





Návod na použitie a montáž Vinotéka



Pred inštaláciou a uvedením do prevádzky si **bezpodmienečne** prečítajte návod na umiestnenie - inštaláciu - uvedenie do prevádzky. Ochránite tak seba a zabránite škodám.

Obsah

Bezpečnostné pokyny a varovné upozornenia	5
Váš príspevok k ochrane životného prostredia	16
Úspora energie	17
Popis prístroja	18
Ovládací panel	18
Vysvetlenie symbolov	19
Správne používanie pomôcky na otváranie dvierok	21
Príslušenstvo	22
Dodávané príslušenstvo	22
Príslušenstvo na dokúpenie	22
Zapnutie a vypnutie vinotéky	24
Pred prvým použitím	24
Obsluha vinotéky	24
Zapnutie vinotéky	24
Vypnutie vinotéky	25
Pri dlhšej neprítomnosti	26
Vykonanie ďalších nastavení	27
Zablokovanie 	27
Akustické signály 	28
Zmena jasu displeja 	29
Optimálna teplota a kvalita vzduchu	30
Teplota	30
Nastavenie teplôt	31
Možné nastavené hodnoty teploty	32
Ukazovateľ teploty	32
Kvalita a vlhkosť vzduchu	32
Použite DynaCool (konštantná vlhkosť vzduchu) 	33
Výmena vzduchu cez filter Active AirClean	34
Teplotný alarm a alarm dvierok	35
Prezentačné svetlo	37
Zapnutie a vypnutie prezentačného svetla	37
Nastavenie jasu prezentačného svetla	37
Nastavenie doby svietenia prezentačného svetla	38

Skladovanie fliaš s vínom	39
Drevené rošty	40
Premiestnenie drevených roštov	40
Prispôsobenie drevených roštov	41
Popisovanie drevených roštov	42
Nasadenie dekoračného roštu	42
Maximálne množstvo náplne.....	42
Automatické odmrazovanie	43
Čistenie a ošetrovanie	44
Upozornenia k čistiacemu prostriedku.....	44
Pred čistením vinotéky	45
Vnútorný priestor, príslušenstvo, dvierka prístroja	45
Čistenie vetracích a odvetrávacích profilov.....	45
Čistenie tesnenia na dvierkach.....	45
Čistenie vzduchového filtra	46
Po čistení.....	46
Filter Active AirClean	47
Výmena Active AirClean filtra	47
Čo robiť, keď	48
Príčiny zvukov	53
Servisná služba a záruka	54
Kontakt pri poruchách.....	54
Databáza EPREL	54
Záruka	54
Inštalácia	55
Miesto inštalácie.....	55
Side-by-Side	56
Klimatická trieda.....	56
Vetranie a odvetrávanie	57
Zamedzovač otvárania dvierok	57
Rozmery pre zabudovanie.....	58
pohľad zhora.....	59
Obmedzenie uhla otvárania dvierok prístroja	60
Zmena smeru otvárania dvierok	60
Zabudovanie vinotéky	65
Príprava vinotéky	66
Zasunutie vinotéky do výklenku	69
Upevnenie vinotéky v montážnom výklenku	69

Obsah

Elektrické pripojenie	73
Informácie pre predajcu	74
Zapnutie výstavnej prevádzky I.....	74

Bezpečnostné pokyny a varovné upozornenia

Táto vinotéka zodpovedá predpísaným bezpečnostným ustanoveniam. Neodborné použitie však môže viesť k poškodeniu osôb a vecí.

Pred uvedením vinotéky do prevádzky si pozorne prečítajte návod na použitie a montáž. Uvádzajú sa v ňom dôležité pokyny ohľadne montáže, bezpečnosti, použitia a údržby. Ochráňte tak seba a zabránite škodám na vinotéke.

Na základe normy IEC/EN 60335-1 Miele dôrazne upozorňuje na to, aby ste si bezpodmienečne prečítali a dodržiavali kapitolu týkajúcu sa inštalácie vinotéky ako aj bezpečnostné upozornenia a výstrahy.

Miele nezodpovedá za škody, ktoré vzniknú v dôsledku nedodržania týchto pokynov.

Ponechajte si návod na použitie a montáž a odovzdajte ho prípadnému nasledujúcemu vlastníkovi.



Nebezpečenstvo úrazu rozbitím skla.

V nadmorskej výške nad 1 500 m n.m. môže v dôsledku zmenených tlakových pomerov vzduchu prasknúť sklenená tabuľa na dverkách skrinky.

Ostré hrany môžu spôsobiť vážne poranenia.

Bezpečnostné pokyny a varovné upozornenia

Používanie na stanovený účel

► Vinotéka je určená pre používanie v domácnosti a v podobných prostrediach ako napríklad

– v obchodoch, kanceláriách,

– v poľnohospodárskych usadlostiach

– v hoteloch, moteloch, penziónoch a ďalších typických obytných priestoroch pre zákazníkov.

Táto vinotéka nie je určená pre používanie vo vonkajších priestoroch.

► Vinotéku používajte výlučne v domácnostiach na skladovanie vína. Všetky ostatné účely sú neprípustné.

► Vinotéka nie je vhodná pre skladovanie a chladenie liekov, krvnej plazmy, laboratórnych preparátov alebo podobných látok alebo produktov, ktorých sa týka smernica pre medicínske produkty. Nesprávne použitie prístroja môže spôsobiť poškodenie alebo pokazenie skladovaného tovaru. Ďalej nie je vinotéka vhodná pre prevádzku v priestoroch s nebezpečenstvom výbuchu.

Miele nezodpovedá za škody spôsobené použitím v rozpore so stanoveným účelom alebo nesprávnou obsluhou.

► Osoby, (vrátane detí), ktoré nie sú pre ich fyzické, zmyslové alebo duševné schopnosti, alebo kvôli svojej neskúsenosti alebo nevedomosti schopné vinotéku sami bezpečne obsluhovať, musia byť počas obsluhy pod dozorom.

Tieto osoby smú vinotéku používať bez dozoru len vtedy, keď boli poučené o bezpečnom používaní a pochopili vyplývajúce nebezpečenstvo.

Deti v domácnosti

- ▶ Deti mladšie ako 8 rokov sa nesmú samé pohybovať v blízkosti vinotéky, iba ak sú pod stálym dozorom.
- ▶ Deti staršie ako 8 rokov smú vinotéku používať bez dozoru len vtedy, ak im bola jej obsluha vysvetlená tak, že ju dokážu bezpečne používať. Deti musia byť schopné rozoznať a chápať možné nebezpečenstvo v prípade chybnjej obsluhy.
- ▶ Deti nesmú bez dozoru vinotéku čistiť, ani vykonávať jej údržbu.
- ▶ Dávajte pozor na deti, ktoré sa zdržujú v blízkosti vinotéky. Deťom nikdy nedovoľte, aby sa s prístrojom hrali.
- ▶ Nebezpečenstvo zadusením. Pri hre sa môžu deti zamotať do obalového materiálu (napr. fólií), alebo si tieto navliecť na hlavu a udusiť sa. Odložte obalový materiál z dosahu detí.

Bezpečnostné pokyny a varovné upozornenia

Technická bezpečnosť

► Chladiaci okruh je preskúšaný na tesnosť. Vinotéka zodpovedá príslušným bezpečnostným nariadeniam ako aj príslušným smerniciam EU.



► Táto vinotéka obsahuje chladivo izobután (R600a), prírodný plyn s vysokou znášateľnosťou so životným prostredím, ale je horľavé. Chladivo neškodí ozónovej vrstve a nezhoršuje skleníkový efekt. Použitie tohto ekologického chladiva viedlo k čiastočnému zvýšeniu prevádzkového hluku. Okrem prevádzkového hluku kompresora sa môžu v celom chladiacom okruhu vyskytnúť hluky z prúdenia. Týmto efektom nie je žiaľ možné zabrániť, ale nemajú žiaden vplyv na výkon prístroja.

Pri preprave a pri montáži/umiestňovaní vinotéky dbajte na to, aby ste nepoškodili súčasti chladiaceho okruhu. Vystreknuté chladivo môže spôsobiť poranenie očí.

Pri poškodeniach:

- Nepribližujte sa s otvoreným ohňom alebo zápalnými zdrojmi.
- Odpojte vinotéku od elektrickej siete.
- Niekoľko minút vetrajte priestor v ktorom stojí vinotéka.
- Informujte servisnú službu.

► O čo viac chladiva je v prístroji, o to väčšia musí byť miestnosť, v ktorej je vinotéka umiestnená. Pri prípadnom úniku sa môže v príliš malých miestnostiach vytvárať horľavá zmes plynu so vzduchom. Na 8 g chladiva musí byť miestnosť veľká najmenej 1 m³. Množstvo chladiva je uvedené na typovom štítku vnútri prístroja.

Bezpečnostné pokyny a varovné upozornenia

► Pripojovacie údaje (istenie, frekvencia, napätie) uvedené na typovom štítku prístroja sa musí bezpodmienečne zhodovať so zodpovedajúcimi parametrami elektrickej siete, aby sa prístroj nepoškodil. Pred pripojením porovnajte pripojovacie údaje.

V prípade pochybností sa spýtajte kvalifikovaného elektrikára.

► Elektrická bezpečnosť tejto vinotéky je zabezpečená len vtedy, keď je pripojená k systému s ochranným vodičom, nainštalovaným podľa predpisov. Základné bezpečnostné zariadenie musí byť k dispozícii.

V prípade pochybností nechajte elektrickú inštaláciu skontrolovať kvalifikovaným elektrikárom.

► Dočasná alebo trvalá prevádzka sebestačného alebo nie sieťovo synchronizovaného zariadenia na dodávku energie (ako napr. ostrovné siete, back-up systémy) je možná. Predpokladom pre prevádzku je, aby malo zariadenie na dodávku energie údaje v súlade s nariadením EN 50160 prípadne porovnateľné.

Ochranné opatrenia určené pre inštaláciu tohto Miele produktu v domácnosti musia byť zabezpečené aj pre ostrovnú prevádzku alebo nie sieťovo synchronizovanú prevádzku čo sa týka jej funkcie ako aj spôsobu práce, alebo musia byť nahradené rovnocennými opatreniami pri inštalácii. Tak ako je to napríklad popísané v aktuálnom zverejnení VDE-AR-E 2510-2.

► Keď je poškodené pripojovacie vedenie, musí ho pracovník poverený firmou Miele vymeniť, aby nebol užívateľ vystavený nebezpečenstvu.

► Viacnásobné zásuvky alebo predlžovacie káble neposkytujú potrebnú bezpečnosť (nebezpečenstvo požiaru). Vinotéku tým nepripojte na elektrickú sieť.

► Keď sa dostane vlhkosť k súčastiam pod napätím alebo prírodnému sieťovému káblu, môže dôjsť ku skratu. Vinotéku preto neprevádzkujte v miestnostiach ohrozených vlhkosťou alebo striekajúcou vodou (napr. v garáži, v práčovni).

Bezpečnostné pokyny a varovné upozornenia

- ▶ Táto vinotéka sa nesmie prevádzkovať na nestabilných miestach (napr. na lodiach).
- ▶ Poškodený prístroj môže ohroziť Vašu bezpečnosť. Skontrolujte ho na viditeľné poškodenia. Nikdy neuvádzajte poškodenú vinotéku do prevádzky.
- ▶ Vinotéku používajte len zabudovanú, aby bola zaistená jej bezpečná funkcia.
- ▶ Pri prácach spojených s inštaláciou a údržbou, ako aj pri opravách musí byť vinotéka odpojená od elektrickej siete. Je odpojená od elektrickej siete je len vtedy keď:
 - sú vypnuté ističe elektrickej inštalácie alebo
 - sú úplne vyskrutkované poistky elektrickej inštalácie alebo
 - je odpojené pripojovacie sieťové vedenie elektrickej siete. Pri prírodných vedeniach so sieťovou zástrčkou neťahajte pri odpájaní od elektrickej siete za vedenie, ale za zástrčku.
- ▶ Užívateľ môže byť neodborne vykonanými inštaláčnymi a údržbárskymi prácami alebo opravami vystavený nebezpečenstvu. Inštalácie, údržbárske práce a opravy elektrických prístrojov smú vykonávať len autorizovaní Miele odborní pracovníci.
- ▶ Nárok na záruku zaniká, ak opravy vinotéky nevykonáva autorizovaná servisná služba Miele.
- ▶ Pokazené časti smiete vymeniť len za originálne náhradné diely Miele. Len pri týchto dieloch ručí Miele za to, že spĺňajú v plnom rozsahu bezpečnostné požiadavky.

Bezpečnostné pokyny a varovné upozornenia

▶ Táto vinotéka je z dôvodu zvláštnych požiadaviek (napr. kvôli teplote, vlhkosti, chemickej odolnosti, odolnosti voči oderu a vibráciám) vybavená špeciálnou žiarovkou. Táto žiarovka sa môže používať len na stanovený účel. Žiarovka nie je vhodná na osvetlenie miestnosti. Výmenu smie vykonať len kvalifikovaný odborník poverený firmou Miele alebo servisná služba Miele. Táto vinotéka má niekoľko svetelných zdrojov, ktoré vykazujú minimálne triedu energetickej účinnosti E.

Prevádzkové zásady

▶ Vinotéka je určená len pre určitú klimatickú triedu (rozsah teploty v miestnosti), ktorej hranice musia byť dodržané. Klimatická trieda je uvedená na typovom štítku vo vnútri prístroja. Nižšie teplota v miestnosti spôsobuje dlhší prestoj kompresora, takže vinotéka nedokáže udržať potrebnú teplotu.

▶ Vetracie a odvetrávacie profily nesmú byť prikryté alebo zastavené. Nie je potom tak zaistené bezchybné vetranie. Spotreba energie rastie a nemožno vylúčiť škody na častiach prístroja.

▶ Ak vo vinotéke alebo v jej dvierkach skladujete potraviny obsahujúce tuk alebo olej, dbajte na to, aby sa prípadný vytečený tuk alebo olej nedostal do kontaktu s plastovými časťami prístroja. Mohli by tak v plaste vzniknúť trhliny a tým by sa plast mohol zlomiť alebo roztrhnúť.

▶ Nebezpečenstvo požiaru a výbuchu. Vo vinotéke neskladujte žiadne výbušné látky ani produkty s horľavými hnacími plynmi (napr. spreje). Horľavé zmesi plynov sa môžu elektrickými súčastami vznietiť.

▶ Nebezpečenstvo výbuchu. Vo vinotéke neprevádzkujte žiadne elektrické prístroje. Môže dôjsť k iskreniu.

Bezpečnostné pokyny a varovné upozornenia

Príslušenstvo a náhradné diely

- ▶ Používajte výlučne originálne príslušenstvo Miele. V prípade montáže a zabudovania iných častí zaniká záruka a / alebo ručenie poskytované spoločnosťou Miele.
- ▶ Miele Vám poskytuje až 15 ročnú, najmenej ale 10 ročnú záruku na dodanie náhradných dielov pre zachovanie funkčnosti po ukončení sériovej výroby Vašej vinotéky.

Čistenie a ošetrovanie

▶ Neošetrujte tesnenie dvierok olejom alebo tukmi.

Časom týmto ostane tesnenie na dverách pórovité.

▶ Para z parného čistiaceho zariadenia sa môže dostať k častiam pod napätím a spôsobiť skrat.

Na čistenie a vinotéky nikdy nepoužívajte parné čistiace zariadenie.

▶ Špicaté predmety alebo predmety s ostrými hranami poškodia chladiaci systém a vinotéka prestane fungovať. Nepoužívajte preto žiadne ostré alebo špicaté predmety na:

- odstraňovanie námrazy
- odstraňovanie zvyškov ako napr. etiket.

Bezpečnostné pokyny a varovné upozornenia

Preprava

- ▶ Vinotéku prepravujte vždy vo vzpriamenej polohe a v prepravnom obale, aby nedošlo k poškodeniu.
- ▶ Nebezpečenstvo poranenia a poškodenia. Vinotéku prepravujte za pomoci druhej osoby, pretože má veľkú hmotnosť.

Likvidácia Vášho starého prístroja

- ▶ Deti sa môžu pri hre zatvoriť vo vinotéke a zadusiť sa.
 - Demontujte dvierka prístroja.
 - Ponechajte v prístroji drevené rošty tak, aby deti nemohli ľahko vliezť do vnútra.
 - Taktiež zničte zámok na dvierkach vinotéky. Zabráňte tak tomu, že sa deti pri hre uzamknú a ich život bude ohrozený.
- ▶ Nebezpečenstvo úrazu el. prúdom!
 - Odrežte zástrčku zo sieťového vedenia.
 - Odstrihnite sieťové pripojovacie vedenie od starého prístroja.
- ▶ Všetko zlikvidujte separátne od starého prístroja.
- ▶ Počas odstraňovania a po odstránení zabezpečte, aby nebol prístroj odložený v blízkosti benzínu alebo iných horľavých plynov a kvapalín.
- ▶ Nebezpečenstvo požiaru vytekajúcim olejom alebo chladiacim prostriedkom!

Chladiaci prostriedok a olej, ktoré sa v prístroji nachádzajú sú horľavé. Vytekajúci chladiaci prostriedok alebo olej sa môžu pri vysokej koncentrácii a kontakte s externým zdrojom tepla vznietiť.

Počas likvidácie zabezpečte, aby nebol poškodený chladiaci okruh a zabránilo sa tak nekontrolovateľnému úniku chladiaceho prostriedku (údaje na typovom štítku) a oleja.

Bezpečnostné pokyny a varovné upozornenia

► Vystreknuté chladivo môže spôsobiť poranenie očí. Nepoškodte súčasti chladiaceho okruhu napr.

- prepichnutím kanálov chladiva výparníka,
- zalomením potrubia,
- oškrabaním povrchových vrstiev.

Váš príspevok k ochrane životného prostredia

Likvidácia obalového materiálu

Obal chráni vinotéku pred poškodením počas prepravy. Obalové materiály boli zvolené s prihliadnutím k aspektom ochrany životného prostredia a k možnostiam ich likvidácie, sú teda recyklovateľné.

Vrátenie obalového materiálu do materiálového cyklu šetrí suroviny a znižuje množstvo odpadu. Váš špecializovaný predajca obal vezme späť.

Likvidácia starého prístroja

Elektrické a elektronické prístroje obsahujú mnohonásobne hodnotné materiály. Obsahujú aj určité látky zmesi a stavebné prvky, ktoré boli potrebné pre ich funkciu a bezpečnosť. V komunálnom odpade ako aj nesprávnou manipuláciou môžu ohroziť ľudské zdravie a škodiť životnému prostrediu. Váš starý prístroj preto nedávajte v žiadnom prípade do komunálneho odpadu.

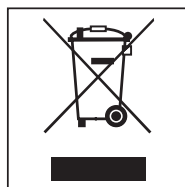

Na odovzdanie a likvidáciu elektrických a elektronických prístrojov využite oficiálne zberné miesto vo vašom bydlisku, u predajcu alebo v Miele. Za vymazanie prípadných osobných údajov na likvidovanom prístroji ste zo zákona zodpovedný sami.

Dbajte na to, aby sa až do odvozu na odbornú, ekologickú likvidáciu nepoškodili potrubia Vašej vinotéky.

Takto je zabezpečené, že chladiivo v chladiacom okruhu a olej nachádzajúci sa v kompresore neunikne do prostredia.

Postarajte sa prosím o to, aby bol Váš starý prístroj uložený mimo dosah detí až do doby odvezenia. O tomto informuje návod na použitie a montáž v kapitole „Bezpečnostné pokyny a varovné upozornenia“.

Úspora energie

	normálna spotreba energie	zvýšená spotreba energie
Umiestnenie/údržba	Vo vetraných miestnostiach.	V uzatvorených, nevetraných miestnostiach.
	Chránený pred priamym slnečným žiarením.	Pri priamom slnečnom žiarení.
	Nie vedľa zdroja tepla (vyhrievacie teleso, sporák).	Vedľa zdroja tepla (vyhrievacie teleso, sporák).
	Pri ideálnej teplote v miestnosti okolo 20 °C.	Pri vysokej teplote v miestnosti od 25 °C.
	Neprikrývajte vetracie a odvetrávacie profily a pravidelne z nich odstraňujte prach.	Pri prikrytých alebo zaprášených vetracích a odvetrávacích profiloch.
	Vzduchový filter demontujte minimálne raz ročne a vyčistite vysávačom.	Pri usadení prachu na vzduchovom filtri.
Nastavenie teploty	10 až 12 °C.	Čím nižšie je nastavená teplota, tým vyššia je spotreba energie.
Použité	Zoradenie drevených roštov, zásuviek a sklenených dosiek ako pri dodávke.	
	Dvierka prístroja otvárajte len v prípade potreby a čo najkratšie. Fľaše s vínom a potraviny ukladajte dobre roztriedené.	Časté otváranie dvierok a na dlhú dobu znamená stratu chladu a prúdenie teplého vzduchu z miestnosti dovnútra. Vinotéka sa pokúša znížiť teplotu a doba chodu kompresora sa predlžuje.
	Nepreplňujte drevené rošty, aby mohol cirkulovať vzduch.	Zhoršené prúdenie vzduchu spôsobuje straty chladiaceho výkonu.



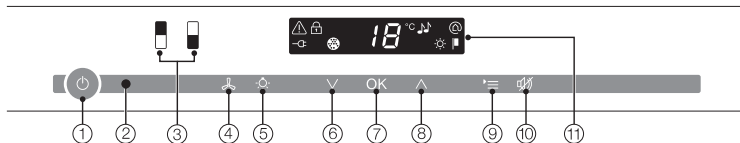

Popis prístroja

Ovládací panel



- ① zapnutie/vypnutie celej vinotéky
- ② optické rozhranie (len pre servisnú službu)
- ③ Zvolenie hornej alebo spodnej temperujúcej zóny vín
- ④ zapnutie/vypnutie funkcie DynaCool (konštantná vlhkosť vzduchu)
- ⑤ zapnutie/vypnutie prezentačného svetla
- ⑥ nastavenie teploty (V pre chladnejšie)
- ⑦ potvrdenie výberu (OK-tlačidlo)
- ⑧ nastavenie teploty (^ pre teplejšie)
- ⑨ zvolenie alebo zrušenie voľby nastavovacieho režimu
- ⑩ vypnutie teplotného alarmu dvierok alebo. alarmu dvierok
- ⑪ displej s ukazovateľom teploty a symbolmi (symboly sú viditeľné len v nastavovacom režime, vysvetlenie symbolov vid' tabuľka)

Vysvetlenie symbolov

symbol	význam	funkcia
	Zablokovanie	Poistenie pred nechceným vypnutím a prestavením nastavení
	akustické signály	Možnosti výberu tónu tlačidiel a výstražného tónu pri alarme nedovretých dvierok
	Miele@home	Viditeľné len pri vloženom, prihlásenom Miele@home komunikačnom adaptéri
	výstavná prevádzka (je vidieť len pri zapnutej výstavnej prevádzke)	Vypnutie výstavnej prevádzky
	jas displeja	Nastavenie jasu displeja
	Sieťové pripojenie (viditeľné len pri vypnutej vinotéke)	Potvrďuje, že je vinotéka elektricky pripojená, bliká pri výpadku siete
	Alarm (viditeľný len pri alarme dvierok alebo teploty)	Svieti pri alarme dvierok, bliká pri teplotnom alarme, výpadku siete a ďalších chybových hláseniach

Popis prístroja

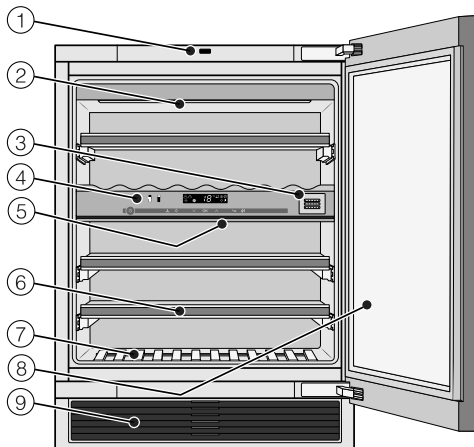

- ① Pomôcka otvárania dvierok (Push2open)
- ② osvetľovacia lišta
(v obidvoch temperujúcich zónach vín)
- ③ Filter Active AirClean
- ④ Obsluha hornej a spodnej temperujúcej zóny vín/
izolačná doska na tepelné oddelenie temperujúcich zón
- ⑤ izolačná lišta pre tepelné
oddelenie temperujúcich zón
- ⑥ Drevené rošty s lištami na popis (FlexiFrames s popisovacou lištou)
- ⑦ dekoračný rošt
- ⑧ sklenené dvierka z bezpečnostného skla odolného voči UV žiareniu
- ⑨ vetracia mriežka so vzduchovým filtrom

Správne používanie pomôcky na otváranie dvierok

Systém Push2open na Vašej vinotéke Vám uľahčuje otváranie dvierok prístroja. Dvierka Vašej vinotéky sú citlivé na tlak.

Z výroby je systém Push2open deaktivovaný. Táto funkcia musí byť po zabudovaní do výklenku najskôr aktivovaná stlačením tlačidla zap./vyp. (viď kapitola „Zapnutie a vypnutie vinotéky“).

Otvorenie dvierok prístroja



Hrozí nebezpečenstvo poškodenia!

Aby sa zabránilo poškodeniam na pomôcke na otváranie dverí:
Neblokujte dvierka prístroja počas otvárania.

Upustite od zatlačania alebo pridržavanie otvárača dverí počas zatvárania.

- Zatlačte krátko do dvierok a potom uvoľnite. Dvierka prístroja sa samé od seba mierne pootvoria.

- Nakoniec dvierka úplne otvorte.

Ochrana pred nechceným otvorením:
Ak dvierka prístroja nepotiahnete, zatvoria sa samostatne po asi 3 sekundách.

Zatvorenie dvierok prístroja

- Zatlačte dvierka prístroja.

Prosím uvedomte si, že manipulácia s magnetmi v blízkosti vinotéky môže spôsobiť neplánované otvorenie dvierok prístroja. Tento vedľajší efekt je spôsobený zatváracím mechanizmom dvierok vinotéky.

Príslušenstvo

Dodávané príslušenstvo

Kriedová ceruzka

Používajte dodanú kriedovú ceruzku na popisovanie magnetických líšt na drevených roštoch. Popisom získate dobrý prehľad o uskadnených druhoch vína.

Filter Active AirClean

Filtre Active AirClean v zadnej stene prístroja zaisťujú optimálnu výmenu vzduchu a tým jeho vysokú kvalitu vo vinotéke.

vzduchový filter

Vzduchový filter za vetracou mriežkou zabraňuje zníženiu chladiaceho výkonu usadzovaním prachu.

Príslušenstvo na dokúpenie

V sortimente Miele je možné dostať účinné príslušenstvo a čistiace a ošetrovacie prostriedky vhodné pre vinotéku.

WiFi pero (Miele@Home)

Pomocou WiFi pera je Vaša vinotéka schopná komunikácie, takže si údaje prístroja môžete kedykoľvek vyvolať.

WiFi pero musí byť nainštalované Miele servisnou službou.

Univerzálna utierka z mikrovlákná

Utierka z mikrovlákná pomáha pri odstraňovaní otlakov prstov a miernych znečistení na nerezových čelných častiach, paneloch prístrojov, oknách, nábytku, oknách áut.

Sada utierok MicroCloth

Sada utierok MicroCloth pozostáva z univerzálnej utierky, utierky na sklo a utierky na vysoký lesk. Utierky sú mimoriadne odolné voči roztrhnutiu a opotrebovaniu. Vďaka ich veľmi jemným mikrovláknam dosahujú utierky vysoký čistiaci výkon.

Filter Active AirClean

Popis viď „Dodané príslušenstvo“.

Montážna súprava Side-by-Side

Pre vysokokvalitnú kombináciu dvoch vinoték Side-by-Side

Príslušenstvo na dokúpenie si môžete objednať v internetovom obchode Miele. Tieto výrobky obdržíte aj prostredníctvom servisnej služby Miele (viď koniec tohto návodu na obsluhu) a u Vášho špecializovaného predajcu Miele.

Zapnutie a vypnutie vinotéky

Pred prvým použitím

Odstránenie obalového materiálu

- Odstráňte všetok obalový materiál z vnútorného priestoru.

Ochranná fólia (v závislosti od modelu)

Nerezové plochy sú opatrené ochrannou fóliou, ktorá slúži ako ochrana pri preprave.

- Ochrannú fóliu stiahnite až potom, ako vinotéku umiestnite na jej miesto. Začnite na hornom rohu.

Čistení vinotéky

Dbajte prosím pritom na príslušné pokyny v kapitole „Čistenie a ošetrovanie“.

- Vyčistite vnútro skrinky a príslušenstvo.

Obsluha vinotéky

Pri tejto vinotéke stačí pre obsluhu keď sa dotknete prstom sensorových tlačidiel.

Každý dotyk je potvrdený tónom tlačidla. Tento tón tlačidiel môžete vypnúť (viď kapitola „Ďalšie nastavenia“, odstavec „Akustické signály“).

Zapnutie vinotéky

Akonáhle je vinotéka elektricky pripojená, objaví sa po krátkej chvíli na displeji symbol pripojenia k sieti -CF.



- Stlačte tlačidlo vyp./zap.

Symbol pripojenie k sieti -CF zhasne a vinotéka začne chladieť.

Zvolená temperujúca zóna vína je podsvietená žltým a na displeji sa zobrazí teplota zvolenej temperujúcej zóny vína. Pri prvom uvedení do prevádzky blikajú sensorové tlačidlá temperujúcich zón ako aj symbol alarmu (⚠), pokiaľ sa nastavená teplota nedosiahne.

Akonáhle je dosiahnutá nastavená teplota, sensorové tlačidlo a symbol alarmu temperujúcej zóny zhasnú (⚠).

Vnútorné osvetlenie svieti pri otvorených dverkách prístroja.

Zapnutie a vypnutie vinotéky

Vykonanie nastavenia

Pre každú temperujúcu zónu môžete vykonať individuálne nastavenia.

- Stlačte senzorové tlačidlo temperujúcej zóny, v ktorej chcete vykonať nastavenia.

Zvolené senzorové tlačidlo je žltým podsvietené. Teraz môžete

- nastaviť teplotu
- zapnúť funkciu DynaCool.

Tip: Ďalšie informácie nájdete v príslušných kapitolách.

Ak sa napokon navolí iná temperujúca zóna, nastavenia predchádzajúcej temperujúcej zóny vín ostanú zachované.

Vypnutie vinotéky



- Stlačte tlačidlo vyp./zap. Ak to nie je možné, je zapnuté blokovanie .

Na ovládacom paneli zhasnú senzorové tlačidlá 2 temperujúcich zón vína.

Na displeji zhasne ukazovateľ teploty a zobrazí sa symbol pripojenia k sieti .

Vnútorne osvetlenie chladiacej zóny zhasne a chladenie je vypnuté.

Zapnutie a vypnutie vinotéky

Pri dlhšej neprítomnosti

Ak vinotéku nebudete dlhšiu dobu používať, potom:

- Vinotéku vypnite.
- Vytiahnite sieťovú zástrčku alebo vypnite istič domovej inštalácie.
- Vyčistite vinotéku.
- Nechajte vinotéku otvorenú, aby sa dostatočne vyvetrala a zabránilo sa tvorbe zápachu.

Ak vinotéku pri dlhšej neprítomnosti vypnete, ale nevyčistíte, hrozí v zavretom stave nebezpečenstvo tvorby plesne.

Bezpodmienečne vyčistite vinotéku.

Vykonanie ďalších nastavení

Určité nastavenia na vinotéke môžete vykonávať len v nastavovacom režime.

Keď sa nachádzate v nastavovacom režime, alarm dvierok je automaticky potlačený.

Zablokovanie

Zablokovaním môžete vinotéku zaistiť pred:

- nechceným vypnutím,
- nechceným prestavením teploty,
- nechcenou voľbou DynaCool,
- nechcením zapnutím prezentačného režimu.

Zapnutie/vypnutie blokovania



- Stlačte tlačidlo pre nastavenie.

Na displeji sa zobrazia všetky voliteľné symboly, symbol  bliká.



- Stlačte tlačidlo OK a potvrdte Vašu voľbu.

Na displeji bliká naposledy zvolené nastavenie, symbol  svieti.



- Stlačením tlačidla \wedge alebo \vee môžete teraz nastaviť, či má byť blokovanie vypnuté alebo zapnuté
∅: blokovanie je vypnuté
! : blokovanie je zapnuté.



- Stlačte tlačidlo OK a potvrdte Vašu voľbu.

Zvolené nastavenie sa prevezme, symbol  bliká.



- Pre opustenie nastavovacieho režimu stlačte tlačidlo pre nastavenia. V inom prípade elektronika opustí automaticky nastavovací režim asi po jednej minúte.

Pri zapnutej blokácii svieti na displeji .

Vykonanie ďalších nastavení

Akustické signály

Vinotéka disponuje s akustickými signálmi ako tón tlačidiel a výstražný tón pri alarme dvierok a teplotnom alarme.

Tón tlačidiel rovnako ako výstražný tón pri alarme dvierok môžete vypnúť alebo zapnúť, teplotný alarm nie je možné vypnúť.

Môžete voliť medzi 4 možnosťami nastavenia. Z výroby je nastavená možnosť 3, to znamená tón tlačidiel a alarm dvierok sú zapnuté.

Zapnutie/vypnutie akustických signálov



- Stlačte tlačidlo pre nastavenie.

Na displeji sa zobrazia všetky voliteľné symboly, symbol  bliká.



- Stláčajte tlačidlo pre nastavenie teploty (\wedge alebo \vee) tak dlho, pokým nebude na displeji blikáť symbol .



- Stlačte tlačidlo OK a potvrdte Vašu voľbu.

Na displeji bliká naposledy zvolené nastavenie, symbol  svieti.



- Stlačením tlačidla \wedge alebo \vee môžete teraz navoliť:
0: tón tlačidiel vyp.; alarm dvierok vyp.
1: tón tlačidiel vyp.; alarm dvierok zap. (po 4 minútach)
2: tón tlačidiel vyp.; alarm dvierok zap. (po 2 minútach)
3: tón tlačidiel zap.; alarm dvierok zap. (po 2 minútach).



- Stlačte tlačidlo OK a potvrdte Vašu voľbu.

Zvolené nastavenie sa prevezme, symbol  bliká.



- Pre opustenie nastavovacieho režimu stlačte tlačidlo pre nastavenia. V inom prípade elektronika opustí automaticky nastavovací režim asi po 1 minúte.

Zmena jasú displeja ☀

Jas displeja môžete prispôbiť svetelným podmienkam v priestore.

Jas displeja je možné postupne meniť od 1 do 3. Z výroby je nastavené 3 (maximálny jas).

Zmena jasú displeja



- Stlačte tlačidlo pre nastavenie.

Na displeji sa zobrazia všetky voliteľné symboly, symbol ☀ bliká.



- Stláčajte tlačidlo pre nastavenie teploty (^ alebo v) tak dlho, pokým nebude na displeji blikáť symbol ☀.



- Stlačte tlačidlo OK a potvrdte Vašu voľbu.

Na displeji bliká naposledy zvolené nastavenie, symbol ☀ svieti.



- Stlačením tlačidiel ^ alebo v môžete teraz zmeniť jas displeja:
1: minimálny jas
2: stredný jas
3: maximálny jas.



- Stlačte tlačidlo OK a potvrdte Vašu voľbu.

Zvolené nastavenie sa prevezme, symbol ☀ bliká.



- Pre opustenie nastavovacieho režimu stlačte tlačidlo pre nastavenia. V inom prípade elektronika opustí automaticky nastavovací režim asi po jednej minúte.

Optimálna teplota a kvalita vzduchu

Vína sa v závislosti od okolitých podmienok stále ďalej vyvíjajú. Pre trvanlivosť vína je rozhodujúca teplota ako aj kvalita vzduchu.

S konštantnou a s vínom zladenou teplotou, zvýšenou vlhkosťou vzduchu a okolím bez zápachu sú v tejto vinotéke optimálne skladovacie podmienky pre Vaše víno.

Navyše vinotéka (na rozdiel od chladničky) zaručuje prostredie s nízkymi vibráciami, takže nie je narušený proces zrenia vína.

Teplota

Vína môžete skladovať pri teplote medzi 6 a 18 °C. Ak chcete skladovať červené a biele vína spolu, zvolte teplotu medzi 12 a 14 °C. Táto je vhodná pre biele a červené vína. Červené vína by sa mali najmenej dve hodiny pred konzumáciou vybrať a otvoriť, aby sa do nich dostal kyslík a mohla sa správne rozvinúť ich aróma.

Príliš vysoká teplota skladovania (nad 22 °C) spôsobí rýchle zrenie vína, takže sa nemôže rozvinúť aróma. Pri príliš nízkej teplote skladovania (pod 5 °C) nemôže víno optimálne vyzrieť.

Teplom sa víno rozpína, chladom zmršťuje - kolísanie teploty znamená pre víno stres, čím sa zrenie preruší. Preto je veľmi dôležité udržať teplotu takmer bez kolísania.

druh vína	odporučená teplota konzumácie*
ľahké, ovocné červené vína:	+14 °C až +16 °C
ťažké červené vína:	+18 °C
ružové vína:	+8 °C až +10 °C
jemné, aromatické biele vína:	+8 °C až +12 °C
ťažké alebo sladké biele vína:	+12 °C až +14 °C
šampanské, sekt, prosecco:	+6 °C až +10 °C

* skladujte víno pri teplote o 1 až 2 °C chladnejšej, ako je odporučená príslušná teplota konzumácie, pretože sa pri nalievaní do pohára zahreje.

Tip: Ťažké červené vína nechajte pred konzumáciou stáť 2 – 3 hodiny otvorené, aby sa nasýtili kyslíkom a mohli uvoľniť arómu.

Bezpečnostné zariadenie pri nižších teplotách okolia

O to aby bolo víno chránené pred nižšími teplotami sa stará bezpečnostný termostat, aby teplota vo vinotéke nemohla príliš poklesnúť. Ak by bola teplota okolia nižšia, automaticky sa zapne vyhrievanie vinotéky a udržiava vnútornú teplotu konštantne. Pri naďalej klesajúcej teplote okolia sa nakoniec vinotéka sama vypne.

Izolačná doska pre tepelné oddelenie temperujúcich zón

Vinotéka má pevnú izolačnú dosku, ktorá rozdeľuje vnútorný priestor na dve rôzne temperujúce zóny. Tak môžete skladovať súčasne rôzne druhy vína, napr. červené víno a šampanské.

Nastavenie teplôt

Teploty v temperovacích zónach je možné nastaviť nezávisle od seba.

■ Stlačte senzorové tlačidlo temperovacej zóny, v ktorej chcete zmeniť teplotu tak, aby bolo žltým podsvietené.

Na displeji sa zobrazí aktuálna teplota zvolenej temperovacej zóny.

■ Teplotu nastavte obidvomi tlačidlami pod displejom.

Stlačenie tlačidla pritom spôsobí



- zníženie teploty



- zvýšenie teploty.



■ Stlačte tlačidlo OK a potvrdte Vašu voľbu
alebo

■ po poslednom stlačení tlačidla počkajte približne 5 sekúnd.

Počas nastavovania teploty hodnota teploty bliká.

Pri stlačení tlačidiel môžete na displeji pozorovať tieto zmeny:

- Prvé stlačenie:
Bliká **naposledy nastavená hodnota teploty**.

- Každé ďalšie stlačenie:
Hodnota teploty sa postupne mení po 1 °C-krokoch.

- Podržanie prsta na tlačidle:
Hodnota teploty sa priebežne mení.

Po dosiahnutí najvyššej alebo najnižšej hodnoty teploty zaznie negatívny tón tlačidla (ak je tón tlačidla zapnutý).

Približne 5 sekúnd po poslednom stlačení tlačidla prejde ukazovateľ teploty automaticky k zobrazeniu **skutočnej** hodnoty teploty, ktorá je momentálne v teplotnej zóne.

Ak ste prestavili teplotu, trvá to určitý čas, pokým sa želaná teplota nastaví.

Optimálna teplota a kvalita vzduchu

Ukazovateľ teploty na displeji zobrazuje vždy **skutočnú** teplotu.

Možné nastavené hodnoty teploty

Teplotu v oboch temperujúcich zónach možno nastaviť od 5 °C do 20 °C.

Ukazovateľ teploty

Ukazovateľ teploty zobrazuje na displeji v normálnej prevádzke skutočnú teplotu v danej teplotnej zóne.

Ak nie je teplota v jednej zóne v možnom teplotnom rozsahu, na displeji blikajú len čiarky.

Podľa teploty v miestnosti a nastavenia môže trvať niekoľko hodín, kým sa dosiahne požadovaná teplota a bude sa trvalo zobrazovať.

Kvalita a vlhkosť vzduchu

V bežnej chladničke je vlhkosť vzduchu pre víno príliš nízka a preto nie je chladnička vhodná na skladovanie vína. Vysoká vlhkosť vzduchu je pre skladovanie vína veľmi dôležitá, aby sa korok udržoval zvonku vlhký. Pri nízkej vlhkosti vzduchu korok zvonku vyschýna a nedokáže viac fľašu utesniť. Z tohto dôvodu sa musia fľaše s vínom ukladať aj naležato, aby víno udržiavalo korok zvnútra vlhký. Ak sa do fľaše dostane vzduch, bezpodmienečne sa každé víno pokazí!

 **Nebezpečenstvo poškodenia dodatočným vlhčením**

Vlhkosť vzduchu sa zvýšila a kondenzovala vo vnútornom priestore. Kondenzačná voda môže vinotéku poškodiť napríklad koróziou.

Nezvlhčujte dodatočne klímu vo vinotéke napríklad tak, že do nej postavíte misku s vodou.

Použite DynaCool (konštantná vlhkosť vzduchu)

Funkciou DynaCool sa zvýši relatívna vlhkosť vzduchu v celej vinotéke. Zároveň sa rovnomerne rozdeľuje vlhkosť a teplota, takže sú všetky Vaše vína skladované za rovnakých dobrých podmienok.

Tak sa vo vnútornom priestore trvalo vytvorí klíma, ktorá zodpovedá klíme vinnej pivnice.

Zapnutie funkcie DynaCool

Ak chcete vinotéku používať na dlhodobšie skladovanie vína, odporúča sa nechať zo zásady zapnutú funkciu DynaCool.



- Zatlačte na tlačidlo zapnutie/vypnutie funkcie DynaCool tak, aby bolo žltým podsvietené.

Aj keď ste funkciu DynaCool nezapli, vinotéka automaticky zapne ventilátory, akonáhle sa zapne chladenie. Tým sa zaistí, že zostane optimálna klíma pre Vaše víno.

Pri otvorených dverkách prístroja sa dočasne ventilátory automaticky vypínajú.

Vypnutie funkcie DynaCool

Keďže sa spotreba energie pri zapnutej funkcii DynaCool mierne zvýši a vinotéka je aj hlasnejšia, môžete trvalú funkciu DynaCool medzičasom vypnúť.



- Zatlačte na tlačidlo zapnutie/vypnutie funkcie DynaCool tak, aby už nebolo žltým podsvietené.

Optimálna teplota a kvalita vzduchu

Výmena vzduchu cez filter Active AirClean

Filtre Active AirClean zaisťujú optimálnu výmenu vzduchu a tým jeho vysokú kvalitu vo vinotéke.

Cez filtre Active AirClean sa do vinotéky dostáva čerstvý vonkajší vzduch.

Ten je potom ventilátormi (funkcia DynaCool) rovnomerne rozdeľovaný vo vnútornom priestore.

Filtrovanie vonkajšieho vzduchu filtermi Active AirClean zabezpečuje, že sa do vinotéky dostane len vzduch neobsahujúci prach a zápach.

Tak je Vaše víno navyše chránené pred prípadným prenášaním zápachov, lebo zápach sa môže prenášať cez korkovú zátku vína.

Vinotéka je vybavená výstražným systémom, aby nemohla teplota nepozorovane stúpnuť alebo klesnúť a tým poškodiť víno.

Teplotný alarm

Ak teplota stúpne alebo klesne v jednej z temperovacích zón o určitú hodnotu, v ovládacom poli bliká senzorové tlačidlo dotknutej temperovacej zóny, zároveň bliká na displeji symbol alarmu . Dodatočne zaznie výstražný tón.

Akustický a optický signál nasleduje napr. vtedy,

- keď zapnete vinotéku, pokým je teplota v jednej z teplotných zón príliš odlišná od nastavenej teploty,
- keď sa do prístroja pri triedení a vyberaní fľaš s vínom dostane príliš veľa teplého vzduchu z miestnosti,
- ak uložíte väčšie množstvo fľaš vína,
- po výpadku siete,
- ak je vinotéka pokazená.

Akonáhle sa skončí stav alarmu, utíchne výstražný tón a symbol alarmu  zhasne. Senzorové tlačidlo príslušnej temperovacej zóny svieti opäť konštantne.

Predčasné vypnutie alarmu teploty

Ak by Vás výstražný tón rušil, môžete ho predčasne vypnúť.



- Stlačte tlačidlo na vypnutie alarmu teploty.

Výstražný tón utíchne.

Senzorové tlačidlo príslušnej temperovacej zóny v ovládacom poli a symbol alarmu  blikajú naďalej, pokým sa stav alarmu neukončí.

Teplotný alarm a alarm dvierok

Alarm dvierok

Keď sú dlhšie ako asi 2 minúty otvorené dvierka, zaznie výstražný tón. Na ovládacom paneli blikajú senzorové tlačidlá temperovacích zón vína. Na displeji svieti symbol alarmu ⚠.

Akonáhle dvierka prístroja zavriete, výstražný tón stíchne. Sensorové tlačidlá temperovacích zón a symbol alarmu ⚠ zhasnú.

Ak nezaznie výstražný tón, aj keď sa má spustiť alarm dvierok, výstražný tón bol vypnutý v nastavovacom režime (viď kapitola „Vykonanie ďalších nastavení“, odstavec „Akustické signály 🎵“).

Predčasné vypnutie alarmu

Ak by Vás výstražný tón rušil, môžete ho predčasne vypnúť.



- Stlačte tlačidlo na vypnutie alarmu dvierok.

Výstražný tón utíchne.

Senzorové tlačidlá temperovacích zón blikajú a symbol alarmu ⚠ svieti naďalej, pokým sa zatvorí dvierka.

Ak chcete svoje fľaše s vínom prezentovať aj pri zatvorených dvierkach prístroja, môžete vnútorné osvetlenie nastaviť tak, aby zostalo zapnuté aj pri zatvorených dvierkach.

Každá temperujúca zóna je vybavená osvetľovacou lištou, takže vinotéka je optimálne rozsvietená.

Použitím diód LED v svietiacich lištách je možné vylúčiť nepriaznivý účinok na víno zohriatím alebo UV žiarením.

Zapnutie a vypnutie prezentačného svetla



- Zatláčte na tlačidlo zapnutie/vypnutie prezentačného svetla tak, aby bolo žltým podsvietené.

Vnútorné osvetlenie je potom aj pri zatvorených dvierkach zapnuté.

Pre opätovné vypnutie prezentačného svetla

- zatláčte na tlačidlo zapnutie/vypnutie prezentačného svetla tak, aby už nebolo žltým podsvietené.

Vnútorné osvetlenie je teraz pri zatvorených dvierkach vypnuté.

Nastavenie jasú prezentačného svetla

Jas prezentačného svetla je možné zmeniť.



- Zatláčte na tlačidlo zapnutie/vypnutie prezentačného svetla tak, aby bolo žltým podsvietené.
- Tlačte opäť senzorové tlačidlo pre prezentačné svetlo tak dlho (asi 4 sekundy), pokiaľ na displeji *!* nebude blikať (po 2 sekundách *h*).
- Nastavte jas pomocou tlačidiel pre nastavenie teploty (∇ a \wedge). Držte pritom stlačené tlačidlá. Nastavenie sa vykoná ihneď plynule, výsledok nastavenia nie je na displeji vidieť.

Pritom stlačenie tlačidla spôsobí



- zníženie jasú osvetlenia



- zvýšenie jasú osvetlenia.

Prezentačné svetlo



- Pre potvrdenie zvoleného nastavenia stlačte tlačidlo OK.

Nastavený jas sa uloží. Na displeji sa zobrazí opäť indikátor teploty.

Akonáhle zatvoríte dviierka prístroja, prezentačné svetlo bude svietiť nastaveným jasom. Akonáhle otvoríte dviierka prístroja, bude opäť svietiť normálne vnútorné osvetlenie.

Nastavenie doby svietenia prezentačného svetla

Doba svietenia prezentačného svetla je v stave pri expedícii od výrobcu nastavená na 30 minút.

Dobu svietenia môžete nastaviť na 30, 60, 90 minút až 00 (nekonečno). Prezentačné svetlo svieti potom vo Vami zvolenom stupni jasů.

- Otvorte dviierka prístroja.



- Zatlačte na tlačidlo zapnutie/vypnutie prezentačného svetla tak, aby bolo žltým podsvietené.

- Tlačte opäť senzorové tlačidlo pre prezenčné svetlo tak dlho (asi 2 sekundy), pokým na displeji nebude blikať h.

- Nastavte trvanie osvetlenia pomocou tlačidiel pre nastavenie teploty (∨ a ^). Časy (v minútach) blikajú.

Stlačenie tlačidla pritom spôsobí



- skráti dobu svietenia o 30 minút



- doba svietenia sa o 30 minút predĺži.



- Pre potvrdenie zvoleného nastavenia stlačte tlačidlo OK.

Nastavená doba svietenia sa uloží. Na displeji sa zobrazí opäť indikátor teploty.

Nastavená doba svietenia začína po otvorení a zatvorení dviierok prístroja vždy znovu.

 **Nebezpečenstvo úrazu LED osvetlením.**

Osvetlenie zodpovedá rizikovej skupine RG 2. Keď je kryt pokazený, môže dôjsť k zraneniu očí.

Pri pokazenom kryte lampy sa nepozerajte optickými nástrojmi (lupou alebo podobnými) z bezprostrednej blízkosti do osvetlenia.

Vibrácie a pohyby majú negatívny vplyv na proces zrenia vína, môže sa tým zhoršiť jeho chuť.

Aby ste pri vyberaní fliaš s vínom zaistili ďalšie klúdne skladovanie ostatných fliaš, mali by vína rovnakého druhu ležať pokiaľ je to možné vedľa seba na rovnakom rošte. Okrem toho by ste fľaše s vínom nemali na drevenom rošte ukladať na seba.

Vína by mali byť v ideálnom prípade uskladnené naležato, aby sa korok udržoval zvnútra vlhký a do fľaše nemohol vniknúť vzduch.

Tip: Odporúča sa aj zvýšiť vlhkosť vzduchu pre fľaše vína s korkom (viď kapitola „Optimálna teplota a kvalita vzduchu“, odstavec „Použitie funkcie DynaCool (konštantná vlhkosť vzduchu “).

 Nebezpečenstvo poranenia padajúcimi fľašami.

Za istých okolností sa môžu vínové fľaše vzpriechiť do vyššie umiestnených roštov a pri vyberaní drevených roštov z vinotéky vypadnúť. Drevené rošty sa vždy vyťahujú pomaly a opatrne.

 Nebezpečenstvo poškodenia a poranenia rozbitým sklom.

Vyčnievajúce drevené rošty a vínové fľaše môžu spôsobiť poškodenie sklenených dvierok, ak sa tieto v takejto situácii zatvoria.

Dbajte prosím na to, aby drevené rošty a vínové fľaše nevyčnievali.

Neprekrývajte vetracie a odvetrávacie otvory na zadnej stene - sú dôležité pre chladiaci výkon!

Skladovanie fliaš s vínom

Drevené rošty

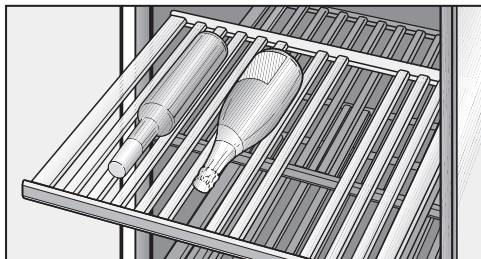

Drevené rošty vedené na výsuvných koľajniciach je možné vytiahnuť natoľko, že je možné na ne pohodlne položiť fľaše s vínom a opäť odobrať.

Premiestnenie drevených roštov

Drevené rošty môžete ľubovoľne vybrať a opäť nasadiť.

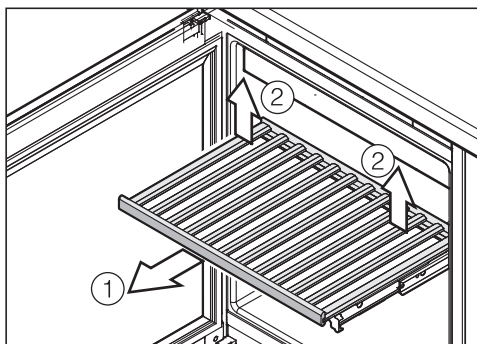

- Vytiahnite drevený rošt až na doraz dopredu ①.
- Drevený rošt vzadu uvoľnite tak, že ho vpravo a vľavo vzadu nadvihnete ②.
- Rošt vyberte smerom dopredu.

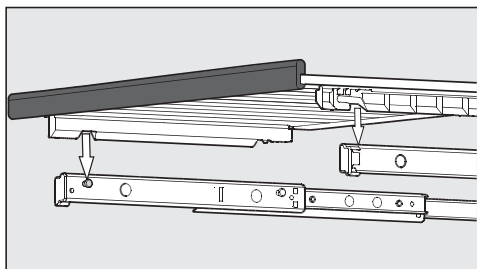

- Na opätovné nasadenie položte drevený rošt na vytiahnuté lišty. Vybratie na drevenom rošte pasuje na čapy na koľajniciach. Magnetická lišta smeruje pritom dopredu.

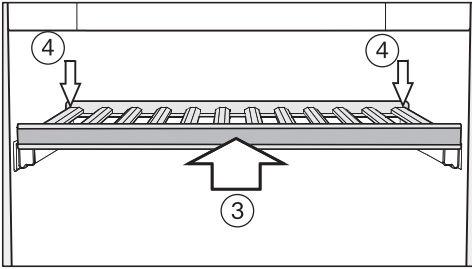

- Zasuňte drevený rošt až na doraz do vinotéky ③.
- Zatlačte drevený rošt úplne dozadu tak, aby vpredu zaklapol.
- Zatlačte drevený rošt vzadu dole tak, aby vzadu zaklapol ④.

Prispôsobenie drevených roštov

Jednotlivé priečky na drevených roštoch sa dajú individuálne preskladať a prispôbiť veľkosti príslušných fliaš. Tak môže byť každá fľaša uskladnená v bezpečnej polohe.

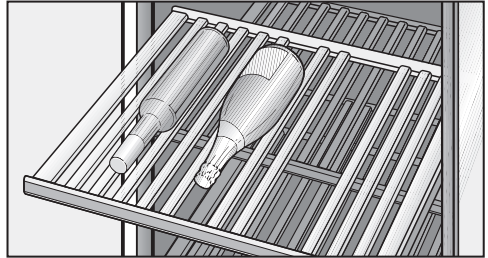

- Jednotlivé priečky na drevenom rošte premiestnite alebo odstráňte tak, že ich jednoducho vyberiete smerom hore. Tak môžete drevený rošt ideálne prispôbiť veľkosti Vašich fliaš vína.

Priečky dekoračného roštu (úplne dolu v prístroji) nie je možné premiestniť.

Skladovanie fliaš s vínom

Popisovanie drevených roštov

Aby ste mali dobrý prehľad o uložených druhoch vína, môžete popísať lakované magnetické lišty na drevených roštoch.

Použite na to dodanú kriedovú ceruzku. Magnetickú lištu môžete priamo popísať, alebo ju na popis zložiť z dreveného roštu.

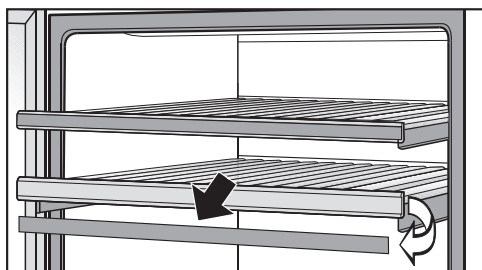

- Uchopte magnetickú lištu na bokoch a vyberte ju smerom dopredu. Magnetické lišty sú na drevených roštoch pridržiavané magnetmi.
- Nežiaduce popisy môžete z magnetickej lišty odstrániť vlhkou utierkou.

! Nebezpečenstvo poškodenia nevhodným čistiacim prostriedkom. Čistenie magnetických lišt čistiacim prostriedkom sa môže poškodiť ich povrchová úprava z tabuľového laku. Magnetické lišty čistite čistou vodou.

- Popíšte magnetickú lištu dodanou kriedovou ceruzkou a upevnite ju opäť vpredu na drevený rošt.

Nasadenie dekoračného roštu

- Nasadte dekoračný rošt do prístroja úplne dole do prístroja (viď kapitola „Popis prístroja“).

Maximálne množstvo náplne

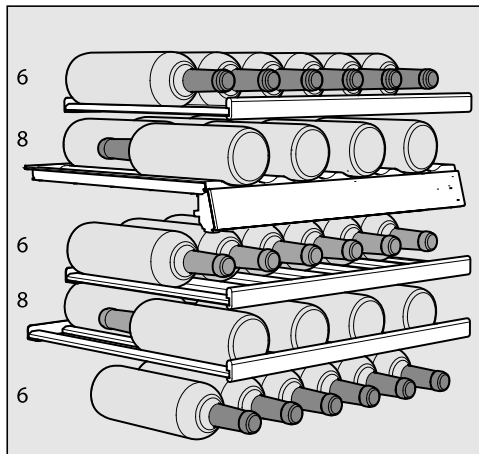

Celkovo je možné skladovať vo vinotéke 34 fliaš (0,75 l; forma na fľaše: Bordeaux fľaša) a to 14 fliaš v hornej zóne a 20 fliaš v spodnej zóne.

Počet 34 fliaš je možné dosiahnuť len pri nasadení všetkých drevených roštov.



Jednotlivý drevený rošt môžete naložiť maximálne 25 kg! Uvedomte si ale, že máte zabrániť ukladaniu fliaš na drevených roštoch na seba.

Vinotéka sa automaticky odmrazuje.

Čistenie a ošetrovanie

Dbajte na to, aby sa voda nedostala do elektroniky, vetracej mriežky alebo do osvetlenia.

 Nebezpečenstvo poškodenia vniknutou vlhkosťou.

Para z parného čistiaceho stroja môže poškodiť plastové a elektrické komponenty.

Na čistenie vinotéky nepoužívajte žiaden parný čistiaci prístroj.

Nikdy neodstraňujte typový štítok umiestnený vo vnútri prístroja. V prípade poruchy bude potrebný!

Upozornenia k čistiacemu prostriedku

Aby ste nepoškodili povrchové plochy, nepoužívajte **žiadne**

- čistiace prostriedky obsahujúce sódu, čpavok, kyseliny a chlór
- čistiace prostriedky na odstránenie vodného kameňa
- čistiace prostriedky na drhnutie (napr. drhnutí prášok, tekuté mlieko, drsné hubky)
- čistiace prostriedky obsahujúce rozpúšťadlá
- čistiace prostriedky na nerez
- čistiace prostriedky na umývačku riadu
- spreje na rúry na pečenie
- prostriedok na čistenie skla (výnimku tvorí sklo v dvierkach)
- tvrdé hubky a kefy na drhnutie (napr. hubky na hrnce)
- odstraňovač nečistôt
- ostré kovové škrabky.

Vo vnútornom priestore vinotéky používajte len čistiace a ošetrovacie prostriedky nezávadné pre potraviny.

Na čistenie odporúčame len vlažnú vodu a trošku prostriedku na ručné umývanie.

Pred čistením vinotéky

- Vinotéku vypnite.
- Vyberte vínové fľaše z vinotéky a skladujte ich na chladnom mieste.
- Vyberte všetky ďalšie časti, ktoré je potrebné vybrať a vyčistiť.
- Pred čistením drevených roštov zložte magnetické lišty.

Vnútorý priestor, príslušenstvo, dvierka prístroja

Vinotéku čistite pravidelne, najmenej ale raz za mesiac.

Nečistoty nenechajte zaschnúť, ale ich hneď odstráňte.

- Vnútorý priestor prístroja vyčistite vlažnou vodou a malým množstvom prostriedku na umývanie riadu.
- Všetky časti z dreva vyčistite mierne vlhkou utierkou, časti z dreva **nesmú** byť vlhké.

 Nebezpečenstvo poškodenia nevhodným čistením.

Mohol by sa poškodiť lakovaný povrch magnetických lišt.

Magnetické lišty vpredu na drevených roštoch **nečistite** čistiacim prostriedkom, ale len čistou vodou.

- Po vyčistení utrite vnútorné priestory a príslušenstvo čistou vodou a všetko vysušte utierkou. Na krátky čas nechajte dvierka vinotéky otvorené.
- Sklenené plochy prístroja vyčistite čistiacim prostriedkom na sklo.

Čistenie vetracích a odvetrávacích profilov

Usadený prach zvyšuje spotrebu energie.

- Pravidelne čistite vetracie profily štetcom alebo vysávačom (použite na to napr. sací štetec pre vysávač Miele).

Čistenie tesnenia na dvierkach

 Nebezpečenstvo poškodenia nevhodným čistením.

Pri ošetrovaní tesnenia dvierok olejmi alebo tukmi môžu tieto ostať pórovité.

Neošetrujte tesnenie dvierok olejom alebo tukmi.

- Tesnenie dvierok čistite pravidelne len čistou vodou a nakoniec tesnenie vyutierajte dôkladne utierkou.

Čistenie a ošetrovanie

Čistenie vzduchového filtra

Vzduchový filter vzadu za vetracou mriežkou by sa mal čistiť minimálne raz ročne.

- Zložte vzduchový filter a povysávajte ho z oboch strán vysávačom. Znečistený vzduchový filter môže spôsobiť nedostatočné chladenie vinotéky.

Po čistení

- Všetky časi vložte do skrini na víno.
- Vinotéku opäť pripojte a zapnite.
- Vložte opäť fľaše s vínom do vinotéky a zatvorte dvierka prístroja.

Filter Active AirClean

Cez filtre Active AirClean sa do vinotéky dostáva čerstvý vonkajší vzduch. Filtrovanie vonkajšieho vzduchu filtermi Active AirClean zabezpečuje, že sa do vinotéky dostane len vzduch neobsahujúci prach a zápach.

Tip: Active AirClean filter vymieňajte minimálne každých 12 mesiacov.

Výmena Active AirClean filtra

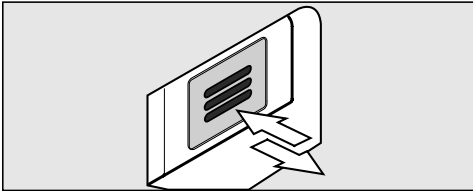

- Zatlačte filter dovnútra a pustite ho.

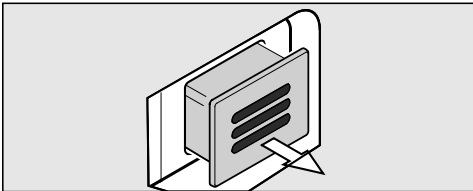

- Vytiahnite filter von.

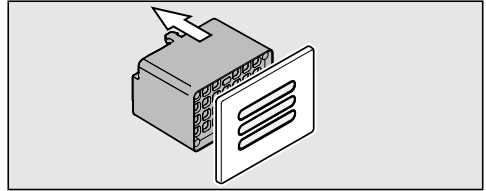

- Stiahnite zadnú časť filtra z krytu.

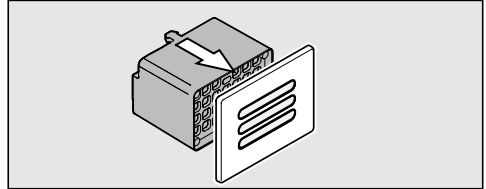

- Nasadte nový filter na kryt.

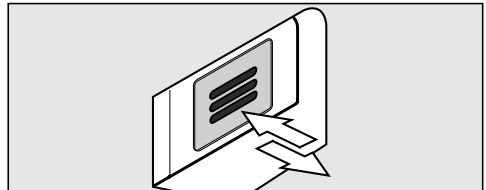

- Založte filter.
- Zatlačte filter dovnútra a pustite ho. Filter sa automaticky zablokuje, počuť je kliknutie.

Active AirClean filtre obdržíte u servisnej služby Miele, u špecializovaného predajcu alebo v internetovom obchode Miele.

Čo robiť, keď ...

Väčšinu porúch a chýb, ku ktorým môže dôjsť počas bežnej prevádzky, môžete odstrániť aj sami. V mnohých prípadoch môžete ušetriť čas a peniaze, pretože nemusíte volať servisnú službu.

Nasledujúce tabuľky vám majú pomôcť nájsť príčinu poruchy alebo chyby a odstrániť ich.



Väčšinu porúch a chýb, ku ktorým môže dôjsť počas bežnej prevádzky, môžete odstrániť aj sami. Nasledovný prehľad Vám má pomôcť.

Ak nevíete nájsť príčinu poruchy alebo ju odstrániť, upozorníte prosím servisnú službu.

Až do odstránenia poruchy podľa možnosti neotvárajte vinotéku, aby ste udržali stratu chladu čo najmenšiu.

 Užívateľ môže byť neodborne vykonanými inštalačnými a údržbárskymi prácami alebo opravami vystavený nebezpečenstvu.





Inštalácie, údržbárske práce a opravy elektrických prístrojov smú vykonávať len autorizovaní Miele odborní pracovníci.

Problém	Príčina a odstránenie
Vinotéka nemá žiaden chladiaci výkon, nefunguje vnútorné osvetlenie pri otvorených dverkách a nesvieti displej.	Sieťová zástrčka nie je správne zasunutá v zásuvke. ■ Zasuňte zástrčku do zásuvky. Pri zasunutej zástrčke sa na displeji zobrazí symbol sieťového pripojenia –⏏.
	Vinotéka nie je zapnutá a na displeji svieti symbol pripojenia k sieti –⏏. ■ Vinotéku zapnite.
	Vypol sa istič domovej inštalácie. Vinotéka, domové napätie alebo iný prístroj môže byť pokazený. ■ Zavolajte kvalifikovaného elektrikára alebo servisnú službu.
Na displeji svieti symbol , vinotéka nemá žiaden chladiaci výkon, jej obsluha a vnútorné osvetlenie sú ale funkčné.	Výstavná prevádzka je zapnutá, na displeji svieti symbol  . ■ Vypnite výstavnú prevádzku (viď kapitola „Informácie pre predajcu“, odstavec „Výstavná prevádzka“).



Problém	Príčina a odstránenie
<p>Kompresor sa zapína stále častejšie a na dlhšiu dobu, teplota vo vinotéke klesá.</p>	<p>Teplota vo vinotéke je nastavená príliš nízko.</p> <ul style="list-style-type: none"> ■ Opravte nastavenie teploty.
	<p>Nie sú správne zatvorené dvierka prístroja.</p> <ul style="list-style-type: none"> ■ Skontrolujte, či dvierka prístroja správne zatvárajú.
	<p>Často boli otvárané dvierka prístroja.</p> <ul style="list-style-type: none"> ■ Dvierka prístroja otvárajte len v prípade potreby a čo najkratšie.
	<p>Sú zastavané alebo zaprášené vetracie a odvetrávacie profily.</p> <ul style="list-style-type: none"> ■ Neprikrývajte vetracie a odvetrávacie profily a pravidelne z nich odstraňujte prach.
	<p>Vzduchový filter v sokli prístroja je zaprášený.</p> <ul style="list-style-type: none"> ■ Vyčistite vzduchový filter (viď „Čistenie a ošetrovanie“).
	<p>Teplota v miestnosti je príliš vysoká.</p> <ul style="list-style-type: none"> ■ Postarajte sa o nižšiu teplotu v miestnosti. test
<p>Kompresor sa zapína stále zriedkavejšie a na kratšiu dobu, teplota vo vinotéke stúpa.</p>	<p>Nejedná sa o chybu. Teplota je príliš vysoká.</p> <ul style="list-style-type: none"> ■ Opravte nastavenie teploty. ■ Po 24 hodinách skontrolujte ešte raz teplotu.
	<p>Vzduchový filter v sokli prístroja je znečistený.</p> <ul style="list-style-type: none"> ■ Vyčistite vzduchový filter (viď kapitola „Čistenie a ošetrovanie“).

Čo robiť, keď ...

Hlásenia na displeji



Problém	Príčina a odstránenie
Na displeji svieti symbol alarmu  a na ovládacom paneli blikajú obidve sensorové tlačidlá temperujúcich zón vín. Dodatočne zaznie výstražný tón.	Aktivoval sa alarm dvierok. ■ Zatvorte dvierka prístroja. Obe sensorové tlačidlá temperujúcich zón a symbol alarm  zhasnú a výstražný tón stíchne.
Na displeji bliká symbol alarm  a bliká sensorové tlačidlo jednej temperovacej zóny. Dodatočne zaznie výstražný tón.	Dotknutá temperovacia zóna je v závislosti od nastavenej teploty príliš teplá alebo príliš studená. Dôvodmi by mohli byť napríklad: – Často boli otvárané dvierka prístroja. – Boli prikryté vetracie a odvetrávacie profily. – Došlo k dlhodobjšiemu výpadku siete (výpadok prúdu). ■ Zrušte stav alarmu. Symbol alarm  zhasne a sensorové tlačidlo dotknutej temperovacej zóny svieti ďalej konštantne. Výstražný tón utíchne.
Na ukazovateli teploty svieti/ bliká jedna čiarka.	Teplota sa zobrazuje len vtedy, keď je teplota vo vinotéke v zobrazovateľnom rozsahu.
Na displeji sa zobrazí: „F0“ až „F3“event. „S1“ až „S3“.	Vyskytla sa porucha. ■ Zavolajte servisnú službu.

Nefunguje vnútorné osvetlenie.

Problém	Príčina a odstránenie
<p>Nefunguje LED-vnútorné osvetlenie.</p>	<p>Vinotéka nie je zapnutá.</p> <ul style="list-style-type: none"> ■ Vinotéku zapnite. <p>LED-vnútorné osvetlenie sa asi po 15 minútach pri otvorených dverkách z dôvodu prehriatia automaticky vypne.</p> <p>Ak toto nie je príčinou, vyskytuje sa porucha.</p> <div style="border: 1px solid gray; padding: 5px; margin-bottom: 10px;"> <p> Nebezpečenstvo úrazu elektrickým prúdom. Pod krytom osvetlenia sú časti pod prúdom. LED osvetlenie smie vymieňať a opravovať výlučne servisná služba.</p> </div> <div style="border: 1px solid gray; padding: 5px;"> <p> Nebezpečenstvo úrazu LED osvetlením. Osvetlenie zodpovedá rizikovej skupine RG 2. Keď je kryt pokazený, môže dôjsť k zraneniu očí. Pri pokazenom kryte lampy sa nepozerajte optickými nástrojmi (lupou alebo podobnými) z bezprostrednej blízkosti do osvetlenia.</p> </div> <ul style="list-style-type: none"> ■ Zavolajte servisnú službu.
<p>LED-vnútorné osvetlenie svieti aj pri zatvorených dverkách.</p>	<p>Prezentačné svetlo je zapnuté.</p> <ul style="list-style-type: none"> ■ Vypnite prezentačné svetlo (viď kapitola „Prezentačné svetlo“).

Čo robiť, keď ...

Všeobecné problémy s vinotékou

Problém	Príčina a odstránenie
Nezaznie výstražný tón, aj keď sú dvierka prístroja dlhší čas otvorené.	Nejedná sa o chybu. Tón alarmu bol v režime nastavenia vypnutý (viď kapitola „Prevedenie ďalších nastavení“, odstavec „Akustické signály  “).
Vinotéku nie je možné zapnúť.	Je zapnuté blokovanie. ■ Vypnite blokovanie (viď kapitola „Prevedenie ďalších nastavení“, odstavec „Zapnutie/vypnutie blokovania  “).
Deformujú sa priečky drevených roštov.	Typickou vlastnosťou dreva sú zmeny objemu v dôsledku prijímania vlhkosti alebo vysušenia. Zvýšená vlhkosť vzduchu v prístroji spôsobí, že drevené časti „pracujú“. Tak sa môžu drevené časti za určitých okolností roztiahnuť a môžu vzniknúť trhliny. Konáre a nerovnosti v dreve hovoria charaktre dreva.
Na etiketách fliaš a tvorí pleseň.	Podľa druhu lepidla etikiet môžu tieto mierne plesnivieť. ■ Pleseň úplne odstráňte. Vínové fľaše očistite a odstráňte prípadné zvyšky lepidla.
Na korkoch vínových fliaš sa tvorí biely povlak.	Korok kontaktom so vzduchom oxiduje. ■ Povlak utrite suchou handričkou. Povlak môže mať vplyv na kvalitu vína.

Príčiny zvukov

Úplne normálne zvuky	Čím vznikajú?
Brrrrr ...	Hučanie spôsobuje motor (kompresor). Pri zapínaní motora môže byť hučanie krátkodobo a hlasnejšie.
Blubb, blubb ...	Bublanie, klokotanie, bzučanie prichádza z chladiva, ktoré preteká rúrkami.
Klik ...	Cvakanie je počuť vždy, keď termostat zapína alebo vypína motor.
Sssrrrrr ...	Tiché šumenie môže byť od prúdu vzduchu vo vnútri vinotéky s viacerými zónami.
Knak ...	Pukanie je počuť vždy, keď dochádza k rozpínavosti materiálov vo vinotéke.
Uvedomte si, že zvukom prichádzajúcim z motora a prúdenia v chladiacom okruhu nemožno zabrániť.	

Zvuky, ktoré sa dajú ľahko odstrániť	Prčina	Odstránenie
Klopanie, búchanie, štrnganie	Vinotéka nestojí rovno.	Vyrovnajzte vinotéku pomocou vodováhy. Použite pritom nastavovacie nohy pod prístrojom alebo niečo pod ňu podložte.
	Odkladacie plochy sa trasú alebo zasekávajú.	Skontrolujte vyberateľné časti a prípadne ich opäť nasadte.
	Fľašky alebo nádoby sa dotýkajú.	Odsuňte fľašky alebo nádoby mierne od seba.
	Prepravný držiak na kábel visí ešte na zadnej stene prístroja.	Zložte držiak na káble.

Servisná služba a záruka

Kontakt pri poruchách

Pri poruchách, ktoré neviete sami odstrániť, informujte napr. Vášho špecializovaného predajcu Miele alebo servisnú službu Miele.

Servisnú službu Miele si môžete vyžiadať online na www.miele.sk.

Kontaktné údaje servisnej služby Miele nájdete na konci tohto dokumentu.

Servisná služba potrebuje označenie modelu a výrobné číslo (Fabr./SN/Nr.). Obidva údaje nájdete na typovom štítku.

Typový štítok nájdete vo vnútri vinotéky.

Databáza EPREL

Od 1. marca 2021 bude možné nájsť informácie k označovaniu spotreby energie a požiadavkách na ekologický dizajn v európskej databáze produktov (EPREL). Cez nasledovný link <https://ep-rel.ec.europa.eu/> sa dostanete do databázy produktov. Tu budete vyzvaný zadať označenie modelu.

Označenie modelu nájdete na typovom štítku.

Miele	
XXXXXX	Nr. XX / XXXXXXXXXX.
<small>WEINTEMPERSCHRANK-UNTERTSCHMIDEL MULTITEMPERATURE WINE STORAGE CABINET/FUNDER-WORKTOP ARMoire DE MISE EN TEMP. DES VINS-XCCL ENCASTREABLE SOUS PLAN ARMARIO P. ACCONCONDIONATO VINS-XCCL IMPOTRIBUATO EN CANTIERA BRIEFKJEMTEMPERATURSKAPIN Klasse/Class Classe/Clase SN-ST</small>	
<small>Ap-Type/AP-Type AP-Type/AP-Tipo</small>	<small>Bruttoinhalt/Gross Capacity Volume Brû/Capacidad Bruta XXXX l</small>
<small>Gettlevemogen/Freezing Capacity Pouvoir de Congel/Capas Congeladora</small>	R600a: XXg
<small>Nichtfr. Gas /K /G /WEIN /KALT NûlCapacity Tot /R /F /WINE /CHILL Volume U e To /R /C Capac. Util Tot /F /C /WINO /CHILL</small>	

Záruka

Záručná doba predstavuje 2 roky.

Ďalšie informácie k záručným podmienkam vo svojej krajine získate u servisnej služby Miele.

Miesto inštalácie

 Nebezpečenstvo poškodenia a poranenia prevrátením sa vinotéky. Vinotéka je veľmi ťažká a pri otvorených dverkách má sklon k prevráteniu.

Nechajte zatvorené dvierka prístroja, pokým nebude prístroj v zabudovanom stave a zaistený podľa návodu na obsluhu a montáž vo výklenku.

 Nebezpečenstvo poškodenia a poranenia prevrátením sa vinotéky. Ak vinotéku inštaluje jedna jediná osoba, hrozí zvýšené nebezpečenstvo poranenia a poškodenia. Vinotéku inštalujte bezpodmienečne s pomocou druhej osoby.

 Nebezpečenstvo požiaru a poškodenia exotermnými prístrojmi. Exotermné prístroje sa môžu vznietiť a spôsobiť požiar vinotéky. Vinotéka sa nesmie umiestniť pod varnú dosku.

 Nebezpečenstvo požiaru a poškodenia exotermnými prístrojmi. Exotermné prístroje sa môžu vznietiť a spôsobiť požiar vinotéky. Pod vinotéku sa nesmie zabudovať vyhrievacia zásuvka.

slniečnemu žiareniu.

O čo vyššia je teplota v miestnosti, o to dlhšie beží kompresor a tým je vyššia spotreba energie.

Pri zabudovaní vinotéky dbajte okrem iného na nasledovné:

- Zásuvka musí byť umiestnená mimo zadnej steny a musí byť v prípade núdze ľahko prístupná.
- Zástrčka a sieťový kábel prístroja sa nesmú dotýkať zadnej strany vinotéky, pretože by sa vibráciami prístroja mohol poškodiť sieťový kábel a zásuvka.
- Ani iné prístroje by nemali byť pripojené do zásuviek v oblasti zadnej strany vinotéky.

 Nebezpečenstvo poranenia rozbitým sklom.

V nadmorskej výške nad 1 500 m n.m. môže v dôsledku zmenených tlakových pomerov vzduchu prasknúť sklenená tabuľa na dverkách skrinky. Ostré hrany môžu spôsobiť vážne poranenia.

Vo výške viac ako 1.500 m by sa vinotéka nemala zabudovávať alebo inštalovať.

Vhodná je suchá, dobre vetrateľná miestnosť.

Pri voľbe miesta inštalácie myslite prosím na to, že ak vinotéku postavíte v bezprostrednej blízkosti kúrenia, sporáka alebo iného zdroja tepla, stúpne jej spotreba energie. Zabráňte aj priamemu

Inštalácia

Side-by-Side

Túto vinotéku je možné zabudovať s ďalším prístrojom alebo vinotékou spôsobom „Side-by-Side“.

Montážnu sadu Side-by-side dostanete u špecializovaného predajcu alebo u servisnej služby.

Informujte sa prosím u Vášho špecializovaného predajcu, aké kombinácie sú možné s Vaším prístrojom!

Upevnenie prístrojov je popísané v návode na použitie montážnej sady Side-by-Side.

Klimatická trieda

Vinotéka je určená len pre určitú klimatickú triedu (rozsah teploty v miestnosti), ktorej hranice musia byť dodržané. Klimatická trieda je uvedená na typovom štítku vo vnútri prístroja.

Klimatická trieda	Teplota v miestnosti
SN	+10 °C až +32 °C
N	+16 °C až +32 °C
ST	+16 °C až +38 °C
T	+16 °C až +43 °C

Nižšia teplota v miestnosti spôsobuje dlhší prestoj kompresora. To môže spôsobiť vyššie teploty vo vinotéke a tým aj následné škody.

 **Nebezpečenstvo poškodenia vysokou vlhkosťou vzduchu.**

Pri vysokej vlhkosti vzduchu sa môže kondenzát zrážať na vonkajších stenách prístroja a spôsobiť koróziu.

Umiestnite prístroj v suchej a/alebo klimatizovanej miestnosti s dostatočným vetraním.

Po zabudovaní prístroja sa presvedčte, či sa dvierka správne zatvárajú, či sú dodržané uvedené vetracie a odvetrávacie profily a či bol prístroj zabudovaný podľa popisu.

Vetranie a odvetrávanie

Vetranie a odvetrávanie vinotéky prebieha cez vetrací a odvetrávací profil v sokli prístroja. Tento sa nesmie prikryť ani zastavať. Okrem toho je potrebné vetrací a odvetrávací prierez pravidelne čistiť od prachu.

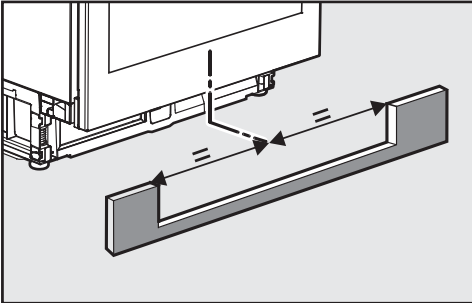

Výrez v paneli sokla musí byť vycentrovovaný s vinotékou.

Zamedzovač otvárania dverok

Pomocou zamedzovača otvorenia dverok môžete obmedziť uhol otvárania dverok prístroja na asi 90°. Tým sa napr. zabráni, že budú dvierka pri otváraní narážať na hraničiacu stenu a poškodia sa (viď kapitola „Nastavenie závesov dverok“).

Inštalácia

Rozmery pre zabudovanie

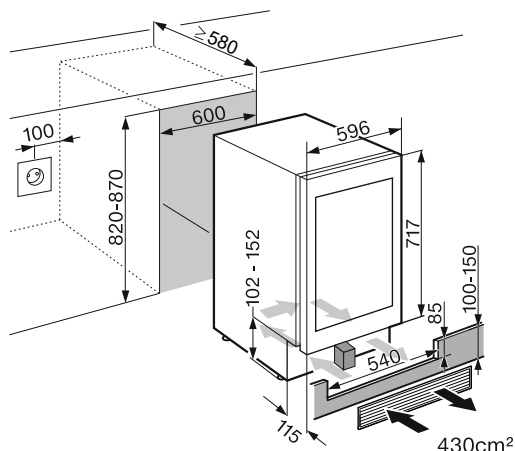

Pred zabudovaním dajte pozor na to, aby výklenok na zabudovanie zodpovedal presne predpísaným rozmerom pre zabudovanie. Vetracie a odvetrávacie prierezy sa musia bezpodmienečne dodržať a výrez v paneli sokla pre priloženú vetraciu mriežku musí byť vycentrován s vinotékou, aby bola zaručená správna funkcia prístroja.

Ak sa vinotéka nedostatočne vetrá a odvetráva, hrozí nebezpečenstvo požiaru a poškodenia.

Priložená vetracia mriežka sa musí bezpodmienečne zabudovať a používať spolu s priloženým penovým blokom

pohľad zhora

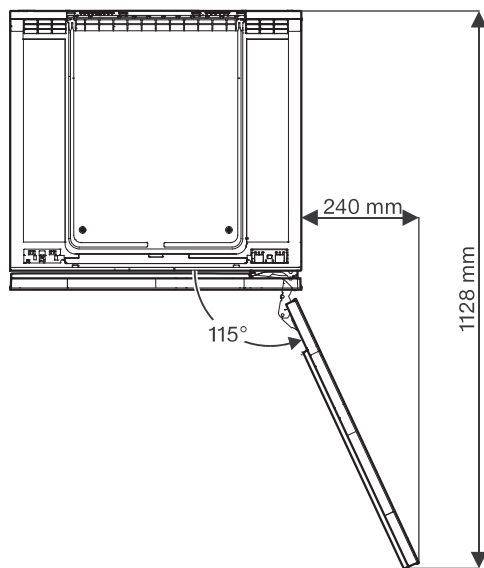

Inštalácia

Obmedzenie uhla otvárania dvierok prístroja

Pánty dvierok sú z výroby nastavené tak, aby bolo možné dvierka vinotéky úplne otvoriť.

Ak by z nejakého dôvodu mal byť uhol otvárania dvierok obmedzený, je to možné nastaviť na závese.

Ak by napríklad dvierka prístroja pri otváraní narážali na susednú stenu, mali by ste uhol otvárania obmedziť na cca 90°.

Vymedzovacie kolíky dvierok musíte namontovať pred zabudovaním prístroja.

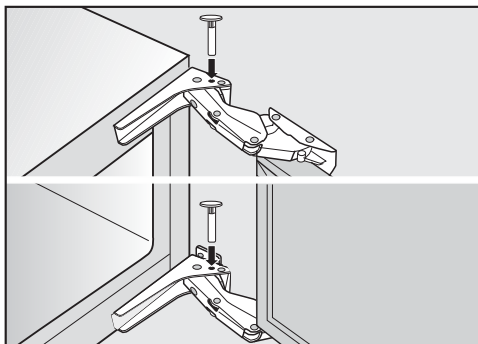

- Do závesov vložte zhora priložené kolíky pre obmedzenie otvárania dvierok.

Uhol otvárania dvierok prístroja je teraz obmedzený asi na 90°.

Zmena smeru otvárania dvierok

Vinotéka je dodávaná s pravými dvierkami. Ak sú potrebné ľavé dvierka, musíte zmeniť ich otváranie:

Pre zmenu smeru otvárania dvierok budete potrebovať nasledujúce náradie:

⚠ Hrozí nebezpečenstvo poranenia a poškodenia!
Sklenené dvierka by prasknúť!
Sklenené dvierka sú ťažké. Zmenu smeru otvárania dvierok realizujte bezpodmienečne s pomocou ďalšej osoby.

⚠ Hrozí nebezpečenstvo poranenia a poškodenia!
Sklenené dvierka by mohli vypadnúť!
Dbajte na to, aby pri výmene dorazu dvierok boli pevne dotiahnuté všetky upevňovacie diely.

Tip: Aby ste zabránili počas výmeny dorazu dvierok poškodeniu dvierok a Vašej podlahy, rozložte vhodnú podložku na podlahu pred prístroj.

Dbajte na to, aby ste nepoškodili tesnenie dvierok. Ak je tesnenie dvierok poškodené, dvierka prístroja sa prípadne nezatvárajú správne a chladenie nie je dostatočné!

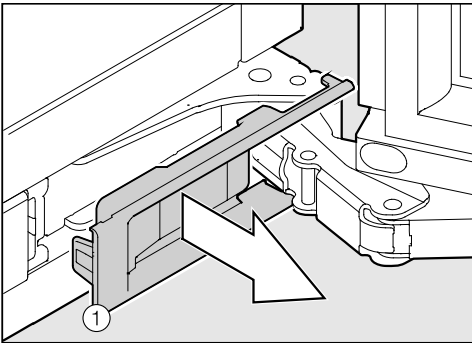
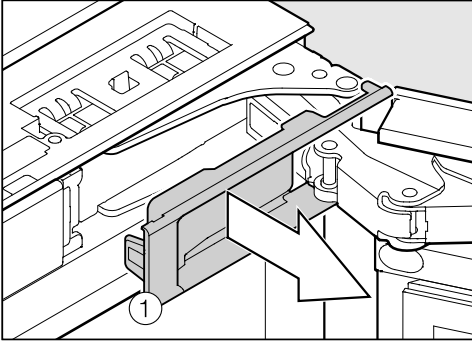

- Zložte kryty ①.

⚠ Druhá osoba musí pevne držať dverka.
Pozor! Akonáhle sa uvoľní záves, dverka už nie sú istené!

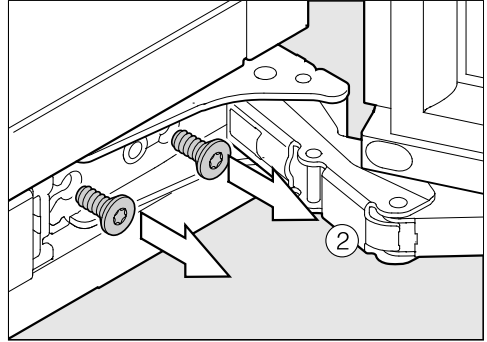

- Vyskrutkujte skrutky ② najprv na spodnom závесе.

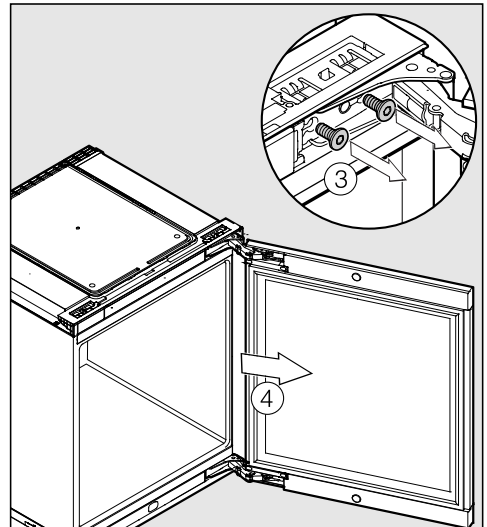

- Vyskrutkujte skrutky ③ na hornom závесе.

- Zložte dverka prístroja ④.

Inštalácia

- Položte demontované dvierka prístroja vonkajším čelom hore na stabilnú podložku.

⚠ Nebezpečenstvo poranenia!
Závesy nezaklapajte.

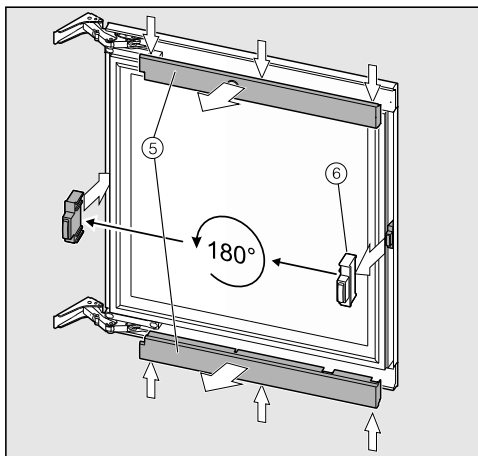

- Zaklapnite horný a dolný kryt (5).
- Vytiahnite dištančný držiak (6) z dvierok prístroja a nasadte ho otočený o 180° na protilahlú stranu.

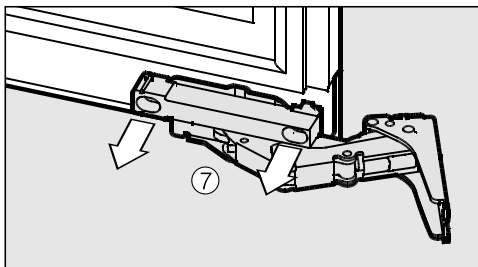
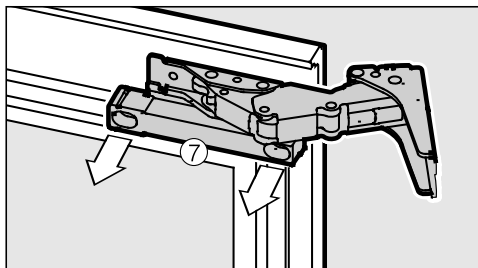

- Skrutky (7) vyskrutkujte.

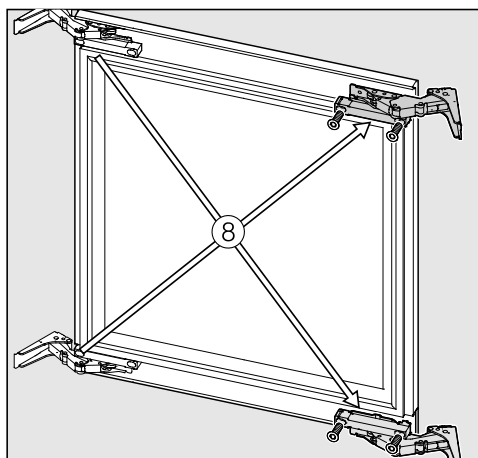

- Premiestnite závesy (8) diagonálne.

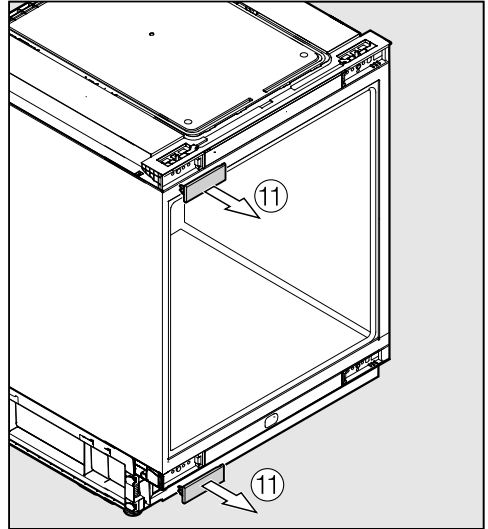
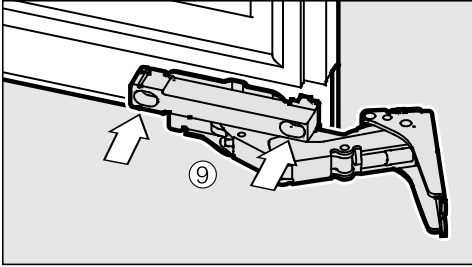

■ Dotiahnite opäť skrutky ⑨.

■ Zložte kryty ⑪.

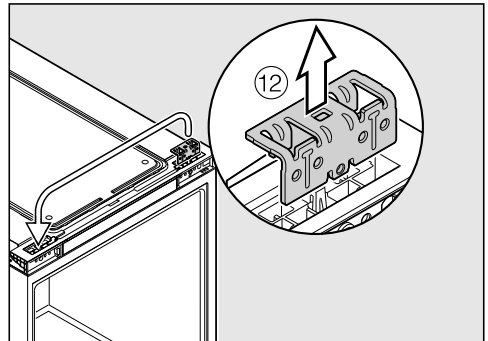
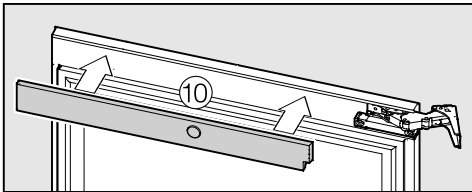

■ Zaklapnite kryty ⑩. Dbajte na polohu drážok na závesoch.

■ Vytiahnite horný držiak von a nasadte ho na protistranu ⑫.

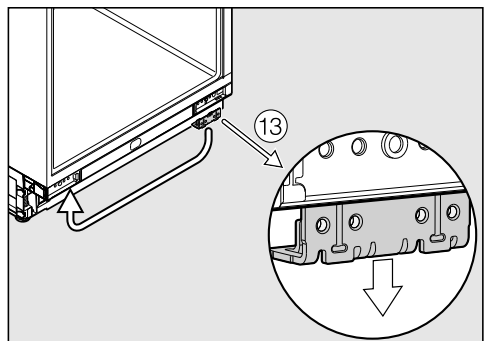

Inštalácia

- Vytiahnite dolný držiak von a nasadte ho na protistranu ⑬.

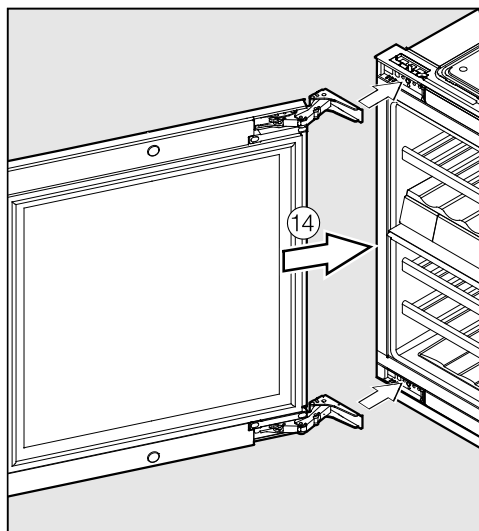

- Nasadte dvierka ⑭.

⚠ Nebezpečenstvo poranenia!
Druhá osoba musí pevne držať dvierka.

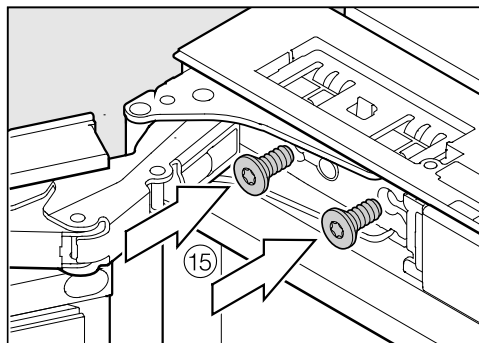

- Priskrutkujte pevne horný záves ⑮.

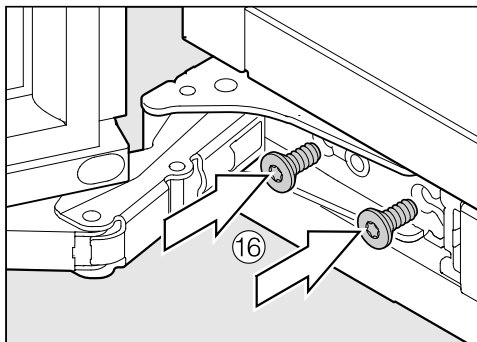

- Priskrutkujte pevne dolný záves ⑯.
- Teraz vinotéku zabudujte.

Zabudovanie vinotéky

Pred zabudovaním vinotéky

- Pred zabudovaním vyberte z vinotéky príslušenstvo.

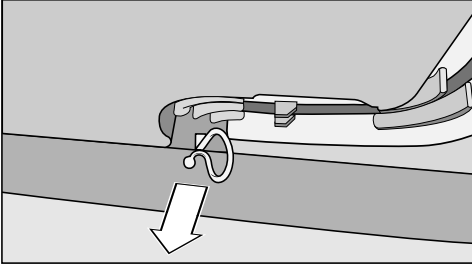

- Odstráňte držiak kábla zo zadnej strany prístroja (podľa modelu).

⚠ Nebezpečenstvo poškodenia a poranenia prevrátením sa vinotéky. Ak vinotéku inštaluje jedna jediná osoba, hrozí zvýšené nebezpečenstvo poranenia a poškodenia. Vinotéku inštalujte bezpodmienečne s pomocou druhej osoby.

- Vinotéku zabudujte len do pevného, stabilného kuchynského nábytku, ktorý stojí rovno na podlahe.
- Výklenok pre zabudovanie musí byť horizontálne a vertikálne vycentrovaný.
- Bezpodmienečne dodržte vetracie a odvetrávacie profily (viď kapitola „Inštalácia“, odstavec „Vetrание a odvetrávanie“ odstavec „Montážne pokyny“).

Na zabudovanie vinotéky potrebujete nasledujúce náradie:

- rozličné veľkosti skrutkovačov
- vodováhu
- zvinovací meter.

Na zabudovanie do výklenku potrebujete nasledujúce priložené montážne diely:

- vetraciu mriežku
- vzduchový filter
- penový blok pre vedenie vzduchu v sokli prístroja
- skrutky na upevnenie vo výklenku
- kľúč na prestavenie výšky vo výklenku

Inštalácia

Príprava vinotéky

Vzduchový filter zabraňuje znečisteniu priestoru kompresora. Tým sa zabráni poruche funkcie vinotéky.

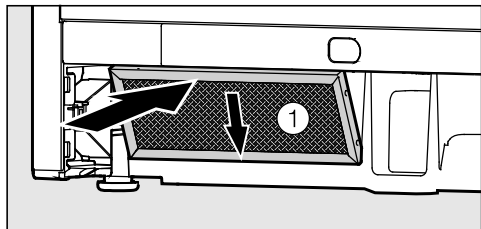

- Stiahnite ochrannú fóliu zo vzduchového filtra ①.
- Nasadte vzduchový filter dole vľavo v sokli prístroja.
- Pripojte vinotéku sieťovým pripojovacím káblom na prívod prúdu (viď „Elektrické pripojenie“).
- Vinotéku posuňte pred výklenok.

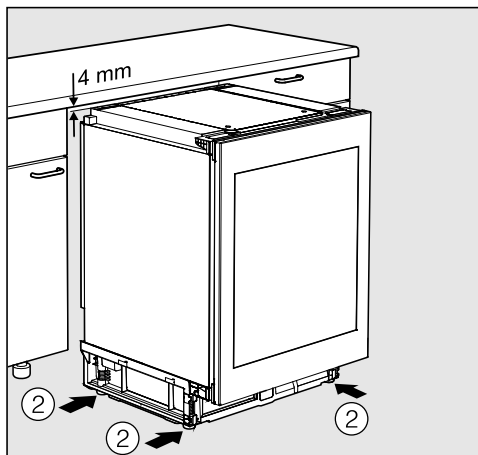

- Vyskrutkujte nastavovacie nohy ② v smere hodinových ručičiek až po 4 mm pod výšku výklenku.

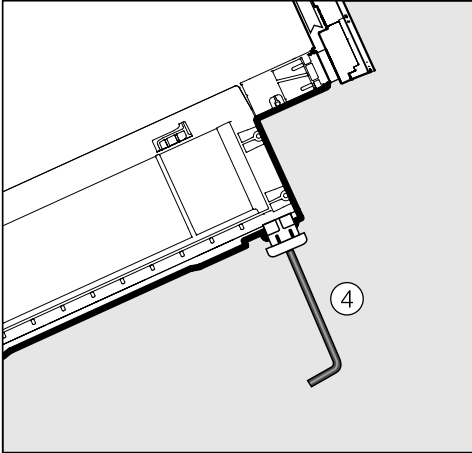
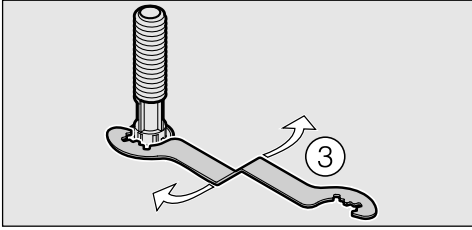

- Nastavovacie nohy vyskrutkujte buď priloženým vidlicovým kľúčom ③ alebo šesťhranným kľúčom ④.

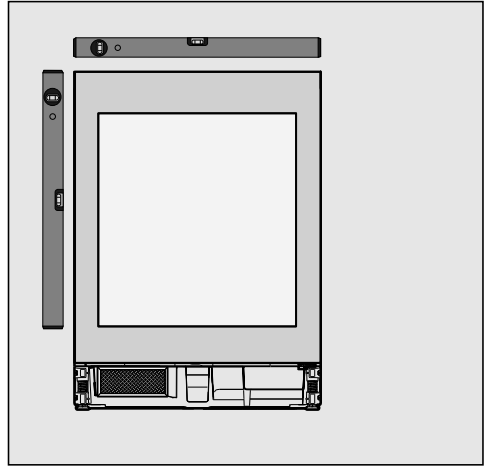

- Vinotéku horizontálne a vertikálne vycentrujte. Šikmo postavená vinotéka sa môže zdeformovať.
- Skontrolujte, či okolité dvierka nábytku majú tú istú výšku ako čelo prístroja. Ak je rozdiel vo výške nábytkových dvierok, venujte pozornosť dodatočne „Vyrovnaniu vinotéky s vyššími dvierkami nábytku“.

Inštalácia

Vyrovnanie vinotéky s vyššími dvierkami nábytku

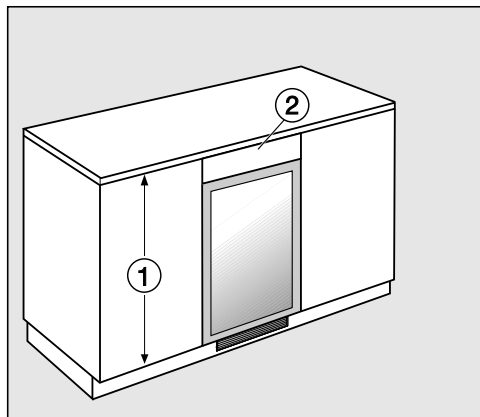

Ak sú dvierka susedného kuchynského nábytku ① vyššie ako dvierka vinotéky, vinotéku je možné pomocou vyrovnávacieho panela ② prispôbiť k susedným dvierkam.

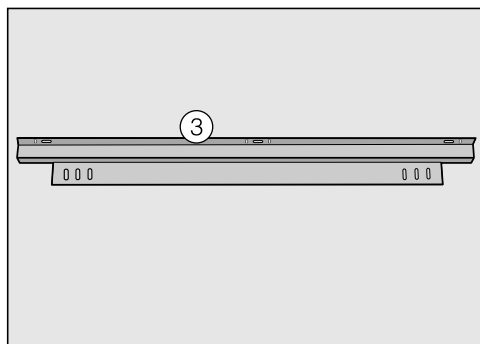

Na upevnenie vyrovnávacieho panela potrebujete upevňovacie uholníky ③. Objednať je ich možné v špecializovaných obchodoch alebo u Miele servisnej služby. Upevňovací uholník môžete podľa potreby namontovať na alebo pod vinotéku:

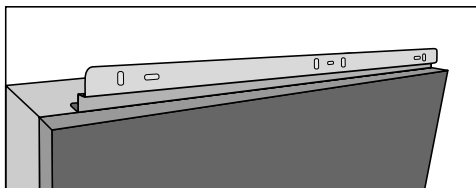

Aby ste zabránili poškodeniu vinotéky, musíte vetraciu mriežku založiť presne pred vetrací otvor. Ak chcete vinotéku dole obložiť, musíte zabezpečiť vetranie a odvetrávanie.

Vyrovnávací panel musí byť vyhotovený presne pre túto situáciu.

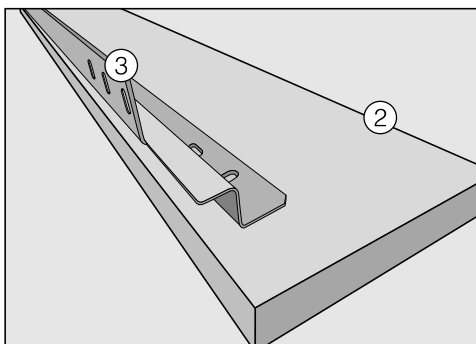

- Upevnite upevňovací uholník ③ na zadnú stranu vyrovnávacieho panela ②
- Vytiahnite vinotéku z výklenku tak, aby ste ju mohli nakloniť.
- Upevnite upevňovací uholník s vyrovnávacím panelom na vinotéku tak, že skrutky ľahko dotiahnete.
- Nasmerujte vyrovnávací panel cez pozdĺžne otvory dvierok vinotéky tak, aby vzniklo hladké čelo.
- Dotiahnite pevne skrutky.
- Vinotéku teraz posuňte do výklenku.

Zasunutie vinotéky do výklenku



Pri zasúvaní dbajte na to, aby ste nepricvikli sieťový kábel alebo aby sa nepoškodil!

Po citlivých podlahách posúvajte vinotéku do výklenku opatrne, aby ste zabránili poškodeniu podlahy.

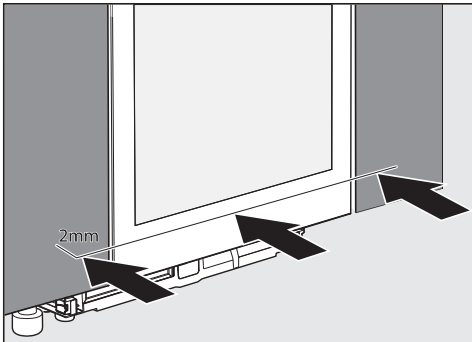

- Vinotéku zasúvajte do zabudovateľného výklenku, až kým predná plocha dvierok prístroja nebude v jednej rovine so susediacim čelom nábytku.
- Povyťahnite vinotéku, aby bola rovnomerne 2 mm pred čelom nábytku.

Upevnenie vinotéky v montážnom výklenku

- Vinotéka je rovnomerne 2 mm predsunutá pred čelom nábytku.
- Otvorte dverka prístroja.

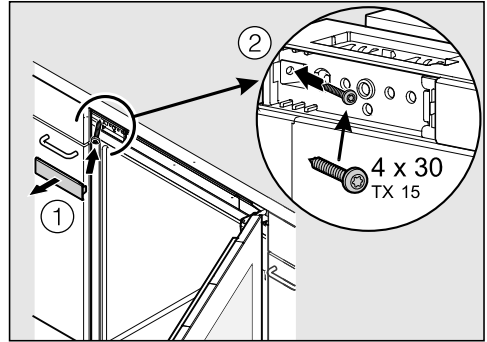



- Zložte kryt ① a zoskrutkujte prístroj najprv hore vľavo ② s vedľa stojacim nábytkom.

Vinotéka sa zasunie vľavo presne do výklenku. Čelo dverí je v jednej rovine s čelom nábytku.

- Nasadte opäť kryt ①.

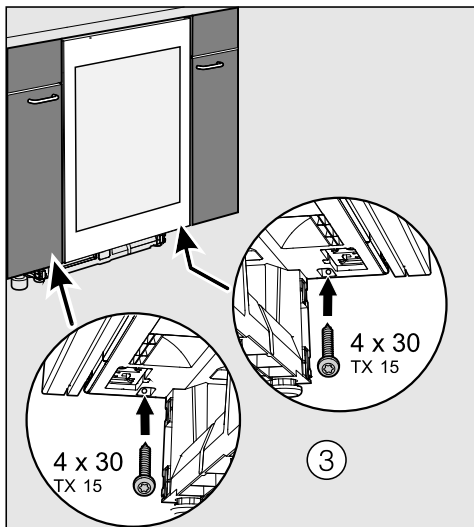
Inštalácia



Symbol pripojenie k sieti  zhasne a vinotéka začne chlaďiť.

Systém Push2open vinotéky je teraz aktivovaný (viď kapitola „Popis prístroja“ - pomôcka na otváranie dvierok“).

- Zoskrutkujte vinotéku vpravo a vľavo dole so susediacim nábytkom.
- V prípade potreby môžete vinotéku vpravo hore na doraze dvierok zoskrutkovať štvrtou skrutkou.

V tomto prípade musíte dvierka prístroja demontovať, aby ste mohli založiť dodatočnú skrutku.

- Zatvorte dvierka prístroja a skontrolujte, či sú bočné hrany dvierok prístroja v jednej úrovni s bočnými stenami vinotéky.
- Vinotéku teraz elektricky pripojte.

Akonáhle je vinotéka elektricky pripojená, objaví sa po krátkej chvíli na displeji symbol pripojenia k sieti .



- Stlačte tlačidlo vyp./zap.

Bočné nastavenie dveriek prístroja

Ak dvierka prístroja nie sú v jednej línii k bočným stenám krytu, môžete dvierka prístroja nastaviť skrutkami pod závesom.

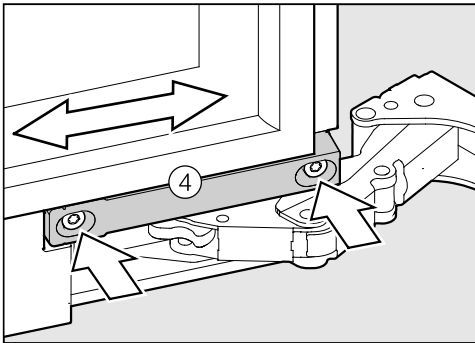
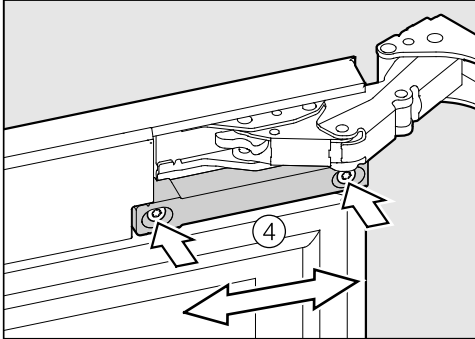

- Uvoľníte skrutky ④ a posuňte dvierka.
- Dotiahnite opäť pevne skrutky ④.

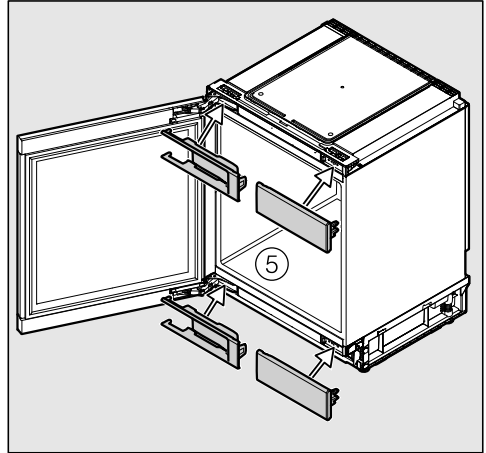

- Nasadíte kryty.

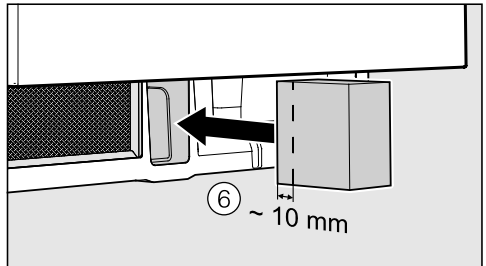

- Nasadíte priložený penový blok ⑥ do sokla prístroja.



Ak sa penový blok nenasadí, nedosiahne vinotéka plný výkon, prípadne môže dôjsť k jej poškodeniu.

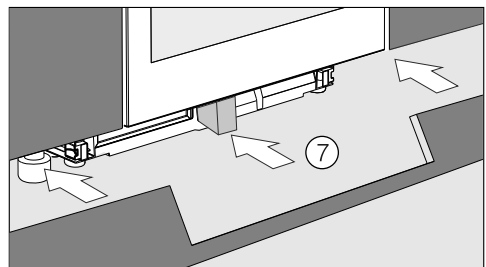

Inštalácia

- Nasadte panel sokla ⑦.



Výrez v paneli sokla musí byť vycentrovovaný s vinotékou.

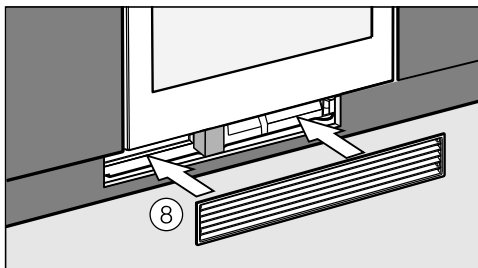

- Nasadte vetraciu mriežku ⑧ do panela sokla. Penový blok sa posunie dozadu.



Penový blok musí priliehať k vetracej mriežke, aby bolo zaručené oddelené vedenie vzduchu.

Elektrické pripojenie

Vinotéka je sériovo vybavená „zástrčkou“ na pripojenie do zásuvky s ochranným kontaktom.

Vinotéku umiestnite tak, aby bola zásuvka voľne prístupná. Ak nie je zástrčka voľne dostupná, zabezpečte, aby v mieste inštalácie bolo k dispozícii zariadenie odpájajúce všetky póly.



Nebezpečenstvo požiaru prehriatím.

Prevádzka prístroja na viacnásobných zásuvkách a predlžovacích káblov môže spôsobiť preťaženie káblov.

Z bezpečnostných dôvodov nepoužívajte viacnásobné zásuvky a predlžovacie káble.

Elektrická inštalácia musí byť v súlade s VDE 0100.

Z bezpečnostných dôvodov odporúčame v domovej inštalácii príslušnej pre elektrické pripojenie prístroja použitie prúdového chrániča (RCD) typu .

Poškodený prívodný sieťový kábel môže byť nahradený len špeciálnym káblom rovnakého typu (dostať u servisnej služby Miele). Z bezpečnostných dôvodov môže výmenu vykonať len kvalifikovaný autorizovaný odborník, alebo servisná služba Miele.

O menovitom príkone a príslušnom istení informuje návod na použitie alebo typový štítok. Porovnajte tieto údaje s parametrami elektrickej prípojky v mieste inštalácie.

V prípade pochybností sa spýtajte kvalifikovaného elektrikára.

Dočasná alebo trvalá prevádzka sebestačného alebo nie sieťovo synchronizovaného zariadenia na dodávku energie (ako napr. ostrovné siete, back-up systémy) je možná. Predpokladom pre prevádzku je, aby malo zariadenie na dodávku energie údaje v súlade s nariadením EN 50160 prípadne porovnateľné.

Ochranné opatrenia určené pre inštaláciu tohto Miele produktu v domácnosti musia byť zabezpečené aj pre ostrovnú prevádzku alebo nie sieťovo synchronizovanú prevádzku čo sa týka jej funkcie ako aj spôsobu práce, alebo musia byť nahradené rovnocennými opatreniami pri inštalácii. Tak ako je to napríklad popísané v aktuálnom zverejnení VDE-AR-E 2510-2.

Informácie pre predajcu

Zapnutie výstavnej prevádzky

Vinotéku je možné pomocou funkcie „Výstavná prevádzka“ prezentovať v obchode alebo vo výstavných priestoroch. Obsluha a osvetlenie vinotéky sú pritom naďalej funkčné, kompresor zostáva ale vypnutý, aby vinotéka nechladila.

Zapnutie výstavnej prevádzky



- Vinotéku vypnete stlačením tlačidla zap./vyp.

Na displeji zhasne ukazovateľ teploty a zobrazí sa symbol pripojenia k sieti .







- Položte prst na tlačidlo  a nechajte ho na ňom položený.



- Zatlačte ešte jedenkrát na tlačidlo zap./vyp. (tlačidlo  pritom nepustíte).



- Nechajte prst položený na tlačidlo , pokiaľ sa neobjaví symbol .
- Uvoľnite tlačidlo .

Výstavná prevádzka je zapnutá, na displeji svieti symbol .

Vypnutie výstavnej prevádzky



Na displeji svieti symbol .



- Stlačte tlačidlo pre nastavenie.



Na displeji sa zobrazia všetky voliteľné symboly, symbol  bliká.



- Stláčajte tlačidlo pre nastavenie teploty ( alebo ) tak dlho, pokiaľ nebude na displeji blikáť symbol .



- Stlačte tlačidlo OK a potvrdte Vašu voľbu.

Na displeji bliká  (znamená to: výstavná prevádzka je aktivovaná), symbol  svieti.



- Stlačte tlačidlo \checkmark alebo \wedge , aby sa na displeji zobrazilo \checkmark (znamená to: výstavná prevádzka vypnutá).



- Stlačte tlačidlo OK a potvrdte Vašu voľbu.

Zvolené nastavenie sa prevezme, symbol \blacksquare bliká.



- Pre opustenie nastavovacieho režimu stlačte tlačidlo pre nastavenia. V inom prípade elektronika opustí automaticky nastavovací režim asi po jednej minúte.

Výstavná prevádzka je vypnutá, symbol \blacksquare zhasne.

Miele s.r.o.
Plynárenská 1
821 09 Bratislava
Tel.: +421 2 58 103 111
Servis-tel.: +421 2 58 103 131
E-mail: info@miele.sk
Internet: www.miele.sk

**Servisná služba Miele
príjem servisných zákaziek
0800 MIELE1
(0800 643 531)**

Miele & Cie. KG
Carl-Miele-Straße 29
33332 Gütersloh
Nemecko

KWT 6322 UG

sk-SK

M.-Nr. 12 051 430 / 00