

Ръководство за експлоатация и монтаж Индукционни готварски плотове



Задължително прочетете тази инструкция за експлоатация и монтаж преди поставянето, монтажа и пускането в експлоатация. Така ще предпазите себе си и ще предотвратите евентуални щети.

Съдържание

Указания за безопасност и предупреждения	6	Запознаване с уреда	39
Устойчивост и опазване на околната среда	14	Вашият готварски плот.....	39
Инсталиране	15	KM 8665 FR, KM 8665 FL.....	39
Указания за безопасност при вграждането	15	KM 8685 FR, KM 8685 FL, KM 8685 FL матов финиш	40
Допълнителни инструкции за безопасност при повърхностен монтаж.....	16	KM 8695 FR, KM 8695 FL, KM 8695 FL матов финиш	41
Допълнителни инструкции за безопасност при вграждане	16	Панел за обслужване и индикаторни елементи.....	41
Безопасни разстояния.....	17	Управление на мощността	44
Монтажни размери за монтаж върху повърхността	25	Принцип на управление	44
KM 8665 FL	25	Свързване в мрежа	44
KM 8665 FR.....	26	Специални функции.....	45
KM 8685 FL, KM 8685 FL матов финиш.....	27	Готово за съдове за готвене M Sense	45
KM 8685 FR.....	28	Управление на аспиратор	45
KM 8695 FL, KM 8695 FL матов финиш.....	29	Непрекъснато разпознаване на съда за готвене	45
KM 8695 FR.....	30	Разпознаване на размера на съда.....	45
Монтажни размери за монтаж наравно с повърхността	31	Booster на готварския плот.....	45
KM 8665 FL	31	Функция Stop&Go	45
KM 8685 FL, KM 8685 FL матов финиш.....	32	Нива на мощност на готварския плот.....	45
KM 8695 FL, KM 8695 FL матов финиш.....	33	Автоматично загряване до завирене	46
Монтиране на готварския плот поставен отгоре.....	34	Функции за време	46
Подготовка на работния плот за монтаж отгоре.....	34	Професионален режим	46
Поставяне на готварския плот отгоре.....	34	Блокировка на включването.....	46
Монтаж на готварския плот наравно с повърхността.....	35	Блокировка на бутоните	47
Подготовка на работния плот за вграждане наравно с повърхността	35	(Recall)Връщане	47
Поставяне на готварския плот наравно с повърхността.....	35	Поддържане на ястията топли .	47
Електрическо свързване	36	Защита от бърсане	47
		Настройки.....	47
		Демонстрационен режим.....	47
		Режим на демонстрация	47
		Индикация за остатъчна топлина	47
		Защитно изключване.....	47
		Защита срещу прегряване	48
		Идентификатор на модела и серия номер	48
		Версия на софтуера	49
		Актуализация на софтуера.....	49

Допълнително закупувани аксесоари.....	49	Автоматично загряване до завиране	57
Пускане в експлоатация.....	50	Активиране на автоматично загряване	57
Разопаковане на готварския плот	50	Деактивиране на автоматичното загряване.....	58
Първоначално почистване на готварския плот	50	Функции за време.....	58
Първо пускане в експлоатация на готварския плот	50	Настройване на времето за таймера	58
Свързване в мрежа	50	Настройка на таймера	58
Изисквания за свързване с домашната Wi мрежа.....	50	Промяна на таймера	58
Използване на NFC.....	51	Изтриване на таймера.....	58
Извършване на Scan & Connect.....	51	Настройване на времето за продължителността.....	59
Изисквания за директно свързване в мрежа с аспиратора Wi Miele.....	51	Настройване на продължителността на процес на готвене	59
Свързване на Вашия готварски плот с аспиратора Miele....	51	Промяна на продължителността на процес на готвене	59
Нулиране на настройките	52	Изтриване на продължителността на процес на готвене	59
Обслужване	53	Настройване на продължителност за по-нататъшни процеси на готвене	60
Указания за безопасност при управлението	53	Стартиране на измерването на изминалото време на процеса на готвене.....	60
Включване на готварския плот	54	Приключване на измерването на изминалото време на процеса на готвене.....	60
Изключване на готварския плот/съда за готвене.....	54	За по-нататъшни процеси на готвене започнете измерване на изминалото време на процеса на готвене.....	60
Позициониране на съд за готвене.....	54	Промяна на индикацията на нивата на мощност и функциите за време.....	60
Нива на мощност на готварския плот	55		
Настройка на нивото на мощност на съд за готвене.....	55		
Настройване на нивото на мощност на съда за готвене - без междинни нива	55		
Промяна на нивото на мощност на съд за готвене.....	56		
Booster	56		
Активиране на Booster	56		
Деактивиране на Booster	56		
Активиране/деактивиране на Stop&Go	56		

Съдържание

Професионален режим.....	60	Диапазони на настройка на нивата на мощност на готварския плот	67
Активиране на професионален режим.....	60	Данни за изпитвателните лаборатории	68
Промяна на нивата на мощност за зоните на готварския плот в професионален режим.	61	Добре е да се знае	69
Деактивиране на професионалния режим	62	Начин на функциониране на индукционни готварски плотове	69
Блокировка на включването.....	62	Шумове.....	69
Активиране на блокировката на включването	62	Съдове за готвене	69
Деактивиране на блокировката на включването	63	Корекция на настройки	71
Блокировка на бутоните	63	Показване на идентификатора на модела/сериенния номер	77
Активиране на заключването на бутоните	63	Показване на версията на софтуера.....	77
Деактивиране на заключването на бутоните	63	Актуализация на софтуера	78
(Recall)Връщане	63	Почистване и грижа	79
Активиране на Recall	63	Повърхности	79
Отхвърляне на Recall.....	63	Почистване на стъклокерамичен готварски плот: KM 8665 FR, KM 8665 FL, KM 8685 FR, KM 8685 FL, KM 8695 FR, KM 8695 FL.....	79
Защита от бърсане	64	Указания за безопасност при почистване и грижа	79
Активиране на защитата от бърсане.....	64	Интервал за почистване	80
Деактивиране на защитата от бърсане.....	64	Почистване на стъклокерамични повърхности	80
Управление на съдове за готвене M Sense.....	64	Неподходящи почистващи препарати	80
Съдове за готвене M Sense: активиране на специални функции на готварския плот	64	Почистване на стъклокерамичен готварски плот MattFinish: KM 8685 FL MattFinish, KM 8695 FL MattFinish	81
Съдове за готвене M Sense: деактивиране на специалните функции на готварския плот	64	Указания за безопасност при почистване и грижа	81
Приключване на помощта от съдовете за готвене M Sense ..	64	Интервал за почистване	82
Данни за готварския плот	64	Почистване на стъклокерамични повърхности MattFinish	82
Показване на идентификатора на модела/сериенния номер	64	Неподходящи почистващи препарати	83
Показване на версията на софтуера.....	65		
Активиране/деактивиране на демонстрационен режим	65		
Активиране/деактивиране на демонстрационния режим.....	66		

Отстраняване на проблеми.....	84
Съобщения в индикаторите/на дисплея	84
Неочаквано поведение	86
Незадоволителен резултат	87
Общи проблеми и технически не- изправности.....	88
Отдел за обслужване на клиен- ти	90
Контакт при неизправности	90
Табелка с данни.....	90
Гаранция.....	90
Технически данни.....	91
Технически данни	91
Технически спецификации на продукти.....	91
Декларация за съответствие.....	93

Указания за безопасност и предупреждения

Този готварски плот съответства на предписаните изисквания за безопасност. Въпреки това неправилната употреба може да доведе до нараняване на хора и материални щети.

Прочетете внимателно ръководството за употреба и монтаж, преди да започнете да използвате готварския плот. То съдържа важни указания за монтажа, безопасността, употребата и техническото обслужване. Така ще предпазите себе си и ще предотвратите причиняването на щети на готварския плот.

Съгласно стандарт IEC 60335-1 Miele обръща изрично внимание на това, че главата за монтажа на готварския плот, както и инструкциите за безопасност и предупрежденията трябва непременно да се прочетат и да се спазват.

Miele не носи отговорност за щети, които са причинени вследствие на неспазване на тези указания.

Запазете това ръководство за употреба и монтаж и го предайте на евентуалния следващ собственик.

Употреба по предназначение

- ▶ Този готварски плот е предназначен за употреба в домашни условия и в домакинството.
- ▶ Този готварски плот не е предназначен за употреба на открито.
- ▶ Използвайте готварския плот само в домашни условия за приготвяне на ястия и запазване на тяхната температура. Всички други видове употреба са недопустими.
- ▶ Лица, които поради ограничените си физически, сензорни или умствени способности или поради своята неопитност или незнание не са в състояние да използват правилно готварския плот, трябва да бъдат наблюдавани по време на експлоатация. Тези лица могат да използват готварския плот без надзор само когато работата с него им е обяснена така, че да могат да го използват по безопасен начин. Те трябва да разпознават и да разбират потенциалните опасности от неправилна употреба.

Деца в домакинството

- ▶ Деца под 8 години трябва да се пазят от готварския плот, освен ако не са наблюдавани непрекъснато.

Указания за безопасност и предупреждения

- ▶ Деца над 8 години могат да използват готварския плот без надзор само когато работата с него им е обяснена така, че да могат да го използват по безопасен начин. Децата трябва да могат да разпознават и разбират възможните опасности вследствие на неправилно обслужване.
- ▶ Не се допуска почистване на готварския плот от деца без надзор.
- ▶ Наблюдавайте децата, когато се намират в близост до готварския плот. Никога не им позволявайте да играят с готварския плот.
- ▶ При работа готварският плот остава горещ известно време след изключване. Дръжте децата далеч от готварския плот, докато той изстине достатъчно, за да бъде изключен всякакъв риск от изгаряния.
- ▶ Опасност от изгаряне. Не съхранявайте предмети, които биха били интересни за деца, в пространствата за съхраняване на предмети над или зад готварския плот. В противен случай децата ще се изкушат да се покатерят на готварския плот.
- ▶ Опасност от изгаряне или попарване. Завъртете дръжките на тенджерите и тиганите встрани над работния плот, за да не могат децата да ги дръпнат и да се изгорят.
- ▶ Опасност от задушаване. В процеса на игра децата могат да се увият в опаковъчния материал (например фолиото) или да го поставят на главата си и да се задушат. Дръжте опаковъчния материал на недостъпно за деца място.
- ▶ Използвайте блокировката на включването, за да не могат децата без надзор да включват готварския плот. Когато използвате готварския плот, включвайте заключването, за да не могат децата да променят настройките (които са избрани).

Техническа безопасност

- ▶ Неправилно извършените дейности по инсталиране, поддръжка или ремонт могат да създадат значителни опасности за потребителя, за които производителят не поема отговорност. Работите по монтажа и поддръжката, както и ремонтите, могат да се извършват само от квалифициран специалист или от отдела за обслужване на клиенти на Miele.
- ▶ Повреди по готварския плот могат да застрашат Вашата безопасност. Контролирайте готварския плот за видими повреди. Никога не ползвайте повреден готварски плот.

Указания за безопасност и предупреждения

- ▶ Възможна е временна или постоянна работа към автономна или несинхронна с мрежата инсталация за захранване с енергия (като напр. островни мрежи, системи за архивиране на данни). Предпоставка за работата е спазването на предписанията на EN 50160 или на сходен стандарт от страна на инсталацията за захранване с енергия.
Функцията и начинът на работа на защитните мерки, предвидени в тази домашна инсталация и в този продукт на Miele, трябва да бъдат гарантирани и при островен режим на работа или при несинхронна с мрежата работа, или да бъдат заменени с равностойни мерки в инсталацията. Както например е описано в актуалната публикация на VDE-AR-E 2510-2.
- ▶ Електрическата безопасност на готварския плот е гарантирана само ако той е свързан към правилно инсталирана защитна система. Тази основна предпоставка за безопасността трябва да е налице. При съмнение възложете проверка на електрическата инсталация на квалифициран електротехник.
- ▶ Данните за свързване (честота и напрежение) на табелката с данни на готварския плот задължително трябва да съвпадат с тези на електрическата мрежа, за да не възникват повреди по готварския плот.
Сравнете тези данни преди свързване. В случай на съмнение се обърнете към квалифициран електротехник.
- ▶ Разклонители или удължители не осигуряват необходимата безопасност (съществува опасност от пожар). Не свързвайте готварския плот към електрическата мрежа с такива.
- ▶ Използвайте готварския плот само в монтирано състояние, за да се осигури безопасна функция.
- ▶ Този готварския плот не трябва да се използва в подвижни съоръжения (например кораби).
- ▶ Докосването на токопроводящите връзки, както и измененията по електрическия и механичен монтаж, са много опасни и може да доведат до неизправно функциониране на готварския плот. Никога не отваряйте корпуса на готварския плот.
- ▶ Гаранционните претенции ще отпаднат, ако готварският плот не бъде ремонтиран от оторизирана сервизна служба на Miele.

Указания за безопасност и предупреждения

- ▶ Препоръчваме да замените дефектните компоненти с оригинални резервни части. При съобразен с изискванията монтаж на оригинални резервни части Miele гарантира, че се запазва цялостното изпълнение на изискванията за безопасност, както и гаранционните претенции.
- ▶ Готварският плот не е предназначен за използване с външен таймер или система за дистанционно управление.
- ▶ Готварският плот трябва да бъде свързан към електрическата мрежа от квалифициран електротехник.
- ▶ Когато захранващият кабел е повреден, той трябва да бъде сменен, със специален захранващ кабел от квалифициран електротехник.
- ▶ При работи по монтиране и техническо обслужване, както и при ремонти, готварският плот трябва да бъде напълно изключен от електрическата мрежа. Осигурете това, като
 - изключите предпазителите на електрическата инсталация или
 - развийте и извадите изцяло предпазителите от електротабло-то, или
 - издърпате мрежовия щепсел (ако има такъв) от контакта. При това не дърпайте проводника за свързване към мрежата, а самия мрежов щепсел.
- ▶ Опасност от токов удар. Не включвайте готварския плот при повреда или счупвания, вътрешни спуквания и пукнатини в стъклокерамичната плоча или го изключете незабавно. Изключете готварския плот от контакта. Свържете се с отдела за обслужване на клиенти.
- ▶ Ако готварският плот е вграден зад преден мебелен панел (например врата), никога не затваряйте мебелния панел по време на използване на готварския плот. Зад затворения преден мебелен панел се натрупват топлина и влага. Това може да доведе до повреда на готварския плот, шкафа, в който е монтиран той, и пода. Затваряйте мебелния панел едва когато индикацията за остатъчната топлина е изчезнала.

Употреба по предназначение

- ▶ При работа готварският плот остава горещ известно време след изключване. Едва когато индикацията за остатъчна топлина е изчезнала, няма повече опасност от изгаряне.

Указания за безопасност и предупреждения

- ▶ Масла и мазнини могат да се запалят при прегряване. Никога не оставяйте готварския плот без наблюдение при работа с масла и мазнини. Никога не гасете запалено олио или мазнина с вода. Изключете готварския плот. Внимателно покрийте пламъците с капак или одеяло за гасене на пожари.
- ▶ Не оставяйте готварския плот без надзор по време на работа. Наблюдавайте кратките процеси на готвене и пържене непрекъснато.
- ▶ Пламъците могат да предизвикат пожар на филтрите за мазнини на аспиратора. Никога не фламбирайте под аспиратор.
- ▶ Ако флакони, леснозапалими течности или запалими материали се нагриват, те могат да се запалят. Поради това никога не съхранявайте леснозапалими предмети в чекмеджетата директно под готварския плот. Евентуално намиращите се там кутии за прибори трябва да са от топлоустойчиви материали.
- ▶ Никога не нагривайте съд за готвене без съдържание.
- ▶ В затворени кутии при консервиране и загряване се създава свръхналягане, вследствие на което те могат да се спукат. Не използвайте готварския плот за стерилизиране и нагриване на кутии.
- ▶ Ако готварският плот е покрит, при неволно включване или остатъчна топлина съществува опасност, материалът на покритието да се запали, разруши или стопи. Никога не покривайте готварския плот, например с плоскости, кърпа или фолио.
- ▶ При включен готварски плот, при неволно включване или остатъчна топлина съществува опасност оставени върху готварския плот метални предмети да се нагреят. Други материали могат да се стопят или запалят. Влажните капаци за тенджери могат да заседнат под въздействието на вакуума. Не използвайте готварския плот като място за оставяне на вещи. Изключвайте готварския плот след употреба.
- ▶ Изключвайте готварския плот след употреба. Не чакайте готварския плот да се изключи автоматично, защото върху него няма повече съдове за готвене. Храната може да се запали.

Указания за безопасност и предупреждения

- ▶ Можете да се изгорите на горещия готварски плот. Пазете ръцете си с кухненски ръкавици или ръкохватки при всички работи по горещия готварски плот. Използвайте само сухи ръкавици или ръкохватки. Мокрите или влажни текстилни материали провеждат по-добре топлината и могат да причинят изгаряне чрез пара.
- ▶ Ако в близост до готварския плот използвате електрически уред (например ръчен миксер), внимавайте захранващия кабел да не влезе в контакт с горещия готварски плот. Изолацията на захранващия кабел може да се повреди.
- ▶ Сол, захар или зрънца пясък, напр. от почистване на зеленчуци, могат да причинят драскотини, ако попаднат под дъното на съда. Внимавайте стъклокерамичната плоча и дъното на съда да са чисти, преди да поставите съда за готвене.
- ▶ Падащи предмети (дори леки предмети, например солници) могат да причинят пукнатини или счупвания в стъклокерамичната плоча. Уверете се, че няма предмети, които да паднат върху стъклокерамичната плоча.
- ▶ Горещи предмети върху сензорните бутони и индикациите могат да повредят намиращите се по-долу електронни модули. Никога не поставяйте горещи тенджери и тигани върху бутоните и индикациите.
- ▶ Ако захар, съдържащи захар ястия, пластмаса или алуминиево фолио попаднат върху горещия готварски плот и се стопят, при изстиването те ще повредят стъклокерамичната плоча. Незабавно изключете готварския плот и изстържете основно тези вещества незабавно със стъргалка за стъкло. При това използвайте кухненски ръкавици. Почиствайте стъклокерамичната плоча с препарат за почистване на стъклокерамика, след като е изстинал.
- ▶ Поставени празни тенджери могат да повредят стъклокерамичната плоча и/или на съдовете за готвене. Не оставяйте готварския плот без надзор по време на работа.
- ▶ Неравни дъна на тенджери и тигани ще надраскат стъклокерамичната плоча. Използвайте само тенджери и тигани с гладко дъно.
- ▶ За преместване вдигайте съдовете за готвене. Така ще избегнете следи от изтъркване и драскотини.

Указания за безопасност и предупреждения

- ▶ Поради високата скорост на загряване при определени обстоятелства температурата на дъното на съда за готвене за кратко време може да достигне температурата на samozапалване на мазнини и масла. Не оставяйте готварския плот без надзор по време на работа.
- ▶ Нагривайте мазнините и маслата максимум 1 минута и никога не използвайте Booster за тази цел.
- ▶ Само за лица с пейсмейкър: В непосредствена близост до готварския плот се създава електромагнитно поле. Въздействие върху пейсмейкъра не е вероятно. При съмнение се обърнете към производителя на пейсмейкъра или към Вашия лекар.
- ▶ Електромагнитното поле на включения готварски плот може да наруши функцията на намагнетизиращи се предмети. Кредитни карти, информационни носители, джобни калкулатори и т.н. не трябва да се намират в непосредствена близост до включения готварски плот.
- ▶ Металните предмети, които се съхраняват в чекмеджето под готварския плот, могат да се нагорещят при по-продължителна, интензивна употреба на готварския плот.
- ▶ Готварският плот е оборудван с охлаждащ вентилатор. Ако под вградения готварски плот се намира чекмедже, трябва да спазвате достатъчно разстояние между съдържанието на чекмеджето и долната страна на плота, за да се гарантира достатъчен приток на охлаждащ въздух за готварския плот.
- ▶ Ако под вградения готварски плот се намира чекмедже, не съхранявайте в него остри или малки предмети, хартия, салфетки и др. Те могат да проникнат през въздушните процепи в корпуса или да бъдат всмукани и по този начин да повредят охлаждащия вентилатор или да нарушат охлаждането.
- ▶ Когато използвате индукционна адаптерна плоча за съдове за готвене, индукционните генератори могат да бъдат повредени или дори унищожени. Не използвайте индукционни адаптерни плочи.

Почистване и грижа

- ▶ Парата на парочистачка може да попадне върху детайли, намиращи се под напрежение, и да предизвика късо съединение. Никога не използвайте парочистачка за почистване на готварския плот.

Указания за безопасност и предупреждения

- ▶ Ако готварският плот е вграден над фурна с пиролиза или печка с пиролиза, по време на процеса на пиролиза не го пускайте в експлоатация, тъй като може да се задейства защита срещу прегряване на готварския плот.
- ▶ Miele Ви предоставя до 15 години гаранция за доставка на функционалните резервни части след края на серийното производство на Вашия комбиниран нагревателен плот, като срокът на тази гаранция е най-малко 10 години.
- ▶ Козметиката, особено слънцезащитни кремове, както и дезинфектанти за ръце могат да причинят трайни петна върху матовата стъклена повърхност. При контакт на козметика с матовата стъклена повърхност, отстранете незабавно остатъците с топла вода, препарат за ръчно измиване и чиста микрофибърна кърпа.

Устойчивост и опазване на околната среда

Съвети за пестене на енергия при готвене

- По възможност гответе само в затворени тенджери или тигани. Така ще предотвратите ненужната загуба на топлина.
- Гответе с малко вода.
- След завирането или запържването своевременно намалете на пониско ниво на мощност.
- Използвайте тенджера под налягане, за да намалите продължителността на готвене.

Изхвърляне на опаковката

Опаковката служи за боравене с уреда и го предпазва от повреди при транспортирането. Опаковъчните материали са избрани съгласно изискванията за екологична съвместимост и технологиите за третиране на отпадъци и затова по принцип могат да бъдат рециклирани.

Връщането на опаковката за рециклиране спестява суровини. Използвайте специфичните за съответните материали места за събиране за повторна употреба и възможности за връщане. Вашият специализиран магазин Miele ще приеме транспортните опаковки.

Изхвърляне на употребяван уред

Електрическите и електронните уреди съдържат много ценни материали. Също така те съдържат и определени вещества, смеси и компоненти, които са били необходими за тяхната функционалност и безопасност. В битовите отпадъци, както и при неправилно третиране, те могат да бъдат опасни за човешкото здраве и за околната сре-

да. Затова в никакъв случай не изхвърляйте остарелия уред в битовата смет.



Вместо това за безплатното предаване и рециклиране на електрически и електронни уреди се обърнете към официалните пунктове за предаване и обратно приемане, създадени към общината, търговеца или към Miele. По закон само Вие сте отговорни за изтриване на евентуално запаменените персонални данни на уреда, който изхвърляте. Вие сте задължени по закон да изваждате от уреда без разрушаване стари батерии и акумулатори, които не са неподвижно вградени в уреда, както и лампи, които могат да се отстраняват без разрушаване. Предавайте ги в подходящ събирателен пункт, където те трябва да бъдат приети безплатно. Погрижете се Вашият употребяван уред да бъде съхраняван безопасно за деца до неговото транспортиране.

Указания за безопасност при вграждането

 Повреди поради неправилно вграждане.

Поради неправилно вграждане готварският плот може да бъде повреден.

Възлагайте вграждането на готварския плот само на квалифициран специалист.

 Опасност от токов удар поради захранващото напрежение.

Поради неправилно свързване към електрическата мрежа може да се стигне до токов удар.

Възлагайте свързването на готварския плот към електрическата мрежа само на квалифициран електротехник.

 Повреди поради падащи предмети.

При монтажа на горните шкафове или на аспиратор готварският плот може да бъде повреден.

Вградете готварския плот едва след монтажа на горните шкафове и на аспиратора.

Ако готварският плот се демантира за извършване на сервизно обслужване, уплътняващата лента под ръба на готварския плот може да бъде повредена.

Винаги сменяйте уплътняващата лента преди повторния монтаж.

▶ Готварският плот не трябва да бъде монтиран над хладилни уреди, съдомиялни машини, перални и сушилни.

▶ Този готварски плот може да се монтира само при готварски печки и фурни, които са оборудвани с охлаждаща система за пари.

▶ Уверете се, че след монтажа на готварския плот не може да бъде докоснат захранващият кабел.

▶ След монтажа на готварския плот захранващият кабел не трябва да влиза в контакт с подвижни части на кухненските мебели (например чекмедже) и не трябва да е изложен на механично натоварване.

▶ Фурните на работния плот трябва да се обработят с устойчиво на топлина лепило (100 °C), за да не могат да се разтворят или деформират. Стенните завършващи лайстни трябва да са устойчиви на топлина.

▶ Спазвайте разстоянията за безопасност.

Инсталиране

Допълнителни инструкции за безопасност при повърхностен монтаж

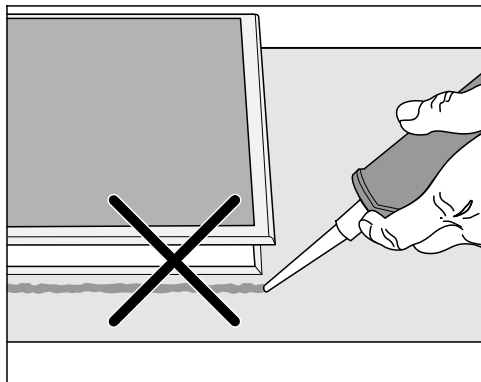

⚠ Повреди поради неправилно вграждане.

Готварският плот и работният плот могат да бъдат повредени при евентуален необходим демонтаж на готварския плот, ако уплътните готварския плот с уплътнителна смес за фуги.

Не използвайте уплътнителна смес за фуги между готварския плот и работния плот. Уплътнението под ръба на готварския плот осигурява достатъчно уплътнение към работния плот.

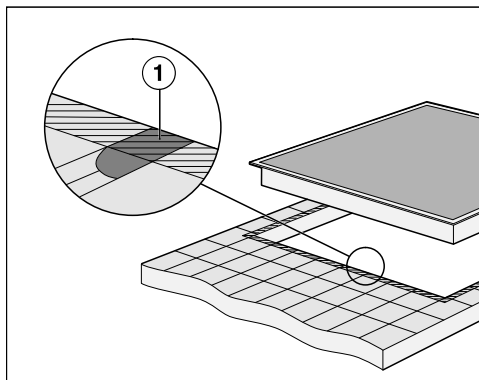

► Фугите ① и шрихованата зона под носещата повърхност на готварския плот трябва са гладки и равни, за да легне равномерно готварският плот и уплътнението под ръба на горната част на уреда да осигурява уплътняване към работния плот.

Допълнителни инструкции за безопасност при вграждане

⚠ Повреди поради неподходящ уплътнител.

Неподходящ уплътнител за фуги може да увреди естествения камък.

При естествен камък и плочки от естествен камък използвайте единствено температурно устойчив (мин. 160 С) силиконов уплътнител за фуги, подходящ за естествен камък. Спазвайте указанията на производителя.

► Светлият отвор на долния шкаф трябва да е най-малко толкова широк, колкото вътрешния отвор на работния плот, за да може след монтажа готварският плот да е достъпен свободно отдолу и долната кутия да може да се изважда за целите на техническото обслужване. Ако след монтажа готварският плот не е свободно достъпен отдолу, трябва да се отстрани уплътнителното средство за фуги, за да може да се демонтира готварският плот.

► Готварският плот за вграждане наравно с повърхността е подходящ само за вграждане в естествен камък (гранит, мрамор), масивно дърво и покрити с фаянсови плочки работни плотове. При работни плотове от други материали попитайте съответния производител дали работният плот е подходящ за вграждане на готварски плот наравно с повърхността.

- Работни плотове от естествен камък: готварският плот се поставя директно в нишата.
- Масивно дърво, работни плотове с фаянсови плочки: готварският плот се закрепва в изрязания отвор с дървени лайстни. Тези лайстни не са включени в доставката и трябва да се осигурят на място.

Безопасни разстояния

Безопасно разстояние над готварския плот

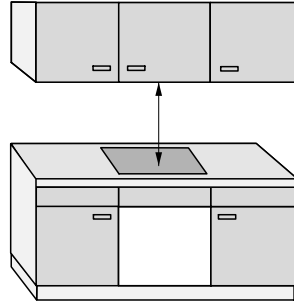

Между готварския плот и монтиран над него аспиратор трябва:

- да се спазва посоченото от производителя на аспиратора безопасно разстояние
- най-голямото изисквано безопасно разстояние се спазва, когато под аспиратора са вградени няколко уреда, за които са посочени различни безопасни разстояния

Ако над готварския плот се монтират леснозапалими материали (напр. етажерка), безопасното разстояние трябва да бъде минимум 500 mm.

Инсталиране

Безопасно разстояние зад и от страни на готварския плот

Трябва да се спазват следните минимални разстояния от висока стена на шкафа или на помещението:

- **отзад** ① от изрязания отвор за работния плот до задния ръб на работния плот:
50 mm

и

- **отдясно** ② от изрязания отвор за работния плот до съседна мебел (напр. висок шкаф) или стена на помещението:
50 mm, а до срещуположната страна – минимално разстояние от 200 mm

или

- **отляво** ③ от изрязания отвор за работния плот до съседна мебел (напр. висок шкаф) или стена на помещението:
50 mm, а до срещуположната страна – минимално разстояние от 200 mm

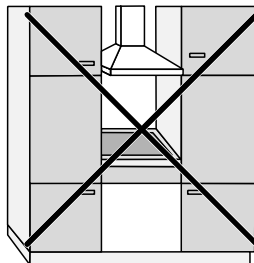

Не е разрешено

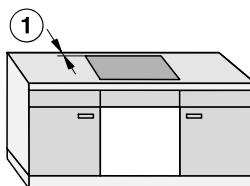
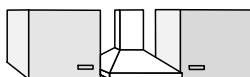

Много препоръчително

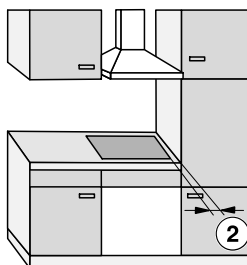

Не е препоръчително

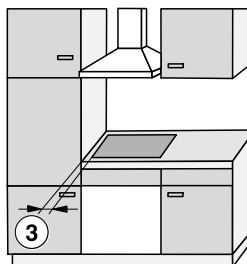

Не е препоръчително

Безопасно разстояние под готварския плот

За да монтирате готварския плот и да спазите безопасните разстояния, можете да изберете от 3 варианта:

1. без междинно или долно дъно
2. с междинно дъно
3. с долно дъно с оптимизирано подаване на входящ въздух

Допълнителните предписания са описани в съответния раздел.

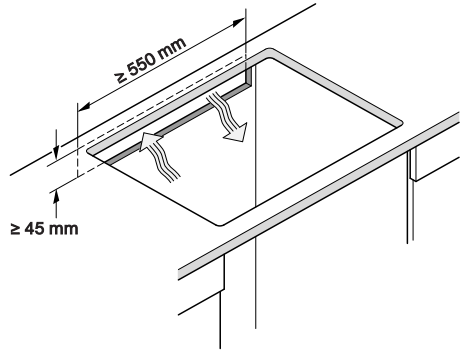

Долно дъно с оптимизирано подаване на входящ въздух и междинно дъно не могат да се комбинират. При комбиниране топлият въздух се засмуква отново. Готварският плот не се охлажда достатъчно.

Вентилацията на готварския плот се извършва отдолу.

Чекмедже под готварския плот се загорява.

Ако желаете да монтирате чекмедже под готварския плот, препоръчваме да монтирате готварския плот с долно дъно с оптимизирано подаване на входящ въздух, за да намалите отделената от готварския плот топлина.

Отвор в задната стена

За вентилацията и **полагането на захранващия кабел** трябва да направите отвор в задната стена.

Направете отвор в задната стена съгласно следните предписания:

Инсталиране

1. Без междинно или долно дъно

За да се осигури вентилацията на готварския плот, е необходимо под готварския плот да има минимално разстояние до чекмедже или фурна.

Минимално разстояние от долната страна¹ на готварския плот до:

- горния ръб на чекмеджето: $\geq 5 \text{ mm}$
- дъното на чекмеджето: $\geq 75 \text{ mm}$
- горния ръб на фурната: $\geq 2 \text{ mm}$

¹ Долната страна е външната страна на долния блок на готварския плот. По-дълбоки надстройки като клемни кутии, дистанционни листови вложки и др. не се считат за най-ниската точка и не са от значение за изчисляването на минималното разстояние.

2. Междинно дъно

Размерите, посочени в скоби, са препоръчителни.

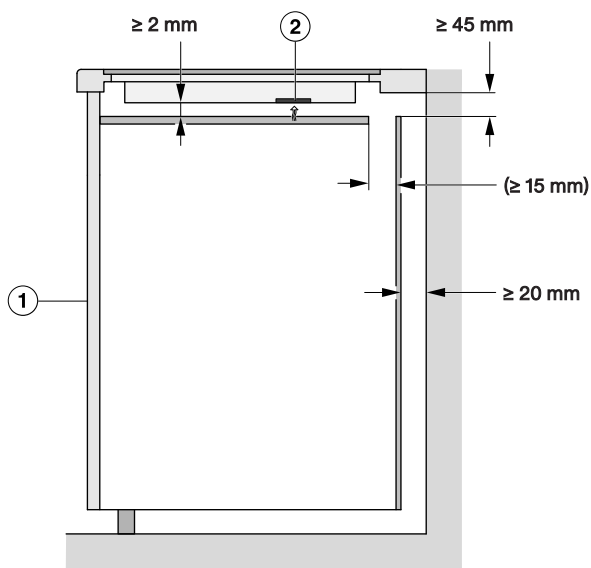

Изглед отстрани

- ① отпред
- ② Вентилатор

3. Дъно с оптимизирано подаване на входящ въздух

Мощността на готварския плот зависи от вентилацията.

Дъното с оптимизирано подаване на входящ въздух има отвори на позициите на вентилаторите. Ще намерите предписанията за направата на дъно с оптимизирано подаване на входящ въздух в този раздел.

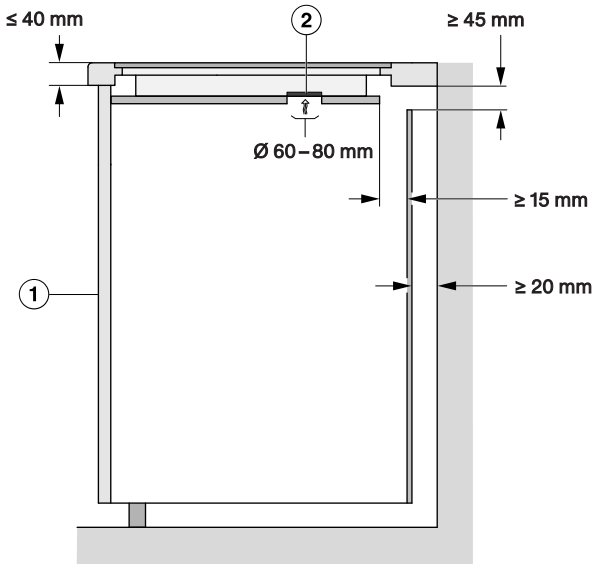

Изглед от страни

- ① отпред
- ② Вентилатор

За да се осигури вентилацията на готварския плот, под дъното с оптимизирано подаване на входящ въздух е необходимо да има минимално разстояние от чекмедже.

Минимално разстояние от **долната страна на дъното с оптимизирано подаване на входящ въздух** до:

- Горен ръб на чекмеджето: ≥ 5 mm
- Дъно на чекмеджето: ≥ 75 mm
- Горния ръб на междинното дъно: не е разрешено

Между дъното с оптимизирано подаване на входящ въздух и готварския плот не трябва да има разстояние.

Разстоянието е причина топлият въздух да се засмуква отново. Готварският плот не се охлажда достатъчно.

Инсталиране

Позиции и изрези на вентилационните отвори: KM 8665 FR/FL

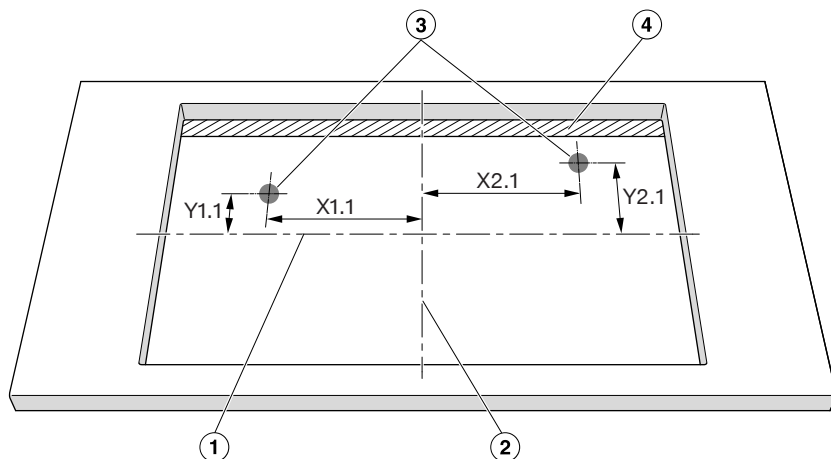

Изглед отгоре, несъответстващ на мащаба. Отвор, показан отгоре.
Важи и за вграждане на едно ниво.

- ① Център на височината на отвора
- ② Център на ширината на отвора
- ③ Отвор вентилатор, кръгъл (\varnothing 60–80 mm)
- ④ Междина (≥ 15 mm)

	X1.1	Y1.1	X2.1	Y2.1
	Разстояние до центровете на изреза в mm			
KM 8665 FR/FL	78	138	210	138

Позиционирайте готварския плот така, че вентилаторите да бъдат над отворите.

Ако вентилаторите не бъдат позиционирани над отворите, преминаването на въздух може да бъде възпрепятствано. Готварският плот не се охлажда достатъчно.

Позиции и изрези на вентилационните отвори: KM 8685 FR/FL/FL MattFinish, KM 8695 FR/FL/FL MattFinish

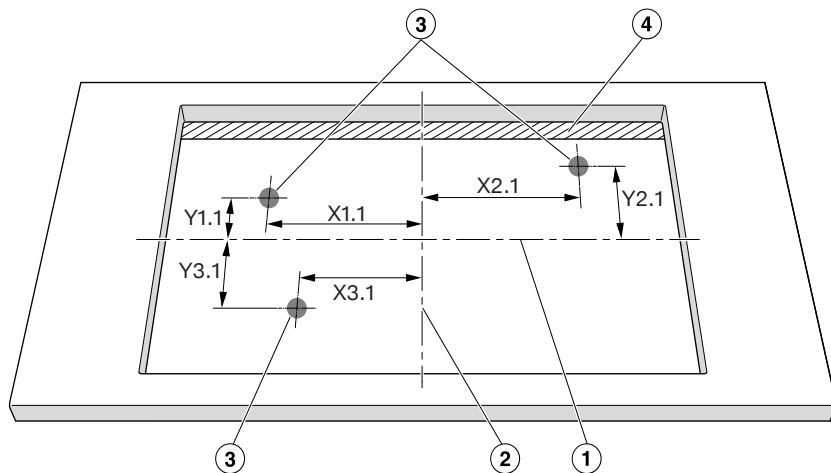

Изглед отгоре, несъответстващ на мащаба. Отвор, показан отгоре. Важи и за вграждане на едно ниво.

- ① Център на височината на отвора
- ② Център на ширината на отвора
- ③ Отвор вентилатор, кръгъл (\varnothing 60–80 mm)
- ④ Междина (≥ 15 mm)

	X1.1	Y1.1	X2.1	Y2.1	X3.1	Y3.1
	Разстояние до центровете на изреза в mm					
KM 8685 FR/FL/FL матов финиш	183	113	66	113	315	113
KM 8695 FR/FL/FL матов финиш	221	113	66	113	353	113

Позиционирайте готварския плот така, че вентилаторите да бъдат над отворите.

Ако вентилаторите не бъдат позиционирани над отворите, преминаването на въздух може да бъде възпрепятствано. Готварският плот не се охлажда достатъчно.

Инсталиране

Безопасно разстояние до облицовка на нишата

Ако е поставена облицовка на нишата, трябва да се спазва минимално разстояние между изрязания отвор за работния плот и облицовката. Високите температури могат да променят или да разрушат материалите.

Вградена наравно с повърхността

Открит монтаж

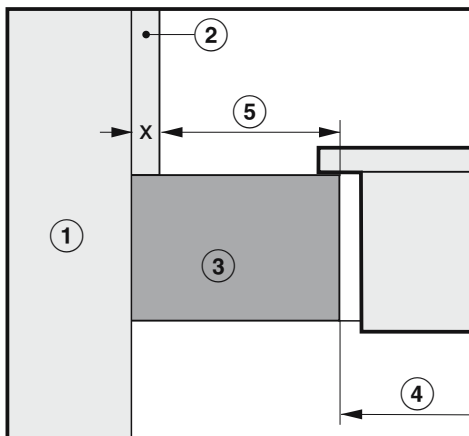
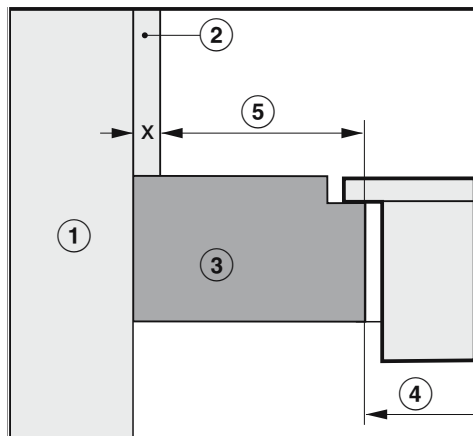

- ① Зидария
- ② Размер x = дебелина на облицовката на нишата
- ③ Работен плот
- ④ Изрязан отвор в работния плот
- ⑤ Минимално разстояние при
запалими материали (напр. дървесина)
незапалими материали (напр. метал, естествен камък, керамични плочки)

Материал	Страна		Срещуположна страна	
	Запалим	Негоримо	Запалим	Негоримо
Отзад	50 mm	50 mm – размер x	–	–
Отдясно	50 mm	50 mm – размер x	200 mm	200 mm – размер x
Отляво	50 mm	50 mm – размер x	200 mm	200 mm – размер x

Пример: дебелина на незапалимата облицовка на нишата 15 mm
 50 mm – 15 mm = минимално разстояние 35 mm

Инсталиране

KM 8665 FR

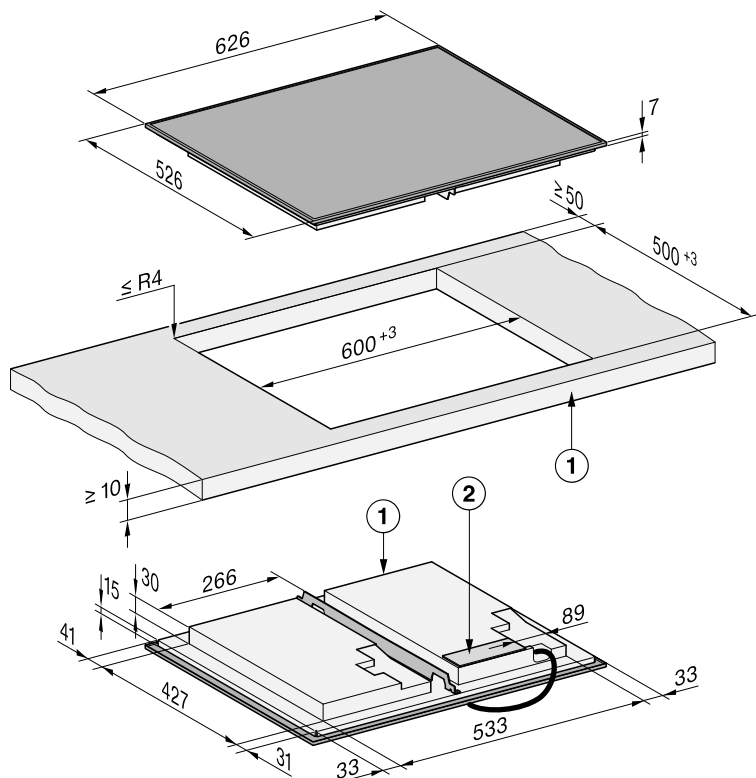

Всички размери са указани в mm.

① отпред

② Захранваща кутия

Захранващият кабел ($D = 1440$ mm) се доставя в немонтирано състояние

Инсталиране

KM 8685 FR

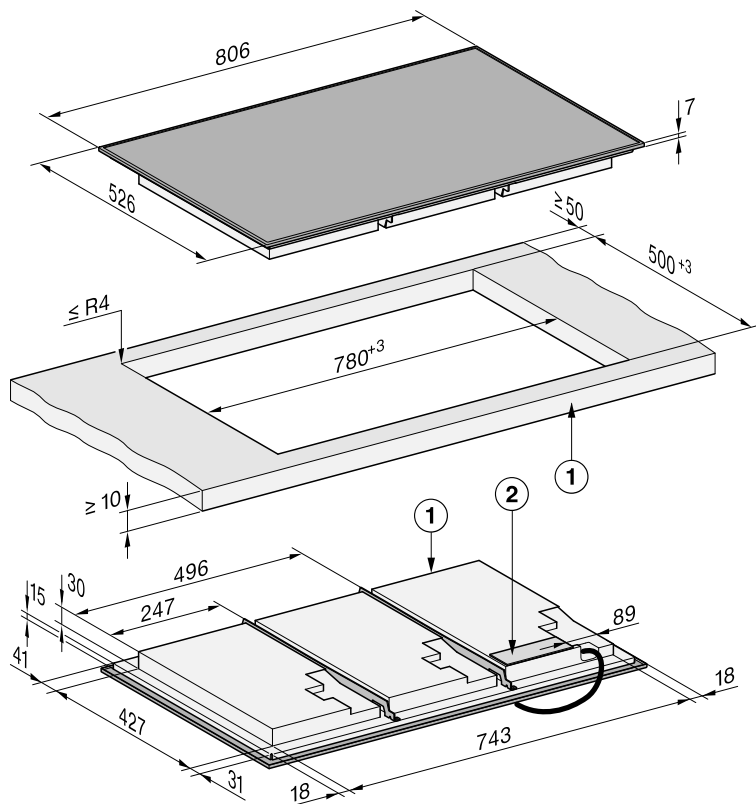

Всички размери са указани в mm.

① отпред

② Захранваща кутия

Захранващият кабел (Д = 1 440 mm) се доставя в немонтирано състояние

КМ 8695 FL, КМ 8695 FL матов финиш

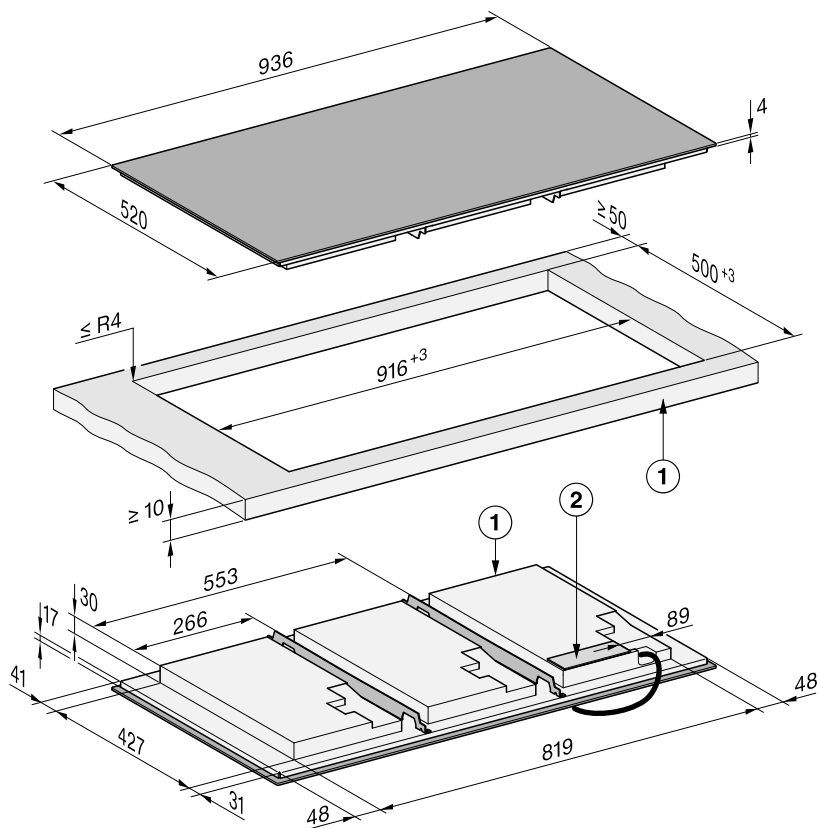

Всички размери са указани в mm.

- ① отпред
- ② Захранваща кутия
Захранващият кабел ($D = 1440 \text{ mm}$) се доставя в немонтирано състояние

Инсталиране

KM 8695 FR

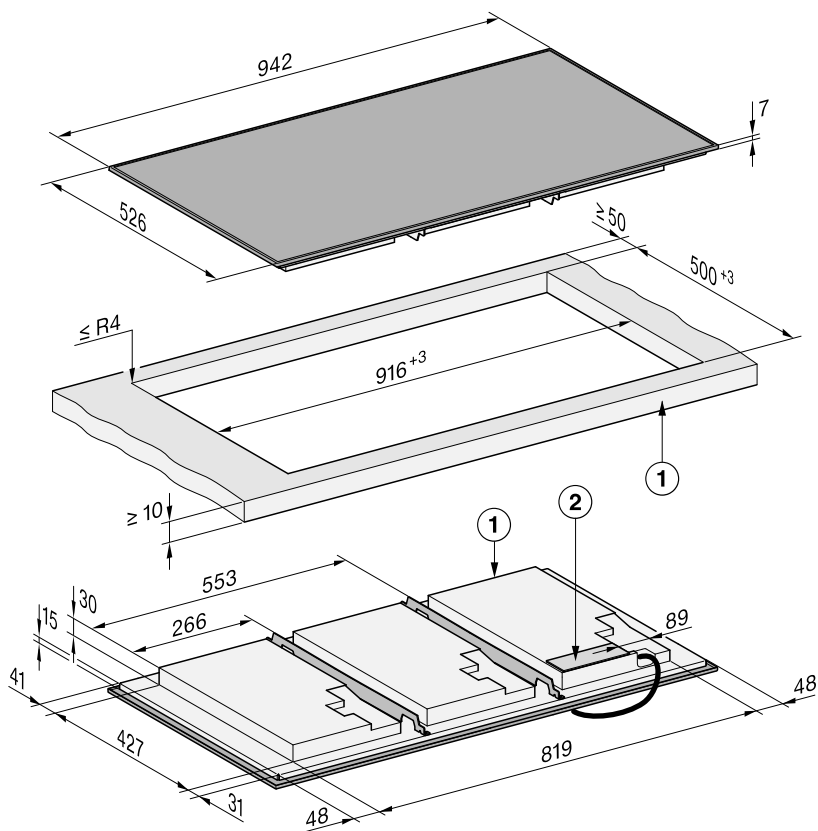

Всички размери са указани в mm.

① отпред

② Захранваща кутия

Захранващият кабел ($D = 1440$ mm) се доставя в немонтирано състояние

Монтажни размери за монтаж наравно с повърхността

КМ 8665 FL

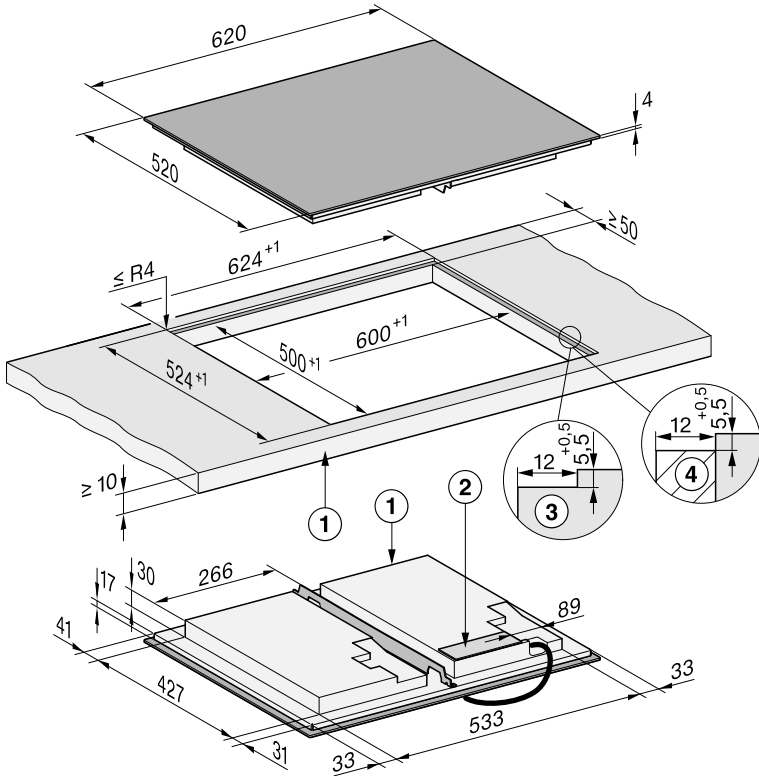

Всички размери са указани в mm.

- ① отпред
- ② Захранваща кутия
Захранващият кабел ($D = 1440 \text{ mm}$) се доставя в немонтирано състояние
- ③ Работна пластина за стъпално фрезозане от естествен камък
- ④ Дървена лайстна 12 mm (аксесоар, невключен в доставката)

Инсталиране

КМ 8685 FL, КМ 8685 FL матов финиш

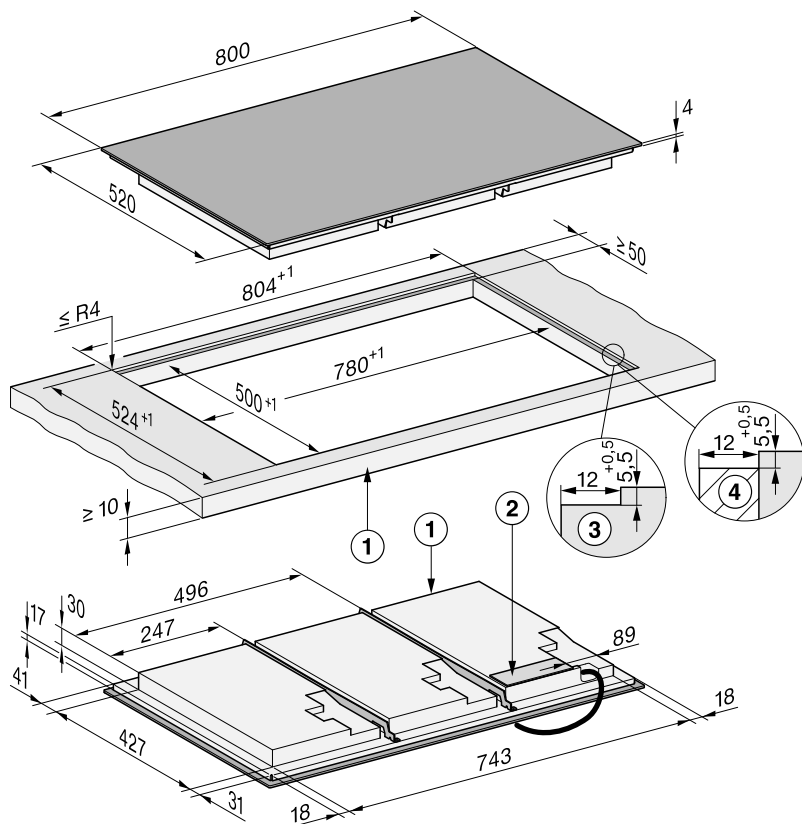

Всички размери са указани в mm.

- ① отпред
- ② Захранваща кутия
Захранващият кабел (Д = 1 440 mm) се доставя в немонтирано състояние
- ③ Работна пластина за стъпално фрезозане от естествен камък
- ④ Дървена лайсна 12 mm (аксесоар, невключен в доставката)

КМ 8695 FL, КМ 8695 FL матов финиш

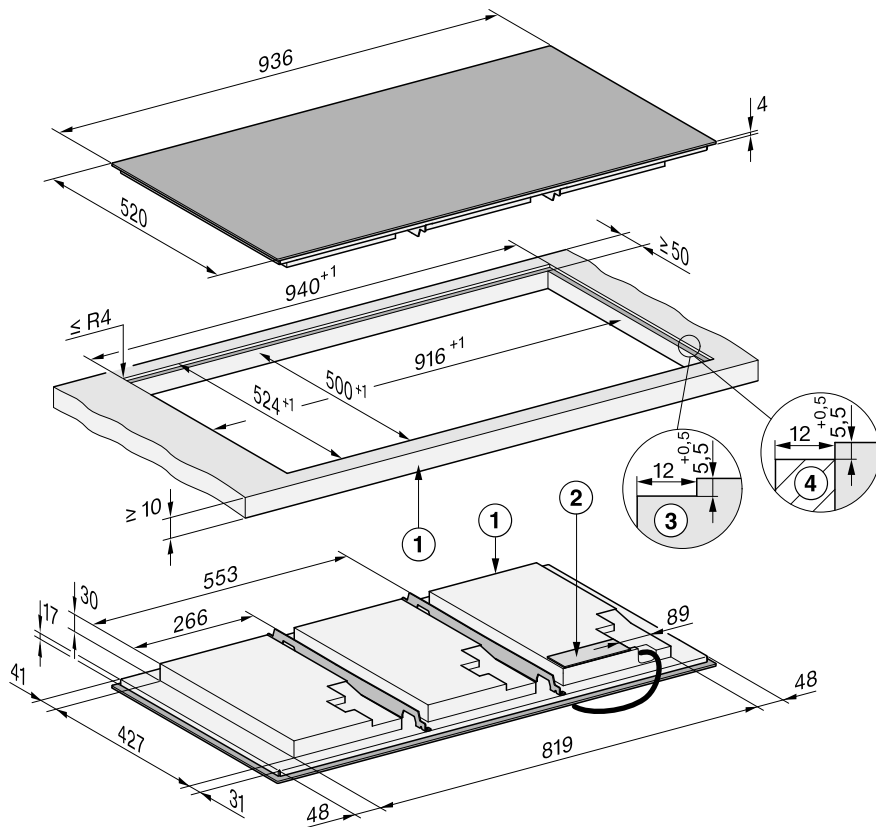

Всички размери са указани в mm.

- ① отпред
- ② Захранваща кутия
Захранващият кабел (Д = 1 440 mm) се доставя в немонтирано състояние
- ③ Работна пластина за стъпално фрезозане от естествен камък
- ④ Дървена лайстна 12 mm (аксесоар, невключен в доставката)

Инсталиране

Монтиране на готварския плот поставен отгоре

Подготовка на работния плот за монтаж отгоре

- Спазвайте разстоянията за безопасност.
- Направете отвора на работния плот.
- Работни плотове от дървесина: запечатайте местата на срязване със специален лак, силиконов каучук или течна смола, за да предотвратите надуване вследствие на влагата. Уплътняващият материал трябва да бъде температуроустойчив.

Внимавайте тези материали да не попадат върху повърхността на работния плот.

Поставяне на готварския плот отгоре

Уплътнителната лента се грижи за стабилното положение на готварския плот в отвора. Междината между рамката и работния плот намалява след известно време.

- Залепете доставената уплътняваща лента под ръба на готварския плот. Краят на съединението (началото и краят) на уплътнителната лента не трябва да е в ъгъл. Нанесете малко силиконов уплътнител за фуги върху края на съединението на уплътнителната лента. Не залепвайте уплътняващата лента в подложено на опън състояние.

 Повреди поради неправилно свързване.

Електронният модул на готварския плот може да се повреди поради късо съединение.

Възлагайте свързването на мрежовия кабел към готварския плот на квалифициран електротехник.

- Свържете захранващия кабел към готварския плот съгласно схемата на свързване.
- Прокарайте захранващия кабел на готварския плот през изрязания отвор на работния плот надолу.
- Поставете готварския плот центриран в изрязания отвор. Уверете се, че уплътнението лежи върху работния плот, за да се гарантира уплътняването към работния плот.
- Ако в ъглите уплътнението не приляга правилно към работния плот, радиусите на ъглите ($\leq R4$) могат да се обработят внимателно с малък трион.
- Когато е монтирано долно дъно с оптимизирано подаване на входящ въздух, позиционирайте готварския плот така, че вентилаторите да бъдат над отворите.
- Свържете готварския плот към електрическата мрежа.
- Проверете функцията на готварския плот.

Монтаж на готварския плот наравно с повърхността

Подготовка на работния плот за вграждане наравно с повърхността

- Спазвайте разстоянията за безопасност.
- Направете отвора на работния плот.
- Работни плотове от масивно дърво/ работни плотове с плочки:
Закрепете дървените ластни 5,5 mm под горния ръб на работния плот.

Поставяне на готварския плот наравно с повърхността

Уплътнителната лента се грижи за стабилното положение на готварския плот в отвора. Междината между рамката и работния плот намалява след известно време.

- Залепете доставената уплътняваща лента под ръба на готварския плот. Краят на съединението (началото и краят) на уплътнителната лента не трябва да е в ъгъл. Нанесете малко силиконов уплътнител за фуги върху края на съединението на уплътнителната лента. Не залепвайте уплътняващата лента в подложено на опън състояние.

 Повреди поради неправилно свързване.

Електронният модул на готварския плот може да се повреди поради късо съединение.

Възлагайте свързването на мрежовия кабел към готварския плот на квалифициран електротехник.

- Прокарайте захранващия кабел на готварския плот през изрязания отвор на работния плот надолу.

Фугата между стъклокерамичната плоча и работния плот е широка най-малко 2 mm.

Фугата е необходима, за да може да се уплътни готварския плот.

- Поставете готварския плот в отвора и го центрирайте.
- Когато е монтирано долно дъно с оптимизирано подаване на входящ въздух, позиционирайте готварския плот така, че вентилаторите да бъдат над отворите.
- Свържете готварския плот към електрическата мрежа.
- Проверете функцията на готварския плот.
- Запълнете фугата между готварския плот и работния плот с подходящ устойчив на високи температури (мин. 160 °C) силиконов пълнител за фуги.

- Свържете захранващия кабел към готварския плот съгласно схемата на свързване.

Инсталиране

Електрическо свързване

 Повреди поради неправилно свързване.

Вследствие на неправилно извършена работа по монтажа, техническото обслужване или ремонта може да възникне сериозна опасност за потребителя.

Miele не носи отговорност за щети, възникнали вследствие на неправилно извършени работи по монтажа, техническото обслужване или ремонта или поради липсващ или повреден защитен проводник на мястото на монтажа (напр. при случаи на токов удар).

Възлагайте свързването на готварския плот към електрическата мрежа на квалифициран електротехник.

Квалифицирания електротехник трябва да познава добре и внимателно да спазва националните разпоредби и допълнителните разпоредби на местното електроснабдително предприятие.

След извършване на монтажа трябва да се гарантира защита от докосване на детайли под напрежение.

Обща мощност

вижте табелката с данни

Технически параметри за свързване

Необходимите данни за свързване ще намерите на табелката с данни. Тези данни трябва да съвпадат с характеристиките на електрическата мрежа.

Възможностите за свързване ще намерите в схемата за свързване.

Защитен прекъсвач за утечен ток

За повишаване на безопасността Съюзът по електротехника, електроника и информатика (VDE), (Австрийският съюз по електротехника (ÖVE)) препоръчва за готварския плот използването на защитен прекъсвач за утечен ток с ток на сработване от 30 mA.

Разделители

Готварският плот трябва да бъде разделен от мрежата по всички полюси чрез разделители. В изключено състояние трябва да има разстояние на контактите най-малко 3 mm. Разделителите са защитни устройства срещу свръхток и защитни прекъсвачи.

Изключване от електрическата мрежа

 Опасност от токов удар вследствие на захранващото напрежение.

По време на ремонтни работи и/или работи по техническото обслужване повторното включване на мрежовото напрежение може да доведе до токов удар.

След изключване от електрическата мрежа осигурете защита от повторно включване на уреда.

Ако е необходимо изключване от електрическата мрежа, може да направите следното:

Стопями предпазители

- Извадете изцяло вложките на предпазителя от винтовите капачки.

Винтови автоматични прекъсвачи

- Натиснете контролния бутон (червен), докато изскочи средният бутон (черен).

Вградени автоматични прекъсвачи

- (прекъсвач, минимум тип В или С): Превключете лоста от 1 (вкл.) на 0 (изкл.).

Дефектнотоков прекъсвач

- (дефектнотокова защита): Превключете главния прекъсвач от 1 (Вкл.) на 0 (Изкл.) или натиснете контролния бутон.

Мрежов захранващ кабел

Готварският плот трябва да бъде свързан с мрежов захранващ кабел тип H 05 VV-F (с PVC изолация) с подходящо напречно сечение в съответствие със схемата за свързване.

Възможностите за свързване ще намерите в схемата за свързване.

Моля, вижте допустимото за Вашия готварски плот захранващо напрежение и съответната присъединителна стойност от табелката с данни.

Смяна на захранващия кабел

⚠ Опасност от токов удар поради захранващото напрежение.

Поради неправилно свързване към електрическата мрежа може да се стигне до токов удар.

Възлагайте смяната на захранващия кабел само на квалифициран електротехник.

При смяна на захранващия кабел използвайте единствено тип кабел H 05 VV-F (с PVC изолация) с подходящо напречно сечение. Захранващият кабел може да бъде получен от производителя или от сервиза.

Схема за свързване

Не всяка възможност за свързване е разрешена на мястото на монтажа.

Спазвайте националните разпоредби и допълнителните разпоредби на местното електроснабдително предприятие.

Максималният товар на всеки свързан външен проводник е 3 650 W.

Готварски плот с

< 5 съда за готвене (≤ 7400 W)

За свързването на готварския плот са необходими 1. и 2. външен проводник. Към 3-тия външен проводник могат да се свързват други уреди.

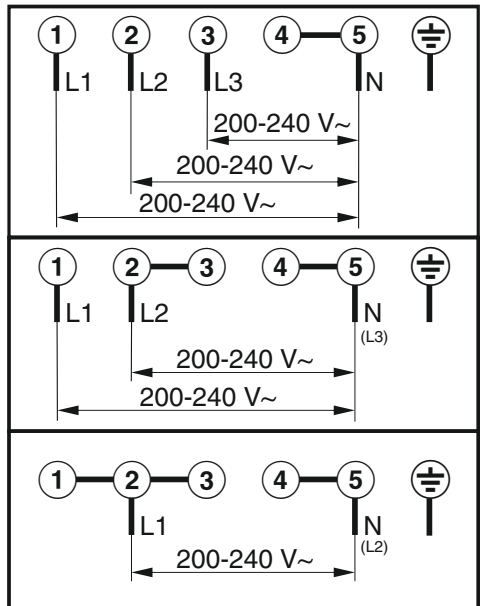

Готварски плот с

≥ 5 съда за готвене (> 7400 W)

За свързването на готварския плот са необходими всичките 3 външни проводника. Към външните проводници не могат да се свързват други уреди.

Инсталиране

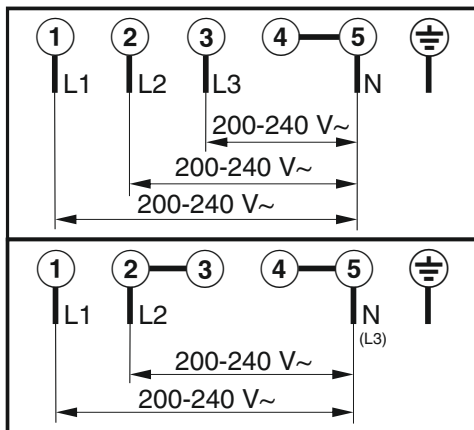

Вашият готварски плот

KM 8665 FR, KM 8665 FL

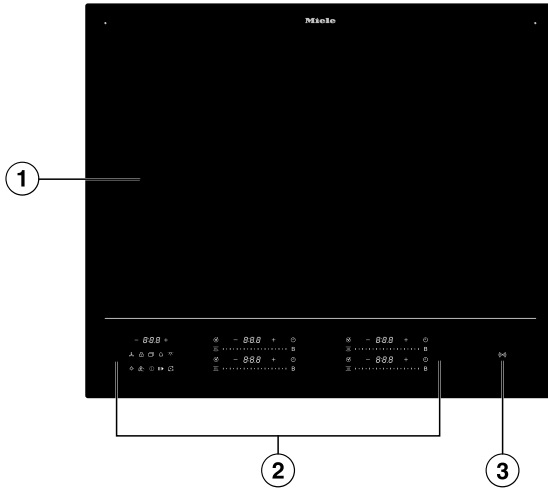

- ① Използваема повърхност на котлона за максимум 4 съда за готвене
- ② Панел за обслужване и индикаторни елементи
- ③ Индикация *Символ NFC* («»)

Запознаване с уреда

KM 8685 FR, KM 8685 FL, KM 8685 FL матов финиш



- ① Използваема повърхност на котлона за максимум 6 съда за готвене
- ② Панел за обслужване и индикаторни елементи
- ③ Индикация *Символ NFC* ((«»))

KM 8695 FR, KM 8695 FL, KM 8695 FL матов финиш







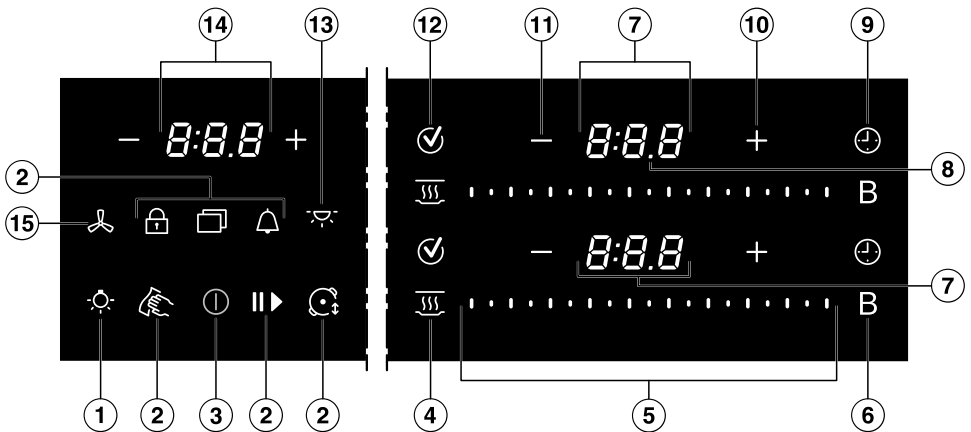





- ① Използваема повърхност на котлона за максимум 6 съда за готвене
- ② Панел за обслужване и индикаторни елементи
- ③ Индикация *Символ NFC* (☞)

Панел за обслужване и индикаторни елементи



- ① Бутон *Осветление на готварски плот на аспиратор Miele* ☞ - по избор

Запознаване с уреда

- ② Натиснете бутона *Меню* , за да се покажат следните бутони
-  Бутон *Защита от бърсане* за блокиране на елементите за управление и индикация за 20 секунди
 -  Бутон *Таймер*, будилник за процес, независим от готварския плот
 -  Бутон *Stop&Go* за спиране/пускане на текущ процес на готвене
 -  Бутон *Блокировка на включването/Блокировка на бутоните* за заключване на елементите за управление и индикация
 -  Бутон *Професионален режим* за промяна на нивото на мощност според позицията на съда за готвене
- ③ Бутон *Вкл./Изкл.* ①
- ④ Бутон *Поддържане на храната топла* 
Относно активиране/деактивирание на специалната функция за поддържане на храната топла
- ⑤ Плъзгач
- За настройване на нивото на мощност
- За настройване на времената
- ⑥ Бутон *Booster* B
- ⑦ Индикация за съдове за готвене
-  Съдовете за готвене са готови за употреба
 -  1.0 до 9.0 Ниво на мощност
 -  0:00–9:59 Време
 - Индикация за остатъчна топлина степен 1
 - = Индикация за остатъчна топлина степен 2
 - ≡ Индикация за остатъчна топлина степен 3
 - Я Помощ от съдовете за готвене M Sense
 - ⚡ Съдът за готвене липсва или е неподходящ
 - b Booster
 - h Поддържане на храната топла
- ⑧ Индикация на сепаратора
Показване на междинните нива за нивата на мощност
- ⑨ Бутон *Продължителност* на процес на готвене 
Автоматично изключване на нагриването на съдовете за готвене след настроен период от време
Измерва времето, което отнема даден процес на готвене
- ⑩ Бутон *Плюс* +
- За промяна на настройките
- За адаптиране на времената

- ⑪ Бутон *Минус* —
 - За промяна на настройките
 - За адаптиране на времената
- ⑫ Бутон *OK* ✓
- ⑬ Бутон *Фоново осветление за аспиратор Miele* ☾ - по избор
- ⑭ Индикация на готварския плот
 - 0:00–9:59* Време
 - LOC On/OFF* Блокировка на включването/Блокировка на бутоните е активирано/деактивирано
 - dE On/OFF* Демонстрационният режим е активиран/деактивиран
 - UP* Налична е актуализация на софтуера.
- ⑮ Бутон *Аспиратор* ⌘ - по избор
 - Относно избор на аспиратор за настройка на ниво на мощност

Запознаване с уреда

Управление на мощността

Ефекти от разпределението на мощността

По време на времето на усилване се отнема част от мощността от другите индукционни бобини. Когато индукционната бобина отдава мощност, това може да има следните въздействия:

- деактивира се ударното загряване до завиране;
- нивото на мощност се намалява;
- нагриването се изключва.

Принцип на управление

Изключен готварски плот

При изключен готварски плот се вижда само отпечатаният символ за бутон **Ⓛ Вкл./Изкл.** Когато включите готварския плот, светват други бутони.

Управление

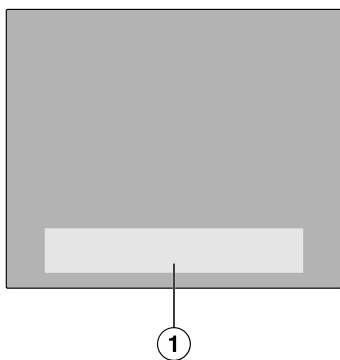

Ⓛ Зона на бутоните и индикациите

Вашият стъклокерамичен готварски плот е оборудван с бутони, които реагират на контакт с пръсти. Всяка реакция на бутоните се потвърждава с акустичен сигнал.

Бутон **Ⓛ Вкл./Изкл.** трябва от съображения за безопасност да се държи докоснат малко по-дълго време, в сравнение с останалите бутони.

Свързване в мрежа

Вашият готварски плот е оборудван с интегриран WiFi модул. Готварският плот може да бъде свързан с Вашата домашна мрежа или само с Вашия аспиратор Miele. WiFi модулет позволява използването на приложението Miele на мобилно устройство.

След като готварският Ви плот е бил свързан чрез WiFi, връзката се възстановява автоматично при всяко ново включване.

Уверете се, че сигналът на Вашия WiFi мрежа е достатъчно силен на мястото на монтиране на Вашия готварски плот.

Чрез свързване на готварския плот към Вашата WiFi мрежа се повишава разходът на енергия дори когато фурната е изключена.

Интелигентни екстри чрез приложението Miele*

Свързването в мрежа чрез приложението Miele Ви дава достъп до множество интелигентни екстри, включително:

- да извиквате информация за статуса
- Използване на допълнителни полезни функции
- Поддържайте готварския плот в крак с най-новите разработки на Miele чрез софтуерни актуализации (възможно само чрез WiFi)

Повече информация за Smart Extras можете да намерите на уебсайта на Miele, в Apple App Store или в Google Play Store™.

* Допълнителна дигитална оферта от Miele & Cie. KG. Обхватът на функциите може да се различава в зависимост от модела и държавата. От Вас се изисква да се съгласите с Общите търговски условия и Информацията за защита на данните за дигиталните продукти и услуги на Miele в приложението Miele. Miele си запазва правото да променя или прекратява дигиталните оферти по всяко време.

Специални функции

Готово за съдове за готвене M Sense

Готварският плот е подходящ за съдове за готвене M Sense.

Съдовете за готвене M Sense имат сензори. Тези сензори улесняват процеса на готвене.

Съдовете за готвене M Sense са аксесоари, които могат да бъдат закупени отделно. Може да ги закупите от уеб магазина на Miele, от Отдела за обслужване на клиенти на Miele или от Вашия специализиран търговец на Miele.

Управление на аспиратор

Con@ctivity 3.0

Con@ctivity 3.0 представлява директната комуникация между Вашия готварски плот и аспиратор Miele. Комуникацията се постига чрез свързване в мрежа. Con@ctivity 3.0 позволява автоматично управление на аспиратора в зависимост от работното състояние на Вашия готварски плот.

Версиите на Con@ctivity на готварския плот и на аспиратора трябва да съвпадат.

Повече информация за това ще намерите в ръководството за експлоатация и монтаж на Вашия аспиратор.

Непрекъснато разпознаване на съда за готвене

Когато поставите съда за готвене върху повърхността на котлона, Плъзгач на съда за готвене се активира автоматично.

Разпознаване на размера на съда

Размерът на съда за готвене се разпознава в рамките на повърхността на котлона. Отдаването на енергия се адаптира към размера на съда.

Booster на готварския плот

Усилвателят Booster усилва мощността, за да могат по-бързо да се загреват големи количества, напр. вода за варене на макарони.

Функция Stop&Go

При активиране на функцията Stop&Go всички нива на мощност се намаляват на 1.

При деактивиране се превключва обратно на последно настроеното ниво на мощност.

Съвет: Използвайте специалната функция, ако има опасност от изкипяване.

Нива на мощност на готварския плот

Можете да настройвате мощността, с която да се загреват съдовете за готвене, на нива от 1 до 9.

Запознаване с уреда

Между всяко ниво на мощност има междинно ниво. Междинните нива позволяват по-фино натройване на мощността.

Ако не се нуждаете от междинните нива, можете да ги деактивирате чрез настройките.

Автоматично загряване до завирание

При активирано автоматично загряване се нагрява автоматично с максимална мощност (ударно загряване до завирание) и след това се връща на настроеното ниво на мощност (ниво на последващо готвене).

Функции за време

Има 3 функции за време:

- Таймер
- Продължителност на процеса на готвене
- Изминало време на процес на готвене

Можете да използвате функциите едновременно.

Таймер

Можете да настроите будилник за независими от готварския плот процеси.

Продължителност на процеса на готвене

Можете да настроите време, след което зоната за готвене автоматично да бъде изключена. Функцията може да се използва едновременно за всички зони за готвене.

Изминало време на процес на готвене

Можете да измерите колко време продължава даден процес на готвене.

Професионален режим

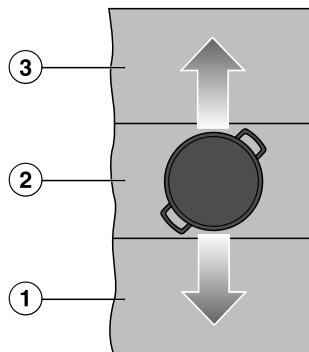

Примерно представяне с цел визуализиране на концепцията.

- ① Съдове за готвене с ниво на мощност 9
- ② Съдове за готвене с ниво на мощност 5
- ③ Съдове за готвене с ниво на мощност 2

В професионален режим повърхността на котлона е разделена на 3 хоризонтални регулируеми зони за готвене. На всяка регулируема зона за готвене е присвоено ниво на мощност.

Преместването на съда напред ① и назад ③ променя нивото на мощност, с което се нагрява съдът за готвене.

Нивата на мощност не могат да бъдат променени от Вас.

В зависимост от ширината на готварския плот могат да се нагряват паралелно различен брой съдове за готвене.

Блокировка на включването

Ако блокировката на включването е активирана, готварският плот не може да се включи.

Блокировка на бутоните

Заклучването на бутоните активира при включен готварски плот. Когато блокирането на бутоните е активирано, готварският плот може да се обслужва само до ограничена степен.

(Recall)Връщане

Ако готварският плот бъде изключен по невнимание по време на работа, с тази специална функция можете да възстановите отново всички настройки.

Поддържане на ястията топли

Със специалната функция храната може да се поддържа топла веднага след приготвянето.

Защита от бърсане

Можете да блокирате бутоните на готварския плот за 20 секунди, например за да отстраните замърсявания.

① *Вкл./Изкл.* не се блокира.

Настройки

Можете да адаптирате настройките на готварския плот към Вашите лични потребности.

Демонстрационен режим

Тази специална функция позволява на специализирания търговец да постави готварския плот без нагряване.

Режим на демонстрация

В демонстрационния режим се симулират готварски процеси в непрекъснат цикъл. Последователността на отделните стъпки се повтаря след 1 минута. Когато докоснете бутон или поставите съд за готвене върху плота, той преминава в режим на измерване.

Индикация за остатъчна топлина

Когато зона на стъклокерамичната плоча е нагрята, след изключването индикацията за остатъчна топлина свети.

Лентите на индикацията за остатъчна топлина угасват последователно с увеличаващото се охлаждане на стъклокерамичната плоча. Последната лента угасва едва когато стъклокерамичната плоча може да бъде докосвана без опасност.

Защитно изключване

Бутоните са покрити

Вашият готварски плот ще се изключи автоматично, ако един или няколко бутона останат покрити за повече от ок. 10 секунди, напр. поради контакт с пръст, изкипяла храна или поставени предмети. На Индикация на готварския плот мига за кратко ζ и прозвучава сигнал.

След като отстраните предметите и/или замърсяванията, ζ изгасва и готварският плот отново е готов за експлоатация.

Продължителността на работа е твърде дълга

Защитното изключване се задейства автоматично, ако дадена зона се нагрива необичайно дълго време. Този период зависи от настроеното ниво на мощност. Ако то се надвиши, нагряването се изключва и се появява индикацията за остатъчна топлина. Може да настроите ниво на мощност както обикновено.

Може да адаптирате защитното изключване, като промените нивото на безопасност.

Запознаване с уреда

Специална функция/ниво на мощност	Максимална продължителност на работа [ч:мин]		
	Ниво на безопасност		
	0 ¹	1	2
Поддържане на храната топла	2:00	2:00	2:00
1.0	10:00	8:00	5:00
1.5	10:00	7:00	4:00
2.0/2.5	5:00	4:00	3:00
3.0/3.5	5:00	3:30	2:00
4.0/4.5	4:00	2:00	1:30
5.0/5.5	4:00	1:30	1:00
6.0/6.5	4:00	1:00	00:30
7.0/7.5	4:00	00:42	00:24
8.0	4:00	00:30	00:20
8.5	4:00	00:30	00:18
9.0	1:00	00:24	00:10
Помощ от съдовете за готвене M Sense – няма активна програма	12:00	12:00	12:00
Помощ от съдовете за готвене M Sense – активна програма	12:00	3:00	1:00

¹ Фабрична настройка

Защита срещу прегряване

За да се предотвратят повреди на готварския плот поради твърде високи температури, защитата срещу прегряване изпълнява една от следните мерки:

Мерки на защитата срещу прегряване

- Включената функция Booster се прекъсва.
- Настроеното ниво на мощност се намалява.
- Нагряването се изключва автоматично. На Индикация на готварския плот мига *Err* последователно с *дчч*.
- Всички зони за готвене се изключват.

Причини за сработването за защитата срещу прегряване

Защитата срещу прегряване може да сработи в следните ситуации:

- Поставеният съд за готвене се нагрява без съдържание.
- Мазнина или олио се нагряват при високо ниво на мощност.
- Долната страна на готварския плот не е достатъчно вентилирана.
- Гореща зона отново се включва след спиране на тока.

Идентификатор на модела и сериен номер

Вашият готварски плот може да показва идентификатора на модела и серийния номер.

Версия на софтуера

Вашият готварски плот може да показва състоянието на софтуера на плота.

Актуализация на софтуера

За да получавате актуализации, трябва да сте свързани към домашната си мрежа.

При наличие на нова актуализация, на Индикация на готварския плот се показва съобщение.

Актуализациите може да:

- извършите незабавно
- отложите и изпълните на по-късна дата
- изключите за постоянно

Ако не инсталирате актуализацията или я инсталирате по-късно, можете да използвате готварския си плот както обикновено. Miele препоръчва да инсталирате актуализациите възможно най-скоро.

Допълнително закупвани аксесоари

В онлайн магазина на Miele, от Отдела за обслужване на клиенти на Miele или от специализиран търговец на Miele можете да закупите специално пригодени за готварския плот продукти, като например съдове за готвене и почистващи препарати.

Онлайн магазина на Miele можете да намерите чрез следния QR код:



Пускане в експлоатация

Разопаковане на готварския плот

- Залепете табелката с данни, която се намира при доставените с уреда документи, на предвиденото за това място в глава "Отдел за обслужване на клиенти".
- Отстранете евентуално наличните защитни фолиа и стикери.

Първоначално почистване на готварския плот

- Преди първото използване избършете готварския плот с влажна кърпа.
- Подсушете готварския плот.

Първо пускане в експлоатация на готварския плот

Металните части са защитени с продукт за поддръжка. Поради това, когато готварският плот се включи за първи път, се отделят миризмата и евентуално пара. При нагряването на индукционните бобини в първите работни часове също се появява миризмата. При всяко следващо ползване миризмата намалява и накрая напълно изчезва.

Миризмата, както и евентуално образуваната пара не са признак за неправилност на уреда или неправилно включване и не са вредни за здравето.

Свързване в мрежа

Можете да използвате готварския си плот:

- да се свържете чрез домашната Wi мрежа към крайното Wi мобилното устройство
- да се свържете директно с Вапия аспиратор Miele

Можете да управлявате аспиратора с помощта и на двата типа свързване в мрежа.

Чрез свързване в мрежа с мобилното Wi крайно устройство можете да използвате допълнителни функции. За повече информация вижте глава "Запознаване с уреда" раздел "Свързване в мрежа".

Изисквания за свързване с домашната Wi мрежа

За свързването в мрежа спазвайте следните условия:

1. На мястото на монтиране има домашна мрежа.
Пригответе паролата за WiFi.
2. Приложението Miele е инсталирано на мобилно крайно устройство.
3. Имате потребителски акаунт в приложението Miele.
4. Няма директна WiFi връзка между готварския плот и Вашия аспиратор Miele.

Имате 2 възможности за свързване на Вашия готварски плот към домашната мрежа с:

- NFC
- Сканиране и свързване

И двете възможности водят до един и същ резултат.

Използване на NFC

При първите 20 включвания на готварския плот индикацията ((NFC)) *NFC (комуникация в близко поле)* се активира автоматично. Когато включите готварския плот за 21-ви път индикаторът ((NFC)) *NFC (комуникация в близко поле)* трябва да се активира ръчно.

NFC функцията на мобилното Ви крайно устройство е активирана.

- Включете готварския плот.
- Леко преместете мобилното крайно устройство на разстояние ≤ 1 см над дисплея ((NFC)) *NFC (комуникация в близко поле)*.

Ако сте инсталирали приложението Miele и имате потребителски акаунт, ще бъдете препратени директно към свързването в мрежа.

Ако все още не сте инсталирали приложението Miele, ще бъдете препратени към Apple App Store® или Google Play Store™.

- Инсталирайте приложението Miele и създайте потребителски акаунт.
- Леко преместете отново мобилното крайно устройство на разстояние >1 см над дисплея ((NFC)) *NFC (комуникация в близко поле)*.

Приложението Miele ще Ви насочва в процеса на създаване.

Съвет: Ако не можете да намерите индикацията ((NFC)) *NFC (комуникация в близко поле)* на Вашия готварски плот, извикайте да се покаже идентификаторът на модела, например. След това светва индикацията ((NFC)) *NFC (комуникация в близко поле)*.

Извършване на Scan & Connect



- Сканирайте QR кода.

Ако сте инсталирали приложението на Miele и имате потребителски акаунт, ще бъдете препратени директно към свързването в мрежа.

Ако все още не сте инсталирали приложението на Miele, ще бъдете препратени към Apple App Store® или Google Play Store™.

- Инсталирайте приложението на Miele и създайте потребителски акаунт.
- Сканирайте отново QR кода.

Приложението на Miele ще Ви насочва в процеса на създаване.

Изисквания за директно свързване в мрежа с аспиратора Ви Miele

За свързването в мрежа спазвайте следните условия:

1. Вапия аспиратор Miele има Con@ctivity 3.0.
2. Готварският плот не е свързан с домашната Ви мрежа.

Свързване на Вашия готварски плот с аспиратора Miele

Ще намерите необходимата информация за свързването на аспиратора в прилежащото ръководство за употреба и монтаж.

Пускане в експлоатация

- Започнете осъществяването на връзката на аспиратора.
- Включете готварския плот.

Ако връзката е осъществена успешно, на Индикация на готварския плот се показва кодът C:D2 . Ако връзката не може да бъде осъществена, на Индикация на готварския плот се показва кодът C:D1 . Изпълнете горепосочените стъпки отново.

Сега Con@ctivity 3.0 е активирана.

Нулиране на настройките

- Нулирайте настройките, ако преминаете от една опция за свързване в мрежа към друга опция за свързване в мрежа.
- Нулирайте настройките, когато изхвърляте или продавате готварския плот или когато пускате в експлоатация употребяван готварски плот. Само така се гарантира, че сте изтрили всички лични данни и предишният собственик повече не може да осъществява достъп до готварския плот.

При смяна на рутера не е необходимо нулиране.

- Изключете готварския плот.
- Докоснете $\text{\textcircled{1}}$ *Вкл./Изкл.* за около 6 секунди. Секундите се отброяват обратно в Индикация на готварския плот.

Индикация на готварския плот показва P .

Индикации за съдове за готвене показва следното:

- $\text{\textcircled{9}}$ и число показват избрания бърз параметър

- в зависимост от модела:

$\text{\textcircled{C}}$ и число показват избрания код на избрания бърз параметър

Другите бутони светят.

Индикацията $\text{\textcircled{N}}$ *Символ NFC* светва ярко.

- Докоснете $+$ *Плюс* или *Плъзгач* горе вдясно до Индикация на готварския плот многократно, докато съответната Индикация за съдове за готвене покаже следното: $\text{\textcircled{909}}$
- Докоснете $\text{\textcircled{OK}}$.
- Докоснете многократно $+$ *Плюс* или *Плъзгач* долу вдясно на Индикация на готварския плот, докато на съответния Индикация за съдове за готвене се покаже следното: $\text{\textcircled{01}}$
- Докоснете в долния десен ъгъл до Индикация на готварския плот $\text{\textcircled{OK}}$.

Настройките на WiFi се нулират. На Индикации за съдове за готвене стои $\text{\textcircled{01}}$

Указания за безопасност при управлението

⚠ Опасност от пожар поради прегряване на храната.

Оставената без надзор храна може да прегрее и да се запали.

Не оставяйте готварския плот без надзор по време на работата.

⚠ Опасност от изгаряне поради гореща стъклокерамична плоча.

След завършване на готвенето стъклокерамичната плоча е гореща.

Не докосвайте стъклокерамичната плоча, докато светят индикациите за остатъчна топлина.

⚠ Опасност от изгаряне поради горещи предмети.

При включен готварски плот, при неволно включване или остатъчна топлина съществува опасност оставени върху готварския плот метални предмети да се нагряват.

Не използвайте готварския плот като място за оставяне на вещи.

Изключвайте готварския плот след употреба с бутон .

⚠ Горещ съд за готвене върху сензорните бутони и индикациите може да повреди намиращия се отдолу електронен модул.

Бутоните не реагират.

Стига се до неволни процеси на включване и изключване. Готварският плот се изключва автоматично.

Не поставяйте горещи съдове за готвене върху бутони и индикациите.

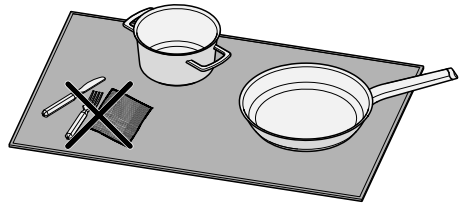

⚠ Готварският плот не може да различава предмети, поставени до съдове за готвене, от съдовете за готвене.

Предметите също се нагряват. При докосване на горещи предмети може да се стигне до изгаряния.

Не поставяйте никакви предмети върху готварския плот. Поставяйте само съдовете за готвене върху готварския плот.

► Никога не загревайте тигани с незалепващо покритие с Booster.

Обслужване

Включване на готварския плот

- Докоснете ① *Вкл./Изкл.*

Другите бутони светят.

Ако не последва друго въвеждане, от съображения за безопасност след няколко секунди готварският плот се изключва отново.

Изключване на готварския плот/съда за готвене

Изключване на готварския плот

- За да изключите готварския плот и по този начин всички съдове за готвене, докоснете ① *Вкл./Изкл.*

Изключване на съда за готвене

- На съответния Плъзгач докоснете позиция *0*.

Позициониране на съд за готвене

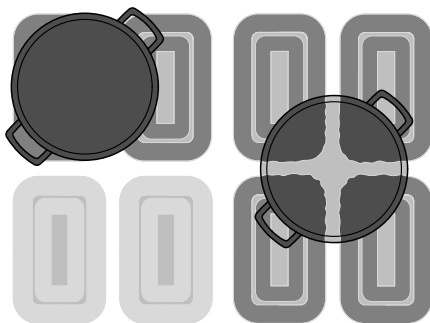
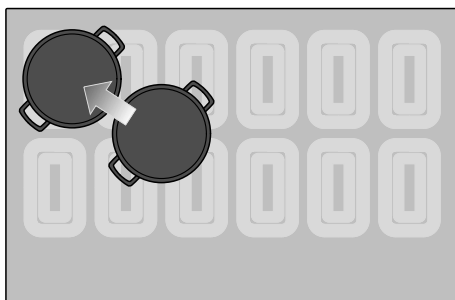

Примерно представяне с цел визуализиране на концепцията.

Може да позиционирате съда за готвене произволно върху използваемата повърхност на котлона.

Индукционните намотки са разположени под цялата използвана повърхност на котлона. Индукционните намотки нагряват съда за готвене.

Индукционните намотки се активират, щом съдът за готвене покрие определена площ от тях. Ако не сте доволни от резултата от готвенето или пърженето, може да преместите съда за готвене така, че да се нагрява по-голяма част от повърхността на дъното.

Благоприятна позиция е например в ъгъла на използваемата повърхност на котлона.

Брой и размер на съдовете за готвене

- При моделите KM 8665 FR, KM 8665 FL може да се използват едновременно максимум 4 съда за готвене (от тях максимум 4 съда за готвене M Sense).
- При моделите KM 8685 FR, KM 8685 FL, KM 8685 FL MattFinish, KM 8695 FR, KM 8695 FL, KM 8695 FL MattFinish може да се използват едновременно максимум 6 съда за готвене (от тях максимум 4 съда за готвене M Sense).

В зависимост от позицията, съдовете за готвене с диаметър на дъното от 100–145 мм не се разпознават на всички позиции. Тези съдове за готвене са твърде малки, за да гарантират достатъчно покриване на поне една индукционна намотка във всяка позиция.

Съдове за готвене с диаметър на дъното <100 mm не се разпознават и не може да се използват.

- Когато използвате едновременно няколко съда за готвене, ги позиционирайте с възможно най-голямо разстояние един от друг. Така индукцията може ясно да разпознае съдовете за готвене.
- Премествайте съдовете за готвене един след друг, а не едновременно.

Когато премествате съд за готвене, присвоеният Плъзгач светва. Настроеното ниво на мощност се “възприема”.

Съвет: Препоръчваме първо да включите готварския плот и след това да поставите съда за готвене. Така съдът за готвене ще бъде разпознат по-бързо от индукцията.

Нива на мощност на готварския плот

Настройка на нивото на мощност на съд за готвене

Фабрично е активирано непрекъснато разпознаване на съда за готвене. Когато готварският плот е включен и поставите съд за готвене върху зона за готвене, Индикация за съдове за готвене светва ярко.

- Поставете съда за готвене в желаната позиция върху повърхността на котлона.

Съответният Индикация за съдове за готвене светва ярко.

- Плъзнете надясно или наляво по съответния Плъзгач, докато на съответния Индикация за съдове за готвене се покаже желаното ниво на мощност.

Нивото на мощност се показва на съответния Индикация за съдове за готвене.

Настройване на нивото на мощност на съда за готвене - без междинни нива

Фабрично е активирано непрекъснато разпознаване на съда за готвене. Когато готварският плот е включен и поставите съд за готвене върху зона за готвене, Индикация за съдове за готвене светва ярко.

Диапазонът на настройване на нивата на мощност без междинни нива се избира в настройките.

- Поставете съда за готвене в желаната позиция върху повърхността на котлона.

Съответният Индикация за съдове за готвене светва ярко.

- Плъзнете надясно или наляво по съответния Плъзгач, докато на съответния Индикация за съдове за готвене се покаже желаното ниво на мощност.

Нивото на мощност се показва на съответния Индикация за съдове за готвене.

Промяна на нивото на мощност на съд за готвене

- Докоснете позицията, съответстваща на желаното ниво на мощност, на съответния Плъзгач.

Booster

Активиране на Booster

Специалната функция Booster не може да се използва заедно с активиран съд за готвене M Sense.

Когато се активира Booster, настройката на свързаната зона за готвене може да се промени.

KM 8665 FR, KM 8665 FL:

Може да използвате функцията Booster едновременно максимум за 2 съда за готвене: 1 в дясната половина на готварския плот и 1 в лявата половина на готварския плот.

KM 8685 FR, KM 8685 FL,
KM 8685 FL MattFinish, KM 8695 FR,
KM 8695 FL, KM 8695 FL MattFinish:

Може да използвате функцията Booster едновременно максимум за 3 съда за готвене: 1 от дясната страна на готварския плот, 1 в средата и 1 от лявата страна на готварския плот.

Booster е активна в продължение на максимум 15 минути.

- Поставете съда за готвене на желаното място върху повърхността на котлона.
- При необходимост настройте ниво на мощност.
- Докоснете бутона Booster B.

Индикацията Съдове за готвене показва **b**.

Деактивиране на Booster

- Докоснете B *Booster*.

или

- Настройте друго ниво на мощност.

Ако деактивирате функцията Booster или след изтичане на времето на функцията Booster и

- не е било настроено ниво на мощност преди активирането на функцията Booster, автоматично се превключва на ниво на мощност 9.
- е било настроено ниво на мощност преди активирането на функцията Booster, се превключва на избраното преди това ниво на мощност.

Активиране/деактивиране на Stop&Go

Тази функция не работи със съдове за готвене M Sense.

Всички функции за време, времена с Booster и времена на ударно загряване до завирание продължават да текат.

Настройките на таймера не могат да се променят. Готварският плот може само да се изключи.

Специалната функция Stop&Go е активна при съд за готвене M Sense в продължение на 3 минути.

Ако специалната функция не бъде деактивирана в рамките на 1 час, готварският плот се изключва.

■ Докоснете  Меню.

■ Докоснете  Stop&Go.

Активното нагряване на съдовете за готвене се намалява от зададеното ниво на мощност до ниво на мощност 1.0 или се превключва отново на пониско ниво.

Съдовете за готвене с функция за поддържане на храната топла не се променят.

Автоматично загряване до завирене

Времето за автоматично загряване зависи от настроената степен за продължаване на готвенето:

Степен за продължаване на готвенето	Достигане до завирене [мин.:сек.] ¹
1.0	около 00:15
1.5	около 00:15
2.0	около 00:15
2.5	около 00:15
3.0	около 00:25
3.5	около 00:25
4.0	около 00:50
4.5	около 00:50
5.0	около 2:00
5.5	около 5:50
6.0	около 5:50
6.5	около 2:50
7.0	около 2:50
7.5	около 2:50
8.0	около 2:50
8.5	около 2:50
9.0	—

¹ Ако по време на завирането съдът за готвене се отстрани временно от повърхността на котлона, времето за варене се удължава с времето за което съда за готвене не е бил там.

Активиране на автоматично загряване

Тази функция не работи със съдове за готвене M Sense.

Обслужване

По време на завирането не могат да се задават никакви времеви функции. Съществуващото показване на изминалото време се отменя.

- От Плъзгач докоснете желаната степен за продължаване на готвенето (около 3 секунди), докато се чуе звук от сигнал.

Нивото на мощност пулсира, при ударното загряване до завиране (ниво на мощност 9).

Деактивиране на автоматичното загряване

- Настройте друго ниво на мощност. или
- Настройте отново същото ниво на мощност.

Функции за време

Има 3 функции за време:

- Таймер
- Продължителност на процеса на готвене
- Изминало време на процес на готвене

Можете да използвате функциите едновременно.

Настройване на времето за таймера

Можете да настроите време от 1 минута (0:01) до 9 часа и 59 минути (9:59).

- Времената до 10 минути се въвеждат в минути и секунди.
- Времената до 59 минути се въвеждат в минути.
- Времена над 60 минути в часове и минути.



Времето за таймера се въвежда с + *Плюс* и - *Минус*.

- Докоснете + *Плюс* и - *Минус*, докато желаното време се покаже на Индикация на готварския плот.

Пример:

59 минути = 00:59 часа,
80 минути = 1:20 часа

Настройка на таймера

- Докоснете  *Меню*.
- Докоснете  *Таймер*.

Индикация на готварския плот светва ярко.  *Таймер* светва ярко и пулсира. Другите бутони и индикатори светят приглушено.

- Настройте желаното време за таймера.

Таймерът се стартира, когато докоснете  *Таймер* или изчакате 5 секунди.

10 секунди преди края на изтичащото време  *Таймер* започва да мига.

Промяна на таймера

- Докоснете  *Таймер*.

Индикация на готварския плот светва ярко.  *Таймер* светва ярко и пулсира. Другите бутони и индикатори светят приглушено.

- Настройте желаното време за таймера.

Таймерът се стартира, когато докоснете  *Таймер* или изчакате 5 секунди.

Изтриване на таймера

- Докоснете  *Таймер*, докато зададеното време не се покаже на Индикация на готварския плот.

или

- Задайте таймера на стойност 0:00.

Настройване на времето за продължителността

Можете да настроите време от 1 минута (0:01) до 9 часа и 59 минути (9:59).

Времена до 59 минути се въвеждат в минути (00:59), времена над 60 минути – в часове и минути.

Времето се въвежда с помощта на съответния Плъзгач и може да се коригира с помощта на съответните + *Плюс* и – *Минус*.

- Преместете плъзгача наляво или надясно, докато желаното време се покаже в съответния Индикация за съдове за готвене.

Пример:

59 минути = 00:59 часа,

80 минути = 1:20 часа

Настройване на продължителността на процес на готвене

При достигане на максималната продължителност на работа нагриването на съда за готвене се изключва. Независимо от настроената продължителност.

При желания съд за готвене е настроено ниво на мощност.

- Докоснете за кратко (< 1,5 секунди) \odot *Продължителност* до съответния Индикация за съдове за готвене.

Съответният Индикация за съдове за готвене светва ярко, а \odot *Продължителност* пулсира. Другите бутони и индикатори светят приглушено.

- Настройте желаното време за продължителност.

Ако докоснете \odot *Продължителност*, или изчакате 5 секунди, продължителността започва да тече.

Продължителността на процес на готвене изтича и \odot *Продължителност* свети постоянно.

10 секунди преди края на изтичащото време съответният \odot *Продължителност* започва да мига.

Промяна на продължителността на процес на готвене

- Докоснете за кратко (< 1,5 сек.) \odot *Продължителност* на желания съд за готвене.

Съответният Индикация за съдове за готвене светва ярко, а \odot *Продължителност* пулсира. Другите бутони и индикатори светят приглушено.

- Настройте желаното време за продължителност.

Ако докоснете \odot *Продължителност*, или изчакате 5 секунди, продължителността започва да тече.

Продължителността на процес на готвене изтича и \odot *Продължителност* свети постоянно.

Изтриване на продължителността на процес на готвене

- Докоснете \odot *Продължителност* на желания съд за готвене, докато се покаже Индикация за съдове за готвене 0:00.

Обслужване

или

- Докоснете  *Продължителност* на съда за готвене.

Съответният Индикация за съдове за готвене светва ярко. Другите бутони и индикации светят приглушено.

- Докоснете на съответния Плъзгач позиция *0*.

Настройване на продължителност за по-нататъшни процеси на готвене

- За да настроите продължителност на друг процес на готвене, процедирайте, както е описано в раздел "Настройване на продължителност на процес на готвене" в глава "Управление".

Стартиране на измерването на изминалото време на процеса на готвене

- При желаниа съд за готвене е настроено ниво на мощност.
- За съдовете за готвене не може да се настройва продължителност.

- Докоснете и задръжте (> 1,5 секунди)  *Продължителност* до съответния Индикация за съдове за готвене.

Индикация за съдове за готвене показва изминалото време от активирането.

Приключване на измерването на изминалото време на процеса на готвене

- Докоснете  *Продължителност* на желаниа съд за готвене, докато се покаже Индикация за съдове за готвене *0:00*.

За по-нататъшни процеси на готвене започнете измерване на изминалото време на процеса на готвене.

- За да настроите изминалото време за следващи процеси на готвене, процедирайте, както е описано в раздел "Стартиране на измерването на изтичащото време на процес на готвене" в глава "Управление".

Промяна на индикацията на нивата на мощност и функциите за време

- Докоснете желаниа Индикация за съдове за готвене, за да превключите между показването на функцията за време и показването на нивото на мощност за даден съд за готвене.

Професионален режим

Активиране на професионален режим

Специалната функция професионален режим не може да се използва заедно с активирани съдове за готвене M Sense.

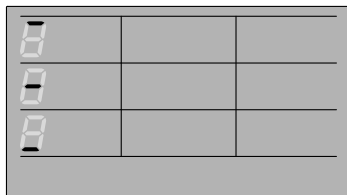

Професионален режим – регулируеми зони за готвене с готварски плот > 60 см, хоризонталните линии съответстват на зоните на готварския плот

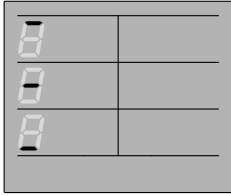



Професионален режим – регулируеми зони за готвене с готварски плот ≤ 60 см, хоризонталните линии съответстват на зоните на готварския плот

В професионален режим можете да поставяте по един съд за готвене на колона върху готварския плот. Т.е. на готварски плот:

- > 60 см можете да поставите общо 3 съда за готвене
- ≤ 60 см можете да поставите общо 2 съда за готвене

В настройките при **P21** Управление на мощността трябва да се настрои фабричната настройка (**000**) или ≥ 004 (3680 W).

Върху готварския плот няма съд за готвене.

- Докоснете  Меню.
- Докоснете  Професионален режим.
- Поставете подходящ за индукция съд за готвене върху готварския плот.

 Таймер свети.

 Поддържане на храната топла свети.

Плъзгач светва.



На Индикация за съдове за готвене е показано:

- хоризонтална линия обозначава зоната, в която е разположен съдът за готвене
- нивото на мощност на зоната, в която е поставен съдът за готвене

Промяна на нивата на мощност за зоните на готварския плот в професионален режим

- Посоката на изместване за тенджерите е зададена фабрично отпред назад. Това означава, че най-високото ниво на мощност е отпред, а най-ниското ниво на мощност - отзад.
- можете да промените трайно посоката на изместване чрез **P23** посоката на изместване професионален режим, така че тя да отговаря на личните Ви навици за използване.
- Специалната функция за поддържане на храната топла и всички нива на мощност могат да бъдат настроени за зоните. Специалната функция **Booster** не може да бъде настроена.
- Според посоката на изместване нивата на мощност на последователните зони не трябва да се надвишават или намаляват.
- Поставете съда за готвене в зоната, чието ниво на мощност искате да промените.

Обслужване

Зона на готварския плот	Зона на котлона Символ	Фабрично зададено ниво на мощност	Най-високо възможно ниво на мощност ¹	Най-ниско възможно ниво на мощност ¹
от-пред		9	9	> Централна зона на готварския плот
Среда		5	< Предна зона на готварския плот	> Предна зона на готварския плот
Отзад		2	< Централна зона на готварския плот	Специална функция за поддържане на храната топла

¹ С посока на преместване отпред назад (фабрична настройка). Ако посоката на преместване е обратна, съдържанието на колоните трябва да се размени.

- С бутона Плъзгач, настройте нивото на мощност в съответствие с възможностите в таблицата.

Деактивиране на професионалния режим

- Докоснете  Професионален режим.

Блокировка на включването

Активиране на блокировката на включването

Блокировката на включването не оказва влияние върху съдовете за готвене M Sense.

Всички бутони се заключват. Зададен таймер продължава да работи.

- Готварският плот е включен.
- Всички зони за готвене са изключени.

- Докоснете  Меню.

- Докоснете  Блокировка на включването за 6 секунди.

Секундите се отброяват обратно в Индикация на готварския плот. След изтичане Индикация на готварския плот показва *LOE* редуващо се с *On*. Блокировката на включването е активирана.

Ако се докосне неразрешен бутон, когато е активирана блокировката на включването, Индикация на готварския плот показва за няколко секунди *LOE*, редуващо се с *On*. Чува се сигнал.

Настройките може да бъдат адаптирани така, че да се активира автоматично блокировката на включването 5 минути след изключване на готварския плот.

Деактивиране на блокировката на включването

- Докоснете  *Блокировка на включването* за 6 секунди.

Секундите се отброяват обратно в Индикация на готварския плот. След изтичане Индикация на готварския плот *LOC* показва редуващо се с *OFF*. Блокировката на включването е деактивирана.

Блокировка на бутоните

Активиране на заключването на бутоните

Тази функция не работи със съдове за готвене M Sense.

Когато блокирането на бутоните е активирано, могат да се извършват само следните действия:

- Нагриването на съдове за готвене и готварският плот могат само да се изключат.
- Зададеният таймер може да бъде променен.

Поне едно нагриване на съда за готвене е включено.

- Докоснете  *Меню*.

- Докоснете  *Блокировка на бутоните* за 6 секунди.

Секундите се отброяват обратно в Индикация на готварския плот. След изтичане Индикация на готварския плот показва *LOC* редуващо се с *On*. Блокировката на бутоните е активирана.

Ако при активирано заключване на бутоните бъде докоснат неразрешен бутон, Индикация на готварския плот показва за няколко секунди *LOC*, редуващо се с *On*. Чува се сигнал.

Деактивиране на заключването на бутоните

- Докоснете  *Блокировка на бутоните* за 6 секунди.

Секундите се отброяват обратно в Индикация на готварския плот. След изтичане Индикация на готварския плот *LOC* показва редуващо се с *OFF*. Блокировката на бутоните е деактивирана.

(Recall) Връщане

Активиране на Recall

Тази функция не работи със съдове за готвене M Sense.

Готварският плот трябва да бъде включен отново 10 секунди след изключването.

- Включете отново готварския плот.
- Веднага след включването докоснете мигация  *OK*.

Всички настройки се възстановяват.

Отхвърляне на Recall

- Включете отново готварския плот.

Обслужване

- Веднага след включване докоснете един от **HE** мигащите Индикации за съдове за готвене.

Приема се новата настройка, а всички други настройки се отхвърлят.

Защита от бърсане

Активиране на защитата от бърсане

Тази функция не работи със съдове за готвене M Sense.

- Докоснете  Меню.
- Докоснете  *Защита от бърсане*.

Времето, през което защитата от бърсане е активна, се отброява на Индикация на готварския плот.

Деактивиране на защитата от бърсане

- Докоснете и задръжте  *Защита от бърсане* докато Индикация на готварския плот не угасне.

Управление на съдове за готвене M Sense

Работата със съдовете за готвене M Sense е описана в съответното ръководство за употреба и монтаж.

Със съда за готвене M Sense може да използвате всички специални функции на готварския плот, освен ако не е посочено друго в това ръководство за употреба и монтаж.

Въвежданията за готварския плот имат приоритет пред въвежданията на съдовете за готвене и могат да деактивират действия за съдовете за готвене.

Съдове за готвене M Sense: активиране на специални функции на готварския плот

- Активирайте програма в съда за готвене.
- Активирайте специалните функции на готварския плот.

Съответният Индикация за съдове за готвене на готварския плот показва индикация, съответстваща на специалните функции. Последователно с индикацията се показва асистенция чрез M Sense съд за готвене Я.

Съдове за готвене M Sense: деактивиране на специалните функции на готварския плот

- Деактивирайте специалната функция на готварския плот.

Помощта, предоставена от съда за готвене M Sense, се прекратява. Готварският плот се държи според последните настройки.

Приключване на помощта от съдовете за готвене M Sense

Препоръчваме съдовете за готвене M Sense да се използват винаги в режим помощ.

- Изключете съда за готвене M Sense.

Данни за готварския плот

Показване на идентификатора на модела/серийния номер



Върху готварския плот няма съд за готвене.

- Изключете готварския плот.

- Докоснете  *Вкл./Изкл.* за около 6 секунди. Секундите се отброяват обратно в Индикация на готварския плот.

Индикация на готварския плот показва *P*.

Индикации за съдове за готвене показва следното:

-  и число показват избрания бърз параметър
- в зависимост от модела:
 -  и число показват избрания код на избрания бърз параметър

Другите бутони светят.

Индикацията () *Символ NFC* светва ярко.

- Докоснете  *Плюс* или *Плъзгач* горе вдясно до Индикация на готварския плот многократно, докато съответният Индикация за съдове за готвене покаже следното: *903*

- Докоснете  *OK*.

На Индикация на готварския плот се появяват последователно цифри, разделени от тире.

Пример: *12 34* (идентификатор на модела KM 1234) – *1 23 45 67 89* (сериен номер)

Показване на версията на софтуера



Върху готварския плот няма съд за готвене.

- Изключете готварския плот.

- Докоснете  *Вкл./Изкл.* за около 6 секунди. Секундите се отброяват обратно в Индикация на готварския плот.

Индикация на готварския плот показва *P*.

Индикации за съдове за готвене показва следното:

-  и число показват избрания бърз параметър
- в зависимост от модела:
 -  и число показват избрания код на избрания бърз параметър

Другите бутони светят.

Индикацията () *Символ NFC* светва ярко.

- Докоснете  *Плюс* или *Плъзгач* горе вдясно до Индикация на готварския плот многократно, докато съответният Индикация за съдове за готвене покаже следното: *902*

- Докоснете  *OK*.

На Индикация на готварския плот се показват 3 цифри:

Пример: *1.23* = версия на софтуера 1.23.

Активиране/деактивиране на демонстрационен режим

Върху готварския плот няма съд за готвене.

- Изключете готварския плот.
- Докоснете  *Вкл./Изкл.* за около 6 секунди. Секундите се отброяват обратно в Индикация на готварския плот.

Индикация на готварския плот показва *P*.

Обслужване

Индикации за съдове за готвене показва следното:

- \varnothing и число показват избрания бърз параметър
- в зависимост от модела:
 - ζ и число показват избрания код на избрания бърз параметър

Другите бутони светят.

Индикацията («») *Символ NFC* светва ярко.

- Докоснете $+$ *Плюс* или *Плъзгач* горе вдясно до Индикация на готварския плот многократно, докато съответният Индикация за съдове за готвене покаже следното: $\varnothing 10$
- Докоснете \checkmark *OK*.
- Докоснете многократно $+$ *Плюс* или *Плъзгач* долу вдясно на Индикация на готварския плот, докато на съответния Индикация за съдове за готвене се покаже следното: $\zeta 01$
- Докоснете в долния десен ъгъл до Индикация на готварския плот \checkmark *OK*.

На Индикация на готварския плот мига в продължение на няколко секунди:

- dE се редува с On (активиран демонстрационен режим)
или
- dE се редува с OFF (деактивиран демонстрационен режим)

Активиране/деактивиране на демонстрационния режим

- Активирайте/деактивирайте демонстрационния режим чрез настройките (*P52*).

Диапазони на настройка на нивата на мощност на готварския плот

Готварският плот е програмиран фабрично с 9 нива на мощност с междинни нива. Ако желаете настройка на нивата на мощност на цели чила, можете да деактивирате междинните нива чрез настройките.

	Препоръчителни съдове за готвене ¹	Диапазон на настройка ²	
		фабрична настройка 9 нива с междинни нива	цяло число 9 нива без междинни нива
Разтопяване на масло	Тенджера	1.0–1.5	1–2
Разтваряне на желатин			
Поддържане на ястия, които загарят лесно топли		1.0–2.0	
Разтопяване на шоколад		2.0–3.5	2–4
Загриване на малки количества течност			
Набъбване на ориз			
Размразяване на замразени зеленчуци на цяло			
Варене на млечна каша		3.5–5.5	4–6
Нагриване на течни или полутвърди ястия			
Задушаване на плодове			
Готвене на картофи			
Топене на сланина	Тиган	5.0–6.5	5–6
Приготвяне на омлети, пържени яйца без коричка и др.	Тиган със "сандвич" основа и незалепващо покритие		
Задушаване на риба	Тенджера	4.5–6.5	5–7
Задушаване на зеленчуци			
Източници на тестени и бобови храни			
Разбиване на сосове и кремове, напр. ви-нена пяна или холандез	вижте указанията на производителя	6.0–6.5	6
Размразяване и загриване на дълбоко замразени храни	Тиган със "сандвич" основа и незалепващо покритие		
щадящо пържене (напр. на цяла риба)	Тиган	6.0–7.0	6–7
щадящо пържене (напр. кюфтета, пилешки гърди)			
Пържене (напр. рибно филе, шницел, яйца на очи)	Тиган със "сандвич" основа и незалепващо покритие	7.0–8.5	7–8
Приготвяне на палачинки			
силно/горещо запържване (напр. пържола, малки количества месо, пържени картофи, картофени палачинки)	Тиган	8.5–9.0	9
Пържене, напр. на картофи	Тенджера с висок ръб		
Запържване на големи количества месо	Тенджера с високи стени или съд за печене		

Диапазони на настройка на нивата на мощност на готварския плот

	Препоръчителни съдове за готвене ¹	Диапазон на настройка ²	
		Фабрична настройка 9 нива с междинни нива	цяло число 9 нива без междинни нива
Завиране на вода	Тенджера	Booster	Booster

¹ По възможност варете само в затворени тенджери или тигани. Така ще предотвратите ненужната загуба на топлина.

² Данните са ориентировъчни стойности. Мощността на индукционната бобина варира в зависимост от размера и материала на дъното на съда за готвене. Поради това е възможно нивата на мощност за Вашите съдове за готвене леко да се отклоняват. При ежедневната употреба определете оптималната настройка за Вашите съдове за готвене. При нови съдове за готвене, на които не познавате характеристиките за употреба, настройвайте следващото по-ниско ниво на мощност от посоченото.

Данни за изпитвателните лаборатории

Пробни ястия съгласно EN 60350–2

Пробно ястие	Ø Дъно на съдовете за готвене (mm)	Капацити	Диапазон на настройка	
			Предварително загряване	Приготвяне
Затопляне на олио	150	не	–	1.0–1.5
Палачинки	180 (дъно тип сандвич)	не	9.0	6.0–7.0
Пържене на дълбоко замразени картопки за пържене	180 mm (съд за масло)	не	9.0	9.0
Поддържане на храната топла ястие от леща	150 (дъно тип сандвич)	да (при поддържане на храната топла)	7.0	Поддържане на ястията топли

Начин на функциониране на индукционни готварски плотове

Под стъклокерамичната плоча се намират индукционните бобини. Тези бобини създават магнитно поле, което въздейства директно върху дъното на съда и го нагрява. Стъклокерамичната плоча се нагрява само индиректно от отдадената от дъното на съда топлина.

Позицията, размерът и формата на съда за готвене се разпознават автоматично от индукцията.

Индукцията функционира само при съдове с намагнетизиращо се дъно.

Шумове

В съдовете за готвене, в зависимост от материала и изработката на дъното, могат да възникнат следните шумове:

Бръмчене при високо ниво на мощност. То става по-слабо или изчезва, ако се намали нивото на мощност.

Пукане при съдове за готвене, чието дъно се състои от различни материали (напр. дъно тип “сандвич”).

Щракане при електронните процеси на превключване, особено при ниските нива на мощност.

Бръмчене, когато охлаждащият вентилатор се включи. Той се включва за защита на електронния модул, когато готварският плот се използва интензивно. Охлаждащият вентилатор може да продължи да работи и след изключване на уреда.

Съдове за готвене

Подходящи съдове за готвене

- неръждаема стомана с намагнетизиращо се дъно
- емайлирана стомана
- чугун

Естеството на дъното на съдовете за готвене може да повлияе на равномерността на резултата от готвенето (напр. при пържене на палачинки). Дъното на съда трябва да разпределя топлината равномерно. За добри резултати са подходящи съдове за готвене с дъно от многослоен материал (дъно тип сандвич или капсула).

Материалът, от който е изработено дъното на съда за готвене, и позицията на съда за готвене върху готварския плот оказват влияние върху мощността на индукционните бобини. Това може да се отрази и върху процеса на готвене.

Размер на съдовете за готвене

При **кръгли** съдове за готвене е за предпочитане да използвате размери с диаметър на дъното от 145 mm до максимум 350 mm. Съд за готвене с диаметър на дъното от 100 до 145 mm не се разпознава на всички позиции.

При **овални/правоъгълни** съдове за готвене размерът може да е максимум 380 mm x 300 mm.

Неподходящи съдове за готвене

- неръждаема стомана с ненамагнетизиращо се дъно
- алуминий или мед
- стъкло, керамика или гранитогрес

Добре е да се знае

Проверка на съдовете за готвене

Ако не сте сигурни дали тенджерата или тиганът са подходящи за индукционни готварски плотове, допрете магнит на дъното на съда. Ако магнитът се задържи, съдът за готвене в общия случай е подходящ.

Съвети относно съдовете за готвене

- Използвайте само тенджери и тигани с гладко дъно. Неравни дъна на тенджери и тигани ще надраскат стъклокерамичната плоча.
- За преместване вдигайте съдовете за готвене. Така ще избегнете следи от изтъркване и драскотини. Драскотините, които се появяват при плъзгане на съдовете за готвене, не оказват влияние върху функцията на готварския плот. Подобни драскотини представляват нормални следи от употреба и не са повод за рекламация.
- При закупуване на тенджери и тигани обърнете внимание, че често се посочва максималният или горният диаметър. Важен обаче е диаметърът на дъното (по правило по-малкият).

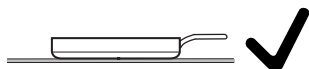

- За предпочитане е по възможност да използвате тигани с прав ръб. При тигани с наклонен ръб индукцията действа и в зоната на ръба на тигана. Така може да се оцвети ръбът на тигана или да се отлепи покритието.

Извикване на настройките

Върху готварския плот няма съд за готвене.

- Изключете готварския плот.
- Докоснете  *Вкл./Изкл.* за около 6 секунди. Секундите се отброяват обратно в Индикация на готварския плот.

Индикация на готварския плот показва *P*.

Индикации за съдове за готвене показва следното:

- *9* и число показват избрания бърз параметър
- в зависимост от модела:
 - 1* и число показват избрания код на избрания бърз параметър

Другите бутони светят.

Индикацията () *Символ NFC* светва ярко.

- Докоснете  *Stop&Go*.

Индикация на готварския плот показва *PC*.

Индикации за съдове за готвене показва следното:

- *P* и число показват избрания параметър.

Настройка на параметри

Настройките са извикани.

- Докоснете *+* *Плюс* или *Плъзгач* горе вдясно до Индикация на готварския плот многократно, докато съответният Индикация за съдове за готвене покаже номера на желанния параметър.
- Докоснете  *OK*.

Плъзгач,  *OK* и *+* *Плюс* светят в долната част вдясно до Индикация на готварския плот.

В долния десен ъгъл на Индикация за съдове за готвене до Индикация на готварския плот се показва текущо настроеният номер на код.

Настройка на код

Трябва да се настрои параметър.

- Докоснете *+* *Плюс* в долния десен ъгъл на Индикация на готварския плот многократно, докато желанният номер на кода се покаже в съответния Индикация за съдове за готвене.

- Докоснете  *OK*.

Настройката бе запаметена. Сега можете да излезете от настройките или да коригирате допълнителни настройки.

Завършване на настройките

Незапаменените промени не се прилагат.

- Докоснете  *Вкл./Изкл.*.

Корекция на настройки

Параметър ¹		Код	Настройки ²
P01	Регистрация чрез WiFi	C00	неактивно/деактивирано
		C01	активно без конфигуриране
		C02	активна и конфигурирана (не може да се избере, показва дали връзката е осъществена успешно)
		C03	Стартиране на връзка чрез Bluetooth
		C04	WiFi се нулира до фабричните настройки (C01)
C05	Рестартиране на радиомодула		
P03	Диапазон на настройка на нивата на мощност на готварския плот	C00	9 нива на мощност с междинни нива + Booster
		C01	9 нива на мощност без междинни нива + Booster
P04	Тон за потвърждение при докосване на бутон	C00	изкл. ³
		C01	тих
		C02	среден
		C03	силно
P05	Сигнален тон за функциите за време	C00	изкл.
		C01	тих
		C02	среден
		C03	силно
		C04	много силно
P06	Сигнални тонове за указания и грешки	C00	изключено (възможно само за указания)
		C01	тихо (минимална сила на звука за грешки)
		C02	среден
		C03	силно
P07	Максимална продължителност на работа	C00	Степен на безопасност 0
		C01	Степен на безопасност 1
		C02	Степен на безопасност 2

Корекция на настройки

Параметър ¹		Код	Настройки ²
P08	Блокировка на включването	C00	Само ръчно активиране на блокировката на включването
		C01	Автоматично активиране на блокировката на включването
P09	Скорост на реакция на бутоните	C00	бърза
		C01	нормална
		C02	бавна
P10	Скорост на реакция на бутон на Плъзгач	C00	бърза
		C01	нормална
		C02	бавна
P12	Температура степен на поддържане на ястията топли	C00	65–75 °C
		C01	50–55 °C
		C02	80–90 °C
P14	Управление на аспиратор чрез готварския плот - Con@ctivity 3.0	C00	Активирано
		C01	Деактивирано
P15	Контраст на осветлението на ключа	C00	10%
		C01	20%
		C02	40%
P16	Нулиране на настройките	C00	не нулирайте нищо
		C01	нулиране на всички настройки
		C02	нулиране на WiFi връзка
		C04	нулиране на връзката на Съд за готвене M Sense
P17	Фабрична настройка	C00	Невъзстановяване на фабричните настройки
		C01	Възстановяване на фабричните настройки

Корекция на настройки

Параметър ¹		Код	Настройки ²
P21	Управление на мощността ⁴	C00	изкл.
		C01	1 000 W
		C02	2 000 W
		C03	3 000 W
		C04	3 680 W
		C05	4 000 W
		C06	4 500 W
		C07	5 000 W
		C08	6 000 W
		C09	7 000 W
		C10	7 400 W
		C11	8 000 W
		C12	9 000 W
		C13	10 000 W
P23	Посока на смяна професионален режим	C00	От предната част (напр. 9) към задната (напр. 1)
		C01	От задната част (напр. 9) към предната (напр. 1)
P24	Показване на лоша позиция на съда за готвене	C00	Деактивирано разпознаване
		C01	Активиране на откриването
P40	Съд за готвене M Sense: надморска височина	C00	0–300 m
		C01	301–600 m
		C02	601–900 m
		C03	901–1200 m
		C04	1201–1500 m
		C05	1501–1800 m
		C06	>1800 m
		C07	0–1800 m

Корекция на настройки

Параметър ¹		Код	Настройки ²
P41	Тенджер М Sense: целева температура Пържене	C00	140 °C
		C01	145 °C
		C02	150 °C
		C03	155 °C
		C04	160 °C
		C05	165 °C
		C06	170 °C
		C07	175 °C
		C08	180 °C
P42	Тиган М Sense: целева температура Пържене I	C00	130 °C
		C01	135 °C
		C02	140 °C
		C03	145 °C
		C04	150 °C
		C05	155 °C
		C06	160 °C
		C07	165 °C
		C08	170 °C
P43	Тиган М Sense: целева температура Пържене II	C00	170 °C
		C01	175 °C
		C02	180 °C
		C03	185 °C
		C04	190 °C
		C05	195 °C
		C06	200 °C
		C07	205 °C
		C08	210 °C

Корекция на настройки

Параметър ¹		Код	Настройки ²
P44	Тиган M Sense: целева температура Пържене III	C00	190 °C
		C01	195 °C
		C02	200 °C
		C03	205 °C
		C04	210 °C
		C05	215 °C
		C06	220 °C
		C07	225 °C
		C08	230 °C
P52	Активиран демонстрационен режим/режим на демонстрация	C00	Демонстрационен режим изключен
		C01	Демонстрационен режим включен ⁵
		C02	Включване на демонстрационен режим ⁵

¹ Параметрите, които не са изброени, не са зададени.

² Фабричната настройка е отпечатана с удебелен шрифт.

³ Звуковият сигнал на бутоните на *Вкл./Изкл.* не се изключва.

⁴ Общата мощност на готварския плот може да се ограничи, за да съответства на изискванията на местния доставчик на електроенергия. Кодове със стойности над свързаната мощност на готварския плот не се показват.

⁵ След включване на готварския плот се показва за няколко секунди на Индикация на готварския плот *dE* сменящо се с *On*.

Показване на идентификатора на модела/сериен номер

Върху готварския плот няма съд за готвене.

- Изключете готварския плот.
- Докоснете  *Вкл./Изкл.* за около 6 секунди. Секундите се отброяват обратно в Индикация на готварския плот.

Индикация на готварския плот показва *P*.

Индикации за съдове за готвене показва следното:

- *9* и число показват избрания бърз параметър
- в зависимост от модела:
 - 1* и число показват избрания код на избрания бърз параметър

Другите бутони светят.

Индикацията  *Символ NFC* светва ярко.

- Докоснете *+* *Плюс* или *Плъзгач* горе вдясно до Индикация на готварския плот многократно, докато съответният Индикация за съдове за готвене покаже следното: *903*
- Докоснете  *OK*.

На Индикация на готварския плот се появяват последователно цифри, разделени от тире.

Пример: *12 34* (идентификатор на модела КМ 1234) – *1 23 45 67 89* (сериен номер)

Показване на версията на софтуера

Върху готварския плот няма съд за готвене.

- Изключете готварския плот.
- Докоснете  *Вкл./Изкл.* за около 6 секунди. Секундите се отброяват обратно в Индикация на готварския плот.

Индикация на готварския плот показва *P*.

Индикации за съдове за готвене показва следното:

- *9* и число показват избрания бърз параметър
- в зависимост от модела:
 - 1* и число показват избрания код на избрания бърз параметър

Другите бутони светят.

Индикацията  *Символ NFC* светва ярко.

- Докоснете *+* *Плюс* или *Плъзгач* горе вдясно до Индикация на готварския плот многократно, докато съответният Индикация за съдове за готвене покаже следното: *902*
- Докоснете  *OK*.

На Индикация на готварския плот се показват 3 цифри:

Пример: *1.23* = версия на софтуера 1.23.

Корекция на настройки

Актуализация на софтуера

Извършване на актуализация на софтуера

Информация за съдържанието и обхвата на дадена актуализация се предоставя в приложението Miele.

1. Вашият готварски плот е свързан към домашната Ви мрежа
2. Индикация на готварския плот показва *UP*.

■ Докоснете + *Плюс*.

Индикация на готварския плот показва *UP* и малко след това следва *[-]...[-]...[-]...*

Когато готварският плот се изключи, актуализацията е завършена. Можете отново да използвате готварския си плот както обикновено.

Отлагане на актуализация на софтуера

Информация за съдържанието и обхвата на дадена актуализация се предоставя в приложението Miele.

Miele препоръчва да инсталирате актуализациите възможно най-скоро.

1. Вашият готварски плот е свързан към домашната Ви мрежа
2. Индикация на готварския плот показва *UP*.

■ Докоснете — *Минус*.

Можете да работите с готварския плот както обикновено.

Ако рестартирате готварския плот и не светне индикация за остатъчна топлина, ще Ви бъде предложено да извършите актуализацията отново.

Изключване на актуализирането на софтуера

Miele препоръчва да инсталирате актуализациите.

- За да деактивирате актуализациите за постоянно, отидете в приложението Miele или се свържете с отдела за обслужване на клиенти на Miele.

Повърхности

Моделите готварски плотове с добавка към името MattFinish са оборудвани с матова черна стъклокерамика. Стъклокерамичният готварски плот MattFinish се различава от стандартните стъклокерамични готварски плотове по по-грубата си структура и по-малкото отражение на светлината. Поради особеностите на стъклокерамиката MattFinish, трябва да се спазват специални указания за почистване.

Почистване на стъклокерамичен готварски плот:

**KM 8665 FR, KM 8665 FL,
KM 8685 FR, KM 8685 FL,
KM 8695 FR, KM 8695 FL**

Почистването на стъклокерамиката MattFinish е описано в глава “Почистване и грижи”, раздел “Почистване на стъклокерамичен готварски плот MattFinish”.

Указания за безопасност при почистване и грижа

 При почистване на стандартна стъклокерамика, като например MattFinish стъклокерамика, стандартната стъклокерамика може да се повреди.

Почиствайте стандартната стъклокерамика съгласно инструкциите за почистване на готварски плотове със стандартна стъклокерамика.

 Опасност от изгаряне поради горещи повърхности.

След края на процеса на готвене всички части на готварския плот могат да бъдат горещи.

Изключете готварския плот.

Оставете готварския плот да се охлади, преди да го почистите.

Всички повърхности могат да се оцветят или променят, ако използвате неподходящи почистващи препарати или остатъци от подходящи почистващи препарати се загреят върху готварския плот. Повърхностите са чувствителни на надраскване.

Оставете повърхностите да се охладят, преди да почистите готварския плот.

Отстранявайте остатъците от почистващи препарати незабавно.

Не използвайте абразивни или драскащи почистващи препарати.

Почистване и грижа

При почистването с препарат за ръчно миене не се отстраняват всички замърсявания и остатъци. Образува се невидим слой, който води до оцветяване на стъклокерамиката. Това оцветяване не може повече да се отстрани.

Почиствайте стъклокерамичната повърхност редовно със специален препарат за почистване на стъклокерамика.

► Никога не използвайте парочистачка за почистване на готварския плот.

► Не използвайте остри предмети за почистването.

Интервал за почистване

- Преди всяка употреба: почиствайте целия готварски плот и основата на съда за готвене.
- След всяка употреба: почиствайте целия готварски плот.
- Веднъж седмично:
За да се изключи възможността от загарянето на остатъци от почистващи препарати, почиствайте стъклокерамичната повърхност с препарат за почистване на стъклокерамика и неръждаема стомана на Miele или с предлаган в търговската мрежа препарат за почистване на стъклокерамика. Спазвайте указанията на производителя на почистващия препарат.

Почистване на стъклокерамични повърхности

Отстраняване на леки замърсявания

- Почистете цялата стъклокерамична повърхност с влажна, мека кърпа и разреден препарат за ръчно миене на съдове. Спазвайте указанията на производителя на почистващия препарат.

Отстраняване на силни замърсявания

- Отстранете всички груби замърсявания с влажна кърпа за избърсване, а упоритите замърсявания със стъргалка за стъкло.
- Почистете стъклокерамичната повърхност с препарат за почистване на керамика и неръждаема стомана на Miele или с предлаган в търговската мрежа препарат за почистване на стъклокерамика. Спазвайте указанията на производителя на почистващия препарат.

Завършване на почистването

- Отстранете всички остатъци от почистващи препарати с влажна кърпа.
- След всяко почистване подсушавайте стъклокерамичната повърхност.

Неподходящи почистващи препарати

За да избегнете повреди на повърхностите, при почистването не използвайте:

- почистващи препарати, съдържащи сода, основи, амоняк, киселини или хлориди,
- препарати за премахване на петна и ръжда,

- абразивни почистващи препарати, напр. абразивен прах, абразивно мляко, почистващи камъни,
- почистващи препарати, съдържащи разтворители,
- почистващи препарати за съдомиялни машини,
- спрейове за почистване на грилове и фурни,
- абразивни твърди четки,
- обезмаслителни,
- гъби.

Почистване на стъклокерамичен готварски плот MattFinish: KM 8685 FL MattFinish, KM 8695 FL MattFinish

Почистването на стандартната стъклокерамика е описано в глава “Почистване и грижи”, раздел “Почистване на стъклокерамичен готварски плот”.

Указания за безопасност при почистване и грижа

Ако я почиствате по същия начин като стандартната, MattFinish стъклокерамиката може да не се почисти.

Почиствайте MattFinish стъклокерамиката съгласно инструкциите за почистване на готварски плотове с MattFinish стъклокерамика.

 **Опасност от изгаряне поради горещи повърхности.**

След края на процеса на готвене всички части на готварския плот могат да бъдат горещи.

Изключете готварския плот.

Оставете готварския плот да се охлади, преди да го почиствате.

Всички повърхности могат да се оцветят или променят, ако използвате неподходящи почистващи препарати или остатъци от подходящи почистващи препарати се загреят върху готварския плот.

Оставете повърхностите да се охладят, преди да почистите готварския плот.

Отстранявайте остатъците от почистващи препарати незабавно.

 **Внимавайте при работа с почистващи химикали! Става дума за разяждащи и дразнещи вещества.**

Съблюдавайте валидните правила за безопасност и информационните листове за безопасност на производителите на почистващите химикали!

Използвайте ръкавици!

Почистване и грижа

Козметиката, особено слънцезащитни кремове, както и дезинфектанти за ръце могат да причинят трайни петна върху матовата стъклена повърхност.

При контакт на козметика с матовата стъклена повърхност, отстранете незабавно остатъците с топла вода, препарат за ръчно измиване и чиста микрофибърна кърпа.

- ▶ Никога не използвайте парочистачка за почистване на готварския плот.
- ▶ Не използвайте остри предмети за почистването.

Интервал за почистване

- Преди всяка употреба: почиствайте целия готварски плот и основата на съда за готвене.
- След всяка употреба: почиствайте целия готварски плот.
- Веднъж седмично:
За да се изключи възможността от загарянето на остатъци от почистващи препарати, почиствайте стъклокерамичната повърхност с препарат за почистване на стъклокерамика и неръждаема стомана на Miele или с предлаган в търговската мрежа препарат за почистване на стъклокерамика. Спазвайте указанията на производителя на почистващия препарат.

Почистване на стъклокерамични повърхности MattFinish

Отстраняване на леки замърсявания

- Почистете цялата стъклокерамична повърхност с влажна, мека кърпа и разреден препарат за ръчно миене на съдове. Спазвайте указанията на производителя на почистващия препарат.

Отстраняване на силни замърсявания

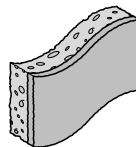

1. Пример за почистваща гъба с мека абразивна страна.

- Отстранете всички груби замърсявания с влажна кърпа, а упоритите замърсявания със стъргалка за стъкло.
- Почистете стъклокерамичната повърхност с препарат за почистване на стъклокерамика и неръждаема стомана Miele, с предлаган в търговската мрежа препарат за почистване на стъклокерамика или с абразивно мляко. Спазвайте указанията на производителя на почистващия препарат.
- Накиснете силно замърсените места с абразивно мляко за 15 минути.
- Почистете засегнатите места с почистваща гъба с мека абразивна страна (1) за 2–5 минути.
- Ако все още има остатъци, повторете процеса до 3 пъти.

Отстраняване на много силни замърсявания

- При изключително силни замърсявания използвайте силен алкален препарат за почистване на фурни или грил, подходящ за готварски плотове. Оставете почистващия препарат да действа поне 30 минути.

Завършване на почистването

- Отстранете всички остатъци от почистващи препарати с влажна кърпа.
- След всяко почистване подсушавайте стъклокерамичната повърхност.

Неподходящи почистващи препарати

За да избегнете повреди на повърхностите, при почистването не използвайте:

- почистващи препарати, съдържащи сода, амоняк, киселини или хлориди,
- препарати за премахване на петна и ръжда,
- абразивен прах и пемза,
- почистващи препарати, съдържащи разтворители,
- почистващи препарати за съдомиялни машини,
- абразивни твърди четки,
- обезмаслителни.

Отстраняване на проблеми

Можете да отстраните самостоятелно повечето неизправности и грешки. В много случаи можете да спестите време и разходи, тъй като не се налага да се обаждате на отдела за обслужване на клиенти.

На интернет страница www.miele.bg/support/customer-assistance ще получите допълнителна информация за самостоятелното отстраняване на неизправности.



Съобщения в индикаторите/на дисплея

Проблем	Причина и отстраняване
LOL мига последователно със зададената/намалената мощност в Индикация за съдове за готвене	Позицията на съдовете за готвене е избрана неблагоприятно. Съдовете за готвене не могат да бъдат ясно присвоени на даден контролен елемент. Съдовете за готвене нямат достатъчно разстояние помежду си. Съдовете за готвене не са разположени на достатъчно разстояние един от друг, а нивата на мощност са настроени много различно. ■ Позиционирайте отново съдовете за готвене. Премествайте съдовете за готвене един след друг, а не едновременно.
След включване на готварския плот или докосване на бутон, на индикацията на плота за няколко секунди се появява Индикация на готварския плот LOC, като се редува с On.	Блокировката на включването е активирана. ■ Деактивирайте блокировката на включването. Блокировката на бутоните е активирана. ■ Деактивирайте заключването на бутоните.
След включване на готварския плот, Индикация на готварския плот показва за кратко dE, като се редува с On. Съдовете за готвене не се нагряват.	Готварският плот е в демонстрационен режим. ■ Деактивирайте демонстрационния режим.

Отстраняване на проблеми

Проблем	Причина и отстраняване
На Индикация на готварския плот мига ζ и готварският плот автоматично се изключва.	Един или няколко бутона са покрити, например чрез контакт с пръстите, изкипяла храна или поставени предмети. <ul style="list-style-type: none"> ■ Отстранете замърсяванията или предметите.
Индикация на готварския плот показва <i>UP</i>	Налична е актуализация на софтуера за Вашия готварски плот. Докоснете — <i>Минус</i> , за да преместите актуализацията. Извършете актуализацията в следващия възможен момент или изключете актуализациите за постоянно.
На Индикация на готварския плот мига <i>Err</i> последователно с <i>044</i> .	Защитата срещу прегряване се е задействала. <ul style="list-style-type: none"> ■ Оставете готварския плот да се охлади. ■ Отстранете причините за прегряването. ■ Проверете функцията на готварския плот. ■ Ако съобщението за неизправност продължава да се появява, се свържете с отдела за обслужване на клиенти.
На Индикация на готварския плот мига <i>Err</i> последователно със <i>710, 711, 712</i> или <i>713</i> .	Готварският плот е свързан неправилно. <ul style="list-style-type: none"> ■ Изключете готварския плот от електрическата мрежа. ■ Свържете се с отдела за обслужване на клиенти. Готварският плот трябва да бъде свързан съгласно схемата за свързване.
На Индикация на готварския плот <i>Err</i> се редува със <i>726, 727, 728</i> или <i>729</i> .	Вентилаторът е блокиран или дефектен. <ul style="list-style-type: none"> ■ Проверете дали вентилаторът не е блокиран от някой предмет. ■ Отстранете предмета ■ Ако съобщението Индикация на готварския плот за грешка продължава, се свържете с отдела за обслужване на клиенти.
Индикация на готварския плот показва съобщение, което не е посочено в тази таблица.	Възникнала е грешка в електрониката. <ul style="list-style-type: none"> ■ Прекъснете електрозахранването на готварския плот за около 1 минута. ■ Ако след възстановяване на електрозахранването проблемът продължава да се появява, се свържете с отдела за обслужване на клиенти.

Отстраняване на проблеми

Неочаквано поведение

Проблем	Причина и отстраняване
Поставяте съд за готвене, но съответният плъзгач не се появява.	Съдът за готвене не се разпознава на тази позиция, понеже е твърде малък. ■ Позиционирайте отново съда за готвене. Ако той все още не се разпознава, използвайте друг съд за готвене.
	Съдът за готвене не е подходящ. ■ Използвайте подходящ съд за готвене.
Позиционирате отново съд за готвене и настроената степен на мощност започва да мига.	Съдът за готвене не е разпознат. ■ Докоснете мигащата степен на мощност. ■ Ако степента на мощност продължи да мига, позиционирайте отново съда за готвене.
Позиционирате отново съд за готвене, настроената степен на мощност угасва и светва 0.	Съдът за готвене не е разпознат. ■ Настройте отново степента на мощност.
Степента на мощност 9 автоматично се намалява, ако при свързана зона за готвене също настроите степен на мощност 9.	При едновременна работа на степен на мощност 9 се надвишава възможната обща мощност. ■ Използвайте друга зона за готвене.
Дадена зона или целият готварски плот се изключват автоматично.	Продължителността на работа е била твърде дълга. ■ Включете отново готварския плот или зоната.
	Защитата срещу прегряване се е задействала. ■ Оставете готварския плот да се охлади. ■ Отстранете причините за прегряването. ■ Проверете функцията на готварския плот. ■ Ако проблемът продължава да съществува, потърсете отдела за обслужване на клиенти.
Зоната за готвене не работи с настроеното ниво на мощност както обикновено.	Защитата срещу прегряване се е задействала. ■ Оставете готварския плот да се охлади. ■ Отстранете причините за прегряването. ■ Проверете функцията на готварския плот. ■ Ако проблемът продължава да съществува, потърсете отдела за обслужване на клиенти.

Отстраняване на проблеми

Проблем	Причина и отстраняване
Степента на усилване автоматично се прекъсва преждевременно.	<p>Защитата срещу прегряване се е задействала.</p> <ul style="list-style-type: none"> ■ Оставете готварския плот да се охлади. ■ Отстранете причините за прегряването. ■ Проверете функцията на готварския плот. ■ Ако проблемът продължава да съществува, потърсете отдела за обслужване на клиенти.

Незадоволителен резултат

Проблем	Причина и отстраняване
При включено автоматично загряване съдържанието на съда за готвене не завира.	<p>Загряват се големи количества храна.</p> <ul style="list-style-type: none"> ■ Оставете да заври на максимално ниво на мощност и след това превключете обратно на ръка.
	<p>Съдът за готвене провежда лошо топлината.</p> <ul style="list-style-type: none"> ■ Използвайте друг съд за готвене, който провежда по-добре топлината.
При сравними процеси на готвене и печене има малки разлики при времето за готвене и степента на зачервяване	<p>Това не е повреда.</p> <p>Материалът, от който е изработено дъното на съда за готвене, и позицията на съда за готвене върху готварския плот оказват влияние върху мощността на индукционните бобини. Това се отразява и върху процеса на готвене.</p>
Позициите на съдовете за готвене не се разпознават и/или има неравномерно разпределение на топлината в съдовете	<p>Позицията на съдовете за готвене не е оптимизирана.</p> <ul style="list-style-type: none"> ■ Позиционирайте гърнчарските съдове според инструкциите. ■ Ако резултатите от готвенето продължават да са незадоволителни, задайте в настройките индикация за лоши позиции на съдовете за готвене (P24). <p>Разпознаването на неблагоприятни позиции на съдовете за готвене е по-прецизно регулирано. Сега готварският плот отчита и неблагоприятни позиции на съдовете за готвене, а не само невъзможни позиции на съдовете за готвене.</p>

Отстраняване на проблеми

Общи проблеми и технически неизправности

Проблем	Причина и отстраняване
Готварският плот не може да се включи.	<p>Готварският плот няма захранване.</p> <ul style="list-style-type: none">■ Проверете дали не се е задействал предпазителят на електроинсталацията. Свържете се с квалифициран електротехник или с отдела за обслужване на клиенти на Miele (минимална защита, (вижте табелката с данни)). <p>При определени обстоятелства е възникнала техническа неизправност.</p> <ul style="list-style-type: none">■ Разединете готварския плот за около 1 минута от електрическата мрежа, като:<ul style="list-style-type: none">– изключите прекъсвача на съответния предпазител или развиете напълно предпазителя със стопяема жичка, или– изключите защитния прекъсвач на утечен ток (дефектнотоковата защита).■ Ако след повторното включване/завиване на предпазителя, съотв. на защитния прекъсвач за утечен ток, готварският плот все още не може да бъде включен, се обърнете към квалифициран електротехник или към отдела за обслужване на клиенти.
При работа на новия готварски плот се отделят миризмата и изпаренията.	<p>Металните части са защитени с продукт за поддръжка. Поради това, когато готварският плот се включи за първи път, се отделят миризмата и евентуално пара. Материалът на индукционните бобини също излъчва миризмата в първите работни часове. При всяко следващо ползване миризмата намалява и накрая напълно изчезва. Миризмата, както и евентуално образуваната пара не са признак за неправилно включване или неизправност на уреда и не са вредни за здравето.</p>
След изключване на готварския плот се чува работен шум.	<p>Охлаждащият вентилатор работи, докато готварският плот не се охлади, и след това автоматично се изключва.</p>

Отстраняване на проблеми

Проблем	Причина и отстраняване
Различни проблеми с настройките, напр. проблеми с работата в мрежа	<p>Промените в настройките могат да доведат до конфликти помежду им. Колебанията в WiFi сигнала могат да доведат до конфликти.</p> <div data-bbox="404 328 1042 480" style="border: 1px solid gray; padding: 5px;"><p>Ако възстановите фабричните настройки, съществуващите настройки ще бъдат изтрети. Документирайте съществуващите настройки, за да възстановите съществуващите настройки.</p></div> <p>■ Възстановете фабричните настройки.</p> <p>Можете да нулирате всички настройки или само отделни настройки, например WiFi.</p>

Отдел за обслужване на клиенти

На интернет страница www.miele.bg/service ще получите информация за самостоятелното отстраняване на неизправности и за резервни части на Miele.

Контакт при неизправности

При неизправности, които не можете да отстраните самостоятелно, информирайте напр. Вашия специализиран търговец на Miele или отдела за обслужване на клиенти на Miele.

Можете да запазите час за отдела за обслужване на клиенти на Miele онлайн на адрес www.miele.bg/service.

Ще намерите данните за контакт на отдела за обслужване на клиенти на Miele в края на този документ.

На отдела за обслужване на клиенти са му необходими идентификаторът на модела и серийният номер (SN). И двете указания могат да бъдат намерени в типовата табелка.

Табелка с данни

Залепете тук приложената табелка с данни. Внимавайте идентификаторът на модела да съответства на данните на гърба на този документ.



Гаранция

Периодът на гаранцията е 2 години.

Повече информация можете да намерите в доставените с машината условия на гаранцията.

Технически данни

Честота ISM лента	2,400 GHz – 2,4835 GHz
Честота RFID/NFC	13,56 Mhz
Мощност на предаване WiFi	≤ 100 mW
Мощност на предаване RFID/NFC	≤ 100 mW
Предавателна мощност BTLE	≤ 10 mW
Консумация на енергия в режим “изключен”	≤ 0,5 W
Консумация на енергия в мрежови режим на готовност	≤ 2 W
Времева продължителност до автоматично превключване в режим „изключен“	10 Min.
Времева продължителност до автоматично превключване в мрежови режим на готовност	10 Min.

Технически спецификации на продукти

По-надолу са приложени техническите спецификации за моделите, описани в настоящото Ръководство за експлоатация и монтаж.

Технически данни за електрически плотове за домашна употреба
съгласно регламент (ЕС) No. 66/2014

Технически данни

MIELE	
Модел	KM 8665 FR, KM 8665 FL
Тип на плота	Монтаж
Брой зони за готвене	1
Диаметър на полезна площ /електрически за- грята зона за готвене (за кръгли електрически зони за готвене) Дължина и ширина на полезната площ / елек- трическата зона за готвене L/W (за други по форма зони за готвене)	1. = 570 x 390 mm
Консумация на енергия на електрическа зона за готвене на кг. (EC _{ел.готвене})	1. = 184,5 Wh/kg
Консумация на енергия на готварски плот на кг. (EC _{ел.котлон})	184,5 Wh/kg
- Цяла зона / Може да се избира свободно / ин- дукционен	

Технически данни за електрически плотове за домашна употреба

съгласно регламент (ЕС) No. 66/2014

MIELE	
Модел	KM 8685 FR, KM 8685 FL, KM 8685 FL MattFinish
Тип на плота	Монтаж
Брой зони за готвене	1
Диаметър на полезна площ /електрически за- грята зона за готвене (за кръгли електрически зони за готвене) Дължина и ширина на полезната площ / елек- трическата зона за готвене L/W (за други по форма зони за готвене)	1. = 740 x 380 mm
Консумация на енергия на електрическа зона за готвене на кг. (EC _{ел.готвене})	1. = 182,8 Wh/kg
Консумация на енергия на готварски плот на кг. (EC _{ел.котлон})	182,8 Wh/kg
- Цяла зона / Може да се избира свободно / ин- дукционен	

Технически данни за електрически плотове за домашна употреба

съгласно регламент (ЕС) No. 66/2014

MIELE	
Модел	KM 8695 FR, KM 8695 FL, KM 8695 FL MattFinish
Тип на плота	Монтаж
Брой зони за готвене	1
Диаметър на полезна площ /електрически за- грята зона за готвене (за кръгли електрически зони за готвене) Дължина и ширина на полезната площ / елек- трическата зона за готвене L/W (за други по форма зони за готвене)	1. = 870 x 380 mm
Консумация на енергия на електрическа зона за готвене на кг. (EC _{ел.готвене})	1. = 183,5 Wh/kg
Консумация на енергия на готварски плот на кг. (EC _{ел.котлон})	183,5 Wh/kg
- Цяла зона / Може да се избира свободно / ин- дукционен	

Декларация за съответствие

С настоящото Miele декларира, че този стъклокерамичен готварски плот съот-
ветства на Директива 2014/53/ЕС.

Пълния текст на ЕС декларацията за съответствие можете да откриете на един
от следните интернет адреси:

- Продукти, изтегляне, на www.miele.bg
- Сервиз, изискване на информация, ръководства за експлоатация на адрес
<https://www.miele.bg/domestic/customer-information-385.htm#p510> след въ-
веждане на името на продукта или фабричния номер

МИЛЕ БЪЛГАРИЯ ЕООД
ул. Лъчезар Станчев 5
гр. София, 1756

Тел: 700 20 602
882 741 411

Имейл адрес: info@miele.bg
www.miele.bg

Miele & Cie. KG
Carl-Miele-Straße 29
33332 Gütersloh
Deutschland

KM 8665 FR, KM 8665 FL, KM 8685 FR, KM 8685 FL,
KM 8685 FL MattFinish, KM 8695 FR, KM 8695 FL,
KM 8695 FL MattFinish