

## Istruzioni d'uso e di montaggio Cappa aspirante



Leggere **assolutamente** le istruzioni d'uso e di montaggio prima di installare e usare l'apparecchio la prima volta per evitare di infortunarsi e di danneggiare l'apparecchio.

# Indice

---

<b>Indicazioni sulla sicurezza e avvertenze</b> .....	<b>4</b>
<b>Sostenibilità e tutela dell'ambiente</b> .....	<b>13</b>
<b>Presentazione del prodotto</b> .....	<b>14</b>
Panoramica cappa aspirante .....	14
Componenti .....	15
Filtro antigrasso.....	15
Filtro a carbone attivo .....	15
Vaschetta di raccolta.....	15
Illuminazione piano cottura.....	16
Funzioni.....	16
Livelli di potenza aspiratore .....	16
Funzionamento supplementare .....	16
Contatore ore di esercizio.....	17
Miele@home.....	17
Con@ctivity con auto-apprendimento.....	17
Power Management.....	17
<b>Messa in funzione</b> .....	<b>18</b>
Selezionare il funzionamento a evacuazione o riciclo d'aria.....	18
Impostare Miele@home .....	18
Collegare tramite app.....	19
Disconnettere la WLAN e il telecomando .....	20
Impostare Con@ctivity .....	20
Attivare Con@ctivity 3.0 tramite la rete WLAN domestica.....	20
Attivare Con@ctivity 3.0 tramite una connessione WLAN diretta.....	20
Connessione del telecomando.....	21
Disconnettere il telecomando.....	21
<b>Uso (automatico)</b> .....	<b>22</b>
Cucinare con Con@ctivity su un piano cottura elettrico .....	22
Cucinare con Con@ctivity su un piano cottura a gas.....	23
Uscire temporaneamente dal funzionamento automatico.....	23
<b>Uso (manuale)</b> .....	<b>24</b>
Cuocere senza la funzione Con@ctivity (funzionamento manuale) .....	24
Accendere l'aspiratore .....	24
Impostare il livello di potenza .....	24
Selezionare il funzionamento supplementare .....	24
Spegnere l'aspiratore .....	24
Accendere l'illuminazione del piano cottura.....	25
Variare l'illuminazione del piano cottura con il dimmer .....	25
Spegnere l'illuminazione del piano cottura.....	25

<b>Modifica delle impostazioni</b> .....	<b>26</b>
Intervalli del contatore filtro antigrasso.....	26
Intervalli del contatore ore di esercizio filtro a carbone attivo.....	26
Attivazione/disattivazione del Power Management.....	27
Spegnimento di sicurezza.....	27
<b>Suggerimenti per risparmiare energia elettrica</b> .....	<b>29</b>
<b>Pulizia e manutenzione</b> .....	<b>30</b>
Pulire l'involucro.....	30
Filtri antigrasso.....	30
Pulire la vaschetta di raccolta.....	31
Azzerare il contatore delle ore di esercizio del filtro antigrasso.....	32
Sostituire i filtri antigrasso.....	32
Filtro a carbone attivo.....	33
Azzerare il contatore ore di esercizio del filtro a carbone attivo.....	33
Smaltire il filtro a carbone attivo.....	33
<b>Assistenza tecnica</b> .....	<b>34</b>
Contatti in caso di guasti.....	34
Posizione targhetta di matricola.....	34
Garanzia.....	34
<b>Installazione</b> .....	<b>35</b>
Prima dell'installazione.....	35
Eliminare la pellicola protettiva.....	35
Materiale per l'installazione.....	35
Dimensioni apparecchio.....	36
Distanza tra piano di cottura e cappa aspirante (S).....	37
Consigli per l'installazione.....	38
Sagoma di foratura per l'installazione a parete.....	38
Tubo di sfiato.....	39
Valvola di ritenuta.....	40
Acqua di condensa.....	40
Insonorizzatore.....	41
Collegamento elettrico.....	42
<b>Dati tecnici</b> .....	<b>43</b>
Accessori su richiesta per funzionamento a ricircolo.....	43
Dichiarazione di conformità.....	43

## Indicazioni sulla sicurezza e avvertenze

---

Questa cappa aspirante è conforme alle vigenti norme di sicurezza. Un uso improprio può comunque causare danni a persone e/o cose.

Leggere attentamente le istruzioni d'uso e di montaggio prima di mettere in funzione la cappa aspirante. Le istruzioni contengono informazioni importanti su montaggio, sicurezza, uso e manutenzione. Si evitano così danni a sé e alla cappa aspirante.

Ai sensi della norma IEC 60335-1, Miele avvisa espressamente che è assolutamente necessario leggere e seguire le informazioni contenute nel capitolo per l'installazione dell'apparecchio, nonché le indicazioni e le avvertenze di sicurezza.

Il produttore non risponde dei danni che derivano dall'inosservanza di queste avvertenze.

Conservare il libretto delle istruzioni per l'uso e il montaggio. Potrebbe servire a un altro utente.

### Uso corretto

- ▶ Questa cappa aspirante è destinata ad uso domestico e per altri ambienti simili.
- ▶ La cappa aspirante non è destinata per essere usata all'aperto.
- ▶ Usare la cappa aspirante secondo le modalità convenzionali per uso casalingo per evacuare e depurare il fumo e gli odori che si sviluppano durante la cottura. Ogni altro uso è vietato.
- ▶ La cappa aspirante non può essere utilizzata nel funzionamento a riciclo sopra un piano di cottura a gas per lo sfiato del luogo di posizionamento. Consultare un tecnico del gas.

## Indicazioni sulla sicurezza e avvertenze

---

► Le persone che a causa delle loro facoltà psichiche, sensoriali, mentali o per inesperienza e imperizia non sono in grado di far funzionare correttamente la cappa aspirante devono essere sorvegliate se la usano.

Dette persone possono usare la cappa aspirante senza essere sorvegliate solo se sono state istruite adeguatamente sulle modalità d'uso. Dovranno essere al corrente dei pericoli derivanti da un'errata manipolazione dei comandi e riconoscerli.

### **Sorvegliare i bambini**

► Tenere i bambini di età inferiore a 8 anni lontani dalla cappa aspirante a meno che non siano sorvegliati.

► I bambini a partire dagli 8 anni possono utilizzare la cappa aspirante senza sorveglianza solo ed esclusivamente se è stato loro spiegato come e se sono in grado di farlo in tutta sicurezza. È importante che sappiano riconoscere e comprendere quali pericoli possono derivare da un uso non corretto.

► I bambini non devono eseguire lavori di manutenzione e pulizia senza essere sorvegliati.

► Sorvegliare i bambini se sono vicini alla cappa aspirante. Evitare che i bambini giochino con la cappa aspirante.

► La luce del piano di cottura è molto intensa.

In particolare per i bambini assicurarsi che non fissino direttamente le lampadine.

► Pericolo di soffocamento. Giocando, i bambini possono avvolgersi nel materiale d'imballaggio (p. es. pellicole) oppure infilarlo in testa e soffocare. Tenere lontano i bambini dal materiale d'imballaggio.

## Indicazioni sulla sicurezza e avvertenze

---

### Sicurezza tecnica

- ▶ Se i lavori di installazione e manutenzione o le riparazioni non sono svolti correttamente, possono insorgere gravi pericoli per l'utente. I lavori di installazione e manutenzione nonché le riparazioni possono essere eseguiti solo da personale tecnico qualificato.
- ▶ Se la cappa aspirante è danneggiata, la sicurezza dell'utente non è garantita. Controllare quindi se si notano danni visibili. Non usare mai la cappa aspirante se si notano danni!
- ▶ La sicurezza elettrica della cappa aspirante è garantita solo se è allacciata a un conduttore di protezione installato secondo le norme. È oltremodo importante verificare l'efficienza di tale dispositivo di sicurezza. In caso di dubbio, far controllare l'installazione da un elettricista qualificato.
- ▶ È possibile il funzionamento temporaneo o permanente su un sistema di alimentazione di energia autosufficiente o non sincronizzato alla rete (ad es. reti autonome, sistemi di backup). Requisito per il funzionamento è che il sistema di alimentazione di energia rispetti le disposizioni della norma EN 50160 o similari.  
Le misure di sicurezza previste nell'impianto domestico e in questo prodotto Miele devono essere garantite per la funzionalità e le procedure anche nel funzionamento autonomo o non sincronizzato alla rete, oppure sostituite da uguali misure nell'installazione. Come descritto ad esempio nella pubblicazione attuale della VDE-AR-E 2510-2.
- ▶ I dati di allacciamento (frequenza e tensione) indicati sulla targhetta dati della cappa aspirante devono assolutamente corrispondere con quelli della rete elettrica affinché la cappa non si danneggi. Confrontare i dati di allacciamento prima di collegare l'apparecchio. In caso di dubbi, rivolgersi a un elettricista qualificato.
- ▶ Prese multiple o prolunghe elettriche non garantiscono la sicurezza necessaria (pericolo d'incendio). Non collegare quindi la cappa aspirante alla rete elettrica con queste prese.

## Indicazioni sulla sicurezza e avvertenze

---

- ▶ Per il corretto funzionamento, usare la cappa solo a installazione ultimata.
- ▶ Questa cappa aspirante non deve venire installata e usata in luoghi non fissi (ad es. imbarcazioni).
- ▶ Se si toccano o modificano componenti elettrici o meccanici possono verificarsi infortuni e guasti alla cappa aspirante. Aprire l'involucro solo in base alle istruzioni per l'installazione e per i lavori di manutenzione e pulizia. Non aprire mai altre parti dell'involucro.
- ▶ Se eventuali riparazioni della cappa aspirante non vengono eseguite da un servizio assistenza autorizzato da Miele, i diritti alla garanzia non sono più validi.
- ▶ Se il cavo di collegamento fosse danneggiato dovrà essere sostituito da una persona qualificata.
- ▶ Le lampadine dell'illuminazione sono montate fisse. È necessario che la sostituzione sia effettuata dal servizio di assistenza tecnica o da un tecnico specializzato autorizzato da Miele o dall'assistenza tecnica Miele.
- ▶ Per eseguire lavori di installazione, manutenzione o riparazione staccare la cappa dalla rete elettrica. L'apparecchio è staccato dalla rete elettrica solo se:
  - il/i fusibile/i dell'impianto elettrico è/sono disinserito/i, oppure
  - il/i fusibile/i dell'impianto elettrico è/sono completamente svitato/i, oppure
  - la spina è completamente sfilata dalla presa elettrica. Per toglierla, afferrare la spina e non tirare il cavo.

## Indicazioni sulla sicurezza e avvertenze

### Funzionamento contemporaneo con un fuoco alimentato dall'aria ambiente

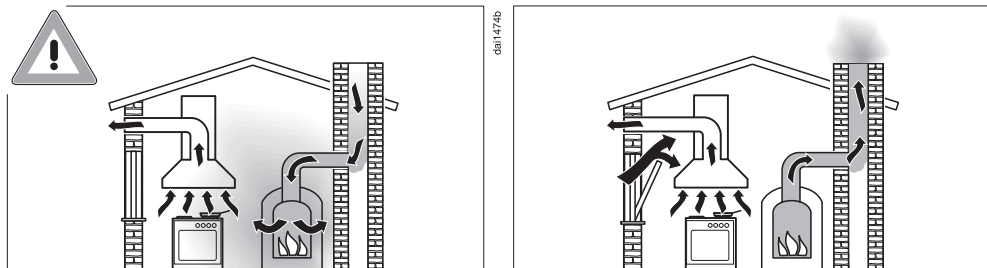

**⚠** Pericolo di intossicazione a causa dei gas combustibili. Se la cappa viene messa in funzione mentre è attivo un fuoco (fiamma) alimentato con aria ambiente, è necessario adottare delle precauzioni.

I fuochi alimentati con aria ambiente usano l'aria dell'ambiente per la combustione ed espellono i gas combustibili all'esterno tramite un camino. Questi possono essere ad es. stufe a gas, gasolio, legna o carbone, scaldacqua istantanei, scaldabagno, piani di cottura o forni.

La cappa aspirante sottrae aria ambiente alla cucina e agli ambienti adiacenti. Vale per le seguenti modalità:

- funzionamento a sfiato,
- funzionamento a riciclo con box all'esterno dell'ambiente.

Senza sufficiente afflusso di aria si crea una depressione. Il fuoco non ha aria a sufficienza per ardere e quindi potrebbe spegnersi. Potrebbero essere quindi riaspirati dal camino o dal canale di scarico dell'aria i gas combustibili.

Pericolo di morte.



## Indicazioni sulla sicurezza e avvertenze

Per escludere pericoli di intossicazione da gas nel caso in cui la cappa aspirante funzioni in locali o impianti con ventilazione combinata contemporaneamente con altri impianti di riscaldamento dipendenti dall'aria di ambiente, si dovrà osservare che nel locale ci sia una depressione massima di 4 Pa (0,04 mbar) per evitare che i gas di combustione degli impianti di riscaldamento vengano risucchiati all'interno.

Questo si può ottenere se mediante aperture non chiudibili ad es. nelle porte o finestre può giungere l'aria necessaria per la combustione. Accertarsi che la sezione dell'apertura di afflusso aria sia sufficiente. Le normali prese d'aria generalmente non garantiscono un afflusso sufficiente.

Nella valutazione bisogna sempre tenere conto dell'intero rapporto di aerazione dell'abitazione. In caso di dubbi, interpellare uno spaziacamino competente.

Se la cappa viene usata con funzionamento a riciclo d'aria e l'aria viene ricondotta nel locale dove è installata, il funzionamento contemporaneo con impianti di riscaldamento dipendenti dall'aria di ambiente non è pericoloso.

## Indicazioni sulla sicurezza e avvertenze

---

### Uso corretto

► Pericolo di incendio a causa di fiamme libere.

Non lavorare mai con fiamme libere sotto la cappa aspirante. È quindi vietato ad es. cuocere flambé e grigliare su fiamma libera. La cappa aspirante accesa aspira le fiamme nel filtro. Il grasso depositatosi può incendiarsi.

► La cappa potrebbe rimanere danneggiata dal calore eccessivo se si cucina su piano di cottura a gas.

- Mettere sempre il recipiente di cottura sul fornello a gas acceso. Se si toglie, anche per breve tempo, il recipiente di cottura, spegnere il fornello a gas.
- Scegliere recipienti di cottura adatti alla grandezza del fornello.
- Regolare la fiamma in modo che non esca dal fondo del recipiente di cottura.
- Evitare di surriscaldare il recipiente di cottura, ad es. se si usa un wok.

► L'acqua di condensa può intaccare la cappa aspirante.

Quando si cucina si dovrà sempre attivare la cappa per evitare che si formi condensa.

► Se si surriscaldano, oli e grassi possono prendere fuoco e incendiare anche la cappa.

Sorvegliare sempre i procedimenti di cottura con oli e grassi in pentole, padelle o friggitrice. Prestare attenzione anche quando si griglia con grill elettrici.

## Indicazioni sulla sicurezza e avvertenze

---

- ▶ Residui di grasso e sporco depositatosi possono danneggiare il funzionamento della cappa aspirante.  
Non usare mai la cappa senza filtri antigrasso per accertare la depurazione del fumo e degli odori.
- ▶ Sussiste il pericolo d'incendio se la pulizia non avviene osservando le indicazioni riportate nelle presenti istruzioni d'uso.
- ▶ Tenere presente che durante la cottura la cappa può riscaldarsi in seguito al calore che sale.  
Toccare quindi l'involucro della cappa e i filtri antigrasso solo dopo che la cappa si è raffreddata.

### Installazione corretta

- ▶ Seguire le indicazioni del produttore dell'apparecchio di cottura per verificare se è consentito utilizzarlo in combinazione con una cappa aspirante.
- ▶ La cappa aspirante non può essere montata sopra fuochi alimentati da combustibili solidi.
- ▶ Una distanza troppo esigua tra piano cottura e cappa aspirante può danneggiare la cappa aspirante.  
Se il produttore del piano cottura non prevede distanze maggiori, rispettare le distanze minime tra piano cottura e bordo inferiore della cappa aspirante, indicate nel capitolo "Installazione".  
Se sotto la cappa aspirante vengono installati strumenti di cottura che prevedono differenti distanze di sicurezza, scegliere sempre le maggiori.
- ▶ Per fissare la cappa aspirante, attenersi alle indicazioni contenute nel capitolo "Installazione".
- ▶ I componenti possono avere bordi taglienti e causare ferite.  
Durante il montaggio indossare guanti che proteggano dai tagli.
- ▶ Per la condotta di sfiato si dovranno usare esclusivamente tubi o flessibili di materiale non infiammabile, disponibili presso il concessionario o il servizio assistenza Miele.

## Indicazioni sulla sicurezza e avvertenze

---

- ▶ Il tubo di sfiato non deve venire collegato alla canna fumaria di una stufa o di un impianto termico a gas e nemmeno a un pozzo di aerazione per locali con caminetto.
- ▶ Se l'aria di scarico deve essere convogliata in un camino fuori uso, rispettare le norme emanate dalle autorità competenti.

### Manutenzione e pulizia

- ▶ Non usare mai la macchina a vapore per pulire la cappa aspirante. Il getto di vapore potrebbe penetrare all'interno e giungere a contatto con componenti elettrici provocando un corto circuito.

### Accessori e pezzi di ricambio

- ▶ Usare esclusivamente accessori originali Miele. Se si installano altri componenti, i diritti di garanzia e di responsabilità della casa produttrice non sono più validi.
- ▶ Solo se si usano ricambi originali, Miele garantisce la sicurezza dell'apparecchio. Sostituire le parti difettose solo con pezzi originali Miele.
- ▶ Miele garantisce la fornitura di pezzi di ricambio fino a 15 anni, minimo per dieci, dopo l'uscita di gamma della cappa aspirante.

### Smaltimento dell'imballaggio

L'imballaggio è pratico e protegge l'apparecchio da eventuali danni di trasporto. I materiali utilizzati per l'imballaggio sono generalmente riciclabili, in quanto selezionati secondo criteri di tutela dell'ambiente e di facilità di smaltimento.

Restituire gli imballaggi al circuito di raccolta dei materiali consente di risparmiare materie prime. Utilizzare centri di raccolta per materiali specifici ed eventuali opzioni di ritiro alternative. Il rivenditore Miele ritira gli imballaggi utilizzati per il trasporto.

### Smaltimento del vecchio apparecchio

Gli apparecchi elettrici ed elettronici contengono spesso materiali riutilizzabili. Contengono inoltre determinate sostanze, liquidi e componenti necessari per il corretto funzionamento e la sicurezza dell'apparecchio. Se smaltiti non correttamente o con i rifiuti comuni, questi componenti possono danneggiare la salute delle persone e l'ambiente. Evitare quindi assolutamente di smaltire il vecchio apparecchio con i rifiuti comuni.



Utilizzare invece i punti di raccolta e smaltimento ufficiali per il ritiro gratuito delle apparecchiature elettriche ed elettroniche presso il comune, la città, il rivenditore oppure Miele. Il proprietario è legalmente responsabile della cancellazione degli eventuali dati personali dal vecchio apparecchio. È tenuto per legge a rimuovere dalle apparecchiature batterie, accumulatori e lampade esausti e rimovibili, senza distruggerli. Portarli presso gli idonei punti di raccolta differenziata, dove vengono presi in consegna gratuitamente. Fino a quando il vecchio apparecchio non viene prelevato, accertarsi che non costituisca una fonte di pericolo per i bambini.

# Presentazione del prodotto

## Panoramica cappa aspirante

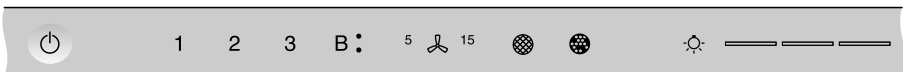
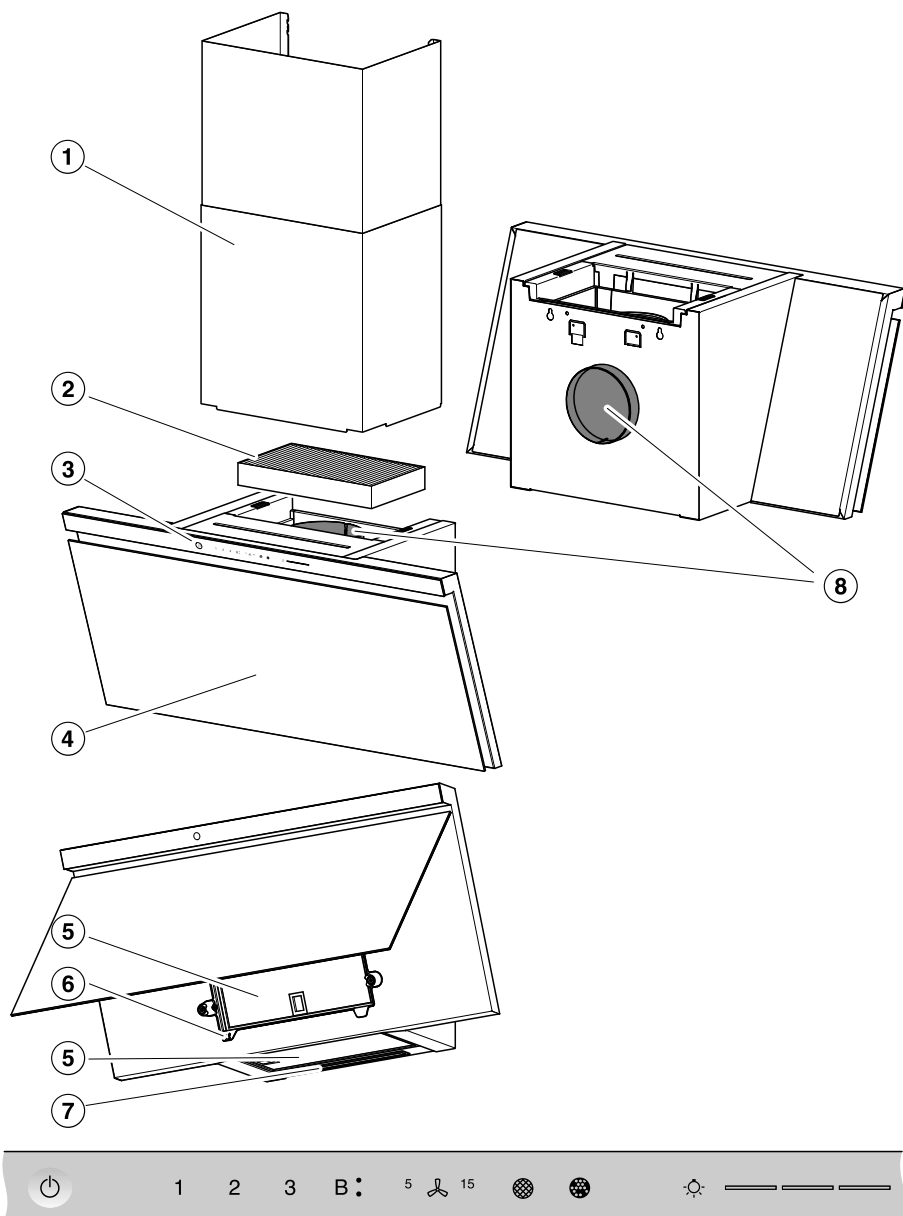

9

10

11

12

13

14

15

da5402

# Presentazione del prodotto

- ① Camino  
Accessori acquistabili  
Solo con funzionamento a sfiato
- ② Filtro a carbone attivo  
Filtro a carbone attivo utilizzabile o rigenerabile una volta sola  
Accessorio acquistabile per funzionamento a ricircolo
- ③ Comandi
- ④ Schermo antifumane
- ⑤ Filtro antigrasso
- ⑥ Vaschetta di raccolta
- ⑦ Illuminazione piano cottura
- ⑧ Manicotto di sfiato  
In alternativa, lo sfiato d'aria può essere convogliato verso l'alto o verso il retro.  
Con il funzionamento a ricircolo l'aria di sfiato può essere convogliata solo verso l'alto.
- ⑨ Tasto sensore per accendere e spegnere la cappa aspirante
- ⑩ Tasti sensore per accendere e spegnere l'aspiratore e per regolare la potenza aspirante
- ⑪ Tasto sensore per il funzionamento supplementare
- ⑫ Tasto sensore per il contatore ore di funzionamento dei filtri antigrasso
- ⑬ Tasto sensore per il contatore ore di funzionamento del filtro a carbone attivo
- ⑭ Tasto sensore per accendere/spegnere e regolare l'illuminazione del piano cottura
- ⑮ Tasti sensore per selezionare e visualizzare i livelli di illuminazione

## Componenti

### Filtro antigrasso

I filtri antigrasso in metallo sono riutilizzabili e trattengono le particelle di unto, polvere ecc. che si sviluppano durante la cottura, evitando così che la cappa aspirante si sporchi.



**Pericolo di incendio**

I filtri antigrasso molto sporchi sono particolarmente infiammabili.

Pulire i filtri antigrasso a intervalli regolari.

Filtri antigrasso molto sporchi riducono la potenza aspirante e contribuiscono a rendere la cappa aspirante e la cucina più sporche.

### Filtro a carbone attivo

Con il funzionamento a ricircolo oltre ai filtri antigrasso occorre impiegare un filtro a carbone attivo. Serve per assorbire gli odori che si generano durante la cottura.

Il filtro a carbone attivo è disponibile come accessorio acquistabile. Sono disponibili filtri a carbone attivo da sostituire al termine della durata di funzionamento e filtri a carbone attivo rigenerabili.

### Vaschetta di raccolta

Una vaschetta di raccolta sotto il filtro antigrasso raccoglie l'acqua di condensa che cola. Pulire sempre la vaschetta di raccolta quando si pulisce il filtro antigrasso. La si può estrarre per pulirla.

# Presentazione del prodotto

## Illuminazione piano cottura

È possibile accendere o spegnere l'illuminazione del piano cottura indipendentemente dal funzionamento dell'aspiratore ed è possibile variare la luminosità con il dimmer.

Se si utilizza Miele@home, è possibile regolare la temperatura della propria illuminazione in cucina tramite l'app Miele (Miele DynamicWhite).

## Funzioni

### Funzionamento a sfiato



L'aria aspirata viene depurata dai filtri antigrasso e successivamente espulsa all'esterno.

### Funzionamento a riciclo d'aria

(con filtro a carbone attivo, accessori acquistabili, v. "Dati tecnici")



L'aria aspirata viene purificata dai filtri antigrasso e, in aggiunta, dal filtro a carbone attivo. Poi l'aria viene reimmessa in cucina.

## Livelli di potenza aspiratore

Per fumane, odori o calore da leggeri a forti, sono disponibili i livelli di potenza da **1** a **3**.

Aumentare il livello di potenza con l'aumentare di fumane, odori o calore.

In caso di fumane, odori o calore molto intensi, ad es. quando si arrostitisce, sono disponibili entrambi i livelli di Booster **B.** e **B.**. I livelli di Booster vengono ridotti automaticamente dopo alcuni minuti.

## Funzionamento supplementare

Il funzionamento supplementare fa sì che l'aspiratore si spenga in automatico dopo un tempo programmato.

In questo modo, dopo aver cucinato si elimina ogni odore e fumane residue dall'aria della cucina. Si evitano così residui e odori nella cappa aspirante.

da010194a

da010194b



## Contatore ore di esercizio

La cappa aspirante salva il tempo di funzionamento.

Se si accende il simbolo filtri antigrasso , è necessario pulirli.

Se si accende il simbolo dei filtri a carbone attivo , è necessario sostituire il filtro a carbone attivo o rigenerarlo purché sia adatto a farlo.

È possibile adeguare gli intervalli del contatore alle proprie abitudini di cottura.

Disattivare il contatore ore di esercizio per il filtro a carbone attivo se si usa la cappa aspirante con il funzionamento a evacuazione.

## Miele@home

È possibile collegare la cappa aspirante alla rete WLAN domestica e azionarla con l'app Miele tramite il dispositivo mobile.

Se anche il piano cottura Miele è collegato alla rete WLAN di casa, la funzione Con@ctivity si attiva in automatico.

## Con@ctivity con auto-apprendimento

Con la funzione Con@ctivity la cappa aspirante viene gestita in automatico in base al piano cottura. La condizione è che la cappa aspirante e il piano cottura Miele siano collegati nella rete WLAN domestica oppure che dispongano di una connessione WLAN diretta.

È possibile gestire l'aspiratore manualmente in qualsiasi momento anche durante il funzionamento automatico.

Se si seleziona regolarmente ad es. un livello di potenza più elevato, la modalità automatica si adatta a questa procedura (Miele Con@ctivity Plus).

## Power Management

La cappa dispone di un sistema di regolazione automatica, il Power Management. Il Power Management serve per risparmiare energia. Fa in modo che l'aspiratore riduca il livello di potenza in automatico e che l'illuminazione si spenga.

- Se è selezionato il livello di aspirazione Booster, dopo 5 minuti l'aspiratore passa automaticamente al livello 3.
- Dai livelli di aspirazione 3, 2 o 1, dopo 2 ore la potenza aspirante si riduce di un livello, poi in scatti di 30 minuti, si spegne.
- Se rimane accesa, la luce del piano di cottura si spegne automaticamente dopo 12 ore.

# Messa in funzione



## Selezionare il funzionamento a evacuazione o riciclo d'aria

La cappa aspirante è indicata sia per il funzionamento a evacuazione che a riciclo d'aria. La potenza dell'aspiratore si adegua alla modalità di cottura selezionata. Di serie è impostato il funzionamento a riciclo d'aria. Per il funzionamento a evacuazione occorre commutare la cappa aspirante.

La commutazione sul funzionamento a evacuazione avviene disattivando il contatore ore di funzionamento per il/i filtro/i a carbone attivo.

- Toccare il tasto On/Off .

Tutti i simboli sono accesi con luminosità ridotta.

- Tenere premuto il tasto del funzionamento supplementare  finché sono illuminati i simboli del filtro anti-grasso  e del filtro a carbone attivo .

- Toccare il simbolo del filtro a carbone attivo .

Il simbolo del filtro a carbone attivo  e la spia del livello di aspirazione lampeggiano.

- Toccare il tasto **B**.

- Confermare con il tasto dei filtri a carbone attivo .

Tutte le spie di controllo si spengono.

È impostato il funzionamento a evacuazione.

Se non si conferma entro 4 minuti, l'impostazione precedente rimane attiva.

## Impostare Miele@home

Condizioni:

- una rete WLAN;
- l'app Miele;
- un account utente Miele. L'account utente si può creare tramite l'app Miele.

Assicurarsi che nel luogo di installazione della cappa aspirante sia presente un segnale forte della rete WLAN.

## Disponibilità Miele@home

L'uso dell'app Miele dipende dalla disponibilità dei servizi Miele@home nel Vostro paese.

Il servizio Miele@home non è disponibile in tutti i paesi.

Le informazioni relative alla disponibilità sono reperibili sul sito Internet [www.miele.com](http://www.miele.com).

## App Miele

È possibile scaricare l'app Miele gratuitamente dall'Apple App Store® o da Google Play Store™.



## Collegare tramite app

È possibile creare la connessione di rete con la app Miele.

- Installare l'app Miele sul proprio terminale mobile.

Per la registrazione occorre:

1. la password della rete WLAN
2. la password della cappa aspirante



La password della cappa aspirante è composta dalle ultime 9 cifre del numero di fabbricazione, che si trova sulla targhetta dati.

La targhetta dati si vede quando si apre lo schermo antifumane.

- Avviare la connessione apparecchio tramite app. Seguire i passaggi descritti.

Se si viene esortati ad attivare la WLAN della cappa aspirante, procedere come segue:

- Sfiocare il tasto On/Off (⏻).

Tutti i simboli sono accesi con luminosità ridotta.

- Tenere premuto il tasto del funzionamento supplementare <sup>5</sup>⏻<sup>15</sup> finché si accendono i simboli del filtro antigraso e del filtro a carbone attivo .

- Sfiocare il tasto **2**.

**2** rimane acceso, **3** lampeggia.

Nei 10 minuti successivi la cappa aspirante è pronta per il collegamento.

- Seguire gli ulteriori passaggi nella app.

Una volta che la connessione è avvenuta con successo **2** e **3** rimangono accesi.

- Confermare l'operazione con il tasto di funzionamento supplementare <sup>5</sup>⏻<sup>15</sup>.

La cappa aspirante può essere azionata tramite app.

Se la connessione non è possibile, **2** e **3** lampeggiano oppure il procedimento viene interrotto dopo 10 minuti.

- Ripetere l'operazione.

# Messa in funzione



## Disconnettere la WLAN e il telecomando

Per ristabilire una nuova connessione WLAN o una connessione a un telecomando, è necessario innanzitutto interrompere le connessioni esistenti.

Disconnettendosi, ci si disconnette sempre dalla WLAN e dal telecomando collegato contemporaneamente.

- Sfiocare il tasto On/Off .

Tutti i simboli sono accesi con luminosità ridotta.

- Tenere premuto il tasto del funzionamento supplementare <sup>5</sup> finché si accendono i simboli del filtro antigra-so  e del filtro a carbone attivo .

- Sfiocare il tasto **1**.

Con una connessione WLAN attiva, **2** e **3** rimangono accesi.

Se è collegato un telecomando, anche **B** si accende.

- Sfiocare il tasto **1**.

**2** rimane acceso e **3** lampeggia.

Dopo alcuni secondi **2** e **3** lampeggiano. La connessione è interrotta.

- Uscire dalla modalità di disconnessione sfiorando il tasto del funzionamento supplementare <sup>5</sup> sulla cappa aspirante.

Tutti i collegamenti sono staccati. È possibile stabilire una nuova connessione.

## Impostare Con@ctivity

### Attivare Con@ctivity 3.0 tramite la rete WLAN domestica

Condizioni:

- Rete WLAN domestica
- Piano cottura Miele predisposto WLAN

- Collegare la cappa aspirante e il piano cottura alla rete WLAN domestica (v. voce "Impostare Miele@home").

La funzione Con@ctivity si attiva in automatico.

### Attivare Con@ctivity 3.0 tramite una connessione WLAN diretta



In alternativa, per il collegamento alla rete domestica, è possibile collegare direttamente il piano cottura alla cappa aspirante.

Condizioni:

- Piano cottura Miele predisposto WLAN

- Sfiocare il tasto On/Off .

Tutti i simboli sono accesi con luminosità ridotta.

- Tenere premuto il tasto del funzionamento supplementare <sup>5</sup> finché si accendono i simboli del filtro antigra-so  e del filtro a carbone attivo .

- Sfiocare il tasto **3**.

**2** rimane acceso, **3** lampeggia.

Nei 10 minuti successivi la cappa aspirante è pronta per il collegamento.

- Avviare la connessione WLAN sul piano cottura. Per maggiori informazioni leggere le istruzioni d'uso del piano cottura.

Una volta che la connessione è avvenuta con successo **2** e **3** rimangono accesi.

- Confermare l'operazione con il tasto di funzionamento supplementare <sup>5</sup><sup>15</sup>.

Se la connessione non è possibile, **2** e **3** lampeggiano oppure il procedimento viene interrotto dopo 10 minuti.

- Staccare la connessione alla cappa aspirante (v. voce "Disconnettersi dal WLAN") **e** al piano cottura.
- Ripetere l'operazione.



Mentre è attiva la connessione WLAN diretta, non è possibile collegare il piano cottura e la cappa aspirante a una rete domestica. Poi ad es. non è più possibile la gestione tramite app Miele. Se si desidera effettuare una connessione alla rete domestica in un momento successivo, è necessario innanzitutto staccare la connessione diretta WLAN tra il piano cottura e la cappa aspirante (v. voce "Disconnettersi dal WLAN").

### Connessione del telecomando

Miele DARC 7 è un accessorio disponibile su richiesta

- Sfioccare il tasto On/Off  sull'aspiratore.

Tutti i simboli sono accesi con luminosità ridotta.

- Tenere premuto il tasto del funzionamento supplementare <sup>5</sup><sup>15</sup> finché si accendono i simboli del filtro antigrasso  e del filtro a carbone attivo .

- Sfioccare il tasto **B**.

**2** rimane acceso, **3** lampeggia.

- Avviare la connessione sul telecomando. Per maggiori informazioni leggere le istruzioni d'uso del telecomando.

Una volta che l'accesso è avvenuto con successo, **2** e **3** rimangono accesi.

- Confermare l'operazione con il tasto di funzionamento supplementare <sup>5</sup><sup>15</sup>.

### Disconnettere il telecomando

- Per la disconnessione attenersi al capitolo "Messa in funzione", voce "Disconnettere la WLAN e il telecomando".

## Uso (automatico)

### Cucinare con Con@ctivity su un piano cottura elettrico

- Accendere una zona cottura impostando un livello qualsiasi.

L'illuminazione del piano cottura si accende.

Dopo alcuni secondi si accende l'aspiratore, prima brevemente al livello **2**, poi al livello **1**.

Durante il procedimento di cottura la cappa aspirante seleziona in automatico il livello di aspirazione necessario. Il livello di aspirazione varia a seconda del numero delle zone cottura accese e delle gradazioni impostate.

La cappa aspirante reagisce con ritardo. In questo modo si tiene conto del fatto che cambiare il livello di potenza sul piano cottura non porta direttamente troppo poco o più fumane.

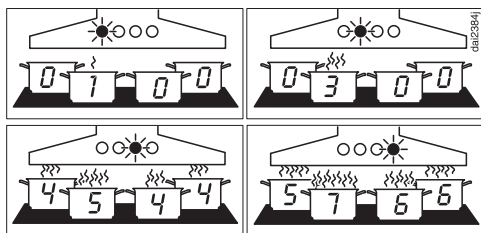

Esempi di livelli di aspirazione da **1** a **6**

- Spegnerle tutte le zone cottura dopo aver cucinato.

Nei minuti seguenti l'aspiratore della cappa aspirante diminuisce gradualmente la potenza e poi si spegne.

In questo modo si elimina ogni odore e fumane residue dall'aria della cucina.

Dopo altri 30 secondi, la luce del piano di cottura si spegne.

### Arrostire con Con@ctivity

- Ad es. per riscaldare una padella prima di arrostire si accende la zona cottura alla massima potenza. Dopo ca. 10 secondi fino 4 minuti si abbassa la potenza (da 60 secondi a 5 minuti con un piano cottura Highlight).

La cappa aspirante riconosce questo processo di cottura.

La cappa aspirante si accende e dopo aver diminuito la gradazione del piano cottura si attiva al livello 3 e lo mantiene per ca. 5 minuti.

Dopodiché il livello di aspirazione viene determinato di nuovo dalla funzione Con@ctivity.

È anche possibile impostare in anticipo e manualmente un altro livello di aspirazione.

### Cucinare con Con@ctivity su un piano cottura a gas

- Accendere una zona cottura impostando un livello qualsiasi.

L'illuminazione del piano cottura si accende.

Dopo alcuni secondi si accende l'aspiratore al livello **2**.

Indipendentemente dal livello cottura selezionato, l'aspiratore rimane al livello **2**.

- Spegnere tutte le zone cottura dopo aver cucinato.

Si attiva il funzionamento supplementare. Il **5** del tasto per il funzionamento supplementare  si accende.

Dopo 5 minuti, l'aspiratore e l'illuminazione del piano cottura si spengono.

In questo modo si elimina ogni odore e fumane residue dall'aria della cucina.

### Uscire temporaneamente dal funzionamento automatico

È possibile uscire temporaneamente dal funzionamento automatico:

- selezionare manualmente un altro livello di aspirazione; oppure
- spegnere manualmente la cappa aspirante; oppure
- attivare il funzionamento supplementare  oppure
- usare l'illuminazione piano cottura (solo in combinazione con un piano cottura a gas).

### Ritornare al funzionamento automatico

In combinazione con un piano cottura elettrico:

- dopo avere impostato manualmente un livello di aspirazione della cappa aspirante per ca. 5 minuti non si interviene; oppure
- il livello impostato corrisponde a quello automatico; oppure
- l'aspiratore della cappa e il piano cottura vengono spenti per almeno 30 secondi.  
Al successivo uso del piano cottura si avvierà nuovamente in modalità automatica.

In combinazione con un piano cottura a gas:

- l'aspiratore della cappa e il piano cottura vengono spenti per almeno 30 secondi.  
Al successivo uso del piano cottura si avvierà nuovamente in modalità automatica.

### Uscire dal funzionamento automatico per tutto il processo di cottura

- Accendere l'aspiratore **prima** del piano cottura.

Con@ctivity è disattivato fino allo spegnimento della cappa aspirante.

Se dopo la cottura la cappa aspirante e il piano cottura rimangono spenti per almeno 30 secondi, alla successiva accensione del piano cottura, la cappa si avvia nuovamente con il funzionamento automatico.

## Uso (manuale)

---

### Cuocere senza la funzione Con@ctivity (funzionamento manuale)

Con le seguenti premesse la cappa aspirante deve essere comandata manualmente:

- la funzione Con@ctivity non è attiva.
- La funzione Con@ctivity è stata disattivata temporaneamente (v. capitolo "Uso (funzionamento automatico)", voce "Uscire temporaneamente dal funzionamento automatico").

### Accendere l'aspiratore

- Sfiocare il tasto On/Off .

Tutti i simboli sono accesi con luminosità ridotta.

- Accendere l'aspiratore sfiorando uno dei tasti da **1** a **B**.

### Impostare il livello di potenza

- Con i tasti da **1** a **B**, selezionare il livello di potenza desiderato.
- Se si sfiora il tasto **B**, si attiva il primo livello di Booster.

Il simbolo **B**  si accende.

- Se si sfiora nuovamente il tasto **B**, si attiva il secondo livello di Booster.









Il simbolo **B**  si accende.

### Ripristino dei livelli di Booster

Il secondo livello di Booster passa dopo 2 minuti al primo livello di Booster.

Il primo livello di Booster passa automaticamente al livello **3** dopo 5 minuti.

### Selezionare il funzionamento supplementare

- Al termine della cottura, ad aspiratore acceso, sfiorare il tasto del funzionamento supplementare <sup>5</sup><sup>15</sup>:
- Una volta: l'aspiratore si spegne dopo 5 minuti (la spia **5**  è accesa).
- Due volte: l'aspiratore si spegne dopo 15 minuti (la spia  **15** è accesa).
- Se si sfiora nuovamente il tasto del funzionamento supplementare <sup>5</sup><sup>15</sup>, l'aspiratore resta acceso (<sup>5</sup><sup>15</sup> si spegne).

### Spegnere l'aspiratore

- Sfiocare il tasto del livello di aspirazione attivo.

L'aspiratore si spegne.



### Accendere l'illuminazione del piano cottura

- Sfiocare il tasto On/Off .

Tutti i simboli sono accesi con luminosità ridotta.

- Sfiocare brevemente il tasto dell'illuminazione .

L'illuminazione si accende alla massima intensità. Tutte e tre le barre vicino al tasto dell'illuminazione  sono accese.

### Variare l'illuminazione del piano cottura con il dimmer

- Con la luce accesa tenere premuto il tasto dell'illuminazione .

La luce diminuisce finché non si rilascia il tasto.

- Tenere nuovamente premuto il tasto dell'illuminazione .

La luce è di nuovo più intensa finché non si rilascia il tasto.

- In alternativa, è possibile selezionare tre livelli di luminosità sfiorando le barre vicino al tasto dell'illuminazione .

### Spegnere l'illuminazione del piano cottura

- Sfiocare il tasto dell'illuminazione .

L'illuminazione del piano cottura si spegne.

# Modifica delle impostazioni

## Intervalli del contatore filtro antigrasso



Di serie è impostato un intervallo di pulizia di 30 ore.

- Si consiglia di impostare un intervallo più breve di 20 ore se si arrostitisce o frigge frequentemente.
- Se si cucina solo raramente, è comunque preferibile un intervallo breve. Per evitare che il grasso depositato si indurisca e diventi più difficile da rimuovere.
- Si consiglia di impostare un intervallo più lungo di 40 o 50 ore solo se d'abitudine si cucina con pochi grassi.

## Modificare gli intervalli del contatore filtro antigrasso

- Sfiocare il tasto On/Off .

Tutti i simboli sono accesi con luminosità ridotta.

- Tenere premuto il tasto del funzionamento supplementare  $5 \text{ } \updownarrow \text{ } 15$  finché si accendono i simboli del filtro antigrasso  e del filtro a carbone attivo .
- Sfiocare il simbolo dei filtri antigrasso .

Il simbolo dei filtri antigrasso  e una spia dei livelli di aspirazione lampeggiano.

Le spie da **1** a **B** indicano il tempo impostato:

Spia <b>1</b> .....	20 ore
Spia <b>2</b> .....	30 ore
Spia <b>3</b> .....	40 ore
Spia <b>B</b> .....	50 ore

- Selezionare la durata desiderata sfiorando la rispettiva cifra.

- Confermare il procedimento premendo il tasto Filtro antigrasso . Se non si conferma entro 4 minuti, l'impostazione precedente rimane attiva.

## Intervalli del contatore ore di esercizio filtro a carbone attivo



Di serie è impostato un intervallo di 180 ore.

- Se si cucinano spesso pietanze dagli odori intensi, si consiglia di ridurre l'intervallo a 120 ore.
- Se si cucinano poche pietanze dagli odori intensi, è possibile aumentare l'intervallo a 240 ore.

## Modificare/disattivare gli intervalli del contatore ore di esercizio filtro a carbone attivo

- Sfiocare il tasto On/Off .

Tutti i simboli sono accesi con luminosità ridotta.

- Tenere premuto il tasto del funzionamento supplementare  $5 \text{ } \updownarrow \text{ } 15$  finché si accendono i simboli del filtro antigrasso  e del filtro a carbone attivo .
- Sfiocare il simbolo del filtro a carbone attivo .

Il simbolo del filtro a carbone attivo  e la spia del livello di aspirazione lampeggiano.

Le spie da **1** a **B** indicano l'intervallo impostato:

Spia <b>1</b> .....	120 ore
Spia <b>2</b> .....	180 ore
Spia <b>3</b> .....	240 ore
Spia <b>B</b> .....	disattivata

- Selezionare l'intervallo desiderato sfiorando la rispettiva cifra.
- Confermare con il tasto dei filtri a carbone attivo . Se non si conferma entro 4 minuti, l'impostazione precedente rimane attiva.



### Attivazione/disattivazione del Power Management



Attenzione: la disattivazione può comportare un aumento dei consumi energetici.

- Sfiocare il tasto On/Off .

Tutti i simboli sono accesi con luminosità ridotta.

- Tenere premuto il tasto del funzionamento supplementare <sup>5</sup>.

Dopo alcuni secondi si accendono i simboli del filtro antigrasso  e del filtro a carbone attivo , dopo altri 7 secondi **1** si accende.

- Sfiocare poi successivamente uno dopo l'altro
  - il tasto dell'illuminazione ,
  - il tasto **1** e nuovamente
  - il tasto dell'illuminazione .

Se il Power Management è attivo, **1** e **B** rimangono accesi.

Se è disattivato, **1** e **B** lampeggiano.

- Per disattivare il Power Management, sfiorare il tasto **1**.

**1** e **B** lampeggiano.

- Per l'attivazione sfiorare il tasto **B**.

**1** e **B** rimangono accesi.

- Confermare l'operazione con il tasto di funzionamento supplementare <sup>5</sup>.

Tutte le spie si spengono.

Se non si conferma l'operazione entro 4 minuti, rimane attiva l'impostazione precedente.

### Spegnimento di sicurezza

Se il Power Management è disattivato, l'aspiratore e l'illuminazione del piano cottura si spengono automaticamente dopo 12 ore.

- Per riaccenderli, premere nuovamente il tasto On/Off .

# Modifica delle impostazioni

---

## Attivare/disattivare il segnale acustico dei sensori



Se si seleziona una funzione con i sensori, si attiva un breve segnale acustico di conferma.

Tale segnale può essere disattivato.

- Sfiore il tasto On/Off .

Tutti i simboli sono accesi con luminosità ridotta.

- Tenere premuto il tasto del funzionamento supplementare <sup>5</sup>/<sup>15</sup>.

Dopo alcuni secondi si accendono i simboli del filtro antigrasso  e del filtro a carbone attivo , dopo altri 7 secondi **1** si accende.

- Sfiore quindi il tasto **1** per tre volte.

Se il segnale acustico è attivo, **2** e **3** restano accesi.

Se è disattivato, **2** e **3** lampeggiano.

- Per disattivare il segnale acustico sfiorare il tasto **1**.

**2** e **3** lampeggiano.

- Per l'attivazione sfiorare il tasto **B**.

**2** e **3** rimangono accesi.

- Confermare l'operazione con il tasto di funzionamento supplementare <sup>5</sup>/<sup>15</sup>.

Tutte le spie si spengono.

Se non si conferma l'operazione entro 4 minuti, rimane attiva l'impostazione precedente.

## Suggerimenti per risparmiare energia elettrica

---

Questa cappa aspirante lavora in modo molto efficiente e a risparmio energetico. Le seguenti misure supportano ancora di più l'uso economico.

- Fare in modo che durante la cottura la cucina sia ben ventilata. Se con funzionamento a sfiato non viene fatta entrare abbastanza aria, la cappa aspirante non lavora in modo efficiente e il rumore aumenta.
- Cuocere possibilmente a potenza bassa. Poche fumane significano un livello di potenza basso della cappa aspirante e di conseguenza anche meno energia elettrica sprecata.
- Pulire e sostituire i filtri a intervalli regolari. Filtri molto sporchi diminuiscono la potenza, aumentano il pericolo di incendio e sono un rischio igienico.
- Utilizzare la funzione Con@ctivity. La cappa aspirante si accende e si spegne automaticamente. La cappa aspirante sceglie il livello di potenza ideale per la situazione di cottura e garantisce un basso consumo di energia.
- Se si usano i comandi manuali, osservare le seguenti indicazioni.
  - Verificare sulla cappa aspirante il livello di aspirazione selezionato. Nella maggior parte dei casi è sufficiente un livello di potenza basso. Utilizzare il livello Booster solo se necessario.
  - In caso di fumane intense impostare subito un livello di funzionamento alto. È più efficace che cercare di aspirare le fumane già diffuse in cucina mediante un lungo funzionamento della cappa aspirante.
  - Controllare di spegnere la cappa dopo aver concluso la cottura. Se dopo la cottura occorre purificare l'aria della cucina da fumi e odori, utilizzare il funzionamento supplementare. L'aspiratore si spegne in automatico dopo il funzionamento supplementare selezionato.

## Pulizia e manutenzione

 Prima dei lavori di pulizia o in caso di interventi staccare sempre la cappa dalla rete elettrica (v. capitolo “Consigli e avvertenze”).

### Pulire l'involucro

- Pulire tutte le superfici e i comandi con una spugna, detersivo per piatti e acqua calda.
- Estrarre i filtri antigrasso e pulire le parti accessibili dell'involucro dai depositi di grasso. In questo modo si contribuisce a prevenire eventuali rischi di incendio.
- Asciugare quindi le superfici con un panno morbido.
- Pulire inoltre le superfici in vetro con un comune detergente per vetro.

### Indicazioni per la pulizia dell'involucro

Detersivi non adatti possono danneggiare le superfici.

Non utilizzare nessuno dei seguenti detersivi:

- detersivi contenenti soda, acidi, cloruri o solventi
- prodotti abrasivi come detersivi in polvere, liquidi abrasivi, spugnette abrasive o spugne vecchie che contengono residui di prodotti abrasivi

Con la pulizia di parti colorate dell'involucro è possibile causare dei minuscoli graffi sulla superficie, che potrebbero diventare visibili con l'illuminazione dell'ambiente.

### Filtri antigrasso

#### Intervalli di pulizia filtri antigrasso

Se è stata preimpostata una durata di funzionamento, il simbolo del filtro antigrasso  lampeggiante ricorda di pulire i filtri antigrasso.

Pulire i filtri antigrasso al massimo ogni 3–4 settimane anche se il simbolo del filtro antigrasso  non si è ancora illuminato. Se il grasso rimane a lungo sui filtri, si indurisce e ne rende più difficoltosa la pulizia.

#### Aprire lo schermo antifumane

Lo schermo antifumane viene bloccato da calamite.

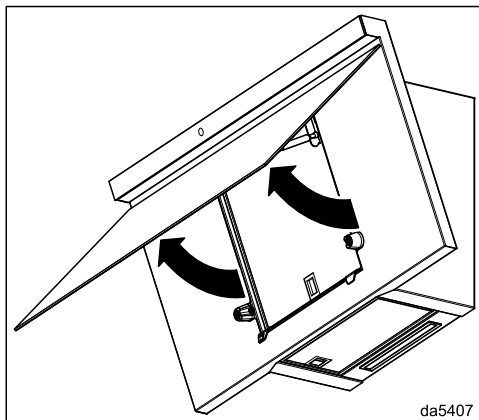

- Estrarre lo schermo antifumane dal dispositivo di chiusura verso il basso ed estrarlo verso l'alto.

## Estrarre i filtri antigrasso

⚠ Un filtro che cade può danneggiare il filtro stesso e il piano cottura. Durante l'operazione, tenere il filtro fisso tra le mani.

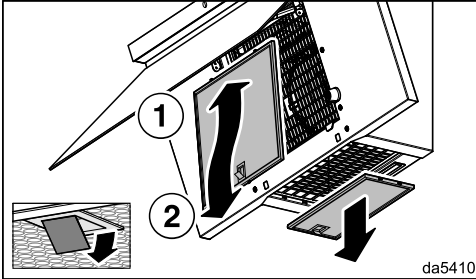

- Aprire il dispositivo di chiusura del filtro antigrasso anteriore, spostare il filtro leggermente verso l'alto ed estrarlo in avanti.
- Aprire il dispositivo di chiusura del filtro antigrasso inferiore ed estrarre il filtro antigrasso verso il basso.

## Pulire la vaschetta di raccolta

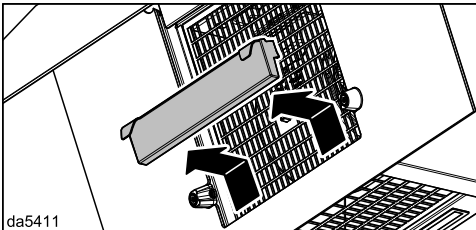

- Estrarre con cautela la vaschetta di raccolta verso l'alto e versare l'acqua di condensa raccolta.
- Pulire la vaschetta di raccolta con un panno umido e reinserirla.

## Pulire il filtro antigrasso a mano

- Pulire i filtri antigrasso con una spazzola in acqua calda alla quale è stato aggiunto detersivo per piatti non aggressivo. Utilizzare detersivo per piatti non concentrato.
- Dopo il lavaggio, far asciugare i filtri su una superficie assorbente.

## Indicazioni per la pulizia a mano

Detersivi non adatti potrebbero causare danni alla superficie del filtro se usati regolarmente.

Non utilizzare nessuno dei seguenti detersivi:

- Detersivi decalcificanti
- Polvere detergente o latte detergente abrasivo
- Detersivi universali o sgrassatori spray aggressivi
- Spray per forno

## Lavare i filtri antigrasso in lavastoviglie

- Posizionare i filtri antigrasso possibilmente in verticale o inclinati nel cesto inferiore. Assicurarsi che il braccio irroratore possa muoversi liberamente.
- Utilizzare un detersivo di uso abituale in ambiente domestico.
- Selezionare un programma con una temperatura di max. 65 °C.

## Pulizia e manutenzione

### Indicazioni per il lavaggio in lavastoviglie

I filtri antigrasso possono diventare inutilizzabili a causa delle temperature elevate, p.es. per deformazione. Selezionare un programma che non superi la temperatura consigliata.

Attenersi anche alle indicazioni riportate nelle istruzioni d'uso della lavastoviglie.

A causa del detersivo si possono verificare delle decolorazioni permanenti delle superfici interne del filtro. Questo non pregiudica minimamente il funzionamento dei filtri.

### Sistemare in sede il filtro antigrasso

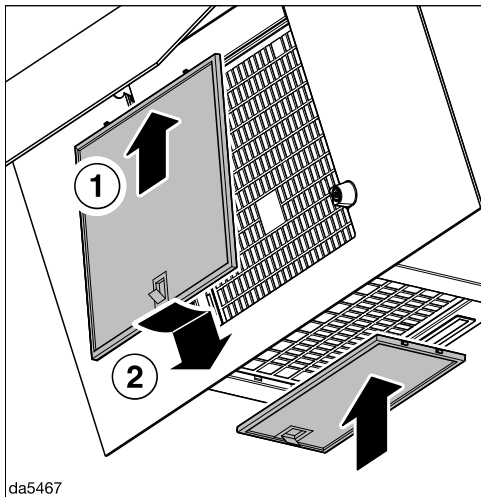

- Inserire i filtri antigrasso.

### Chiudere lo schermo antifumane

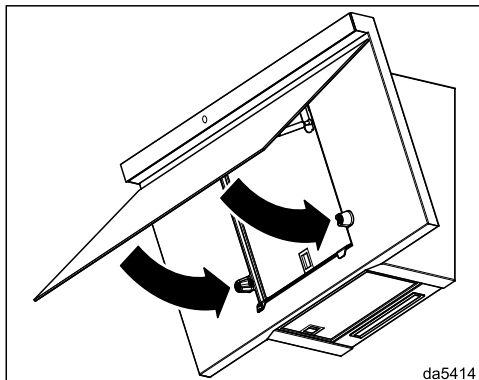

- Estrarre lo schermo antifumane verso il basso. È bloccato da calamite.

### Azzerare il contatore delle ore di esercizio del filtro antigrasso

Il contatore delle ore di esercizio dovrà venire azzerato dopo i lavori di pulizia.

- Con l'aspiratore acceso toccare il tasto dei filtri antigrasso  per ca. 3 secondi, fino a quando lampeggia solo la spia 1.

Il simbolo dei filtri antigrasso  si spegne.

### Sostituire i filtri antigrasso

A causa dell'utilizzo e della pulizia regolare, le superfici del filtro si possono usurare, ad esse possono diventare fragili.

Se si riscontrano danni, sostituire i filtri antigrasso.

È possibile acquistare i filtri antigrasso tramite l'assistenza tecnica Miele (v. la fine delle presenti istruzioni d'uso) oppure presso il rivenditore specializzato Miele di zona.



### Filtro a carbone attivo

#### Intervallo di sostituzione filtri a carbone attivo

Sostituire il filtro a carbone attivo ogni qualvolta gli odori non vengono sufficientemente assorbiti.

Dopo una durata di funzionamento di 180 ore, il simbolo del filtro a carbone attivo  lampeggiante ricorda di sostituire il filtro.

Consigliamo di sostituire il filtro a carbone attivo al massimo dopo 6 mesi.

#### Intervallo di rigenerazione filtri a carbone attivo

Se si usa un filtro a carbone attivo rigenerabile (Miele DKF ...-R), l'intervallo corrisponde all'intervallo di sostituzione (v. voce "Intervallo di sostituzione filtri a carbone attivo").

Per la rigenerazione osservare le istruzioni d'uso del filtro a carbone attivo.

#### Inserire/sostituire i filtri a carbone attivo

- Estrarre il filtro a carbone attivo dalla confezione.

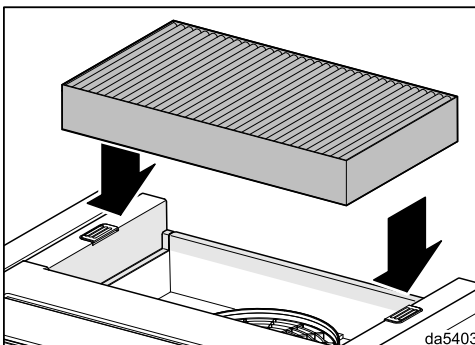

- Inserire il filtro a carbone attivo nell'alloggiamento sul lato superiore della cappa aspirante.

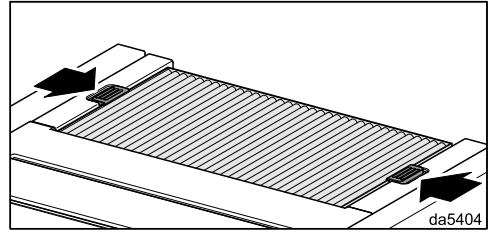

- Chiudere i dispositivi di chiusura.

#### Azzerare il contatore ore di esercizio del filtro a carbone attivo

Il contatore delle ore di esercizio dovrà essere azzerato dopo la sostituzione o la rigenerazione.

- Ad aspiratore acceso sfiorare il tasto dei filtri a carbone attivo  per ca. 3 secondi, fino a quando lampeggia solo **1**.

Il simbolo dei filtri a carbone attivo  si spegne.

#### Smaltire il filtro a carbone attivo

- Smaltire il filtro a carbone attivo usato nei rifiuti domestici.

## Assistenza tecnica

---

Nel sito [www.miele.com/service](http://www.miele.com/service) sono disponibili informazioni sulla risoluzione autonoma dei guasti e sui pezzi di ricambio Miele.

### Contatti in caso di guasti

Se non è possibile eliminare il guasto, contattare ad es. il rivenditore specializzato Miele o l'assistenza tecnica Miele.

È possibile prenotare online l'assistenza tecnica Miele accedendo a [www.miele.com/service](http://www.miele.com/service).

I contatti dell'assistenza tecnica Miele si trovano in fondo al presente documento.

L'assistenza tecnica necessita dell'identificativo del modello e del numero di serie (fabbr./SN/n.). Queste due informazioni sono riportate sulla targhetta dati.

### Posizione targhetta di matricola

La targhetta dati si vede quando si apre lo schermo antifumane.

### Garanzia

La durata della garanzia è di 2 anni.

Ulteriori informazioni sono contenute nelle condizioni di garanzia allegate.

## Prima dell'installazione

 Prima di effettuare i lavori di installazione, leggere tutte le informazioni contenute in questo capitolo e nel capitolo "Consigli e avvertenze".

## Eliminare la pellicola protettiva

Le superfici esterne sono protette da un foglio per evitare che rimangano danneggiate durante il trasporto.

- Prima di installare la cappa, togliere il foglio protettivo. Si potrà staccare facilmente senza usare alcun prodotto.

## Materiale per l'installazione

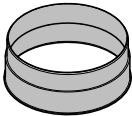

**1 manicotto di sfiato**  
se il tubo di sfiato ha un  $\varnothing$  di 150 mm



**1 valvola di ritenuta**  
da montare nel bocchettone uscita aria dell'unità motore. A seconda del modello, la valvola a farfalla potrebbe già essere montata.

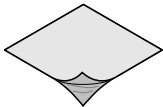

**Foglio protettivo**  
per la tenuta dell'involucro



**4 viti 5 x 60 mm e**  
**4 tasselli 8 x 50 mm**  
per il fissaggio alla parete.

 Viti e tasselli sono indicati per muri massicci.  
Per altri tipi di muri e pareti usare viti e tasselli adatti.  
Accertarsi che la parete sia in grado di reggere il peso.



**1 vite 4 x 14 mm**  
per fissare la valvola di ritenuta



**1 cappuccio di copertura**



**2 adesivi**



**Schema di montaggio**  
Le singole fasi di montaggio sono descritte nello schema di montaggio.

5609ee-010a08a50

09032340

00040035

08161800

MPBooklet

06566780

08102590

08164501

# Installazione

## Dimensioni apparecchio

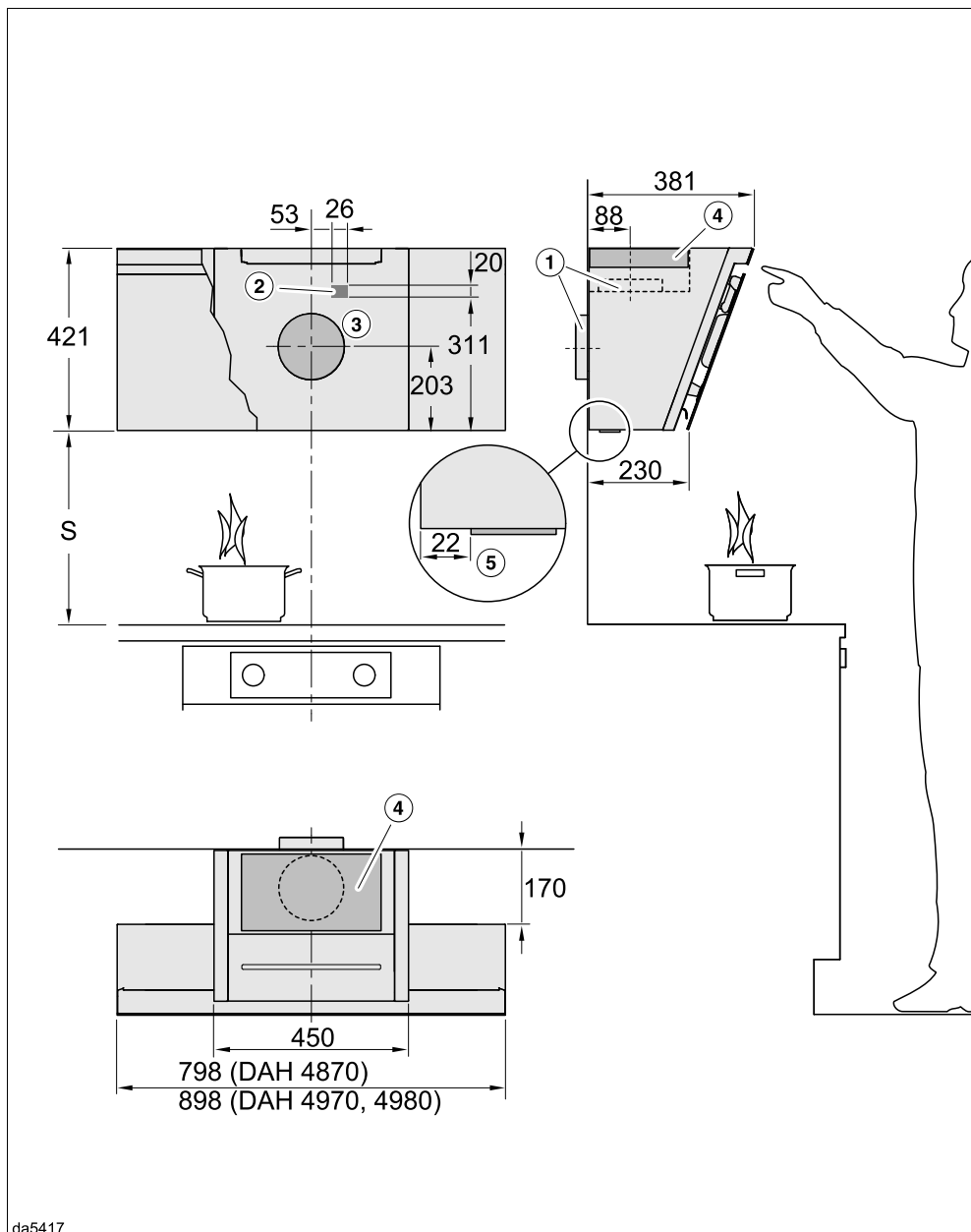

da5417

Il disegno non è in scala

- ① Evacuazione dell'aria verso l'alto o verso il retro
- ② Passaggio se l'allacciamento alla rete elettrica non avviene tramite spina, ma con allacciamento fisso
- ③ Apertura di sfiato  $\varnothing$  200 mm, in modo che il condotto di sfiato sia mobile nella parete
- ④ Fuoriuscita aria con funzionamento a ricircolo. La distanza dal soffitto o dai mobili situati sopra l'apparecchio deve essere di almeno 300 mm.

Manicotto di sfiato  $\varnothing$  150 mm

Se si usa il camino DADC 1000, tenere presente le relative misure indicate nell'illustrazione per l'area di installazione di presa di corrente e apertura di sfiato.

- ⑤ Distanza dell'illuminazione piano cottura dalla parete posteriore

## Distanza tra piano di cottura e cappa aspirante (S)

Per la selezione della distanza tra apparecchio di cottura e il bordo inferiore della cappa, osservare le indicazioni della casa produttrice dell'apparecchio di cottura. Se non sono indicati altre distanze maggiori si dovranno mantenere le seguenti distanze di sicurezza.

A tal proposito leggere pure il capitolo "Consigli e avvertenze".

Apparecchio di cottura	Distanza S minima
Piano cottura elettrico	450 mm
Grill elettrico, friggitrice (elettrica)	650 mm
Piano cottura a gas con più fiamme $\leq$ 12,6 kW potenza complessiva, nessun bruciatore $>$ 4,5 kW	650 mm
Piano cottura a gas con più fiamme $>$ 12,6 kW e $\leq$ 21,6 kW potenza complessiva, nessun bruciatore $>$ 4,8 kW	760 mm
Piano cottura a gas con più fiamme $>$ 21,6 kW potenza complessiva, oppure un bruciatore $>$ 4,8 kW.	non consentito
Piano cottura singolo a gas $\leq$ 6 kW di potenza	650 mm
Piano cottura singolo a gas $>$ 6 kW e $\leq$ 8,1 kW di potenza	760 mm
Piano cottura singolo a gas $>$ 8,1 kW di potenza	non consentito

# Installazione

## Consigli per l'installazione

- Per la distanza della cappa dal piano di cottura, tenere presente pure l'altezza dell'utente. La cappa dovrebbe venire posizionata in modo ottimale per usarla senza difficoltà e cucinare comodamente.
- Tenere presente che, aumentando la distanza, i fumi e gli odori vengono aspirati in minor misura.
- Per garantire un'evacuazione ottimale dei fumi e degli odori di cucina, assicurarsi che la cappa sia installata al centro sopra il piano di cottura e non spostata lateralmente.
- Il luogo dell'installazione deve essere accessibile facilmente. Anche per un eventuale intervento di servizio, la cappa aspirante deve essere accessibile e smontabile senza alcun problema. Osservare ciò per il posizionamento di armadi, scaffali, elementi del soffitto o elementi decorativi nelle vicinanze della cappa aspirante.

## Sagoma di foratura per l'installazione a parete

- Per praticare i fori attenersi alle indicazioni riportate nello schema di montaggio allegato.

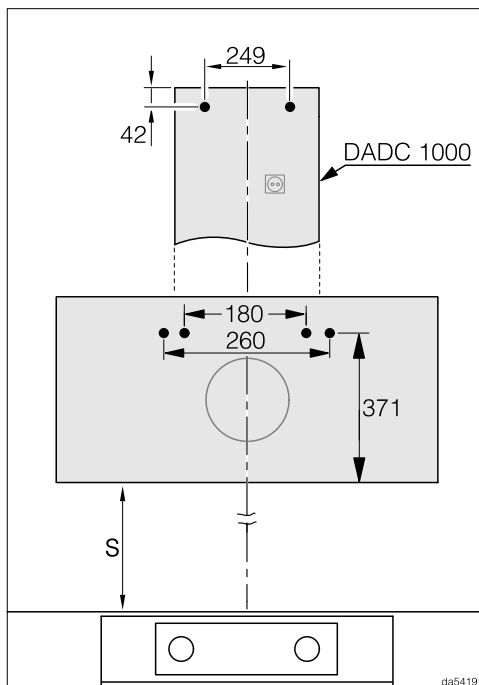

- Se viene fabbricata una parete posteriore che deve essere già dotata dei fori di fissaggio, qui sono elencate le distanze dei fori (viti  $\varnothing$  5 mm).

## Tubo di sfiato

 Se la cappa deve funzionare in presenza di impianti di riscaldamento dipendenti dall'aria di ambiente, in determinate condizioni potrebbe esserci un pericolo di intossicazione! Leggere assolutamente il capitolo "Consigli e avvertenze".

In caso di dubbio consultare uno spazzacamino qualificato o un esperto di impianti di aerazione.

Per la condotta di sfiato utilizzare solamente tubi lisci o tubi flessibili in materiale non infiammabile.

Per ottenere la potenza d'aria maggiore possibile con un rumore di disturbo minimo osservare quanto segue:

- Il diametro della condotta di sfiato non deve essere inferiore alla sezione del manicotto di sfiato (v. capitolo "Dimensioni apparecchio"). Questo vale in particolare quando si utilizzano canali piatti.
- La condotta di sfiato deve essere più corta e diritta possibile.
- Utilizzare solo curve ad ampio raggio.
- Non piegare, né comprimere in alcun punto la condotta di sfiato.
- Tutti i raccordi devono essere fissi ed ermetici.
- Se la condotta di sfiato dispone di valvole, è necessario aprirle quando si accende la cappa aspirante.

Tenere presente che ogni limitazione del flusso d'aria riduce la potenza e comporta maggiori rumori di funzionamento.

## Camino di sfiato

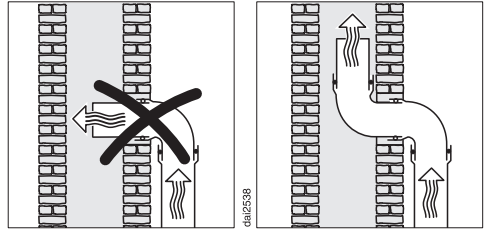

Se l'aria di sfiato invece viene convogliata in un camino, rivolgere il tubo in direzione del flusso.

Se il camino di sfiato viene utilizzato da diversi apparecchi di ventilazione, deve avere una sezione sufficientemente grande.

# Installazione

## Valvola di ritenuta

- Utilizzare una valvola di ritenuta nel sistema di sfiato.

Una valvola di ritenuta interrompe il passaggio dell'aria interna ed esterna quando la cappa aspirante è spenta.

Se l'aria di sfiato viene convogliata all'aperto, si consiglia di installare un tubo a muro Miele oppure un passaggio attraverso il tetto di Miele (accessorio su richiesta). È disponibile una valvola di ritenuta integrata.

Nel caso in cui il sistema di sfiato non disponga di una valvola di ritenuta, con la cappa aspirante ne viene fornita una.

La valvola di ritenuta viene inserita nel manicotto di sfiato dell'aspiratore.

## Acqua di condensa

Se ad es. la conduttura di sfiato viene posata in ambienti o soffitti freddi, a causa della differenza di temperatura, si può formare acqua di condensa nella conduttura di sfiato. Per ridurre le differenze di temperatura isolare la conduttura di sfiato.

Se la conduttura di sfiato viene posata orizzontalmente, accertarsi che la pendenza sia almeno di 1 cm per metro. La pendenza impedisce all'acqua di condensa di defluire nella cappa aspirante.

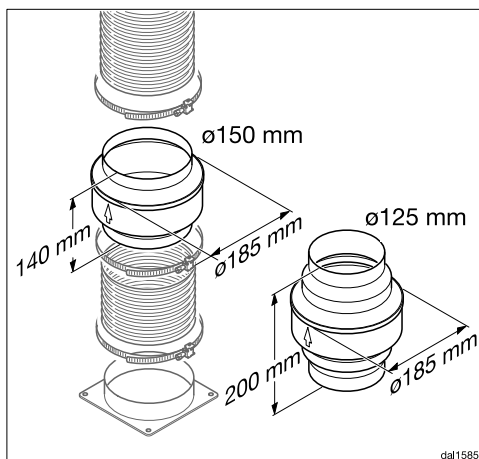

Oltre a isolare la conduttura, si consiglia di installare un dispositivo che raccolga e faccia evaporare l'acqua di condensa.

I dispositivi di intercettazione della condensa sono disponibili come accessori su richiesta per condutture di sfiato con un diametro di 125 mm o 150 mm.

Il dispositivo di intercettazione condensa deve essere installato in posizione verticale e possibilmente direttamente sopra i manicotti di sfiato della cappa aspirante. La freccia sull'involucro indica la direzione di sfiato.

L'impiego di un dispositivo per intercettare la condensa è possibile solo se l'aria di sfiato viene fatta fuoriuscire dalla cappa aspirante verso l'alto.

Miele non si assume alcuna responsabilità per la mancanza di funzionamento o per danni causati da una conduttura di sfiato insufficiente.



## Insonorizzatore

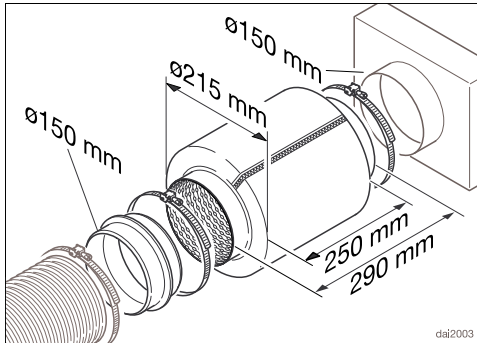

Nella condotta di sfiato è possibile inserire un insonorizzatore (accessorio su richiesta) per ridurre ulteriormente il rumore.

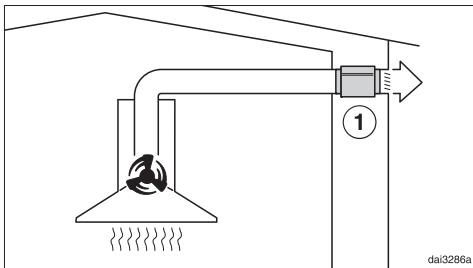

Nel funzionamento a sfiato l'insonorizzatore attutisce i rumori dell'aspiratore verso l'esterno e anche i rumori che dall'esterno penetrano in cucina attraverso la condotta di sfiato (ad es. i rumori del traffico). Posizionare quindi l'insonorizzatore il più vicino possibile all'uscita dell'aria di sfiato ①.

# Installazione

## Collegamento elettrico

Di serie, la cappa aspirante è dotata di spina ed è pronta per essere collegata alla rete elettrica tramite cavo e presa di sicurezza (Schuko).

Se la presa non è accessibile o è previsto un allacciamento fisso, assicurarsi che al momento dell'installazione sia presente un dispositivo di separazione per ogni polo.

 Pericolo di incendio in caso di surriscaldamento.

Il collegamento della cappa aspirante a prese multiple e prolunghe può causare un sovraccarico dei cavi.

Per motivi di sicurezza non utilizzare prese multiple e prolunghe.

L'impianto elettrico deve essere conforme alle norme vigenti.

Per motivi di sicurezza si consiglia l'uso di un interruttore automatico differenziale (RCD) del tipo  nell'impianto della casa per l'allacciamento elettrico della cappa aspirante.

Se un cavo di alimentazione elettrica è danneggiato, sostituirlo con un cavo speciale dello stesso tipo (disponibile presso il servizio di assistenza tecnica Miele). Per motivi di sicurezza è necessario che la sostituzione venga effettuata da un tecnico specializzato o dall'assistenza tecnica Miele.

Per l'assorbimento nominale e la protezione vedere le istruzioni d'uso oppure la targhetta di matricola. Confrontare questi dati con i dati del cavo di alimentazione elettrica in loco.

In caso di dubbio consultare un elettricista qualificato.

È possibile il funzionamento temporaneo o permanente su un sistema di alimentazione di energia autosufficiente o non sincronizzato alla rete (ad es. reti autonome, sistemi di backup). Requisito per il funzionamento è che il sistema di alimentazione di energia rispetti le disposizioni della norma EN 50160 o similari. Le misure di sicurezza previste nell'impianto domestico e in questo prodotto Miele devono essere garantite per la funzionalità e le procedure anche nel funzionamento autonomo o non sincronizzato alla rete, oppure sostituite da misure eguali nell'installazione. Come descritto ad esempio nella pubblicazione attuale della VDE-AR-E 2510-2.

## Dati tecnici

Motore aspiratore	220 W
Illuminazione piano cottura	3,2 W
Potenza massima assorbita	223,2 W
Tensione di rete, frequenza	AC 230 V, 50 Hz
Amperaggio del fusibile	10 A
Lunghezza del cavo di alimentazione	1,3 m
Temperatura della luce preimpostata	3'500 K
Temperatura della luce impostabile	Da 2'700 K a 6'500 K
Peso	
DAH 4870	17 kg
DAH 4970, 4980	18 kg

### Modulo WLAN

Banda di frequenza	2,400–2,4835 GHz
Potenza di trasmissione massima	< 100 mW

### Accessori su richiesta per funzionamento a ricircolo

Filtro a carbone attivo DKF 29, DKF 29-S o DKF 29-R (rigenerabile)

### Dichiarazione di conformità

Miele dichiara che questa cappa aspirante è conforme alla direttiva 2014/53/UE.

Il testo completo della dichiarazione di conformità UE è disponibile ai seguenti indirizzi internet:

- Prodotti, download alla pagina [www.miele.ch](http://www.miele.ch)
- Assistenza, richiesta di informazioni, istruzioni d'uso, alla pagina <https://miele.ch/manual> indicando nome del prodotto o numero di serie

### Nota per le prove comparative

La rilevazione della classe di efficienza energetica deve avvenire con il funzionamento a evacuazione. Di serie è impostato il funzionamento a ricircolo sulla cappa aspirante. La commutazione sul funzionamento a evacuazione avviene disattivando il contatore ore di funzionamento per il/i filtro/i antiodore v. "Prima messa in funzione").

# Dati tecnici

## Scheda per cappe aspiranti

ai sensi del regolamento delegato (UE) n. 65/2014 e del regolamento (UE) n. 66/2014

MIELE	
<b>Identificativo del modello</b>	DAH 4870 Sienna
Consumo annuo di energia ( $AEC_{hood}$ )	28,7 kWh/anno
Classe di efficienza energetica	A++
Indice di efficienza energetica ( $EEl_{hood}$ )	34,5
Efficienza fluidodinamica ( $FDE_{hood}$ )	40,0
Classe di efficienza fluidodinamica	
Da A (efficienza massima) a G (efficienza minima)	A
Efficienza luminosa ( $LE_{hood}$ )	81,3 lx/W
Classe di efficienza luminosa	
Da A (efficienza massima) a G (efficienza minima)	A
Efficienza del filtraggio dei grassi	70,7%
Classe di efficienza del filtraggio dei grassi	
Da A (efficienza massima) a G (efficienza minima)	D
Portata d'aria misurata al punto di massima efficienza	426,6 m <sup>3</sup> /h
Flusso d'aria (potenza min.)	215 m <sup>3</sup> /h
Flusso d'aria (potenza max.)	415 m <sup>3</sup> /h
Flusso d'aria (in modo intenso o boost)	875 m <sup>3</sup> /h
Flusso d'aria massimo	875,0 m <sup>3</sup> /h
Pressione dell'aria misurata al punto di massima efficienza	407 Pa
Potenza sonora ponderata A delle emissioni di rumore (potenza min.)	38 dB
Potenza sonora ponderata A delle emissioni di rumore (potenza max.)	50 dB
Potenza sonora ponderata A delle emissioni di rumore (in modo intenso o boost)	68 dB
Potenza elettrica assorbita al punto di massima efficienza	120,5 W
Consumo di energia in modo standby ( $P_s$ )	0,29 W
Potenza nominale del sistema di illuminazione	3,2 W
Illuminamento medio del sistema di illuminazione sulla superficie di cottura	260 lx
Fattore di incremento nel tempo	0,6

## Scheda per cappe aspiranti

ai sensi del regolamento delegato (UE) n. 65/2014 e del regolamento (UE) n. 66/2014

<b>MIELE</b>	
<b>Identificativo del modello</b>	DAH 4970 Sienna
Consumo annuo di energia ( $AEC_{hood}$ )	28,2 kWh/anno
Classe di efficienza energetica	A++
Indice di efficienza energetica ( $EEl_{hood}$ )	34,3
Efficienza fluidodinamica ( $FDE_{hood}$ )	40,2
Classe di efficienza fluidodinamica	
Da A (efficienza massima) a G (efficienza minima)	A
Efficienza luminosa ( $LE_{hood}$ )	81,3 lx/W
Classe di efficienza luminosa	
Da A (efficienza massima) a G (efficienza minima)	A
Efficienza del filtraggio dei grassi	70,7%
Classe di efficienza del filtraggio dei grassi	
Da A (efficienza massima) a G (efficienza minima)	D
Portata d'aria misurata al punto di massima efficienza	421,1 m <sup>3</sup> /h
Flusso d'aria (potenza min.)	218 m <sup>3</sup> /h
Flusso d'aria (potenza max.)	420 m <sup>3</sup> /h
Flusso d'aria (in modo intenso o boost)	884 m <sup>3</sup> /h
Flusso d'aria massimo	884,0 m <sup>3</sup> /h
Pressione dell'aria misurata al punto di massima efficienza	408 Pa
Potenza sonora ponderata A delle emissioni di rumore (potenza min.)	38 dB
Potenza sonora ponderata A delle emissioni di rumore (potenza max.)	50 dB
Potenza sonora ponderata A delle emissioni di rumore (in modo intenso o boost)	68 dB
Potenza elettrica assorbita al punto di massima efficienza	118,7 W
Consumo di energia in modo standby ( $P_s$ )	0,29 W
Potenza nominale del sistema di illuminazione	3,2 W
Illuminamento medio del sistema di illuminazione sulla superficie di cottura	260 lx
Fattore di incremento nel tempo	0,6

# Dati tecnici

## Scheda per cappe aspiranti

ai sensi del regolamento delegato (UE) n. 65/2014 e del regolamento (UE) n. 66/2014

MIELE	
<b>Identificativo del modello</b>	DAH 4980 Sienna
Consumo annuo di energia ( $AEC_{hood}$ )	28,2 kWh/anno
Classe di efficienza energetica	A++
Indice di efficienza energetica ( $EEl_{hood}$ )	34,3
Efficienza fluidodinamica ( $FDE_{hood}$ )	40,2
Classe di efficienza fluidodinamica	
Da A (efficienza massima) a G (efficienza minima)	A
Efficienza luminosa ( $LE_{hood}$ )	81,3 lx/W
Classe di efficienza luminosa	
Da A (efficienza massima) a G (efficienza minima)	A
Efficienza del filtraggio dei grassi	70,7%
Classe di efficienza del filtraggio dei grassi	
Da A (efficienza massima) a G (efficienza minima)	D
Portata d'aria misurata al punto di massima efficienza	421,1 m <sup>3</sup> /h
Flusso d'aria (potenza min.)	218 m <sup>3</sup> /h
Flusso d'aria (potenza max.)	420 m <sup>3</sup> /h
Flusso d'aria (in modo intenso o boost)	884 m <sup>3</sup> /h
Flusso d'aria massimo	884,0 m <sup>3</sup> /h
Pressione dell'aria misurata al punto di massima efficienza	408 Pa
Potenza sonora ponderata A delle emissioni di rumore (potenza min.)	38 dB
Potenza sonora ponderata A delle emissioni di rumore (potenza max.)	50 dB
Potenza sonora ponderata A delle emissioni di rumore (in modo intenso o boost)	68 dB
Potenza elettrica assorbita al punto di massima efficienza	118,7 W
Consumo di energia in modo standby ( $P_s$ )	0,29 W
Potenza nominale del sistema di illuminazione	3,2 W
Illuminamento medio del sistema di illuminazione sulla superficie di cottura	260 lx
Fattore di incremento nel tempo	0,6

**Miele AG**

Limmatstrasse 4  
8957 Spreitenbach

**Miele SA**

Sous-Riette 23  
1023 Crissier

Tel. 0848 848 048  
[www.miele.ch/contact](http://www.miele.ch/contact)

[www.miele.ch](http://www.miele.ch)

DAH 4870, DAH 4970, DAH 4980

it-CH

M.-Nr. 12 490 390 / 02