

XKM 3000 L Med

de	Montageanweisung Kommunikationsmodul
cs	Montážní návod Komunikační modul
el	Οδηγίες τοποθέτησης Μονάδα επικοινωνίας
hu	Szerelési útmutató Kommunikációs modul
pl	Instrukcja montażu Moduł komunikacyjny
ro	Instrucțiuni de instalare Modul de comunicare
ru	Инструкция по монтажу Коммуникационный модуль
tr	Montaj Talimatı İletişim Modülü
sk	Návod na montáž Komunikačný modul
zh	安装说明书 通信模块

de 4
cs 19
el 34
hu 50
pl 65
ro 80
ru 95
tr110
sk125
zh140

Hinweise zur Anleitung	4
Zweckbestimmung	5
Zweckbestimmung	5
Fragen und technische Probleme	5
Lieferumfang	6
Lieferumfang	6
Nachkaufbares Zubehör	6
Gerätebeschreibung	7
Geräteübersicht	7
Ein- und Ausschalten	7
Kontroll-LED	8
Reset-Taste	8
Funktionsstörung aufheben	8
Werkseinstellung wiederherstellen	8
Sicherheitshinweise und Warnungen	9
Einbau und Installation	10
Modulschacht	10
Installation	11
Schnittstelle konfigurieren	12
Netzwerkschnittstelle konfigurieren	12
Menü aufrufen	12
Verbindungsstatus überprüfen	13
Einstellungen vornehmen	13
Konfiguration übernehmen	14
Fehler 559	15
Webinterface	15
Technische Daten	16
Ihr Beitrag zum Umweltschutz	17
Entsorgung der Transportverpackung	17

Warnungen

 Warnungen enthalten sicherheitsrelevante Informationen. Sie warnen vor möglichen Personen- und Sachschäden. Lesen Sie die Warnungen sorgfältig durch und beachten Sie die darin angegebenen Handlungsaufforderungen und Verhaltensregeln.

Hinweise

Hinweise enthalten Informationen, die besonders beachtet werden müssen.

Zusatzinformationen und Anmerkungen

Zusätzliche Informationen und Anmerkungen sind durch einen einfachen Rahmen gekennzeichnet.

Handlungsschritte

Jedem Handlungsschritt ist ein schwarzes Quadrat vorangestellt.

Beispiel:

- Wählen Sie eine Option mit Hilfe der Pfeiltasten aus und speichern Sie die Einstellung mit *OK*.

Display

Im Display angezeigte Ausdrücke sind durch eine besondere Schriftart, die der Displayschrift nachempfunden ist, gekennzeichnet.

Beispiel:

Menü Einstellungen .

Zweckbestimmung

Miele Reinigungs- und Desinfektionsgeräte bieten die Möglichkeit Aufbereitungsprozesse zu dokumentieren. Dazu sind die Reinigungs- und Desinfektionsgeräte auf der Rückseite mit einem Modulschacht zur Aufnahme eines Miele Kommunikationsmoduls ausgestattet.

Das vorliegende Kommunikationsmodul XKM 3000 L Med ermöglicht die Einrichtung einer Ethernet-Schnittstelle.

Für die Anbindung an ein WLAN-Netzwerk können Sie das Miele Kommunikationsmodul über Kabel mit einem von Ihnen bereitzustellenden Wireless Access Point verbinden.

Verwenden Sie nur Datenendgeräte (PC usw.), die nach EN/IEC 60950 approbiert sind.

Weitere Informationen über Softwarelösungen zur Prozessdokumentation erhalten Sie bei Miele.

Die Konfiguration der Schnittstelle sollte nur durch Fachkräfte erfolgen.

Das Kommunikationsmodul ist in folgende Reinigungs- und Desinfektionsgeräte einsetzbar:

- PG 8562
- PG 8581
- PG 8582
- PG 8582 CD
- PG 8583
- PG 8583 CD
- PG 8591
- PG 8592
- PG 8593

Im weiteren Verlauf dieser Gebrauchsanweisung wird das Reinigungs- und Desinfektionsgerät als Reinigungsautomat bezeichnet. Das Kommunikationsmodul wird in dieser Gebrauchsanweisung allgemein als Modul bezeichnet.

Fragen und technische Probleme

Bei Rückfragen oder technischen Problemen wenden Sie sich bitte an Miele. Die Kontaktdaten finden Sie auf der Rückseite der Gebrauchsanweisung Ihres Reinigungsautomaten oder unter www.miele.de/professional.

Lieferumfang

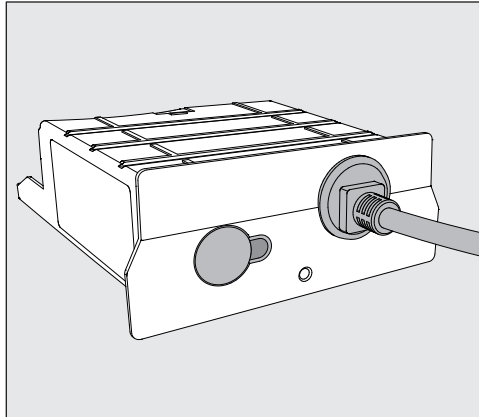

- Kommunikationsmodul XKM 3000 L Med

Nachkaufbares Zubehör

- Segosoft Miele Edition, Prozessdokumentationssoftware für PC-Direktanbindung oder Netzwerkanbindung
- Zusatzlizenzen für die Segosoft Miele Edition
- Segosoft Miele Edition: USB-Lösung, Prozessdokumentationssoftware für Datenübertragung per USB-Stick
- Diverse Netzwirkabel

Geräteübersicht

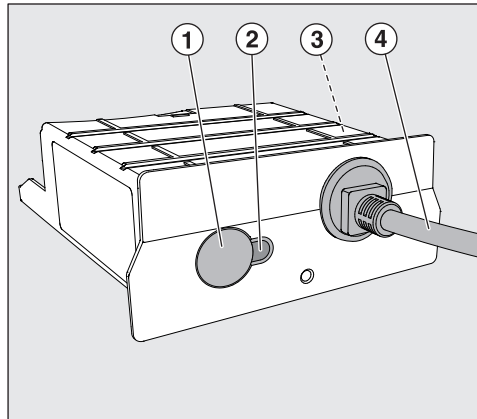

- ① Reset-Taste
- ② Kontroll-LED
Signalisiert nach der Montage die Betriebsbereitschaft und im Betrieb eine aktive Kommunikation,
- ③ Typenschild (seitlich angebracht)
- ④ Datenkabel

Ein- und Ausschalten

Das Modul besitzt keinen separaten Ein-/Ausschalter. Es wird zusammen mit dem Reinigungsautomaten ein- und ausgeschaltet.

Nach jedem Einschalten benötigt das Modul ca. 90 Sekunden für die Initialisierung. Erst danach werden Daten übertragen oder können Einstellungen an der Schnittstelle vorgenommen werden.

Kontroll-LED

Die Kontroll-LED (Light Emitting Diode) gibt Auskunft über den Status des Kommunikationsmoduls.

LED	Status
LEUCHTET GRÜN	Das Modul ist betriebsbereit.
BLINKT GRÜN	Das Modul empfängt oder sendet Daten.
LEUCHTET GELB	Das Modul empfängt Netzwerkdaten, die eingestellte IP-Adresse wurde aber nicht erkannt. Gegebenenfalls muss die Schnittstelle neu konfiguriert werden.
BLINKT GELB	Eine Netzwerkverbindung wird aufgebaut.
LEUCHTET ROT	Ein Reset wird durchgeführt.
BLINKT ROT	Die Initialisierung des Moduls läuft. Der Vorgang kann bis zu 90 Sekunden dauern.
BLINKT abwechselnd GELB und ROT oder GRÜN und ROT	Das Modul befindet sich im Service-Modus und ist nicht betriebsbereit. Schalten Sie den Reinigungsautomaten aus und wieder ein, um den Modus zu beenden.

Reset-Taste

Funktionsstörung aufheben

Kommt es im laufenden Betrieb zu einer Funktionsstörung am Modul, kann dieses mit Hilfe der Reset-Taste wieder in Betriebsbereitschaft versetzt werden.

- Halten Sie dazu die Reset-Taste ca. 1-2 Sekunden lang gedrückt.

 Drücken Sie die Reset-Taste nicht länger, da ansonsten das Modul auf die Werkseinstellung zurückgesetzt wird und Sie die Schnittstelle neu konfigurieren müssen.

Das Modul führt daraufhin einen Neustart (Reset) durch. Der Vorgang kann bis zu 90 Sekunden dauern. Währenddessen leuchtet die LED neben der Taste rot auf.

Werkseinstellung wiederherstellen

Kann man mit einem Reset die Betriebsbereitschaft nicht wiederhergestellt werden, muss das Modul auf die Werkseinstellungen zurückgesetzt werden.

 Bei einer Wiederherstellung der Werkseinstellungen muss die Schnittstelle neu konfiguriert werden!

- Halten Sie die Reset-Taste ca. 5-6 Sekunden lang gedrückt.

Die LED beginnt rot zu blinken. Die Wiederherstellung der Werkseinstellung dauert mindestens 90 Sekunden.

de - Sicherheitshinweise und Warnungen

Lesen Sie die Gebrauchsanweisung aufmerksam durch, bevor Sie dieses Kommunikationsmodul benutzen. Dadurch schützen Sie sich und vermeiden Schäden am Modul.
Bewahren Sie die Gebrauchsanweisung sorgfältig auf.

 Beachten Sie unbedingt die Gebrauchsanweisung des Reinigungsautomaten, insbesondere die darin enthaltenen Sicherheitshinweise und Warnungen.

- ▶ Das Kommunikationsmodul ist ausschließlich für die in der Gebrauchsanweisung genannten Anwendungsgebiete zugelassen. Jegliche andere Verwendung, Umbauten und Veränderungen sind unzulässig und möglicherweise gefährlich.
- ▶ Das Kommunikationsmodul darf nur durch den Miele Kundendienst oder eine entsprechend qualifizierte Fachkraft installiert, in Betrieb genommen und gewartet werden. Reparaturen sind ausschließlich dem Miele Kundendienst vorbehalten. Durch unsachgemäße Reparaturen können erhebliche Gefahren für den Benutzer entstehen!
- ▶ Kontrollieren Sie das Kommunikationsmodul vor dem Einbau auf sichtbare Schäden. Ein beschädigtes Modul kann ihre Sicherheit gefährden und darf auf keinen Fall eingebaut werden.
- ▶ Vergleichen Sie vor dem Einbau des Kommunikationsmoduls unbedingt die Anschlussdaten (Spannung und Frequenz) auf dem Typenschild des Moduls mit denen auf dem Typenschild ihres Reinigungsautomaten. Die Daten müssen übereinstimmen, damit das Modul keinen Schaden nimmt. Fragen Sie im Zweifelsfall eine Elektrofachkraft.
- ▶ Öffnen Sie auf keinen Fall das Gehäuse des Kommunikationsmoduls. Das Berühren spannungsführender Komponenten sowie Veränderungen des elektrischen und mechanischen Aufbaus können Sie gefährden und möglicherweise zu Funktionsstörungen beim Modul führen.

Modulschacht

Das Modul wird in den Modulschacht des Reinigungsautomaten eingesteckt. Der Modulschacht befindet sich auf der Rückseite des Reinigungsautomaten.

- Ist der Reinigungsautomat in eine Nische eingestellt:
 - Ziehen Sie den Reinigungsautomaten aus der Nische hervor.
- Ist der Reinigungsautomat unter einer Arbeitsplatte eingebaut:
 - Öffnen Sie die Tür.

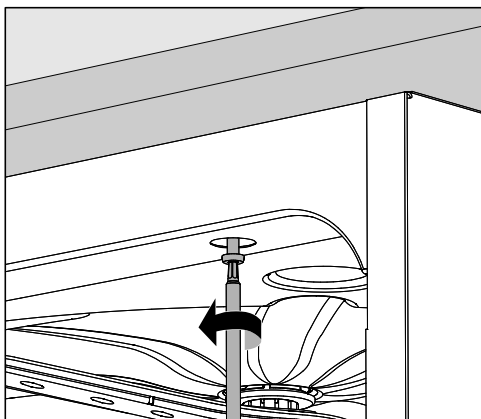

- Lösen Sie die Befestigungsschrauben.
- Ziehen Sie den Reinigungsautomaten unter der Arbeitsplatte hervor.

Installation

⚠ Vergleichen Sie vor dem Einbau des Kommunikationsmoduls unbedingt die Anschlussdaten (Spannung und Frequenz) auf dem Typenschild des Moduls mit denen auf dem Typenschild ihres Reinigungsautomaten. Die Daten müssen übereinstimmen, damit das Modul keinen Schaden nimmt. Fragen Sie im Zweifelsfall eine Elektrofachkraft.

- Trennen Sie den Reinigungsautomaten vom Netz.
- Entfernen Sie eventuelle Aufkleber oder Schutzkappen von der Schachtoffnung.

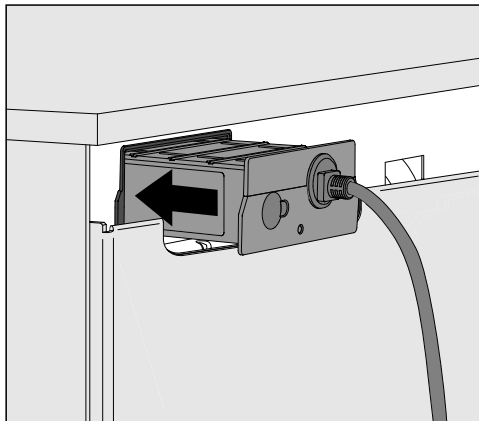

- Stecken Sie das Kommunikationsmodul in den Modulschacht. Durch leichtes Drücken rastet das Modul in seine Endposition ein.
- Stellen Sie eine Kabelverbindung zwischen dem Modul und ihrem Datenendgerät her. Achten Sie dabei auf eine fachgerechte Verlegung des Kabels, dass dieses z. B. weder abgeknickt noch eingeklemmt wird, vor scharfen Kanten geschützt ist und nicht unter Zugspannung steht.

Nur Datenendgeräte (PC, Drucker usw.) verwenden, die nach EN/IEC 60950 approbiert sind.

- Schließen Sie den Reinigungsautomaten elektrisch an. Das Modul wird über den Reinigungsautomaten mit Netzspannung versorgt. Ein zusätzlicher Netzanschluss ist nicht notwendig.

de - Schnittstelle konfigurieren

Netzwerkschnittstelle konfigurieren

⚠ Die Konfiguration der Schnittstelle sollte nur durch Fachkräfte erfolgen!

Menü aufrufen

- Schalten Sie den Reinigungsautomaten mit der Taste  ein.

Sie müssen ca. 90 Sekunden abwarten, bevor Sie mit der Konfiguration der Schnittstelle beginnen können.

- Rufen Sie das Menü über den folgenden Eingabepfad auf:

Taste 

- ▶ Erweiterte Einstellungen
 - ▶ Schnittstelle



- Wählen Sie die Ethernet Schnittstelle aus und bestätigen Sie ihre Auswahl mit OK.

Folgende Optionen stehen zur Verfügung:

- Modulstatus

Anzeige des Verbindungsstatus.

- DHCP

Die Ethernet-Schnittstelle kann entweder durch ein Dynamic Host Configuration Protocol (DHCP) oder durch Einstellung der nachfolgenden Parameter realisiert werden:

- IP-Adresse
- Subnet-Maske
- Standardgateway
- DNS-Server automatisch
- DNS-Server 1
- DNS-Server 2
- Port-Typ
- Port

Verbindungs- status überprüfen

- Wählen Sie dazu die Option **Modulstatus** aus und bestätigen Sie die Auswahl mit **OK**.



Folgende Meldungen können im Display ausgegeben werden:

- aktiv
Das Modul ist betriebsbereit.
- Initialisierung, Modul noch nicht aktiv
Die Initialisierung des Moduls ist noch nicht abgeschlossen. Der Vorgang dauert ca. 90 Sekunden.
- inaktiv
Es wurde kein Modul erkannt.
Überprüfen Sie die Installation des Moduls. Schalten Sie den Reinigungsautomaten erneut aus und wieder ein.
Tritt die Meldung erneut auf, benachrichtigen Sie den Miele Kundendienst.

Einstellungen vornehmen

Dokumentieren Sie alle Einstellungen für einen eventuellen späteren Kundendienstfall.

Für die manuelle Eingaben muss zuerst das DHCP deaktiviert werden.

- Wählen Sie dazu die Option **DHCP** aus und bestätigen Sie die Auswahl mit **OK**.



- Wählen Sie die Option **aus** aus und bestätigen Sie die Auswahl mit **OK**.

Anschließend können Sie folgende Einstellungen vornehmen:

- IP-Adresse
- Subnet-Maske
- Standardgateway
- DNS-Server automatisch
- DNS-Server 1
- DNS-Server 2
- Port-Typ
- Port



de - Schnittstelle konfigurieren

- Wählen Sie eine Option aus und bestätigen Sie die Auswahl mit **OK**. Anschließend können Sie die Einstellungen gemäß der Displayanzeige vornehmen.

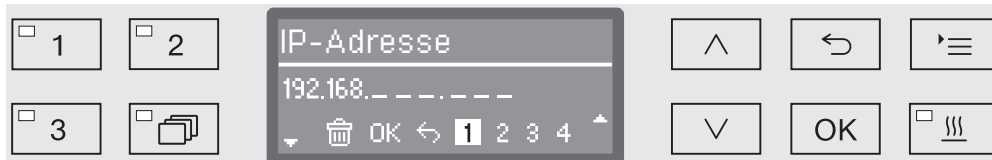

Zur Eingabe der IP-Adresse, Subnet-Maske usw. wird z. B. folgende Displayanzeige ausgegeben:



In der mittleren Zeile wird die aktuelle Einstellung ausgegeben. Diese kann mit den Optionen aus der unteren Zeile bearbeitet werden. Die oberste Zeile nennt die jeweils ausgewählte Option aus der unteren Zeile. Nachfolgende Eingabemöglichkeiten stehen zur Verfügung:

- Zahlen von 0 bis 9.
- Punkt „.“.
- Die Auswahl des  Symbols löscht die jeweils letzte Position.
- Mit der Auswahl des **OK** Symbols im Display wird die Einstellung gespeichert. Die Displayanzeige wechselt daraufhin zurück in das Ausgangsmenü.
- Das  Symbol im Display bzw. die Taste  beenden den Vorgang ohne die Einstellung zu speichern. Die Anzeige wechselt zurück in das Ausgangsmenü.

Geben Sie die IP-Adresse, die Subnet-Maske usw. immer vollständig ein. Lautet die IP-Adresse z. B. 192.168.1.23 müssen Sie 192.168.001.023 eingeben.

- Navigieren Sie mit Hilfe der Pfeiltasten  (rechts) und  (links) den Cursor auf die gewünschte Option.
- Bestätigen Sie jede Auswahl einzeln mit **OK**.
- Speichern Sie die Eingaben, indem Sie im Display das **OK** Symbol auswählen und die Auswahl mit der **OK** Taste bestätigen.

Konfiguration übernehmen

Die Konfiguration der Schnittstelle wird erst nach einem Neustart des Reinigungsautomaten wirksam.

- Warten Sie ca. 10 Sekunden ab, bevor Sie den Reinigungsautomaten für den Neustart ausschalten.
- Schalten Sie den Reinigungsautomaten mit der Taste  aus und wieder ein.
- Warten Sie die ca. 90 Sekunden für die Initialisierung des Moduls ab.
- Überprüfen Sie abschließend die Funktion der Schnittstelle.

Fehler 559

Wird bei der Inbetriebnahme die Fehlermeldung Fehler 559 ausgegeben oder ein Programm mit dieser Meldung abgebrochen, ist die RS232 Schnittstelle aktiviert und muss deaktiviert werden.

- Rufen Sie dazu das Menü zur Konfiguration der RS232 Schnittstelle über den Eingabepfad *Erweiterte Einstellungen / Schnittstelle* auf.
- Wählen Sie die Option *Ethernet* aus und bestätigen Sie die Auswahl mit *OK*.

Die RS232 Schnittstelle ist damit deaktiviert. Nach ca. 90 Sekunden ist das Modul betriebsbereit.

Webinterface

Das Modul XKM 3000 L Med verfügt über ein eigenes Webinterface, über das allgemeine Daten zum Reinigungsautomaten abgefragt, die Netzwerkeinstellungen geändert oder Updates für das Modul aufgespielt werden können.

Das Interface kann von jeder beliebigen Workstation ihres lokalen Netzwerkes aus aufgerufen werden. Voraussetzungen sind eine konfigurierte Schnittstelle in der Steuerung des Reinigungsautomaten, ein aktueller Webbrowser und eine bestehende Netzwerkverbindung zum Reinigungsautomaten. Die Ausgabesprache ist Englisch.

- Tragen Sie die IP-Adresse des Reinigungsautomaten in die Adressleiste ihres Webbrowsers ein.

Das Webinterface des Moduls wird daraufhin im Browser angezeigt. Die Datenübertragung vom Reinigungsautomaten zum Webinterface kann bis zu 60 Sekunden in Anspruch nehmen.

Das Webinterface ist wie folgt gegliedert:

- **Appliance information**

Diese Seite enthält allgemeine Angaben zum Reinigungsautomaten, wie z. B. die Typbezeichnung (*Model number*), die Seriennummer (*Serial number*) oder die MAC Adresse (*MAC address*).

- **System settings**

Angaben zur Schnittstelle, wie die IP-Adresse (*IP address*) oder die Subnetzmaske (*Subnetmask*) finden Sie auf dieser Seite. Alle Angaben sind veränderbar und durch ein Passwort geschützt.

- **Password settings**

Auf dieser Seite können Sie das Passwort neu vergeben.



- **Firmware update**

Falls erforderlich können Sie Updates der Modulsoftware über diese Seite aufspielen. Die Funktion ist passwortgeschützt.

Das werkseitige Passwort erhalten Sie beim Kundendienst.

Ein geändertes Passwort wird bei einem Reset des Moduls wieder auf das werkseitige Passwort zurückgesetzt.

de - Technische Daten

Spannung, Anschlusswert, Absicherung	Siehe Typenschild
Anschlusskabel	ca. 1,5 m
Übertragungs- geschwindigkeit	10/100 Mbit/s
Temperatur im Betrieb	bis max. 80 °C
Prüfzeichen	UL Recognized Component  [®]  [®]
CE-Kennzeichnung	2006/95/EG Niederspannungsrichtlinie, 2004/108/EG EMV Richtlinie, 2011/65/EU RoHS Richtlinie
Herstelleradresse	Miele & Cie. KG, Carl-Miele-Straße 29, 33332 Gütersloh, Germany

Entsorgung der Transportverpackung

Die Verpackung schützt vor Transportschäden. Die Verpackungsmaterialien sind nach umweltverträglichen und entsorgungstechnischen Gesichtspunkten ausgewählt und deshalb recycelbar.

Das Rückführen der Verpackung in den Materialkreislauf spart Rohstoffe und verringert das Abfallaufkommen. Ihr Fachhändler nimmt die Verpackung zurück.

Entsorgung des Altgerätes

Elektro- und Elektronikgeräte enthalten vielfach wertvolle Materialien. Sie enthalten auch bestimmte Stoffe, Gemische und Bauteile, die für ihre Funktion und Sicherheit notwendig waren. Im Hausmüll sowie bei nicht sachgemäßer Behandlung können sie der menschlichen Gesundheit und der Umwelt schaden. Geben Sie Ihr Altgerät deshalb auf keinen Fall in den Hausmüll.



Nutzen Sie stattdessen die offiziellen, eingerichteten Sammel- und Rücknahmestellen zur unentgeltlichen Abgabe und Verwertung der Elektro- und Elektronikgeräte bei Kommune, Händler oder Miele. Für das Löschen etwaiger personenbezogener Daten auf dem zu entsorgenden Altgerät sind Sie gesetzmäßig eigenverantwortlich. Sie sind gesetzlich verpflichtet, nicht vom Gerät fest umschlossene Altbatterien und Altakkumulatoren sowie Lampen, die zerstörungsfrei entnommen werden können, zerstörungsfrei zu entnehmen. Bringen Sie diese zu einer geeigneten Sammelstelle, wo sie unentgeltlich abgegeben werden können. Bitte sorgen Sie dafür, dass Ihr Altgerät bis zum Abtransport kindersicher aufbewahrt wird.

cs - Obsah

Upozornění k návodu	19
Stanovený účel	20
Stanovený účel	20
Dotazy a technické problémy	20
Součásti dodávky	21
Součásti dodávky	21
Příslušenství k dokoupení	21
Popis přístroje	22
Uspořádání přístroje	22
Zapnutí a vypnutí	22
Kontrolní LED	23
Tlačítko reset	23
Zrušení poruchy funkce	23
Obnovení nastavení z výroby	23
Bezpečnostní pokyny a varovná upozornění	24
Vestavba a instalace	25
Šachta pro modul	25
Instalace	26
Nakonfigurování rozhraní	27
Nakonfigurování rozhraní datové sítě	27
Vyvolání menu	27
Kontrola stavu spojení	28
Provedení nastavení	28
Převzetí konfigurace	29
Chyba 559	29
Webové rozhraní	30
Technické údaje	31
Váš příspěvek k ochraně životního prostředí	32
Likvidace obalového materiálu	32

Varovná upozornění

 Varovná upozornění obsahují informace důležité pro bezpečnost. Varují před možným poraněním osob a věcnými škodami. Varovná upozornění si pozorně přečtěte a respektujte požadavky na jednání a pravidla chování, které jsou v nich uvedeny.

Upozornění

Upozornění obsahují informace, které musíte obzvlášť respektovat.

Doplňující informace a poznámky

Doplňující informace a poznámky jsou vyznačeny jednoduchým rámečkem.

Kroky jednání

Před každým krokem jednání je umístěný černý čtvereček.

Příklad:

■ Pomocí tlačítek se šipkou vyberte některou volbu a nastavení uložte pomocí OK.

Displej

Výrazy zobrazené na displeji se vyznačují zvláštním typem písma napodobujícím písmo na zobrazovačích.

Příklad:

Menu Nastavení .

Stanovený účel

Mycí automaty Miele poskytují možnost dokumentovat procesy přípravy. K tomu jsou mycí automaty vybaveny na zadní straně šachtou pro nasazení komunikačního modulu Miele.

Tento komunikační modul XKM 3000 L Med umožňuje zřídit rozhraní Ethernet.

Pro připojení k síti WLAN můžete komunikační modul Miele spojit kabelem s bezdrátovým přístupovým bodem Wireless Access Point, který sami přichystáte.

Používejte jen datová koncová zařízení (PC atd.), která jsou schválená podle EN/IEC 60950.

Další informace o softwarových řešeních pro dokumentování procesů obdržíte u Miele.

Konfigurování rozhraní by měli provádět jen odborníci.

Komunikační modul lze nasadit do těchto mycích automatů:

- PG 8562
- PG 8581
- PG 8582
- PG 8582 CD
- PG 8583
- PG 8583 CD
- PG 8591
- PG 8592
- PG 8593

V tomto návodu k obsluze se tento mycí a dezinfekční automat nadále označuje jako mycí automat. Komunikační modul se v tomto návodu k obsluze obecně označuje jako modul.

Dotazy a technické problémy

Při dotazech nebo technických problémech se prosím obraťte na Miele. Kontaktní údaje naleznete na zadní straně návodu k obsluze svého mycího a dezinfekčního automatu nebo na www.miele.com/professional.

Součásti dodávky

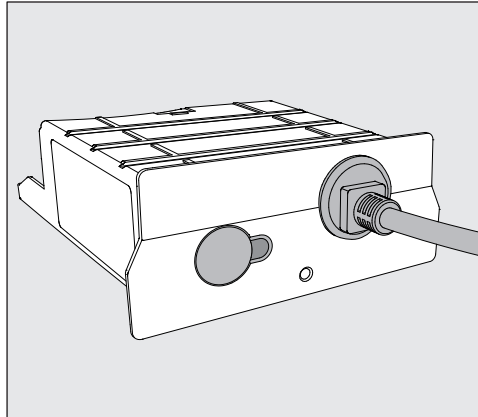

- komunikační modul XKM 3000 L Med

Příslušenství k dokoupení

- Segosoft Miele Edition, dokumentační software procesů pro přímé připojení PC nebo připojení datové sítě
- další licence pro Segosoft Miele Edition
- Segosoft Miele Edition: USB řešení, dokumentační software procesů pro přenos dat přes USB adaptér
- různé kabely pro datové sítě

Uspořádání přístroje

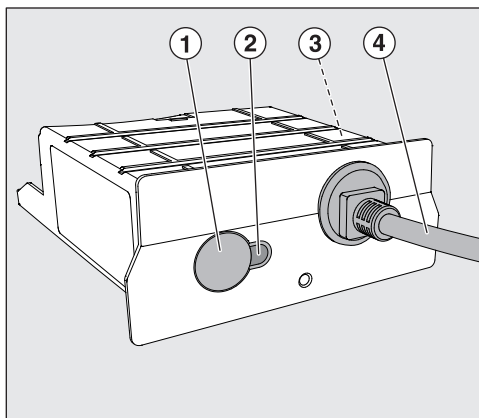

- ① tlačítko reset,
- ② kontrolní LED,
signalizuje po montáži provozní připravenost a za provozu aktivní komunikaci,
- ③ typový štítek (umístěný na boku),
- ④ datový kabel.

Zapnutí a vypnutí

Modul nemá zvláštní vypínač. Zapíná se a vypíná společně s mycím automatem.

Po každém zapnutí potřebuje modul asi 90 sekund na inicializaci. Teprve potom se přenášejí data nebo je možné nastavovat rozhraní.

Kontrolní LED

Kontrolní LED (Light Emitting Diode) informuje o stavu komunikačního modulu.

LED	status
SVÍTÍ ZELENĚ	Modul je připravený k provozu.
BLIKÁ ZELENĚ	Modul přijímá nebo vysílá data.
SVÍTÍ ŽLUTĚ	Modul přijímá data z datové sítě, nebyla však rozpoznána nastavená IP adresa. Případně musí být rozhraní znovu nakonfigurováno.
BLIKÁ ŽLUTĚ	Navazuje se síťové spojení.
SVÍTÍ ČERVENĚ	Provádí se reset.
BLIKÁ ČERVENĚ	Probíhá inicializace modulu. Operace může trvat až 90 sekund.
BLIKÁ střídavě ŽLUTĚ a ČERVENĚ nebo ZELENĚ a ČERVENĚ	Modul se nachází v servisním módu a není připravený k provozu. Mycí automat vypněte a znovu zapněte, abyste mód ukončili.

Tlačítko reset

Zrušení poruchy funkce

Dojde-li za provozu k poruše funkce modulu, lze modul pomocí tlačítka reset opět uvést do stavu provozní pohotovosti.

- Za tím účelem podržte tlačítko reset asi 1 až 2 sekundy stisknuté.

 Netiskněte tlačítko reset déle, protože byste modul vynulovali na nastavení z výroby a museli byste rozhraní nakonfigurovat znovu.

Modul poté provede restart (reset). Operace může trvat až 90 sekund. Během toho červeně svítí LED vedle tlačítka.

Obnovení nastavení z výroby

Pokud není možné obnovit provozní pohotovost resetem, musí být modul vrácen na nastavení z výroby.

 Při obnově nastavení z výroby musí být rozhraní nakonfigurováno znovu!

- Podržte asi 5 až 6 sekund stisknuté tlačítko reset.

LED začne červeně blikat. Obnova nastavení z výroby trvá nejméně 90 sekund.

Než budete tento komunikační modul používat, přečtěte si pozorně návod k obsluze. Tím ochráníte sebe a zabráníte poškození modulu.

Návod k obsluze pečlivě uschovejte.

 Bezpodmínečně dbejte návodu k obsluze mycího automatu, zvláště v něm obsažených bezpečnostních pokynů a varovných upozornění.

- ▶ Komunikační modul je schválený výhradně pro oblasti použití uvedené v návodu k obsluze. Jakékoli jiné použití, přestavby a změny jsou nepřipustné a mohou být nebezpečné.
- ▶ Komunikační modul smí instalovat, uvést do provozu a jeho údržbu provádět jen servisní služba Miele nebo odpovídajícím způsobem kvalifikovaný odborník. Opravy smí provádět výhradně servisní služba Miele. Neodbornými opravami může být uživatel vystaven značným nebezpečím!
- ▶ Před vestavbou komunikační modul zkontrolujte, zda není viditelně poškozený. Poškozený modul může ohrozit Vaši bezpečnost a v žádném případě se nesmí namontovat.
- ▶ Před montáží komunikačního modulu bezpodmínečně porovnejte připojovací údaje (napětí a frekvence) uvedené na typovém štítku modulu s odpovídajícími parametry na typovém štítku mycího automatu. Tyto údaje musí souhlasit, aby se modul nepoškodil. V případě pochybností se zeptejte kvalifikovaného elektrikáře.
- ▶ V žádném případě neotvírejte plášť komunikačního modulu. Dotyk součástí pod napětím a změny elektrické a mechanické konstrukce Vás mohou ohrozit a případně vést k poruchám funkce modulu.

Šachta pro modul

Modul se zasouvá do šachty pro moduly mycího automatu. Šachta pro moduly je umístěná na zadní straně mycího automatu.

- Když je mycí automat umístěný do výklenku:
 - Vytáhněte mycí automat z výklenku.
- Když je mycí automat zabudovaný pod pracovní desku:
 - Otevřete dvířka.

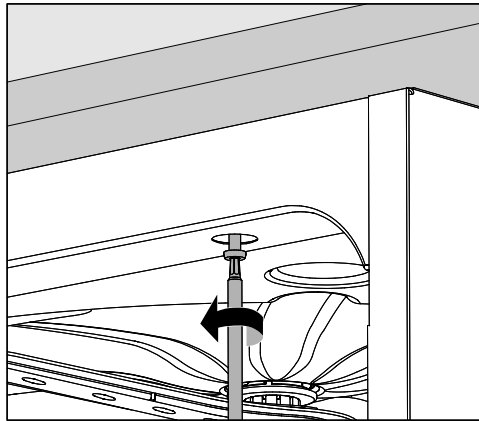

- Povolte upevňovací šrouby.
- Vytáhněte mycí automat zpod pracovní desky.

Instalace

⚠ Před montáží komunikačního modulu bezpodmínečně porovnejte připojovací údaje (napětí a frekvence) uvedené na typovém štítku modulu s odpovídajícími parametry na typovém štítku mycího automatu. Tyto údaje musí souhlasit, aby se modul nepoškodil. V případě pochybností se zeptejte kvalifikovaného elektrikáře.

- Odpojte mycí automat od elektrické sítě.
- Odstraňte případné nálepky nebo ochranné zátky z otvoru šachty.

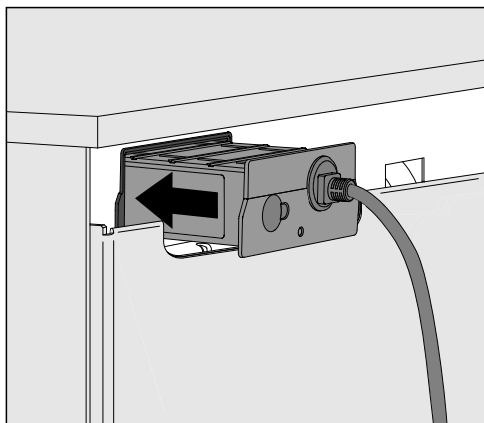

- Zasuňte komunikační modul do šachty. Lehkým zatlačením modul zaklapne ve své koncové poloze.
- Kabelem propojte modul se svým datovým koncovým zařízením. Dbejte přitom na odborné nainstalování kabelu, aby se např. nezlomil ani nepřiskřípl, byl chráněný před ostrými hranami a nebyl pod mechanickým napětím.

Používejte jen koncová datová zařízení (PC, tiskárna atd.) schválená dle EN/IEC 60950.

- Mycí automat elektricky připojte. Modul je přes mycí automat napájen napětím elektrické sítě. Další síťové připojení není nutné.

Nakonfigurování rozhraní datové sítě

⚠ Konfiguraci rozhraní by měli provádět jen odborníci!

Vyvolání menu

- Zapněte mycí automat tlačítkem .

Než můžete začít s konfigurováním rozhraní, musíte počkat asi 90 sekund.

- Vyvolejte menu prostřednictvím této zadávací cesty:
tlačítko 

- ▶ Rozšířené nastavení
- ▶ Rozhraní



- Vyberte rozhraní Ethernet a potvrďte svůj výběr pomocí OK.

K dispozici jsou tyto volby:

- Stav modulu

Zobrazení stavu spojení.

- DHCP

Ethernet rozhraní lze realizovat buď přes Dynamic Host Configuration Protocol (DHCP), nebo nastavením následujících parametrů:

- IP adresa
- Maska podsítě
- Standardní gateway
- DNS-server automaticky
- DNS-server 1
- DNS-server 2
- Typ portu
- Port

cs - Nakonfigurování rozhraní

Kontrola stavu spojení

- Za tím účelem vyberte volbu Stav modulu a potvrďte výběr pomocí **OK**.

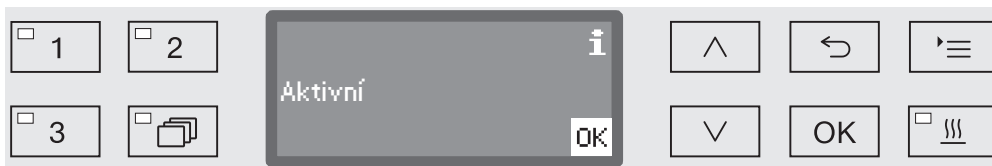

Na displeji mohou být vydána tato hlášení:

- Aktivní
Modul je připravený k provozu.
- Inicializace, modul ještě není aktivní
Ještě není ukončena inicializace modulu. Operace trvá asi 90 sekund.
- Neaktivní
Nebyl rozpoznán žádný modul.
Zkontrolujte instalaci modulu. Mycí automat opět vypněte a znovu zapněte.
Pokud se hlášení vyskytne znovu, informujte servisní službu Miele.

Provedení nastavení

Dokumentujte všechna nastavení pro případný pozdější zásah servisní služby.

Pro manuální zadání je nutno nejprve deaktivovat DHCP.

- Za tím účelem vyberte volbu DHCP a potvrďte výběr pomocí **OK**.



- Vyberte volbu **Vyp.** a potvrďte výběr pomocí **OK**.



Pak můžete provést tato nastavení:

- IP adresa
 - Maska podsítě
 - Standardní gateway
 - DNS-server automaticky
 - DNS-server 1
 - DNS-server 2
 - Typ portu
 - Port
- Vyberte volbu a potvrďte výběr pomocí **OK**. Pak můžete provést nastavení podle zobrazení na displeji.

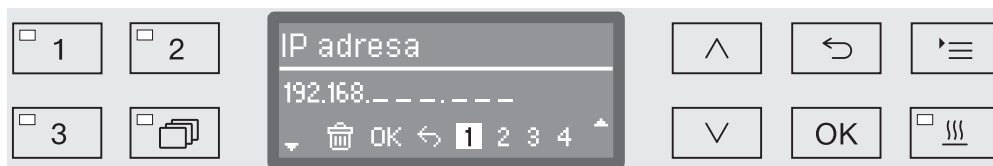

Pro zadání položek IP adresa, Masky podsítě atd. se na displeji zobrazí například následující:



V prostředním řádku se zobrazuje aktuální nastavení. To lze editovat pomocí voleb ze spodního řádku. V řádku úplně nahoře je uvedena příslušná vybraná volba ze spodního řádku. K dispozici jsou tyto možnosti zadání:

- Číslice od 0 do 9.
- Tečka „.“.
- Výběr symbolu  vymaže vždy poslední pozici.
- Výběrem symbolu OK na displeji se nastavení uloží. Zobrazení na displeji se poté vrátí k výchozímu menu.
- Symbol  na displeji příp. tlačítko  ukončí operaci bez uložení nastavení. Zobrazení se vrátí k výchozímu menu.

Položky IP adresa, Masky podsítě atd. zadávejte vždy kompletně. Je-li IP adresa např. 192.168.1.23, musíte zadat 192.168.001.023.

- Pomocí tlačítek se šipkou  (doprava) a  (doleva) navigujte kurzor na požadovanou volbu.
- Potvrďte každý výběr jednotlivě pomocí OK.
- Uložte nastavení výběrem symbolu OK na displeji a potvrzením výběru tlačítkem OK.

Převzetí konfigurace

Konfigurace rozhraní bude účinná až po restartu mycího automatu.

- Než mycí automat vypnete pro provedení restartu, počkejte asi 10 sekund.
- Tlačítkem  mycí automat vypněte a znovu zapněte.
- Počkejte asi 90 sekund na provedení inicializace modulu.
- Nakonec zkontrolujte funkci rozhraní.

Chyba 559

Pokud je při uvádění do provozu vydáno chybové hlášení Chyba 559 nebo je s tímto hlášením stornován program, je aktivované rozhraní RS232 a musí být deaktivováno.

- Vyvolejte k tomu menu pro nakonfigurování rozhraní RS232 přes zadávací cestu Rozšířené nastavení/Rozhraní.
- Vyberte volbu Ethernet a výběr potvrďte pomocí OK.

Rozhraní RS232 je tím deaktivované. Asi po 90 sekundách je modul připravený k provozu.

Webové rozhraní

Modul XKM 3000 L Med disponuje vlastním webovým rozhráním, přes které lze kontrolovat všeobecná data k mycímu automatu, měnit síťová nastavení nebo nahrávat aktualizace pro modul.

Rozhraní lze vyvolat z libovolné pracovní stanice Vaší lokální sítě. Předpokladem je nakonfigurované rozhraní v řídicí jednotce mycího automatu, aktuální webový prohlížeč a existující síťové spojení s mycím automatem. Výstupním jazykem je angličtina.

- Zapište IP adresu mycího automatu do adresní lišty svého webového prohlížeče.

Webové rozhraní modulu se poté zobrazí v prohlížeči. Přenos dat z mycího automatu do webového rozhraní může trvat až 60 sekund.

Webové rozhraní se člení následovně:

- **Appliance information**

Tato stránka obsahuje všeobecné údaje o mycím automatu, jako je například typové označení (*Model number*), sériové číslo (*Serial number*) nebo MAC adresa (*MAC address*).

- **System settings**

Na této stránce naleznete údaje o rozhraní, jako je IP adresa (*IP address*) nebo maska podsítě (*Subnetmask*). Všechny údaje lze změnit a chránit heslem.

- **Password settings**



Na této stránce můžete znovu zadat heslo.

- **Firmware update**

V případě potřeby můžete přes tuto stránku nahrát aktualizace software modulu. Funkce je chráněná heslem.

Heslo z výroby obdržíte u servisní služby.

Změněné heslo se při resetu modulu zase vrátí na heslo z výroby.

napětí, příkon, jištění	viz typový štítek
přípojovací kabel	asi 1,5 m
přenosová rychlost	10/100 Mbit/s
teplota v provozu	max. do 80 °C
zkušební značky	UL Recognized Component  
značka CE	2006/95/EG směrnice o nízkých napětích, 2004/108/EG směrnice o elektromagnetické kompa- tibilitě, 2011/65/EU RoHS směrnice
adresa výrobce	Miele & Cie. KG, Carl-Miele-Straße 29, 33332 Gütersloh, Germany

Likvidace obalového materiálu

Obal chrání před poškozením během přepravy. Obalové materiály byly zvoleny s přihlédnutím k aspektům ochrany životního prostředí a k možnostem jejich likvidace, a jsou tedy recyklovatelné.

Vrácení obalů do materiálového cyklu šetří suroviny a snižuje množství odpadů. Váš specializovaný prodejce odebere obal zpět.

Likvidace starého přístroje

Elektrické a elektronické přístroje často obsahují cenné materiály. Obsahují také určité látky, směsi a díly, které byly nutné pro jejich funkci a bezpečnost. V domovním odpadu a při neodborném nakládání mohou poškodit lidské zdraví a životní prostředí. Svůj starý přístroj proto v žádném případě nedávejte do domovního odpadu.

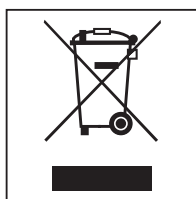

Místo toho využívejte oficiální sběrná a vratná místa pro bezplatné odevzdávání a zúžitkování elektrických a elektronických přístrojů zřízená obcemi, prodejci nebo společnostmi Miele. Podle zákona jste sami zodpovědní za vymazání případných osobních údajů na likvidovaném starém přístroji. Ze zákona máte povinnost vyjmout a přitom nezničit staré baterie a staré akumulátory, které nejsou pevně uzavřené v přístroji, a lampy, které lze vyjmout bez zničení. Zanepte je do vhodné sběrný, kde je můžete bezplatně odevzdat. Postarejte se prosím o to, aby byl Váš starý přístroj až do doby odvezení uložen mimo dosah dětí.

Υποδείξεις οδηγιών	34
Σκοπός	35
Προορισμός συσκευής.....	35
Ερωτήσεις και τεχνικά προβλήματα	35
Περιεχόμενα συσκευασίας	36
Περιεχόμενα συσκευασίας	36
Πρόσθετα εξαρτήματα.....	36
Περιγραφή συσκευής	37
Άποψη συσκευής	37
Λειτουργία και διακοπή λειτουργίας	37
LED ελέγχου	38
Πλήκτρο επανεκκίνησης.....	39
Αποκατάσταση διαταραχής λειτουργίας.....	39
Επιβεβαίωση των εργοστασιακών ρυθμίσεων	39
Υποδείξεις ασφαλείας	40
Τοποθέτηση και εγκατάσταση	41
Κουτί μονάδας	41
Τοποθέτηση.....	42
Διαμόρφωση θύρας επικοινωνίας	43
Διαμόρφωση θύρας επικοινωνίας δικτύου	43
Επιλογή μενού	43
Έλεγχος της κατάστασης σύνδεσης	44
Προγραμματισμός ρυθμίσεων.....	44
Αποδοχή ρύθμισης.....	45
βλάβη 559.....	46
Διεπαφή ιστού	46
Τεχνικά χαρακτηριστικά	47
Προστασία περιβάλλοντος	48
Αξιοποίηση της συσκευασίας	48

Προειδοποιήσεις

 Οι προειδοποιήσεις περιέχουν πληροφορίες που αφορούν την ασφάλεια. Προειδοποιούν για πιθανές βλάβες σε ανθρώπους και αντικείμενα.

Διαβάζετε προσεκτικά τις προειδοποιήσεις και λάβετε υπόψη σας τις υποδείξεις χειρισμού και τους κανόνες συμπεριφοράς που αναφέρονται σε αυτές.

Υποδείξεις

Οι υποδείξεις περιέχουν πληροφορίες που θα πρέπει να προσέξετε ιδιαίτερα.

Πρόσθετες πληροφορίες και παρατηρήσεις

Επιπρόσθετες πληροφορίες και παρατηρήσεις διακρίνονται από ένα απλό πλαίσιο.

Βήματα χειρισμού

Πριν από κάθε βήμα χειρισμού έχει τοποθετηθεί ένα μαύρο τετράγωνο.

Παράδειγμα:

- Επιλέγετε με τη βοήθεια των πλήκτρων με βέλη και αποθηκεύετε τη ρύθμιση με OK.

Οθόνη

Οι όροι που εμφανίζονται στην οθόνη διακρίνονται από ειδική γραμματοσειρά η οποία προσομοιάζει τη γραφή της οθόνης.

Παράδειγμα:

Μενού ρυθμίσεις .

Προορισμός συσκευής

Οι συσκευές καθαρισμού της Miele προσφέρουν τη δυνατότητα τεκμηρίωσης των διαδικασιών καθαρισμού. Για αυτό οι συσκευές καθαρισμού διαθέτουν στην πίσω πλευρά ένα κουτί μονάδας για την τοποθέτηση μίας μονάδας επικοινωνίας Miele.

Αυτή η μονάδα επικοινωνίας XKM 3000 L Med καθιστά δυνατή τη δημιουργία μίας διεπαφής Ethernet.

Για τη σύνδεση σε ένα δίκτυο WLAN μπορείτε να συνδέσετε τη μονάδα επικοινωνίας της Miele μέσω καλωδίου με ένα διαθέσιμο σε εσάς Wireless Access Point.

Χρησιμοποιείτε μόνο τελικές συσκευές δεδομένων (H/Y κλπ.), οι οποίες είναι πιστοποιημένες κατά EN/IEC 60950.

Περαιτέρω πληροφορίες σχετικά με λύσεις λογισμικού για την τεκμηρίωση διαδικασιών, μπορείτε να λάβετε από τη Miele.

Η ρύθμιση της διεπαφής θα πρέπει να πραγματοποιηθεί μόνο από ειδικούς.

Η μονάδα επικοινωνίας μπορεί να χρησιμοποιηθεί στην ακόλουθη συσκευή καθαρισμού:

- PG 8562
- PG 8581
- PG 8582
- PG 8582 CD
- PG 8583
- PG 8583 CD
- PG 8591
- PG 8592
- PG 8593

Στη συνέχεια αυτών των οδηγιών χρήσης, η συσκευή καθαρισμού και απολύμανσης ονομάζεται συσκευή καθαρισμού. Η μονάδα επικοινωνίας σε αυτές τις οδηγίες χρήσης περιγράφεται γενικά ως μονάδα.

Ερωτήσεις και τεχνικά προβλήματα

Σε περίπτωση ερωτήσεων ή τεχνικών προβλημάτων να απευθύνεστε στη Miele. Θα βρείτε τα στοιχεία επικοινωνίας στην πίσω σελίδα των οδηγιών χρήσης της δικής σας συσκευής καθαρισμού ή στη διεύθυνση www.miele.com/professional.

Περιεχόμενα συσκευασίας

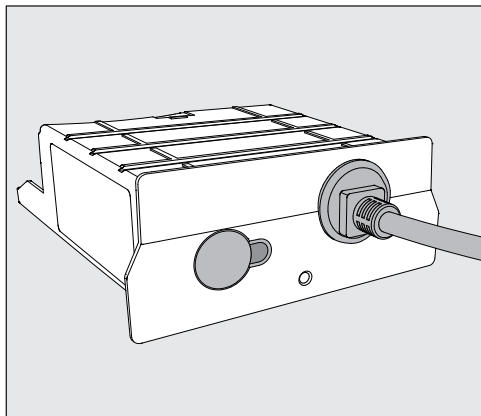

- Μονάδα επικοινωνίας XKM 3000 L Med

Πρόσθετα εξαρτήματα

- Segosoft Miele Edition, λογισμικό τεκμηρίωσης διαδικασιών για απευθείας σύνδεση σε Η/Υ ή σύνδεση δικτύου
- Επιπρόσθετες άδειες για το Segosoft Miele Edition
- Segosoft Miele Edition: λύση USB, λογισμικό τεκμηρίωσης διαδικασιών για τη διαβίβαση δεδομένων με στικάκι USB
- Διάφορα καλώδια δικτύου

Άποψη συσκευής

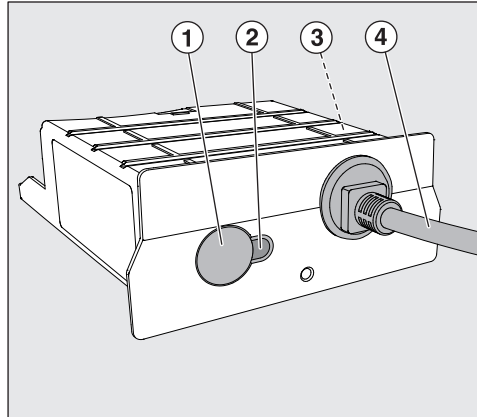

- ① Πλήκτρο επανεκκίνησης,
- ② LED ελέγχου,
σηματοδοτεί μετά τη συναρμολόγηση την ετοιμότητα για λειτουργία και σε λειτουργία την ενεργή επικοινωνία,
- ③ Πινακίδα τύπου (τοποθέτηση στην πλευρά),
- ④ Καλώδιο δεδομένων.

Λειτουργία και διακοπή λειτουργίας

Η μονάδα δε διαθέτει χωριστό διακόπτη ενεργοποίησης και απενεργοποίησης. Ενεργοποιείται και απενεργοποιείται μαζί με τη συσκευή καθαρισμού.

Μετά από κάθε ενεργοποίηση η μονάδα χρειάζεται περ. 90 δευτερόλεπτα για την έναρξη λειτουργίας. Μόνο μετά μεταφέρονται δεδομένα και μπορούν να γίνουν ρυθμίσεις στη θύρα επικοινωνίας.

LED ελέγχου

Το LED (Light Emitting Diode) ελέγχου δίνει πληροφορίες σχετικά με την κατάσταση της μονάδας επικοινωνίας.

Λυχνία LED	Κατάσταση
ΑΝΑΒΕΙ ΠΡΑΣΙΝΟ	Η μονάδα είναι έτοιμη να λειτουργήσει.
ΑΝΑΒΟΣΒΗΝΕΙ ΠΡΑΣΙΝΟ	Η μονάδα λαμβάνει ή αποστέλλει δεδομένα.
ΑΝΑΒΕΙ ΚΙΤΡΙΝΟ	Η μονάδα λαμβάνει δεδομένα δικτύου, όμως η ρυθμισμένη διεύθυνση IP δεν αναγνωρίστηκε. Εφόσον απαιτείται πρέπει να ρυθμιστεί εκ νέου η θύρα επικοινωνίας.
ΑΝΑΒΟΣΒΗΝΕΙ ΚΙΤΡΙΝΟ	Πραγματοποιείται σύνδεση στο δίκτυο.
ΑΝΑΒΕΙ ΚΟΚΚΙΝΟ	Εκτελείται επανεκκίνηση.
ΑΝΑΒΟΣΒΗΝΕΙ ΚΟΚΚΙΝΟ	Διεξάγεται έναρξη λειτουργίας της μονάδας. Η διαδικασία μπορεί να διαρκέσει έως και 90 δευτερόλεπτα.
ΑΝΑΒΟΣΒΗΝΕΙ εναλλάξ ΚΙΤΡΙΝΟ και ΚΟΚΚΙΝΟ ή ΠΡΑΣΙΝΟ και ΚΟΚΚΙΝΟ	Η μονάδα βρίσκεται σε λειτουργία Service και δεν είναι έτοιμη για λειτουργία. Απενεργοποιείστε τη συσκευή καθαρισμού και απολύμανσης και ενεργοποιήστε την και πάλι για να τερματίσετε τη λειτουργία.

Αποκατάσταση διαταραχής λειτουργίας

Πλήκτρο επανεκκίνησης

Αν ενώ λειτουργεί η μονάδα προκύψει διαταραχή της λειτουργίας, τότε η μονάδα μπορεί να μεταβεί και πάλι σε ετοιμότητα λειτουργίας με τη βοήθεια του πλήκτρου επανεκκίνησης.

- Κρατάτε πατημένο το πλήκτρο επανεκκίνησης για περίπου 1-2 δευτερόλεπτα.

 Μην πατάτε για περισσότερο το πλήκτρο επανεκκίνησης, επειδή τότε θα πραγματοποιηθεί επαναφορά της μονάδας στις εργοστασιακές ρυθμίσεις και θα πρέπει να ρυθμίσετε εκ νέου τη θύρα επικοινωνίας.

Αμέσως μετά η μονάδα επανεκκινείται (Reset). Η διαδικασία μπορεί να διαρκέσει έως και 90 δευτερόλεπτα. Κατά τη διάρκεια της διαδικασίας ανάβει κόκκινο το LED δίπλα στο πλήκτρο.

Επαναφορά των εργοστασιακών ρυθμίσεων

Αν η ετοιμότητα για λειτουργία δεν μπορεί να αποκατασταθεί με επανεκκίνηση, πρέπει να πραγματοποιηθεί επαναφορά των εργοστασιακών ρυθμίσεων στη μονάδα.

 Κατά την επαναφορά των εργοστασιακών ρυθμίσεων πρέπει να ρυθμιστεί εκ νέου η θύρα επικοινωνίας!

- Κρατάτε πατημένο το πλήκτρο επανεκκίνησης για περίπου 5-6 δευτερόλεπτα.

Το LED αρχίζει να αναβοσβήνει κόκκινο. Η επαναφορά των εργοστασιακών ρυθμίσεων διαρκεί τουλάχιστον 90 δευτερόλεπτα.

Διαβάζετε προσεκτικά τις οδηγίες χρήσης πριν χρησιμοποιήσετε αυτή τη μονάδα επικοινωνίας. Κατά αυτόν τον τρόπο προστατεύετε και αποφεύγετε ζημιές στη μονάδα. Φυλάτε τις οδηγίες χρήσης σε ασφαλές μέρος.

 Λάβετε οπωσδήποτε υπόψη τις οδηγίες χρήσης της συσκευής, ειδικότερα τις υποδείξεις ασφαλείας και τις προειδοποιήσεις που συμπεριλαμβάνονται σε αυτές.

- ▶ Η μονάδα επικοινωνίας επιτρέπεται να χρησιμοποιηθεί μόνο για τον σκοπό για τον οποίο έχει κατασκευαστεί. Οποιαδήποτε άλλη χρήση, μετατροπές ή αλλαγές σε αυτό δεν επιτρέπονται και είναι πιθανόν επικίνδυνες.
Ο κατασκευαστής δεν ευθύνεται για βλάβες που μπορεί να προκληθούν από χρήση που δεν είναι σύμφωνη με τους ισχύοντες κανονισμούς ασφαλείας ή από λανθασμένη χρήση των οργάνων χειρισμού της συσκευής.
- ▶ Η μονάδα επικοινωνίας μπορεί να εγκατασταθεί, να τεθεί σε λειτουργία και να συντηρηθεί μόνο από το Miele Service ή έναν αντίστοιχα καταρτισμένο ειδικό. Οι επισκευές προορίζονται αποκλειστικά για το Miele Service. Μέσω επισκευών από μη καταρτισμένους τεχνικούς ενδέχεται να προκύψουν σημαντικοί κίνδυνοι για τους χρήστες!
- ▶ Ελέγχετε τη μονάδα επικοινωνίας πριν την τοποθέτηση για ορατές ζημιές. Μία μονάδα που έχει υποστεί ζημιά μπορεί να θέσει σε κίνδυνο την ασφάλεια της και δεν πρέπει να τοποθετηθεί σε καμία περίπτωση.
- ▶ Πριν την τοποθέτηση της μονάδας επικοινωνίας, συγκρίνετε οπωσδήποτε τα δεδομένα σύνδεσης (τάση και συχνότητα) στην πινακίδα τύπου της μονάδας με αυτά στην πινακίδα τύπου στη συσκευή καθαρισμού. Τα δεδομένα πρέπει να συμφωνούν για να μην προκληθούν ζημιές στη μονάδα. Σε περίπτωση αμφιβολίας ρωτήστε έναν ηλεκτρολόγο.
- ▶ Μην ανοίγετε σε καμία περίπτωση το περίβλημα της μονάδας επικοινωνίας.
Η επαφή με εξαρτήματα υπό τάση καθώς και μεταβολές στην ηλεκτρική και μηχανική δομή μπορεί να σας υποβάλουν σε κίνδυνο και πιθανόν να οδηγήσουν σε βλάβες λειτουργίας της μονάδας.

Κουτί μονάδας

Η μονάδα τοποθετείται στο κουτί μονάδας της συσκευής καθαρισμού. Το κουτί μονάδας βρίσκεται στην πίσω πλευρά της συσκευής.

- Αν η συσκευή καθαρισμού έχει τοποθετηθεί σε εσοχή:
 - Τραβήξτε τη συσκευή καθαρισμού προς τα έξω.
- Αν η συσκευή καθαρισμού έχει τοποθετηθεί κάτω από τον πάγκο εργασίας:
 - Ανοίγεται την πόρτα.

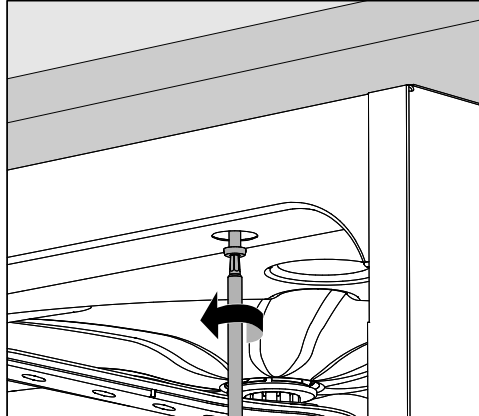

- Ξεβιδώστε τις βίδες στερέωσης.
- Τραβάτε τη συσκευή καθαρισμού που βρίσκεται κάτω από τον πάγκο εργασίας προς τα έξω.

Τοποθέτηση

⚠ Πριν την τοποθέτηση της μονάδας επικοινωνίας, συγκρίνετε οπωσδήποτε τα δεδομένα σύνδεσης (τάση και συχνότητα) στην πινακίδα τύπου της μονάδας με αυτά στην πινακίδα τύπου στη συσκευή καθαρισμού. Τα δεδομένα πρέπει να συμφωνούν για να μην προκληθούν ζημιές στη μονάδα. Σε περίπτωση αμφιβολίας ρωτήστε έναν ηλεκτρολόγο.

- Αποσυνδέετε τη συσκευή καθαρισμού από το δίκτυο.
- Απομακρύνετε ενδεχόμενα αυτοκόλλητα ή προστατευτικές ταινίες από το άνοιγμα του κουτιού.

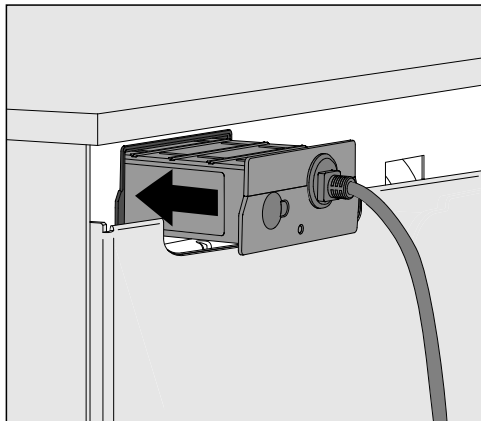

- Τοποθετείτε τη μονάδα επικοινωνίας στο κουτί μονάδας. Πιέζοντας ελαφρά η μονάδα ασφαλίζει στην τελική της θέση.
- Συνδέετε καλωδιακά τη μονάδα με την τελική συσκευή δεδομένων. Προσέχετε, να γίνει εξειδικευμένη τοποθέτηση του καλωδίου, έτσι ώστε το καλώδιο, π.χ. να μη λυγίσει ούτε να μαγκώσει, να προστατεύεται από αιχμηρές άκρες και να μην δημιουργείται σε αυτό έλξη.

Χρησιμοποιείτε μόνο τελικές συσκευές δεδομένων (H/Y, εκτυπωτή κλπ.), οι οποίες έχουν πιστοποιηθεί κατά EN/IEC 60950.

- Συνδέετε τη συσκευή καθαρισμού στο ηλεκτρικό δίκτυο. Η μονάδα τροφοδοτείται με ισχύ μέσω της συσκευής καθαρισμού. Μία πρόσθετη σύνδεση δικτύου δεν είναι απαραίτητη.

Διαμόρφωση θύρας επικοινωνίας δικτύου

⚠ Η διαμόρφωση της θύρας επικοινωνίας θα πρέπει να πραγματοποιείται μόνο από ειδικευμένο προσωπικό!

Επιλογή μενού

- Ενεργοποιείτε τη συσκευή καθαρισμού με το πλήκτρο .

Πρέπει να περιμένετε περίπου 90 δευτερόλεπτα μέχρι να μπορείτε να ξεκινήσετε με τη ρύθμιση της θύρας επικοινωνίας.

- Επιλέξτε το μενού μέσω της ακόλουθης διαδρομής καταχώρισης:

Πλήκτρο 

- ▶ πρόσθετες ρυθμίσεις
- ▶ θύρα επικοινωνίας

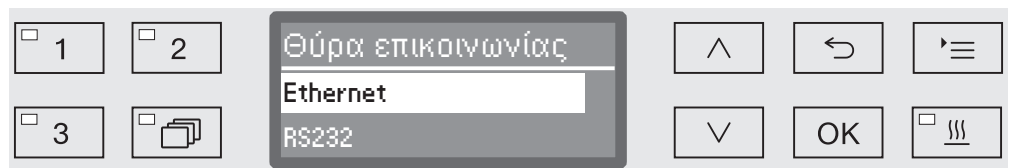

- Επιλέξτε τη θύρα επικοινωνίας Ethernet και επιβεβαιώστε την επιλογή σας με το OK.

Οι επιλογές που ακολουθούν είναι διαθέσιμες:

- Κατάσταση μονάδας
Ένδειξη της κατάστασης σύνδεσης.
- DHCP

Η θύρα επικοινωνίας Ethernet μπορεί να υλοποιηθεί είτε μέσω ενός πρωτοκόλλου Dynamic Host Configuration Protocol (DHCP) ή με τη ρύθμιση των παρακάτω παραμέτρων:

- IP-διεύθυνση
- μάσκα δικτύου Sub
- πύλη σταθερό
- DNS-Server αυτόματα
- DNS-Server 1
- DNS-Server 2
- τύπος θύρας
- θύρα

ei - Διαμόρφωση θύρας επικοινωνίας

Έλεγχος της κατάστασης σύνδεσης

- Για να γίνει αυτό επιλέγετε Κατάσταση μονάδας και επιβεβαιώνετε την επιλογή με OK.



Στην οθόνη μπορούν να εμφανιστούν τα εξής μηνύματα:

- ενεργό
Η μονάδα είναι έτοιμη να λειτουργήσει.
- αρχική κατάσταση, η μονάδα δεν είναι ακόμη ενεργοποιημένη
Η έναρξη λειτουργίας της μονάδας δεν έχει ολοκληρωθεί ακόμα. Η διαδικασία διαρκεί περ. 90 δευτερόλεπτα.
- ανενεργό
Δεν αναγνωρίστηκε καμία μονάδα.
Ελέγξτε την εγκατάσταση της μονάδας. Απενεργοποιήστε εκ νέου τη συσκευή καθαρισμού και απολύμανσης και ενεργοποιήστε τη και πάλι.
Αν εμφανιστεί εκ νέου το μήνυμα ειδοποιήστε το Miele Service.

Προγραμματισμός ρυθμίσεων

Τεκμηριώνετε όλες τις ρυθμίσεις σε περίπτωση που χρειαστεί να καλέσετε αργότερα το Miele Service.

Για τις χειροκίνητες καταχωρήσεις πρέπει να απενεργοποιηθεί πρώτα το DHCP.

- Για να γίνει αυτό επιλέγετε DHCP και επιβεβαιώνετε την επιλογή με OK.



- Επιλέγετε μη ενεργό και επιβεβαιώνετε την επιλογή με OK.

Στη συνέχεια μπορείτε να προβείτε στις ακόλουθες ρυθμίσεις:

- IP-διεύθυνση
- μάσκα δικτύου Sub
- πύλη σταθερό
- DNS-Server αυτόματα
- DNS-Server 1
- DNS-Server 2
- τύπος θύρας
- θύρα



el - Διαμόρφωση θύρας επικοινωνίας

- Επιλέγετε μία δυνατότητα και επιβεβαιώνετε την επιλογή με **OK**. Στη συνέχεια μπορείτε να πραγματοποιήσετε τις ρυθμίσεις σύμφωνα με τις ενδείξεις της οθόνης.

Για την καταχώριση των IP-διεύθυνση, μάσκα δικτύου Sub κλπ. εμφανίζεται π.χ. η εξής ένδειξη οθόνης:



Στη μεσαία γραμμή εμφανίζεται η τελευταία ρύθμιση. Αυτήν μπορείτε να την επεξεργαστείτε με τις επιλογές που υπάρχουν στην κάτω γραμμή. Η επάνω γραμμή αναφέρει την επιλογή που γίνεται κάθε φορά από την κάτω γραμμή. Οι παρακάτω δυνατότητες καταχώρισης είναι διαθέσιμες:

- Αριθμοί από το 0 έως το 9.
- Τελεία «.».
- Η επιλογή του συμβόλου  σβήνει την τελευταία κάθε φορά θέση.
- Με την επιλογή του συμβόλου **OK** στην οθόνη η ρύθμιση αποθηκεύεται. Η ένδειξη οθόνης αλλάζει μετά από αυτό και μεταβαίνει πίσω στο αρχικό μενού.
- Το σύμβολο  στην οθόνη ή το πλήκτρο  λήγουν τη διαδικασία χωρίς να αποθηκεύσουν τη ρύθμιση. Η ένδειξη αλλάζει και μεταβαίνει πίσω στο αρχικό μενού.

Na καταχωρείτε την IP-διεύθυνση, την μάσκα δικτύου Sub κλπ. πάντα ολόκληρη. Αν η IP-διεύθυνση είναι π.χ. 192.168.1.23 πρέπει να καταχωρίσετε 192.168.001.023.

- Πλοηγείτε με τη βοήθεια των πλήκτρων βέλους **^** (αριστερά) και **V** (δεξιά) τον κέρσορα στην επιθυμητή επιλογή.
- Επιβεβαιώνετε κάθε επιλογή μεμονωμένα με το **OK**.
- Αποθηκεύετε τις καταχωρίσεις όταν επιλέξετε στην οθόνη το σύμβολο **OK** και επιβεβαιώσετε την επιλογή με το πλήκτρο **OK**.

Αποδοχή ρύθμισης

Η ρύθμιση της θύρας επικοινωνίας αρχίζει να ισχύει μετά από μία επανεκκίνηση της συσκευής καθαρισμού και απολύμανσης.

- Περιμένετε περίπου 10 δευτερόλεπτα πριν απενεργοποιήσετε την συσκευή καθαρισμού και απολύμανσης για την επανεκκίνηση.
- Απενεργοποιείτε τη συσκευή καθαρισμού και απολύμανσης με το πλήκτρο  και την ενεργοποιείτε και πάλι.
- Περιμένετε περίπου 90 δευτερόλεπτα για την έναρξη λειτουργίας της μονάδας.
- Στη συνέχεια ελέγχετε τη λειτουργία της θύρας επικοινωνίας.

βλάβη 559

Αν κατά την έναρξη λειτουργίας εμφανιστεί το μήνυμα σφάλματος βλάβη 559 ή διακοπεί ένα πρόγραμμα με αυτό το μήνυμα, η θύρα επικοινωνίας RS232 είναι ενεργοποιημένη και πρέπει να απενεργοποιηθεί.

- Εμφανίστε το μενού για την παραμετροποίηση της θύρας επικοινωνίας RS232 μέσω της διαδρομής εισαγωγής πρόσθετες ρυθμίσεις/ θύρα επικοινωνίας.
- Επιλέξτε Ethernet και επιβεβαιώστε την επιλογή με OK.

Η θύρα επικοινωνίας RS232 είναι πλέον απενεργοποιημένη. Η μονάδα είναι έτοιμη να λειτουργήσει μετά από περ. 90 δευτερόλεπτα.

Διεπαφή ιστού

Η μονάδα XKM 3000 L Med διαθέτει μια ατομική διεπαφή ιστού, μέσω της οποίας μπορούν να ζητηθούν γενικά στοιχεία για τη συσκευή καθαρισμού, να αλλάξουν οι ρυθμίσεις δικτύου ή να γίνει εγκατάσταση αναβαθμίσεων για τη μονάδα.

Η διεπαφή μπορεί να ζητηθεί από οποιονδήποτε σταθμό εργασίας του τοπικού δικτύου σας. Προϋποθέσεις είναι μια ρυθμισμένη θύρα επικοινωνίας στο ηλεκτρονικό της συσκευής καθαρισμού, ένας επίκαιρος περιηγητής (Webbrowser) και μια υπάρχουσα σύνδεση δικτύου με τη συσκευή καθαρισμού. Η γλώσσα εξόδου είναι η αγγλική.

- Καταχωρείτε τη διεύθυνση IP της συσκευής καθαρισμού στη μπάρα διεύθυνσης του περιηγητή σας.

Η διεπαφή ιστού της μονάδας εμφανίζεται μετά από αυτό στον περιηγητή. Η μεταφορά δεδομένων από τη συσκευή καθαρισμού στη διεπαφή μπορεί να χρειαστεί έως και 60 δευτερόλεπτα.

Η διεπαφή ιστού κατανέμεται ως εξής:

- **Appliance information**

Αυτή η σελίδα περιέχει γενικά στοιχεία για τη συσκευή καθαρισμού, όπως π.χ. τον τύπο συσκευής (*Model number*), τον σειριακό αριθμό (*Serial number*) ή τη διεύθυνση MAC (*MAC address*).

- **System settings**

Στοιχεία για τη θύρα επικοινωνίας, όπως η διεύθυνση IP (*IP address*) ή η μάσκα υποδικτύου (*Subnetmask*) θα βρείτε σε αυτή τη σελίδα. Όλα τα στοιχεία μπορούν να αλλάξουν και προστατεύονται από έναν κωδικό πρόσβασης.

- **Password settings**

Σε αυτή τη σελίδα μπορείτε να εισάγετε εκ νέου τον κωδικό πρόσβασης.



- **Firmware update**

Αν είναι απαραίτητο μπορείτε να εγκαταστήσετε αναβαθμίσεις του λογισμικού της μονάδας επικοινωνίας μέσω αυτής της σελίδας. Η λειτουργία προστατεύεται από κωδικό πρόσβασης.

Τον εργοστασιακό κωδικό πρόσβασης θα λάβετε από το Miele service.

Ένας αλλαγμένος κωδικός πρόσβασης επαναφέρεται στον εργοστασιακό κωδικό με επανεκκίνηση της μονάδας επικοινωνίας.

el - Τεχνικά χαρακτηριστικά

Τάση, ισχύς σύνδεσης, ασφάλεια	Βλέπε πινακίδα τύπου
Καλώδιο σύνδεσης	περίπου 1,5 μ.
Ταχύτητα διαβίβασης	10/100 Mbit/s
Θερμοκρασία σε λειτουργία	έως μέγιστο 80 °C
Σήματα πιστοποίησης	UL Recognized Component  
Σήμανση CE	2006/95/EG οδηγία χαμηλής τάσης, 2004/108/EG οδηγία περί ηλεκτρομαγνητικής συμβατότητας, 2011/65/EU οδηγία για τον περιορισμό της χρήσης ορισμένων επικίνδυνων ουσιών (RoHS)
Διεύθυνση κατασκευαστή	Miele & Cie. KG, Carl-Miele-Straße 29, 33332 Gütersloh, Germany

Αξιοποίηση της συσκευασίας

Η συσκευασία προστατεύει από τυχόν ζημιές κατά τη μεταφορά της. Τα υλικά συσκευασίας έχουν επιλεγεί με ειδικά κριτήρια, που υποστηρίζουν τον οικολογικό παράγοντα και την τεχνολογία ανακύκλωσης απορριμμάτων.

Αυτά τα υλικά μην τα πετάτε στα σκουπίδια, αλλά στον πιο κοντινό σας χώρο συγκέντρωσης απορριμμάτων προς ανακύκλωση.

Απόρριψη της παλιάς συσκευής

Οι ηλεκτρικές και ηλεκτρονικές συσκευές περιέχουν διάφορες πολύτιμες πρώτες ύλες. Περιέχουν επίσης συγκεκριμένα υλικά, μείγματα και εξαρτήματα, τα οποία ήταν απαραίτητα για τη λειτουργία και την ασφάλειά τους. Η παρουσία τους στα οικιακά απορρίμματα, καθώς και η ακατάλληλη μεταχείρισή τους μπορεί να αποτελέσουν κίνδυνο για τη δημόσια υγεία και το περιβάλλον. Για τον λόγο αυτό, μην απορρίπτετε σε καμία περίπτωση την παλιά συσκευή σας μαζί με τα οικιακά απορρίμματα.

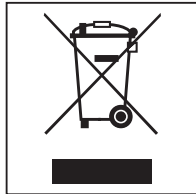

Αντί αυτού, χρησιμοποιήστε τους ειδικά διαμορφωμένους χώρους συλλογής και αποκομιδής για τη δωρεάν παράδοση και αξιοποίηση των ηλεκτρικών και ηλεκτρονικών συσκευών, που διατίθενται από τον δήμο ή την κοινότητα, από τα εμπορικά καταστήματα ή από την εταιρεία Miele. Για τη διαγραφή δεδομένων προσωπικού χαρακτήρα, που ενδεχομένως υπάρχουν στη συσκευή που απορρίπτετε, ευθύνεστε νομικά οι ίδιοι. Από τον νόμο υποχρεούστε να αφαιρέσετε, χωρίς να τα καταστρέψετε, τα εξαρτήματα που δεν είναι ενσωματωμένα στη συσκευή και των οποίων η αφαίρεση είναι εφικτή χωρίς να υποστούν ζημιά, όπως παλιές μπαταρίες, μίας χρήσης είτε επαναφορτιζόμενες, καθώς και λυχνίες. Παραδώστε τα εξαρτήματα αυτά σε κατάλληλο σημείο συλλογής, όπου η αποκομιδή τους δεν σας επιβαρύνει με κάποιο κόστος. Φροντίστε η παλιά συσκευή σας να φυλάσσεται μακριά από παιδιά μέχρι την αποκομιδή της.

Útmutatások a leíráshoz	50
Célmeghatározás	51
Célmeghatározás.....	51
Kérdések és technikai problémák	51
Szállítási csomag	52
Szállítási csomag.....	52
Utólag vásárolható tartozékok.....	52
Készülék-leírás	53
Készülék-áttekintés	53
Be- és kikapcsolás	53
Ellenőrző LED	54
Reset gomb	54
A működési zavar feloldása.....	54
A gyári beállítás visszaállítása	54
Biztonsági utasítások és figyelmeztetések	55
Beépítés és telepítés	56
Modulfiók.....	56
Installálás.....	57
Az interfész konfigurálása	58
A hálózati interfész konfigurálása	58
A menü lehívása	58
A kapcsolati állapot ellenőrzése	59
Beállítások elvégzése	59
A konfiguráció átvétele	60
Hiba 559	61
Webes interfész	61
Műszaki adatok	62
Az Ön hozzájárulása a környezetvédelemhez	63
A csomagolóanyag megsemmisítése	63

Figyelmeztetések

 Az ilyen módon megjelölt útmutatások a biztonságot érintő információkat tartalmaznak. Ezek a lehetséges személyi- és anyagi károkra figyelmeztetnek.
Gondosan olvassa át a figyelmeztetéseket és vegye figyelembe az ott megadott kezelési követelményeket és viselkedési szabályokat.

Útmutatások

Az útmutatások olyan információkat tartalmaznak, amelyekre különösen ügyelni kell.

Kiegészítő információk és megjegyzések

A kiegészítő információkat és megjegyzéseket egyszerű keret jelöli.

Kezelési lépések

Minden kezelési lépés előtt egy fekete négyzet található.

Példa:

■ Válasszon ki egy opciót a nyilak segítségével, és mentse el a beállítást az *OK* gombbal.

Kijelző

A kijelzőn megjelenő kifejezéseket egy különleges írásmód jelöli, amely a kijelző feliratának megfelelően néz ki.

Példa:

Menü Beállítások .

Célmeghatározás

A Miele tisztító automaták lehetőséget nyújtanak az előkészítési folyamatok dokumentálására. Ehhez a tisztító automaták a hátoldalon egy modulfiókkal vannak felszerelve egy Miele kommunikációs modul fogadására.

A jelen XKM 3000 L Med kommunikációs modul lehetővé teszi egy Ethernet interfész kialakítását.

Egy WLAN hálózatra történő kapcsolódáshoz a Miele kommunikációs modult kábelen keresztül egy Ön által rendelkezésre bocsájtandó Wireless Access Point-tal kötheti össze.

Csak olyan adat végkészülékeket (PC, stb.) használjon, amik EN/IEC 60950 szerint jóvá vannak hagyva.

További információkat a szoftveres megoldásokról a folyamat-dokumentáláshoz Miele kaphat.

Az interfész konfigurálását csak szakemberek végezzék.

A kommunikációs modul a következő tisztító automatákban használható:

- PG 8562
- PG 8581
- PG 8582
- PG 8582 CD
- PG 8583
- PG 8583 CD
- PG 8591
- PG 8592
- PG 8593

A használati útmutató további részében a tisztító és fertőtlenítő automatát tisztító automatának nevezzük. A kommunikációs modult ebben a használati útmutatóban általánosan modulnak nevezzük.

Kérdések és technikai problémák

Kérdések vagy technikai problémák esetén kérjük, forduljon a Miele munkatársaihoz. Az elérhetőségi adatokat a tisztítóautomata használati utasításnak hátoldalán vagy a www.miele.com/professional felületen találja.

Szállítási csomag

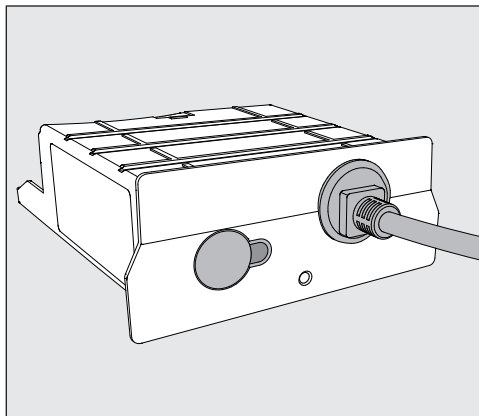

- XKM 3000 L Med kommunikációs modul

Utólag vásárolható tartozékok

- Segosoft Miele Edition, folyamatdokumentációs szoftver közvetlen PC, vagy hálózati kapcsolatra.
- Kiegészítő licencek a Segosoft Miele Edition számára
- Segosoft Miele Edition: USB-megoldás, folyamatdokumentációs szoftver USB-sticken keresztüli adatátvitel számára
- Különböző hálózati kábelek

Készülék-áttekintés

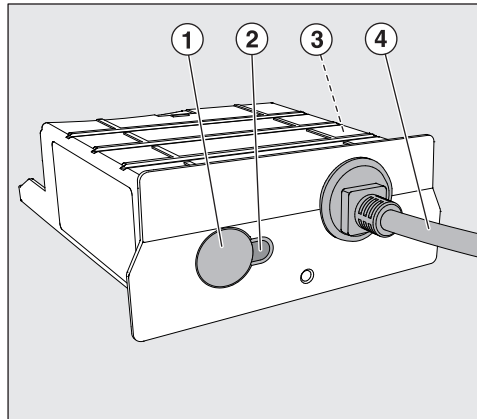

- ① Reset gomb
- ② Kontroll-LED,
a beszerelést követően az üzemkész állapotot és üzemben az aktív kommunikációt jelzi.
- ③ Adattábla (oldalt elhelyezve)
- ④ Adatkábel

Be- és kikapcsolás

A modulnak nincs külön be-/kikapcsolója. A tisztító automatával együtt kapcsolódik be- és ki.

Minden bekapcsolást követően szüksége van a modulnak kb. 90 másodpercre a bootoláshoz.

Ellenőrző LED

Az ellenőrző LED (Light Emitting Diode) tájékoztat a kommunikációs modul állapotáról.

LED	Állapot
zölden világít	A modul üzemkész
zölden villog	A modul adatokat fogad, vagy küld.
sárgán világít	A modul hálózati adatokat fogad, a beállított IP-címet azonban nem ismerte fel. Adott esetben az interface-t újra kell konfigurálni.
sárgán villog	Hálózati kapcsolat jön létre.
pirosan világít	Reset kerül végrehajtásra.
pirosan villog	A modul inicializálása zajlik. A folyamat akár 90 másodpercig is eltarthat.
felváltva villog sárgán és pirosan, vagy pirosan és zölden	A modul szerviz üzemmódban van és nem üzemkész. A tisztító automatát kapcsolja ki és újra be az üzemmód befejezéséhez.

Reset gomb

A működési zavar feloldása.

Ha üzem közben működési zavar lép fel a modulnál, azt a reset-gomb segítségével ismét üzemkész állapotba lehet kapcsolni.

- Tartsa ehhez a lenyomva a reset-gombot kb. 1-2 másodpercig.

 Ne nyomja a reset-gombot hosszabb ideig, mivel különben a modul a gyári beállításba kerül visszaállításra és az interfészt újra kell konfigurálni.

A modul erre újraindul (reset). A folyamat akár 90 másodpercig is eltarthat. Ez alatt a gomb mellett a LED pirosan felgyullad.

A gyári beállítás visszaállítása

Ha egy reset az üzemkésziséget nem állítja vissza, a modult a gyári beállításra kell visszaállítani.

 A gyári beállítások visszaállítása esetén az interfészt újra kell konfigurálni!

- Tartsa ehhez a lenyomva a reset-gombot kb. 5-6 másodpercig.

A LED elkezd pirosan villogni. A gyári beállítás visszaállítása legalább 90 másodpercig tart.

Olvassa el figyelmesen a használati útmutatót a kommunikációs modul használata előtt. Ezáltal védi önmagát, és elkerüli a modul károsodását .
Gondosan őrizze meg a használati útmutatót.

 Feltétlenül vegye figyelembe a tisztítóautomata használati útmutatóját, különösen az abban található biztonsági útmutatásokat és figyelmeztetéseket.

- ▶ A kommunikációs modul kizárólag a használati útmutatóban megnevezett alkalmazási területekre van engedélyezve. Semmilyen más használat, átépítés vagy változtatás nem engedélyezett, és esetleg veszélyes lehet.
- ▶ A kommunikációs modult csak a Miele vevőszolgálat vagy egy megfelelően képzett szakember telepítheti, veheti üzembe és tarthatja karban. A javítások kizárólag a Miele vevőszolgálatnak vannak fenntartva. A szakszerűtlen javítások révén a felhasználó számára jelentős veszélyek keletkezhetnek!
- ▶ Ellenőrizze a kommunikációs modul látható sérüléseit a beépítés előtt. Egy sérült modul veszélyeztetheti a biztonságát és semmi esetre sem szabad beépíteni.
- ▶ A kommunikációs modul beszerelése előtt vesse össze a csatlakozási adatokat (feszültség és frekvencia) a modul adattábláján a tisztító automata adattábláján lévővel. Az adatoknak meg kell egyeznie, hogy a modul ne károsodjon. Kétség esetén kérdezzen meg egy villamos szakembert.
- ▶ Semmi esetre se nyissa ki a kommunikációs modul házát. Az áramvezető elemek megérintése, valamint a villamos és mechanikai felépítés megváltoztatásai veszélyeztethetik Önt és lehetséges, hogy a modul működési zavaraihoz vezethetnek.

Modulfiók

A modult a tisztító automata modulfiókjába kell betolni. A modulfiók a tisztító automata hátoldalán található.

- Ha a tisztító automata egy fülkébe van beállítva:
 - Húzza ki a tisztító automatát a fülkéből.
- Ha a tisztító automata egy munkalap alá van beépítve:
 - Nyissa ki az ajtót.

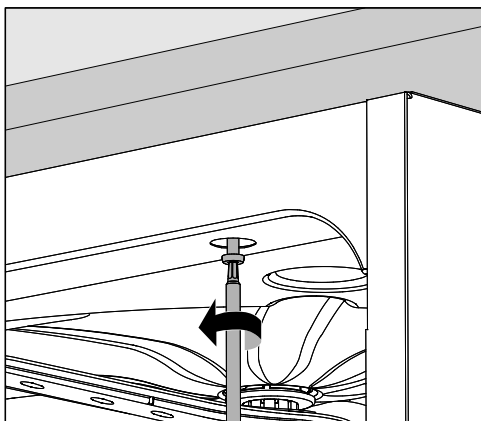

- Lazítsa meg a két rögzítő csavart.
- Húzza ki a tisztító automatát a munkalap alól.

Installálás

⚠ A kommunikációs modul beszerelése előtt vesse össze a csatlakozási adatokat (feszültség és frekvencia) a modul adattábláján a tisztító automata adattábláján lévőkkel. Az adatoknak meg kell egyezni, hogy a modul ne károsodjon. Kétség esetén kérdezzen meg egy villamos szakembert.

- Válassza le a tisztító automatát a hálózatról.
- Távolítsa el az esetleges öntapadó címkéket, vagy védősapkákat a fióknyílásról.

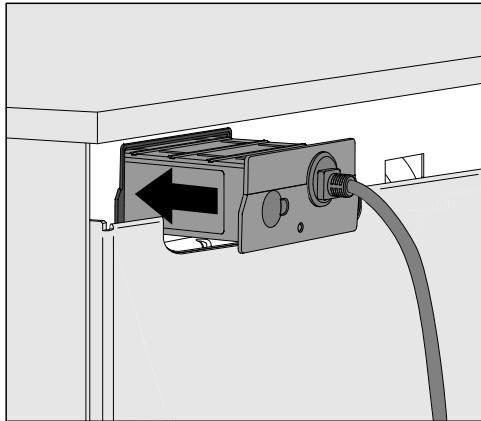

- Tolja be a kommunikációs modult egy modulfiókba. Enyhe nyomásra a modul a végleges helyzetébe bekattan.
- Hozzon létre kábelkapcsolatot a modul és az Ön adat-végberendezése között.
Ügyeljen a kábel szakszerű fektetésére, hogy az pl. se ne törjön meg, se ne csípődjön be, éles élektől védve legyen és ne feszüljön.

Csak az EN/IEC 60950 szerint engedélyezett adat-végberendezéseket (PC, nyomtató, stb.) használjon.

- Csatlakoztassa a tisztító automatát villamosan.
A modul a tisztító automatán keresztül van a hálózati feszültségre kapcsolva. További hálózati csatlakoztatásra nincs szükség.

A hálózati interfész konfigurálása

 Az interfész konfigurálását csak szakemberek végezzék!

A menü lehívása

- A  gombbal kapcsolja be a tisztító automatát.

Kb. 90 másodpercet kell várni, mielőtt megkezdheti az interfész konfigurálását.

- Hívja le a menüt a következő útvonalon keresztül:

 gomb

▶ Bővített beállítások

▶ Interfész



- Válassza ki az Ethernet interfészt és nyugtázza a választását az *OK*-val.

A következő menüpontok állnak rendelkezésre:

- Modul státusza

A kapcsolati állapot kijelzése.

- DHCP

Az Ethernet interfészt vagy egy Dynamic Host Configuration Protocol (DHCP) által, vagy a következő paraméterek beállítása által lehet realizálni.

- IP-cím

- Subnet mask

- Standard gateway

- DNS szerver automat.

- DNS-Server 1

- DNS-Server 2

- Port típus

- Port

A kapcsolati állapot ellenőrzése

- Válassza ki ehhez az Modul státusza menüpontot és nyugtázza a választást az OK-val.



A kijelzőn a következő jelzések kerülhetnek kiadásra:

- aktív

A modul üzemkész

- Beállítás, modul még nem aktív

A modul bootolása még nincs lezárva. A folyamat kb. 90 másodpercig tart.

- inaktív

A rendszer modult nem ismerte fel.

Ellenőrizze a modul telepítését. Kapcsolja ki és ismét be a tisztító automatát.

Ha az üzenet újra megjelenik, értesítse a Miele vevőszolgálatot.

Beállítások elvégzése

Egy esetleges későbbi vevőszolgálati beavatkozás számára dokumentálja az összes beállítást.

A manuális bevitelekhez először a DHCP-t deaktiválni kell.

- Válassza ki ehhez az DHCP menüpontot és nyugtázza a választást az OK-val.



- Válassza ki ehhez az ki menüpontot és nyugtázza a választást az OK-val.

Ezt követően a következő beállításokat végezheti:

- IP-cím
- Subnet mask
- Standard gateway
- DNS szerver automat.
- DNS-Server 1
- DNS-Server 2
- Port típus
- Port



hu - Az interfész konfigurálása

- Válasszon ki egy menüpontot és nyugtázza a választást az *OK*-val. Végezetül végrehajthatja a beállításokat a kijelzőn megjelenőknek megfelelően.

Az IP-cím, Subnet mask, stb. beviteléhez pl. a következő kijelzés jelenik meg:



A középső sorban jelenik meg az aktuális beállítás. Ezt az alsó sorban lévő opciókkal lehet feldolgozni. A legfelső sor a mindenkori kiválasztott opciót tartalmazza az alsó sorból. A következő beviteli lehetőségek állnak rendelkezésre:

- Számok 0-tól 9-ig.
- „.” pont..
- A -piktogram kiválasztása törli a kijelzett név mindenkori utolsó pozícióját.
- A kijelzőn *OK* szimbólum kiválasztásával kerül a beállítás mentésre. Ezután a kijelzés a kiindulási menüre vált vissza.
- A  piktogram a kijelzőn, ill. a  gomb a folyamatot lezárja a beállítás mentése nélkül. A kijelző a kiindulási menübe vált vissza.

A IP-cím, a Subnet mask, stb. választást mindig teljesen adja meg. Ha pl. a IP-cím 192.168.1.23, 192.168.001.023-at kell megadni.

- Irányítsa a kurzort a \wedge (balra) és \vee (jobbra) nyílombok segítségével a kívánt menüpontra.
- Hagyjon jóvá minden választást egyenként az *OK* gombbal.
- Tárolja el az adatokat azáltal, hogy a kijelzőn az *OK* piktogramot választja ki és a választást az *OK* gombbal nyugtázza.

A konfiguráció átvétele

Az interfész konfigurációja csak a tisztító automata egy újraindítását követően érvényessé.

- Várjon kb. 10 másodpercet, mielőtt a tisztító automatát az újraindításhoz kikapcsolja.
- A  gombbal kapcsolja ki és ismét be a tisztító automatát.
- Várjon kb. 90 másodpercet a modul bootolásához.
- Ellenőrizze ezt követően az interfész működését.

Hiba 559

Ha az üzembe helyezés során a(z) Hiba 559 hibaüzenet kerül kiadásra, vagy egy program ezzel a kijelzéssel szakadt meg, a(z) RS232 interfész aktiválva van és deaktiválni kell.

- Hívja elő ehhez a menüt a(z) RS232 interfész konfigurálásához a(z) Bővített beállítások/Interfész beviteli útvonalon.
- Válassza ki a(z) Ethernet opciót és nyugtázza a választást az OK gombbal.

A(z) RS232 interfész ezzel aktiválva van. A modul kb. 90 másodperc múlva üzemkés.

Webes interfész

A XKM 3000 L Med modul saját webes interface-szel rendelkezik, ami keresztül a tisztító automata általános adatait lehet lekérdezni, a hálózati beállításokat megváltoztatni, vagy a modul frissítéseit feltölteni.

Az interfész az Ön helyi hálózatának bármely munkaállomásáról lekérdezhető. Előfeltételek a tisztító automata vezérlésében konfigurált interfész, aktuális webes böngésző és meglévő hálózati kapcsolat a tisztító automatához. A kijelzés nyelve az angol.

- Vigye be a tisztító automata IP-címét a böngészője címsorába.

Ezt követően a böngészőben kijelzésre kerül a modul interface-e. Az adatátvitel a tisztító automatából a webes interface-hez akár 60 másodpercig is tarthat.

A webes interfész a következő módon van felosztva:

- **Appliance information**

Ez az oldal általános adatokat tartalmaz a tisztító automatához, mint pl. a típusjelölés(*Model number*), sorozatszám (*Serial number*), vagy a MAC-cím (*MAC address*).

- **System settings**

Az olyan interface-adatokat, mint az IP-cím (*IP address*), vagy az al-hálózati maszk (*Subnetmask*) ezen az oldalon találja. Minden adat módosítható és jelszóval védett.

- **Password settings**

Ezen az oldalon lehet megadni az új jelszót.

- **Firmware update**

Ha szükséges a modul-szoftver ezen az oldalon keresztül tölthető fel. A funkció jelszóval védett.

A gyári jelszót a vevőszolgálatnál kapja meg.

Egy módosított jelszó a modul reszetelése során a gyári jelszóra változik ismét vissza.

hu - Műszaki adatok

Feszültség, csatlakozási érték, biztosító	Lásd az adattáblán
Csatlakozó kábel	kb. 1,5 m
Átviteli sebesség	10/100 Mbit/s
Üzemi hőmérséklet	max. 80 °C-ig
Vizsgálati címkék	UL Recognized Component 
CE-jelölés	2006/95/EG Kisfeszültségű irányelv, 2004/108/EG Elektromágneses megfelelőségi irányelv, 2011/65/EU Az egyes veszélyes anyagok villamos és elektronikus berendezésekben való alkalmazásának korlátozásáról szóló 2002/95/EK európai parlamenti és tanácsi irányelv
A gyártó címe	Miele & Cie. KG, Carl-Miele-Straße 29, 33332 Gütersloh, Germany

A csomagolóanyag megsemmisítése

A csomagolás megóvja a készüléket a szállítási sérülésektől. A csomagolóanyagokat környezetvédelmi és hulladékkezelés-technikai szempontok alapján választották ki, így azok újrahasznosíthatók.

A csomagolásnak az anyagkörforgásba való visszavezetése nyersanyagot takarít meg és csökkenti a keletkező hulladék mennyiségét. Szakkereskedője visszaveszi a csomagolást.

A régi készülék ártalmatlanítása

Az elektromos és elektronikus készülékek számos értékes anyagot tartalmaznak. Ugyanakkor tartalmaznak olyan anyagokat, elegyeket és alkatrészeket is, amelyek működésükhöz és biztonságosságukhoz voltak szükségesek. A háztartási szemétbe kerülve, illetve nem szakszerű kezelés esetén ezek veszélyeztethetik az emberi egészséget és károsíthatják a környezetet. Ezért régi készülékét semmi esetre se dobja a háztartási szemétbe.

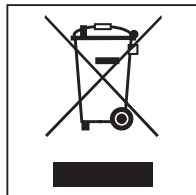

Helyette az önkormányzatoknál, a kereskedőknél vagy a Mielénél hivatalosan kijelölt, az elektromos és elektronikus készülékek ingyenes leadására és hasznosítására szolgáló gyűjtő- és visszavételi helyeket használja. Az esetlegesen az ártalmatlanítani kívánt régi készüléken maradt személyes adatok törléséért törvényileg ön felel. Önnek törvényi kötelessége, hogy a készülék által nem szorosan körülzárt, roncsolás nélkül kivehető elhasznált elemeket és akkumulátorokat, valamint lámpákat roncsolás nélkül vegye ki. Vigye el ezeket egy megfelelő gyűjtőhelyre, ahol ingyenesen leadhatja őket. Gondoskodjon arról, hogy a régi készülékét az elszállításig gyermekek elől biztosan elzárt helyen tárolják.

pl - Spis treści

Wskazówki dotyczące instrukcji	65
Przeznaczenie	66
Przeznaczenie.....	66
Pytania i problemy techniczne	66
Zawartość zestawu	67
Zawartość zestawu	67
Wyposażenie dodatkowe	67
Opis urządzenia	68
Przegląd urządzenia	68
Włączanie i wyłączanie	68
Kontrolka LED	69
Przycisk reset	69
Usuwanie usterek w działaniu	69
Przywracanie ustawień fabrycznych	69
Wskazówki bezpieczeństwa i ostrzeżenia	70
Montaż i instalacja	71
Wnęka na moduł	71
Instalacja	72
Konfiguracja złącza	73
Konfiguracja złącza sieciowego	73
Wywoływanie menu.....	73
Sprawdzanie stanu połączenia.....	74
Podejmowanie ustawień.....	74
Zastosowanie konfiguracji.....	75
Błąd 559	76
Interfejs sieciowy	76
Dane techniczne	77
Ochrona środowiska naturalnego	78
Utylizacja opakowania transportowego	78

Ostrzeżenia

 Ostrzeżenia zawierają informacje dotyczące bezpieczeństwa. Ostrzegają one przed możliwymi szkodami rzeczowymi i osobowymi.

Ostrzeżenia należy starannie przeczytać i przestrzegać podanych w nich wymagań i zasad dotyczących postępowania.

Wskazówki

Wskazówki zawierają informacje, na które należy zwrócić szczególną uwagę.

Informacje dodatkowe i uwagi

Informacje dodatkowe i uwagi są oznaczone przez zwykłą ramkę.

Działania

Każde działanie jest poprzedzone czarnym kwadratem.

Przykład:

- Wybrać opcję przyciskami strzałek i zapamiętać ustawienie za pomocą OK.

Wyświetlacz

Komunikaty pokazywane na wyświetlaczu są oznaczone szczególnym krojem pisma, przypominającym czcionkę na wyświetlaczu.

Przykład:

Menu Ustawienia .

Przeznaczenie

Myjnie dezynfekторы Miele oferują możliwość dokumentowania procesów. W tym celu myjnie dezynfekторы posiadają z tyłu wnękę na moduł komunikacyjny Miele.

Moduł komunikacyjny XKM 3000 L Med umożliwia zestawienie złącza ethernetowego.

Dla podłączenia do sieci WLAN moduł komunikacyjny Miele można połączyć kablem z posiadanym urządzeniem dostępowym.

Stosować wyłącznie urządzenia danych (PC itd.) posiadające aprobatę wg EN/IEC 60950.

Dalsze informacje o rozwiązaniach programistycznych do dokumentacji procesowej można uzyskać w Miele.

Konfiguracja złącza powinna zostać przeprowadzona wyłącznie przez specjalistę.

Moduł komunikacyjny można zastosować w następujących automatach myjąco-dezynfekujących:

- PG 8562
- PG 8581
- PG 8582
- PG 8582 CD
- PG 8583
- PG 8583 CD
- PG 8591
- PG 8592
- PG 8593

W dalszej części tej instrukcji automat myjąco-dezynfekujący jest opisywany jako myjnia. Moduł komunikacyjny jest w tej instrukcji określany ogólnie jako moduł.

Pytania i problemy techniczne

W razie pytań lub problemów technicznych proszę się zwrócić do Miele. Dane kontaktowe znajdują się na okładce instrukcji użytkownika myjni lub pod adresem www.miele.pl/professional.

Zawartość zestawu

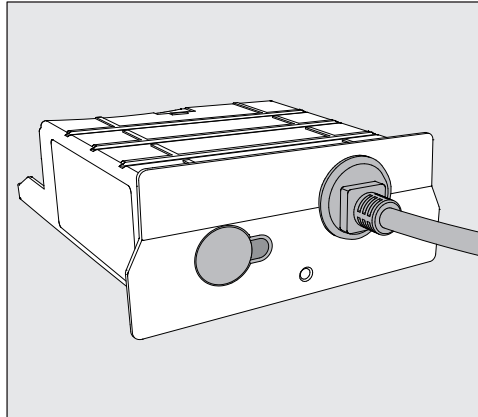

- Moduł komunikacyjny XKM 3000 L Med

Wyposażenie dodatkowe

- Segosoft Miele Edition, oprogramowanie do dokumentacji procesowej dla komputera podłączonego bezpośrednio lub poprzez złącze sieciowe
- dodatkowe licencje dla Segosoft Miele Edition
- Segosoft Miele Edition: rozwiązanie USB, oprogramowanie do dokumentacji procesowej do przenoszenia danych za pośrednictwem pamięci USB
- różne kable sieciowe

Przegląd urządzenia

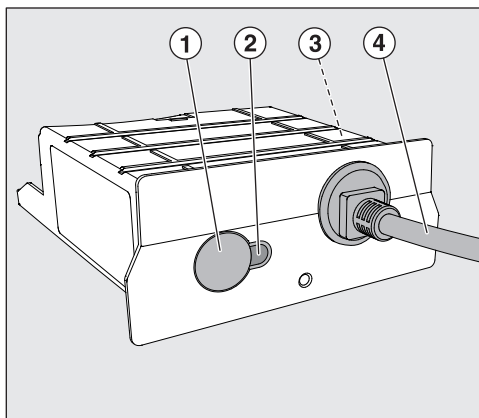

- ① Przycisk reset
- ② Kontrolka LED
Po montażu sygnalizuje gotowość do pracy, a podczas pracy - aktywną komunikację.
- ③ Tabliczka znamionowa (umieszczona z boku)
- ④ Kabel transmisji danych

Włączanie i wyłączanie

Moduł nie posiada oddzielnego włącznika/wyłącznika. Włącza się go i wyłącza razem z myjnią.

Po każdym włączeniu moduł potrzebuje ok. 90 sekund na inicjalizację. Dopiero potem możliwy jest przesył danych lub można dokonać ustawień złącza.

Kontrolka LED

Kontrolka LED (Light Emitting Diode) podaje informacje o stanie modułu.

LED	Status
ŚWIECI NA ZIEŁONO	Moduł jest gotowy do pracy.
MIGA NA ZIELONO	Moduł odbiera lub wysyła dane.
ŚWIECI NA ŻÓŁTO	Moduł odbiera dane z sieci, ale ustawiony adres IP nie został rozpoznany. Ew. należy ponownie skonfigurować złącze.
MIGA NA ŻÓŁTO	Trwa łączenie z siecią.
ŚWIECI NA CZERWONO	Przeprowadzany jest reset.
MIGA NA CZERWONO	Trwa inicjalizacja modułu. Proces może trwać do 90 sekund.
MIGA na zmianę NA ŻÓŁTO i NA CZERWONO lub NA ZIELONO i NA CZERWONO	Moduł znajduje się w trybie serwisowym i nie jest gotowy do pracy. Wyłączyć myjnię i włączyć ją ponownie, żeby zakończyć tryb serwisowy.

Przycisk reset

Usuwanie usterek w działaniu

Jeśli podczas bieżącej pracy dojdzie do wystąpienia usterki w działaniu modułu, można go przywrócić do funkcjonalności za pomocą przycisku reset.

- W tym celu należy przytrzymać naciśnięty przycisk reset przez ok. 1-2 sekundy.

⚠ Nie naciskać przycisku reset dłużej, ponieważ w przeciwnym razie moduł zostanie przywrócony do ustawień fabrycznych i będzie trzeba ponownie skonfigurować złącze.

W efekcie moduł przeprowadza ponowne uruchomienie (restart). Proces może trwać do 90 sekund. W tym czasie kontrolka LED obok przycisku świeci się na czerwono.

Przywracanie ustawień fabrycznych

Jeśli nie można przywrócić funkcjonalności za pomocą resetu, moduł musi zostać przywrócony do ustawień fabrycznych.

⚠ W przypadku przywrócenia ustawień fabrycznych należy ponownie skonfigurować złącze!

- Przytrzymać naciśnięty przycisk reset przez ok. 5-6 sekund.

Kontrolka LED zaczyna migać na czerwono. Przywracanie ustawień fabrycznych trwa przynajmniej 90 sekund.

pl - Wskazówki bezpieczeństwa i ostrzeżenia

Przed zastosowaniem tego modułu proszę uważnie przeczytać instrukcję użytkownika. Dzięki temu można uniknąć zagrożeń i uszkodzeń modułu.
Proszę zachować instrukcję użytkownika do dalszego wykorzystania.

 Proszę koniecznie przeczytać instrukcję użytkownika myjni, w szczególności zawarte w niej wskazówki bezpieczeństwa i ostrzeżenia.

- ▶ Moduł komunikacyjny jest dopuszczony wyłącznie dla wymienionych w instrukcji użytkownika obszarów zastosowań. Wszystkie inne zastosowania, przebudowy i zmiany są niedozwolone i potencjalnie niebezpieczne.
- ▶ Moduł komunikacyjny może być instalowany, uruchamiany i konserwowany wyłącznie przez serwis Miele lub odpowiednio wykwalifikowanego specjalistę. Naprawy są zastrzeżone wyłącznie dla serwisu Miele. Nieprawidłowo przeprowadzone naprawy mogą być przyczyną poważnych zagrożeń dla użytkownika!
- ▶ Przed montażem należy skontrolować moduł komunikacyjny pod kątem widocznych uszkodzeń. Uszkodzony moduł komunikacyjny może zagrażać bezpieczeństwu i w żadnym wypadku nie wolno go montować.
- ▶ Przed montażem modułu komunikacyjnego należy koniecznie porównać dane przyłączeniowe (napięcie i częstotliwość prądu) na tabliczce znamionowej modułu z parametrami na tabliczce znamionowej myjni. Dane muszą być zgodne, żeby moduł nie został uszkodzony. W razie wątpliwości zasięgnąć opinii wykwalifikowanego elektryka.
- ▶ W żadnym razie nie otwierać obudowy modułu komunikacyjnego. Dotknięcie komponentów przewodzących prąd elektryczny, jak również zmiany budowy elektrycznej i mechanicznej, mogą prowadzić do wystąpienia zagrożeń i ewentualnych usterek w działaniu modułu.

Wnęka na moduł

Moduł wkłada się do wnęki w myjni. Wnęka na moduł znajduje się z tyłu myjni.

- Jeśli myjnia jest ustawiona w niszy:
 - Wyciągnąć myjnię z niszy.
- Jeśli myjnia jest zabudowana pod blatem roboczym:
 - Otworzyć drzwiczki.

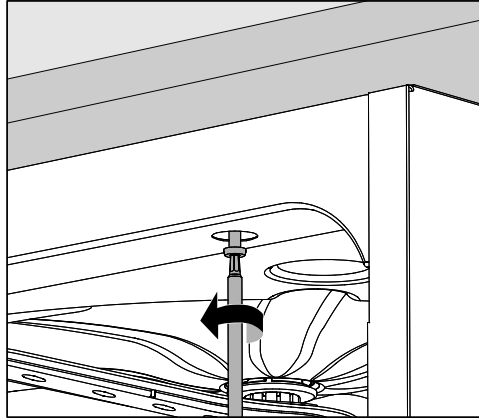

- Odkręcić śruby mocujące.
- Wyciągnąć myjnię spod blatu roboczego.

Instalacja

⚠ Przed montażem modułu komunikacyjnego należy koniecznie porównać dane przyłączeniowe (napięcie i częstotliwość prądu) na tabliczce znamionowej modułu z parametrami na tabliczce znamionowej myjni. Dane muszą być zgodne, żeby moduł nie został uszkodzony. W razie wątpliwości zasięgnąć opinii wykwalifikowanego elektryka.

- Odłączyć myjnię od sieci elektrycznej.
- Usunąć ewentualne naklejki lub zaślepki z otworu wnęki.

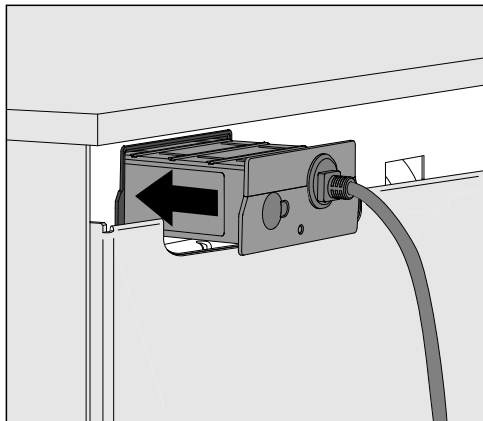

- Włożyć moduł komunikacyjny do wnęki na moduł. Po lekkim naciśnięciu moduł zatrzaskuje się w pozycji końcowej.
- Zestawić połączenie kablowe pomiędzy modułem i jego urządzeniem końcowym.
Uważać przy tym na prawidłowe ułożenie kabla, żeby go np. nie załamać ani nie przytrzasnąć, żeby był chroniony przed ostrymi krawędziami i nie podlegał żadnym naprężeniom.

Stosować wyłącznie takie urządzenia końcowe (np. komputery, drukarki), które posiadają aprobatę EN/IEC 60950.

- Podłączyć myjnię do prądu.
Moduł jest zasilany przez myjnię. Nie jest wymagane dodatkowe połączenie elektryczne.

Konfiguracja złącza sieciowego

⚠ Konfiguracja złącza powinna być przeprowadzana wyłącznie przez specjalistów!

Wywoływanie menu

- Włączyć myjnię za pomocą przycisku ⏻.

Należy poczekać ok. 90 sekund, zanim będzie można rozpocząć konfigurację złącza.

- Wywołać menu poprzez następującą ścieżkę:

Przycisk ≡

- ▶ Więcej ustawień
- ▶ Złącza



- Wybrać złącze Ethernet i potwierdzić wybór za pomocą OK.

Do dyspozycji są następujące opcje:

- Status modułu

Wskazanie statusu połączenia.

- DHCP

Złącze ethernet może być realizowane albo przez Dynamic Host Configuration Protocol (DHCP) albo przez ustawienie następujących parametrów:

- Adres IP
- Maska podsieci
- Brama domyślna
- Serwer DNS automat.
- Serwer DNS 1
- Serwer DNS 2
- Typ portu
- Port

pl - Konfiguracja złącza

Sprawdzanie statusu połączenia

- Wybrać opcję Status modułu i potwierdzić wybór za pomocą OK.



Na wyświetlaczu mogą się pojawić następujące komunikaty:

- aktywny
Moduł jest gotowy do pracy.
- Inicjalizacja, moduł jeszcze nieaktywny
Inicjalizacja modułu nie jest jeszcze zakończona. Proces trwa ok. 90 sekund.
- nieaktywny
Nie został rozpoznany żaden moduł.
Sprawdzić instalację modułu. Wyłączyć myjnię i z powrotem ją włączyć.
Jeśli komunikat pojawi się ponownie, powiadomić serwis Miele.

Podjęmowanie ustawień

Wszystkie ustawienia należy udokumentować na wypadek ewentualnej późniejszej interwencji serwisowej.

W celu dokonania ręcznych ustawień należy najpierw zdezaktywować DHCP.

- Wybrać opcję DHCP i potwierdzić wybór za pomocą OK.



- Wybrać opcję Wyt. i potwierdzić wybór za pomocą OK.



Następnie można dokonać następujących ustawień:

- Adres IP
 - Maska podsieci
 - Brama domyślna
 - Serwer DNS automat.
 - Serwer DNS 1
 - Serwer DNS 2
 - Typ portu
 - Port
- Wybrać opcję i potwierdzić wybór za pomocą OK. Następnie można dokonać ustawień zgodnie ze wskazaniem na wyświetlaczu.



W celu wprowadzenia ustawień takich jak Adres IP, Maska podsieci itd. na wyświetlaczu zostanie np. pokazane następujące wskazanie:



W środkowym wierszu podawane jest aktualne ustawienie. Może ono być modyfikowane za pomocą opcji z dolnego wiersza. W górnym wierszu wyświetlana jest nazwa ustawienia pokazywanego w środkowym wierszu. Do dyspozycji są następujące możliwości wprowadzania danych:

- Cyfry od 0 do 9.
- Kropka „.”.
- Wybór symbolu  kasuje ostatnią pozycję.
- Wybranie symbolu OK na wyświetlaczu spowoduje zapamiętanie ustawienia. Następnie wskazanie wyświetlacza zmienia się powrotem na menu wyjściowe.
- Symbol  na wyświetlaczu ew. przycisk  kończą postępowanie bez zapamiętywania ustawienia. Wyświetlacz przechodzi z powrotem do menu wyjściowego.

Adres IP, Maska podsieci itd. muszą być zawsze wprowadzane w pełnym brzmieniu. Jeśli Adres IP to np. 192.168.1.23, należy wprowadzić 192.168.001.023.

- Przesunąć kursor na żądaną opcję, korzystając z przycisków strzałek  (w prawo) i  (w lewo).
- Potwierdzić każdy wybór pojedynczo za pomocą przycisku OK.
- Zapamiętać wprowadzone dane, wybierając na wyświetlaczu symbol OK i potwierdzając wybór przyciskiem OK.

Zastosowanie konfiguracji

Konfiguracja złącza będzie skuteczna dopiero po ponownym uruchomieniu myjni.

- Odczekać ok. 10 sekund przed wyłączeniem myjni w celu ponownego uruchomienia.
- Wyłączyć myjnię przyciskiem  i włączyć ją ponownie.
- Poczekać ok. 90 sekund na inicjalizację modułu.
- Na koniec skontrolować działanie złącza.

Błąd 559

Jeśli przy pierwszym uruchomieniu zostanie pokazany komunikat błędu Błąd 559 lub program zostanie przerwany z tym komunikatem, złącze RS232 jest aktywne i musi zostać zdezaktywowane.

- W tym celu wywołać menu konfiguracji złącza RS232 poprzez ścieżkę Więcej ustawień/Złącza.
- Wybrać opcję Ethernet i potwierdzić wybór za pomocą OK.

Tym samym złącze RS232 zostaje zdezaktywowane. Po ok. 90 sekundach moduł jest gotowy do pracy.

Interfejs sieciowy

Moduł XKM 3000 L Med dysponuje własnym interfejsem sieciowym, poprzez który można wywołać ogólne dane myjni, zmienić ustawienia sieciowe lub wgrać aktualizacje dla modułu.

Interfejs można wywołać z dowolnej stacji roboczej w lokalnej sieci. Warunkiem jest skonfigurowane złącze w sterowniku myjni, aktualna przeglądarka internetowa i połączenie sieciowe z myjnią. Język komunikatów to język angielski.

- Wprowadzić adres IP myjni w pasku adresu przeglądarki internetowej.

W przeglądarce powinien się pojawić interfejs sieciowy modułu. Przesłanie danych myjni do interfejsu sieciowego może zająć nawet 60 sekund.

Interfejs sieciowy jest zorganizowany w następujący sposób:

- **Appliance information**

Strona zawiera ogólne dane myjni, jak np. oznaczenie typu (*Model number*), numer seryjny (*Serial number*) lub adres MAC (*MAC address*).

- **System settings**

Dane dotyczące złącza, jak adres IP (*IP address*) lub maskę podsieci (*Subnetmask*) można znaleźć na tej stronie. Wszystkie dane można zmienić i zabezpieczyć hasłem.

- **Password settings**

Na tej stronie można ustalić nowe hasło.



- **Firmware update**

Jeśli potrzeba, poprzez tę stronę można wgrać aktualizację oprogramowania modułu. Funkcja jest chroniona hasłem.

Hasło fabryczne otrzymają Państwo w serwisie.

Zmienione hasło w przypadku zresetowania modułu zostanie przywrócone do hasła fabrycznego.

pl - Dane techniczne

Napięcie, moc przyłączeniowa, zabezpieczenie	patrz tabliczka znamionowa
Kabel przyłączeniowy	ok. 1,5 m
Prędkość transmisji danych	10/100 Mbit/s
Temperatura robocza	do maks. 80 °C
Znaki certyfikacyjne	UL Recognized Component  us, 
Oznaczenie CE	Dyrektywa niskonapięciowa 2006/95/EG Dyrektywa EMC 2004/108/EG Dyrektywa RoHS 2011/65/EU
Adres producenta	Miele & Cie. KG, Carl-Miele-Straße 29, 33332 Gütersloh, Niemcy

Utylizacja opakowania transportowego

Opakowanie chroni urządzenie przed uszkodzeniami podczas transportu. Materiały, z których wykonano opakowanie zostały specjalnie dobrane pod kątem ochrony środowiska i techniki utylizacji i dlatego nadają się do ponownego wykorzystania.

Zwrot opakowań do obiegu materiałowego pozwala na zaoszczędzenie surowców i zmniejsza nagromadzenie odpadów.

Utylizacja starego urządzenia

Urządzenia elektryczne i elektroniczne zawierają wiele cennych materiałów. Zawierają one również określone substancje, mieszaniny i podzespoły, które były wymagane do ich działania i zapewnienia bezpieczeństwa. Wyrzucone do śmieci lub poddane niewłaściwej obróbce mogą zagrażać zdrowiu ludzi oraz środowisku. Dlatego w żadnym razie nie wolno wyrzucać starego urządzenia do śmieci mieszanych.

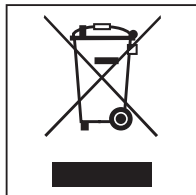

Zamiast tego należy przekazać stare urządzenie do systemu nieodpłatnego zbierania i utylizacji starych urządzeń elektrycznych i elektronicznych, w punktach prowadzonych przez gminę, sprzedawcę lub firmę Miele. Za usunięcie ewentualnych danych osobowych z utylizowanego urządzenia zgodnie z obowiązującym prawem odpowiada użytkownik. Są Państwo prawnie zobowiązani do usunięcia z urządzenia wszelkich baterii i akumulatorów oraz źródeł światła, które można wyjąć bez zniszczenia i nie są wbudowane do urządzenia na stałe. Należy je dostarczyć do odpowiedniego miejsca zbierania, gdzie zostaną nieodpłatnie przyjęte. Proszę zatroszczyć się o to, żeby stare urządzenie było zabezpieczone przed dziećmi do momentu odtransportowania.

Note privind instrucțiunile	80
Scop	81
Scop	81
Întrebări și probleme tehnice	81
Conținutul ambalajului	82
Conținutul ambalajului.....	82
Accesorii opționale	82
Descrierea aparatului	83
Vedere de ansamblu.....	83
Pornire și oprire	83
LED de control.....	84
Buton Reset.....	84
Remediarea unei erori de funcționare	84
Resetare la setările din fabrică	84
Indicații de siguranță și avertizări	85
Încăstrare și instalare	86
Locașul modulului	86
Instalare	87
Configurarea interfeței	88
Configurarea interfeței de rețea	88
Apelarea meniului	88
Verificarea stării de conectare	89
Efectuarea setărilor	89
Aplicarea configurației	90
Eroare 559	91
Interfață web	91
Date tehnice	92
Contribuiți la protecția mediului înconjurător	93
Aruncarea ambalajului de transport	93

Avertizări

 Avertizările conțin informații relevante pentru siguranță. Acestea avertizează asupra posibilelor vătămări personale sau daune materiale.

Citiți cu atenție toate avertizările și respectați acțiunile și regulile de comportament recomandate.

Indicații

Indicațiile conțin informații care trebuie respectate în mod deosebit.

Informații suplimentare și note

Informațiile suplimentare și notele sunt marcate printr-un cadru simplu.

Pași

Fiecare pas este precedat de un pătrat negru.

Exemplu:

- Selectați o opțiune cu ajutorul butoanelor săgeți și salvați setarea cu *OK*.

Afișaj

Mesajele de pe ecran sunt marcate printr-un scris special, similar scrisului de pe afișaj.

Exemplu:

Meniu Setări .

Scop

Automatele de curățare Miele oferă posibilitatea de a documenta procesele de pregătire. În acest scop automatele de curățare au pe spate un locaș în care se poate monta un modul de comunicare Miele.

Acest modul de comunicare XKM 3000 L Med permite realizarea unei interfețe Ethernet.

Pentru conectarea la o rețea WiFi puteți să conectați modulul de comunicare Miele prin cablu la un Wireless Access Point care trebuie pus la dispoziție de dvs.

Folosiți doar terminale de date (PC etc.) autorizate conform EN/IEC 60950.

Mai multe informații cu privire la soluțiile software de documentare a proceselor puteți obține de la Miele.

Configurarea interfeței trebuie efectuată doar de către un specialist.

Modulul de comunicare poate fi folosit la următoarele automate de curățare:

- PG 8562
- PG 8581
- PG 8582
- PG 8582 CD
- PG 8583
- PG 8583 CD
- PG 8591
- PG 8592
- PG 8593

În aceste instrucțiuni de utilizare, automatul de curățare și dezinfectare este denumit automat de curățare. Modulul de comunicare este denumit în general modul.

Întrebări și probleme tehnice

Dacă aveți întrebări sau probleme tehnice, vă rugăm să vă adresați la Miele. Datele de contact se găsesc pe verso-ul acestor instrucțiuni de utilizare ale automatului dumneavoastră de curățare sau la www.miele.com/professional.

Conținutul ambalajului

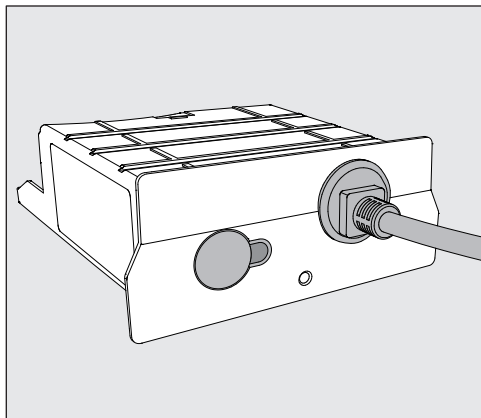

- Modul de comunicare XKM 3000 L Med

Accesorii opționale

- Segosoft Miele Edition, software de documentare a proceselor pentru conectare directă la PC sau la rețea
- Licențe suplimentare pentru Segosoft Miele Edition
- Segosoft Miele Edition: soluție USB, software de documentare a proceselor pentru transfer de date prin stick USB
- Diverse cabluri de rețea

Vedere de ansamblu

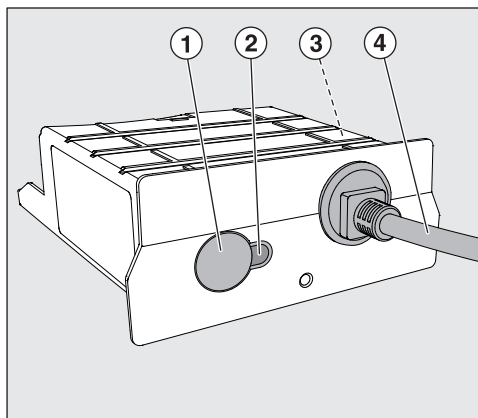

- ① Buton Reset
- ② LED de control,
După instalare semnalizează faptul că aparatul este pregătit pentru funcționare iar în timpul funcționării semnalizează o comunicare activă,
- ③ Etichetă cu date tehnice (montată lateral),
- ④ Cablu de date.

Pornire și oprire

Modulul nu dispune de un comutator separat de pornire/oprire. Modulul este pornit și oprit împreună cu automatul de curățare.

După pornire, modulul are nevoie de aprox. 90 de secunde pentru inițializare. Abia după acest timp sunt transferate date sau pot fi efectuate setări la interfață.

LED de control

LED-ul de control indică starea modulului de comunicare.

LED	Stare
LUMINEAZĂ CONTINUU VERDE	Modulul este pregătit de utilizare.
CLIPEȘTE VERDE	Modulul primește sau trimite date.
LUMINEAZĂ CONTINUU GALBEN	Modulul primește date de la rețea, însă adresa IP setată nu a fost recunoscută. Eventual trebuie reconfigurată interfața.
CLIPEȘTE GALBEN	Se creează o conexiune la rețea.
LUMINEAZĂ CONTINUU ROȘU	Se efectuează o resetare.
CLIPEȘTE ROȘU	Inițializarea modulului este în curs de desfășurare. Procedura poate dura până la 90 de secunde.
CLIPEȘTE alternativ GALBEN și ROȘU sau VERDE și ROȘU	Modulul se află în modul Service și nu este pregătit pentru funcționare. Opriti și reporniți automatul de curățare pentru a ieși din acest mod.

Buton Reset

Remediarea unei erori de funcționare

Dacă în timpul funcționării apare o eroare de funcționare la modul, acesta poate fi repus în stare pregătită de funcționare cu ajutorul butonului Reset.

- Pentru aceasta țineți apăsat butonul Reset timp de aprox. 1-2 secunde.

⚠ Nu țineți apăsat butonul Reset mai mult timp, deoarece în caz contrar modulul va fi resetat la setările din fabrică și va trebui să reconfigurați interfața.

Modulul efectuează o repornire (resetare). Procesul poate să dureze până la 90 de secunde. În acest timp este aprins LED-ul roșu de lângă buton.

Resetare la setările din fabrică

Dacă prin resetare nu poate fi restabilită starea pregătită de funcționare, modulul trebuie resetat la setările din fabrică.

⚠ În cazul unei resetări la setările din fabrică interfața trebuie reconfigurată!

- Pentru aceasta țineți apăsat butonul Reset timp de aprox. 5-6 secunde.

LED-ul începe să clipească roșu. Resetarea la setările din fabrică durează minimum 90 de secunde.

Citiți cu atenție instrucțiunile de utilizare înainte de a folosi modulul de comunicare. Astfel vă protejați și evitați avarierea modulului. Păstrați aceste instrucțiuni la loc sigur.

 Respectați obligatoriu instrucțiunile de utilizare ale automatului de curățare, în special indicațiile de siguranță și avertismentele.

- ▶ Modulul de comunicare este autorizat pentru utilizare exclusiv în domeniile menționate în instrucțiunile de utilizare. Orice altă utilizare, reconfigurare sau modificare este nepermisă și poate fi periculoasă.
- ▶ Modulul de comunicare trebuie instalat, pus în funcțiune și întreținut doar de către Serviciul de asistență tehnică Miele sau de un specialist calificat. Reparațiile se vor efectua doar de către Serviciul de asistență tehnică Miele. Reparațiile neautorizate pot prezenta riscuri semnificative pentru utilizator!
- ▶ Controlați modulul de comunicare pentru a detecta orice daune vizibile înainte de încadrare. Un modul avariât vă poate pune în pericol siguranța și nu trebuie în niciun caz montat.
- ▶ Înainte de încadrarea modulului de comunicare, comparați obligatoriu datele de conectare (tensiune și frecvență) de pe eticheta cu date tehnice a modulului cu cele de pe eticheta cu date tehnice a automatului de curățare. Datele trebuie să corespundă, pentru a nu avaria modulul. Dacă aveți dubii, consultați un electrician.
- ▶ Nu deschideți în niciun caz carcasa modulului de comunicare. Atingerea componentelor aflate sub tensiune și orice modificări ale componentelor electrice sau mecanice vă pot pune în pericol și pot provoca defecțiuni la modul.

Locașul modulului

Modulul se introduce în locașul pentru modulul automatului de curățare. Locașul pentru modul se află pe spatele automatului de curățare.

- Dacă automatul de curățare este instalat într-o nișă:
 - Trageți automatul de curățare afară din nișă.
- Dacă automatul de curățare este instalat sub un blat de bucătărie:
 - Deschideți ușa.

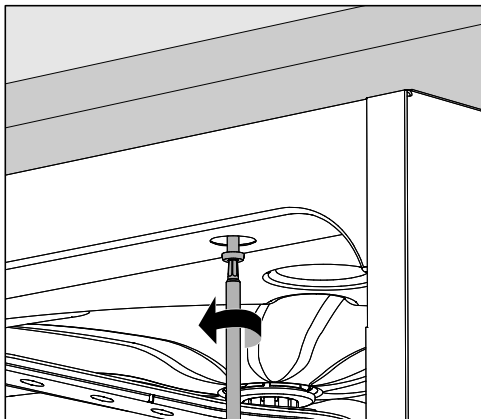

- Desfaceți șuruburile de fixare.
- Trageți automatul de curățare de sub blat.

Instalare

⚠ Înainte de instalarea modulului de comunicare, comparați obligatoriu datele de conectare (tensiune și frecvență) de pe eticheta cu date tehnice a modulului cu cele de pe eticheta cu date tehnice a automatului de curățare. Datele trebuie să corespundă, pentru a nu avaria modulul. Dacă aveți dubii, consultați un electrician.

- Deconectați automatul de curățare de la rețea.
- Îndepărtați orice autocolante sau capace de protecție de pe locașul de instalare a modulului.

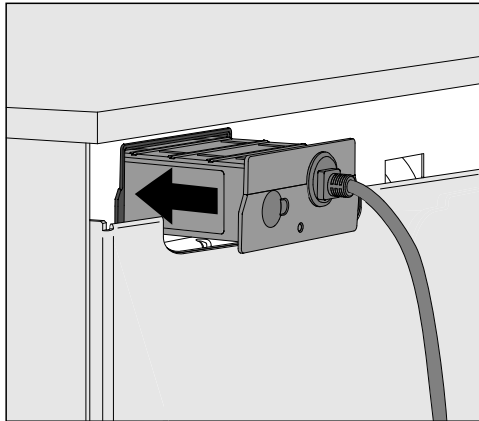

- Introduceți modulul de comunicare în locașul pentru modul. Printr-o apăsare ușoară, modulul se fixează în poziția sa finală.
- Conectați un cablu între modul și terminalul de date. Asigurați-vă că acest cablu este corect instalat, că nu este îndoit sau strâns, că este protejat împotriva marginilor ascuțite și că nu se află sub tensiune.

Utilizați doar terminale de date (PC, imprimantă etc.) autorizate conform EN/IEC 60950.

- Conectați automatul de curățare la rețeaua electrică. Modulul este alimentat cu energie electrică prin intermediul automatului de curățare. Nu este necesară o conectare suplimentară la rețeaua electrică.

Configurarea interfeței de rețea

⚠ Interfața trebuie configurată doar de către specialiști!

Apelarea meniului ■ Porniți automatul de curățare de la butonul ⏻.

Trebuie să așteptați aprox. 90 de secunde înainte de a putea începe configurarea interfeței.

■ Apelați meniul folosind următoarea cale:

Buton ☰

▶ Setări avansate

▶ Interfață



■ Selectați interfața Ethernet și confirmați selecția cu OK.

Vă stau la dispoziție următoarele opțiuni:

- Stare modul

Afișarea stării de conectare.

- DHCP

Interfața Ethernet poate fi realizată fie prin Dynamic Host Configuration Protocol (DHCP), fie prin setarea următorilor parametri:

- Adresă IP

- Mască subnet

- Gateway standard

- Server DNS automat

- Server DNS 1

- Server DNS 2

- Tip port

- Port

Verificarea stării de conectare

- Selectați opțiunea Stare modul și confirmați selecția cu **OK**.

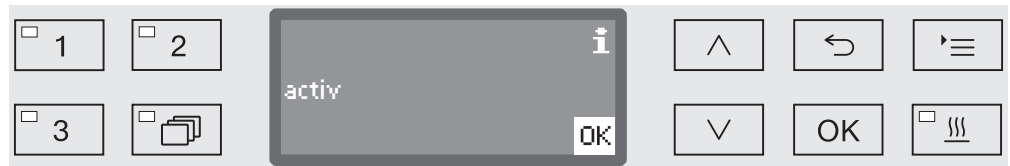

Pe afișaj pot fi afișate următoarele mesaje:

- activ

Modulul este pregătit de utilizare.

- Inițializare, modulul încă nu este activ

Inițializarea modulului nu este finalizată încă. Procesul durează aprox. 90 de secunde.

- inactiv

Nu a fost recunoscut niciun modul.

Verificați instalarea modulului. Opriți și reporniți automatul de curățare.

Dacă mesajul reapare, informați Serviciul de asistență tehnică Miele.

Efectuarea setărilor

Documentați toate setările pentru cazul în care va trebui să apelați la Serviciul de asistență tehnică.

Pentru introducerea manuală a datelor trebuie mai întâi dezactivat DHCP.

- Selectați opțiunea DHCP și confirmați selecția cu **OK**.



- Selectați opțiunea dezactivat și confirmați selecția cu **OK**.

Acum pot fi efectuate următoarele setări:

- Adresă IP
- Mască subnet
- Gateway standard
- Server DNS automat
- Server DNS 1
- Server DNS 2
- Tip port
- Port



- Selectați opțiunea și confirmați selecția cu **OK**. Acum puteți efectua setările conform instrucțiunilor afișate pe ecran.

ro - Configurarea interfeței



Pentru introducerea Adresă IP, Mască subnet etc. este afișat următorul mesaj:



Pe rândul din mijloc este afișată setarea actuală. Aceasta poate fi modificată cu opțiunile de pe rândul de jos. Pe rândul de sus este afișată opțiunea selectată de pe rândul de jos. Vă stau la dispoziție următoarele opțiuni de setare:

- Cifre de la 0 până la 9.
- Punct „.”.
- Selectarea simbolului  șterge ultima poziție.
- Prin selectarea simbolului OK de pe afișaj, setarea este salvată. Afișajul comută înapoi la meniul de pornire.
- Simbolul  de pe afișaj sau butonul  finalizează procedura fără salvarea setării. Afișajul comută înapoi la meniul de pornire.

Introduceți complet Adresă IP, Mască subnet etc. Dacă Adresă IP este de ex. 192.168.1.23, trebuie să introduceți 192.168.001.023.

- Cu ajutorul butoanelor săgeți  (dreapta) și  (stânga) aduceți cursorul pe opțiunea dorită.
- Confirmați fiecare selecție individual cu OK.
- Salvați datele introduse selectând simbolul OK de pe afișaj și confirmați selecția cu butonul OK.

Aplicarea configurației

Configurarea interfeței este activă abia după repornirea automatului de curățare.

- Așteptați aprox. 10 secunde înainte de a opri automatul de curățare în vederea repornirii.
- Opriți automatul de curățare de la butonul  și reporniți-l.
- Așteptați aprox. 90 de secunde pentru inițializarea modulului.
- Apoi verificați funcționarea interfeței.

Eroare 559

Dacă la punerea în funcțiune este afișat mesajul de eroare Eroare 559 sau dacă este întrerupt un program cu acest mesaj de eroare, înseamnă că interfața RS232 este activată și trebuie dezactivată.

- Pentru aceasta, apăsați interfața RS232 prin calea Setări avansate / Interfață.
- Selectați opțiunea Eternet și confirmați selecția cu OK.

Interfața RS232 este dezactivată. După aprox. 90 de secunde, modulul este pregătit de funcționare.

Interfață web

Modulul XKM 3000 L Med are propria sa interfață web care poate fi utilizată pentru vizualizarea datelor generale ale automatului de curățare, modificarea setărilor de rețea sau actualizarea modulului.

Interfața poate fi accesată de pe orice stație de lucru din rețeaua dvs. locală. Condițiile necesare sunt o interfață configurată pentru controlul automatelor de curățare, un browser web actual și o conexiune de rețea existentă pentru automatul de curățare. Limba de utilizare este limba engleză.

- Introduceți adresa IP a automatului de curățare în bara de adrese a browser-ului web.

Interfața web a modulului va fi afișată în browser. Transferul datelor de la automatul de curățat poate dura până la 60 de secunde.

Interfața web este organizată după cum urmează:

- **Appliance information**

Această pagină conține informații generale cu privire la automatul de curățare, precum denumirea tipului (*Model number*), numărul de serie (*Serial number*) sau adresa MAC (*MAC address*).

- **System settings**

Puteți consulta această pagină pentru detalii privind interfața, precum adresa IP (*IP address*) sau masca de rețea (subnet mask) (*Subnetmask*). Toate informațiile pot fi modificate și protejate cu o parolă.

- **Password settings**

Pe această pagină puteți introduce o parolă nouă.

- **Firmware update**

Prin această pagină puteți actualiza software-ul modulului dacă este necesar. Funcția este protejată cu parolă.

Parola generată din fabrică poate fi obținută de la serviciul de asistență tehnică.

În cazul în care modulul este resetat, parola modificată este resetată la parola din fabrică.

ro - Date tehnice

Tensiune, Putere instalată, Amperaj	Consultați eticheta cu date tehnice
Cablu de alimentare	aprox. 1,5 m
Viteză de transfer	10/100 Mbit/s
Temperatură în timpul funcționării	până la max. 80 °C
Marcă de control	UL Recognized Component  UL [®] us , (D)
Marcaj CE	2006/95/CE Directiva de joasă tensiune, 2004/108/CE Directiva CEM, 2011/65/UE Directiva RoHS
Adresa producătorului	Miele & Cie. KG, Carl-Miele-Straße 29, 33332 Gütersloh, Germania

Aruncarea ambalajului de transport

Ambalajul protejează aparatul de posibilele avarii din timpul transportului. Materialele din care este fabricat ambalajul sunt reciclabile și nu dăunează mediului înconjurător la aruncare.

Prin readucerea ambalajelor în circuitul materialelor se economisesc materii prime și se reduc deșeurile. Contactați reprezentanța pentru a returna ambalajul.

Aruncarea aparatului vechi

Echipamentele electrice și electronice vechi conțin adesea materiale valoroase. Acestea conțin însă și substanțe, amestecuri și componente necesare pentru funcționarea și siguranța aparatelor. Aceste substanțe, prin manevrare sau aruncare incorectă, pot reprezenta un risc pentru sănătatea oamenilor și mediul înconjurător. De aceea, nu aruncați niciodată vechiul aparat împreună cu gunoiul menajer.

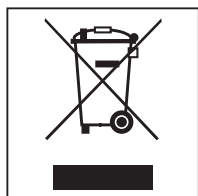

Pentru predarea și valorificarea aparatelor electrice și electronice apelați la unitățile oficiale de colectare și livrare gratuită ale autorităților locale, reprezentanței sau companiei Miele. Aveți responsabilitatea legală de a șterge datele personale de pe aparatul pe care îl duceți la casat. Aveți responsabilitatea legală să eliminați în mod nedistructiv bateriile și acumulatorii vechi care nu sunt încastrate în dispozitiv, precum și lămpile care pot fi îndepărtate nedistructiv. Duceți-le la un punct de colectare adecvat unde pot fi predate gratuit. Asigurați-vă că aparatul vechi nu prezintă niciun pericol pentru copii în decursul perioadei de depozitare în vederea eliminării.

ru - Содержание

Указания по инструкции	95
Назначение прибора	96
Назначение прибора	96
Вопросы и технические проблемы	96
Комплект поставки	97
Комплект поставки.....	97
Дополнительно приобретаемые принадлежности	97
Описание прибора	98
Устройство прибора.....	98
Включение и выключение	98
Контрольный светодиод	99
Кнопка сброса	99
Устранение функциональной неисправности	99
Восстановление заводской настройки.....	99
Указания по безопасности и предупреждения	100
Встраивание и подключение	101
Модульный отсек	101
Монтаж	102
Конфигурирование интерфейса	103
Конфигурирование сетевого интерфейса.....	103
Вызов меню.....	103
Проверка статуса соединения	104
Выполнение настроек	104
Принятие конфигурации	105
Ошибка 559	106
Веб-интерфейс	106
Технические характеристики	107
Ваш вклад в охрану окружающей среды	108
Утилизация транспортной упаковки	108

Предупреждения

 Отмеченные таким значком указания содержат важную для техники безопасности информацию, предупреждающую об опасности получения травм персоналом и возможности материального ущерба.

Внимательно прочитайте предупреждения и соблюдайте приводимые в них требования по эксплуатации и правила поведения.

Указания

Указания содержат информацию, на которую следует обращать особое внимание.

Дополнительная информация и примечания

Дополнительная информация и примечания помечаются с помощью простой рамки.

Действия

Перед описанием каждого действия стоит значок в виде черного квадратика.

Пример:

■ Выберите опцию с помощью кнопок со стрелкой и сохраните установку с помощью *OK*.

Дисплей

Появляющаяся на дисплее информация отображается особым шрифтом, который имеет дисплейный вид.

Пример:

Меню *Установки* .

Назначение прибора

Моечные автоматы Miele предоставляют возможность документировать параметры процессов обработки. Для этого моечные автоматы имеют на задней стенке модульный отсек для установки коммуникационного модуля Miele.

Предлагаемый коммуникационный модуль ХКМ 3000 L Med предоставляет возможность организации интерфейса Ethernet.

Для подсоединения к устройству беспроводной сети WLAN Вы можете подсоединить коммуникационный модуль кабелем к созданной Вами точке беспроводного доступа.

Используйте только такие терминалы обработки данных (ПК и т. д.), которые разрешены к использованию в соответствии EN/IEC 60950.

Подробную информацию по решениям программного обеспечения для протоколирования параметров процесса Вы можете получить у консультантов компании Miele.

Конфигурацию интерфейса должны выполнять только специалисты собственной сервисной службы.

Коммуникационный модуль может использоваться в следующих автоматах для мойки:

- PG 8562
- PG 8581
- PG 8582
- PG 8582 CD
- PG 8583
- PG 8583 CD
- PG 8591
- PG 8592
- PG 8593

Далее по тексту этой инструкции по эксплуатации автомат для мойки и дезинфекции обозначается как автомат для мойки, а коммуникационный модуль - как просто модуль.

Вопросы и технические проблемы

При возникновении вопросов и технических проблем обращайтесь в компанию Miele. Контактные данные можно найти на последней странице обложки руководства по эксплуатации к вашему автомату для мойки или на сайте www.miele.ru/professional.

Комплект поставки

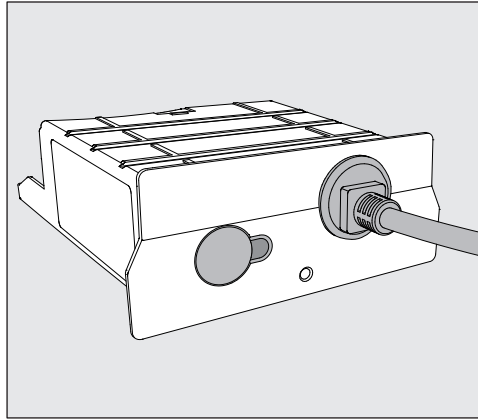

- Коммуникационный модуль XKM 3000 L Med

Дополнительно приобретаемые принадлежности

- Segosoft Miele Edition, программное обеспечение протоколирования параметров процессов для прямого подключения к ПК или подключения к сети
- Дополнительные лицензии для Segosoft Miele Edition
- Segosoft Miele Edition: USB-решение, программное обеспечение протоколирования параметров процесса для передачи данных посредством USB
- Различные сетевые кабели

Устройство прибора

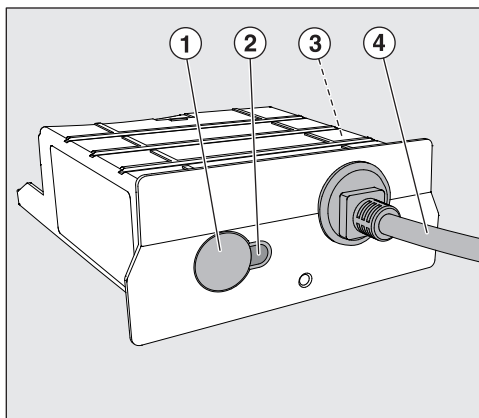

- ① кнопка сброса,
- ② контрольный светодиод, сигнализирует после монтажа о готовности к работе и наличии активной коммуникации,
- ③ типовая табличка (находится сбоку),
- ④ кабель для передачи данных.

Включение и выключение

У модуля отсутствует отдельный выключатель. Он включается и выключается вместе с автоматом для мойки и дезинфекции.

После каждого включения модулю требуется дополнительно ок. 90 секунд для инициализации. Только после этого могут быть переданы данные или можно выполнить настройки интерфейса.

Контрольный светодиод

Контрольный светодиод (Light Emitting Diode) отображает данные о статусе коммуникационного модуля.

Светодиод	Статус
ГОРИТ ЗЕЛЕНЬЙ	Модуль готов к эксплуатации.
МИГАЕТ ЗЕЛЕНЬЙ	Модуль принимает или передает данные.
ГОРИТ ЖЕЛТЬЙ	Модуль принимает сетевые данные, настроенный IP-адрес не был распознан. При необходимости интерфейс должен быть сконфигурирован заново.
МИГАЕТ ЖЕЛТЬЙ	Устанавливается соединение с сетью.
ГОРИТ КРАСНЬЙ	Выполняется сброс.
МИГАЕТ КРАСНЬЙ	Выполняется инициализация модуля. Процесс может продолжаться до 90 секунд.
МИГАЕТ попеременно ЖЕЛТЬЙ и КРАСНЬЙ или ЗЕЛЕНЬЙ и КРАСНЬЙ	Модуль находится в сервисном режиме и не готов к эксплуатации. Выключите автомат для мойки и дезинфекции и включите его повторно, чтобы выйти из сервисного режима.

Кнопка сброса

Устранение функциональной неисправности

Если при эксплуатации происходит функциональная неисправность модуля, его можно вновь перевести в режим готовности к работе кнопкой сброса.

- Для этого держите кнопку сброса нажатой в течение прим. 1-2 секунд.

⚠ Не держите кнопку сброса дольше, поскольку в ином случае восстанавливается заводская настройка модуля, и Вам необходимо будет заново конфигурировать интерфейс.

После этого модуль выполнит перезапуск (сброс). Процесс может длиться до 90 секунд. В течение этого времени светодиод рядом с кнопкой будет гореть красным цветом.

Восстановление заводской настройки

Если кнопкой сброса не удастся восстановить состояние готовности, то необходимо восстановить заводскую настройку модуля.

⚠ При восстановлении заводских настроек необходимо заново сконфигурировать интерфейс!

- Нажмите кнопку сброса и удерживайте ее нажатой ок. 5-6 секунд.

Светодиод начинает мигать красным цветом. Восстановление заводских настроек продолжается минимум 90 секунд.

Перед эксплуатацией модуля внимательно прочтите настоящую инструкцию по эксплуатации. Это даст Вам возможность защитить себя и избежать повреждений модуля. Бережно храните инструкцию по эксплуатации.

 Обязательно учитывайте сведения, содержащиеся в инструкции по эксплуатации на автомат для мойки и дезинфекции, особенно касающиеся указаний по безопасности и предупреждений.

- ▶ Коммуникационный модуль разрешен к применению исключительно в тех целях, которые определены инструкцией по эксплуатации. Использование прибора в любых других целях, изменение в его конструкции запрещается и может оказаться опасным.
- ▶ Модуль должен быть установлен, введен в эксплуатацию и в дальнейшем обслуживаться только сервисной службой Miele, либо специалистами, прошедшими соответствующую аттестацию. Ремонт модуля может проводиться исключительно сервисной службой Miele. Неквалифицированный ремонт может стать для потребителя причиной значительной опасности!
- ▶ Перед встраиванием модуля проверьте модуль на наличие видимых повреждений. Поврежденный модуль может представлять угрозу Вашей безопасности и ни в коем случае не должен встраиваться.
- ▶ Перед монтажом модуля обязательно сверьте параметры подключения (напряжение и частота) на типовой табличке модуля с параметрами подключения на типовой табличке Вашего автомата для мойки. Эти параметры должны совпадать во избежание повреждения модуля. В случае возникновения сомнений обратитесь к специалисту-электрику.
- ▶ Ни в коем случае не вскрывайте корпус модуля. Касание токопроводящих компонентов, а также внесение изменений в электрическую схему или конструкцию модуля могут представлять угрозу Вашей безопасности и приводить к нарушению работы модуля.

Модульный отсек

Модуль вставляется в модульный отсек автомата для мойки. Модульный отсек расположен на задней стенке автомата для мойки.

- Если автомат для мойки и дезинфекции установлен в нишу:
 - Выдвиньте автомат для мойки из ниши.
- Если автомат для мойки и дезинфекции встроен под столешницей:
 - Откройте дверцу.

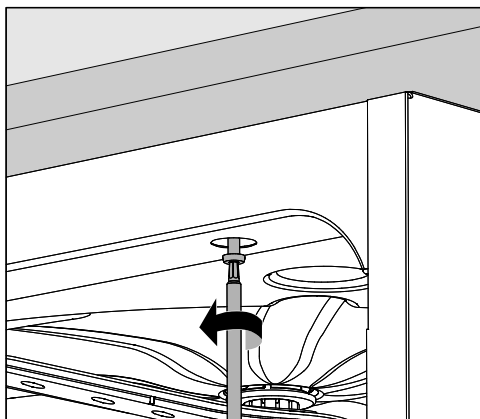

- Ослабьте крепежные шурупы.
- Выдвиньте автомат для мойки из-под столешницы наружу.

Монтаж

⚠ Перед встраиванием коммуникационного модуля обязательно сверьте параметры подключения (напряжение и частоту) на типовой табличке модуля с параметрами подключения на типовой табличке Вашего автомата для мойки. Эти параметры должны совпадать во избежание повреждения модуля. В случае возникновения сомнений обратитесь к специалисту-электрику.

- Отсоедините автомат для мойки от сети электропитания.
- Удалите с проема отсека наклейки или защитные заглушки, если имеются.

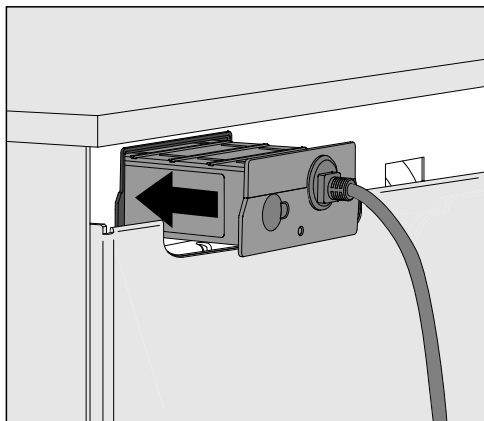

- Вставьте модуль в модульный отсек. При легком нажатии модуль фиксируется в установочном положении.
- Модуль соедините кабелем с конечным устройством (терминалом). При этом обратите внимание на технически правильное прокладывание кабеля, на то, чтобы он, например, не был согнут или заземлён, был защищён от острых краёв и не был натянут.

Используйте только те конечные устройства (ПК, принтеры и т. д.), которые разрешены согласно EN/IEC 60950.

- Подключите автомат для мойки к сети электропитания. Модуль снабжается электроэнергией от сети через автомат для мойки. Дополнительного подключения к сети электропитания не требуется.

Конфигурирование сетевого интерфейса

⚠ Конфигурирование интерфейса должно выполняться только специалистами собственной сервисной службы!

Вызов меню

- Включите автомат для мойки с помощью кнопки .

Вам необходимо подождать ок. 90 секунд, прежде чем можно будет начать конфигурирование интерфейса.

- Вызовите меню в соответствии со следующим путем ввода:

Кнопка 

- ▶ Расширенные указания
- ▶ Конфиг. интерфейса

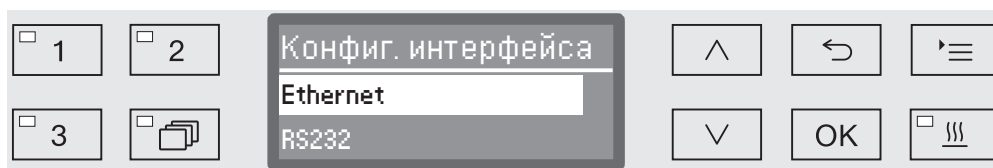

- Выберите интерфейс Ethernet и подтвердите свой выбор с помощью кнопки OK.

Предоставляются следующие опции:

- Статус модуля

Индикация статуса соединения.

- DHCP

Интерфейс Ethernet можно создать с помощью протокола динамического конфигурирования хоста (DHCP) или настройкой следующих параметров:

- IP-адрес
- Субсетевая маска
- Стандартный шлюз
- Автомат. DNS-Сервер
- DNS-Сервер 1
- DNS-Сервер 2
- Тип порта
- Порт

ru - Конфигурирование интерфейса

Проверка статуса соединения

- Для этого выберите опцию Статус модуля и подтвердите выбор нажатием **OK**.

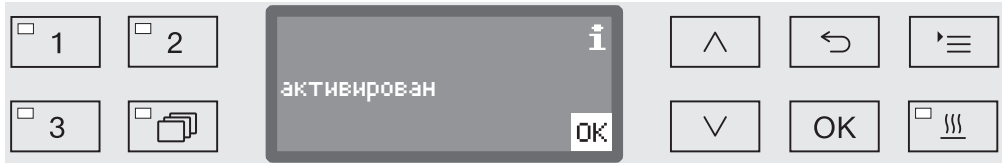

На дисплее могут быть отображены следующие сообщения:

- активирован
Модуль готов к эксплуатации.
- Инициализация, модуль еще не актив.
Инициализация модуля еще не завершена. Процесс инициализации продолжается ок. 90 секунд.
- не активирован
Модуль не распознан.
Проверьте правильность монтажа модуля. Еще раз выключите и включите автомат для мойки и дезинфекции.
Если сообщение возникнет повторно, сообщите в сервисную службу Miele.

Выполнение настроек

Документируйте все настройки для возможных в дальнейшем случаев техобслуживания.

Для ввода вручную необходимо сначала деактивировать протокол DHCP.

- Для этого выберите опцию DHCP и подтвердите выбор нажатием **OK**.



- Выберите опцию **выкл** и подтвердите выбор нажатием **OK**.

В заключение Вы можете выполнить следующие настройки:



- IP-адрес
- Субсетевая маска
- Стандартный шлюз
- Автомат. DNS-Сервер
- DNS-Сервер 1
- DNS-Сервер 2
- Тип порта
- Порт

- Выберите одну из опций и подтвердите выбор нажатием **OK**. Затем Вы можете выполнить настройки в соответствии с индикацией на дисплее.

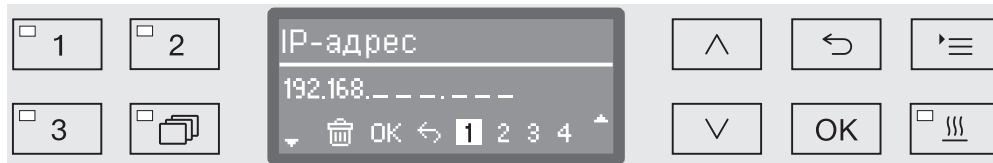
При вводе IP-адрес, Субсетевая маска и т.п. на дисплее появляется, например, следующая индикация:



В средней строке отображается актуальная установка. Ее можно изменить с помощью опций из нижней строки. В верхней строке отображается выбранная опция из нижней строки. Имеются следующие возможные варианты ввода:

- Цифры от 0 до 9.
- Точка «.».
- Выбором символа  удаляется последняя позиция.
- Выбором символа **OK** на дисплее настройка сохраняется в памяти. После этого индикация на дисплее меняется обратно на индикацию исходного меню.
- Символ  на дисплее или кнопка  завершают процесс без сохранения настройки. Индикация на дисплее меняется обратно на индикацию исходного меню.

Вводите IP-адрес, Субсетевая маска и т.п. всегда полностью. Если, например, IP-адрес называется 192.168.1.23, следует вводить 192.168.001.023.

- Перемещайте курсор с помощью кнопок со стрелкой \wedge (вправо) и \vee (влево) на нужную опцию.
- Подтверждайте каждый выбор отдельно с помощью кнопки **OK**.
- Сохраните введенные данные, выбрав на дисплее символ **OK** и подтвердив выбор кнопкой **OK**.

Принятие конфигурации

Конфигурация интерфейса начинает действовать только после перезапуска автомата для мойки и дезинфекции.

- Подождите ок. 10 секунд перед тем, как выключать моющий автомат для перезапуска.
- Выключите и снова включите автомат для мойки с помощью кнопки .
- Подождите ок. 90 секунд для инициализации модуля.
- После этого проверьте функционирование интерфейса.

Ошибка 559

Появление сообщения об ошибке Ошибка 559 в процессе ввода в эксплуатацию или выполнения программы (программа отменяется) говорит о том, что интерфейс RS232 включен и его необходимо отключить.

- Для этого вызовите меню конфигурации интерфейса RS232, выбрав путь ввода Расширенные указания/Конфиг. интерфейса.
- Выберите опцию Ethernet и подтвердите выбор с помощью кнопки **OK**.

Таким образом интерфейс RS232 деактивирован. Примерно через 90 с модуль готов к эксплуатации.

Веб-интерфейс

Модуль ХКМ 3000 L Med имеет собственный веб-интерфейс, через который можно запросить общие данные по автомату для мойки и дезинфекции, изменить сетевые настройки или установить обновления модуля.

Интерфейс можно вызвать с любого компьютера Вашей локальной сети. Условиями являются настроенный порт в системе управления автоматом для мойки, актуальная версия веб-браузера и наличие соединения с сетью автомата для мойки. Сообщения выдаются на английском языке.

- Введите IP-адрес автомата для мойки и дезинфекции в адресную строку Вашего веб-браузера.

Веб-интерфейс модуля отобразится в браузере. Передача данных от автомата в веб-интерфейс может занять до 60 секунд.

Веб-интерфейс имеет следующую структуру:

- **Appliance information**

Данная страница содержит общие данные автомата для мойки и дезинфекции, например, такие как обозначение типа (*Model number*), серийный номер (*Serial number*) или MAC-адрес (*MAC address*).

- **System settings**

Данные об интерфейсе, такие как, например, IP-адрес (*IP address*) или маска подсети (*Subnetmask*) находятся на этой странице. Любые данные можно изменять, они защищены паролем.

- **Password settings**

На этой странице можно задать новый пароль.

- **Firmware update**

При необходимости на этой странице можно создать и сохранить обновления программного обеспечения модуля. Эта функция защищена паролем.

Заводской пароль Вы можете получить в сервисной службе. При изменении пароля и последующей перезагрузке модуля заводской пароль будет восстановлен.

ru - Технические характеристики

Напряжение, потребляемая мощность, предохранитель	См. типовую табличку
Сетевой кабель	ок. 1,5 м
Скорость передачи данных	10/100 Мбит/с
Рабочая температура	до макс. 80 °С
Контрольные отметки	UL компонент  us, 
CE-характеристика	Директива по низкому напряжению 2006/95/EG, Директива по ЭМС 2004/108/EG, Директива 2011/65/EU RoHS
Адрес производителя	Миле & Ци. КГ, Карл-Миле-Штрассе 29, 33332 Гютерсло, Германия

Утилизация транспортной упаковки

Упаковка защищает от повреждений при транспортировке. Материалы упаковки безопасны для окружающей среды и легко утилизируются, поэтому они подлежат переработке.

Возвращение упаковки для ее вторичной переработки приводит к экономии сырья и уменьшению количества отходов. Просим Вас по возможности сдать упаковку в пункт приема вторсырья.

Утилизация прибора

Электрические и электронные приборы часто содержат ценные материалы. В их состав также входят определенные вещества, смешанные компоненты и детали, необходимые для функционирования и безопасности приборов. При попадании в бытовой мусор, а также при ненадлежащем обращении они могут причинить вред здоровью людей и окружающей среде. В связи с этим никогда не выбрасывайте отслуживший прибор вместе с бытовым мусором.

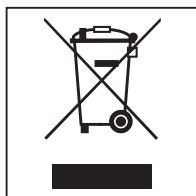

Рекомендуем Вам сдать отслуживший прибор в организацию по приему и утилизации электрических и электронных приборов в Вашем населенном пункте. Если в утилизируемом приборе сохранены какие-либо персональные данные, то за их удаление Вы несете личную ответственность. Необходимо проследить, чтобы до отправления прибора на утилизацию он хранился в недоступном для детей месте.

Kılavuza ilişkin bilgiler	110
Kullanım alanları	111
Kullanım Alanları	111
Sorular ve teknik sorunlar	111
Teslimat kapsamı	112
Teslimat kapsamı.....	112
Sonradan satın alınabilen aksesuarlar	112
Cihazın Tanıtımı	113
Cihazın Tanıtımı	113
Açma ve Kapama	113
LED Kontrol Lambası	114
Reset (Sıfırlama)Tuşu	114
Arıza giderme	114
Fabrika ayarlarına döndürme.....	114
Güvenlik Talimatları ve Uyarılar	115
Montaj ve Kurulum	116
Modül Slotu	116
Kurulum	117
Arayüzün Yapılandırılması	118
Ağ arayüzünün yapılandırılması	118
Menünün çağırılması	118
Bağlantı durumunun kontrolü	119
Ayarların gerçekleştirilmesi	119
Yapılandırmanın kabulü	120
Hata 559	121
Web arayüzü.....	121
Teknik veriler	122
Çevre Korumaya Katkınız	123
Ambalajın Elden Çıkarılması	123

Uyarılar

⚠ Uyarılar güvenlik ile ilgili bilgiler içerirler. Olası bedensel yaralanmalara ve mal zararlarına dikkat çekerler. Uyarıları dikkatle okuyunuz ve içerdikleri işlem talimatları ve davranış kurallarını dikkate alınız.

Önemli notlar

Önemli notlar bilhassa dikkate alınması gereken bilgiler içerir.

Ek bilgiler ve açıklamalar

İlave bilgiler ve açıklamalar basit bir çerçeve içinde gösterilir.

İşlem adımları

Her bir işlem adımının önünde siyah bir kare işareti bulunur.

Örnek:

- Ok tuşlarıyla bir seçenek belirleyiniz ve bu ayarı *OK* ile kaydediniz.

Ekran

Ekranında gösterilen ifadeler, ekran yazısı olarak geliştirilmiş olan özel bir yazı fontu ile gösterilir.

Örnek:

Ayarlar  Menüsü.

Kullanım Alanları

Miele yıkama makineleri yıkama işlemlerini belgelendirme olanağını sunar. Bunun için yıkama makineleri arka tarafta bir modül slotu ve bu slotu takılan bir Miele iletişim modülü ile donatılmıştır.

Mevcut iletişim modülü XKM 3000 L Med bir Ethernet arayüzünün tesis edilmesine imkan verir.

Bir WLAN ağına bağlanmak için Miele iletişim modülünü bir kablo ile sizin temin edeceğiniz bir Kablosuz Erişim Noktasına bağlayabilirsiniz.

Sadece EN/IEC 60950'ye uygun olarak onaylanmış veri uçbirim aygıtlarını (Bilgisayar v.b. gibi) kullanınız.

Süreç dokümantasyonuna ilişkin yazılım çözümleri hakkında daha fazla bilgiyi Miele'den edinebilirsiniz.

Arayüz yapılandırması sadece yetkili personel tarafından gerçekleştirilmelidir.

İletişim modülü şu otomatik yıkama makinelerinde kullanılabilir:

- PG 8562
- PG 8581
- PG 8582
- PG 8582 CD
- PG 8583
- PG 8583 CD
- PG 8591
- PG 8592
- PG 8593

Bu kullanım kılavuzunun takip eden bölümlerinde yıkama ve dezenfeksiyon makinesi sadece yıkama makinesi olarak anılacaktır. İletişim modülü bu kullanım kılavuzunda genel olarak modül olarak anılacaktır.

Sorular ve teknik sorunlar

Sorularınız olduğunda veya teknik sorunlar yaşadığınızda, lütfen Miele firmasına başvurunuz. İletişim bilgileri, yıkama makinenizin kullanım kılavuzunun arka sayfasında yazılıdır veya www.miele.com.tr/professional adresinde sunulmaktadır.

Teslimat kapsamı

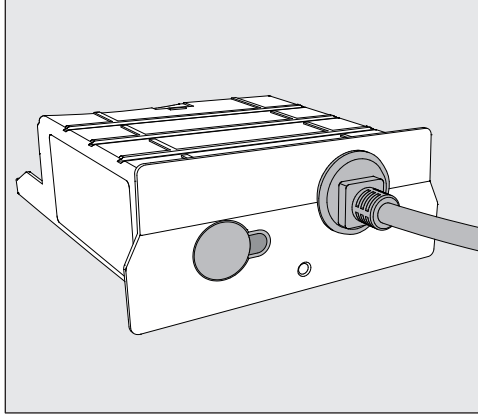

- İletişim Modülü XKM 3000 L Med

Sonradan satın alınabilen aksesuarlar

- Segosoft Miele Edition, doğrudan bilgisayar bağlantısı veya ağ bağlantısı için süreç dokümantasyonu yazılımı
- Segosoft Miele Edition için ilave lisanslar
- Segosoft Miele Edition: USB çözümü, USB bellek ile veri aktarımına yönelik süreç dokümantasyonu yazılımı
- Çeşitli ağ kabloları

Cihazın Tanıtımı

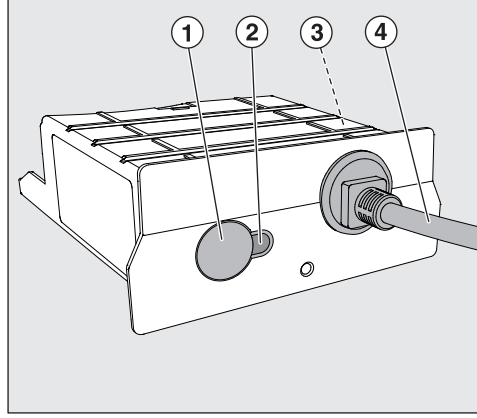

- ① Reset (sıfırlama) Tuşu
- ② LED kontrol lambası,
Montajın ardından modülün çalışmaya hazır olduğunu ve modül çalışırken ise etkin bir iletişimi bildirir.
- ③ Tip levhası (yan yüzde bulunur)
- ④ Veri kablosu.

Açma ve Kapama

Modülün bağımsız bir Açma/Kapama düğmesi yoktur. Yıkama makinesi ile birlikte açılır ve kapanır.

Her açılışın ardından modülün ilk kullanıma hazır hale gelmesi yaklaşık 90 saniye gerektirir. Ancak bu sürenin ardından veriler aktarılabilir veya arayüzde ayarlar gerçekleştirilebilir.

LED Kontrol Lambası

LED (Light Emitting Diode - Işık Yayan Diyot) Kontrol Lambası iletişim modülünün durumu hakkında bilgi verir.

LED	Durum
SÜREKLİ YANAN YEŞİL IŞIK	Modül çalışmaya hazırdır.
YANIP SÖNEN YEŞİL IŞIK	Modül veri alıyor ya da gönderiyor.
SÜREKLİ YANAN SARI IŞIK	Modül ağ verileri alıyor ancak ayarlanmış olan IP adresi tanınmadı. Duruma göre, arayüzün tekrar yapılandırılması gerekir.
YANIP SÖNEN SARI IŞIK	Ağ bağlantısı kuruluyor.
SÜREKLİ YANAN KIRMIZI IŞIK	Bir Sıfırlama (Reset) işlemi gerçekleştiriliyor.
YANIP SÖNEN KIRMIZI IŞIK	Modülün ilk kullanıma hazırlık işlemi devam ediyor. İşlem 90 saniye kadar sürebilir.
Dönüşümlü olarak YANIP SÖNEN SARI ve KIRMIZI veya YEŞİL ve KIRMIZI IŞIK	Modül servis modundadır ve çalışmaya hazır değildir. Bu modu sonlandırmak için yıkama makinesini kapatıp tekrar açınız.

Reset (Sıfırlama)Tuşu

Arıza giderme

İşletim sırasında modülde bir arıza meydana gelirse, modül Reset Tuşu vasıtasıyla tekrar çalışmaya hazır duruma getirilebilir.

- Bunun için Reset Tuşuna basınız ve 1-2 saniye basılı tutunuz.

⚠ Reset Tuşuna daha uzun basmayınız, aksi takdirde modül fabrika ayarlarına sıfırlanır ve arayüzü tekrar yapılandırmanız gerekir.

Modül bunun üzerine, bir yeniden başlatma (Reset) işlemi gerçekleştirir. İşlem 90 saniye kadar sürebilir. Bu sırada tuşun yanındaki LED kırmızı renkte yanar.

Fabrika ayarlarına döndürme

Sıfırlama işlemi yoluyla modülün çalışmaya hazır hale gelmesi sağlanamazsa, modülün fabrika ayarlarına döndürülmesi gerekir.

⚠ Fabrika ayarlarına döndürme durumunda arayüzün tekrar yapılandırılması gerekir.

- Reset (Sıfırlama)Tuşuna basınız ve yaklaşık 5-6 saniye basılı tutunuz.

LED kırmızı renkte yanıp sönmeye başlar. Fabrika ayarlarının geri yüklenmesi en az 90 saniye sürer.

Bu iletişim modülünü kullanmadan önce kullanım kılavuzunu dikkatle okuyunuz. Böylece kendinizi korumuş ve modülün zarar görmesini önlemiş olursunuz.
Kullanım kılavuzunu özenle saklayınız.

 Otomatik yıkama makinesinin kullanım kılavuzunu ve özellikle Güvenlik Talimatları ve Uyarılar bölümünü mutlaka dikkate alınız.

- ▶ İletişim modülü sadece kullanım kılavuzunda belirtilen alanlarda kullanıma yöneliktir. Başka amaçlarla kullanım, değişiklik yapmak yasaktır ve tehlikeli olabilir.
- ▶ İletişim modülü sadece Miele yetkili servisi veya uygun niteliklere sahip bir uzman teknisyen tarafından takılabilir, çalıştırılabilir ve bakımdan geçirilebilir. Tamirler sadece Miele yetkili servisi tarafından yapılır. Hatalı tamirler sonucunda kullanıcı için önemli tehlikeler ortaya çıkabilir.
- ▶ İletişim modülünü takmadan önce gözle görülür bir hasarının olup olmadığını kontrol ediniz. Hasarlı bir modül güvenliğinizi tehlikeye sokabilir ve asla takılmamalıdır.
- ▶ İletişim modülünü takmadan önce modülün tip etiketinde belirtilen bağlantı verilerini (gerilim ve frekans) yıkama makinesinin tip etiketinde belirtilenler ile karşılaştırınız. Modülün zarar görmemesi için bu verilerin mutlaka uyuşması gerekir. Şüphede halinde uzman bir elektrikçiye danışabilirsiniz.
- ▶ İletişim modülünün kasasını asla açmayınız.
Elektrik ileten parçalara dokunmak ve elektrikli veya mekanik parçalarda yapılacak değişiklikler sizin için tehlike oluşturabilir ve modülün bozulmasına sebep olabilir.

Modül Slotu

Modül, yıkama makinesinin modül slotuna takılır. Modül slotu yıkama makinesinin arka yüzünde bulunur.

- Yıkama makinesi bir niş içine kurulmuşsa:
 - Yıkama makinesini öne doğru çekerek nişten çıkarınız.
- Yıkama makinesi bir tezgah altına monte edilmişse:
 - Kapağı açınız.

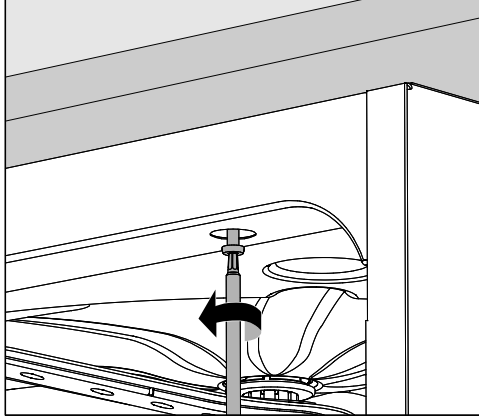

- Tespit vidalarını sökünüz.
- Yıkama makinesini tezgahın altından öne doğru çekiniz.

Kurulum

⚠ İletişim modülünü takmadan önce bağlantı verilerini (gerilim ve frekans) mutlaka modülün tip etiketinde belirtilen değerler ile karşılaştırınız. Modülün zarar görmemesi için bu verilerin mutlaka uyumu gereklidir. Şüphe halinde bir elektrikçiye danışabilirsiniz.

- Yıkama makinesinin elektrik bağlantısını kesiniz.
- Slottaki olası yapışkan etiketi veya koruyucu kapağı çıkarınız.

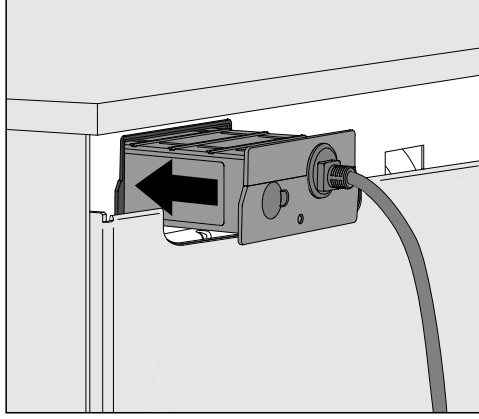

- İletişim modülünü modül slotuna takınız. Hafifçe bastırmak yoluyla modül nihai konumuna oturacaktır.
- Modül ve modülün uçbirim aygıtı arasında bir kablo bağlantısı tesis ediniz.
Bunu yaparken, kablonun bükülmeyecek veya sıkışmayacak şekilde düzgün bir şekilde çekilmesine, keskin kenarlardan korunmasına ve çekme gerilmesine maruz kalmamasına dikkat ediniz.

Sadece EN/IEC 60950'ye uygun olarak onaylanmış uçbirim aygıtları (Bilgisayar, yazıcı vb.) kullanınız.

- Yıkama makinesinin elektrik bağlantısını yapınız.
Modülün elektrik beslemesi yıkama makinesi üzerinden gerçekleşir. İlave bir şebeke bağlantısına gerek yoktur.

Ağ arayüzünün yapılandırılması

⚠ Arayüz sadece uzman personel tarafından yapılandırılmalıdır.

Menünün çağırılması

- Yıkama makinesini  tuşu ile açınız.

Arayüz yapılandırmasına başlayabilmeniz için yaklaşık 90 saniye beklemeniz gerekir.

- Menüyü aşağıdaki giriş yolu üzerinden görüntüleyiniz:

☰ tuşu

- ▶ Gelişmiş ayarlar
- ▶ Arayüz



- Ethernet arayüzünü seçiniz ve seçiminizi OK ile onaylayınız.

Şu seçenekler sunulmuştur:

- Modül durumu

Bağlantı durumunun görüntülenmesi

- DHCP

Ethernet arayüzü ya Dinamik Ana Bilgisayar Yapılandırma Protokolü (Dynamic Host Configuration Protocol) vasıtasıyla ya da aşağıdaki parametrelerin ayarlanması yoluyla gerçekleştirilebilir:

- IP Adresi
- Alt ağ maskesi
- Standart ağ geçidi
- Otomatik DNS sunucusu
- 1. DNS sunucusu
- 2. DNS sunucusu
- Port tipi
- Port

Bağlantı durumunun kontrolü

- Bunun için Modül durumu öğesini seçiniz ve seçiminizi OK ile onaylayınız.

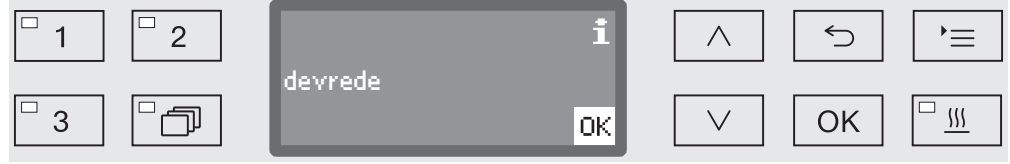

Ekranında aşağıdaki bildirimler görüntülenebilir:

- devrede
Modül çalışmaya hazırdır.
- İlk kullanım hazırlığı, modül henüz etkin değil
Modülün ilk kullanım için hazırlık işlemi henüz sonlanmamıştır. Bu işlem yaklaşık 90 saniye sürer.
- devrede değil
Modül tanınmadı.
Modülün ilk kullanım için hazırlık işlemini kontrol ediniz. Yıkama makinesini kapatıp tekrar açınız.
Bildirim yine görüntülenirse Miele Yetkili Servisini bilgilendiriniz.

Ayarların gerçekleştirilmesi

İleride olabilecek bir yetkili servis çalışması için tüm ayarları belgelediriniz.

Elle giriş için önce DHCP etkinleştirilmelidir.

- Bunun için DHCP öğesini seçiniz ve seçiminizi OK ile onaylayınız.



- kapalı seçimi yapınız ve seçimi OK ile onaylayınız.

Ardından şu ayarları yapabilirsiniz:



- IP Adresi
 - Alt ağ maskesi
 - Standart ağ geçidi
 - Otomatik DNS sunucusu
 - 1. DNS sunucusu
 - 2. DNS sunucusu
 - Port tipi
 - Port
- Bir seçim yapınız ve seçimi OK ile onaylayınız. Ardından, ekranda görüntülenenlere göre ayarları gerçekleştirebilirsiniz:

tr - Arayüzün Yapılandırılması



IP Adresi, Alt ağ maskesi v.b. ayarı için ekranda şunlar görüntülenir:



Ortakdaki satırda güncel ayar görüntülenir. Bu ayar alt satırdaki seçenekler ile düzenlenebilir. En üstteki satır alt satırda seçilen öğeyi belirler. Aşağıdaki giriş olanakları mevcuttur:

- 0 ile 9 arası rakamlar.
- Nokta “.”.
-  sembolünün seçilmesi gösterilen ismin son karakterini siler.
- OK sembolünün seçilmesiyle ayar kaydedilir. Ekranda bunun üzerine tekrar başlangıç menüsü görüntülenir.
- Ekrandaki  sembolü veya  tuşu, ayarı kaydetmeksizin işlemi sonlandırır. Tekrar başlangıç menüsü görüntülenir.

IP Adresi, Alt ağ maskesi, v.b. daima eksiksiz girilmelidir. Örneğin IP Adresi 192.168.1.23 ise 192.168.001.023 girmeniz gerekir.

-  (sağ) ve  (sol) ok tuşları yardımıyla imleci istenen seçeneğin üzerine getiriniz.
- Her bir seçimi OK ile tek tek onaylayınız.
- Girdileri ekranda OK sembolünü seçerek kaydediniz ve seçimi OK tuşu ile onaylayınız.

Yapılandırmanın kabulü

Arayüz yapılandırması ancak yıkama makinesi yeniden başlatıldıktan sonra etkili olur.

- Yıkama makinesini yeniden başlatmak üzere kapamadan önce yaklaşık 10 saniye bekleyiniz.
- Yıkama makinesini  tuşu ile kapayıp tekrar açınız.
- Modülün ilk kullanıma hazırlanması için yaklaşık 90 dakika bekleyiniz.
- Ardından arayüzün işlevini yerine getirip getirmediğini kontrol ediniz.

Hata 559

İşletime alma sırasında Hata 559 hata bildirimi gösterilirse veya bir program bu bildirim ile iptal edilirse, RS232 arayüzü etkindir ve devre dışı bırakılmalıdır.

- Bunun için Gelişmiş ayarlar/Arayüz giriş yolu üzerinden RS232 arayüzü yapılandırma menüsünü açınız.
- Ethernet seçeneğini seçiniz ve seçiminizi OK ile onaylayınız.

Böylece RS232 arayüzü devre dışı bırakılır. Yaklaşık 90 saniye sonra modül çalışmaya hazır olur.

Web arayüzü

XKM 3000 L Med modülü kendi web arayüzüne sahiptir. Bu arayüz üzerinden yıkama makinesine ilişkin genel veriler sorgulanabilir, ağ ayarları değiştirilebilir veya modül için güncellemeler çalıştırılabilir.

Arayüz yerel ağın herhangi bir iş istasyonundan çağrılabilir. Ön şart, yıkama makinesinin kumandasında yapılandırılmış bir arayüz, güncel bir web tarayıcı ve yıkama makinesine bağlantı mevcudiyetidir. Çıktı dili İngilizcedir.

- Yıkama makinesinin IP adresini web tarayıcınızın adres çubuğuna giriniz.

Modülün web arayüzü bunun üzerine tarayıcıda görüntülenir. Yıkama makinesinden web arayüzüne veri aktarımı 60 saniye kadar sürebilir.

Web arayüzü aşağıdaki bölümlerden oluşur:

- **Appliance information**

Bu sayfa, ör. tip tanımı (*Model number*), seri numarası (*Serial number*) veya MAC adresi (*MAC address*) gibi yıkama makinesi bilgilerini içerir.

- **System settings**

IP adresi (*IP address*) veya alt ağ maskesi (*Subnetmask*) gibi arayüze ilişkin bilgileri bu sayfada bulabilirsiniz. Tüm bilgilerin değiştirilmesi mümkündür ve bilgiler şifre ile korunmaktadır.

- **Password settings**

Bu sayfada şifreyi yeniden atayabilirsiniz.

- **Firmware update**

Gerekirse, modül yazılımının güncellemelerini bu sayfa üzerinden çalıştırabilirsiniz. Bu fonksiyon şifre korumalıdır.

Fabrikada ayarlanan şifre size yetkili servis tarafından verilir.

Değiştirilen şifre modül sıfırlandığında tekrar fabrika ayarına geri gelir.

tr - Teknik veriler

Voltaj, Bağlantı değeri, Sigorta	Tip levhasına bakınız
Bağlantı Kablosu	yakl. 1,5 m
Aktarım hızı	10/100 Mbit/sn
İşletim sıcaklığı	maks 80 °C'ye kadar
Test işareti	UL Recognized Component  us, (D)
CE-İşareti	2006/95/EG Düşük voltaj yönetmeliği, 2004/108/EG EMU Yönetmeliği, 2011/65/EU RoHS Yönetmeliği
Üretici Adresi	Miele & Cie. KG, Carl-Miele-Straße 29, 33332 Gütersloh, Almanya

Ambalajın Elden Çıkarılması

Ambalaj nakliye sırasında meydana gelebilecek hasarlardan korur. Ambalaj malzemesi tasfiyeye yönelik olarak çevre dostu malzemelerden seçilmiştir ve geri dönüştürülebilir.

Ambalajın malzeme döngüsüne geri kazandırılması hammadde tasarrufu sağlar ve atık oluşumunu azaltır.

Eski Cihazın Elden Çıkarılması

Elektrikli ve elektronik cihazlar birçok değerli materyal içerir. Bu tür cihazlar aynı zamanda işleyişleri ve güvenlikleri için gerekli belli maddeler, karışımlar ve bileşenler de içerir. Bunlar evsel atıklar içinde ve uygunsuz işlem görmeleri halinde insan sağlığına ve çevreye zarar verebilirler. Eski cihazınızı bu sebeple hiçbir suretle evsel atıklarla birlikte atmayınız.



Bunun yerine varsa belediyeler, bayiler veya Miele'de bulunan elektrikli ve elektronik cihazların teslimi ve değerlendirilmesine yönelik resmi toplama ve geri alma merkezlerinden yararlanınız. Elden çıkarılacak eski cihaz üzerindeki olası kişisel verilerin silinmesinden yasalar uyarınca siz sorumlusunuz. Lütfen eski cihazın evden çıkarılıncaya kadar çocukların erişemeyeceği güvenli bir yerde muhafaza edilmesini sağlayınız.

sk - Obsah

Upozornenia k návodu	125
Stanovený účel	126
Stanovený účel	126
Otázky a technické problémy	126
Súčasti dodávky	127
Súčasti dodávky	127
Príslušenstvo na dokúpenie	127
Popis prístroja	128
Usporiadanie prístroja	128
Zapnutie a vypnutie	128
Kontrolné LED	129
Tlačidlo reset	129
Zrušenie poruchy funkcie	129
Obnovenie nastavenia z výroby	129
Bezpečnostné pokyny a varovné upozornenia	130
Zabudovanie a inštalácia	131
Šachta na modul	131
Inštalácia	132
Nakonfigurovanie rozhrania	133
Nakonfigurovanie rozhrania	133
Vyvolanie menu	133
Kontrolastavu spojenia	134
Vykonanie nastavenia	134
Prevzatie konfigurácie	135
Chyba 559	136
Webové rozhranie	136
Technické údaje	137
Váš príspevok k ochrane životného prostredia	138
Likvidácia obalového materiálu	138

Varovné upozornenia

 Varovné upozornenia obsahujú informácie dôležité pre bezpečnosť. Varujú pred možným poranením osôb a vecnými škodami. Varovné upozornenia si pozorne prečítajte a rešpektujte požiadavky na konanie a pravidlá chovania, ktoré sú v nich uvedené.

Upozornenia

Upozornenia obsahujú informácie, ktoré musíte obzvlášť rešpektovať.

Doplňujúce informácie a poznámky

Doplňujúce informácie a poznámky sú vyznačené jednoduchým rámčekom.

Kroky konania

Pred každým krokom konania je umiestnený čierny štvorček.

Príklad:

■ Pomocou tlačidiel so šípkou vyberte niektorú voľbu a nastavenie uložte pomocou OK.

Displej

Výrazy zobrazené na displeji sa vyznačujú špeciálnym typom písma napodobňujúcim písmo na zobrazovačoch.

Príklad:

Menu Nastavenia .

Stanovený účel

Umývacie automaty Miele poskytujú možnosť dokumentovať procesy prípravy. Na to sú umývacie automaty vybavené na zadnej strane šachtou na nasadenie komunikačného modulu Miele.

Tento komunikačný modul XKM 3000 L Med umožňuje zriadiť rozhranie Ethernet.

Na pripojenie k sieti WLAN môžete komunikačný modul Miele spojiť káblom s bezdrôtovým prístupovým bodom Wireless Access Point, ktorý sami prichystáte.

Používajte len dátové koncové zariadenia (PC atď.), ktoré sú schválené podľa EN/IEC 60950.

Ďalšie informácie o softvérových riešeniach na dokumentovanie procesov dostanete v Miele.

Konfigurovanie rozhrania by mali vykonávať len odborníci.

Komunikačný modul možno nasadiť do týchto umývacích automatov:

- PG 8562
- PG 8581
- PG 8582
- PG 8582 CD
- PG 8583
- PG 8583 CD
- PG 8591
- PG 8592
- PG 8593

V tomto návode na použitie sa tento umývací a dezinfekčný automat ďalej označuje ako umývací automat. Komunikačný modul sa v tomto návode na použitie všeobecne označuje ako modul.

Otázky a technické problémy

Pri otázkach a technických problémoch sa obráťte prosím na Miele. Kontaktné údaje nájdete na zadnej strane návodu na použitie Vašej umývacieho automatu alebo v www.miele.com/professional.

Súčasti dodávky

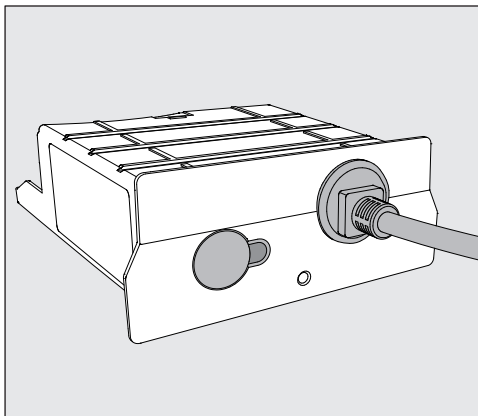

- Komunikačný modul XKM 3000 L Med

Príslušenstvo na dokúpenie

- Segosoft Miele Edition, dokumentačný softvér procesov na priame pripojenie PC alebo pripojenie dátovej siete
- ďalšie licencie pre Segosoft Miele Edition
- Segosoft Miele Edition: USB riešenie, dokumentačný softvér procesov na prenos dát cez USB adaptér
- rôzne káble pre dátové siete

Usporiadanie prístroja

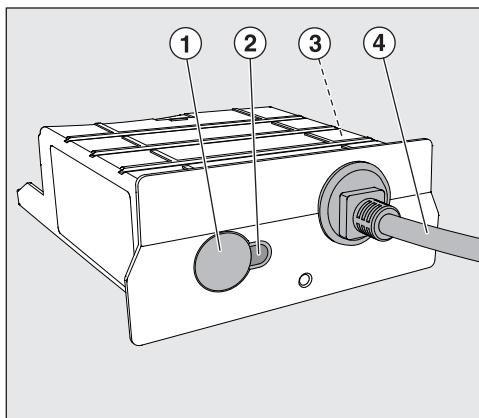

- ① tlačidlo reset
- ② kontrolná LED,
Po montáži signalizuje prevádzkovú pripravenosť a počas prevádzky aktívnu komunikáciu,
- ③ typový štítok (umiestnený na boku),
- ④ dátový kábel.

Zapnutie a vypnutie

Modul nemá špeciálny vypínač. Zapína sa a vypína spoločne s umývacím automatom.

Po každom zapnutí potrebuje modul asi 90 sekúnd na inicializáciu. Až potom sa prenášajú dáta alebo možno nastavovať rozhranie.

Kontrolné LED

Kontrolné LED (Light Emitting Diode) informuje o stave komunikačného modulu.

LED	status
SVIETI ZELENO	Modul je pripravený na prevádzku.
BLIKÁ ZELENO	Modul prijíma alebo vysiela dáta.
SVIETI ŽLTO	Modul prijíma dáta z dátovej siete, nebola však rozoznaná nastavená IP adresa. Prípadne musí byť rozhranie znovu nakonfigurované.
BLIKÁ ŽLTO	Nadväzuje sa sieťové spojenie.
SVIETI ČERVENO	Vykonáva sa reset.
BLIKÁ ČERVENO	Prebieha inicializácia modulu. Operácia môže trvať až 90 sekúnd.
BLIKÁ striedavo ŽLTO a ČERVENO alebo ZELENO a ČERVENO	Modul sa nachádza v servisnom móde a nie je pripravený na prevádzku. Umývací automat vypnite a znovu zapnite, aby ste ukončili mód.

Tlačidlo reset

Zrušenie poruchy funkcie

Ak počas prevádzky dôjde k poruche funkcie modulu, možno modul pomocou tlačidla reset opäť uviesť do stavu prevádzkovej pohotovosti.

- Za tým účelom podržte tlačidlo reset asi 1 až 2 sekundy stlačené.

 Netlačte tlačidlo reset dlhšie, pretože by ste modul vynulovali na nastavenie z výroby a museli by ste rozhranie nakonfigurovať znovu.

Modul potom vykoná reštart (reset). Operácia môže trvať až 90 sekúnd. Počas toho červeno svieti LED vedľa tlačidla.

Obnovenie nastavenia z výroby

Pokiaľ nie je možné obnoviť prevádzkovú pohotovosť resetom, musí byť modul vrátený na nastavenie z výroby.

 Pri obnove nastavenia z výroby musí byť rozhranie nakonfigurované znovu!

- Podržte asi 5 až 6 sekúnd stlačené tlačidlo reset.

LED začne červeno blikať. Obnova nastavenia z výroby trvá najmenej 90 sekúnd.

sk - Bezpečnostné pokyny a varovné upozornenia

Skôr než budete tento komunikačný modul používať, prečítajte si pozorne návod na použitie. Tým ochránite seba a zabránite poškodeniu modulu.

Návod na použitie starostlivo uschovajte.

 Bezpodmienečne dodržiavajte návod na použitie umývacieho automatu, zvlášť v ňom obsiahnuté bezpečnostné pokyny a varovné upozornenia.

- ▶ Komunikačný modul je schválený výhradne pre oblasti použitia uvedené v návode na použitie. Akékoľvek iné použitie, prestavby alebo zmeny sú neprípustné a môžu byť nebezpečné.
- ▶ Komunikačný modul môže inštalovať, uviesť do činnosti a vykonávať jeho údržbu len servisná služba Miele alebo zodpovedajúcim spôsobom kvalifikovaný odborník. Opravy môže vykonávať výhradne servisná služba Miele. Neodbornými opravami môže byť užívateľ vystavený značnému nebezpečenstvu!
- ▶ Pred zabudovaním komunikačný modul skontrolujte, či nie je viditeľne poškodený. Poškodený modul môže ohroziť Vašu bezpečnosť a v žiadnom prípade sa nesmie namontovať.
- ▶ Pred montážou komunikačného modulu bezpodmienečne porovnajte pripojovacie údaje (napätie a frekvenciu) uvedené na typovom štítku modulu so zodpovedajúcimi parametrami na typovom štítku umývacieho automatu. Tieto údaje musia súhlasiť, aby sa modul nepoškodil. V prípade pochybností sa spýtajte kvalifikovaného elektrikára.
- ▶ V žiadnom prípade neotvárajte plášť komunikačného modulu. Dotyk súčastí pod napätím a zmeny elektrickej a mechanickej konštrukcie Váš môžu ohroziť a prípadne viesť k poruchám funkcie modulu.

Šachta na modul

Modul sa zasúva do šachty na moduly umývacieho automatu. Šachta na moduly je umiestnená na zadnej strane umývacieho automatu.

- Keď je umývací automat umiestnený do výklenku:
 - Vytiahnite umývací automat z výklenku.
- Keď je umývací automat zabudovaný pod pracovnú dosku:
 - Otvorte dvierka.

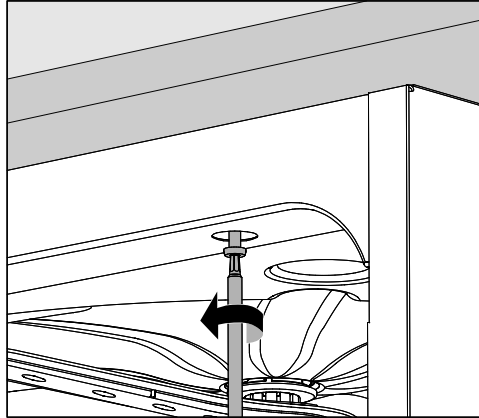

- Povoľte upevňovacie skrutky.
- Vytiahnite umývací automat spod pracovnej dosky.

Inštalácia

⚠ Pred montážou komunikačného modulu bezpodmienečne porovnajte pripojovacie údaje (napätie a frekvenciu) uvedené na typovom štítku modulu so zodpovedajúcimi parametrami na typovom štítku umývacieho automatu. Tieto údaje musia súhlasiť, aby sa modul nepoškodil. V prípade pochybností sa spýtajte kvalifikovaného elektrikára.

- Odpojte umývací automat od elektrickej siete.
- Odstráňte prípadné nálepky alebo ochranné zátky z otvoru šachty.

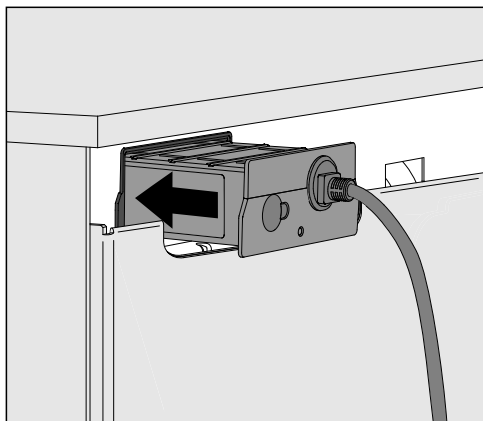

- Zasuňte komunikačný modul do šachty. Ľahkým zatlačením modul zaklapne vo svojej koncovej polohe.
- Káblom prepojte modul so svojim dátovým koncovým zariadením. Dbajte pritom na odbornú inštaláciu kábla, napr. aby nebol ani zalomený, ani pricviknutý, aby bol chránený pred ostrými hranami a nebol vystavený ťahovému napätiu.

Používajte len koncové dátové zariadenia (PC, tlačiareň atď.) schválené podľa EN/IEC 60950.

- Umývací automat elektricky pripojte. Modul je cez umývací automat napájaný napätím elektrickej siete. Ďalšie sieťové pripojenie nie je nutné.

Nakonfigurovanie rozhrania

⚠ Konfiguráciu rozhrania by mali vykonávať len odborníci!

Vyvolanie menu

- Zapnite umývací automat tlačidlom .

Než môžete začať s konfigurovaním rozhrania, musíte počkať asi 90 sekúnd.

- Vyvolajte menu prostredníctvom tejto zadávacej cesty:

tlačidlo 

▶ Rozšírené nastavenia

▶ Rozhranie



- Vyberte rozhranie Ethernet potvrdíte svoj výber pomocou *OK*.

K dispozícii sú tieto voľby:

- Stav modulu

Zobrazenie stavu spojenia.

- DHCP

Ethernet rozhranie možno realizovať buď cez Dynamic Host Configuration Protocol (DHCP) alebo nastavením nasledujúcich parametrov:

- IP-adresa

- Maska podsiete

- Štandardná gateway

- DNS-server automat.

- DNS-server 1

- DNS-server 2

- Typ portu

- Port

sk - Nakonfigurovanie rozhrania

Kontrola stavu spojenia

- Za tým účelom vyberte voľbu Stav modulu a potvrdte výber pomocou OK.



Na displeji môže byť vydané tieto hlásenia:

- Aktívny
Modul je pripravený na prevádzku.
- Inicializácia, modul ešte nie je aktívny
Ešte nie je ukončená inicializácia modulu. Operácia trvá asi 90 sekúnd.
- Neaktívny
Nebol rozoznaný žiadny modul.
Skontrolujte inštaláciu modulu. Umývací automat opäť vypnite a znovu zapnite.
Pokiaľ sa hlásenie vyskytuje znovu, informujte servisnú službu Miele.

Vykonanie nastavenia

Dokumentuje všetky nastavenia pre prípadný neskorší zásah servisnej služby.

Pre manuálne zadanie je nutné najskôr deaktivovať DHCP.

- Za tým účelom vyberte voľbu DHCP a potvrdte výber pomocou OK.



- Za tým účelom vyberte voľbu Vyp. a potvrdte výber pomocou OK.



Potom môžete vykonať tieto nastavenia:

- IP-adresa
 - Maska podsiete
 - Štandardná gateway
 - DNS-server automat.
 - DNS-server 1
 - DNS-server 2
 - Typ portu
 - Port
- Vyberte voľbu a potvrdte výber pomocou OK. Potom môžete vykonať nastavenia podľa zobrazenia na displeji.



Pre zadanie položiek IP-adresa, Maska podsiete atď. sa na displeji zobrazí napríklad nasledujúce:



V prostrednom riadku sa zobrazuje aktuálne nastavenie. To možno editovať pomocou volieb zo spodného riadku. V riadku úplne hore je uvedená príslušná vybraná voľba zo spodného riadku. K dispozícii sú tieto možnosti zadania:

- Číslice od 0 do 9.
- Bodka „.“.
- Výber symbolu  vymaže vždy poslednú pozíciu.
- Výberom symbolu OK na displeji sa nastavenie uloží. Zobrazenie na displeji sa potom vráti k východiskovému menu.
- Symbol  na displeji, príp. tlačidlo  ukončí operáciu bez uloženia nastavenia. Zobrazenie sa vráti k východiskovému menu.

Položky IP-adresa, Maska podsiete atď. zadávajú vždy kompletne. Ak je IP-adresa napr. 192.168.1.23, musíte zadať 192.168.001.023.

- Pomocou tlačidiel so šípkou  (doprava) a  (doľava) navigujte kurzor na požadovanú voľbu.
- Potvrďte každý výber jednotlivo pomocou OK.
- Uložte nastavenie výberom symbolu OK na displeji a potvrdením výberu tlačidlom OK.

Prevzatie konfigurácie

Konfigurácia rozhrania bude účinná až po reštarte umývacieho automatu.

- Než umývací automat vypnete po vykonaní štartu, počkajte asi 10 sekúnd.
- Tlačidlom  umývací automat vypnite a znovu zapnite.
- Počkajte asi 90 sekúnd na vykonanie inicializácie modulu.
- Nakoniec skontrolujte funkciu rozhrania.

Chyba 559

Pokiaľ je pri uvádzaní do činnosti vydané chybové hlásenie chyba Chyba 559 alebo je s týmto hlásením ukončený program, je aktivované rozhranie RS232 a musí byť deaktivované.

- Za tým účelom vyvolajte menu pre konfigurovanie rozhrania RS232 cez zadávaciu cestu Rozšírené nastavenia / Rozhranie.
- Vyberte voľbu Ethernet a potvrdte výber pomocou OK.

Rozhranie RS232 sa tým deaktivuje. Asi po 90 sekundách bude modul pripravený na prevádzku.

Webové rozhranie

Modul XKM 3000 L Med disponuje vlastným webovým rozhraním, cez ktoré možno kontrolovať všeobecné dáta k umývaciemu automatu, meniť sieťové nastavenia alebo nahrávať aktualizácie pre modul.

Rozhranie možno vyvolať z ľubovoľnej pracovnej stanice Vašej lokálnej siete. Predpoklady sú nakonfigurované rozhranie v riadiacej jednotke umývacieho automatu, aktuálny webový prehliadač a existujúce sieťové spojenie s umývacím automatom. Výstupným jazykom je angličtina.

- Zapíšte IP adresu umývacieho automatu do lišty pre adresu svojho webového prehliadača.

Webové rozhranie modulu sa potom zobrazí v prehliadači. Prenos dát z umývacieho automatu do webového rozhrania môže trvať až 60 sekúnd.

Webové rozhranie je členené takto:

- *Appliance information*

Na tejto stránke sú všeobecné údaje k umývaciemu automatu, ako je napríklad typové označenie (*Model number*), die sériové číslo (*Serial number*) alebo MAC adresa (*MAC address*).

- *System settings*

Na tejto stránke nájdete údaje k rozhraniu, ako je IP adresa (*IP address*) alebo maska podsiete (*Subnetmask*). Všetky údaje možno zmeniť a chrániť heslom.

- *Password settings*



Na tejto stránke môžete zadať nové heslo.

- *Firmware update*

V prípade potreby môžete cez túto stránku nahráť aktualizácie softvéru modulu. Funkcia je chránená heslom.

Heslo z výroby dostanete u servisnej služby.

Zmenené heslo sa pri resetovaní modulu opäť vráti na heslo z výroby.

napätie, príkion, istenie	viď typový štítok
pripojovací kábel	cca 1,5 m
prenosová rýchlosť	10/100 Mbit/s
teplota počas prevádzky	max. do 80°C
skúšobné značky	UL Recognized Component  us , 
značka CE	2006/95/ES smernica o nízkych napätiach, 2004/108/ES smernica o elektromagnetickej kompa- tibilite, 2011/65/EÚ RoHS smernica
adresa výrobcu	Miele & Cie. KG, Carl-Miele-Straße 29, 33332 Gütersloh, Germany

Likvidácia obalového materiálu

Obal chráni pred poškodením počas prepravy. Obalové materiály boli zvolené s prihliadnutím k aspektom ochrany životného prostredia a k možnostiam ich likvidácie, sú teda recyklovateľné.

Vrátenie obalov do materiálového cyklu šetrí suroviny a znižuje množstvo odpadov. Váš špecializovaný predajca odoberie obal späť.

Likvidácia starého prístroja

Elektrické a elektronické prístroje obsahujú mnohonásobne hodnotné materiály. Obsahujú aj určité látky zmesi a stavebné prvky, ktoré boli potrebné pre ich funkciu a bezpečnosť. V komunálnom odpade ako aj nesprávnou manipuláciou môžu ohroziť ľudské zdravie a škodiť životnému prostrediu. Váš starý prístroj preto nedávajte v žiadnom prípade do komunálneho odpadu.

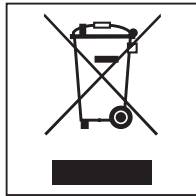

Na bezplatné odovzdanie a likvidáciu elektrických a elektronických prístrojov využite oficiálne zberné miesto vo vašom bydlisku, u predajcu alebo v Miele. Za vymazanie prípadných osobných údajov na likvidovanom prístroji ste zo zákona zodpovedný sami. Zo zákona máte povinnosť vybrať a pritom nezničiť staré batérie a staré akumulátory, ktoré nie sú pevne uzatvorené v prístroji ako aj lampy, ktoré je možné vybrať bez zničenia. Zaneste ich do vhodnej zberne, kde ich môžete bezplatne odovzdať. Postarajte sa prosím o to, aby bol Váš starý prístroj uložený mimo dosah detí až do doby odvezenia.

本说明书注释	142
预期用途	143
预期用途	143
疑问和技术问题	143
标配物件	144
标配物件	144
可选配件	144
电器结构示意图	145
概览	145
打开和关闭	145
LED控制灯	146
重置按钮	146
重置运行故障	146
重置出厂设置	146
注意事项及安全说明	147
配件与安装	148
模块插槽	148
安装	149
配置接口	150
配置网络接口	150
打开菜单	150
检查连接状态	151
选择设置	151
同意配置	152
故障 559	153
网页接口	153
技术参数	154
保护环境	155
包装材料的处理	155

重要警告

与安全相关的重要信息采用粗边框加警告符号突出显示，以警告用户可能会导致人员伤害或财产损失。
请认真阅读这些警告说明，遵守相关程序说明和操作规范。

说明

必须遵守的特别重要信息采用粗边框突出显示。

附加信息和注释

附加信息和注释采用细边框突出显示。

操作步骤

操作步骤用黑色方形项目符号表示。

示例:

- 用箭头按钮选择某个选项并按OK按钮保存。

显示

显示信息中显示某些功能使用的字体与显示屏中显示功能本身使用的字体相同。

示例:

“设置  ”菜单。

预期用途

使用Miele清洗消毒机，清洗程序可以存档。为提供该功能，Miele清洗消毒机背部安装有一个用于插入Miele通信模块的插槽。

XKM 3000 L Med通信模块使用户可以安装以太网接口。

为了连接至WiFi网络，Miele通信模块可通过电线连接至用户提供的无线接口。

仅可使用根据EN/IEC 60950批准的终端设备（个人电脑等）。

关于流程存档适用软件的更多信息，请联系Miele。

接口配置仅可由具备合适资质和能力的人员进行。

通信模块可以在下列清洗消毒机中使用：

- PG 8562
- PG 8581
- PG 8582
- PG 8582 CD
- PG 8583
- PG 8583 CD
- PG 8591
- PG 8592
- PG 8593

通信模块在本操作说明书中统称为模块。

疑问和技术问题

如果用户有任何疑问或技术问题需要讨论，敬请联系Miele。联系方式见清洗消毒机使用说明书末尾，或可直接登录www.miele-professional.com。

标配物件

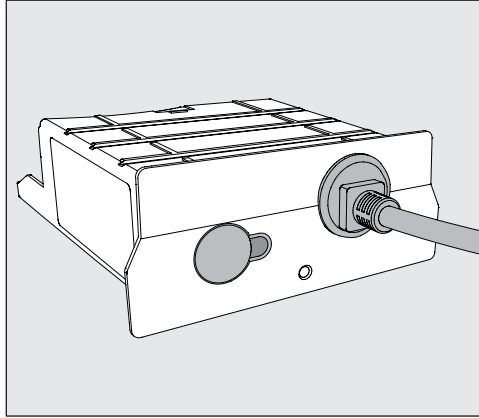

- 通信模块 XKM 3000 L Med

可选配件

以下配件以及其它配件可从Miele订购:

- Segosoft Miele Edition, 流程存档软件, 用于个人电脑或有网络连线装置的设备
- Segosoft Miele Edition的额外使用许可
- Segosoft Miele Edition: USB版本, 通过USB盘传输数据的流程存档软件
- 各种网线

概览

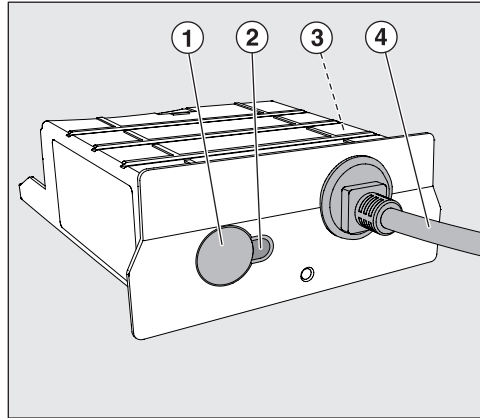

- ① 重置按钮
- ② LED指示灯
指示安装后的可用状态和运行中的正常通信状态
- ③ 铭牌（位于一侧）
- ④ 数据线

开启和关闭

通信模块没有独立的开关按钮，与清洗消毒机同时开启和关闭。

每次开启后，模块约需90秒进行初始化。在初始化完成之前，无法传输数据或修改接口设置。

LED 控制灯

LED（发光二极管）控制灯提供通信模块的状态信息。

LED	状态
绿灯亮起	模块已准备运行。
绿灯闪烁	模块正在接收或传输数据。
黄灯亮起	模块正在接收网络数据，但无法识别IP地址集。接口可能需要重新配置。
黄灯闪烁	正在连接网络。
红灯亮起	正在重置。
红灯闪烁	模块正在初始化，该过程可能需要90秒。
交替闪烁 黄灯和红灯 或 绿灯和红灯	模块处于维护模式，无法使用。关闭清洗消毒机后再次开启即可离开维护模式。

重置按钮

重置运行故障

如果模块在使用中发生运行故障，可以使用重置按钮使其重新运行。

- 请按住重置按钮约1-2秒。

 按压时间不要超过1-2秒，否则模块将恢复到出厂设置，届时将需重置接口。

模块随即重启（重置），这一过程可能最多需要90秒。在此期间重置按钮旁边的LED灯将亮起红灯。

重置出厂设置

如果无法通过重置按钮使模块恢复运行，则只能将模块恢复至出厂设置。

 一旦恢复至出厂设置，接口必须重置。

- 按住重置按钮5-6秒。

LED灯开始闪烁红灯。恢复出厂设置至少需要90秒。

为避免发生事故或损坏通信模块，首次使用之前请认真阅读本说明书。
请妥善保管本说明书。

 请认真阅读清洗消毒机使用说明书，并且特别注意其中的注意事项及安全说明。

- ▶ 本通信模块仅可用于使用说明书中规定的应用领域。不得对模块进行任何更改、修改或不当使用，以免带来危险。因违规使用或不当操作导致的损坏，Miele不承担任何责任。
- ▶ 通信模块只能由Miele维修人员或具备合适资质的人员进行安装、调试和维修。修理工作只能由Miele服务部进行，不具备资质的人员进行修理可能造成危险。
- ▶ 请在安装前仔细检查通信模块是否有任何明显损坏。受到损坏的模块可能会造成危险，请勿安装。
- ▶ 在安装通信模块之前，请对比模块铭牌上的连接数据（电压及频率）和清洗消毒机铭牌上的相应数据。如果数据不匹配，模块可能受到损坏。如有任何疑虑，请咨询电工。
- ▶ 请勿在任何情况下打开通信模块的外壳。
触摸带电部件、改造电子或机械部件非常危险，可能造成模块失灵。

因不遵守本注意事项及安全说明而导致的损坏，Miele不承担任何责任。

模块插槽

因不遵守本注意事项及安全说明而导致的损坏，Miele不承担任何责任。

- 如果清洗消毒机安装在橱柜中：
 - 将清洗消毒机向前拉出橱柜。
- 如果清洗消毒机安装在工作台下：
 - 打开机门。

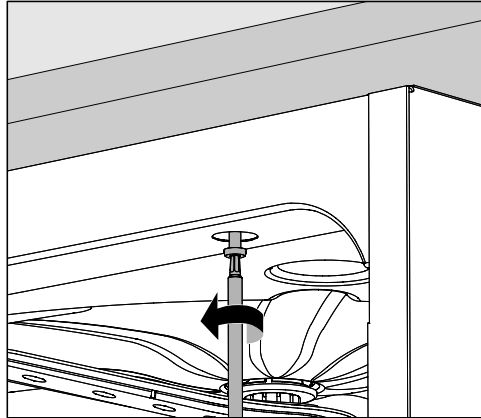

- 拧松固定螺钉。
- 将清洗消毒机从工作台下拉出。

安装

⚠ 安装通信模块前，将铭牌上的连接数据（电压和频率）与清洗消毒机铭牌上的数据进行对比。如果数据不匹配，模块可能会受到损坏。如有任何疑问，请咨询电工。

- 切断清洗消毒机的主电源。
- 如有必要，去掉插槽上的任何标签或保护帽。

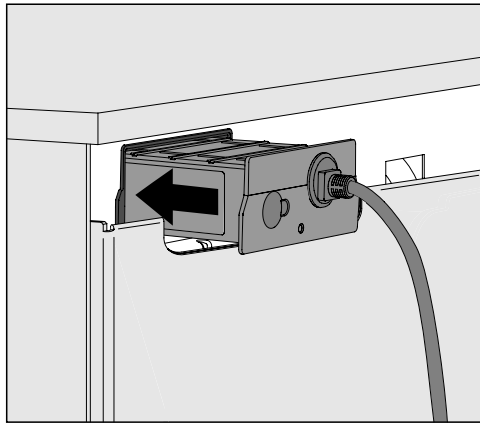

- 将模块推入插槽中。轻推模块直到卡入到位。
- 进行模块与终端设备间的电线连接。
请确保电线正确放置，没有扭结或卡在任何位置。不得使其接触锐利的边缘或受挤压。

仅可使用符合EN/IEC 60950的终端设备（个人电脑、打印机等）。

- 接通清洗消毒机的电源。
清洗消毒机为模块供电。无需额外的电源连接。

配置网络接口

⚠ 接口仅可由具备合适资质和能力的人员进行配置。

打开菜单

- 使用  按钮打开清洗消毒机。
必须至少等待90秒才能开始配置接口。

- 按如下所示打开菜单：

☰ 按钮

▶ 更多设置

▶ 接口



- 选择“以太网”接口并按OK确认选择。

以下选项可供选择：

- 模块状态

显示连接状态。

- DHCP

以太网接口可通过动态主机配置协议（DHCP）执行或通过设置下列某参数：

- IP 地址

- 子网掩码

- 标准网关

- DNS 服务器自动

- DNS 服务器1

- DNS 服务器2

- 端口类型

- 端口

检查连接状态

- 选择“模块状态”选项并按OK确认选择。



显示屏中可能出现以下某信息：

- 激活
模块可准备运行。
- 初始化，模块尚未激活
模块还未完成初始化。这一过程需要大约90秒。
- 未激活
模块尚未被识别。
检查模块安装。关闭清洗消毒机，然后重启。
如果显示屏中再次出现该信息，请致电Miele服务部。

选择设置

请保存所有设置，谨防之后需要致电Miele要求维修。

需人工输入时，必须首先禁用DHCP。

- 选择“DHCP”选项并按OK确认选择。



- 选择“关闭”选项并按OK确认选择。



随后，可以选择以下设置：

- IP 地址
- 子网掩码
- 标准网关
- DNS 服务器自动
- DNS 服务器1
- DNS 服务器2
- 端口类型
- 端口
- 选择一个选项并按OK确认选择。随后，可以按照显示屏中所示进行设置。



以下显示为输入“IP地址、子网掩码”等的示例：



目前设置在中间一行显示。可以使用底行显示的选项进行更改。顶行显示了所选的选项。下列输入选项可供选择：

- 数字0到9。
- 小数点“.”。
- 使用  符号删除最后一位。
- 使用 **OK** 符号保持设置。显示屏随即跳转至主菜单。
- 显示屏中的  符号或  按钮可结束程序，但不保存设置。显示屏跳转至初始菜单。

始终完整输入“IP地址”、“子网掩码”等。例如，如果“IP地址”为192.168.1.23，则必须输入192.168.001.023。

- 使用箭头按钮  （右）和  （左）移动光标至所需选项。
- 用**OK**确认每一条目。
- 选择显示屏中的“OK”符号保存设置，然后按**OK**按钮确认选择。

同意配置

只有在清洗消毒机重启后，接口配置才会生效。

- 等待10秒左右，然后再关闭清洗消毒机进行重启。
- 关闭清洗消毒机，然后按下**X**按钮重新打开。
- 等待90秒左右，使模块初始化。
- 然后进行接口的功能测试。

故障 559

如果机器启动或程序中止时，显示故障信息“故障559”字样，则RS232接口处于激活状态，需设为禁用。

- 打开RS232接口的配置菜单，选择“更多设置/接口”。
- 选择“以太网”并按OK确认选择。

RS232接口现已禁用。模块恢复使用前请等待大约90秒。

网络接口

XKM 3000 L Med模块有专属网络接口，用于获取清洗消毒机的一般数据、修改网络设置和向模块上传更新信息。

任何一个本地的网络工作站都可以访问该接口，前提是机器的控制装置中有配置好的串行接口，网络浏览器可用，且机器有网络连接。输出语言为英语。

- 在当前浏览器地址栏内输入清洗消毒机的IP地址。

浏览器将继续显示模块的网络接口。数据从清洗消毒机传输到网络接口可能需要60秒。

网络接口的排列如下所示：

– 设备信息

本页包含清洗消毒机的基本信息，如型号（*Model number*），序列号（*Serial number*）或MAC地址（*MAC address*）。

– 系统设置

此页包含接口数据，如IP地址（*IP address*）和子网掩码（*Subnetmask*）。这些数据可以修改，由密码保护。

– 密码设置

可以在此页修改密码。

– 固件更新

如有必要，可从此页上传模块软件的更新信息。该功能由密码保护。

可以从Miele服务部获取预设密码。如果预设密码已修改，模块重置时，将自动恢复为出厂默认密码。

zh - 技术参数

电压 装机功率 保险丝额定值	见铭牌
电源线	约1.5米
传输速率	10/100 兆比特/秒
运行温度	最高 80 °C
获得的测试证书	UL零部件认证  US, 
CE 标志	低电压指令2006/95/EC, EMC指令2004/108/EC, RoHS指令2011/65/EU
制造商地址	Miele & Cie. KG, Carl-Miele-Straße 29, 33332 Gütersloh, Germany

包装材料的处理

包装材料用于在运输过程防止物品损坏。选用的包装材料为环保型运输包装材料，应回收利用。

回收包装材料可减少生产过程中原材料的使用，也可减少垃圾处理场的废物量。

废旧电器的处理

机器及电子器件中通常含有某些有价值的材料，同时也会含有某些材料，若处置不当或随意丢弃，会对人体健康和环境造成潜在危害。但这些材料对机器正常运行不可或缺。因此，请勿将旧机器与生活垃圾一同弃置。

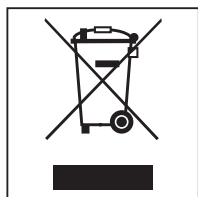

请在当地的废品收集站或回收中心处理废旧机器或咨询Miele专业服务部。用户还需负责（根据不同国家而定，依据法律）删除可能存储在被处理电器中的任何个人数据。同时请确保在保存废旧机器时，不会对儿童造成危害。



Manufacturer:

Miele & Cie. KG
Carl-Miele-Straße 29
33332 Gütersloh
Germany

Manufacturing site:

Miele & Cie. KG
Mielestraße 2
33611 Bielefeld
Germany

Internet: www.miele.com/professional