



Návod na použitie a montáž

Vinotéka kombinovaná s mrazničkou



Pred umiestnením, inštaláciou a uvedením do prevádzky
si bezpodmienečne prečítajte návod na použitie a montáž.
Ochránite tak seba a zabránite škodám.

Obsah

Bezpečnostné pokyny a varovné upozornenia	5
Váš príspevok k ochrane životného prostredia	13
Ako môžete šetriť energiu?	14
Popis prístroja	16
Výrobník kociek ľadu s integrovanou miskou na kocky ľadu.....	17
Symbody na displeji	18
Príslušenstvo	19
Dodávané príslušenstvo	19
Príslušenstvo na dokúpenie	20
Prvé uvedenie do prevádzky	21
Pred prvým použitím	21
Čistenie chladničky	21
Pripojenie chladničky	21
Zapnutie a vypnutie chladničky	22
Dotykový displej	22
Zapnutie chladničky	22
Štartovacia obrazovka.....	23
Vypnutie chladničky	24
Pri dlhšej neprítomnosti.....	26
Optimálna teplota a kvalita vzduchu	27
Teplota.....	27
Nastavenie teploty.....	28
Ukazovateľ teploty.....	29
Kvalita a vlhkosť vzduchu	30
DynaCool (konštantná vlhkosť vzduchu) 	30
Výmena vzduchu cez filter Active AirClean	31
Používanie funkcie SuperFrost	32
Funkcia supermrazenie 	32
Zapnutie alebo vypnutie funkcie supermrazenie	32
Zobrazenie zvolenej funkcie	32
Teplotný alarm a alarm dvierok	33
Alarm dvierok	34
Vykonanie ďalších nastavení	36
Prehľad nastavení.....	36

Vysvetlenia k nastaveniam	39
Využitie krátkodobého časovača ⌚ (QuickCool-Timer)	39
Zapnutie/vypnutie výrobníka kociek ľadu ❄️	40
Zapnutie alebo vypnutie prezentačného svetla alebo voľba trvania zapnutia 🌟	41
Zapnutie/vypnutie blokovania 🔒/🔓	42
Vypnutie vinotéky 🍷	42
Zapnutie a vypnutie režimu sabat 🕒	43
Nastavenie času do spustenia alarmu dvierok 🚪	44
vypnutie/zapnutie tónu tlačidiel 🔔/🔕	44
nastavenie/vypnutie hlasitosti výstražných a signálnych tónov 🔔	44
nastavenie jas displeja ☀️	45
Nastavenie jedotky teploty °C/°F	45
vypnutie režimu výstavnej prevádzky 🏠	45
návrat k nastaveniu z výroby 🏠	45
vyvolanie informácií ⓘ	45
Pripomenutie: výmena filtra Active AirClean 🌐	46
pripomenutie: čistenie vetracej mriežky	46
Skladovanie fliaš s vínom	47
Drevené rošty	47
Premiestnenie drevených roštov	47
Popisovanie drevených roštov	48
Maximálne množstvo náplne.....	48
Mrazenie a skladovanie	49
Maximálna mraziaca kapacita	49
Čo sa stane pri zamrazení čerstvých potravín?.....	49
Uskladnenie hotových mrazených potravín.....	49
Zamrazovanie potravín	50
Pred vložením	50
Výroba kociek ľadu	52
Zapnutie/vypnutie výrobníka kociek ľadu	52
Usporiadanie vnútorného priestoru	53
Použitie príslušenstva.....	53
Rozmrazovanie	54
Čistenie a ošetrovanie	55
Upozornenia k čistiacemu prostriedku.....	55
Čistenie misky na kocky ľadu	56
Príprava chladničky na čistenie	57
Čistenie vnútorného priestoru a príslušenstva	57
Čistenie čela prístroja a bočných stien.....	58

Obsah

Vyčistenie vetracej mriežky	59
Čistenie tesnenia na dvierkach.....	59
Výmena filtra Active AirClean	60
Uvedenie chladničky po čistení do prevádzky	61
Čo robiť, keď'	62
Príčiny zvukov	73
Servisná služba	74
Kontakt pri poruchách.....	74
– zobrazenie licenčných dohôd	74
Záruka	74
Pripojenie na prívod čerstvej vody	75
Pokyny na pripojenie na prívod čerstvej vody.....	75
Pripojenie prívodu vody.....	76
Elektrické pripojenie	77
Pokyny pre umiestnenie	79
Miesto inštalácie.....	79
Klimatická trieda.....	80
Vetranie a odvetrávanie	80
Montáž priloženého distančného držiaka.....	80
Obmedzenie uhla otvárania dvierok prístroja	81
Montáž obmedzovača otvorenia dvierok	81
Umiestnenie chladničky	83
Vycentrovanie chladničky.....	84
Zabudovanie chladničky do kuchynskej linky	85
Rozmery prístroja	86
Umiestnenie side-by-side kombinácie	87
Zmena smeru otvárania dvierok	97
Vyrovnanie dvierok prístroja	111

Bezpečnostné pokyny a varovné upozornenia

Táto chladnička zodpovedá predpísaným bezpečnostným ustanoveniam. Neodborné použitie však môže viesť k poškodeniu osôb a vecí.

Pred uvedením chladničky do prevádzky si pozorne prečítajte návod na použitie a montáž. Uvádajú sa v ňom dôležité pokyny ohľadne montáže, bezpečnosti, použitia a údržby. Ochráňte tak seba a zabránite škodám na chladničke.

Miele nezodpovedá za škody, ktoré vzniknú v dôsledku nedodržania týchto pokynov.

Ponechajte si návod na použitie a montáž a odovzdajte ho prípadnému nasledujúcemu vlastníkovi.



Nebezpečenstvo úrazu rozbitím skla!

V nadmorskej výške nad 1500 m n.m. môže v dôsledku zmenených tlakových pomerov vzduchu prasknúť sklenená tabuľa na dvierkach skrinky.

Ostré hrany môžu spôsobiť vážne poranenia!

Používanie na stanovený účel

► Chladnička je určená pre používanie v domácnosti a v podobných prostrediach ako napríklad

- v obchodoch, kanceláriách,
- v poľnohospodárskych usadlostiach
- v hoteloch, motelloch, penziónoch a ďalších typických obytných priestoroch pre zákazníkov.

Táto chladnička nie je určená pre používanie vo vonkajších priestoroch.

► Prístroj používajte výlučne v domácnosti na skladovanie vína a uchovávanie hlboko zmrazených potravín, na mrazenie čerstvých potravín a na prípravu ľadu.

Všetky ostatné účely sú neprípustné.

Bezpečnostné pokyny a varovné upozornenia

▶ Chladnička nie je vhodná pre skladovanie a chladenie liekov, krvnej plazmy, laboratórnych preparátov alebo podobných látok alebo produktov, ktorých sa týka smernica pre medicínske produkty. Nesprávne použitie prístroja môže spôsobiť poškodenie alebo pokazenie skladovaného tovaru. Ďalej nie je prístroj vhodný pre prevádzku v priestoroch s nebezpečenstvom výbuchu.

Miele nezodpovedá za škody spôsobené použitím v rozpore so stanoveným účelom alebo nesprávnou obsluhou.

▶ Osoby, (vrátanie detí), ktoré nie sú pre ich fyzické, zmyslové alebo duševné schopnosti, alebo kvôli svojej neskúsenosti alebo nevedomosti schopné chladničku sami bezpečne obsluhovať, musia byť počas obsluhy pod dozorom.

Tieto osoby smú chladničku používať bez dozoru len vtedy, keď boli poučené o bezpečnom používaní a pochopili vyplývajúce nebezpečenstvo.

Deti v domácnosti

▶ Deti mladšie ako 8 rokov sa nesmú samé pohybovať v blízkosti chladničky, iba ak sú pod stálym dozorom.

▶ Deti staršie ako 8 rokov môžu chladničku obsluhovať bez dozoru len vtedy, ak im bola jej obsluha vysvetlená tak, že ju dokážu bezpečne používať. Deti musia byť schopné rozoznať a chápať možné nebezpečenstvo v prípade chybnjej obsluhy.

▶ Deti nesmú bez dozoru chladničku čistiť ani vykonávať jej údržbu.

▶ Dávajte pozor na deti, ktoré sa zdržujú v blízkosti chladničky. Nikdy im nedovoľte, aby sa s chladničkou hrali.

▶ Nebezpečenstvo zadusením. Pri hre sa môžu deti zamotať do obalového materiálu (napr. fólií), alebo si tieto navliecť na hlavu a udusiť sa. Odložte obalový materiál z dosahu detí.

Technická bezpečnosť

► Chladiaci okruh je preskúšaný na tesnosť. Chladnička zodpovedá príslušným bezpečnostným nariadeniam ako aj príslušným smerniciam EG.

► Táto chladnička obsahuje chladivo izobután (R600a), prírodný plyn s vysokou znášanlivosťou so životným prostredím ale je horľavé. Neškodí ozónovej vrstve a nezhoršuje skleníkový efekt.

Použitie tohto ekologického chladiva viedlo k čiastočnému zvýšeniu prevádzkového hluku. Okrem prevádzkového hluku kompresora sa môžu v celom chladiacom okruhu vyskytnúť hluky z prúdenia. Týmto efektom nie je žiaľ možné zabrániť, ale nemajú žiaden vplyv na výkon prístroja.

Pri preprave a pri montáži/umiestňovaní chladničky dbajte na to, aby ste nepoškodili súčasti chladiaceho okruhu. Vystreknuté chladivo môže spôsobiť poranenie očí.

Pri poškodeniach

- nepribližujte sa s otvoreným ohňom alebo zápalnými zdrojmi,
- odpojte prístroj od elektrickej siete,
- niekoľko minút vetrajte priestor v ktorom stojí chladnička a
- informujte servisnú službu Miele.

► O čo viac chladiva je v prístroji, o to väčšia musí byť miestnosť, v ktorej je prístroj umiestnený. Pri prípadnom úniku sa môže v príliš malých miestnostiach vytvárať horľavá zmes plynu so vzduchom. Na 11 g chladiva musí byť miestnosť veľká najmenej 1 m³. Množstvo chladiva je uvedené na typovom štítku vnútri prístroja.

► Pripojovacie údaje (istenie, frekvencia, napätie) uvedené na typovom štítku prístroja sa musí bezpodmienečne zhodovať so zodpovedajúcimi parametrami elektrickej siete, aby sa prístroj nepoškodil. Pred pripojením porovnajte tieto údaje.

V prípade pochybností sa spýtajte kvalifikovaného elektrikára.

Bezpečnostné pokyny a varovné upozornenia

- ▶ Elektrická bezpečnosť tejto chladničky je zabezpečená len vtedy, keď je pripojená k systému s ochranným vodičom, nainštalovaným podľa predpisov. Základné bezpečnostné zariadenie musí byť k dispozícii. V prípade pochybností nechajte elektrickú inštaláciu skontrolovať kvalifikovaným elektrikárom.
- ▶ Spoľahlivá a bezpečná prevádzka tejto práčky je zaručená len vtedy, keď je prístroj pripojený na verejnú elektrickú sieť.
- ▶ Keď je priložené pripojovacie vedenie poškodené, musí byť vymenené na originálny náhradný diel, aby nebol užívateľ vystavený nebezpečenstvu. Len pri originálnych náhradných dieloch zaručuje Miele, že spĺňajú bezpečnostné požiadavky.
- ▶ Viacnásobné zásuvky alebo predlžovacie káble neposkytujú potrebnú bezpečnosť (nebezpečenstvo požiaru). Prístroj pomocou nich nepripájajte na elektrickú sieť.
- ▶ Keď sa dostane vlhkosť k súčastiam pod napätím alebo prívodnému sieťovému káblu, môže dôjsť ku skratu. Chladničku preto neprevádzkujte v miestnostiach ohrozených vlhkosťou alebo striekajúcou vodou (napr. v garáži, v práčovni).
- ▶ Táto chladnička sa nesmie prevádzkovať na nestabilných miestach (napr. na lodiach).
- ▶ Poškodený prístroj môže ohroziť Vašu bezpečnosť. Skontrolujte ho na viditeľné poškodenia. Poškodený prístroj nikdy neprevádzkujte.
- ▶ Pri prácach spojených s inštaláciou a údržbou, opravou ako aj pri inštaláčnych prácach na sieti s čerstvou vodou musí byť prístroj odpojený od elektrickej siete. Chladnička je odpojená od elektrickej siete len vtedy, keď:
 - sú vypnuté ističe elektrickej inštalácie alebo
 - sú úplne vyskrutkované poistky elektrickej inštalácie alebo
 - je odpojené pripojovacie sieťové vedenie elektrickej siete. Pri prívodných vedeniach so sieťovou zástrčkou neťahajte pri odpájaní od elektrickej siete za vedenie, ale za zástrčku.

Bezpečnostné pokyny a varovné upozornenia

- ▶ Užívateľ môže byť neodborne vykonanými inštalačnými a údržbárskymi prácami, opravami alebo chybným pripojením čerstvej vody vystavený značnému nebezpečenstvu. Inštalačné a údržbárske práce, opravy, inštalačné práce na sieti s čerstvou vodou ako aj akékoľvek opravy na výstupe ľadu/vody smú vykonávať len len autorizovaní odborníci poverení spoločnosťou Miele.
- ▶ Výrobník kociek ľadu môže byť pripojený výlučne k potrubiu studenej vody.
- ▶ Nárok na záruku zaniká, ak opravy chladničky nevykonáva autorizovaná servisná služba Miele.
- ▶ Len pri originálnych náhradných dieloch zaručuje Miele, že spĺňajú bezpečnostné požiadavky. Pokazené časti sa smú vymeniť len za originálne náhradné diely.

Prevádzkové zásady

- ▶ Chladnička je určená len pre určitú klimatickú triedu (rozsah teploty v miestnosti), ktorej hranice musia byť dodržané. Klimatická trieda je uvedená na typovom štítku vo vnútri prístroja. Nižšie teplota v miestnosti spôsobuje dlhší prestoj kompresora, takže chladnička nedokáže udržať potrebnú teplotu.
- ▶ Vetracie a odvetrávacie profily nesmú byť prikryté alebo zastavené. Nie je potom tak zaistené bezchybné vetranie. Spotreba energie rastie a nemožno vylúčiť škody na častiach prístroja.
- ▶ Ak v chladničke alebo v jej dvierkach skladujete potraviny obsahujúce tuk alebo olej, dbajte na to, aby sa prípadný vytečený tuk alebo olej nedostal do kontaktu s plastovými časťami prístroja. Mohli by tak v plaste vzniknúť trhliny a tým by sa plast mohol zlomiť alebo roztrhnúť.

Bezpečnostné pokyny a varovné upozornenia

► V chladničke neskladujte žiadne výbušné látky ani produkty s horľavými hnacími plynmi (napr. spreje). Zápalné zmesi plynov sa môžu elektrickými súčasťami vznietiť.

Nebezpečenstvo požiaru a výbuchu.

► V prístroji neprevádzkujte elektrické zariadenia (napr. na výrobu zmrzliny). Môže dôjsť k iskreniu.

Nebezpečenstvo výbuchu.

► V mraziacej zóne neskladujte žiadne dózy a fľaše s perlivými nápojmi alebo kvapalinami, ktoré by mohli zamrznúť. Tieto dózy a fľaše by mohli prasknúť. Nebezpečenstvo poranenia a poškodenia.

► Fľaše, ktoré chcete rýchlo zachladiť v mraziacej zóne vyberte najneskôr po hodine opäť von. Tieto fľaše môžu prasknúť. Nebezpečenstvo poranenia a poškodenia.

► Nedotýkajte sa zmrazeného tovaru a kovových častí vlhkými rukami. Ruky by mohli primrznúť. Nebezpečenstvo poranenia.

► Ľadové kocky a nanuky a predovšetkým ľad vytvorený z vody nikdy nevkladajte do úst priamo po vybratí z mraziacej zóny. Veľmi nízkymi teplotami mrazeného tovaru môžu pery a jazyk primrznúť. Nebezpečenstvo poranenia.

► Nezamrazujte opäť rozmrazené potraviny. Spotrebujte ich opäť čo najrýchlejšie, pretože potraviny strácajú na výživovej hodnote a môžu sa pokaziť. Uvarené alebo opečené rozmrazené potraviny môžete opäť zamraziť.

► Pri potravinách, ktoré boli dlho skladované hrozí po ich požití otrava potravinami.

Dĺžka skladovania závisí od mnohých faktorov, ako napríklad od stupňa čerstvosti, kvality potravín a od teploty uskladnenia. Dbajte na dátum spotreby a na pokyny skladovania výrobcu potravín.

► Používajte výlučne originálne príslušenstvo Miele. V prípade montáže a zabudovania iných častí zaniká záruka a/alebo ručenie poskytované spoločnosťou Miele.

Bezpečnostné pokyny a varovné upozornenia

Pre nerezové prístroje platí:

- ▶ Nerezová plocha s povlakom sa lepidlom poškodí a stráca tým ochranný účinok pred znečisteniami. Nelepte na nerezovú plochu žiadne samolepiace poznámky, priesvitné lepiace pásky, krycie lepiace pásky alebo iné lepiace prostriedky.
- ▶ Plocha je citlivá na poškrabanie. Samotné magnety môžu spôsobiť škrabance.

Čistenie a ošetrovanie

- ▶ Neošetrujte tesnenie dvierok olejom alebo tukmi. Časom týmto ostane tesnenie na dverách pórovité.
- ▶ Para z parného čistiaceho zariadenia sa môže dostať k častiam pod napätím a spôsobiť skrat. Na čistenie a odmrazovanie chladničky nikdy nepoužívajte parné čistiace zariadenie.
- ▶ Špicaté predmety alebo predmety s ostrými hranami poškodia chladiaci systém a chladnička prestane fungovať. Nepoužívajte preto žiadne ostré alebo špicaté predmety na
 - odstránenie vrstvy námrazy a ľadu,
 - vyberanie primrznutých misiek na ľad a potravín.
- ▶ Na odmrazovanie nevkladajte do chladiaceho zariadenia elektrické vyhrievacie prístroje alebo sviečky. Poškodili by sa plasty.
- ▶ Nepoužívajte spreje na odmrazovanie alebo odmrazovače. Môžu vytvárať výbušné plyny, obsahovať rozpúšťadlá a hnacie látky poškodzujúce plasty alebo byť zdraviu škodlivé.

Preprava

- ▶ Chladničku prepravujte vždy vo vzpriamenej polohe a v prepravnom obale, aby nedošlo k poškodeniu.
- ▶ Chladničku prepravujte za pomoci druhej osoby, pretože má veľkú hmotnosť. Hrozí nebezpečenstvo poranenia a poškodenia!

Bezpečnostné pokyny a varovné upozornenia

Likvidácia Vášho starého prístroja

- ▶ Pri likvidácii starého prístroja zničte poprípade zámok na dvierkach. Zabráňte tak tomu, že sa deti pri hre uzamknú a ich život bude ohrozený.
- ▶ Vystreknuté chladivo môže spôsobiť poranenie očí. Nepoškodte súčasti chladiaceho okruhu napr.
 - prepichnutím kanálov chladiva výparníka,
 - zalomením potrubia,
 - oškrabaním povrchových vrstiev.

Likvidácia obalového materiálu

Obal chráni prístroj pred poškodením počas prepravy. Obalové materiály boli zvolené s prihliadnutím k aspektom ochrany životného prostredia a k možnostiam ich likvidácie, sú teda recyklovateľné.

Vrátenie obalového materiálu do materiálového cyklu šetrí suroviny a znižuje množstvo odpadu. Váš špecializovaný predajca obal vezme späť.

Likvidácia starého prístroja

Elektrické a elektronické prístroje obsahujú mnohonásobne hodnotné materiály. Obsahujú aj určité látky zmesi a stavebné prvky, ktoré boli potrebné pre ich funkciu a bezpečnosť. V komunálnom odpade ako aj nesprávnou manipuláciou môžu ohroziť ľudské zdravie a škodiť životnému prostrediu. Váš starý prístroj preto nedávajte v žiadnom prípade do komunálneho odpadu.

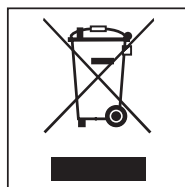

Na odovzdanie a likvidáciu elektrických a elektronických prístrojov využite oficiálne zberné miesto vo vašom bydlisku, u predajcu alebo v Miele. Za vymazanie prípadných osobných údajov na likvidovanom prístroji ste zo zákona zodpovedný sami.

Dbajte na to, aby sa až do odvozu na odbornú, ekologickú likvidáciu nepoškodli potrubia Vašej chladničky. Takto je zabezpečené, že chladiivo v chladiacom okruhu a olej nachádzajúci sa v kompresore neunikne do prostredia.

Postarajte sa prosím o to, aby bol Váš starý prístroj uložený mimo dosah detí až do doby odvezenia. O tomto informuje návod na obsluhu v kapitole „Bezpečnostné pokyny a varovné upozornenia“.

Ako môžete šetriť energiu?

	normálna spotreba energie	zvýšená spotreba energie
umiestnenie/údržba	Vo vetraných miestnostiach.	V uzatvorených, nevetraných miestnostiach.
	Chránený pred priamym slnečným žiarením.	Pri priamom slnečnom žiarení.
	Nie vedľa zdroja tepla (vyhrievacie teleso, sporák).	Vedľa zdroja tepla (vyhrievacie teleso, sporák).
	Pri ideálnej teplote v miestnosti okolo 20 °C.	Pri vysokej teplote v miestnosti od 25 °C.
	Neprikrývajte vetracie a odvetrávacie profily a pravidelne z nich odstraňujte prach.	Pri prikrytých alebo zaprášených vetracích a odvetrávacích profiloch.
Nastavenie teploty	Temperujúca zóna vinotéky 10 až 12 °C	Čím nižšie je nastavená teplota, tým vyššia je spotreba energie.
	mraziaca zóna -18 °C	

Ako môžete šetriť energiu?

	normálna spotreba energie	zvýšená spotreba energie
Použite	Zoradenie drevených roštov, zásuviek a sklenených dosiek ako pri dodávke.	
	Dvierka prístroja otvárajte len v prípade potreby a čo najkratšie. Flaše s vínom a potraviny ukladajte dobre roztriedené.	Časté otváranie dvierok a na dlhú dobu znamená stratu chladu a prúdenie teplého vzduchu z miestnosti dovnútra. Prístroj sa znižuje teplotu a doba chodu kompresora sa predlžuje.
	Na nákup si so sebou vezmite chladiacu tašku a potraviny rýchlo uložte do chladničky. Vybrané potraviny čo najrýchlejšie opäť uložte, ešte skôr ako sa príliš zohrejú. Teplé jedlá a nápoje nechajte najskôr vychladnúť mimo chladničky.	Teplé jedlá a potraviny zohriate na vonkajšiu teplotu prinášajú so sebou do chladničky teplo. Prístroj sa znižuje teplotu a doba chodu kompresora sa predlžuje.
	Uloženie zmrazených potravín do chladiacej zóny na rozmrazenie.	
	Drevené rošty vo vinotéke a zásuvky v mraziacej zóne nepreplňujte, aby mohol cirkulovať vzduch.	Zhoršené prúdenie vzduchu spôsobuje straty chladiaceho výkonu.

Popis prístroja

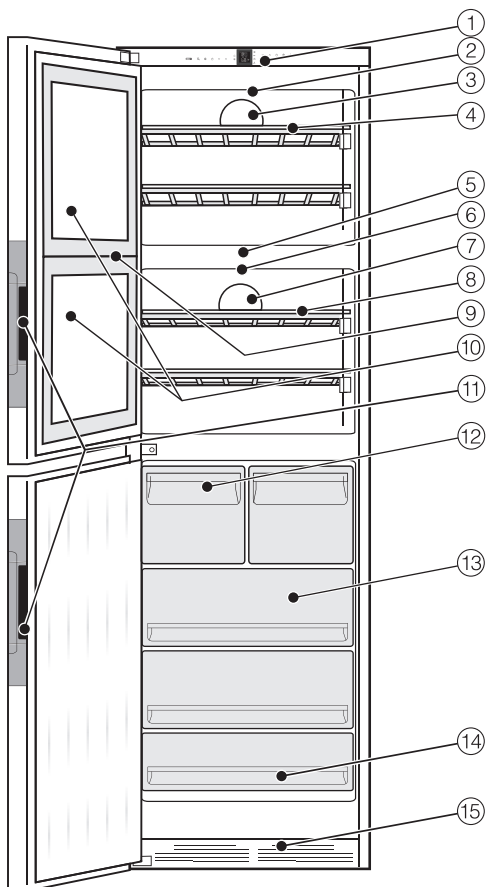

Na tomto obrázku je príklad modelu prístroja.

- ① ovládací panel s displejom
- ② vnútorné osvetlenie/prezentačné svetlo
- ③ ventilátor (DynaCool) s aktívnym uhlíkovým filtrom (Active AirClean)
- ④ drevené rošty s lištami na popis (FlexiFrames s popisovacou lištou)
- ⑤ izolačná doska pre tepelné oddelenie temperujúcich zón
- ⑥ vnútorné osvetlenie/prezentačné svetlo
- ⑦ ventilátor (DynaCool) s aktívnym uhlíkovým filtrom (Active AirClean)
- ⑧ drevené rošty s lištami na popis (FlexiFrames s popisovacou lištou)
- ⑨ izolačná lišta pre tepelné oddelenie temperujúcich zón
- ⑩ sklenené dverka z bezpečnostného sklad odolného voči UV žiareniu
- ⑪ úchyt s pomôckou na otváranie dveriek (Click2open)
- ⑫ zásuvka na kocky ľadu s automatickým výrobníkom kociek ľadu
- ⑬ mraziace zásuvky
- ⑭ najspodnejšia mraziaca zásuvka využitelná ako mraziaca tácka
- ⑮ vetracia mriežka

Pre ľahké umiestnenie sa na vrchu zadnej strany prístroja nachádzajú rukoväte pre transport a dole prepravné kolieska.

Výrobník kociek ľadu s integrovanou miskou na kocky ľadu

Automatický výrobník kociek ľadu vyžaduje pre prevádzku pripojenie na čerstvú vodu (viď kapitola „Pripojenie na čerstvú vodu“).

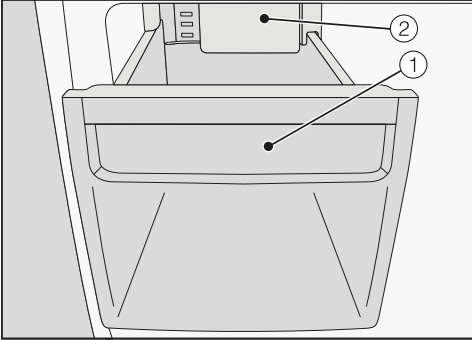

V zásuvke na kocky ľadu ① sa nachádza automatický výrobník kociek ľadu ②.

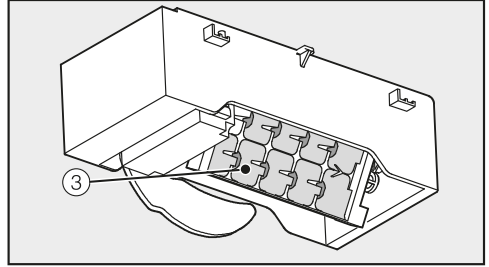

Vo výrobníku kociek ľadu ② je zabudovaná miska na kocky ľadu ③, v ktorej sa kocky ľadu vyrábajú. Túto misku na kocky ľadu nemožno vybrať.

Miska na kocky ľadu sa automaticky vyprázdni do zásuvky, akonáhle sa vyrobí kocky ľadu.







Ak nechcete vyrábať kocky ľadu, môžete výrobník kociek vypnúť nezávisle od prístroja.

Výrobník kociek ľadu sa zapína cez nastavovací režim \equiv (viď kapitola „Ďalšie nastavenia“, odstavec „Zapnutie/vypnutie výrobníka kociek ľadu σ “).







Popis prístroja

Symbole na displeji

Obsluha

symbol		význam
	standby	zapnutie celého prístroja, zapnutie temperujúcej zóny osobitne
	Nastavovací režim	prevedenie nastavení (viď kapitola „Prevedenie ďalších nastavení“)
	mínus/plus	zmena nastavenia (napr. teploty)
		potvrdiť nastavenie
	navigačná šípka vľavo/ vpravo	listovanie v nastavovacom režime pre výber jedného nastavenia
	späť	opustenie úrovne menu

Informácia

symbol		význam
	standby	Chladnička je elektricky pripojená ale nie je zapnutá. Temperujúca zóna je vypnutá zvlášť
	Mraziaca zóna	Označuje ukazovateľ teploty mraziacej zóny.
	Teplotný alarm	Výstražné hlásenie (viď kapitola „Čo robiť keď ...“, odstavec „Hlásenie na displeji“)
	Alarm dvierok	Výstražné hlásenie (viď kapitola „Čo robiť keď ...“, odstavec „Hlásenie na displeji“)
	výpadok siete	Výstražné hlásenie (viď kapitola „Čo robiť keď ...“, odstavec „Hlásenie na displeji“)
	porucha výrobníka kociek ľadu	Výstražné hlásenie (viď kapitola „Čo robiť keď ...“, odstavec „Hlásenie na displeji“)

Dodávané príslušenstvo

Filter Active AirClean

Filtre Active AirClean v zadnej stene prístroja zaisťujú optimálnu výmenu vzduchu a tým jeho vysokú kvalitu vo vinotéke.

Kriedová tužka

Používajte dodanú kriedovú tužku na popisovanie magnetických líšt na drevených roštach. Popisom získate dobrý prehľad o uskadnených druhoch vína.

Akumulátor chladu

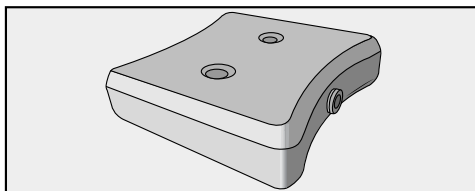

Akumulátor chladu zabraňuje rýchlemu nárastu teploty v mraziacej zóne pri výpadku elektrického prúdu. Môžete tak predĺžiť dobu skladovania.

Po asi 24 hodinách doby uloženia je akumulátor chladu schopný chladiť na maximálny chladiaci výkon.

Obmedzovač otvorenia dverok

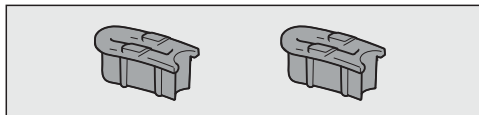

Pánty dverok sú z výroby nastavené tak, aby bolo možné dvierka prístroja na 115° otvoriť. Ak by napríklad dvierka prístroja pri otváraní narážali na susednú stenu, mali by ste uhol otvárania obmedziť na ca. 90°.

Montážna súprava Side-by-Side

Pre „side-by-side“ kombináciu dvoch chladničiek vedľa seba.

Príslušenstvo

Príslušenstvo na dokúpenie

V sortimente Miele je možné dostať účinné príslušenstvo a čistiace a ošetrovacie prostriedky vhodné pre chladničku.

Príslušenstvo na dokúpenie si môžete objednať v internetovom obchode Miele. Tieto výrobky obdržíte aj prostredníctvom servisnej služby Miele (viď koniec tohto návodu na obsluhu) a u Vášho špecializovaného predajcu Miele.

Filter Active AirClean

Popis viď „Dodané príslušenstvo“.

Univerzálna utierka z mikrovlákna

Utierka z mikrovlákna pomáha pri odstraňovaní otlakov prstov a miernych znečistení na nerezových čelných častiach, paneloch prístrojov, oknách, nábytku, oknách áut.

Sada utierok MicroCloth

Sada utierok MicroCloth pozostáva z univerzálnej utierky, utierky na sklo a utierky na vysoký lesk.

Utierky sú mimoriadne odolné voči roztrhnutiu a opotrebovaniu. Vďaka ich veľmi jemným mikrovláknam dosahujú vysoký čistiaci výkon.

WiFi pero XKS 3100 W (Miele@Home)

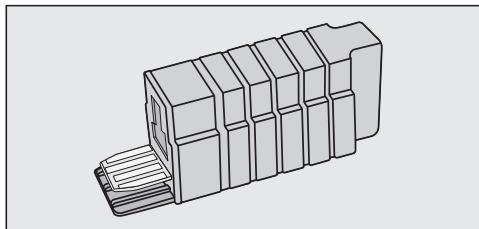

S WiFi perom bude Vaša chladnička schopná komunikácie a údaje prístroja bude možné pomocou smartphonu alebo tabletu kedykoľvek načítať (iOS®- und Android™-Systeme).

Aby ste mohli využívať Miele@mobile App alebo Miele@home funkcie ako napr. zapnutie Superchladenia/Supermrazenia, musíte zasunúť WiFi pero do Miele chladničky a spojiť sa s Vašou WiFi sieťou.

Pri pere sa nachádza návod na montáž a inštaláciu, v ktorom je popísaná inštalácia WiFi pera ako aj prihlásenie sa do WiFi siete.

Pred prvým použitím

Odstránenie obalového materiálu

- Odstráňte všetok obalový materiál z vnútorného priestoru.

Odstránenie ochrannej fólie

Nerezové plochy sú opatrené ochrannou fóliou, ktorá slúži ako ochrana pri preprave.

- Ochrannú fóliu stiahnite až potom, ako vinotéku umiestnite na jej miesto. Začnite na hornom rohu.

Čistenie chladničky

Dbajte prosím pritom na príslušné pokyny v kapitole „Čistenie a ošetrovanie“.

- Vyčistite vnútro skrinky a príslušenstvo.



Ohrozenie zdravia!

Prvé 3 výroby kociek ľadu po uvedení do prevádzky výrobnik kociek ľadu sa nesmú spotrebovať, pretože voda slúži na prvé prepláchnutie prívodu vody.

Toto platí tak pre prvé uvedenie do prevádzky ako aj pre dlhšie vypnutie prístroja.

- Vyčistite výrobnik kociek ľadu.

Pripojenie chladničky

- Chladničku pripojte do elektrickej siete tak, ako je to popísané v kapitole „Elektrické pripojenie“.

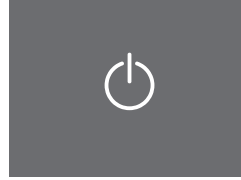

Standby

Na displeji sa zobrazí 

Zapnutie a vypnutie chladničky

Dotykový displej

Dotykový displej môžete špicatými alebo ostrými predmetmi, ako napr. ceruzkami poškrabať.

Dotýkajte sa dotykového displeja len prstami.

Ak máte studené prsty, je možné, že displej nebude reagovať.

Zapnutie chladničky

Aby bola teplota dostatočne nízka, nechajte chladničku asi 2 hodiny pred prvým vložením potravín predchlaď. Potraviny vkladajte do mraziacej zóny až potom, keď teplota dostatočne klesne (min. -18 °C).

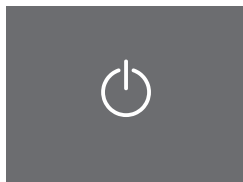

standby

■ Na krátku dobu stlačte .

Na displeji sa na 3 sekundy zobrazí hlásenie

Miele – vitajte.

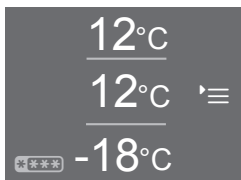

Štartovacia obrazovka - prednastavené teploty

Ukazovateľ sa premení na štartovaciu obrazovku.

Rozsvieti sa vo vnútri osvetlenie a bude sa zvyšovať jas, pokiaľ nebude dosiahnutý maximálny jas. Chladnička je zapnutá a začne chlaď. Nastaví sa na prednastavené teploty:

- teplota v temperujúcich zónach = 12 °C
- teplota v mraziacej zóne = -18 °C

Štartovacia obrazovka



Štartovacia obrazovka - prednastavené teploty

Štartovacia obrazovka je signálom od ktorého sa môžu vykonávať všetky nastavenia.

Displej je pritom rozdelený na viacero polí:

V oboch horných poliach sú ukazovatele teploty temperujúcich zón.

Stlačením jedného z ukazovateľov teploty sa dostanete do zobrazenia požadovanej temperujúcej zóny. Tu môžete nastaviť prípadne zmeniť teplotu (viď kapitola „Optimálna teplota a kvalita vzduchu“, odstavec „Nastavenie teploty“) a zvoliť funkciu DynaCool  (viď kapitola „Optimálna teplota a kvalita vzduchu“, odstavec „Zapnutie alebo vypnutie funkcie DynaCool“).

V spodnom poli je ukazovateľ teploty mraziacej zóny.

Táto oblasť je vyznačená aj symbolom .

Stlačením ukazovateľa teploty sa dostanete do zobrazenia mraziacej zóny. Tu môžete nastaviť teplotu, prípadne zmeniť ako aj navoliť funkciu supermrazenie  (viď kapitola „Použitie supermrazenie“).

V pravom poli sa nachádza nastavovací režim .

Dotykom na symbol  sa dostanete na indikátor nastavovacieho režimu. Tu je možné zvoliť ďalšie nastavenia (viď kapitola „Prevedenie ďalších nastavení“).

Zapnutie a vypnutie chladničky

Vypnutie chladničky

Chladničku môžete vypnúť v nastavovacom móde (viď kapitola „Prevedenie ďalších nastavení“).

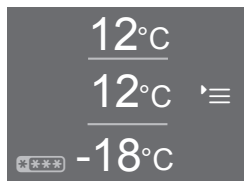

Štartovacia obrazovka - prednastavené teploty

- Stlačte **≡**.

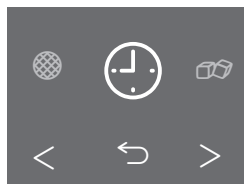

Nastavovací režim

- Listujte pomocou tlačidiel so šípkami **<** alebo **>** pokým sa nezobrazí **⏻**.

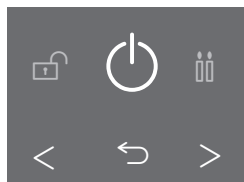

Vypnutie chladničky

- Stlačte **⏻**.

Na displeji zhasne indikátor teploty a svieti **⏻**.

Vnútorne osvetlenie chladiacej zóny zhasne a chladenie je vypnuté.

⏻ zhasne po cca 10 minútach. Displej zhasne a prejde do módu šetriaceho energiu.

Vypnutie temperujúcich zón osobitne

Obe temperujúce zóny môžete vypnúť naraz, zatiaľ čo mraziaca zóna zostane naďalej zapnutá. Mraziaca zóna sa nedá vypnúť osobitne.

Ak ste predtým zvolili funkciu DynaCool **🌀**, tak sa táto automaticky vypne.



Štartovacia obrazovka - prednastavené teploty

- Stlačte na displeji jednu z oboch ukazovateľov teploty temperujúcich zón.

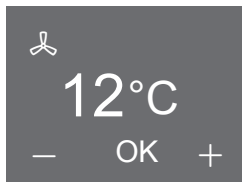

Displej temperujúcej zóny

- Tlačte **-** alebo **+** až kým sa nezobrazí **⏻**.
- Stlačte **⏻**.
- Stlačte **OK** na potvrdenie Vášho zadania.

Vypnutie temperujúcich zón musíte vždy potvrdiť pomocou **OK**. Zadanie sa neprevezme automaticky po určitej dobe a tiež nestačí zatvorenie dvierok prístroja.

Zapnutie a vypnutie chladničky

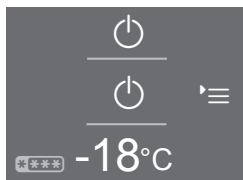

Štartovacia obrazovka - temperujúce zóny vypnuté

Na displeji svieti  na oboch ukazovateľoch teploty temperujúcich zón. Temperujúce zóny sú vypnuté.

Teplota v mraziacej zóne sa naďalej zobrazuje. Vnútročné osvetlenie temperujúcich zón sa vypne.

Zapnutie temperujúcich zón zvlášť (ak boli predtým vypnuté)

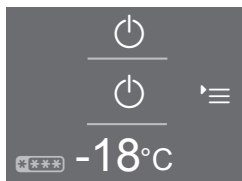

Štartovacia obrazovka - temperujúce zóny vypnuté

■ Stlačte .

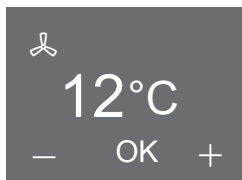

Displej temperujúcej zóny

- Tlačte — alebo + až kým sa nezobrazí 6 °C.
- Stlačte OK na potvrdenie Vášho zadania.

Temperujúce zóny sú zapnuté a rozsvieti sa vnútročné osvetlenie. Začne chladieť a nastaví sa na nastavenú teplotu.

Zapnutie a vypnutie chladničky

Pri dlhšej neprítomnosti

Ak chladničku pri dlhšej neprítomnosti vypnete, ale nevyčistíte, hrozí v zavretom stave nebezpečenstvo tvorby plesne.

Chladničku bezpodmienečne vyčistite.

Ak chladničku nebudete dlhšiu dobu používať, potom dbajte na nasledovné:

- Vypnite chladničku.
- Vytiahnite sieťovú zástrčku, alebo vypnite istič domovej inštalácie.
- Vyprázdnite zásuvku na kocky ľadu,
- Zatvorte uzatvárací kohútik prívodu vody.
- Chladničku vyčistite a nechajte ešte chvíľu otvorenú, aby sa dostatočne vyvetrala a zabránilo sa tvorbe zápachu.

Dbajte na oba posledné upozornenia aj vtedy, keď chladiacu zónu vypínate na dlhšiu dobu osobitne.

Optimálna teplota a kvalita vzduchu

Vína sa v závislosti od okolitých podmienok stále ďalej vyvíjajú. Pre trvanlivosť vína je rozhodujúca teplota ako aj kvalita vzduchu.

S konštantnou a s vínom zladenou teplotou, zvýšenou vlhkosťou vzduchu a okolím bez zápachu sú v tejto vinotéke optimálne skladovacie podmienky pre Vaše víno.

Navyše vinotéka (na rozdiel od chladničky) zaručuje prostredie s nízkymi vibráciami, takže nie je narušený proces zrenia vína.

Teplota

Vína môžete skladovať pri teplote medzi 6 a 18 °C. Ak chcete skladovať červené a biele vína spolu, zvolte teplotu medzi 12 a 14 °C. Táto je vhodná pre biele a červené vína. Červené vína by sa mali najmenej dve hodiny pred konzumáciou vybrať a otvoriť, aby sa do nich dostal kyslík a mohla sa správne rozvinúť ich aróma.

Príliš vysoká teplota skladovania (nad 22 °C) spôsobí rýchle zrenie vína, takže sa nemôže rozvinúť aróma. Pri príliš nízkej teplote skladovania (pod 5 °C) nemôže víno optimálne vyzrieť.

Teplom sa víno rozpína, chladom zmršťuje - kolísanie teploty znamená pre víno stres, čím sa zrenie preruší. Preto je veľmi dôležité udržať teplotu takmer bez kolísania.

druh vína	doporučená teplota konzumácie*
ľahké, ovocné červené vína:	+14 °C až +16 °C
ťažké červené vína:	+18 °C
ružové vína:	+8 °C až +10 °C
jemné, aromatické biele vína:	+8 °C až +12 °C
ťažké alebo sladké biele vína:	+12 °C až +14 °C
šampanské, sekt, prosecco:	+6 °C až +10 °C

* skladujte víno pri teplote o 1 až 2 °C chladnejšej, ako je doporučená príslušná teplota konzumácie, pretože sa pri nalievaní do pohára zahreje.

Tip: Ťažké červené vína nechajte pred konzumáciou stáť 2 – 3 hodiny otvorené, aby sa nasýtili kyslíkom a mohli uvoľniť arómu.

Optimálna teplota a kvalita vzduchu

Izolačná doska pre tepelné oddelenie temperujúcich zón

Vinotéka má pevnú izolačnú dosku, ktorá rozdeľuje vnútorný priestor na dve rôzne temperujúce zóny. Tak môžete skladovať súčasne rôzne druhy vína, napr. červené víno a šampanské.

Nastavenie teploty

Teplotu v temeprujúcich zónach a v mraziacej zóne môžete nastaviť nezávisle od seba.

- Stlačte na displeji ukazovateľ teploty želanej chladiacej zóny, ktorej teplotu chcete nastaviť.

Zobrazí sa naposledy nastavená teplota.

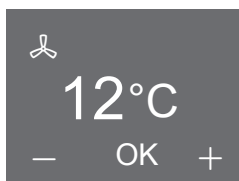

Displej temperujúcej zóny

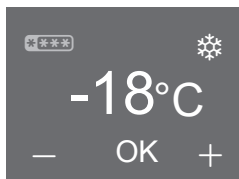

Displej mraziacej zóny

- Pomocou tlačidiel – a + nastavte teplotu nižšie alebo vyššie.

Optimálna teplota a kvalita vzduchu

- Hneď po nastavení teploty stlačte OK, aby ste svoje zadanie potvrdili.
- Alebo po poslednom stlačení tlačidla počkajte 8 sekúnd. Teplota sa potom automaticky prevezme.

Tip: Nová nastavená teplota sa potvrdí a prevezme aj zatvorením dvierok prístroja.

Potom prejde indikátor teploty na skutočnú hodnotu teploty, ktorá je momentálne vo vinotéke.

Možné nastavené hodnoty teploty

- Teplotu v temperujúcich zónach možno nastaviť od 5 °C do 20 °C.
- Teplotu v mraziacej zóne možno nastaviť od -16 °C do -26 °C.

Tip: Ak ste zmenili teplotu, skontrolujte ukazovateľ teploty pri **málo naplnenej chladničke asi po 6 hodinách a pri plnej chladničke asi po 24 hodinách**. Až potom sa nastaví skutočná teplota.

- Ak by bola teplota po tomto čase príliš vysoká alebo príliš nízka, nastavte teplotu znovu.

Ukazovateľ teploty

Na ukazovateli teploty na displeji sa pri normálnej prevádzke zobrazuje vždy **teplota uprostred temperujúcej zóny a najteplejšie miesto v mraziacej zóne**, ktoré je momentálne vo vinotéke.

Ak teplota mraziacej zóny nie je v možnom rozsahu zobrazenia teploty, tak na displeji blikajú len čiarky.

Podľa teploty v miestnosti a nastavenia môže trvať niekoľko hodín, kým sa dosiahne požadovaná teplota a bude sa trvalo zobrazovať.

Optimálna teplota a kvalita vzduchu

Kvalita a vlhkosť vzduchu

V bežnej chladničke je vlhkosť vzduchu pre víno príliš nízka a preto nie je chladnička vhodná na skladovanie vína. Vysoká vlhkosť vzduchu je pre skladovanie vína veľmi dôležitá, aby sa korok udržoval zvonku vlhký. Pri nízkej vlhkosti vzduchu korok zvonku vyschýna a nedokáže viac fľašu utesniť. Z tohto dôvodu sa musia fľaše s vínom ukladať aj naležato, aby víno udržiavalo korok zvnútra vlhký. Ak sa do fľaše dostane vzduch, bezpodmienečne sa každé víno pokazí!

 Nebezpečenstvo poškodenia dodatočným vlhčením

Vlhkosť vzduchu sa zvýšila a kondenzovala vo vnútornom priestore. Kondenzačná voda môže vinotéku poškodiť napríklad koróziou.

Nezvlhčujte dodatočne klímu vo vinotéke napríklad tak, že do nej postavíte misku s vodou.

DynaCool (konštantná vlhkosť vzduchu)

Funkciou DynaCool sa zvýši relatívna vlhkosť vzduchu v celej vinotéke. Zároveň sa rovnomerne rozdeľuje vlhkosť a teplota, takže sú všetky Vaše vína skladované za rovnakých dobrých podmienok. Tak sa vo vnútornom priestore trvalo vytvorí klíma, ktorá zodpovedá klíme vínnej pivnice.

– zapnutie alebo vypnutie funkcie DynaCool

- Stlačte na displeji indikátor teploty-niektorej temperujúcej zóny.

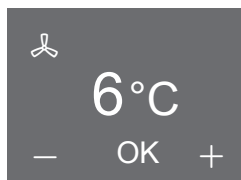

Displej temperujúcej zóny - DynaCool

Na displeji sa zobrazia aktuálne teploty a .

- Stlačte .
 - Symbol sa zafarbí na oranžovo, funkcia je zvolená.
 - Symbol sa zafarbí na bielo, funkcia je zrušená.
- Stlačte **OK** na potvrdenie Vášho zadania.
- Alebo po poslednom stlačení tlačidla počkajte 8 sekúnd. Zadanie sa potom automaticky prevezme.

Funkcia DynaCool je zapnutá alebo vypnutá pre obe temperujúce zóny.

Zapnuté funkcie sa **ne zobrazujú** na štartovacej obrazovke.

Po výpadku prúdu je pred tým zapnutá funkcia vypnutá.

Výmena vzduchu cez filter Active AirClean

Filtre Active AirClean v zadnej stene prístroja zaisťujú optimálnu výmenu vzduchu a tým jeho vysokú kvalitu.

Cez filtre Active AirClean sa do prístroja dostáva čerstvý vonkajší vzduch.

Ten je potom ventilátormi (DynaCool) rovnomerne rozdeľovaný vo vnútornom priestore.

Filtrovanie vonkajšieho vzduchu filtermi Active AirClean zabezpečuje, že sa do prístroja dostane len vzduch neobsahujúci prach a zápach.

Tak je Vaše víno navyše chránené pred prípadným prenášaním zápachov, lebo zápach sa môže prenášať cez korkovú zátku vína.

Filtre Active AirClean by ste mali pravidelne vymieňať, upozorňuje na to indikátor na displeji  (viď kapitola „Čistenie a ošetrovanie“, odstavec „Výmena filtra Active AirClean“).

Používanie funkcie SuperFrost

Môžete dodatočne zapnúť funkciu supermrazenie ❄️.

Funkcia supermrazenie ❄️

Pre optimálne mrazenie potravín musíte pred zmrazovaním čerstvých potravín zapnúť funkciu supermrazenie. Tým dosiahnete rýchle zmrazenie potravín, čím zostane tak zachovaná ich výživová hodnota, vitamíny, vzhľad a chuť.

Výnimky:

- Keď ukladáte už zmrazené potraviny.
- Keď denne ukladáte len do 1 kg potravín.

Funkciu supermrazenie musíte zapnúť **6 hodín pred vložením** potravín na zmrazenie.

Ak sa má využiť **maximálna mraziaca kapacita, musíte funkciu supermrazenie zapnúť 24 hodín vopred!**

Akonáhle je zapnuté supermrazenie, teplota v chladiacej zóne klesá, pretože prístroj pracuje s najvyšším možným chladiacim výkonom.

Vypne sa automaticky asi po 65 hodinách. Doba do vypnutia funkcie závisí od množstva čerstvo vložených potravín.

Tip: Pre úsporu energie môžete funkciu supermrazenie vypnúť sami, akonáhle je v mraziacej zóne dosiahnutá **konštantná** teplota najmenej -18 °C. Skontrolujte teplotu v mraziacej zóne.

Po vypnutí funkcie supermrazenie pracuje prístroj opäť na normálny výkon.

Zapnutie alebo vypnutie funkcie supermrazenie

- Stlačte na displeji indikátor teploty.

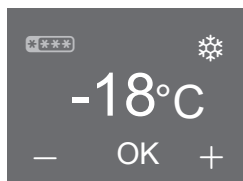

Displej - supermrazenie

Na displeji sa zobrazia aktuálne teploty a ❄️.

- Stlačte ❄️.
- ❄️ zafarbí sa na oranžovo, funkcia je zvolená.
- ❄️ zafarbí sa na bielo, funkcia je zrušená.
- Stlačte potom OK na potvrdenie Vášho zadania.
- Alebo po poslednom stlačení tlačidla počkajte 8 sekúnd. Zadanie sa potom automaticky prevezme.

Funkcia supermrazenie je zapnutá alebo vypnutá.

Zapnutá funkcia sa **nezobrazuje** v spúšťacej obrazovke.

Po výpadku prúdu je pred tým zapnutá funkcia supermrazenie vypnutá.

Zobrazenie zvolenej funkcie

- Stlačte na displeji indikátor teploty.



Na displeji sa zobrazí aktuálna teplota. Symbol zvolenej funkcie svierti oranžovo.

Prístroj je vybavený varovným systémom, aby teplota v mraziacej zóne a oboch temperujúcich zónach nepozorovanie nevzrástla a aby sa zabránilo strate energie pri otvorených dvierkach prístroja.

Indikácia teplotného alarmu sa vykonáva len v štartovacej obrazovke a nie počas nastavovania.

Teplotný alarm sa zobrazuje pred alarmom dvierok, ak tento existuje.

Teplotný alarm temperujúcich zón

Ak teplota v niektorej temperujúcej zóne stúpne alebo klesne o určitú hodnotu, zobrazí sa červeným ukazovateľ na displeji  .

Naviac zaznie výstražný tón, pokiaľ neskončí stav alarmu alebo nie je výstražný tón predčasne vypnutý.

Akustický a optický signál nasleduje napr. vtedy,

- keď zapnete prístroj, pokiaľ je teplota v mraziacej zóne príliš odlišná od nastavenej teploty,
- keď sa do prístroja pri triedení a vyberaní fľaš s vínom dostane príliš veľa teplého vzduchu z miestnosti,
- ak uložíte väčšie množstvo fľaš vína,
- po výpadku siete,
- keď je prístroj pokazený.



Akonáhle sa skončí stav alarmu, utíchne výstražný tón a zhasne  .

Teplotný alarm mraziacej zóny

 Ohrozenie zdravia požitím pokazených potravín.

Ak bola teplota dlhšiu dobu vyššia ako $-18\text{ }^{\circ}\text{C}$, môžu sa zmrazené potraviny čiastočne alebo úplne rozmraziť. Týmto sa skráti trvanlivosť potravín.

Skontrolujte, či nie sú mrazené potraviny primrznuté alebo roztopené. V tomto prípade spotrebujte potraviny čo najrýchlejšie alebo ich tepelne spracujte (varením alebo pečením) skôr, ako ich opäť zamrazíte.



Ak sa zvýši príliš teplota mraziacej zóny, zobrazuje sa na ukazovateli teploty mraziacej zóny červeným  .

Naviac zaznie výstražný tón, pokiaľ neskončí stav alarmu alebo nie je výstražný tón predčasne vypnutý.

Kedy prístroj teplotný rozsah rozpozná ako rozsah príliš vysokých teplôt, závisí od nastavenej teploty.

Akustický a optický signál nasleduje:

- Zapnete prístroj a teplota v teplotnej zóne je príliš odlišná od nastavenej teploty.
- Keď ukladáte a vyberáte zmrazený tovar a pritom prúdi príliš veľa teplého vzduchu z priestoru.
- Zamrazujete väčšie množstvo potravín.
- Zmrazujete teplé, čerstvé potraviny.
- Došlo k výpadku siete.
- Prístroj je pokazený.

Akonáhle sa skončí stav alarmu, utíchne výstražný tón a zhasne  .

Teplotný alarm a alarm dvierok

Predčasné vypnutie alarmu a kontrola najvyššej teploty.

Ak by Vás výstražný tón rušil, môžete ho predčasne vypnúť. Rovnako tak môžete skontrolovať najvyššiu teplotu, ktorá bola v danej chladiacej zóne.

■ Stlačte .

Chybové hlásenie bolo potvrdené a výstražný tón utíchne. Na displeji sa zobrazí štartovacia obrazovka: Na ukazovateli teploty mraziacej zóny asi 1 minútu bliká najvyššia teplota, ktorá bola doteraz v chladiacej zóne. Potom ukazovateľ teploty prejde na aktuálnu teplotu v mraziacej zóne.



Blikajúce zobrazenie teploty môžete predčasne zrušiť:

■ Stlačte na displeji indikátor teploty.



Blikajúca najvyššia teplota sa vymaže. Potom sa na ukazovateli teploty opäť objaví skutočná momentálna teplota.

Alarm dvierok

Chladnička je vybavená výstražným systémom, aby sa zabránilo strate energie pri otvorených dvierkach prístroja a aby boli uložené potraviny chránené pred teplom.

Ak sú dvierka chladničky dlhšiu dobu otvorené, rozsvieti sa ukazovateľ teploty   na žltu. Dodatočne zaznie štyrikrát výstražný tón. Ak sa stav alarmu neukončí, alebo sa skôr nevypne výstražný tón, zopakuje sa opäť po asi 3 minútach.

Doba do spustenia alarmu dvierok závisí od zvoleného nastavenia (nastavenie z výroby = 2 minúty). Alarm dvierok je možné tiež vypnúť (viď kapitola „Vykonanie ďalších nastavení“, odstavec „Nastavenie/vypnutie hlasitosti výstražných a signálnych tónov“).

Akonáhle dvierka prístroja zavriete, výstražný tón stíchne a   na displeji zhasne.

Ukazovateľ alarmu dvierok prebieha len na štartovacej obrazovke.

Pokým sa nachádzate v nastavovacom móde, je automaticky alarm dvierok potlačený: Nezobrazí sa žiaden symbol a nezaznie žiaden tón.

Ak nezaznie výstražný tón, aj keď sa má spustiť alarm dvierok, výstražný tón bol vypnutý v nastavovacom móde (viď kapitola „Nastavenie/vypnutie hlasitosti výstražných a signálnych tónov“).

Predčasné vypnutie alarmu dvierok

Ak by Vás výstražný tón rušil, môžete ho predčasne vypnúť.



















■ Stlačte  .

Na ukazovateli teploty sa zobrazí skutočná momentálna teplota. Výstražný tón utíchne.





Vykonanie ďalších nastavení

Prehľad nastavení

Nasledovné nastavenia môžete aktivovať alebo meniť. V tabuľke sa nachádzajú nastavenia z výroby zobrazené **hrubo** alebo ako označený stupeň na stĺpci segmentu.

Nastavenie		Výber/nastavenie z výroby
	využitie krátkej doby (QuickCool-Timer)	0:00-9:59 hod.:min.
	Zapnutie/vypnutie výrobníka kociek ľadu	zap. (oražový symbol)/ vyp.
	Zapnutie/vypnutie prezentačného svetla alebo trvanie zapnutia	stupeň 1 - 8  (nie je vyplnený segment = vyp.)
	zapnutie/vypnutie blokovania	zap./ vyp.
	Vypnutie vinotéky	OK
	zapnutie a vypnutie režimu sabbat	zap. (oražový symbol)/ vyp.
	zmeniť čas do alarmu dvierok	stupeň 1 - 7 (stupeň 1 = 30 sek.)  (stupeň 4 = 2 min.)
	systémové nastavenia Miele@home (viditeľné len pri založenom Wi-Fi pere)	Ďalšie možnosti nastavení sú popísané v návode na montáž a inštaláciu pera.
	vypnutie/zapnutie tónu tlačidiel	zap./vyp.
	nastavenie/vypnutie hlasitosti výstražných a signálnych tónov	vyp. – stupeň 7 
	nastavenie jasú displeja	stupeň 1-7 
	Nastavenie jasú prezentačného svetla (zobrazí sa len keď je prezentačné svetlo zapnuté)	stupeň 1-7 
°C	prestavenie jednotky teploty	°C/°F
	výstavná prevádzka (viditeľná len pri zapnutí)	NESVIETI

Vykonanie ďalších nastavení

	vrátiť späť nastavenia z výroby	
i	vyvolať informácie o Vašej chladničke	ukazovatele (dôležité pre hlásenie poruchy pre Miele servisnú službu)
	Pripomenutie: výmena filtra Active AirClean	zap. (oražový symbol)/ vyp.
	pripomenutie: vyčistenie vetracieho filtra	zap. (oražový symbol)/ vyp.
	Čistenie (zobrazí sa len keď je vypnutý výrobnik kociek ľadu)	zap. (oražový symbol)/ vyp.

Vykonanie ďalších nastavení

Vykonanie ďalších nastavení

V nastavovacom móde **≡** môžete urobiť určité nastavenie ako aj navoliť želanú funkciu a tým prispôbiť Vašu chladničku Vaším zvyklostiam.

Ďalšie vysvetlenia a informácie k týmto nastaveniam nájdete na nasledovných stranách.

Pokým sa nachádzate v nastavovacom móde, je automaticky alarm dvierok alebo výstražné hlásenie potlačené: Nezobrazí sa žiaden symbol a nezaznie žiaden tón. Výnimka: Pri chybe prístroja (F+číslo) je nastavovací mód okamžite prepnutý. Kód chyby sa zobrazí na displeji (viď kapitola „Čo robiť ak ...“, odstavec „Hlásenia na displeji“).

Voľba požadovaného nastavenia



Štartovacia obrazovka

- Stlačte **≡**.

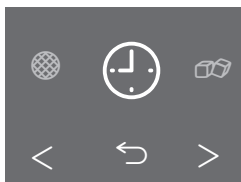

Nastavovací režim

- Listujte tlačidlami so šípkami **<** alebo **>** doľava alebo doprava.

Prostredníctvom displeja sa zobrazí symbol zvoleného nastavenia.

Vpravo a vľavo na pozadí sú viditeľné symboly najbližšieho možného nastavenia, ale nie je možné ich navoliť.

- Stlačte symbol požadovaného nastavenia (viď kapitola „Prehľad nastavení“).

Podľa zvoleného nastavenia existujú dve možnosti:

1. Dostanete sa do podmenu k ďalšiemu výberu nastavenia alebo k zadaniu hodnôt.
2. Zvoľte priamo nastavenie. Symbol sa sfarbí na oranžovo a tým potvrdí voľbu. Ak je symbol biely, funkcia nie je aktivovaná.

Zadanie hodnôt

Všetky zadania, ktoré ste spravili je potrebné potvrdiť pomocou OK. Ak zadanie nepotvrdíte, prepne sa displej po cca 15 sekundách do štartovacej obrazovky a nastavené zmenené hodnoty sa neprevezmú.

Opustenie úrovne menu („spät“ ↵)

Prostredníctvom ↵ sa môžete vrátiť do predchádzajúcej obrazovky.

Všetky zadania, ktoré ste doteraz vykonali a nepotvrdili pomocou OK, sa do pamäti neuložia.

Vysvetlenia k nastaveniam

Využitie krátkodobého časovača ⌚ (QuickCool-Timer)

Krátkodobý časovač môžete využiť na kontrolu osobitných procesov, napr. na chladenie mieseného cesta. Tón signálu Vám pripomenie čas.

Krátkodobý časovač môže byť nastavený na maximálne 9 hodín a 59 minút.

– nastavenie časovača

- Stlačte ⌚.
- Hodiny nastavte pomocou + alebo –.
- Potvrďte s OK.

Nastavené hodiny budú prevzaté. Teraz môžete nastaviť minúty.

- Minúty nastavte pomocou + alebo –.
- Potvrďte s OK.

Nastavené minúty budú prevzaté. Nastavená doba na časovači odteraz beží. Ak sa dvierka prístroja opäť otvoria, na displeji sa zobrazí ubehnutý čas. Po asi 3 sekundách sa ukazovateľ premení na štartovaciu obrazovku.

Pri dopytovaní, prípadne korektúre času časovača sa ubehnutý nastavený čas zastaví.

Pri výpadku eklektického prúdu prípadne pri jeho opätovnom spustení sa zadaný čas na časovači zruší.

Vykonanie ďalších nastavení

– nastavený čas ubehol

Zaznie akustický signál a blíká .

- Dotknite sa displeja.

Zobrazí sa štartovacia obrazovka.

– oprava časovača

- Otvorte dverka prístroja.

 a ubehnutý nastavený čas sa zobrazí na asi 3 sekundy na displeji.

- Počas tejto doby stlačte ubehnutý čas na časovači
- Stlačte , aby ste opravili nastavený čas na časovači. Postupujte pritom rovnako, tak ako pri zadávaní času na časovači (viď odstavec „Nastavenie krátkodobého časovača“).

– zrušenie krátkodobého časovača

- Otvorte dverka prístroja.

 a ubehnutý nastavený čas sa zobrazí na asi 3 sekundy na displeji.

- Počas tejto doby stlačte ubehnutý čas na časovači
- Stlačte , aby ste zrušili nastavený čas na časovači.

Na displeji sa zobrazí štartovacia obrazovka.

Zadaný čas na časovači môžete opravovať alebo rušiť aj v nastavovacom móde.

Zapnutie/vypnutie výrobníka kociek ľadu

 Ohrozenie zdravia!

Prvé 3 výroby kociek ľadu po uvedení do prevádzky výrobník kociek ľadu sa nesmú spotrebovať, pretože voda slúži na prvé prepláchnutie prívodu vody.

Toto platí tak pre prvé uvedenie do prevádzky ako aj pre dlhšie vypnutie prístroja.

Výrobníkom kociek ľadu vyrobte len množstvá bežné pre domácnosť.

Dbajte prosím na nasledujúce:

- Po prvom uvedení do prevádzky môže trvať až 24 hodín, pokým padnú prvé kocky ľadu z výrobníka do zásuvky.
- Po prípadnom vypnutí a zapnutí výrobníka kociek ľadu trvá tento proces maximálne 6 hodín.
- Zásuvka na kocky ľadu by mala byť prázdna pred tým ako zapnete výrobník kociek ľadu.
- Zásuvka na kocky ľadu musí byť úplne zatvorená, v inom prípade sa nebudú vyrábať kocky ľadu.



Ak na displeji svieti , znamená to, že výrobník kociek ľadu nie je zásobovaný dostatočným množstvom vody. Skontrolujte, či je otvorený uzatvárací kohútik prívodu vody.

Ak nechcete vyrábať kocky ľadu, môžete výrobník kociek vypnúť nezávisle od prístroja.

Tip: Ak je výrobnik kociek ľadu vypnutý, je možné zásuvku na kocky ľadu využiť aj na zamrazenie a skladovanie potravín.

Zapnutý výrobnik kociek ľadu je po výpadku siete je vypnutý.

– Ďalšie funkcie

Po zapnutí výrobníka kociek ľadu sa zobrazí v nastavovacom režime  funkcia „Miska na kocky ľadu: nastaviť polohu čistenia “

Ďalšie informácie k tejto funkcii nájdete v kapitole „Čistenie a starostlivosť“, odstavce „Čistenie misky na kocky ľadu“.

Zapnutie alebo vypnutie prezentačného svetla alebo voľba trvania zapnutia



Ak chcete svoje fľaše s vínom prezentovať aj pri zatvorených dverkách prístroja, môžete vnútorné osvetlenie nastaviť tak, aby zostalo zapnuté aj pri zatvorených dverkách. Každá temperujúca zóna je vybavená vlastným osvetlením, takže vinotéka je optimálne rozsvietená.

Použitím diód LED je možné vylúčiť nepriaznivý účinok na víno zohriatím alebo UV žiarením.

Na pruhu segmentov môžete nastaviť dobu trvania zapnutia prezentačného svetla  :

Dobu možno nastaviť postupne v krokoch po 15 minútach, počnúc 15 minútami (stupeň 2 = 1 vyplnený segment) až po trvale zapnuté prezentačné svetlo (stupeň 7 = 8 vyplnených segmentov).

– Ďalšie funkcie „Nastavenie jasů prezentačného svetla “

Po nastavení prezentačného svetla sa zobrazí v nastavovacom režime  funkcia .

V segmentových stĺpcoch môžete nastaviť jas prezentačného svetla: Ak sú vyplnené všetky segmenty, je navolený maximálny jas.

Zmena jasů je viditeľná počas nastavovania.

Vykonanie ďalších nastavení

Zapnutie/vypnutie blokovania /

Zablokovaním môžete prístroj zaistiť pred:

- nechceným vypnutím,
- nechceným prestavením teploty,
- nechcenou voľbou DynaCool a SuperFrost,
- nechcenou zmenou nastavení (je možné len vypnutie blokovania).

Zabránite tak, aby nepovolené osoby, napr. deti, mohli prístroj vypnúť, prípadne zmeniť jej nastavenia.

Po výpadku siete ostane zapnutá blokácia zachovaná.

– krátkodobé vypnutie blokovania

- Dotknite sa displeja.

Zobrazí sa .

- Stlačte  na asi 6 sekúnd.

Teraz môžete previesť ďalšie nastavenia (teplota, doplnkové funkcie atď.) Ak sa dvierka prístroja opäť zatvoria, blokovanie je opäť zapnuté.

- Vypnutie blokovania

- Dotknite sa displeja.

Zobrazí sa .

- Stlačte  na asi 6 sekúnd.

Zobrazí sa štartovacia obrazovka.

- Stlačte *≡.

- Zvoľte .

 svieti na oranžovo.

- Stlačte .

Na displeji sa zobrazí . Blokovanie je vypnuté.

Vypnutie vinotéky

Touto funkciou môžete vypnúť celú vinotéku.

Na displeji zhasne indikátor teploty a svieti .

Vnútorne osvetlenie chladiacej zóny zhasne a chladenie je vypnuté.

 zhasne asi po 10 minútach a displej ostane tmavý (režim šetrenia energie).

Zapnutie a vypnutie režimu sabat

Pre podporu náboženských zvykov má chladnička režim sabat.

Vypína sa

- vnútorné osvetlenie pri otvorených dverkách,
- všetky akustické a optické signály,
- ukazovateľ teploty,
- funkcie DynaCool a super mrazenie (ak bol predtým zapnutý),
- kuchynský budík (ak bol predtým zapnutý).

Taktiež nemôžete vykonávať v nastavovacom móde  žiadne nastavenia.

Funkcia režimu sabat sa asi po 120 hodinách automaticky vypne.

Dbajte na to, aby boli dverka riadne zatvorené, pretože sú vypnuté optické a akustické výstrahy.

 Ohrozenie zdravia požitím pokazených potravín.

Keďže nie je prípadný výpadok prúdu počas režimu sabat zobrazovaný, môžu zamrznuté potraviny primrznúť alebo sa roztopiť. Týmto sa skrúti trvanlivosť potravín.

Skontrolujte, či nie sú mrazené potraviny primrznuté alebo roztopené. V tomto prípade spotrebujte potraviny čo najrýchlejšie alebo ich tepelne spracujte (varením alebo pečením) skôr, ako ich opäť zamrazíte.

– zapnutie režimu sabat

- Stlačte .

 svieti na oranžovo.

Na displeji sa pozom rozsvieti bielym .



displej režim sabat

Po asi 3 sekundách zhasne , a displej je tmavý.

– predčasné vypnutie režimu sabat

- Dotknite sa displeja.

Zobrazí sa .

- Stlačte .

 svieti na oranžovo.

- Stlačte .

 svieti na bielo. Funkcia bola vypnutá.



Vykonanie ďalších nastavení

Nastavenie času do spustenia alarmu dvierok .

Chladnička disponuje alarmom dvierok. Ak by boli dvierka prístroja dlhšiu dobu otvorené, zaznie výstražný tón (ak nie je vypnutý: vid' odstavec „Nastavenie/vypnutie hlasitosti výstražných a signálnych tónov“) a na displeji svieti  (vid' kapitola „Teplotný alarm a Alarm dvierok“, odstavec „Alarm dvierok“).

Môžete nastaviť segmentový stĺpec času až do nástupu alarmu dvierok  : Čas je možné postupne nastavovať v 30 sekundových krokoch začínajúc 30 sekundami (stupeň 1 = 1 vyplnený segment) až do maximálne 3 minút a 30 sekúnd (stupeň 7 = 7 vyplnených segmentov).

vypnutie/zapnutie tónu tlačidiel /

Pri každom dotyku jedného voliteľného poľa na displeji zaznie tón. Tento môžete zapnúť  alebo vypnúť .

nastavenie/vypnutie hlasitosti výstražných a signálnych tónov

Po segmentových stĺpcoch môžete nastaviť hlasitosť výstražných a signálnych tónov:

Ak sú vyplnené všetky segmenty, je navolená maximálna hlasitosť.

Ak nie je vyplnený žiaden segment, je výstražný a signálny tón vypnutý. Zobrazí sa .

Zmena hlasitosti zaznieva počas nastavovania.

Výstražné a signálne tóny nie je možné pri alarme teploty, hlásení chyby, výpadku siete ako aj pri nastavenom časovači vypnúť.

nastavenie jas displeja ☀

V segmentových stĺpcoch môžete nastaviť jas displeja:

Ak sú vyplnené všetky segmenty, je navolený maximálny jas.

Zmena jas je viditeľná počas nastavovania.

Nastavenie jednotky teploty °C/°F.

Môžete si zvoliť zobrazenie teploty na displeji medzi stupňami Celzia °C a stupňami Fahrenheita °F.

vypnutie režimu výstavnej prevádzky ■

Režim výstavnej prevádzky umožňuje špecializovaným obchodom prezentovať prístroj bez zapnutia chladenia. Pre súkromné používanie toto nastavenie nepotrebuje.

Ak je z výroby zapnutý režim výstavnej prevádzky, na displeji sa zobrazuje ■. Túto funkciu môžete tu vypnúť.

Ak bol režim výstavnej prevádzky vypnutý, nie je možné ho opäť zapnúť cez režim nastavenia ◡≡.

návrat k nastaveniu z výroby

Všetky nastavenia chladničky sa vrátia do stavu pri dodaní a chladnička sa vypne.

vyvolanie informácií **i**

Na displeji sa zobrazia údaje prístrojov (označenie modelov a číslo fabrikátu).

Tip: Tieto prístrojové údaje sú dôležité pri nahlasovaní poruchy servisnej služby Miele.

Potvrdením s OK opustíte informačné ukazovatele.

– zobrazenie licenčných dohôd

Pod znakom © si môžete nechať zobraziť použité licencie.

Vykonanie ďalších nastavení

Pripomenutie: výmena filtra Active AirClean

Táto chladnička je vybavená pachovými filtrami Active AirClean.

Ak je ukazovateľ výmeny pachového filtra aktivovaný, budete asi po

12 mesiacoch upozornení na to, že máte vymeniť Active AirClean filter (viď kapitola „Čistenie a starostlivosť“, odstavec „Výmena filtra Active AirClean“). Na štartovacej obrazovke sa potom zobrazí teplotný údaj  a zaznie signálny tón (ak je zapnutý).

Stlačením symbolu potvrdíte hlásenie. Počítač času sa vráti späť a nabehne opäť štartovacia obrazovka.

pripomenutie: čistenie vetracej mriežky

Chladnička je vybavená soklom s vetracou mriežkou.

Ak je tento ukazovateľ čistenia vetracej mriežky aktivovaný, asi po 12 mesiacoch vám pripomenie, že je potrebné mriežku očistiť od prachu (viď kapitola „Čistenie a starostlivosť“, odstavec „Čistenie vetracej mriežky“). Na displeji sa potom zobrazí  a zaznie signálny tón (ak je zapnutý).

Tip: Vetráciu mriežku čistite štetcom alebo vysávačom (použite na to napr. sací štetec pre vysávač Miele).

Usadený prach zvyšuje spotrebu energie.

Stlačením symbolu potvrdíte hlásenie. Počítač času sa vráti späť a nabehne opäť štartovacia obrazovka.

Vibrácie a pohyby majú negatívny vplyv na proces zrenia vína, môže sa tým zhoršiť jeho chuť.

Aby ste pri vyberaní fliaš s vínom zaistili ďalšie klúdne skladovanie ostatných fliaš, mali by vína rovnakého druhu ležať pokiaľ je to možné vedľa seba na rovnakom rošte. Okrem toho by ste fľaše s vínom nemali na drevenom rošte ukladať na seba.

Vína by mali byť v ideálnom prípade uskladnené naležato, aby sa korok udržoval zvnútra vlhký a do fľaše nemohol vniknúť vzduch.

Tip: Odporúča sa aj zvýšiť vlhkosť vzduchu pre fľaše vína s korkom (viď kapitola „Optimálna teplota a vlhkosť vzduchu“, odstavec „Zvýšenie vlhkosti vzduchu δ “).

Nebezpečenstvo poranenia!

Pri vyberaní drevených roštov dbajte na to, aby pri tom z prístroja nevypadla fľaša vína. Za istých okolností sa môžu fľaše vzpriechiť do vyššie umiestnených roštov.

Nebezpečenstvo poškodenia a poranenia!

Vyčnievajúce drevené rošty a vínové fľaše môžu spôsobiť poškodenie sklenených dvierok, ak sa tieto v takejto situácii zatvoria.

Dbajte prosím na to, aby drevené rošty a vínové fľaše nevyčnievali!

Neprekrývajte vetracie a odvetrávacie otvory na zadnej stene - sú dôležité pre chladiaci výkon!

Drevené rošty

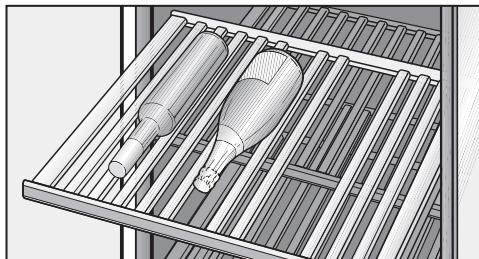

Drevené rošty vedené na výsuvných koľajniciach je možné vytiahnuť natoľko, že je možné na ne pohodlne položiť fľaše s vínom a opäť odobrať.

Premiestnenie drevených roštov

Drevené rošty môžete ľubovoľne vybrať a opäť nasadiť.

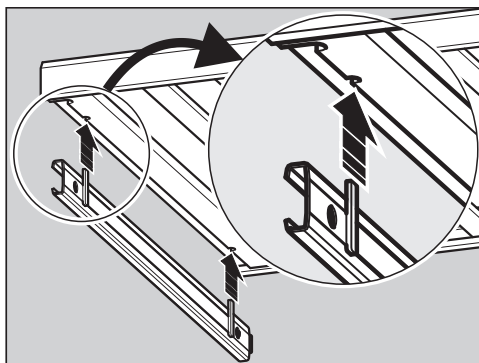

- Vytiahnite drevený rošt až na doraz dopredu a vyberte ho nahor z výsuvných lišt. Pritom ho chyťte za rám.
- Na opätovné nasadenie položte drevený rošt na vytiahnuté lišty. Magnetická lišta smeruje pritom dopredu.

Skladovanie fliaš s vínom

Popisovanie drevených roštov

Aby ste mali dobrý prehľad o uložených druhoch vína, môžete popísať lakované magnetické lišty na drevených roštoch.

Použite na to dodanú kriedovú tužku. Magnetickú lištu môžete priamo popísať, alebo ju na popis zložiť z dreveného roštu.

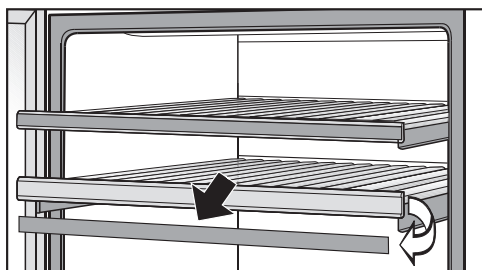

- Uchopte magnetickú lištu na bokoch a vyberte ju smerom dopredu. Magnetické lišty sú na drevených roštoch pridržiavané magnetmi.
- Nežiadúce popisy môžete z magnetickej lišty odstrániť vlhkou utierkou.

Nebezpečenstvo poškodenia!

Magnetické lišty **nečistite** čistiacim prostriedkom, ale len čistou vodou. Povrchová lakovaná úprava sa môže poškodiť!

- Popíšte magnetickú lištu dodanou kriedovou tužkou a upevnite ju opäť vpredu na drevený rošt.

Maximálne množstvo náplne

⚠ Nebezpečenstvo poškodenia!
Jednotlivý drevený rošt môžete naložiť maximálne 25 kg! Uvedomte si ale, že máte zabrániť ukladaniu fliaš na drevených roštoch na seba.

Vo vinotéke je možné skladovať celkovo maximálne **42 fliaš** (0,75 l; objem: tvar typu Bordeaux).

Maximálna mraziaca kapacita

Aby potraviny čím skôr zmrzli až k svojmu jadru, nesmie byť prekročená maximálna mraziaca kapacita. Maximálne množstvo potravín, ktoré môžete zamraziť počas 24 hodín, nájdete uvedené na typovom štítku ako „mraziaca kapacita ...kg/24 h“.

Mraziaca kapacita uvedená na typovom štítku bola stanovená podľa normy DIN EN ISO 15502.

Čo sa stane pri zamrazení čerstvých potravín?

Čerstvé potraviny sa musia čo najrýchlejšie zamraziť, aby nestratili výživové hodnoty, vitamíny, vzhľad a chuť.

O čo pomalšie potraviny zamrzajú, o to viac tekutiny prejde z každej jednej bunky do medzipriestorov. Bunky sa scvrknú. Pri rozmrazovaní sa vráti len časť uniknutej tekutiny do buniek späť. Prakticky to znamená, že v potravinách dôjde k väčšej strate šťavy. Toto spoznáte podľa toho, že sa pri rozmrazovaní okolo potravín vytvorí veľká mláka vody.

Ak potraviny rýchlo zamrznú, nemá bunková tekutina dostatok času na uniknutie do medzipriestorov. Bunky sa značne menej scvrknú. Pri rozmrazovaní môže prejsť len malé množstvo tekutiny, ktoré prešlo do medzipriestorov späť do buniek a preto je strata šťavy nepatrná. Vytvorí sa len malá mláčka.

Uskladnenie hotových mrazených potravín

Rozmrazený alebo mierne rozmrazený tovar už nezamrazujte. Až keď potraviny spracujete (varením alebo pečením), môžete ich opäť zamraziť.

Ak chcete uskladniť hotové mrazené potraviny, preverte si už počas nákupu v obchode:

- či nie je balenie poškodené,
- dátum spotreby a
- teplotu chladiacej zóny v predajnom boxe.

Ak je teplota v chladiacej zóne vyššia ako -18°C , potom sa skracaje trvanlivosť zmrazených potravín.

- Zmrazené potraviny nakupujte úplne nakoniec a prepravujte ich v novinovom papieri alebo v chladiacej taške.
- Mrazené potraviny doma ihneď uložte do chladničky.

Mrazenie a skladovanie

Zamrazovanie potravín

Na zamrazovanie používajte len čerstvé a bezchybné potraviny.

Pred vložením

- Pri väčšom množstve ako 1 kg čerstvých potravín zapnite na určitú dobu pred ich vložením funkciu supermrazenie (viď Kapitola „Použitie supermrazenia“).

Už zamrazené uložené potraviny budú mať takto rezervu chladu.

Vloženie potravín na zmrazenie

 **Nebezpečenstvo poškodenia príliš ťažkými naplnením!**

Príliš ťažké naplnenie môže spôsobiť poškodenie mraziacej zásuvky/ sklenenej dosky.

Dodržiujte maximálne množstvo naplnenia:

- mraziaca zásuvka = 25 kg
- sklenená doska = 35 kg

Potraviny, ktoré budete mraziť sa nesmú dotýkať už zamrazených potravín, aby sa tieto nerozpustili.

- Balenia vkladajte suché, tým zabránite, že spolu primrznú.

– vložte malé množstvo potravín na zmrazenie

Nechajte potraviny zamraziť v hlbších spodných mraziacich zásuvkách.

- Rozložte potraviny určené na mrazenie naširoko od seba na dne mraziacej zásuvky, aby čo najrýchlejšie zamrzli.

– vložte maximálne množstvo potravín na zmrazenie (viď typový štítok)

Ak sú drážky ventilátora zastavené, znižuje sa chladiaci výkon a stúpa spotreba energie.

Dbajte pri vkladaní potravín na zmrazenie na to, aby ste nezakryli drážku ventilátora.

- Vyberte horné mraziace zásuvky.
- Rozložte potraviny určené na mrazenie naširoko od seba na hornej sklenenej doske, aby čo najrýchlejšie zamrzli.

Po zmrazení:

- Uložte zmrazené potraviny do mraziacej zásuvky a opäť ju zasuňte.

Doba skladovania zmrazených potravín

Skladovacia schopnosť potravín je aj pri dodržaní predpisanej teploty od -18°C veľmi rozdielna. Aj v zmrazené produkty prebiehajú spomalené odbúravacie procesy. Vzdušným kyslíkom sa môže napríklad tuk pokaziť. Preto sa môže skladovať chudé mäso približne dvojnásobne dlhšie než masť.

Uvedené doby skladovania sú len orientačnými hodnotami pre dĺžku skladovania rozličných skupín potravín v mraziacej zóne.

Skupina potravín	Doba skladovania (mesiace)
zmrzlina	2 až 6
chlieb, pekárenské výrobky	2 až 6
syr	2 až 4
tučné ryby,	1 až 2
chudé ryby	1 až 5
saláma, šunka	1 až 3
divina, bravčovina	1 až 12
hydina, hovädzina	2 až 10
ovocie, zelenina	6 až 18
bylinky	6 až 10

Pri bežných predajných mraziarenských produktoch je dĺžka skladovania uvedená na obale rozhodujúca.

Rozmrazenie zmrazených produktov

Rozmrazený alebo mierne rozmrazený tovar už nezamrazujte. Až keď potraviny spracujete (varením alebo pečením), môžete ich opäť zamraziť.

Zmrazené produkty môžete rozmraziť:

- v mikrovlnnej rúre
- v rúre na pečenie pri funkcii „horúci vzduch“ alebo pri „rozmrazenie“
- pri izbovej teplote
- v chladiacej zóne (odvádzaný chlad sa využíva na chladenie potravín)
- v parnej rúre

Rovné kúsky mäsa a ryby môžete vložiť rozpúšťať do horúceho pekáča.

Kusy mäsa a ryby (napr. mleté mäso, kurča, rybie filé) rozpúšťajte tak, aby nedošlo ku kontaktu s inými potravinami. Vodu vznikajúcu pri topení zachytávajújte a starostlivo zlikvidujte.

Ovocie sa môže rozpúšťať pri izbovej teplote ale aj v prikrytej miske.

Zelenina sa vo všeobecnosti môže vložiť v mrazenom stave do vriacej vody alebo udusiť na horúcom tuku. Čas dusenia je z dôvodu zmenenej bunkovej štruktúry o niečo kratší než pri čerstvej zelenine.

Mrazenie a skladovanie

Rýchle chladenie nápojov

Fľaše, ktoré chcete rýchlo zachladiť v mraziacej zóne vyberte **najneskôr po hodine** opäť von. Tieto fľaše môžu prasknúť.

Tip: Aby ste fľaše nezabudli v mraziacej zóne, môžete v nastavovacom režime príslušným spôsobom nastaviť kuchynský budík (QuickCool-Timer).

Výroba kociek ľadu

Zapnutie/vypnutie výrobníka kociek ľadu

Postup zapínania a vypínania výrobníka kociek ľadu je popísaný v kapitole „Vykonanie ďalších nastavení“, odstavec „Zapnutie/vypnutie výrobníka kociek ľadu “.

Výroba väčšieho množstva kociek ľadu

Množstvo vyrobených kociek ľadu závisí od teploty v mraziacej zóne: O čo nižšia je teplota v mraziacej zóne, o to viac kociek ľadu sa za určitú dobu vyrobí. Pri teplote -18 °C sa za 24 h vyrobí asi 1 kg ľadu.

Tip: Ak budete potrebovať väčšie množstvo kociek ľadu, vymeňte plnú zásuvku na kocky ľadu za zásuvku vedľa vpravo.

Akonáhle je zásuvka zatvorená, začína opäť výrobnik vyrábať kocky ľadu.

Usporiadanie vnútorného priestoru

Vybratie zásuvky a sklenenej dosky

Zásuvky je možné ich pri plnení a vyberaní a za účelom čistenia vybrať.

Taktiež môžete mraziacu zónu flexibilne zväčšiť. Ak chcete uložiť na zmrazenie väčšie potraviny ako napr. morku alebo divinu, môžete vybrať sklenené dosky medzi mraziacimi zásuvkami.

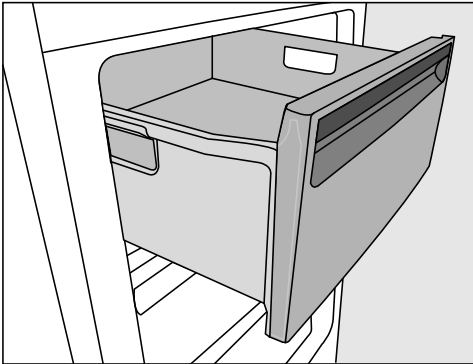

- Zásuvky vytiahnite až po doraz a nadvihnite ich smerom hore.
- Sklenenú dosku nadvihnite a vytiahnite ju dopredu.

Použitie príslušenstva

Použitie akumulátora chladu

Akumulátor chladu zabraňuje rýchlemu nárastu teploty v mraziacej zóne pri výpadku elektrického prúdu. Môžete tak predĺžiť dobu skladovania.

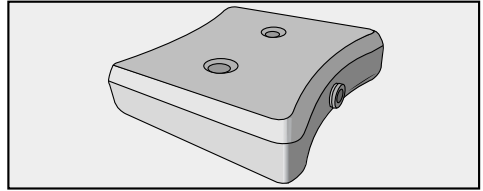

- Chladiaci akumulátor vložte do najvrchnejšej mraziacej zásuvky.

Po asi 24 hodinách doby uloženia je akumulátor chladu schopný chladieť na maximálny chladiaci výkon.

– pri výpadku elektrického prúdu

- Vložte zmrznutý akumulátor chladu priamo na zmrazené potraviny dopredu v najvrchnejšej zásuvke.

Tip: Ak chcete vložiť čerstvé potraviny, tak použite akumulátor chladu ako oddeľovač medzi už vložené a čerstvé potraviny, aby sa potraviny čiastočne nerozmrazili.

Tip: Akumulátor chladu je možné použiť aj na krátkodobé chladenie potravín alebo nápojov v chladiacej taške.

Rozmrazovanie

Temperujúce zóny

Temperujúce zóny sa automaticky rozmrazujú.

Počas chodu kompresora sa môžu v dôsledku funkcie vytvárať na zadnej strane temperujúcich zón námraza alebo zamrznuté kvapky. Nemusíte ich odstraňovať, pretože sa tieto automaticky odparia teplom kompresora.

Voda z rozmrazovania odteká žliabkom a odtokovou rúrkou do odparovacieho systému na zadnej strane vinotéky.

 Voda z rozmrazovania musí vždy voľne odtekať.

Udržujte žliabok a otvor na odvádzanie vody z rozmrazovania čisté.

Mraziaca zóna

Prístroj je vybavený systémom „NoFrost“, vďaka ktorému sa prístroj automaticky odmrazí a odparí.

Vznikajúca vlhkosť sa zráža na výparníku a občas sa automaticky odmrazí a odparí.

Automatickým odmrazovaním zostáva mraziaca zóna stále bez ľadu. Potraviny sa vďaka tomuto zvláštnemu systému nerozmrazia.

 Dbajte na to, aby sa voda nedostala do elektroniky.

 Para z parného čistiaceho zariadenia sa môže dostať k častiam chladničky a spôsobiť skrat. Na čistenie nepoužívajte parný čistiaci stroj.

Nikdy neodstraňujte typový štítok umiestnený vo vnútri prístroja. V prípade poruchy bude potrebný!

Upozornenia k čistiacemu prostriedku

Vo vnútornom priestore chladničky používajte len čistiace a ošetrovacie prostriedky nezávadné pre potraviny.

Aby ste nepoškodili povrchové plochy, nepoužívajte **žiadne**

- čistiace prostriedky obsahujúce sódu, čpavok, kyseliny a chlór,
- čistiace prostriedky na odstránenie vodného kameňa,
- čistiace prostriedky na drhnutie (napr. drhnúci prášok, tekuté mlieko, drsné hubky),
- čistiace prostriedky obsahujúce rozpúšťadlá,
- čistiace prostriedky na nerez,
- čistiace prostriedky na umývačku riadu,
- spreje na rúry na pečenie,
- čistiaci prostriedok na sklo,
- tvrdé hubky a kefy na drhnutie (napr. hubky na hrnce),
- odstraňovač nečistôt,
- ostré kovové škrabky.

Na čistenie doporučujeme čistú savú utierku, vlažnú vodu a trošku prostriedku na ručné umývanie.

Dôležité pokyny na čistenie nájdete na nasledujúcich stranách.

Čistenie a ošetrovanie

Čistenie misky na kocky ľadu



Misku na kocky ľadu vyčistíte:

- Skôr ako výrobnik ľadu vypnete na dlhšiu dobu.
- Pravidelne, aby ste odstránili zvyšky ľadu a vody.

Misku na kocky ľadu **nie je možné** vybrať a čistenie je možné len v zabudovanom stave. Z tohto dôvodu môžete misku na kocky ľadu umiestniť do čistiacej polohy.

Nastavenie čistiacej polohy

Funkciu „Nastavenie čistiacej polohy “ je možné zvoliť až keď je výrobnik kociek ľadu zapnutý. Zásuvka na kocky ľadu musí byť tiež zasunutá v prístroji.

- Vyprázdnite zásuvku na kocky ľadu a zasunúť ju opäť do prístroja.
- V nastavovacom režime  zvolte symbol .

Zvolené nastavenie sa prevezme. Počujete ako sa miska na kocky ľadu otáča do šikmej polohy.

- Počkajte, pokým sa neukončí pohyb misky na kocky ľadu.

Na displeji sa zobrazí symbol .

- Vyberte zásuvku na kocky ľadu.

Misku na kocky ľadu nie je možné vybrať a čistenie je možné len v zabudovanom stave.

- Vyčistíte misku na kocky ľadu vlažnou vodou a malým množstvom prosriedku na ručné umývanie. Po vyčistení ju utrite čistou vodou a vysušte všetko utierkou.

- Zásuvku na kocky ľadu opäť nasadíte.

- Po čistení potvrdíte informačný údaj  pomocou OK.

Budete počuť, ako sa zásuvka na kocky ľadu opäť otočí späť do svojej východiskovej polohy.

Príprava chladničky na čistenie

- Vypnite chladničku.
- ⏻ zobrazí sa na displeji a chladenie je vypnuté.
- Vytiahnite sieťovú zástrčku, alebo vypnite istič domovej inštalácie.
 - Vyberte fľaše s vínom a zmrazené potraviny z jednotlivých zón a skladujte ich na chladom mieste.
 - Pred čistením drevených roštov zložte magnetické lišty.
 - Vyberte mraziace zásuvky a sklenené dosky.

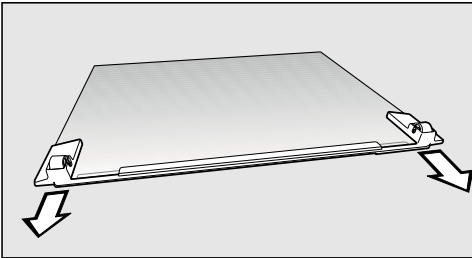

- Stiahnite prednú lištu s kolieskami.
- Vyberte všetky ďalšie časti, ktoré je potrebné vybrať a vyčistiť.

Čistenie vnútorného priestoru a príslušenstva

Chladnička by mala byť čistená pravidelne, minimálne raz za mesiac.

Nečistoty nenechajte zaschnúť, ale ich hneď odstráňte.

- **Vnútorné priestory** vyčistite čistou hubkou, vlažnou vodou a malým množstvom prostriedku na umývanie riadu.
- Po vyčistení ich utrite čistou vodou a vysušte všetko utierkou.

Čistenie a ošetrovanie

Nasledovné časti **nie sú vhodné na umývanie v umývačke riadu:**

- Drevené rošty
 - všetky zásuvky a kryty (v závislosti od modelu)
 - akumulátor chladu
- Toto príslušenstvo čistite ručne.

 Nebezpečenstvo poškodenia príliš vysokou teplotou v umývačke riadu.

Časti chladničky sa môžu v umývačke riadu pri teplote vyššej ako 55 °C stať nepoužiteľné alebo sa môžu zdeformovať.

Voľte pre časti vhodné do umývačky riadu výlučne umývacie program s maximálnou teplotou 55 °C.

Kontaktom s prírodnými farbivami, napr. mrkvou, paradajkami a kečupom sa môžu plastové časti v umývačke riadu zafarbiť. Toto sfarbenie neovplyvní stabilitu.

Nasledovné časti **sú vhodné na umývanie v umývačke riadu:**

- sklenené dosky (bez líšt)
- Drevené rošty temperovacích zón sú vedené na teleskopických lištách. Teleskopické lišty očistite vlhkou utierkou.

 Pri čistení teleskopických líšt dbajte na to, aby sa z nich nevymylo špeciálne mazivo.

- Chladničku nechajte ešte chvíľu otvorenú, aby sa dostatočne vyvetrala a zabránilo sa tvorbe zápachu.

Čistenie čela prístroja a bočných stien

Ak nečistoty dlhšiu dobu pôsobia, nedajú sa už odstrániť a povrchy sa môžu zafarbiť alebo zmeniť. Povrchy by sa mohli zafarbiť alebo zmeniť. Odstráňte najlepšie ihneď nečistoty z prednej časti prístroja a z bočných stien.

Všetky povrchy sú citlivé na poškrabanie a môžu sa zafarbiť alebo zmeniť, ak prídu do styku s nevhodnými čistiacimi prostriedkami. Prečítajte si prosím informácie v odstavci „Pokyny k čistiacim prostriedkom“ na začiatku tejto kapitoly.

- Povrchy čistite čistou penovou utierkou, prostriedkom na umývanie riadu a teplou vodou. Na čistenie môžete použiť aj čistú, vlhkú utierku z mikrovlákná bez použitia čistiaceho prostriedku.
- Po vyčistení utrite čistou vodou a vysušte všetko mäkkou utierkou.

Čelná strana prístroja

 Nebezpečenstvo poškodenia nevhodným čistením. Povrchová úprava (CleanSteel) sa poškodí. Tieto plochy **neošetrujte čistiacim prostriedkom na nerez.**

Čelná strana prístroja je zušľachtená veľmi hodnotnou povrchovou úpravou. Chráni pred zašpinením a uľahčuje čistenie.

- Dvierka prístroja vyčistite čistiacim prostriedkom na sklo.

Vyčistenie vetracej mriežky

Usadený prach zvyšuje spotrebu energie.

- Vetráciu mriežku čistite pravidelne štetcom alebo vysávačom (použite na to napr. sací štetec pre vysávač Miele).

Tip: Ak chcete byť na to každých 12 mesiacov automaticky upozornený, zapnite ukazovateľ čistenia vetracej mriežky (viď kapitola „Prevedenie ďalších nastavení“, odstavec „Pripomenutie: Čistenie vetracej mriežky “).

Čistenie tesnenia na dvierkach

Ak je tesnenie dvierok poškodené, alebo vysunuté z drážky, môžu sa dvierka prístroja zle zatvárať a výkon chladenia klesá. Vo vnútri sa tvorí kondenzát a môže dôjsť k zamrznutiu. Nepoškodte tesnenie dvierok, alebo dbajte na to, aby tesnenie nevykĺzlo z drážky.

 Nebezpečenstvo poškodenia nevhodným čistením.

Pri ošetrovaní tesnenia dvierok olejmi alebo tukmi môžu tieto ostať pórovité.

Neošetrujte tesnenie dvierok olejom alebo tukmi.

- Tesnenie dvierok čistite pravidelne len čistou vodou a nakoniec vyutierajte dôkladne utierkou.

Čistenie a ošetrovanie

Výmena filtra Active AirClean

Cez filtre Active AirClean sa do prístroja dostáva čerstvý vonkajší vzduch. Filtrovanie vonkajšieho vzduchu filtermi Active AirClean zabezpečuje, že sa do prístroja dostane len vzduch neobsahujúci prach a zápach.

Asi každých 12 mesiacov vymeňte filtre Active AirClean v dvoch temperujúcich zónach.

Ak chcete byť na to každých 12 mesiacov automaticky upozornený, zapnite ukazovateľ výmeny filtra Active AirClean (viď kapitola „Prevedenie ďalších nastavení“, odstavec „Pripomenutie: Výmena filtra Active AirClean“).

Filter Active AirClean KKF-KWNS vymeníte v servisnej službe Miele, u špecializovaného predajcu alebo v internetovom obchode Miele.

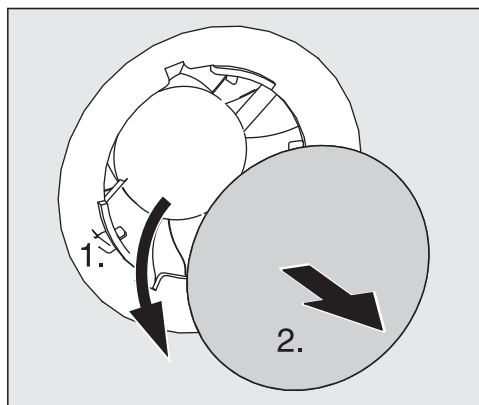

- Odstráňte kryt.

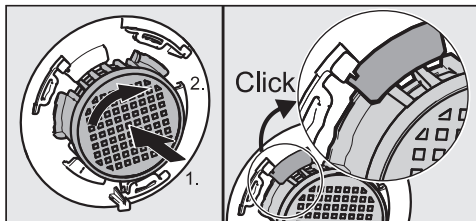

- Otočte filter o 90° doľava.
- Vytiahnite filter von.
- Založte nový filter.
- Otočte filter o 90° doprava pokým nezaklapne.
- Nasadte opäť kryt.
- Na potvrdenie výmeny filtra stlačte .

Indikátor výmeny filtra Active AirClean zhasne a odpočítavanie času sa vynuluje.

Uvedenie chladničky po čistení do prevádzky

- Nasadte všetky časti do prístroja.
- Chladničku zatvorte a zapnite ju.
- Zapnite funkciu supermrazenie na určitý čas, aby sa mraziaca zóna rýchlo vychladila.
- Vložte fľaše s vínom a zatvorte dvierka prístroja.
- Zasuňte mraziace zásuvky s potravinami na zmrazenie do mraziacej zóny a zatvorte dvierka prístroja.
- Vypnite funkciu supermrazenie, akonáhle bude dosiahnutá konštantná teplota mraziacej zóny najmenej -18 °C .

Čo robiť, keď ...

Väčšinu porúch a chýb, ku ktorým môže dôjsť počas bežnej prevádzky, môžete odstrániť aj sami. V mnohých prípadoch môžete ušetriť čas a peniaze, pretože nemusíte volať servisnú službu.

Nasledovné tabuľky vám majú pomôcť nájsť príčinu poruchy alebo chyby a odstrániť ich.

Až do odstránenia poruchy podľa možnosti neotvárajte chladničku, aby ste udržali stratu chladu čo najmenšiu.







Problém	Príčina a odstránenie
Prístroj nemá žiaden chladiaci výkon a nefunguje vnútorné osvetlenie pri otvorených dvierkach.	Chladnička nie je zapnutá. ■ Zapnite chladničku.
	Sieťová zástrčka nie je správne zasunutá v zásuvke alebo zástrčka prístroja nie je správne zasunutá v zásuvke prístroja. ■ Zasuňte sieťovú zástrčku do zásuvky a zástrčku prístroja do zásuvky prístroja.
	Vypol sa istič domovej inštalácie. Chladnička, domové napätie alebo iný prístroj môže byť pokazený. ■ Zavolajte kvalifikovaného elektrikára alebo servisnú službu.
Kompresor neustále beží.	Nejedná sa o chybu. Pre šetrenie energie sa kompresor pri malej potrebe chladu prepne na nízke otáčky. Tým sa predĺži doba chodu kompresora.
Kompresor sa zapína stále častejšie a na dlhšiu dobu, teplota v chladničke je príliš nízka.	Sú zastavané alebo zaprášené vetracie a odvetrávacie profily. ■ Nezakrývajte vetracie a odvetrávacie profily. ■ Z vetracích a odvetrávacích profilov pravidelne odstraňujte prach.
	Boli často otvárané dvierka prístroja a mraziaca zóna, alebo sa v ňom skladovalo prípadne mrazilo príliš veľké množstvo čerstvých potravín. ■ Dvierka prístroja otvárajte len v prípade potreby a čo najkratšie.
	Potrebná teplota sa po určitej dobe opäť nastaví sama. Nie sú správne zatvorené dverka prístroja. V mraziacej zóne sa pravdepodobne vytvorila hrubšia vrstva ľadu. ■ Zatvorte dverka prístroja.

Problém	Príčina a odstránenie
	<p>Potrebná teplota sa po určitej dobe opäť nastaví sama.</p> <p>Ak sa už vytvorila hrubá vrstva ľadu, znižuje sa výkon chladenia a tým rastie spotreba energie.</p> <ul style="list-style-type: none"> ■ Prístroj rozmrazte a vyčistite ho. <p>Teplota v miestnosti je príliš vysoká. O čo vyššia je teplota v miestnosti, o to dlhšie beží kompresor.</p> <ul style="list-style-type: none"> ■ Dbajte na pokyny v kapitole „Pokyny na umiestnenie“, odstavec „Miesto inštalácie“. <p>Teplota v chladničke je nastavená príliš nízko.</p> <ul style="list-style-type: none"> ■ Opravte nastavenie teploty. <p>Bolo zmrazené väčšie množstvo potravín naraz.</p> <ul style="list-style-type: none"> ■ Dbajte na pokyny v kapitole „Zmrazovanie a skladovanie“. <p>Ešte je zaputá funkcia superchladenia.</p> <ul style="list-style-type: none"> ■ Pre šetrenie energiou môžete supermrazenie sami predčasne vypnúť.
<p>Kompresor sa zapína stále zriedkavejšie a na kratšiu dobu, teplota v chladničke stúpa.</p>	<p>Nejedná sa o chybu. Nastavená teplota je príliš vysoká.</p> <ul style="list-style-type: none"> ■ Opravte nastavenie teploty. ■ Po 24 hodinách skontrolujte ešte raz teplotu. <p>Zamrazené produkty sa začínajú rozmraziť. Teplota v miestnosti, na ktorú je chladnička dimenzovaná nebola dosiahnutá. Kompresor sa zapína zriedkavejšie, keď je teplota v miestnosti nízka. Preto môže byť v mraziacej zóne príliš teplo.</p> <ul style="list-style-type: none"> ■ Dbajte na pokyny v kapitole „Pokyny na umiestnenie“, odstavec „Miesto inštalácie“. ■ Zvýšte teplotu v miestnosti.
<p>Chladnička je zamrznutá alebo sa vo vnútri chladničky tvorí kondenzát.</p>	<p>Tesnenie dvierok vykĺzlo z drážky.</p> <ul style="list-style-type: none"> ■ Skontrolujte, či tesnenie dvierok sedí správne v drážke. <p>Tesnenie dvierok je poškodené.</p> <ul style="list-style-type: none"> ■ Skontrolujte, či je tesnenie dvierok poškodené.





Čo robiť, keď ...



Problém	Príčina a odstránenie
Tesnenie dvierok je poškodené alebo vykízlo.	Tesnenie dvierok je možné vymeniť bez náradia. <ul style="list-style-type: none">■ Vymeňte tesnenie dvierok. Obdržať je ho možné v špecializovaných obchodoch alebo u servisnej služby.

Hlásenia na displeji









	Príčina a odstránenie
Na displeji svieti symbol  , chladnička nemá žiaden chladiaci výkon, jej obsluha a vnútorné osvetlenie sú ale funkčné.	Je zapnutý režim výstavnej prevádzky . <ul style="list-style-type: none"> ■ Vypnite režim výstavnej prevádzky (viď kapitola „Prevedenie ďalších nastavení“, odstavec „Zapnutie/vypnutie režimu výstavnej prevádzky“).
Na displeji sa nič nezobrazuje. Je čierny.	Je zapnutý režim šetrenia energiou : Ak sa chladnička dlhšiu dobu neobsluhovala (ca. 10 minút), displej automaticky vypne všetky ukazovatele. <ul style="list-style-type: none"> ■ Dotknite sa displeja. <p>Na displeji sa opäť zobrazí posledný ukazovateľ.</p> <p>Je zapnutý režim sabat: Vnútorné osvetlenie je vypnuté a chladnička chladí. <ul style="list-style-type: none"> ■ Dotknite sa displeja. <p>Na displeji sa bielym rozsvieti  (viď kapitola „Prevedenie ďalších nastavení“, odstavec „Zapnutie/vypnutie režimu sabat“).</p> </p>
Na displeji svieti  , a chladničku nie je možné obsluhovať.	Je zapnuté blokovanie . <ul style="list-style-type: none"> ■ Odblokujte na krátko chladničku alebo úplne vypnite blokovanie (viď kapitola „Prevedenie ďalších nastavení“, odstavec „Zapnutie/vypnutie blokovania“).
Svieti ukazovateľ teploty temperujúcej zóny  a dodatočne sa spustí signálny tón.	Nastavenie Prípomenutie: výmena filtra Active AirClean Filter je aktivované: toto je výzva na výmenu filtra Active AirClean KKF-KWNS. <ul style="list-style-type: none"> ■ Potvrďte výmenu filtra tým, že sa dotknete na displeji  a vymeňte filter Active AirClean (viď kapitola „Čistenie a starostlivosť“, odstavec „Výmena filtra Active AirClean“).
Na displeji svieti  , a dodatočne zaznie signálny tón.	Nastavenie Prípomenutie: Čistenie vetracej mriežky je aktivované: Toto je výzva na čistenie vetracej mriežky. <ul style="list-style-type: none"> ■ Potvrďte hlásenie tým, že sa dotknete na displeji  a vyčistite vetráciu mriežku (viď kapitola „Čistenie a starostlivosť“, odstavec „Čistenie vetracej mriežky“).



Čo robiť, keď ...

	Príčina a odstránenie
Na príslušnom ukazovateli teploty svieti žltým  a navyše znie výstražný tón.	<p>Bol aktivovaný alarm dvierok (viď kapitola „Teplotný alarm a alarm dvierok“).</p> <ul style="list-style-type: none">■ Dotknite sa displeja . <p>Výstražné hlásenie bolo potvrdené a výstražný tón utíchne.</p> <p>Na ukazovateli teploty sa zobrazí opäť skutočná momentálna teplota.</p> <ul style="list-style-type: none">■ Zatvorte príslušné dvierka prístroja. <p>Výstražný tón utíchne.</p>
Ukazovateľ teploty svieti červeným  a navyše znie výstražný tón.	<p>Bol aktivovaný teplotný alarm (viď aj „Teplotný alarm a alarm dvierok“): Príslušná chladiaca zóna je v závislosti od nastavenej teploty príliš teplá alebo príliš studená.</p> <p>Dôvody toho môžu byť napr.:</p> <ul style="list-style-type: none">– keď sa do prístroja pri triedení a vyberaní fliaš s vínom dostane príliš veľa teplého vzduchu z miestnosti,– ak uložíte väčšie množstvo fliaš vína,– často boli otvárané alebo ostali otvorené dvierka.– bolo zmrazené väčšie množstvo potravín bez pripnutia funkcie super mrazenie.– došlo k výpadku siete.– prístroj je pokazený. <ul style="list-style-type: none">■ Dotknite sa displeja . <p>Výstražné hlásenie bolo potvrdené:  zhasne a výstražný tón utíchne.</p> <p>Na displeji sa zobrazí štartovacia obrazovka: Na ukazovateli teploty mraziacej zóny asi 1 minútu bliká najvyššia teplota, ktorá bola doteraz v chladiacej zóne. Potom ukazovateľ teploty prejde na aktuálnu teplotu v mraziacej zóne.</p> <p>Blikajúce zobrazenie teploty môžete predčasne zrušiť:</p> <ul style="list-style-type: none">■ Stlačte na displeji indikátor teploty.

	Príčina a odstránenie
	<p>Najvyššia zobrazená teplota sa vymaže. Potom sa na ukazovateli teploty opäť objaví skutočná momentálna teplota chladiacich zón.</p> <ul style="list-style-type: none"> ■ Zrušte stav alarmu. ■ Podľa teploty skontrolujte potraviny, či nie sú čiastočne alebo úplne rozmrazené. Ak je tomu tak, potraviny pred opätovným zmrazením spracujte (varením alebo pečením).
<p>Na displeji svieti červeným ^{-C}  a dodatočne zaznie výstražný tón.</p>	<p>Je zobrazený výpadok siete: Teplota v prístroji za posledné dni alebo hodiny výpadkom siete alebo prerušením dodávky prúdu stúpla príliš vysoko.</p> <ul style="list-style-type: none"> ■ Dotknite sa displeja ^{-C} . <p>Chybové hlásenie bolo potvrdené: ^{-C}  zhasne a výstražný tón utíchne.</p> <p>Na displeji sa zobrazí štartovacia obrazovka: Na ukazovateli teploty mraziacej zóny asi 1 minútu bliká najvyššia teplota, ktorá bola doteraz v mraziacej zóne. Potom ukazovateľ teploty prejde na aktuálnu teplotu v mraziacej zóne.</p> <p>Blikajúce zobrazenie teploty môžete predčasne zrušiť:</p> <ul style="list-style-type: none"> ■ Stlačte ukazovateľ teploty mraziacej zóny. <p>Najvyššia zobrazená teplota sa vymaže. Potom sa na ukazovateli teploty opäť objaví skutočná aktuálna teplota mraziacej zóny. Potom sa na ukazovateli teploty opäť objaví skutočná aktuálna teplota mraziacej zóny.</p> <ul style="list-style-type: none"> ■ Zrušte stav alarmu. ■ Podľa teploty skontrolujte potraviny, či nie sú čiastočne alebo úplne rozmrazené. Ak je tomu tak, potraviny pred opätovným zmrazením spracujte (varením alebo pečením).

Čo robiť, keď ...

	Príčina a odstránenie
Na displeji svieti červeným , zobrazí sa chybový kód F s číslicami a dodatočne sa spustí výstražný tón.	<p>Vyskytla sa porucha.</p> <ul style="list-style-type: none">■ Vypnite výstražný tón dotykombom na displeji .■ Zavolajte servisnú službu. <p>Pre nahlásenie poruchy potrebujete k zobrazenému kódu chyby aj označenie modelu a číslo výrobku Vašej chladničky. Tieto si môžete dať priamo zobraziť.</p> <ul style="list-style-type: none">■ Dotknite sa pritom displeja . <p>Na displeji sa zobrazia potrebné údaje prístroja.</p> <p>Potvrdením OK opustíte informačné ukazovatele a opäť sa Vám zobrazí chybový kód.</p> <p>Chladničku môžete vypnúť aj priamo z ukazovateľa chyby.</p> <ul style="list-style-type: none">■ Stlačte . <p>Zobrazuje sa chyba prístroja: Tento ukazovateľ má vždy prednosť a preruší ihneď každé nastavenie, ktoré chcete práve navoliť.</p> <p>Chyba prístroja sa zobrazí uprednostnene pred existujúcim alarmom dvierok a/alebo teplotou.</p>
Na displeji svieti žltým  a dodatočne zaznie výstražný tón.	<p>Nie je otvorený prívod vody.</p> <ul style="list-style-type: none">■ Otvorte prívod vody. <p>V prístroji nie je zásuvka na kocky ľadu. Po zatvorení dvierok prístroja zaznie výstražný tón.</p> <ul style="list-style-type: none">■ Dotknite sa displeja . <p>Výstražné hlásenie bolo potvrdené a výstražný tón utíchne.</p> <p>Na displeji sa opäť zobrazí skutočná aktuálna teplota.</p> <ul style="list-style-type: none">■ Nasadte zásuvku opäť správne do prístroja alebo vypnite výrobnik kociek ľadu.
Na displeji svieti žltým , a dodatočne zaznie signálny tón.	<p>Zvolili ste funkciu „Nastavenie čistiacej polohy “ a prístroj rozpozná zásuvku na kocky ľadu ako plnú. Zvolený postup sa stronuje a zaznie výstražný tón.</p> <ul style="list-style-type: none">■ Dotknite sa displeja . <p>Výstražné hlásenie bolo potvrdené a výstražný tón utíchne.</p> <p>Na displeji sa opäť zobrazí skutočná aktuálna teplota.</p> <ul style="list-style-type: none">■ Vyprázdňte zásuvku a zasuňte ju opäť do prístroja.



	Príčina a odstránenie
<p>Na displeji svieti červeným  a dodatočne zaznie výstražný tón.</p>	<p>Vyskytla sa porucha výrobníka kociek ľadu.</p> <ul style="list-style-type: none"> ■ Vypnite výstražný tón dotykcom symbolu  na displeji. ■ Zavolajte servisnú službu. <p>Pre nahlásenie poruchy potrebujete k zobrazenému kódu chyby aj označenie modelu a číslo výrobku Vašej chladničky. Tieto si môžete dať priamo zobrazíť.</p> <ul style="list-style-type: none"> ■ Dotknite sa pritom displeja i. <p>Na displeji sa zobrazia potrebné údaje prístroja.</p> <ul style="list-style-type: none"> ■ Po čistení potvrdte informačný údaj pomocou OK. <p>Výrobník kociek ľadu je však možné vypnúť aj cez nastavovací režim.</p>

Čo robiť, keď ...

Problémy s výrobnikom kociek ľadu

Problém	Príčina a odstránenie
Výrobník kociek ľadu sa nedá zapnúť.	Chladnička nie je elektricky pripojená alebo nie je zapnutá. ■ Chladničku opäť pripojte a zapnite ju.
Výrobník kociek ľadu nevyrába ľad.	Chladnička alebo výrobník kociek ľadu nie je zapnutý. ■ Zapnite prístroj príp. výrobník kociek ľadu.
	Boli často otvárané dvierka prístroja, takže sa zvýši činnosť kompresora a výrobník kociek ľadu zamrzne. ■ Dvierka prístroja otvárajte len v prípade potreby a čo najkratšie.
	Teplota v mraziacej zóne je príliš vysoká. ■ Nastavte nižšiu teplotu.
	Tlak vody je príliš nízky. ■ Skontrolujte, či je tlak vody medzi 1,5 a 6 bar. Uvedomte si, že môže trvať až 24 hodín pokým sa vyrobia prvé kocky ľadu.
Kocky ľadu neprijemne zapáchajú alebo chutia.	Výrobník kociek ľadu je v trvalej prevádzke a mali by ste ho pravidelne čistiť. ■ Výrobník kociek ľadu ako aj prívod vody pravidelne preplachujte a kocky ľadu z prvých 3 výrob nebudete konzumovať, ale ich zlikvidujete.
	Výrobník kociek ľadu sa používa veľmi zriedkavo. Ľad pri dlhšom skladovaní môže prevziať pach a chuť iných látok. ■ Ak nebudete výrobník ľadu dlhšiu dobu používať, vyprázdnite zásuvku na kocky ľadu. ■ Výrobník kociek ľadu ako aj prívod vody pravidelne preplachujte a kocky ľadu z prvých 3 výrob nebudete konzumovať, ale ich zlikvidujete.
	V mraziacej zóne sa skladujú nezabalené potraviny. Ľad môže prijať pach a chuť nezabalených potravín. ■ V mraziacej zóne skladujte len zabalené potraviny.
	Je znečistená zásuvka na kocky ľadu. ■ Vyčistite prípadne zásuvku na kocky ľadu.

Nefunguje vnútorné osvetlenie.

Problém	Príčina a odstránenie
<p>Nefunguje vnútorné osvetlenie.</p>	<p>Chladnička nie je zapnutá.</p> <ul style="list-style-type: none"> ■ Zapnite chladničku.
	<p>Režim sabat je zapnutý: Displej je čierny a prístroj chladí.</p> <ul style="list-style-type: none"> ■ Dotknite sa displeja.
	<p>Na displeji sa bielym rozsvieti  (viď kapitola „Prevedenie ďalších nastavení“, odstavec „Zapnutie/vypnutie režimu sabat“).</p>
	<p>Vnútorné osvetlenie sa asi po 15 minútach pri otvorených dvierech z dôvodu prehriatia automaticky vypne. Ak toto nie je príčinou, vyskytuje sa porucha.</p>
	<div style="border: 1px solid gray; padding: 5px; margin-bottom: 5px;"> <p> Nebezpečenstvo úrazu elektrickým prúdom Pod krytom osvetlenia sú časti pod prúdom. LED osvetlenie smie vymieňať a opravovať výlučne servisná služba.</p> </div> <div style="border: 1px solid gray; padding: 5px;"> <p> Nebezpečenstvo úrazu LED osvetlením Intenzita osvetlenia zodpovedá triede lasera 1/1M. Kryty osvetlenia sa nesmú demontovať alebo poškodiť alebo odstraňovať z dôvodu poškodenia! Môže dôjsť k zraneniu očí. Nepozerajte sa na LED osvetlenie (laserové žiarenie triedy 1/1M) optickými nástrojmi (lupou alebo podobnými)</p> </div> <ul style="list-style-type: none"> ■ Zavolajte servisnú službu.

Čo robiť, keď ...

Všeobecné problémy s prístrojom

Problém	Príčina a odstránenie
Mrazené produkty primrzli.	Obal potravín nebol pri vkladaní suchý. ■ Uvoľníte primrznuté produkty tupým predmetom, napr. rúčkou lyžice.
Vonkajšie steny chladničky sú teplé.	Nejedná sa o chybu. Teplo vznikajúce pri vytváraní chladu sa využíva na zabránenie orosenia.
Nezaznie výstražný tón, aj keď sú dvierka prístroja dlhší čas otvorené.	Nejedná sa o chybu! Výstražný tón bol vypnutý v nastavovacom móde (viď kapitola „Prevedenie ďalších nastavení“, odstavec „Nastavenie/vypnutie hlasitosti výstražných a signálnych tónov 🔔“).

Príčiny zvukov

Normálne zvuky	Čím vznikajú?
Brrrrr ...	Hučanie spôsobuje motor (kompresor). Pri zapínaní motora môže byť krátkodobo hlasnejšie.
Blubb, blubb ...	Bublanie, klokotanie, bzučanie prichádza z chladiča, ktoré preteká rúrkami.
Klik ...	Cvakanie je počuť vždy, keď termostat zapína alebo vypína motor.
Sssrrrrr ...	Tiché šumenie môže byť od prúdu vzduchu vo vnútri prístroja.
Knak ...	Pukanke je počuť vždy, keď dochádza k rozpínavosti materiálov v chladničke.
Uvedomte si, že zvukom prichádzajúcim z motora a prúdenia v chladiacom okruhu nemožno zabrániť.	

Zvuky	Príčina a odstránenie
Klopanie, búchanie, štrnganie	Chladnička nestojí rovno. Vyrovnajte ju pomocou vodováhy. Použite pritom nastavovacie nohy pod chladničkou alebo niečo pod ňu podložte.
	Chladnička sa dotýka nábytku alebo iných prístrojov. Odsuňte ju.
	Zásuvky alebo odkladacie plochy sa trasú alebo zasekávajú. Skontrolujte vyberateľné časti a prípadne ich opäť nasadte.
	Fľašky alebo nádoby sa dotýkajú. Odsuňte ich mierne od seba.

Servisná služba

Kontakt pri poruchách

Pri poruchách, ktoré neviete sami odstrániť informujte Vášho špecializovaného predajcu Miele alebo servisnú službu Miele.

Telefónne číslo servisnej služby Miele nájdete na konci tohto dokumentu.

Servisná služba bude potrebovať označenie modelu a výrobné číslo. Obidva údaje nájdete na typovom štítku.

Typový štítok nájdete vo vnútri chladničky.

Zobrazenie informácií o prístroji

Tieto informácie nájdete v režime nastavenia pod informáciami **i** (viď kapitola „Prevedenie ďalších nastavení“, odstavec „Vyvolanie informácií“) alebo na typovom štítku vo vnútornom priestore chladničky.

– zobrazenie licenčných dohôd

Pod znakom © si môžete nechať zobraziť použité licencie.

Záruka

Záručná doba predstavuje 2 roky.

Ďalšie informácie k záručným podmienkam vo svojej krajine získate u servisnej služby Miele.

Prípojenie na prívod čerstvej vody

Pokyny na pripojenie na prívod čerstvej vody

Pripojenie na čerstvú vodu môže vykonať len kvalifikovaný odborný personál.

Pred pripojením prístroja k vodnému potrubiu ho odpojte od elektrickej siete.

Pred pripojením prívodného potrubia vody výrobníka kociek ľadu uzatvorte rozvod vody.

Kvalita vody musí zodpovedať nariadeniu o pitnej vode v príslušnej krajine (napr. 98/83/EU), v ktorej sa prístroj prevádzkuje.

Prístroj smie byť pripojený výlučne na prívod pitnej vody.

Prístroj zodpovedá požiadavkám IEC 61770 a EN 61770.

Pripojenie na domovú vodoinštaláciu musí prebehnúť podľa platných predpisov príslušnej krajiny.

Rovnako tak musia zodpovedať platným predpisom príslušnej krajiny všetky prístroje a zariadenia, ktoré sa používajú na prívod vody k prístroju.

Voda musí byť do prístroja privádzaná z potrubia studenej vody, ktoré

- je pripojené priamo k napájaniu čerstvou vodou, aby bola zabezpečená cirkulácia vody v potrubí studenej vody.

Vyhýbajte sa prívodu vody v ktorom voda stojí. Voda, prípadne kocky ľadu by mohli mať horšiu chuť.

- vydrží prevádzkový tlak.
- zodpovedá hygienickým predpisom.

Tlak vody musí byť medzi 1,5 a 6 bar.

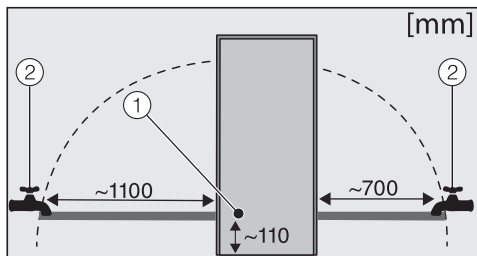

Priložená nerezová hadica má dĺžku 1,5 m. Predĺženie nerezovej hadice nie je povolené.

Chybnú nerezovú hadicu nahradte len originálnym náhradným dielom Miele (obdržať ju môžete u servisnej služby alebo v špecializovaných obchodoch). Dbajte na to, aby táto hadica na vodu bola na potravinárske účely.

Medzi nerezovou hadicou a prípojkou domovej vodnej inštalácie musí byť uzatvárací ventil, aby bolo možné v prípade potreby prerušiť prívod vody.

Dbajte na to, aby bol uzatvárací ventil prístupný aj v zabudovanom stave prístroja.

Prípojenie na prívod čerstvej vody

Prípojenie prívodu vody

Prípojenie na čerstvú vodu sa nesmie vykonať, ak je prístroj elektricky pripojený.

Dbajte na pevné utiahnutie skrutkového spoja.

Dbajte na pevné a tesné usadenie skrutkových spojov.

Pred prvým uvedením do prevádzky musí kvalifikovaný odborník odvzdušniť prívod vody.

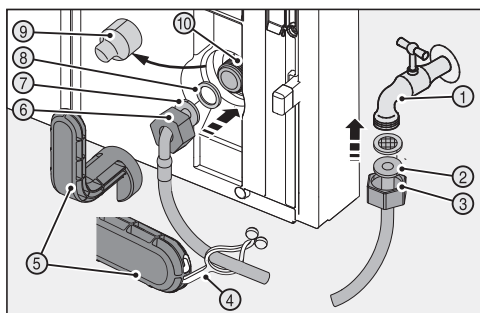

Na pripojenie prívodu vody je potrebný uzatvárací kohút (1) s metrickým pripojovacím závitom R3/4.

Magnetický ventil (10) sa nachádza dole na zadnej strane prístroja. Má taktiež metrický pripojovací závit R3/4.

- Odskrutkujte ochrannú krytku matice (3) na rovnom konci hadice (2).
- Teraz túto maticu (3) pripojte priloženým náradím (5) na uzatvárací kohút (1). Maticu zaskrutkujte pevne v smere hodinových ručičiek, pokiaľ nedosiahnete maximálneho uťahovacieho momentu a náradie (5) sa nezačne pretáčať.

- Odvzdušnite vodné potrubie dočasným otvorením uzatváracieho kohúta (1) a naplnením vodného potrubia vodou. Hadicu pritom držte vo vedre.
- Zložte krytku (9) na magnetickom ventilu (10).
- Nasuňte maticu (6) na zahnutý koniec hadice (7) až po koniec a pridržte pevne maticu.
- Navlhčite tesnenie (8) a zatlačte ho do matice.

Tesnenie dosadá plochou na zahnutom konci hadice a je ľahko pridržiavané.

⚠ Nebezpečenstvo poškodenia závitov magnetického ventilu. Maticu opatrne nasadíte a naskrutkujete na závit.

- Pripojte zahnutý koniec hadice k magnetickému ventilu.
- Priloženým náradím (5) uťahujte maticu v smere hodinových ručičiek, pokiaľ nedosiahnete maximálneho uťahovacieho momentu a náradie (5) sa nezačne pretáčať.
- Otvorte uzatvárací kohút (1) a skontrolujte tesnosť celého vodného systému.
- Zaháknite príchytku (4) v náradí (5) a pripevnite náradie k nerezovej hadici.

Chladničku môžete zapojiť výlučne s priloženým pripojovacím vedením pre sieť (striedavý prúd 50 Hz, 220–240 V).

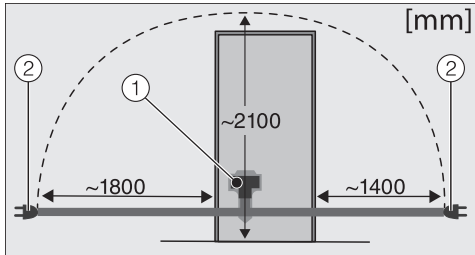

- ① prístrojová zástrčka
- ② sieťová zástrčka

Dlhšie sieťové prípojné vedenie môžete obdržať pri servisnej službe.

Istenie musí byť najmenej 10 A.

Pripojenie môže byť len k riadne nainštalovanej zásuvke s ochranným kontaktom. Elektrická inštalácia musí byť v súlade s VDE 0100.

Aby bolo v prípade núdze možné prístroj odpojiť rýchle od prúdu, musí byť zásuvka umiestnená mimo zadnej steny a musí byť ľahko prístupná.

Ak by po zabudovaní zásuvka už nebola prístupná, musí byť v mieste inštalácie k dispozícii odpojovacie zariadenie pre každý pól. Za odpojovacie zariadenia sa považujú vypínače so vzdialenosťou kontaktov najmenej 3 mm. Patria k nim napríklad LS spínač, poistky a stykače (EN 60335).

Zástrčka na sieťový kábel prístroja sa nesmie dotýkať zadnej strany tohto prístroja, pretože by sa tieto mohli poškodiť vibráciami prístroja. Mohlo by to spôsobiť skrat.

Ani iné prístroje by nemali byť pripojené do zásuviek v oblasti zadnej strany chladničky.

Pripojenie cez predlžovací kábel nie je povolené, pretože predlžovacie káble nezaručujú potrebnú bezpečnosť prístroja (napr. nebezpečenstvo prehriatím).

Elektrické pripojenie

Chladnička sa nesmie pripájať na elektrické striedače, ktoré sa používajú pri autonómnom zásobovaní elektrickou energiou, napr. zo **solárneho systému**. V inom prípade môže pri zapnutí prístroja dôjsť k bezpečnostnému vypnutiu z dôvodu napätových špičiek. Môže sa poškodiť elektronika. Prístroj sa tiež nemôže prevádzkovať v spojení s takzvanými **úspornými zástrčkami** pretože obmedzujú prívod elektrickej energie k prístroju a prístroj sa prehrieva.

Pripojenie chladničky

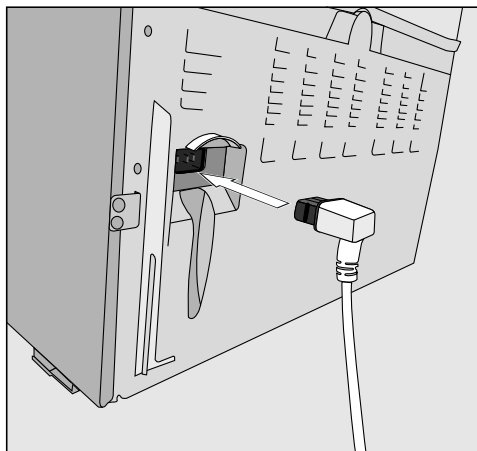

- Zasuňte prístrojovú zástrčku na zadnej strane chladničky.

Dbajte na to, aby prístrojová zástrčka správne zaklapla.

- Zasuňte sieťovú zástrčku chladničky do zásuvky.

Chladnička je teraz pripojená k elektrickej sieti:

Na displeji sa zobrazí 

Nasledujte teraz kroky, tak ako je to popísané v kapitole „Vypnutie a zapnutie chladničky“, odstavec „Zapnúť chladničku“.

 Nebezpečenstvo požiaru a poškodenia exotermnými prístrojmi. Exotermné prístroje sa môžu vznietiť a spôsobiť požiar chladničky. Neukladajte exotermné prístroje ako napr. mini pekáreň, dvojplatičku alebo toaster na chladničku.

 Hrozí nebezpečenstvo požiaru a poškodenia otvoreným ohňom. Otvorené plamene môžu spôsobiť požiar chladničky. Nedržte otvorený plameň ako napr. sviečku v blízkosti chladničky.

 Poškodenie kondenzátom na vonkajších stenách prístroja. Pri vysokej vlhkosti vzduchu sa môže kondenzát zrážať na vonkajších stenách prístroja a spôsobiť koróziu. Aby sa tomuto predišlo, doporučuje sa umiestiť prístroj v suchej a/alebo klimatizovanej miestnosti s dostatočným vetraním. Po zabudovaní prístroja sa prosím presvedčte, či sa dvierka správne zatvárajú, či sú dodržané uvedené vetracie a odvetrávacie profily a či bol prístroj zabudovaný podľa popisu.

Miesto inštalácie

Vhodná je suchá, dobre vetrateľná miestnosť.

Pri voľbe miesta inštalácie myslite prosím na to, že ak prístroj postavíte v bezprostrednej blízkosti kúrenia, sporáka alebo iného zdroja tepla, stúpne jeho spotreba energie. Zabráňte aj priamemu slnečnému žiareniu.

O čo vyššia je teplota v miestnosti, o to dlhšie beží kompresor a tým je vyššia spotreba energie.

Pri zabudovaní prístroja dbajte okrem iného na nasledovné:

- Zásuvka musí byť umiestnená mimo zadnej steny a musí byť v prípade núdze ľahko prístupná.
- Zástrčka a sieťový kábel prístroja sa nesmú dotýkať zadnej strany chladničky, pretože by sa tieto mohli poškodiť vibráciami prístroja.
- Ani iné prístroje by nemali byť pripojené do zásuviek v oblasti zadnej strany chladničky.

Pokyny pre umiestnenie

Klimatická trieda

Chladnička je určená len pre určitú klimatickú triedu (rozsah teploty v miestnosti), ktorej hranice musia byť dodržané. Klimatická trieda je uvedená na typovom štítku vo vnútri prístroja.

Klimatická trieda	Teplota v miestnosti
SN	+10 až +32 °C
N	+16 až +32 °C
ST	+16 až +38 °C
T	+16 až +43 °C

Nižšia teplota v miestnosti spôsobuje dlhší prestoj kompresora. To môže spôsobiť vyššie teploty v chladničke a tým aj následné škody.

Vetranie a odvetrávanie

⚠ Nebezpečenstvo požiaru a poškodenia nedostatočným vetraním. Ak nemá chladnička dostatočné vetranie, spúšťa sa častejšie kompresor a beží dlhšiu dobu. Toto spôsobuje zvýšenú spotrebu energie a vyššiu prevádzkovú teplotu kompresora, následkom toho môže byť poškodenie kompresora.

Dbajte na dostatočné vetranie a odvetrávanie chladničky.

Bezpodmienečne dodržujte uvedené vetracie a odvetrávacie profily. Vetracie a odvetrávacie profily nesmú byť prikryté alebo zastavené.

Vzduch na zadnej stene prístroja sa ohrieva.

Montáž priloženého distančného držiaka

Na dosiahnutie deklarovanej spotreby energie ako aj zabráneniu tvorby kondenzátu pri vysokej teplote prostredia je potrebné použiť distančné držiaky. Pomocou namontovaných distančných držiakov sa zväčší hĺbka chladničky o približne 15 mm. Ak sa nepoužijú distančné držiaky, nebude to mať vplyv na funkčnosť chladničky. Pri malej vzdialenosti od steny sa ale mierne zvýši spotreba energie.

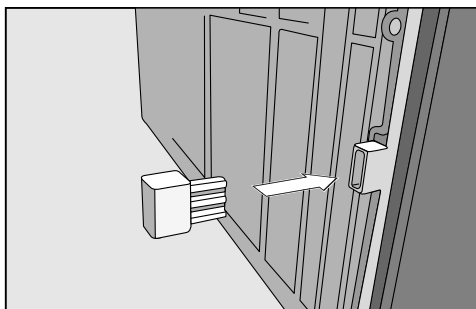

- Namontujte distančné držiaky na zadnú stranu chladničky dole vľavo a dole vpravo.

Obmedzenie uhla otvárania dvierok prístroja

Pánty dvierok sú z výroby nastavené tak, aby bolo možné dvierka prístroja na 115° otvoriť. Ak by napríklad dvierka prístroja pri otvorení narážali na susednú stenu, mali by ste uhol otvárania obmedziť na ca. 90°:

Skôr ako sa umiestni chladnička, mal by sa namontovať obmedzovač otvárania dverí.

Montáž obmedzovača otvorenia dvierok

- Vytiahnite sieťovú zástrčku, alebo vypnite istič domovej inštalácie.

– demontujte tlmiča zatvárania dvierok

- Otvorte dvierka prístroja.

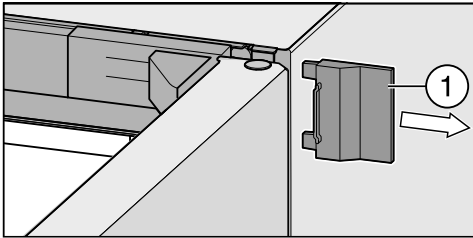

- Odsuňte pravý vonkajší kryt ①.

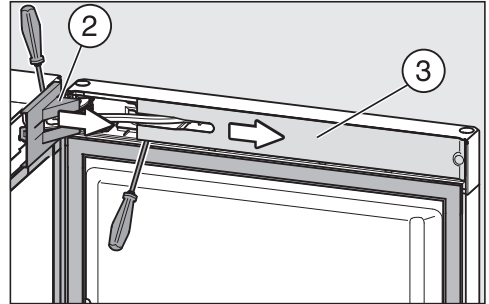

- Zložte kryt ② zo závesu dvierok a kryt ③ z tlmiča zatvárania dvierok.

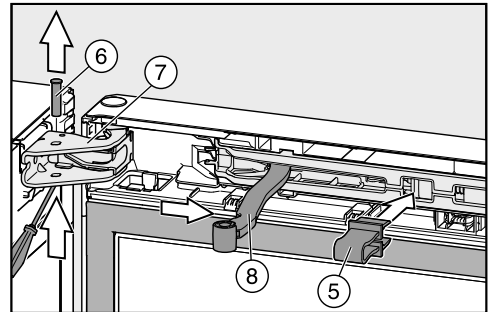

- Zasuňte červenú poistku ⑤ (je priložená k chladničke) do otvoru.

Vďaka poistke sa tlmič zatvárania dvierok nemôže zmrštiť a uchytenie dvierok zaklapnúť.

Červenú poistku odstráňte až vtedy, keď budete k tomu vyzvaný!

- Vysuňte čap ⑥ na závese dvierok ⑦ a zložte ho.
- Odklopte kĺbové rameno ⑧ tlmiča zatvárania dvierok od závesu.

Pokyny pre umiestnenie

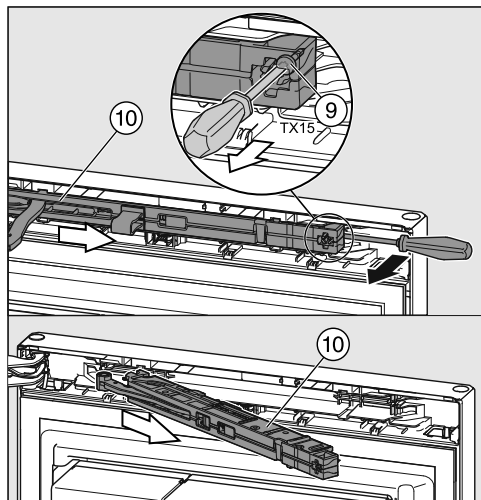

- Vyskrutkujte skrutku ⑨ na tmiči zatvárania dverí ⑩ a zasuňte skrutkovač za tmič zatvárania dverí.

- Zložte tmič zatvárania dverí ⑩.

– montáž obmedzovača otvorenia dverí

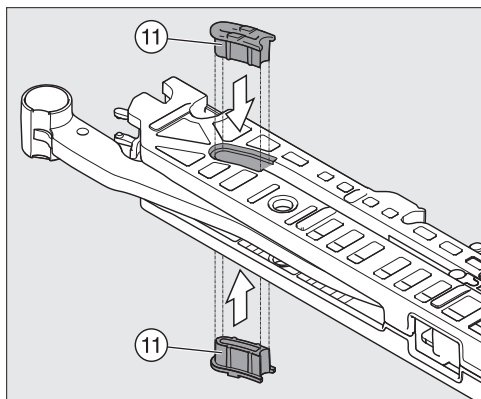

- Zatlačte zakaždým jeden obmedzovač otvorenia dverí ⑪ zhora a zdoľa.

– založenie tmiča zatvárania dverí

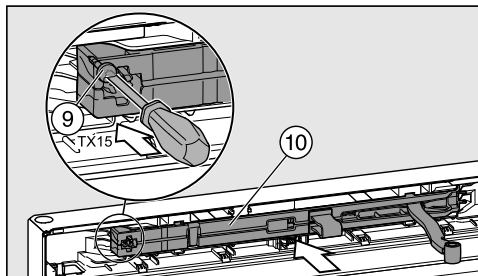

- Nasadte tmič zatvárania dverí ⑩ až na doraz najprv šikmo na stranu závesu.
- Potom zasuňte druhý koniec tmiča zatvárania dverí do výrezu.
- Tmič zatvárania dverí pevne priskrutkujte skrutkou ⑨.

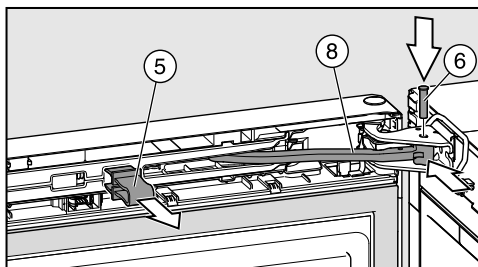

- Zasuňte kĺbové rameno ⑧ do otvoru závesu dverí.
- Nasadte čap ⑥ zhora na záves dverí. Otáčajte ho skrutkovačom (asi ¼ otáčenia) pokým obidva hroty západky na čape ložiska nezapadnú správne do drážky.
- Vytiahnite červenú poistku ⑤.

Tip: Odložte si červenú poistku, ak by ste chceli opäť neskôr vymeniť doraz dverí.

Pokyny pre umiestnenie

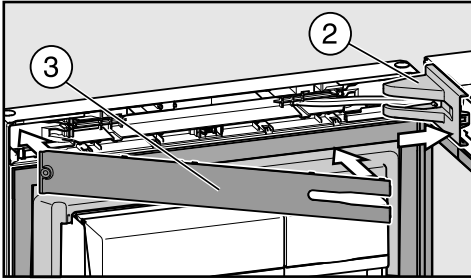

- Nasadte kryt ② na záves dverí.
- Zložte clonu ③ až kým nezaklapne.

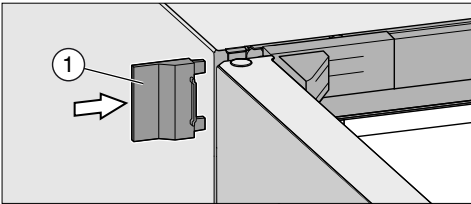

- Odsuňte vonkajší kryt ①.
- Zatvorte dverka prístroja.

Ak sa Vaša chladnička má umiestniť spolu s ďalšou chladničkou ako side-by-side kombinácia, dbajte bezpodmienečne na pokyny v kapitole „Umiestnenie side-by-side kombinácie“. K Vášmu prístroju je priložené potrebné montážne náradie.

Umiestnenie chladničky

⚠ Pomocou druhej osoby postavte chladničku.

⚠ Chladničku umiestňujte len v ne-naplnenom stave.

⚠ Po podlahách sa s chladničkou pohybujte opatrne, aby sa zabránilo poškodeniu podlahy.

Pre ľahké umiestnenie sa na vrchu zadnej strany chladničky nachádzajú ručkoväte pre transport a dole prepravné kolieska.

- Chladničku umiestite podľa možnosti čo najbližšie k plánovanému miestu.
- Chladničku pripojte do elektrickej siete tak, ako je to popísané v kapitole „Elektrické pripojenie“.
- Chladničkou pohybujte opatrne smerom k plánovanému miestu.
- Chladničku postavte s distančnými držiakmi (ak sú namontované) alebo zadnou stranou prístroja priamo k stene.

Pokyny pre umiestnenie

Vycentrovanie chladničky

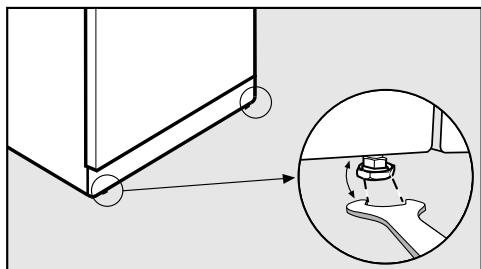

- Chladničku vycentrujte pomocou nastavovacích nôh s priloženým vidlicovým kľúčom pevne a rovno.

Opretie dvierok prístroja

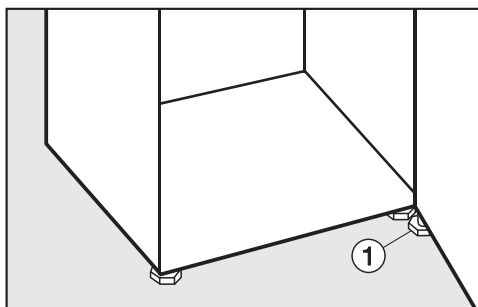

- Otáčajte priloženým vidlicovým kľúčom **v každom prípade** nastavovacou nohou ① na spodnej ložiskovej konzole pokiaľ sa táto nenachádza na podlahe. Potom otočte nastavovacou nohou o ďalšie ¼ otočenie.

Zabudovanie chladničky do kuchynskej linky

⚠ Nebezpečenstvo požiaru a poškodenia nedostatočným vetraním. Ak nemá chladnička dostatočné vetranie, spúšťa sa častejšie kompresor a beží dlhšiu dobu. Toto spôsobuje zvýšenú spotrebu energie a vyššiu prevádzkovú teplotu kompresora, následkom toho môže byť poškodenie kompresora.

Dbajte na dostatočné vetranie a odvetrávanie chladničky.

Bezpodmienečne dodržujte uvedené vetracie a odvetrávacie profily. Vetracie a odvetrávacie profily nesmú byť prikryté alebo zastavené.

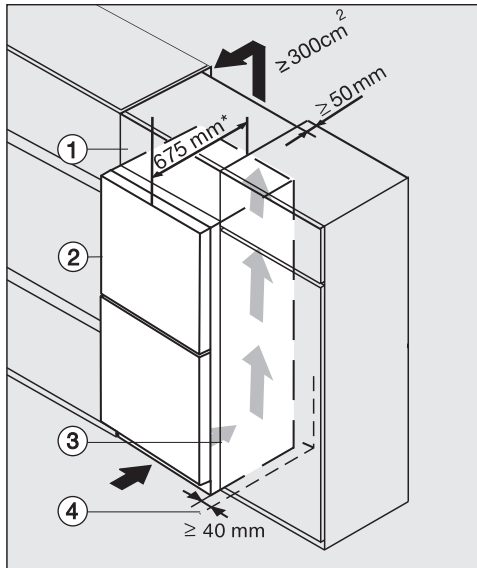

- ① nadstavná skriňa
- ② chladnička
- ③ kuchynská skriňa
- ④ stena

* Pri chladničkách s predmontovaným distančným držiakom sa zväčšuje hĺbka prístroja o asi 15 mm.

Chladničku môžete zabudovať do každej kuchyne a umiestniť priamo vedľa kuchynskej skrinky. Predná časť prístroja musí vyčnievať minimálne 65 mm voči kuchynskej skrinke. Tak sa dá chladnička bez problémov otvoriť a zatvoriť. Aby ste chladničku vyrovnali s výškou kuchynskej linky, je možné umiestniť nad chladničku príslušnú vstavanú skrinku ①.

Pri umiestnení chladničky vedľa steny ④ je potrebná medzi stenou a ④ chladničkou ② distančná vzdialenosť najmenej 40 mm.

O čo väčší je vetrací prierez od to šetrnejšie pracuje kompresor.

- Pre vetranie a odvetrávanie je na zadnej stene prístroja nutné naplánovať odťahový kanál s hĺbkou minimálne 50 mm nad celkovú šírku nastavovaných skriň.
- Prierez vetrania nad stropom miestnosti musí byť minimálne 300 cm^2 , aby sa mohol nerušene odťahovať zohriaty vzduch.

Pokyny pre umiestnenie

Rozmery prístroja

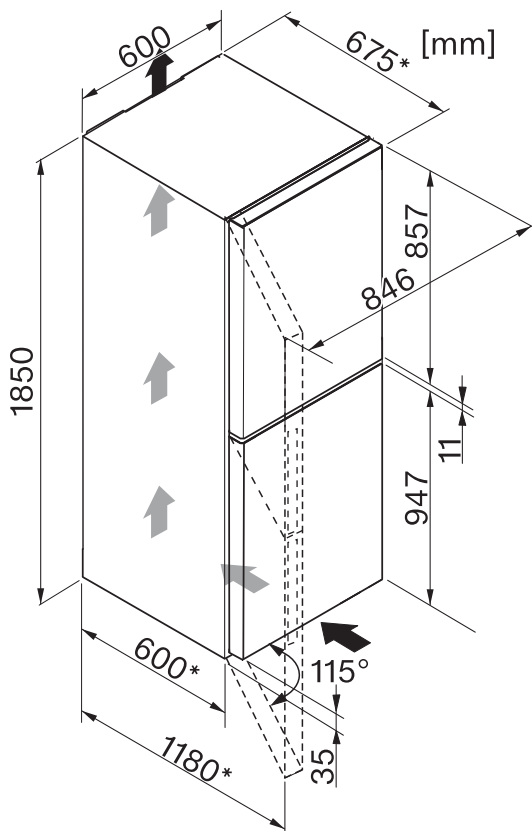

* rozmer bez namontovaného distančného držiaka Ak sa priložené distančné držiaky použijú, zväčší sa hĺbka prístroja o 15 mm.

Umiestnenie side-by-side kombinácie



Prístroje by sa principiálne nemali umiestňovať bezprostredne vedľa ďalších modelov („side-by-side“), aby sa zabránilo vytváraniu kondenzačnej vody a z toho vyplývajúcich následných škôd. Vaše prístroje majú ale zabudované vyhrievanie v bočnej stene a preto sa môžu postaviť vedľa seba spôsobom „side-by-side“.

⚠ Hrozí nebezpečenstvo poškodenia!

Postavená „side-by-side“ kombinácia je veľmi ťažká. Nesprávnym premiestňovaním kombinácie môžu vzniknúť priehlbiny na prístrojoch, alebo sa môže olupovať čelné sklo. Pri premiestňovaní „side-by-side“ kombinácie dbajte na nasledovné pokyny.

Montáž „side-by-side“ vykonávajte bezpodmienečne s pomocou ďalšej osoby.

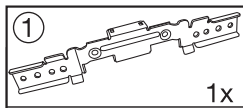
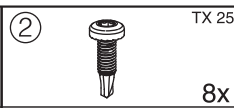
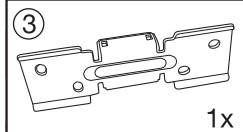
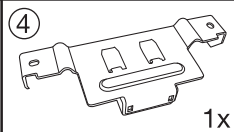
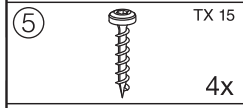
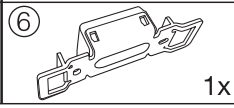
Všetky upevňovacie súčasti, ktoré potrebujete pre montáž „side-by-side“ sú priložené k prístroju:

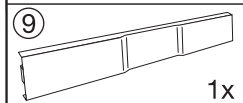
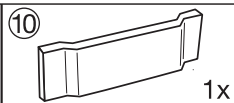
 <p>1x</p>	 <p>TX 25 8x</p>
 <p>1x</p>	 <p>1x</p>
 <p>TX 15 4x</p>	 <p>1x</p>
 <p>1x</p>	
 <p>1x</p>	
 <p>1x</p>	 <p>1x</p>

Umiestnenie side-by-side kombinácie

K prístroju je priložené toto náradie:

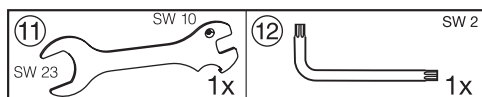

Naviac potrebujete toto náradie:

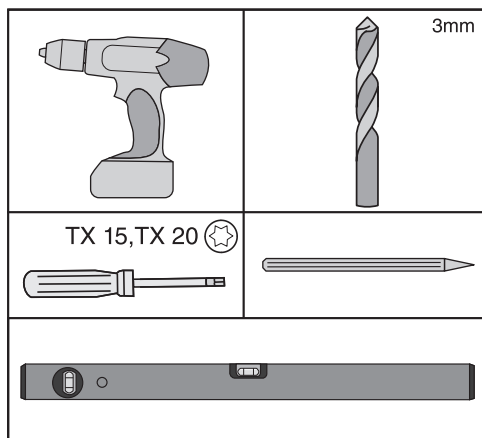

Umiestnenie prístroja

Prístup k zadnej strane prístroja musí byť z dôvodu montáže umožnený.

- Mrazničku prípadne chladničku s mraziacou zónou postavte bezpodmienečne vľavo (z čelného pohľadu) od chladničky. Integrované vyhrievanie na vnútornej strane mrazničky príp. chladničky s mraziacou zónou bráni vytváraniu kondenzátu medzi prístrojmi!
- Oba prístroje postavte teraz čo najbližšie k miestu, ktoré je pre ne určené, aby ste ich mohli prispôsobiť pri prípadnej nerovnosti podlahy.
- Pred montážou stiahnite prípadné ochranné fólie z vnútorných strán plášťa.

Umiestnenie side-by-side kombinácie

Pokyny k premiestňovaniu side-by-side kombinácie:

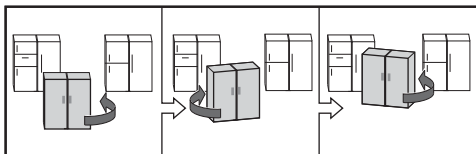

- Posúvajte striedavo ľavý roh a potom pravý roh. Priom chyťte vždy vonkajšie predné rohy, v žiadnom prípade netlačte kolenom do bočnej steny alebo do dveriek.

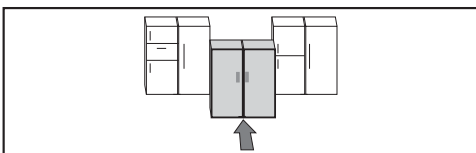

- Keď bude stáť side-by-side kombinácia priamo pred výklenkom, zasuňte ju opatrne na stanovené miesto.

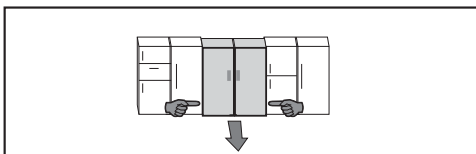

- Ak budete musieť kombináciu ešte raz vytiahnuť z výklenku, uchopte ju v spodnej tretine a vytiahnite priamym smerom dopredu.

Montážne kroky na predných stranách prístroja

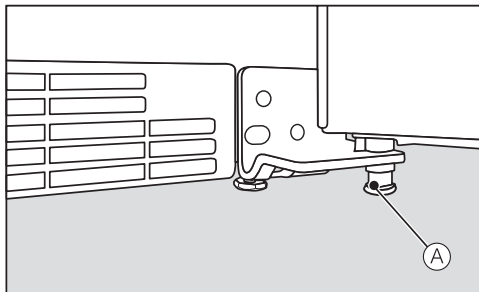

- Zaskrutkujte úplne nastavovaciu nohu (A) (na podopretie dveriek prístroja pri chladničke) vidlicovým kľúčom (11). Nastavovacia noha sa nesmie dotýkať podlahy.

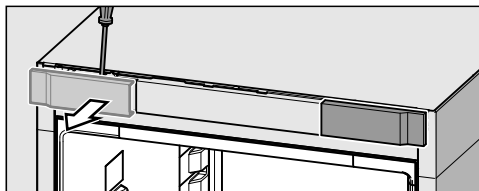

Horný kryt

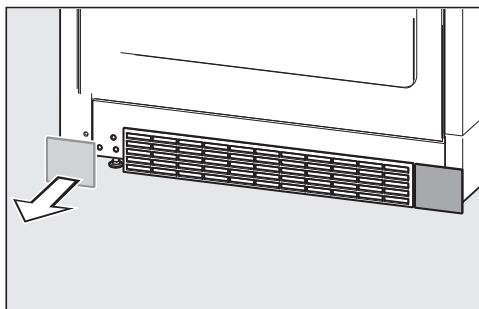

Spodný kryt

- Zložte kryty z oboch prístrojov (vždy na tej strane, na ktorej sa budú prístroje navzájom spájať).

Umiestnenie side-by-side kombinácie

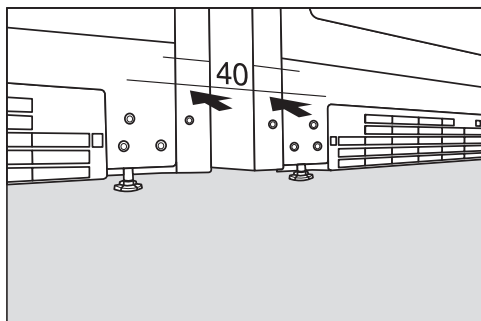

- Postavte prístroje vedľa seba tak, aby boli vpredu zarovnané a zostala medzi nimi medzera o niečo väčšia ako 40 mm.

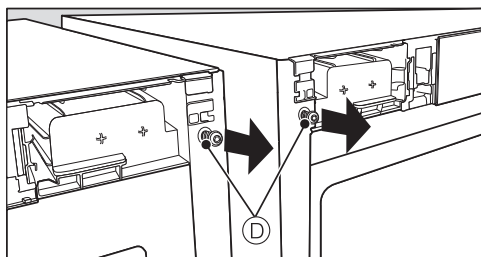

- Vyskrutkujte skrutky (D) a ponechajte si ich pre ďalší pracovný krok. Budete ich potrebovať pre upevnenie upevňovacej súčasti (1).

Umiestnením hornej upevňovacej súčasti (1) sa oba prístroje navzájom výškovo a hĺbkovo vyrovnajú. Ak by bol jeden prístroj vyšší ako ten druhý, začnite s vyšším prístrojom.

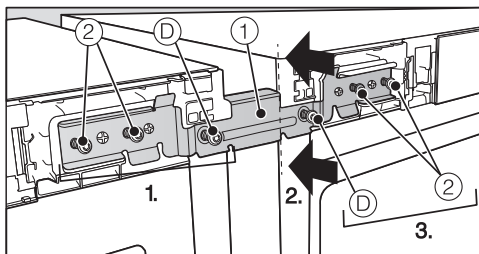

- Zložte hornú upevňovaciu časť (1) na čapy prístroja a pripevnite ich v uvedenom poradí:
 1. Naskrutkujte upevňovaciu súčasť (1) skrutkou (D), ktorú ste práve odskrutkovali z prístroja a skrutky (2).
 2. Teraz pritlačte druhý prístroj k distančnému prvku upevňovacej súčasti.
 3. Naskrutkujte upevňovaciu súčasť (1) aj tu skrutkou (D), ktorú ste práve odskrutkovali z prístroja a skrutky (2) k druhému prístroju. Pritlačte pritom prístroje mierne k sebe.

Umiestnenie side-by-side kombinácie

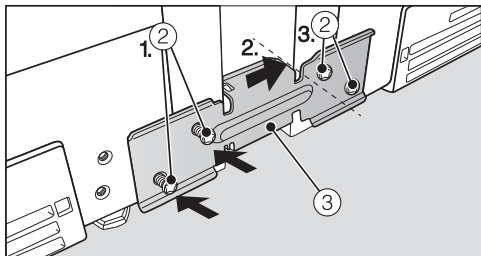

■ Priložte upevňovaciu súčasť ③ tak, aby boli vodorovné podlhovasté otvory na ľavej strane a pripevnite ju v uvedenom poradí:

1. Dvomi skrutkami ② ju voľne priskrutkujte.
2. Presúvajte upevňovaciu súčasť ③, pokým priečka uprostred plechu nenarazí na bočnú stenu druhého prístroja.
3. Vľavo hore na prístroji voľne naskrutkujte upevňovaciu časť ③ pomocou skrutiek ②.
4. Teraz dotiahnite nedotiahnuté skrutky a pritlačte pritom pravý prístroj k ľavému prístroju.

Montážne kroky na zadných stranách prístroja

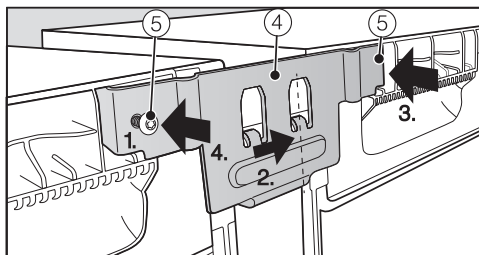

■ Priložte upevňovaciu súčasť ④ tak, aby boli vodorovné podlhovasté otvory na ľavej strane a pripevnite ju v uvedenom poradí:

1. Priskrutkujte ju voľne skrutkou ⑤.
2. Presúvajte upevňovaciu súčasť ④, pokým priečka uprostred plechu nenarazí na bočnú stenu druhého prístroja.
3. Naskrutkujte upevňovaciu súčasť ④ pomocou skrutky ⑤.
4. Teraz dotiahnite nedotiahnuté skrutky a pritlačte pritom pravý prístroj k ľavému prístroju.

Umiestnenie side-by-side kombinácie

Otvory pre priskrutkovanie upevňovacej súčasti ⑥ musíte predvŕtať.

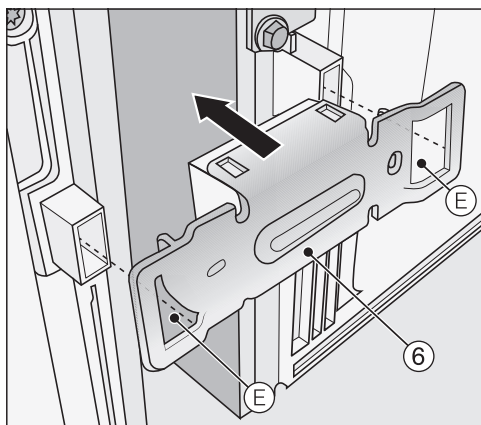

- Nasuňte upevňovaciu súčasť ⑥ jej výrezmi (E) na drážky distančných stenových opierok.
- Tužkou označte polohu vŕtaných otvorov.
- Upevňovaciu súčasť ⑥ opäť zložte.

Prevrtajte len plech. Hĺbka vrtu je asi 1 mm.

- Predvrtajte diery pre skrutky s 3 mm vrtákom a očistite vrtý.

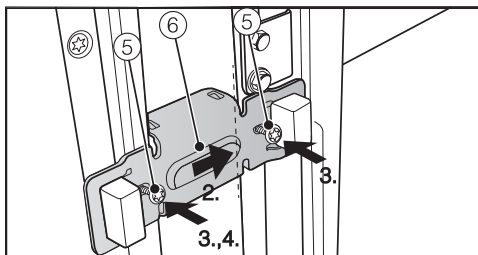

- Priložte upevňovaciu súčasť ⑥ tak, aby boli vodorovné podlhovasté otvory na ľavej strane a pripevnite ju v uvedenom poradi:

1. Priskrutkujte ju voľne skrutkou ⑤.
2. Presúvajte upevňovaciu súčasť ⑥, pokým priečka uprostred plechu nenarazí na bočnú stenu druhého prístroja.
3. Naskrutkujte upevňovaciu súčasť ⑥ pomocou skrutky ⑤.
4. Teraz dotiahnite nedotiahnuté skrutky a pritlačte pritom pravý prístroj k ľavému prístroju.

Umiestnenie side-by-side kombinácie

Ďalšie ontážne kroky na predných stranách prístroja

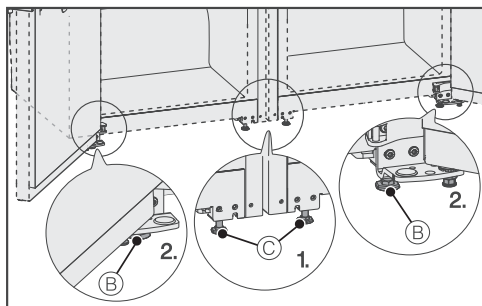

- Nastavte predné nohy vidlicovým kľúčom (11).
- 1. Zaskrutkujte prostredné nohy tak, aby sa nedotýkali podlahy (C).
- 2. Teraz vyrovnajte celú side-by-side kombináciu vonkajšími nohami (B).

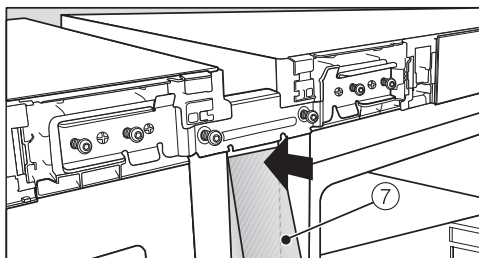

- Na prednú stranu prístroja nasadte kryciu lištu (7) na spodnú stranu hornej upevňovacej súčasti a teraz kryciu lištu (7) dôkladne nasadte do drážky. Použite na to len mäkkú utierku, aby ste nespôsobili priehľbinu do krycej lišty.

Tip: Po celej dĺžke stlačte obe priečky lišty. Lišta sa tak dá ľahšie zaviesť do medzery.

- Stiahnite ochrannú fóliu z krycej lišty.

Umiestnenie side-by-side kombinácie

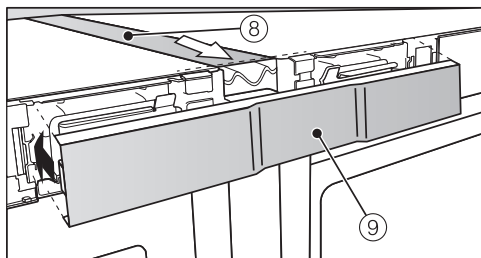

- Na hornej strane prístroja nasadte kryciu lištu ⑧ zarovno s rohmi prístroja a teraz kryciu lištu ⑧ starostlivo nasadte do medzery.

Tip: Po celej dĺžke stlačte obe priečky lišty. Lišta sa tak dá ľahšie zaviesť do medzery.

- Hore na prednej strane prístroja nasadte kryt ⑨.

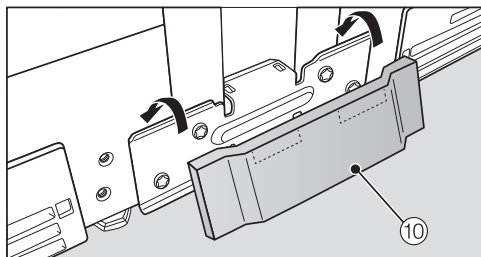

- Dole na prednej strane prístroja nasadte kryt ⑩.

- Teraz elektricky pripojte side-by-side kombináciu podľa návodu na obsuhu a montáž pre jednotlivé prístroje.
- Prístroje s výrobnikom kociek ľadu: Pripojte prípojku čerstvej vody podľa návodu na obsluhu a montáž prístroja.

Umístění side-by-side kombinácie

⚠ Pozor! Nebezpečnosť poškodenia pri presúvaní kombinácie prístrojov!

Postavená kombinácia je veľmi ťažká. Nesprávnym presúvaním kombinácie môžu vzniknúť priehlbiny na prístrojoch.

Dbajte na pokyny pri presúvaní.

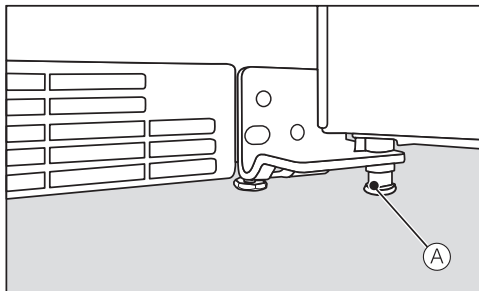

- Posúvajte side-by-side kombináciu opatrne na stanovené miesto.

- Dvierka prístroja s nastavovacou nohou **A** na uchytenie dvierok pre podopretie dvierok pri chladničke: vyskrutkujte nohu **A** pokým nedosadne na podlahu. Potom otočte nastavovacou nohou o ďalších 90°.

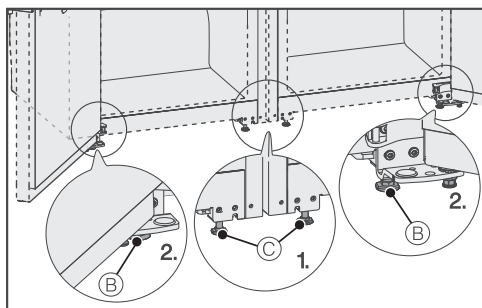

- V prípade potreby kombináciu side-by-side ešte raz výškovo vyrovnajte prednými nastavovacími nohami pomocou vidlicového kľúča **11**.

1. Vyskrutkujte prostredné nohy **C** až kým nedosadnú na podlahu.
2. Vyskrutkujte vonkajšie nohy **B** na vyrovnanie.

Umiestnenie side-by-side kombinácie

Vycentrovanie dvierok prístroja

Dvierka prístroja je možné výškovo vyrovnáť spodnými úchytmi dvierok.

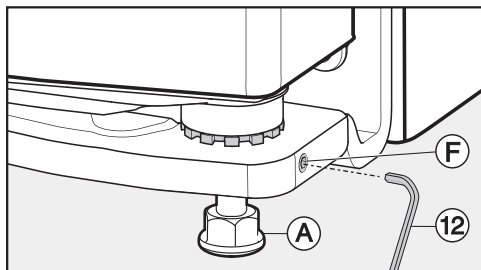

- Vyskrutkujte závitový kolík (F) kľúčom na vnútorné šesťhrany (12) maximálne o jednu otáčku.

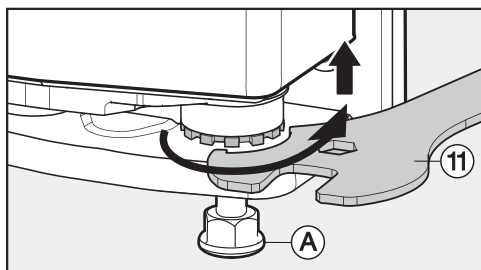

- Nastavte výškovo úložný čap vidlicovým kľúčom (11). Pri dodaní je úložný čap úplne zaskrutkovaný.
 - Nadvihnutie dvierok: otáčajte doprava
 - Spustenie dvierok: otáčajte doľava
- Pevne dotiahnite závitový kolík (F). Úložný čap je opäť zafixovaný.

Zmena smeru otvárania dvierok

Chladnička je dodávaná s ľavými dvierkami. Ak sú potrebné pravé dvierka, musíte zmeniť ich otváranie.

Uvedomte si prosím, že smer otvárania dvierok nesmiete zmeniť, ak prístroj postavíte side-by-side s ďalším prístrojom.

 Zmenu smeru otvárania dvierok realizujte bezpodmienečne s pomocou ďalšej osoby.

Ak je tesnenie dvierok poškodené, alebo vysunuté z drážky, môžu sa dvierka prístroja zle zatvárať a výkon chladenia klesá. Vo vnútri sa tvorí kondenzát a môže dôjsť k zamrznaniu. Nepoškodte tesnenie dvierok, alebo dbajte na to, aby tesnenie nevykĺzlo z drážky.

Príprava výmeny dorazu dvierok

Pre zmenu smeru otvárania dvierok budete potrebovať nasledujúce náradie:

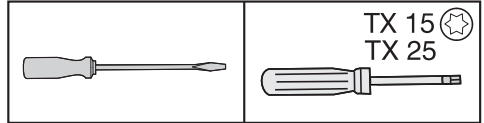

- Aby ste zabránili počas výmeny dorazu dvierok poškodeniu dvierok a Vašej podlahy, rozložte vhodnú podložku na podlahu pred prístroj.

Zmena smeru otvárania dverok

Zloženie horných krytov

- Otvorte dvierka prístroja.

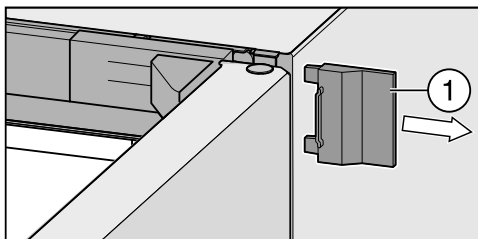

- Odsuňte pravý vonkajší kryt ①.

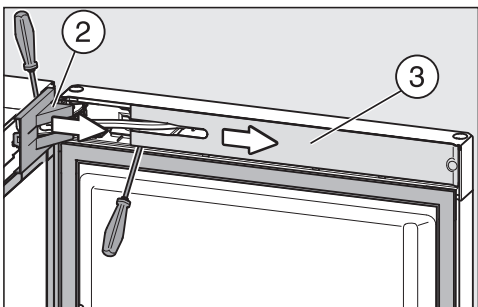

- Zložte kryt ② zo závesu dverok a kryt ③ z tlmíča zatvárania dverok.

Uvoľnenie vrchného tlmíča zatvárania dverok

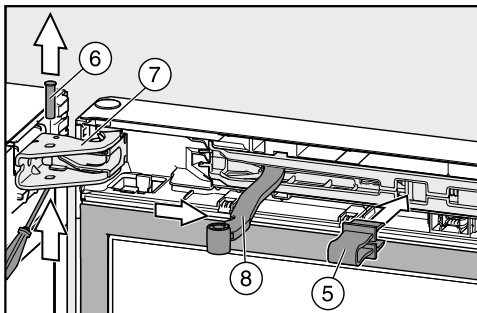

- Zasuňte červenú poistku ⑤ (je priložená k chladničke) do otvoru.

Vďaka poistke sa tlmíč zatvárania dverok nemôže zmrstiť a ložisková konzola zaklapnúť.

Červenú poistku odstráňte až vtedy, keď budete k tomu vyzvaný.

- Vysuňte čap ⑥ na závese dverok ⑦ a zložte ho.
- Odklopte kĺbové rameno ⑧ tlmíča zatvárania dverok od závesu.

Zmena smeru otvárania dverok

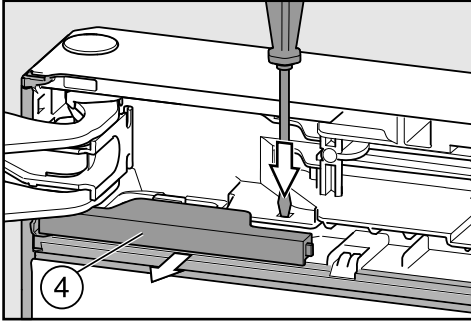

- Príložku stlačte drážkovým skrutkovačom dole a vytiahnite kryt ④ zo zaisťovania.

Zložte horné dvierka prístroja

⚠ Počas skladania horných dverok hrozí nebezpečenstvo poranenia. Akonáhle v nasledujúcom kroku odstránite čap na závese dverok, horné dvierka nie sú už istené. Horné dvierka prístroja držte pevne.

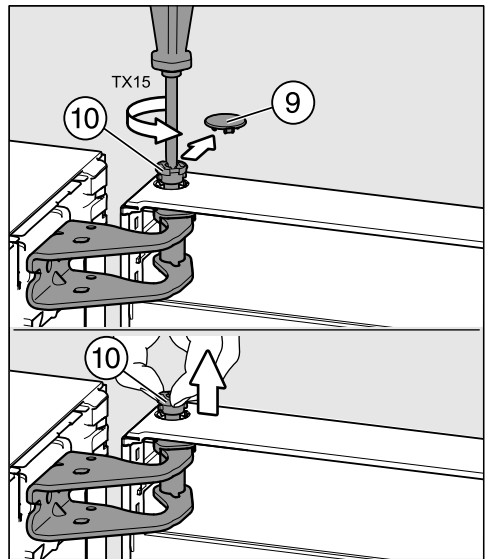

- Opatrne zložte bezpečnostný kryt ⑨.
- Mierne vytočte von čap ⑩ (o asi. ¼ otočenia) pokým neklikne.
- Teraz prstami vytiahnite čap ⑩ úplne von.

⚠ Počas skladania horných dverok hrozí nebezpečenstvo poranenia. Akonáhle v nasledujúcom kroku odstránite čap na závese dverok, spodné dvierka nie sú už istené. Dbajte na to, aby ostal čap na strednom závese dverok a spodných dvierkach zasunutý.

Zmena smeru otvárania dverok

- Zložte horné dvierka prístroja a opatrne ich postavte na bok.

Uvoľnenie tlmíča spodného zatvárania dverok

- Otvorte spodné dvierka prístroja.

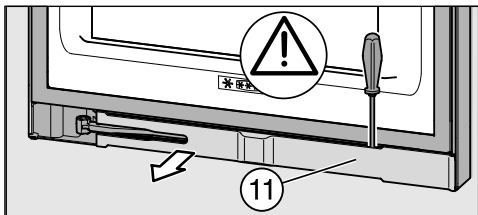

- Zložte panel (11).

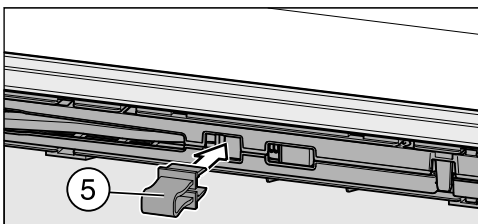

- Zasuňte červenú poistku (5) (je priložená k chladničke) do otvoru.

Vďaka poistke sa tlmíč zatvárania dverok nemôže zmrštiť a uchytenie dverok zaklapnúť.

Červenú poistku odstráňte až vtedy, keď budete k tomu vyzvaný.

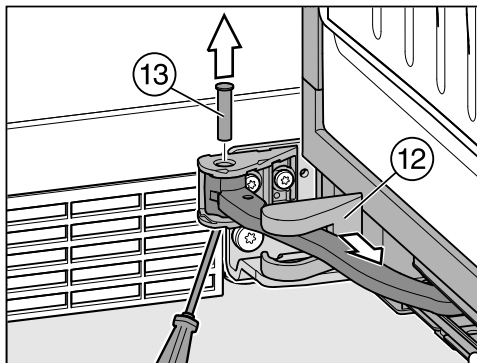

- Stiahnite kryt (12) a posúvajte ho na tlmíči zatvárania dverok ďalej, pokiaľ nebude dobre prístupné uchytenie dverok.

- Vysuňte čap (13) na závese dverok zospodu a zložte ho.

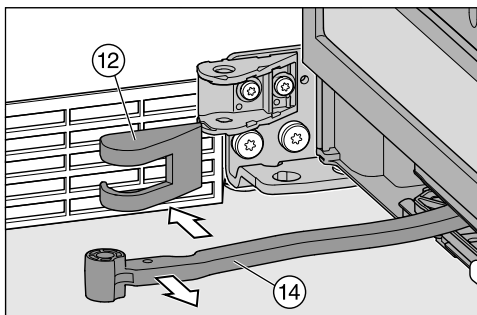

- Odklopte kĺbové rameno (14) tlmíča zatvárania dverok z uchytenia dverok a odstráňte kryt (12).

Zloženie spodných dverok prístroja

⚠ Počas skladania spodných dverok hrozí nebezpečenstvo poranenia.

Akonáhle v nasledujúcom kroku odstránite čap na závese spodných dverok, dverka nie sú už istené.

Spodné dverka prístroja držte pevne.

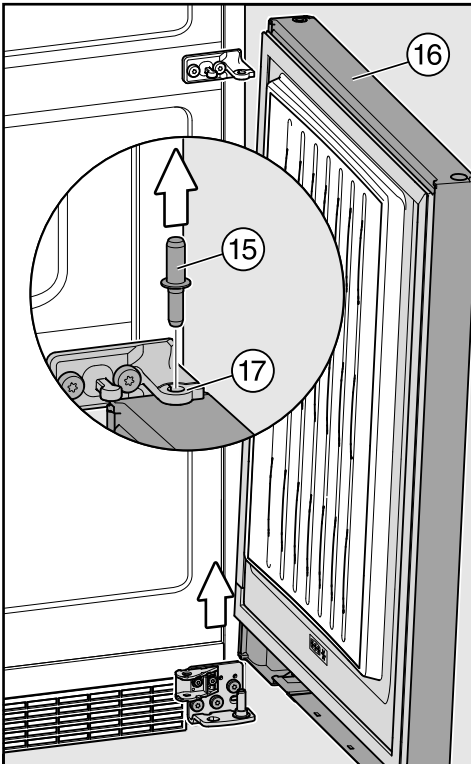

- Vytiahnite čap na závese ⑮ z úložného puzdra ⑯.

Tip: Dávajte pozor na šedú plastovú krytku ⑰ na prostrednom uchytení dverok. Pri skladaní dverok prístroja môže spadnúť.

- Nadvihnite spodné dverka prístroja ⑯ smerom nahor a opatrne ich zložte.

Premiestnenie dolného uchytenia dverok

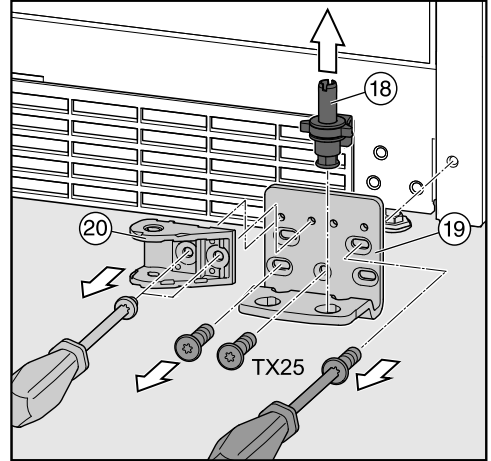

- Vytiahnite celý ložiskový čap ⑱ s platničkou a nastavovacou nohou smerom nahor.
- Odskrutkujte uchytenie dverok ⑲.
- Odskrutkujte držiak ⑳ tlmíča zatvárania dverok.

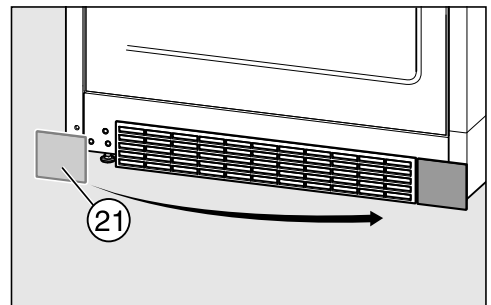

- Zložte kryt ⑳ a nasadte ho na opačnú stranu.

Zmena smeru otvárania dverok

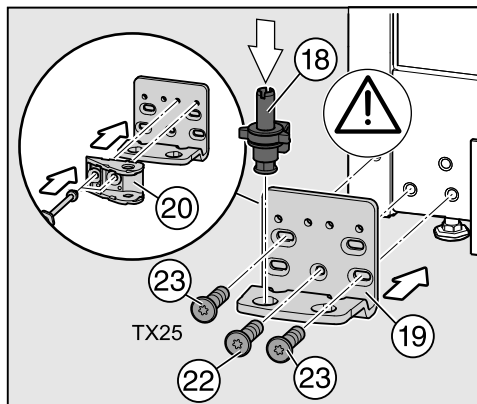

- Otočte držiak (20) o 180°, a priskrutkujte ho do dvoch protiležiacich otvorov uchytenia dverok.
- Naskrutkujte uchytenie dverok (19) na opačnej strane, začínajte skrutkou (22) dole v strede.
- Potom zaskrutkujte ostatné dve skrutky (23).
- Opäť nasadte celý ložiskový čap (18) s platničkou a nastavovacou nohou.

Hrot západky na čape ložiska musí smerovať dozadu.

Premiestnenie prostredného uchytenia dverok

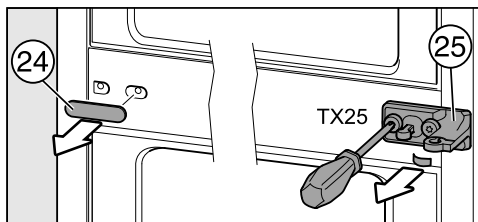

- Zložte krytku (24).
- Odskrutkujte uchytenie dverok (25) s ochrannou fóliou pod ňou.

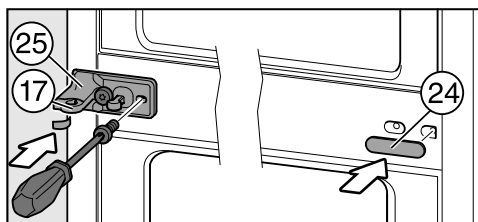

- Otočte držiak (25) o 180°, a priskrutkujte ju s ochrannou fóliou na druhú stranu.

Ochranná fólia chráni pred poškodením pláštia prístroja.

- Nasadte šedú plastovú krytku (17) otočenú o 180° opäť na uchytenie dverok.

Tip: Plastová kryтка (17) je usadená na vyčnievajúcom úložnom puzdre tak, aby bolo toto odspodu zakryté.

- Nasadte kryt (24) otočený o 180° opäť na opačnú stranu.

Zmena smeru otvárania dverí

Premiestnenie horného závesu dverí

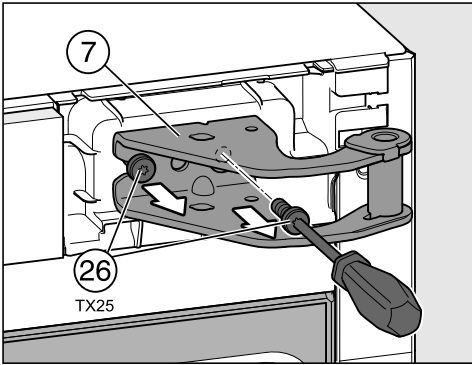

- Vyskrutkujte skrutky ②⑥ na závесе dverí ⑦ a zložte ich.

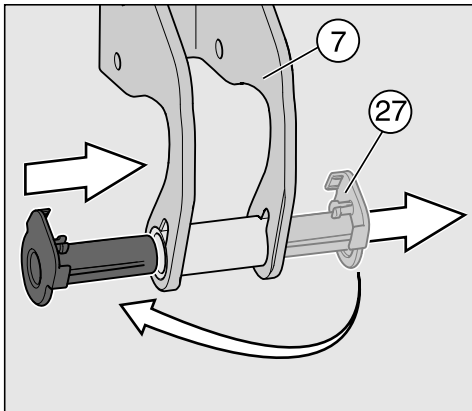

- Vytiahnite puzdro ložiska ②⑦ z vedenia na závесе dverí ⑦ a nasadte ho opäť na druhú stranu.

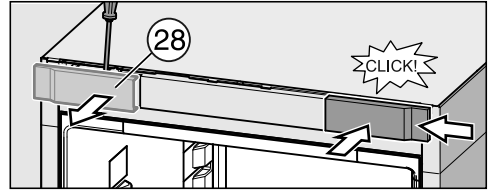

- Kryt ②⑧ vysuňte bokom von.
- Nasadte kryt otočený o 180° opäť na opačnú stranu. Nasuňte pritom bokom kryt a zarastrujte ho.

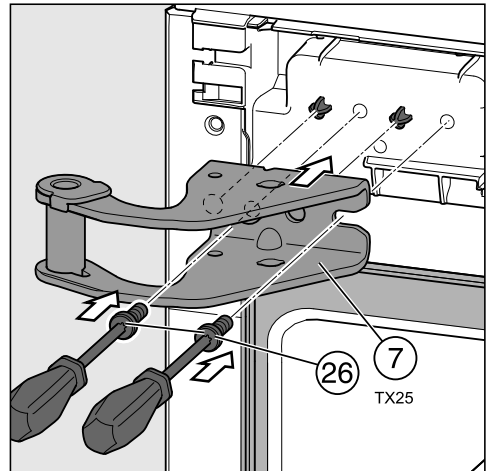

- Zložte vrchný záves dverí ⑦ na čapy na chladničke.
- Naskrutkujte pevne záves dverí ⑦ pomocou skrutiek ②⑥.

Zmena smeru otvárania dverok

Príprava dverok prístroja

Tip: Aby ste zabránili poškodeniu dverok, rozložte vhodnú podložku na stabilný podklad. Položte potom demontované dverka prístroja vonkajším priečelím nadol.

Na oboch dverkách prístroja preveďte nasledujúce kroky.

Premiestnenie pomôcky otvárania dverok

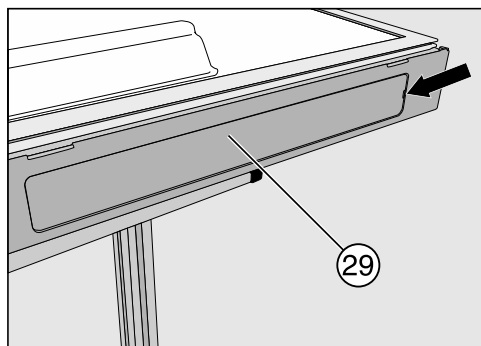

- Odstráňte z otvoru priehlbiny rukoväte kryt 29.

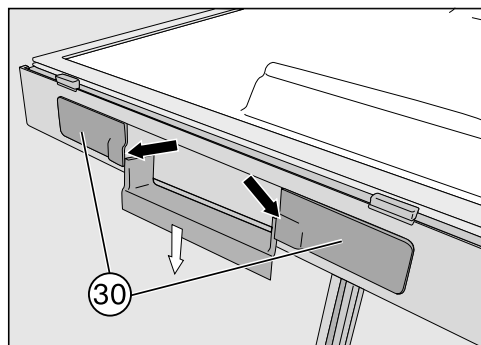

- Odstráňte kryty 30 vpravo a vľavo od priehlbiny rukoväte.

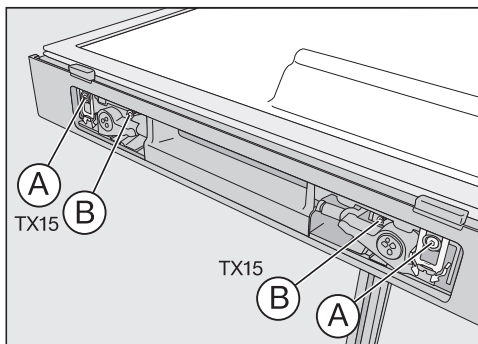

- Vyskrutkuje von skrutku so šedým plastovým golierom A a skrutku bez goliera B.

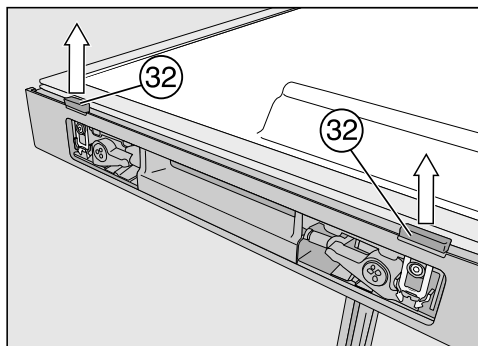

- Vytiahnite prudko smerom hore posúvač otvárania dverok 32.

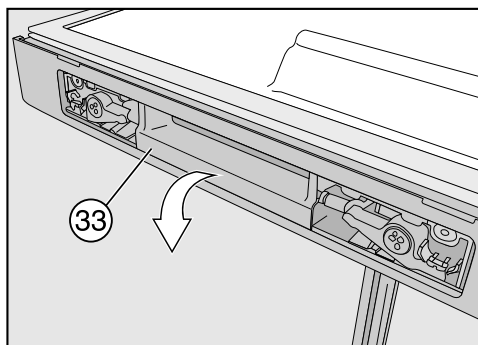

- Teraz zložte pomôcku na otváranie dverok 33.

Zmena smeru otvárania dverok

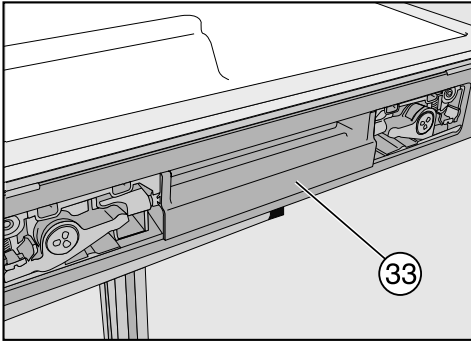

- Nasadíte pomôcku na otváranie dverok 33 opäť na opačnej strane.

Plastová časť na posúvači nesmie doľahnúť na tesnenie dverok. Tesnenie dverok sa ináč poškodí.

Plošne priliehajúca strana posúvača otvárania dverok 26 musí pritom smerovať k tesneniu dverok.

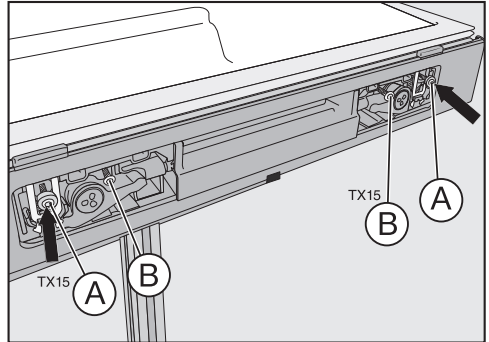

- Upevníte pomôcku na otváranie dverí vždy skrutkou s plastovým golierom A a so skrutkou bez goliera B. Skrutky nezatiahnete príliš pevne!

Tip: Skontrolujte stlačením pomôcky na otváranie dverok, či sa ľahko pohybuje. Ak by to tak nebolo, musíte skrutky opäť mierne uvoľniť.

- Nasadíte kryty 29 a 30.

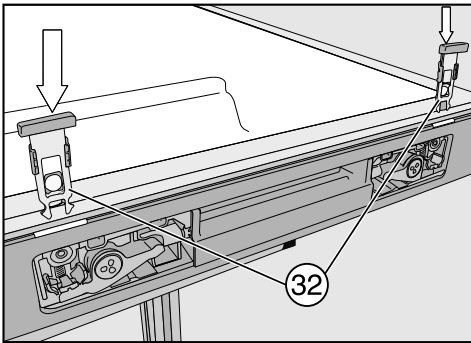

- Zasuňte posúvač otvárania dverok 32 cez výrezy až do zaklapnutia.

Zmena smeru otvárania dverok

Premiestnenie tlmíča zatvárania dverok

Ak chcete obmedziť uhol otvárania dverok na asi 90°, namontujte priložený obmedzovač skôr, ako založíte tlmíč zatvárania dverok (viď kapitola „Pokyny pre umiestnenie“, odstavec „Obmedziť uhol otvárania dverok prístroja“).

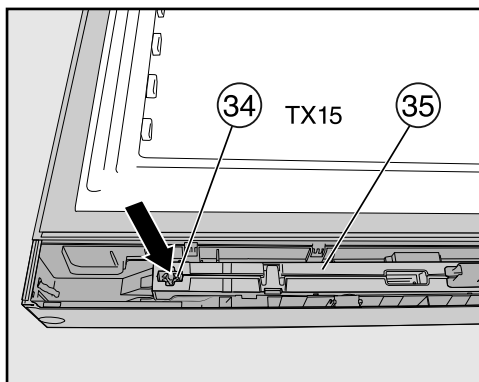

- Vyskrutkujte skrutku (34) na tlmíči zatvárania dverok (35) a zasuňte skrutkovač za tlmíč zatvárania dverí.

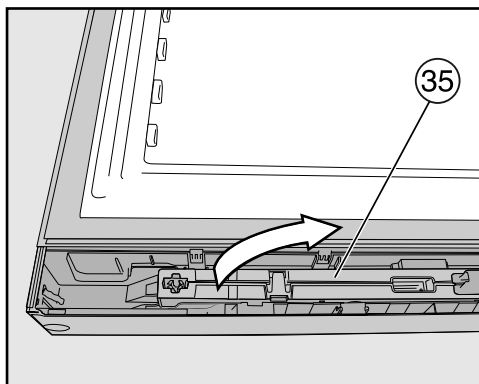

- Zložte tlmíč zatvárania dverok (35) a otočte ho o 180°.

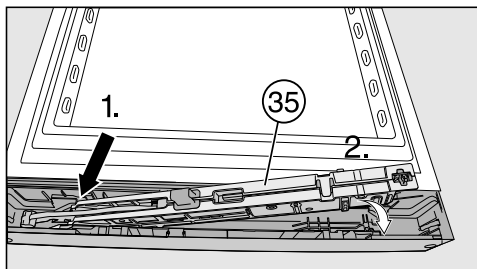

- Nasadíte tlmíč zatvárania dverok (35) až na doraz najprv šikmo na stranu závesu.
- Potom zasuňte druhý koniec tlmíča zatvárania dverok do výrezu.
- Tlmíč zatvárania dverok pevne priskrutkujte skrutkou (34).

Premiestnenie zátky puzdra ložiska dverí

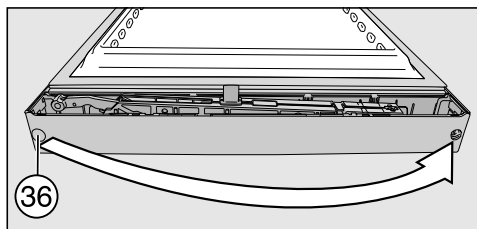

- Vytiahnite z puzdra ložiska dverí zátku (36) a opäť ho nasadte na opačnú stranu.

Zmena smeru otvárania dverok

Nasadenie priloženého úložného puzdra do horných dverok prístroja

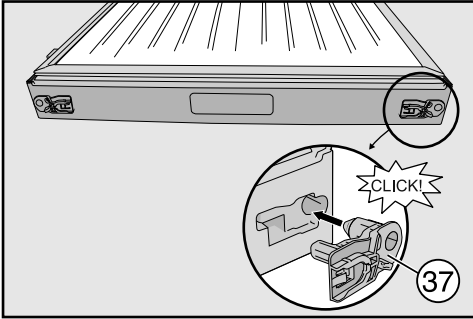

- Nasadte úložné puzdro ③⑦ (je priložené k prístroju) do otvoru na spodnom okraji dverok prístroja.
- Odstráňte úložné puzdro na druhej strane.

Tip: Ak by ste chceli niekedy neskôr zmeniť opäť smer otvárania dverok, ponechajte si úložné puzdro.

Montáž spodných dverok prístroja

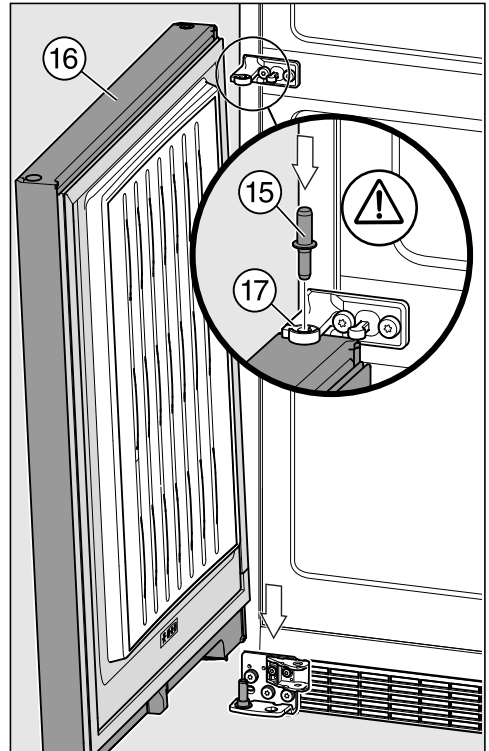

- Nasadte dvierka prístroja ①⑥ zhora na úložný čap.
- Nasadte prostredný úložný čap ①⑤ cez prostredné uchytenie dverok ①⑦ do úložného puzdra spodných dverok prístroja.

Dôležité! Hrot západky na čape ložiska musí smerovať dozadu.

Zmena smeru otvárania dverok

Upevnenie spodného tmiča zatvárania dverok

- Zatvorte dvierka prístroja.

- Otvorte dvierka prístroja.

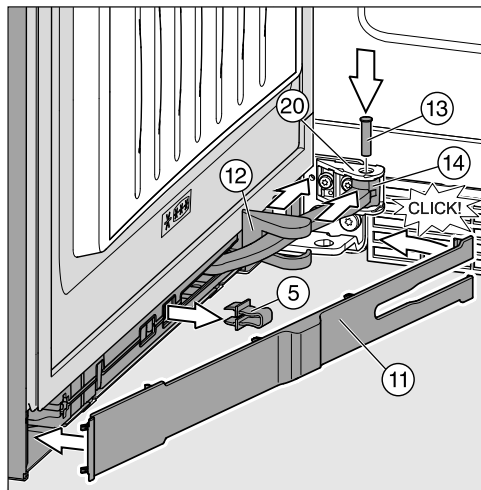

- Nasadte kryt (12) cez kĺbové rameno (14) tmiča zatvárania dverok.
- Otvorte dvierka prístroja o 90°.
- Zasuňte kĺbové rameno (14) do otvoru držiaka (20).
- Nasadte čap (13) zhora na uchytienie dverok. Otáčajte ho skrutkovačom (asi ¼ otočenia) pokým obidva hroty západky na čape ložiska nezapadnú správne do drážky.
- Posúvajte kryt (12) na kĺbovom ramene (14) tmiča zatvárania dverok pokým zaklapne do držiaka tmiča.
- Vytiahnite červenú poistku (5).

Tip: Odložte si červenú poistku, ak by ste chceli opäť neskôr vymeniť doraz dverí.

- Nasadte panel (11) najprv šikmo voči boku pántu a potom ho posúvajte pokým nezaklapne.

Zmena smeru otvárania dverok

Montáž horných dverok prístroja

Dvierka prístroja sú až vtedy bezpečne namontované, keď je bezpečnostné krytie⁹ správne nasadené.

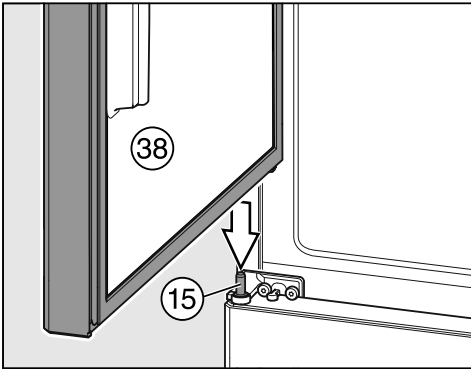

- Horné dvierka prístroja ³⁸ nasadíte zhora na stredný čap ložiska ¹⁵ a vedíte vrchný otvor na strane závesu na dvierkach na záves s puzdrom ložiska.

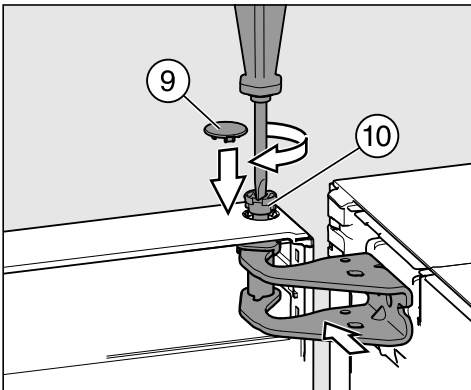

- Prstami nasadíte čap ¹⁰ do puzdra ložiska dverí.
- Skrutkujte čap ¹⁰ až do jeho zaklapnutia (asi ¼ otočenia).
- Na čap nasadíte bezpečnostný kryt ⁹.

Zmena smeru otvárania dverok

Upevnenie vrchného tmiča za- tvárانيا dverok

- Otvorte dvierka prístroja o 90°.

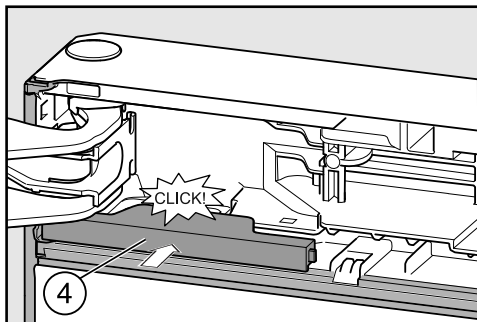

- Zasuňte kryt ④ až po jeho zaklapnutie.

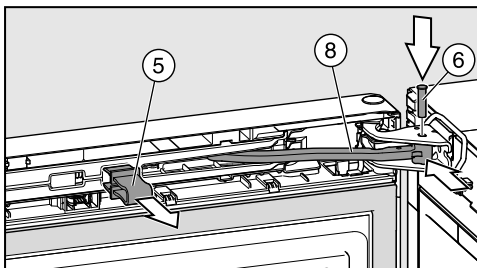

- Zasuňte kľbové rameno ⑧ do otvoru závesu dverí.
- Nasadte čap ⑥ zhora na záves dverí. Otáčajte ho skrutkovačom (asi ¼ otáčenia) pokým obidva hroty západky na čape ložiska nezapadnú správne do drážky.
- Vytiahnite červenú poistku ⑤.

Tip: Odložte si červenú poistku, ak by ste chceli opäť neskôr vymeniť doraz dverí.

Nasadenie horného krytu

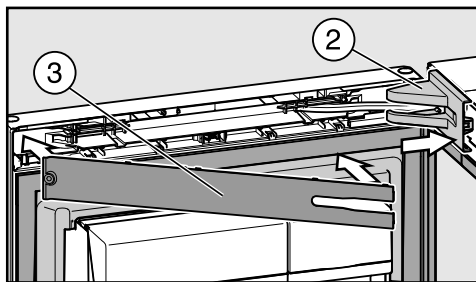

- Nasadte kryt ② na záves dverí.
- Založte clonu ③ až kým nezaklapne.

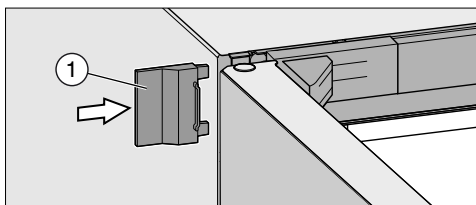

- Odsuňte vonkajší kryt ①.
- Zatvorte dvierka prístroja.

Vyrovnanie dvierok prístroja

Dvierka prístroja je možné dodatočne nastaviť vzhľadom na opláštenie prístroja.

V nasledujúcom obrázku nie sú dvierka prístroja zobrazené zatvorené, aby bolo lepšie vidieť postupy.

Spodné dvierka prístroja vycentrujte pomocou pozdĺžnych otvorov na spodnej časti uchytenia dvierok.

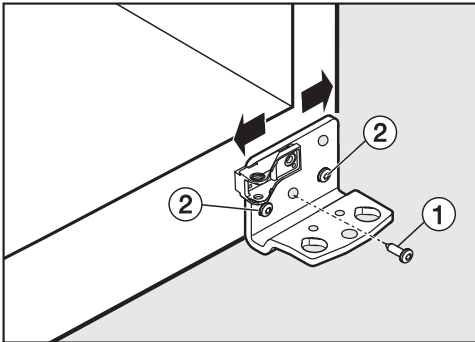

- Odstráňte strednú skrutku ① na uchytení dvierok.
- Mierne vytočte obidve vonkajšie skrutky ②.
- Vycentrujte dvierka prístroja posunutím uchytenia dvierok doľava alebo doprava.
- Potom pevne dotiahnite skrutky ②, skrutku ① nemusíte opäť naskrutkovať.

Vrchné dvierka prístroja vycentrujte pomocou pozdĺžnych otvorov na strednej časti uchytenia dvierok:

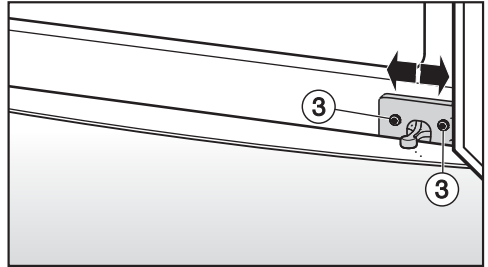

- Mierne vytočte obidve vonkajšie skrutky ③.
- Vycentrujte dvierka prístroja posunutím uchytenia dvierok doľava alebo doprava.
- Dotiahnite potom pevne skrutky ③.

Miele

Miele s.r.o.
Business Center
Plynárenská 1
821 09 Bratislava
Tel.: 02/58 103 111
Fax: 02/58 103 119
Servis-tel.: 02/58 103 131
E-mail: info@miele.sk
Internet: www.miele.sk

Miele & Cie. KG
Carl-Miele-Straße 29
33332 Gütersloh
Nemecko

**Servisná služba Miele
prijem servisných zákaziek**

**0800 MIELE1
(0800 643 531)**

KWNS 28462 E ed/cs

sk-SK

M.-Nr. 11 071 410 / 00