



## Notice d'utilisation et d'installation Sèche-linge professionnel PDR 511 SL HP PDR 516 SL EL/G

---

Lisez **impérativement** ce mode d'emploi avant d'installer et de mettre en service votre appareil. Vous éviterez de vous blesser et d'endommager votre matériel.

fr-FR

# Table des matières

---

<b>Votre contribution à la protection de l'environnement</b> .....	<b>4</b>
<b>Consignes de sécurité et mises en garde</b> .....	<b>5</b>
Utilisation conforme.....	5
Erreur d'utilisation prévisible .....	6
Sécurité technique .....	6
Sèche-linge chauffés au gaz .....	8
Utilisation conforme.....	9
<b>Première mise en service</b> .....	<b>10</b>
<b>Description de la machine</b> .....	<b>11</b>
PDR 511 SL (avec pompe à chaleur).....	11
PDR 516 SL (chauffage électrique) .....	12
PDR 516 SL (chauffage gaz) .....	13
<b>Utilisation</b> .....	<b>14</b>
Appareils avec commande par humidité résiduelle .....	14
Paliers de séchage.....	14
Programmes de séchage .....	15
Appareils avec commande minutée (TOP).....	16
Paliers de séchage (TOP) .....	16
Minuterie.....	16
Appareils avec monnayeur (COP).....	18
Programmes de séchage .....	18
Fonctionnement du bandeau de commande .....	20
Éléments d'affichage.....	20
Aperçu des messages dans l'affichage de la durée.....	21
<b>Séchage</b> .....	<b>22</b>
1. « Conseils d'entretien de votre linge » .....	22
Laver votre linge avant de le sécher .....	22
Préparer le linge .....	22
Éliminer les corps étrangers.....	23
2. Remplir le sèche-linge de linge .....	24
3. Sélectionner un programme.....	25
Sélectionner un programme.....	25
Symboles d'entretien.....	25
Fonction optionnelle « Couettes » .....	25
Palier de séchage d'un programme à palier de séchage .....	25
Programmes à durée modulable et autres programmes .....	25
Sélectionner Départ différé.....	26
4. Démarrer un programme .....	27
5. Retirer le linge du sèche-linge .....	28
Fin du programme.....	28
Sortir le linge .....	28
Conseils d'entretien .....	28
<b>Tableau des programmes</b> .....	<b>29</b>
Bloc de programmes « Label » .....	29
Bloc de programmes « Standard » .....	30
<b>Modifier le déroulement d'un programme</b> .....	<b>31</b>
Changer le programme en cours .....	31
Ajouter du linge.....	31
Temps restant .....	32

<b>Mode exploitant (mode de programmation)</b> .....	<b>33</b>
Conditions requises pour l'accès.....	33
Accéder au mode exploitant.....	33
Tableau du mode exploitant.....	33
Température batterie de chauffe.....	38
Température de l'air de séchage.....	39
Cycles d'inversion.....	40
Temps de pause.....	41
Cadence du ventilateur après le démarrage (Start).....	41
Terminer le mode de programmation.....	44
<b>Mise en réseau</b> .....	<b>45</b>
Instructions d'appariement.....	45
Caractéristiques techniques.....	46
<b>Nettoyage et entretien</b> .....	<b>48</b>
Nettoyer le filtre à peluches.....	48
Nettoyage annuelle supplémentaire.....	49
Maintenance des palpeurs pour les sèche-linge avec commande à détection d'humidité résiduelle (ROP).....	50
<b>En cas d'anomalie</b> .....	<b>51</b>
Quelques pistes.....	51
En cas d'anomalie.....	51
Résultat de séchage insatisfaisant.....	52
<b>Service après-vente</b> .....	<b>54</b>
Contact en cas d'anomalies.....	54
<b>Installation</b> .....	<b>55</b>
Conditions d'installation.....	55
Conditions générales de fonctionnement.....	55
Transport du sèche-linge.....	55
Installer le sèche-linge.....	56
Raccordement électrique.....	57
Installation de variantes chauffées à l'électricité et au gaz.....	59
Arrivée d'air frais/ évacuation d'air.....	59
Raccordement au gaz (uniquement pour variantes chauffées au gaz).....	61
Installation de variantes équipées de pompe à chaleur.....	68
Conditions générales de fonctionnement.....	68
Transport.....	68
Ouverture d'aspiration.....	68
Ouverture d'évacuation d'air.....	69
Vidange d'eau condensée.....	69
<b>Accessoires disponibles en option</b> .....	<b>70</b>
Boîtier de communication.....	70
APCL106.....	70
Monnayeur.....	71
Pièces de rechange et accessoires d'origine.....	71
<b>Caractéristiques techniques</b> .....	<b>72</b>
Caractéristiques techniques.....	72
Déclaration de conformité UE.....	72

## Votre contribution à la protection de l'environnement

---

### Nos emballages

Nos emballages protègent votre sèche-linge des dommages qui peuvent survenir pendant le transport. Nous les sélectionnons en fonction de critères écologiques qui permettent de les recycler.

En participant au recyclage de vos emballages, vous contribuez à économiser les matières premières et à réduire le volume des déchets. Votre revendeur reprend vos emballages.

### Votre ancien appareil

Les appareils électriques et électroniques dont on se débarrasse contiennent souvent des matériaux précieux. Cependant, ils contiennent aussi des substances toxiques nécessaires au bon fonctionnement et à la sécurité des appareils. Si vous déposez ces appareils usagés avec vos ordures ménagères ou les manipulez de manière inadéquate, vous risquez de nuire à votre santé et à l'environnement. Ne jetez jamais vos anciens appareils avec vos ordures ménagères.

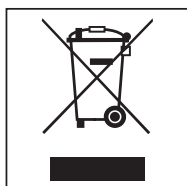

Utilisez plutôt les points de collecte et de récupération officiels mis en place pour le retour et le recyclage des anciens appareils électriques et électroniques. Pour de plus amples informations, contactez votre revendeur.

Afin de prévenir tout risque d'accident, veuillez garder votre ancien appareil hors de portée des enfants jusqu'à son enlèvement.

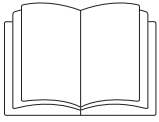

- ▶ Veuillez impérativement lire ce mode d'emploi.

Ce sèche-linge répond aux réglementations de sécurité en vigueur. Toute utilisation non conforme peut toutefois causer des dommages corporels et matériels.

Lisez attentivement le mode d'emploi avant de mettre le sèche-linge en service. Vous y trouverez des informations importantes sur le montage, la sécurité, l'utilisation et l'entretien de cet appareil. Vous vous protégerez et éviterez ainsi de détériorer votre matériel.

Conformément à la norme IEC 60335-1, Miele indique expressément de lire impérativement le chapitre pour l'installation du sèche-linge et de suivre les consignes de sécurité et de mise en garde.

Miele ne peut être tenu pour responsable des dommages dus au non-respect des consignes.

Conservez ce mode d'emploi et veuillez le remettre en cas de cession de cet appareil.

Les consignes de sécurité et mises en gardes doivent absolument pouvoir être consultées à tout moment par toutes les personnes habilitées.

## Utilisation conforme

- ▶ Le sèche-linge est prévu pour une installation en zone professionnelle.
- ▶ Le sèche-linge doit exclusivement servir au séchage de textiles préalablement lavés et dont le fabricant a déclaré qu'ils pouvaient être séchés en machine. Toute autre utilisation pourrait s'avérer dangereuse. Miele décline toute responsabilité en cas d'utilisation non conforme.
- ▶ Ce sèche-linge ne convient pas à une utilisation en extérieur.
- ▶ Ce sèche-linge ne doit pas être utilisé sur des engins en mouvement (par ex. bateaux).
- ▶ N'installez pas votre sèche-linge dans une pièce exposée au gel. Les températures proches de zéro perturbent le fonctionnement du sèche-linge.  
Pour les sèche-linge à chauffage électrique et à gaz, une température ambiante comprise entre 2 °C et 40 °C est autorisée.  
Pour les sèche-linge équipés d'une pompe à chaleur, une température ambiante comprise entre 10 °C et 40 °C est autorisée.
- ▶ Si la machine fonctionne en zone professionnelle, seul du personnel formé et habilité ou des spécialistes peuvent faire fonctionner la machine. Si la machine fonctionne dans une zone accessible au public, l'exploitant doit s'assurer de l'utilisation sans risque de l'appareil.
- ▶ Les personnes qui en raison de déficiences physiques, sensorielles ou mentales, de leur inexpérience ou de leur ignorance, ne peuvent pas utiliser ce sèche-linge en toute sécurité ne doivent pas l'utiliser sans la surveillance et les instructions d'une personne responsable.
- ▶ Tenez les enfants de moins de huit ans éloignés de l'appareil à moins qu'ils ne soient sous étroite surveillance.
- ▶ Les enfants de huit ans et plus ne sont autorisés à utiliser sèche-linge sans la présence d'un adulte que s'il leur a été expliqué comment l'utiliser sans danger. Vérifiez qu'ils ont compris les risques encourus en cas de mauvaise manipulation.
- ▶ Les enfants ne sont pas autorisés à procéder au nettoyage ou à l'entretien de l'appareil hors de la surveillance d'un adulte.
- ▶ Ne laissez pas les enfants sans surveillance à proximité de l'appareil. Ne les laissez pas jouer avec l'appareil.

## Consignes de sécurité et mises en garde

---

- ▶ Ce sèche-linge peut aussi être utilisé dans des espaces ouverts au public.
- ▶ Toutes autres utilisations que celles mentionnées ci-dessus, sont considérées comme impropres et excluent toute responsabilité du fabricant.

### Erreur d'utilisation prévisible

- ▶ N'effectuez aucune modification sur le sèche-linge qui ne soit pas expressément autorisée par Miele.
- ▶ Pour les pièces qui ont été scellées par Miele, les scellés ne doivent pas être brisés. Si ces scellés doivent être brisés pour une réparation ou un changement, les scellés doivent être renouvelés après le contrôle.
- ▶ Ne vous appuyez pas sur la porte et ne vous y adossez pas. Le sèche-linge risquerait de se renverser et vous pourriez vous blesser ou blesser d'autres personnes.
- ▶ N'utilisez ni nettoyeur à haute pression ni jet d'eau pour nettoyer le sèche-linge.
- ▶ Le sèche-linge doit être entretenu correctement, en temps et en heure. Le calendrier des opérations de maintenance doit être respecté, faute de quoi des défauts de performances, des dysfonctionnements voire un incendie sont susceptibles de survenir.
- ▶ Ne stockez et ne manipulez ni essence, pétrole ou autre produit inflammable à proximité du sèche-linge.
- ▶ L'air de la pièce où se trouve le sèche-linge ne doit contenir aucune vapeur de chlore, de fluor ou autres émanations de solvant. Risque d'incendie !
- ▶ Pour éviter tout incendie, les textiles suivants ne doivent pas être séchés en machine :
  - n'ont pas été lavés.
  - ne sont pas bien lavés et présentent des traces de gras ou de résidus alimentaires (huile, pâtisserie, maquillage, crèmes, etc.). Le risque est que le linge s'embrase et provoque un incendie, même en fin de séchage et une fois le linge sorti du sèche-linge.
  - sont maculés de produits nettoyants inflammables ou de restes d'acétone, d'alcool, d'essence, de pétrole, de kérosène, de produit anti-taches, de térébenthine, de cire ou détachant pour cire ou de produits chimiques (franges, serpillères, chiffons, etc.).
  - sont imprégnés de gel, laque, dissolvant ou autres résidus semblables.

Nettoyez bien ce genre de linge très sale : utilisez suffisamment de lessive et sélectionnez une température élevée. En cas de doute, lavez le linge plusieurs fois.

- ▶ Il existe un risque d'écrasement et de cisaillement au niveau des charnières de la porte de remplissage et de la trappe à peluches. Utilisez uniquement les poignées et les attaches rapides prévues à cet effet.
- ▶ Assurez-vous que le tambour est à l'arrêt avant de décharger votre linge. N'approchez jamais votre main d'un tambour qui tourne encore.
- ▶ **Avertissement** : n'arrêtez jamais le sèche-linge avant la fin du programme. Une exception toutefois, si vous sortez le linge aussitôt et que vous l'étalez de telle sorte que la chaleur se dissipe.

### Sécurité technique

- ▶ Seul un professionnel agréé par Miele ou le service après-vente Miele doit se charger de l'installation et de la mise en service du sèche-linge.
- ▶ Vérifiez que votre sèche-linge ne présente pas de dommages externes avant de l'installer. Il ne faut pas installer et/ ou mettre en service un sèche-linge endommagé.
- ▶ Pour des raisons de sécurité, n'utilisez pas de rallonge (risque d'incendie dû à une surchauffe).

## Consignes de sécurité et mises en garde

---

- ▶ Le sèche-linge ne doit pas être utilisé dans la même pièce qu'une machine de nettoyage travaillant aux solvants HCFC. Lors de la combustion, les vapeurs des solvants se décomposent en acide chlorhydrique qui peut endommager le linge et la machine. Lorsque les appareils sont installés dans des pièces séparées, il ne doit pas y avoir d'échange d'air entre ces pièces.
- ▶ Risque d'incendie dû à une prise programmable. Ne raccordez pas le sèche-linge à une prise programmable (comme une minuterie). Si la phase de refroidissement du sèche-linge est interrompu, il y a un risque de combustion spontanée du linge.
- ▶ Seul un raccordement à une prise de terre conforme garantit un fonctionnement du sèche-linge en toute sécurité. Respectez cette consigne de sécurité élémentaire afin de prévenir tout dommage matériel ou corporel (ex. : décharge électrique). En cas de doute, faites contrôler vos installations par un électricien. Miele ne saurait être tenu pour responsable de dommages causés par une mise à la terre manquante ou défectueuse.
- ▶ Mettez le sèche-linge hors tension en :
  - débranchant la fiche de la prise secteur.
  - en arrêtant l'interrupteur principal ou le fusible (à prévoir par l'utilisateur).
- ▶ Le branchement électrique doit toujours rester accessible afin de pouvoir débrancher à tout moment le sèche-linge de l'alimentation électrique. L'opérateur doit pouvoir surveiller clairement depuis chaque point d'accès que la fiche d'alimentation est toujours retirée.
- ▶ Pour un raccordement fixe, vous devez pouvoir accéder en urgence à un dispositif de sectionnement phase et neutre afin de pouvoir déconnecter le sèche-linge.
- ▶ Si le câble d'alimentation électrique est endommagé, celui-ci doit impérativement être remplacé par un technicien SAV agréé par Miele afin d'éviter tout risque pour l'utilisateur.
- ▶ Les sèche-linge pour lesquels les organes de commande ou l'isolation des câbles sont endommagés, ne doivent plus fonctionner avant réparation.
- ▶ Une réparation incorrecte peut créer des dangers imprévisibles pour l'utilisateur, pour lesquels Miele n'endosse aucune responsabilité. Les réparations doivent exclusivement être effectuées par des techniciens agréés par Miele, faute de quoi aucun recours à la garantie ne sera accepté pour les dommages consécutifs.
- ▶ Ne remplacez les pièces défectueuses que par des pièces détachées d'origine. Les pièces de rechange d'origine sont les seules dont Miele garantit qu'elles remplissent les conditions de sécurité.
- ▶ Utilisez le sèche-linge que lorsque toutes les pièces d'habillage externes sont montées et qu'il n'y a pas de risque de contact avec des pièces conductrices ou en mouvement.
- ▶ Des températures élevées apparaissent lors du séchage sur le hublot et sur le cadre de la porte de chargement. Attention ! le linge peut être chaud, si vous le sortez du sèche-linge avant la fin du programme de séchage.
- ▶ En cas de panne, de remplacement de pièces ou de nettoyage et de maintenance, le sèche-linge doit être mis hors tension. Le sèche-linge est hors tension uniquement si :
  - le cordon d'alimentation est débranché,
  - l'interrupteur général est basculé sur Arrêt ou
  - les fusibles à vis de l'installation électrique sont totalement dévissés.
- ▶ En cas de dysfonctionnement du chauffage, des températures très élevées peuvent apparaître sur les pièces accessibles de l'extérieur.
- ▶ Veuillez suivre les instructions des chapitres « Installation » et « Caractéristiques techniques ».
- ▶ L'air de la pièce où se trouve le sèche-linge doit être propre et ne doit contenir aucune vapeur de chlore, de fluor ou autres émanations de solvant.

## Consignes de sécurité et mises en garde

---

► Les sèche-linge à chauffage électrique et à gaz ne peuvent être utilisés que si un conduit d'évacuation est installé et si la pièce est suffisamment ventilée. Pour les sèche-linge équipés d'une pompe à chaleur, aucune conduite d'évacuation n'est nécessaire.

► Le conduit d'évacuation ne doit jamais être installé sur une des cheminées ou ouvertures suivantes.

- des cheminées d'évacuation de fumées ou de gaz brûlés en fonctionnement.
- des ouvertures servant à la désaération des pièces avec foyer.
- des cheminées externes

Il y a un risque d'intoxication si la fumée ou les gaz brûlés sont réintroduits dans la pièce.

► Vérifiez régulièrement la perméabilité et le bon fonctionnement de tous les éléments du conduit d'évacuation (par ex. tuyau mural, grilles extérieures, courbures, coudes, etc.). Procédez le cas échéant à un nettoyage. Si des peluches se sont déposées dans le conduit d'évacuation, l'évacuation de l'air est entravée et cela nuit par conséquent au bon fonctionnement du sèche-linge.

Si un conduit d'évacuation déjà utilisé est disponible, il faut le contrôler avant de l'installer sur le sèche-linge.

La conduite d'évacuation d'air ne doit pas être en dépression.

► Il existe un risque d'asphyxie et d'intoxication en refoulant des gaz brûlés, si le circulateur chauffant à gaz, le chauffage à gaz, le four à charbon avec raccordement de cheminée etc. sont installés dans la même pièce ou dans le logement ou dans les pièces voisines et si la sous-pression est de 4 Pa ou plus.

Vous pouvez éviter une sous-pression sur le lieu d'installation, si vous veillez à aérer suffisamment la pièce en prenant les mesures suivantes (exemples) :

- Installez des orifices d'aérations non verrouillables dans la paroi extérieure
- Utilisez le commutateur de fenêtre, de sorte que le sèche-linge puisse uniquement être activé lorsque la fenêtre est ouverte.

Faites confirmer le fonctionnement sans risque de votre installation par un ramoneur compétent, et éviter la sous-pression de 4 Pa ou plus .

► Lors d'installation de plusieurs sèche-linge sur un conduit collecteur d'évacuation d'air, il faut installer sur chaque sèche-linge, un clapet anti-retour placé directement sur le conduit collecteur.

À défaut de quoi, les sèche-linge peuvent être endommagés et leur sécurité électrique compromise.

► On ne doit trouver dans l'axe d'ouverture de la porte de remplissage aucune porte battante, coulissante ou à charnière montée du côté opposé.

### **Sèche-linge chauffés au gaz**

► En cas de panne, ou de nettoyage et de maintenance, le robinet d'arrêt manuel de gaz et la vanne de fermeture sur le compteur de gaz doivent être fermés côté client.

► Avant de terminer les travaux lors de la mise en service, de la maintenance, du montage et de la réparation, il faut vérifier l'étanchéité de tous les composants conducteurs de gaz, du robinet d'arrêt manuel à l'injecteur du brûleur. Il faut respecter impérativement les raccords de mesure sur la vanne de gaz et sur le brûleur. Il faut procéder à la vérification sur les brûleurs ouverts et éteints.

► Effectuez chaque année une inspection visuelle des conduites de gaz et des appareils à gaz de votre installation domestique. Veuillez respecter la réglementation applicable dans votre pays.

# Consignes de sécurité et mises en garde

## Précautions particulières en cas d'odeur de gaz

- Eteignez immédiatement toutes les flammes.
- Fermez immédiatement le robinet de gaz côté installation ou sur le compteur de gaz ou la vanne de fermeture de gaz principale.
- Ouvrez immédiatement toutes les fenêtres et portes.
- N'allumez pas de flammes nues (par ex. allumettes ou briquets).
- Ne fumez pas.
- N'entrez jamais dans des pièces en allumant la lumière, dans lesquelles on sent une odeur de gaz.
- N'effectuez aucune opération qui pourrait produire des étincelles électriques (comme retirer une prise électrique ou actionner des interrupteurs et des sonnettes électriques).
- Si vous ne pouvez pas trouver la cause de l'odeur de gaz, bien que toutes les soupapes de gaz sont fermées, contactez immédiatement le distributeur de gaz concerné.

Si d'autres personnes sont formées à la manipulation de l'appareil, il est impératif de mettre à leur disposition les principales mesures de sécurité ou de leur expliquer.

## Utilisation conforme

- ▶ Veillez à ne pas endommager ni enlever les dispositifs de sécurité et éléments de commande du sèche-linge, et à ne pas les contourner.
- ▶ Fermez la porte de chargement après chaque séchage. Vous éviterez ainsi que
  - des enfants essaient de grimper dans le sèche-linge ou essaient d'y cacher des objets ou
  - que de petits animaux se cachent à l'intérieur.
- ▶ Le local d'installation du sèche-linge doit toujours être exempt de poussières et de peluches. Les particules de poussière aspirées avec l'air favorisent les obstructions. Cela pourrait perturber le fonctionnement de l'appareil et causer un incendie.
- ▶ Le sèche-linge ne doit pas fonctionner sans filtre à peluches ou avec un filtre à peluches endommagé. Cela pourrait entraîner des dysfonctionnements. Les peluches obstruent les conduits d'air, le chauffage et l'évacuation ce qui peut provoquer un incendie. Mettez immédiatement le sèche-linge hors service et remplacez le filtre à peluches endommagé.
- ▶ Le filtre à peluches doit être nettoyé régulièrement.
- ▶ Pour éviter toute anomalie de fonctionnement en cours de séchage :
  - Nettoyez la surface du filtre à peluches après chaque séchage.
  - Dès qu'un message vous y invite, nettoyez toujours le filtre à peluches et la grille en bas à droite et la zone d'aération.
- ▶ Tous les objets doivent être retirés des poches du linge à sécher (par exemple briquets, allumettes, clés).
- ▶ Dans de nombreux programmes, la phase de séchage est suivie d'une phase de refroidissement, qui garantit que le linge est maintenu à une température à laquelle il ne risque pas de s'abîmer (par ex. pour éviter que le linge ne prenne feu). Retirez toujours le linge du sèche-linge dans son intégralité et immédiatement après la phase de refroidissement.
- ▶ Des accessoires ne peuvent être rajoutés ou montés que s'ils sont expressément autorisés par Miele. Si d'autres pièces sont rajoutées ou montées, les prétentions à la garantie et/ou fondées sur la responsabilité du fait du produit deviennent caduques.

 Miele ne peut être tenu pour responsable des dommages dus au non-respect des conseils de sécurité et mises en garde.

## Première mise en service

---

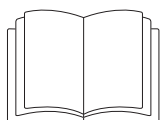

⚠ Dommages corporels ou matériels dus à une mauvaise installation.

Une mauvaise installation du sèche-linge peut causer des dommages corporels ou matériels.

Installez et raccordez le sèche-linge correctement avant sa première mise en service.

Raccordez le sèche-linge correctement.

Respectez les instructions du chapitre « Installation ».

⚠ Dommages dus à une mise en service prématurée après l'installation pour les sèche-linge avec chauffage à pompe à chaleur.

Une mise en service prématurée peut endommager la pompe à chaleur dans le sèche-linge.

Après l'installation, attendez une heure avant de démarrer un programme de séchage.

Effectuez complètement la première mise en service. Lors de la mise en service, définissez les paramètres du sèche-linge pour une utilisation quotidienne. Certains réglages ne peuvent être modifiés que lors de la première mise en service. Par la suite, ces paramètres ne peuvent être modifiés que par le service après-vente de Miele.

Les réglages sont par ailleurs décrits au chapitre « Mode exploitant ».

### PDR 511 SL (avec pompe à chaleur)

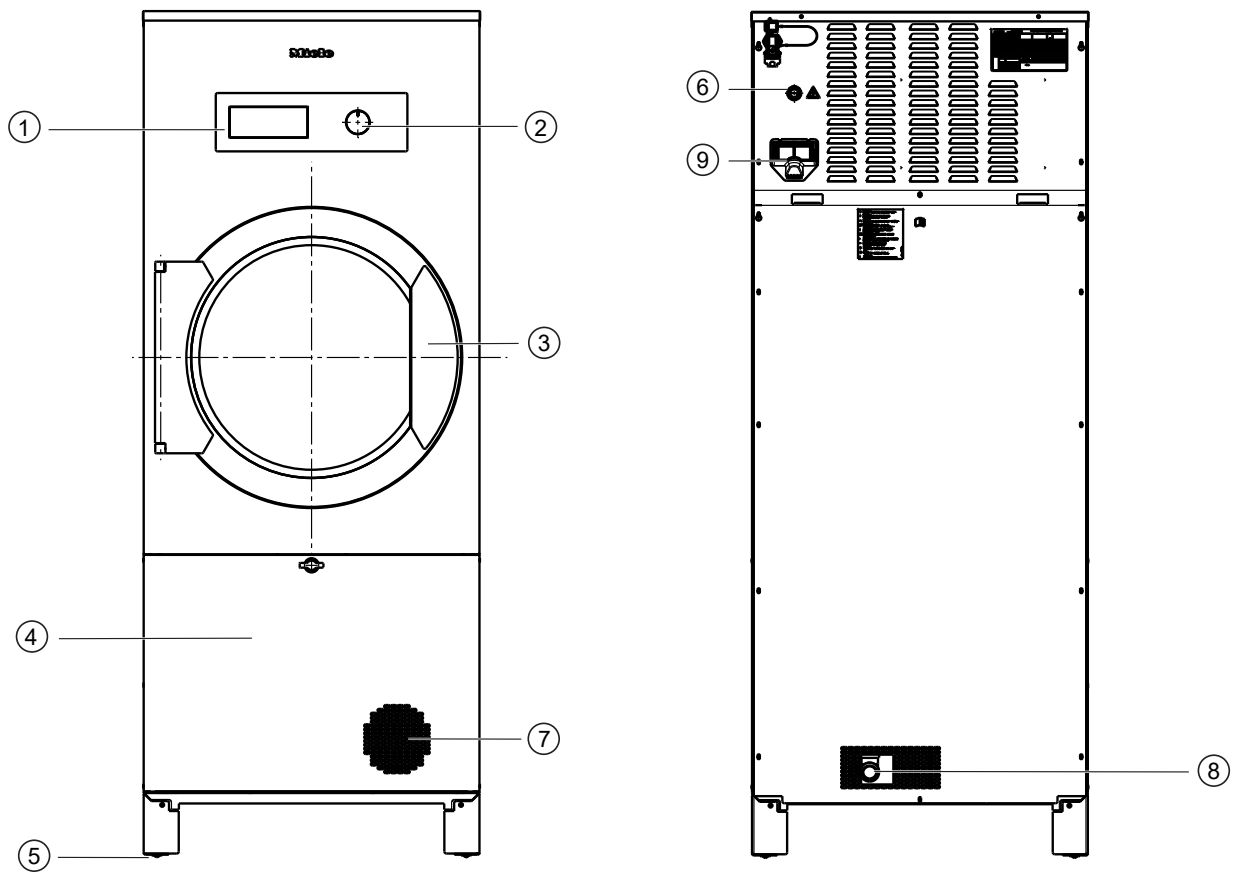

① **Bandeau de commande**

② **Sélecteur rotatif**

Tournez le sélecteur rotatif pour mettre le sèche-linge en marche et sélectionner le programme de séchage.

③ **Porte**

La porte s'ouvre en tirant sur la poignée.

④ **Trappe d'accès au filtre avec poignée**

La trappe d'accès au filtre s'ouvre en tournant la poignée. Le filtre à peluches se trouve derrière la trappe d'accès au filtre.

⑤ **Pied vissable (4 pièces)**

Pour ajuster le sèche-linge, il est possible de régler la hauteur en tournant les pieds.

⑥ **Raccordement électrique**

La tension admissible est indiquée sur la plaque signalétique du sèche-linge.

⑦ **Ouverture d'aspiration**

⑧ **Vidange d'eau condensée**

⑨ **Boîtier de communication pour module de communication**

## Description de la machine

### PDR 516 SL (chauffage électrique)

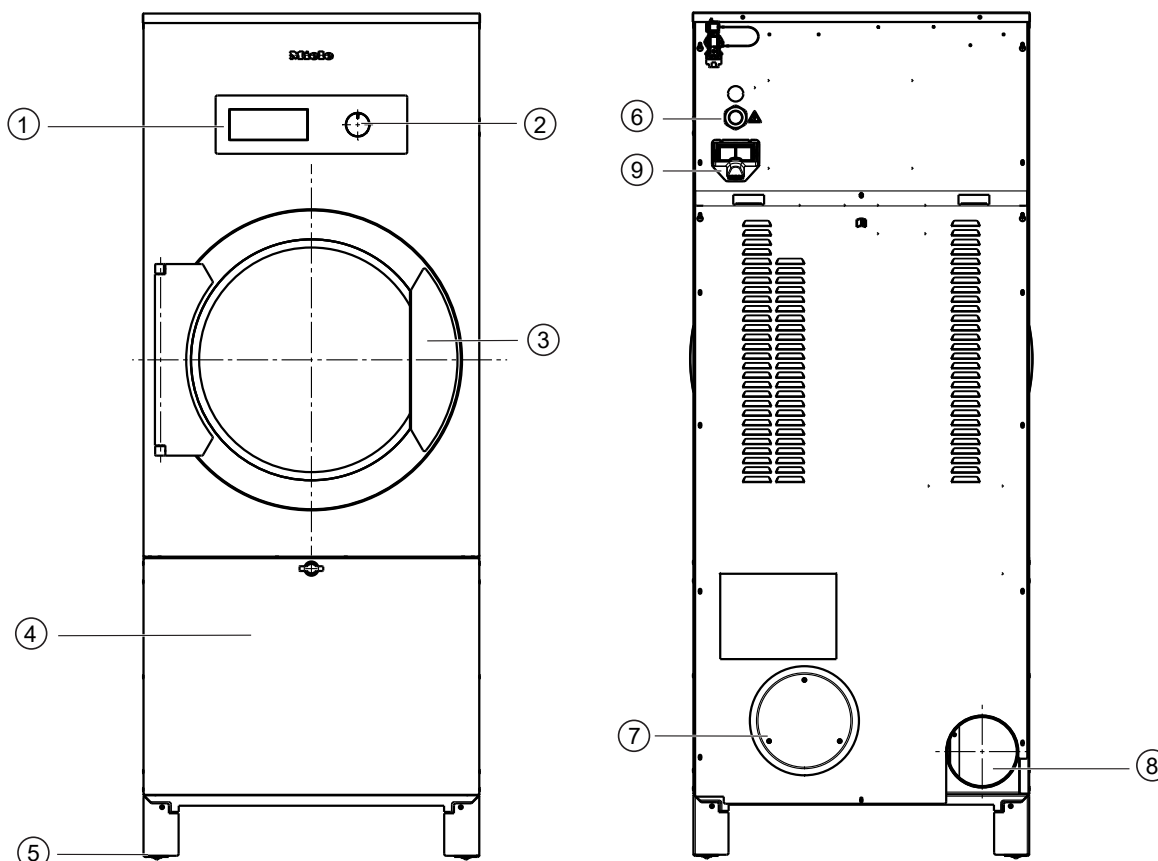

① **Bandeau de commande**

② **Sélecteur rotatif**

Tournez le sélecteur rotatif pour mettre le sèche-linge en marche et sélectionner le programme de séchage.

③ **Porte**

La porte s'ouvre en tirant sur la poignée.

④ **Trappe d'accès au filtre avec poignée**

La trappe d'accès au filtre s'ouvre en tournant la poignée. Le filtre à peluches se trouve derrière la trappe d'accès au filtre.

⑤ **Pied vissable (4 pièces)**

Pour ajuster le sèche-linge, il est possible de régler la hauteur en tournant les pieds.

⑥ **Raccordement électrique**

La tension admissible est indiquée sur la plaque signalétique du sèche-linge.

⑦ **Ouverture d'aspiration**

⑧ **Raccord d'évacuation**

⑨ **Boîtier de communication pour module de communication**

## PDR 516 SL (chauffage gaz)

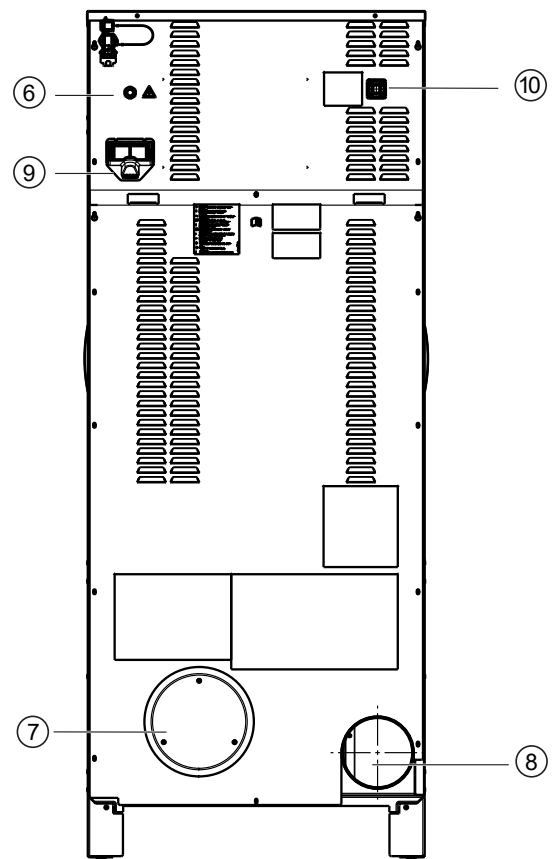
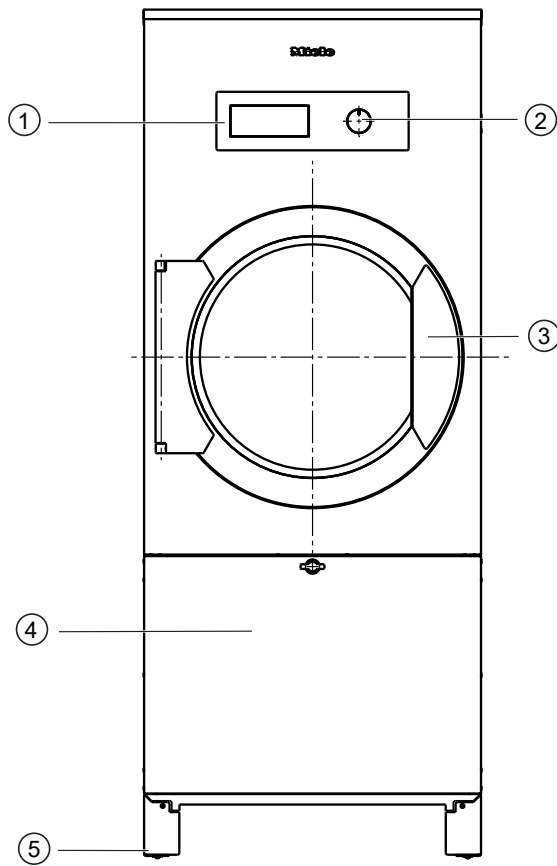

① **Bandeau de commande**

② **Sélecteur rotatif**

Tournez le sélecteur rotatif pour mettre le sèche-linge en marche et sélectionner le programme de séchage.

③ **Porte**

La porte s'ouvre en tirant sur la poignée.

④ **Trappe d'accès au filtre avec poignée**

La trappe d'accès au filtre s'ouvre en tournant la poignée. Le filtre à peluches se trouve derrière la trappe d'accès au filtre.

⑤ **Pied vissable (4 pièces)**

Pour ajuster le sèche-linge, il est possible de régler la hauteur en tournant les pieds.

⑥ **Raccordement électrique**

La tension admissible est indiquée sur la plaque signalétique du sèche-linge.

⑦ **Ouverture d'aspiration**

⑧ **Raccord d'évacuation**









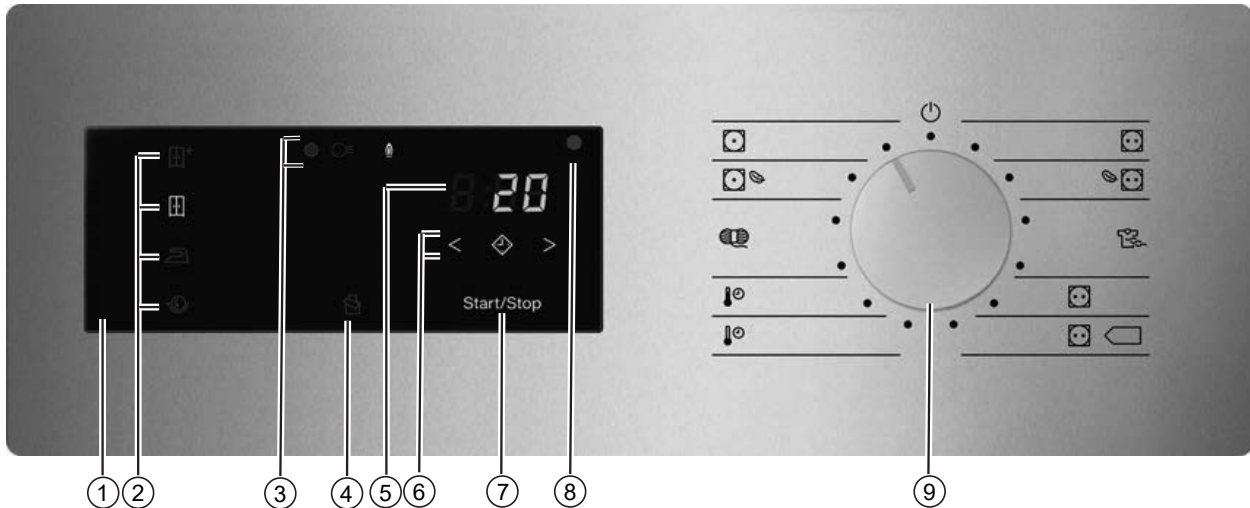



⑨ **Boîtier de communication pour module de communication**

⑩ **Raccordement au gaz**





# Utilisation

## Appareils avec commande par humidité résiduelle

















- ① **Bandeau de commande**
- ② **Touches sensibles pour paliers de séchage**
- ③ **Affichages d'état**     
S'allument en cas de besoin
- ④ **Touche sensible**   
active la cadence du ventilateur pour un séchage optimal des textiles légers, comme les draps ou les serviettes.
- ⑤ **Affichage de la durée** *8:88*  
Les messages ou la durée restante du programme s'affichent en heures et en minutes.
- ⑥ **Touches sensibles**     
pour le départ différé après avoir effleuré la touche sensible , un démarrage ultérieur du programme (départ différé) est sélectionné. Lors de la sélection, la touche sensible  s'allume avec un éclairage clair.  
Effleurez la touche sensible  ou  pour sélectionner la durée du départ différé.
- ⑦ **Touche sensible** *Start/Stop*  
Permet de démarrer le programme de séchage sélectionné ou d'interrompre un programme en cours. Dès que la touche sensible clignote, le programme sélectionné peut démarrer.
- ⑧ **Interface optique**  
Sert de point de transfert des données au service après-vente.
- ⑨ **Sélecteur de programme**  
Pour la sélection de programme et la désactivation. Le sèche-linge est enclenché via la sélection de programme et éteint par la position  du sélecteur de programme.

### Paliers de séchage

- Touche sensible  = „Prêt à ranger+“
- Touche sensible  = „Séchage prêt à ranger“
- Touche sensible  = „Séchage fer à repasser“
- Touche sensible  = „Séchage repasseuse“
- Touche sensible  : fonction « Literie »









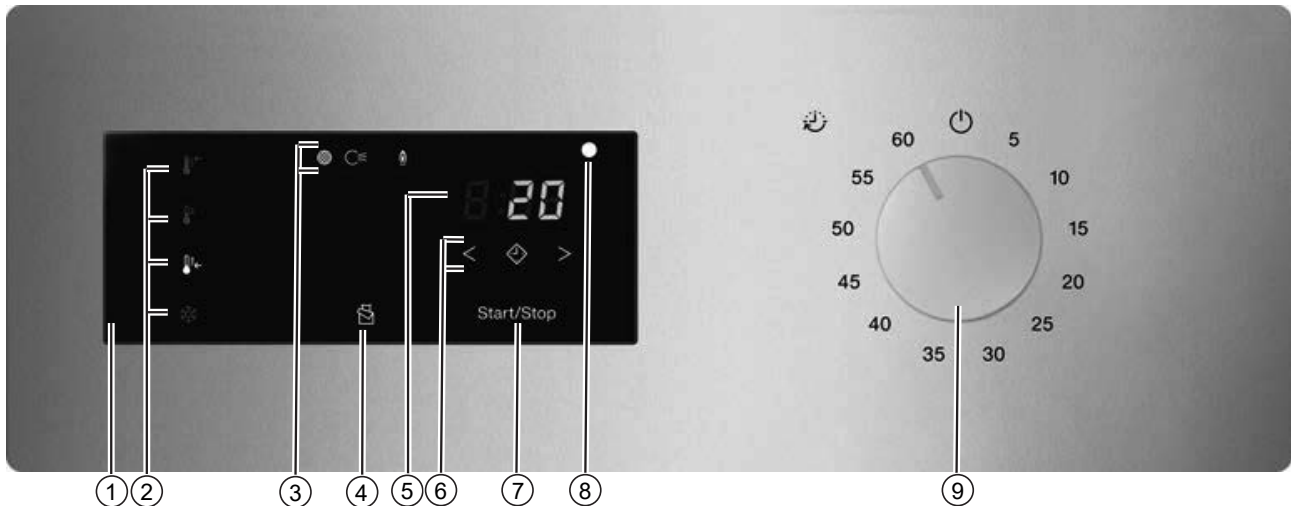



### Programmes de séchage

- Position  = programme « Blanc/Couleurs »  
Pour sécher les textiles en coton/lin
- Position   = programme « Blanc/Couleurs Délicat »  
Pour sécher les textiles fragiles en coton/lin
- Position  = programme « Synthétique/ Délicat »  
Pour sécher les fibres synthétiques et la soie artificielle à 20 % d'humidité résiduelle
- Position  PRO = programme « Label »
- Position   = programme « Label »
- Position  = programme « Minuterie froid »  
Pour aérer les textiles avec une durée de séchage de 10 minutes
- Position  = programme « Minuterie chaud »  
Pour sécher les textiles à haute température avec un temps de séchage de 20 minutes
- Position  = programme « Laine »  
Pour sécher les textiles en laine avec un temps de séchage de 5 minutes
- Position   = programme « Non repassable Délicat »
- Position  = programme « Non repassable »
- Position  = appareil éteint





# Utilisation

## Appareils avec commande minutée (TOP)



- ① **Bandeau de commande**
- ② **Touches sensibles pour paliers de séchage**
- ③ **Affichages d'état**     
S'allument en cas de besoin
- ④ **Touche sensitive**   
active la cadence du ventilateur pour un séchage optimal des textiles légers, comme les draps ou les serviettes.
- ⑤ **Affichage de la durée** *8:88*  
Les messages ou la durée restante du programme s'affichent en heures et en minutes.
- ⑥ **Touches sensibles**     
pour le départ différé après avoir effleuré la touche sensitive , un démarrage ultérieur du programme (départ différé) est sélectionné. Lors de la sélection, la touche sensitive  s'allume avec un éclairage clair.  
Effleurez la touche sensitive  ou  pour sélectionner la durée du départ différé.
- ⑦ **Touche sensitive** Start/Stop  
Permet de démarrer le programme de séchage sélectionné ou d'interrompre un programme en cours. Dès que la touche sensitive clignote, le programme sélectionné peut démarrer.
- ⑧ **Interface optique**  
Sert de point de transfert des données au service après-vente.
- ⑨ **Sélecteur de temps**  
Pour la sélection de l'heure et la mise hors tension. Le sèche-linge est mis en marche par la sélection de l'heure et arrêté par la position du sélecteur d'heure .

## Paliers de séchage (TOP)

- Touche sensitive  = Palier de température « élevé »
- Touche sensitive  = Palier de température « moyen »
- Touche sensitive  = Palier de température « faible »
- Touche sensitive  = Palier de température « froid »

## Minuterie

- Position 5 = Minuterie 05 minutes

- Position 10–55 = Minuterie 10–55 minutes
- Position 60 = Minuterie 60 minutes
- Position  = appareil éteint

# Utilisation

## Appareils avec monnayeur (COP)

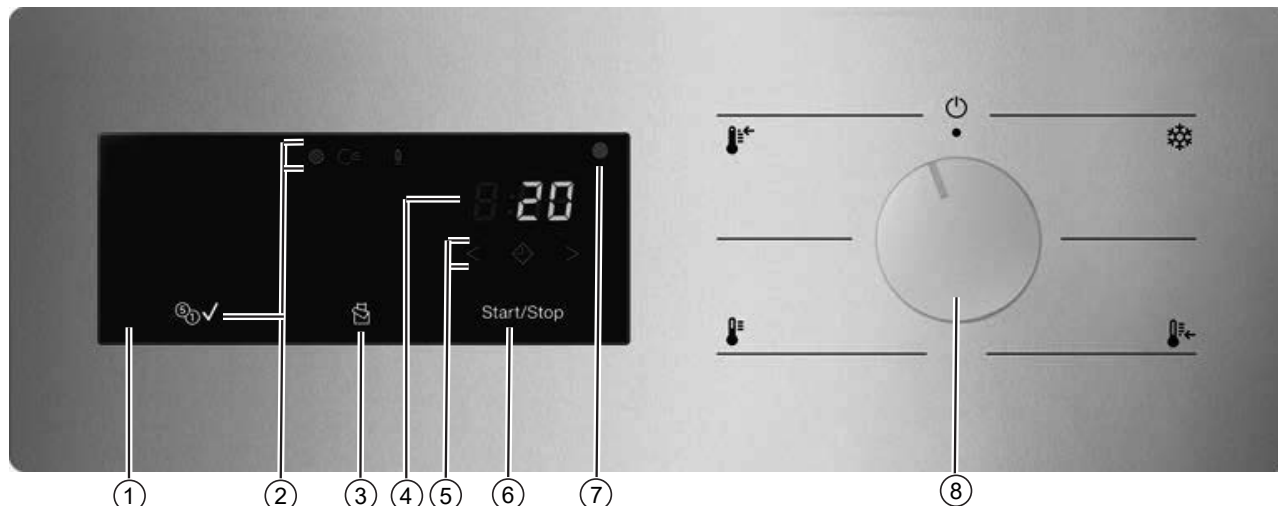

### ① **Bandeau de commande**

### ② **Affichages d'état**

S'allument en cas de besoin



### ③ **Touche sensitive**

active la cadence du ventilateur pour un séchage optimal des textiles légers, comme les draps ou les serviettes.

### ④ **Affichage de la durée** 8:88

Les messages ou la durée restante du programme s'affichent en heures et en minutes.

### ⑤ **Touches sensibles** < >

pour le départ différé après avoir effleuré la touche sensitive , un démarrage ultérieur du programme (départ différé) est sélectionné. Lors de la sélection, la touche sensitive  s'allume avec un éclairage clair.

Effleurez la touche sensitive < ou > pour sélectionner la durée du départ différé.

### ⑥ **Touche sensitive** Start/Stop

Permet de démarrer le programme de séchage sélectionné ou d'interrompre un programme en cours. Dès que la touche sensitive clignote, le programme sélectionné peut démarrer.

### ⑦ **Interface optique**

Sert de point de transfert des données au service après-vente.

### ⑧ **Sélecteur de température**

Pour sélectionner le niveau de température et éteindre. Le sèche-linge s'allume en sélectionnant le niveau de température et s'éteint via la position du sélecteur de température .

## Programmes de séchage



- Zone de position  = palier de température froid

Pour aérer les textiles

- Zone de position  = palier de température « faible »

Pour sécher les vêtements délicats en soie artificielle ou en fibres synthétiques.

- Zone de position  = palier de température « moyen »

- Pour sécher les textiles faciles à entretenir en matières synthétiques et en tissus mixtes.
- Zone de position  = palier de température « élevé »  
Pour sécher le linge blanc et coloré en coton ou en lin
  - Position  = appareil éteint

# Utilisation

## Fonctionnement du bandeau de commande





Les touches sensibles réagissent au contact du bout des doigts. La sélection est possible tant que la touche sensible correspondante est éclairée.

Une touche sensible avec un éclairage clair signifie qu'elle est actuellement sélectionnée. Une touche sensible avec un éclairage atténué signifie que la « sélection est possible ».





## Touches sensibles pour paliers de séchage

Après avoir sélectionné un programme à palier de séchage à l'aide du sélecteur de programme, le palier de séchage proposé s'allume. Les paliers de séchage sélectionnables s'allument de manière atténuée.





### Paliers de séchage

- Touche sensible  = „Prêt à ranger+“
- Touche sensible  = „Séchage prêt à ranger“
- Touche sensible  = „Séchage fer à repasser“
- Touche sensible  = „Séchage repasseuse“





### Paliers de séchage (TOP)

- Touche sensible  = Palier de température « élevé »
- Touche sensible  = Palier de température « moyen »
- Touche sensible  = Palier de température « faible »
- Touche sensible  = Palier de température « froid »













### Paliers de séchage pour mode monnayeur

- Touche sensible  = Palier de température « élevé »
- Touche sensible  = Palier de température « moyen »
- Touche sensible  = Palier de température « faible »
- Touche sensible  = Palier de température « froid »

## Éléments d'affichage

- Témoin lumineux  : s'allume lorsque le filtre à peluches doit être nettoyé.
- Voyant  : s'allume lorsqu'il y a un défaut dans la conduite d'évacuation d'air.
- Voyant  (uniquement pour les appareils chauffés au gaz) : s'allume lorsque le chauffage est actif.
- Voyant  (uniquement pour les appareils avec monnayeur) : s'allume lorsque la somme d'argent a été payée.
- Affichage de la durée : Affiche les messages ou la durée de cycle restante en heures et en minutes. La durée de la plupart des programmes de séchage peut varier ou « sauter ». La durée est fonction de divers paramètres, notamment la quantité, le type ou l'humidité résiduelle des textiles. L'électronique intelligente s'adapte et est de plus en plus précise.

### Aperçu des messages dans l'affichage de la durée

-  = Changement de programme impossible. S'affiche lorsque le sélecteur rotatif est tourné sur un autre programme de séchage alors que le programme de séchage est en cours.
-  (rotatif) =
  - Le programme de séchage a été lancé et commencera dans quelques secondes.
  - Pendant le programme de séchage, le clapet d'évacuation externe s'ouvre.
  - Le linge est refroidi après le séchage.
-  = programme de séchage arrêté après interruption de l'alimentation en énergie. Le programme de séchage initialement lancé a été interrompu avant la fin du programme (par exemple, en éteignant le sèche-linge). En touchant la touche sensitive clignotante start/stop, le programme de séchage peut être poursuivi.
-  (clé) = programme de séchage bloqué
-  = Configurer un Wi-Fi ou un point d'accès local.
-  = Configurer le Wi-Fi via Soft-AP (= point d'accès logiciel).
-  = Configurer le Wi-Fi via WPS.
-  = Connexion établie
-  = Connexion non établie
-  = Mise à jour disponible
-  = délestage actif (uniquement si les sèche-linge à chauffage électrique sont raccordés à un système de gestion de l'énergie)
-  (uniquement en cas d'exploitation avec un dispositif d'encaissement optionnel) = invite à effectuer un paiement ou un paiement complémentaire lorsque le temps payé est écoulé.

## 1. « Conseils d'entretien de votre linge ».

### Laver votre linge avant de le sécher

Lavez soigneusement les textiles très sales. Utilisez suffisamment de lessive et lavez à haute température. En cas de doute, lavez le linge plusieurs fois.

Si des produits chimiques industriels ont été utilisés pour le nettoyage du linge, le sèche-linge ne doit pas être utilisé pour sécher le linge nettoyé à sec.

Lavez les textiles neufs foncés et de couleur à part et avec soin. Ne les mélangez pas aux textiles clairs pour les sécher. Ils pourraient déteindre pendant le séchage (notamment sur les composants en plastique du sèche-linge). De même, des peluches d'autres couleurs pourraient s'accrocher aux textiles.

### Préparer le linge

Tous les textiles ne conviennent pas au séchage en sèche-linge. Respectez pour ce faire les indications du fabricant de textile sur l'étiquette d'entretien.

Respectez pour ce faire les indications sur l'étiquette d'entretien des textiles.

- ☺ Séchage à température normale
- ☺ Séchage à température basse
- ☒ Pas de séchage en machine

**Conseil :** Si le linge est trié par type de fibres et de tissus, vous obtiendrez un résultat de séchage uniforme et éviterez ainsi que les textiles soient endommagés.

⚠ Risque d'incendie en cas de séchage en machine de textiles inappropriés !

Risque d'incendie en cas de séchage en machine de textiles inappropriés !

Séchez exclusivement des textiles qui peuvent être séchés selon les indications figurant sur l'étiquette d'entretien.

Il ne faut en aucun cas sécher au sèche-linge des

- tissus qui contiennent des doublures ou matelassages en mousse, caoutchouc ou matières similaires.
- tissus qui sont traités avec des produits nettoyants inflammables.
- tissus imprégnés de gel, laque, dissolvant ou autres résidus semblables.
- tissus qui présentent des traces de gras ou de résidus alimentaires (huile, pâtisserie, maquillage, etc.).
- tissus imprégnés de résidus comme la cire ou les produits chimiques, par ex. fauberts, serpillières et torchons, chiffons.
- textiles endommagés avec des garnitures, comme les coussins ou les blousons.

- textiles qui ne sont pas suffisamment nettoyés et sont souillés par de la graisse ou de l'huile. Nettoyez les textiles particulièrement très sales (par ex. vêtement de travail) avec une lessive particulière. Veuillez vous renseigner auprès d'un vendeur de produits de lessive ou de nettoyage.

### Éliminer les corps étrangers.

Vérifiez qu'il n'y a pas de corps étrangers dans le linge avant de le faire sécher.

⚠ Dommages causés par des corps étrangers non retirés dans le linge.

Ces corps étrangers pourraient fondre brûler ou exploser.

Retirez du linge tout ce qui n'est pas textile (ex. : boule doseuse, briquet, etc.) !

Vérifiez que les ourlets et les coutures tiennent bien pour éviter que le rembourrage des tissus se disperse. Retirez ou cousez les baleines de soutien-gorge qui tiennent mal.

⚠ Risque d'incendie en cas de mauvaise utilisation et de mauvaise manipulation.

Le linge peut brûler et détruire le sèche-linge et la pièce.

Veuillez lire et suivre le chapitre « Consignes de sécurité et mises en garde ».

## 2. Remplir le sèche-linge de linge

### Charger le linge

⚠ Dommages causés aux textiles dus à un entretien incorrect du linge.

Si l'entretien du linge n'est pas respecté, les textiles peuvent être endommagés par le processus de séchage.

Avant de charger votre sèche-linge, lisez tout d'abord le chapitre « 1. Conseils d'entretien de votre linge ».

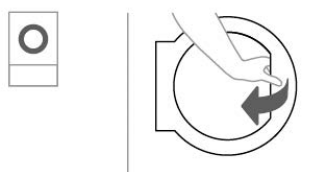

- Ouvrez la porte.

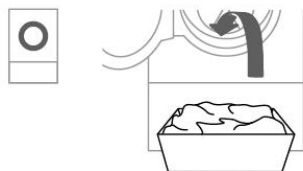

- Placez le linge dans le sèche-linge.

Ne surchargez jamais le tambour.

Si le tambour est trop plein, le linge peut être mis à rude épreuve et le résultat de séchage peut en être affecté. Le linge peut se froisser davantage.

### Fermer la porte

⚠ Damage provoqué par des textiles coincés.

Les textiles peuvent être coincés et être endommagés lors de la fermeture de la porte.

Lorsque vous fermez la porte, veillez à ce qu'aucun textile ne soit coincé dans l'ouverture de la porte.

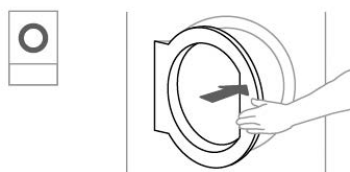

- Fermez la porte du sèche-linge d'un léger coup sec.

## 3. Sélectionner un programme







### Sélectionner un programme

Le sèche-linge est enclenché via la sélection de programme et éteint par la position  du sélecteur de programme.

- Tournez le sélecteur de programme sur le programme souhaité.

De plus, un palier de séchage peut s'allumer et des durées s'affichent dans l'affichage de la durée.

### Symboles d'entretien

Séchage	
	température normale/plus élevée (voir bandeau de commande : programme « Blanc/Couleurs »)
	température réduite (voir bandeau de commande : programme « Non repassable »)
	sèche-linge déconseillé
Fer à repasser et repasseuse	
	brûlant
	très chaud
	chaude
	Non repassable

### Fonction optionnelle « Couettes »

Pour activer la fonction « Couettes », touchez la touche sensitive . Cette fonction active le cadencement du ventilateur et empêche les textiles légers (draps ou tissus fins, comme les chiffons microfibrés) d'adhérer à la perforation du tambour sous la pression du flux d'air. Ainsi, la fonction « Couettes » garantit un séchage uniforme pour les textiles légers et protège contre d'éventuels plis.

### Palier de séchage d'un programme à palier de séchage

Vous pouvez modifier le palier de séchage pré réglé.

- Effleurez la touche sensitive du palier de séchage souhaité, qui s'allume ensuite en clair.

La sélection des paliers de séchage dépend du programme sélectionné.

### Programmes à durée modulable et autres programmes Air chaud

Vous pouvez sélectionner une durée par intervalles de minutes : de 0:20 minutes à 2:00 heures.

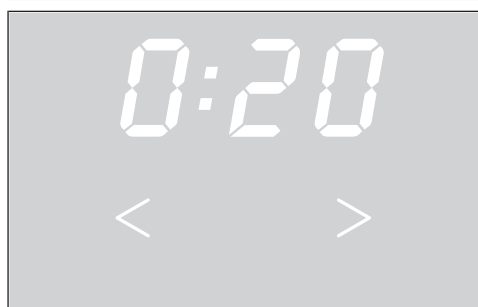

## Séchage



- Effleurez la touche sensitive < ou > jusqu'à ce que la durée de programme souhaitée s'allume dans l'affichage de la durée.

Le résultat de séchage est déterminé par le sèche-linge et n'est pas modifiable.

### Sélectionner Départ différé

Vous pouvez sélectionner un départ ultérieur du programme avec le départ différé : de 0:30 minutes à 24h (heures).



- Effleurez la touche sensitive .
  -  s'allume en clair.
  - Effleurez la touche sensitive > ou < jusqu'à ce que le départ différé souhaité s'allume dans l'affichage de la durée.
- Conseil :** si vous maintenez les touches sensibles > ou < enfoncées, les durées augmentent ou diminuent automatiquement.

### Modifier le départ différé

- Effleurez la touche sensitive Start/Stop (Départ/Arrêt).
- Effleurez la touche sensitive > ou < jusqu'à ce que le départ différé souhaité s'allume dans l'affichage de la durée.
- Effleurez la touche sensitive Start/Stop (Départ/Arrêt).

Le décompte du départ différé reprend son cours.

### Annuler/supprimer le départ différé

- Tournez le sélecteur de programme sur la position . Vous pouvez également annuler le départ différé en ouvrant la porte.

### Déroulement d'un départ différé

- Le décompte du temps restant avant le départ différé s'affiche d'abord en heures jusqu'à 10h puis en minutes jusqu'au démarrage du programme.
- De brèves rotations du tambour s'effectuent toutes les heures jusqu'au départ du programme afin de limiter la formation de faux plis.

## 4. Démarrer un programme

### Démarrer un programme

- Effleurez la touche sensitive *Start/Stop* clignotante.

La touche sensitive *Start/Stop* s'allume.

#### Déroulement de programme

- Si vous avez paramétré un départ différé, l'appareil commence par décompter le temps restant jusqu'au départ du programme.
- Le programme démarre.

### Durée du programme/ prévision du temps restant

La durée du programme dépend de la quantité de linge, du type de textile, de l'humidité résiduelle dans le tambour. C'est pourquoi la durée affichée des programmes à paliers de séchage peut fluctuer ou « sauter ». L'électronique adaptative du sèche-linge s'ajuste pendant le programme de séchage en cours. La durée du programme affichée devient de plus en plus précise.

Lors des premières utilisations des programmes, le temps affiché s'écarte parfois considérablement du temps de séchage restant réel. La différence entre le temps prévu et le temps atteint diminue si le programme correspondant est exécuté plus souvent. Si différentes quantités de charge sont séchées dans un programme, l'affichage du temps restant ne peut indiquer qu'un temps approximatif.

Les pièces de linge risquent de s'abîmer.  
Évitez un séchage trop intensif de vos textiles.

### Économie d'énergie

Après une durée programmée, les éléments d'affichage s'éteignent. La touche sensitive *Start/Stop* clignote.

- Effleurez la touche sensitive *Start/Stop* pour réactiver les éléments d'affichage.

L'économie d'énergie des éléments d'affichage n'a aucun effet sur un programme en cours.

- Selon le réglage de la fonction de programmation, le linge est refroidi avant la fin du programme.

## 5. Retirer le linge du sèche-linge

### Fin du programme

Le sèche-linge peut être réglé de manière à ce qu'un signal sonore retentisse à la fin du programme.

A la fin du programme (0:00 s'affiche sur l'écran), le linge est refroidi et peut être retiré.

Si l'option *Rotation infroissable* a été sélectionnée, le tambour continue de tourner à intervalles réguliers. Cela permet de réduire les faux plis si le linge ne peut pas être sorti immédiatement.

Le sèche-linge s'éteint automatiquement après la durée programmée, après la fin du programme.

### Sortir le linge

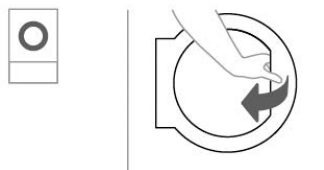

- Ouvrez la porte.

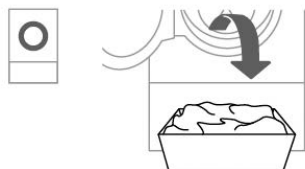

- Retirez complètement le linge du tambour.

⚠ Dommages dus à un séchage excessif.  
Le linge laissé dans le tambour peut être endommagé par un séchage excessif.  
Sortez toutes les pièces de linge du tambour après le séchage.

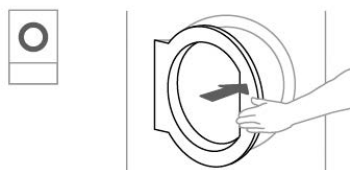





- Fermez la porte.
- Arrêtez le sèche-linge.

### Conseils d'entretien

Ce sèche-linge doit être entretenu régulièrement, notamment en cas de fonctionnement continu. Reportez-vous au chapitre « Nettoyage et entretien ».









## Bloc de programmes « Label »

Nom de programme	Type de textile approprié	Paliers de séchage sélectionnables (humidité résiduelle en %)	Options activables	Capacité de charge maximale
 Coton <input type="checkbox"/>	Textiles en coton normalement humides	<ul style="list-style-type: none"> <li>- Séchage repasseuse (40 %)</li> <li>- Séchage fer à repasser (25 %)</li> <li>- Séchage normal (0 %)</li> <li>- Séchage normal + (-2 %)</li> </ul>	-  Infroissable*	<b>PDR 511:</b> 11 kg <b>PDR 516:</b> 16 kg
 Coton PRO	Textiles en coton normalement humides	<ul style="list-style-type: none"> <li>- Séchage repasseuse (40 %)</li> <li>- Séchage fer à repasser (25 %)</li> <li>- Séchage normal (0 %)</li> <li>- Séchage normal + (-2 %)</li> </ul>	-  Infroissable*	

\* Si l'option est activée dans la fonction de programmation du niveau exploitant.

# Tableau des programmes

## Bloc de programmes « Standard »

Nom de programme	Type de textile approprié	Paliers de séchage sélectionnables (humidité résiduelle en %)	Options activables	Capacité de charge maximale
 Blanc/Couleurs	Textiles en lin/ coton monocouche ou multicouches	<ul style="list-style-type: none"> <li>- Séchage repasseuse (40 %)</li> <li>- Séchage fer à repasser (25 %)</li> <li>- Séchage normal (0 %)</li> <li>- Séchage normal + (-2 %)</li> </ul>	- (☞) Infoissable*	<b>PDR 511:</b> 11 kg <b>PDR 516:</b> 16 kg
 Non repassable	Textiles faciles d'entretien en coton, fibres mélangées ou synthétiques	<ul style="list-style-type: none"> <li>- Séchage fer à repasser (20 %)</li> <li>- Séchage normal (2 %)</li> <li>- Séchage normal + (0 %)</li> </ul>	- (☞) Infoissable*	<b>PDR 511:</b> 4,5 kg <b>PDR 516:</b> 6 kg
 Laine	Textiles en laine	-	-	
 Fin	Tissus fragiles en synthétique, coton ou textiles mélangés	<ul style="list-style-type: none"> <li>- Séchage fer à repasser (20 %)</li> <li>- Séchage normal (2 %)</li> <li>- Séchage normal + (0 %)</li> </ul>	- (☞) Infoissable*	<b>PDR 511:</b> 2 kg <b>PDR 516:</b> 3 kg
 Minuterie froid	Pour les textiles qui ont besoin d'être aérés	-	- (☞) Infoissable*	
 Minuterie chaud	Pour le séchage de quantité de linge minime ou pour le séchage de vêtements individuels	-	- (☞) Infoissable*	
 Blanc/Couleurs Délicat	Pour le séchage de quantité de linge minime ou pour le séchage de vêtements individuels	<ul style="list-style-type: none"> <li>- Séchage repasseuse (40 %)</li> <li>- Séchage fer à repasser (25 %)</li> <li>- Séchage normal (0 %)</li> <li>- Séchage normal + (-2 %)</li> </ul>	- (☞) Infoissable*	<b>PDR 511:</b> 11 kg <b>PDR 516:</b> 16 kg
 Non repassable Délicat	Textiles adaptés au sèche-linge qui ne doivent pas être soumis à des contraintes mécaniques.	<ul style="list-style-type: none"> <li>- Séchage fer à repasser (20 %)</li> <li>- Séchage normal (2 %)</li> <li>- Séchage normal + (0 %)</li> </ul>	- (☞) Infoissable*	<b>PDR 511:</b> 4,5 kg <b>PDR 516:</b> 6 kg

\* Si l'option est activée dans la fonction de programmation du niveau exploitant.

### Changer le programme en cours

Une nouvelle sélection de programme n'est plus possible pendant le programme en cours (protection contre toute modification involontaire). Pour pouvoir choisir un nouveau programme, vous devez tout d'abord annuler celui qui est en cours.

 Risque d'incendie en cas de mauvaise utilisation et de mauvaise manipulation.

Le linge peut brûler et détruire le sèche-linge et la pièce.

Veuillez lire et suivre le chapitre « Consignes de sécurité et mises en garde ».

Si vous déplacez le sélecteur rotatif alors que le programme de séchage est en cours, le message -D- s'affiche sur l'affichage de la durée. Le message -D- disparaît lorsque vous remettez le sélecteur rotatif sur le programme initial.

### Annuler le programme en cours

- Effleurez la touche sensitive *Start/Stop* pendant plus de 2 secondes.

Lorsque le programme est terminé ou interrompu et que la température du linge est suffisamment élevée, les textiles sont refroidis.

Si vous touchez à nouveau *Start/Stop* pendant le refroidissement, 0:00 s'allume.

- Ouvrez la porte.

### Ajouter du linge

- Ouvrez la porte.

 Risque de brûlure en cas de contact avec des textiles brûlants ou le tambour du sèche-linge.

Le linge et le tambour du sèche-linge sont encore chauds et peuvent provoquer des brûlures en cas de contact.

Laissez refroidir le linge dans le tambour et retirez le avec précaution.

- Ajoutez du linge.
- Fermez la porte.
- Démarrez le programme.

## Modifier le déroulement d'un programme

---

### Ajouter du linge lors du départ différé en cours

Vous pouvez ouvrir la porte puis ajouter ou retirer du linge.

- Tous les réglages des programmes restent identiques.
- Si vous le souhaitez, vous avez encore la possibilité de changer de palier de séchage.
- Ouvrez la porte.
- Ajoutez ou retirez du linge.
- Fermez la porte.
- Effleurez la touche sensitive *Départ/Arrêt* pour que le départ différé se poursuive.

### Temps restant

Toute modification du programme en cours peut entraîner une modification du temps affiché.

## Mode exploitant (mode de programmation)

### Conditions requises pour l'accès

- L'appareil est allumé.
- La porte de l'appareil est ouverte.

### Accéder au mode exploitant

- Maintenez la touche sensitive *Start/Stop* (Marche/Arrêt) enfoncée et fermez la porte. La touche sensitive *Start/Stop* clignote rapidement pendant 2 secondes.
- Continuez à effleurer la touche sensitive *Start/Stop* pendant au moins 4 secondes. La touche sensitive *Start/Stop* s'allume de manière statique. Cela signale l'accès réussi dans le mode de programmation du mode exploitant.
- Relâchez la touche *Start/Stop*.

Si la touche *Start/Stop*, allumée en permanence, n'est pas relâchée dans les 6 secondes, l'appareil détecte un accès défectueux ou une porte bloquée.

Le temps maximal pour la tentative d'accès est de 10 secondes. La tentative d'accès est ensuite automatiquement annulée.

### Tableau du mode exploitant

Si les valeurs pré-réglées au niveau de l'utilisateur sont modifiées, la consommation d'énergie du sèche-linge peut changer.

Pro-gramme	Désignation	Valeur de ré-glage pos-sible	Préréglage	Explication
P01	Palier de séchage Blanc/Couleurs	01 02 03 04 05 06 07	04	01 = Plus humide 3 02 = Plus humide 2 03 = Plus humide 1 04 = Standard 05 = Plus sec 1 06 = Plus sec 2 07 = Plus sec 3
P02	Palier de séchage Non repassable	01 02 03 04 05 06 07	04	01 = Plus humide 3 02 = Plus humide 2 03 = Plus humide 1 04 = Standard 05 = Plus sec 1 06 = Plus sec 2 07 = Plus sec 3
P03	Blanc/Couleurs & temps in/ex 1 Température batterie de chauffe	01-20	20	voir tableau « Température batterie de chauffe »
P04	Blanc/Couleurs & temps in/ex 1 Température air séchage	00-36	PDR 516: 36 PDR 511: 26	voir tableau « température air de procédé »
P05	Blanc/Couleurs & temps in/ex 1 Durée entraînement direction préféren-tielle	01-51	21	voir tableau « temps d'inversion »
P06	Blanc/Couleurs & temps in/ex 1 Durée entraînement direction inverse	01-51	21	voir tableau « temps d'inversion »
P07	Blanc/Couleurs & temps in/ex 1 Durée de la pause de l'entraînement	01-14	01	voir tableau « temps de pauses »

## Mode exploitant (mode de programmation)

Pro-gramme	Désignation	Valeur de ré- glage pos- sible	Préréglage	Explication
P08	Blanc/Couleurs & temps in/ex 2 Température batterie de chauffe	01-20	10	voir tableau « Température batterie de chauffe »
P09	Blanc/Couleurs & temps in/ex 2 Température air séchage	00-36	PDR 516: 31 PDR 511: 26	voir tableau « température air de procédé »
P10	Blanc/Couleurs & temps in/ex 2 Durée entraînement direction préféren- tielle	01-51	21	voir tableau « temps d'inversion »
P11	Blanc/Couleurs & temps in/ex 2 Durée entraînement direction inverse	01-51	21	voir tableau « temps d'inversion »
P12	Blanc/Couleurs & temps in/ex 2 Durée de la pause de l'entraînement	01-14	01	voir tableau « temps de pauses »
P13	Synthétique/linge délicat et temps int./ ext. 3 Température batterie de chauffe	01-20	03	voir tableau « Température batterie de chauffe »
P14	Synthétique/linge délicat et temps int./ ext. 3 Température air séchage	00-36	PDR 516: 11 PDR 511: 26	voir tableau « température air de procédé »
P15	Synthétique/linge délicat et temps int./ ext. 3 Durée entraînement direction préféren- tielle	01-51	05 TOP/COP : 21	voir tableau « temps d'inversion »
P16	Synthétique/linge délicat et temps int./ ext. 3 Durée entraînement direction inverse	01-51	05 TOP/COP : 21	voir tableau « temps d'inversion »
P17	Synthétique/linge délicat et temps int./ ext. 3 Durée de la pause de l'entraînement	01-14	01	voir tableau « temps de pauses »
P18	PRO et temps interne/externe 4 Température batterie de chauffe	01-20	20 TOP/COP : 00	voir tableau « Température batterie de chauffe »
P19	PRO et temps interne/externe 4 Température air séchage	00-36	PDR 516: 36 PDR 511: 26 TOP/COP : 00	voir tableau « température air de procédé »
P20	PRO et temps interne/externe 4 Durée entraînement direction préféren- tielle	01-51	21	voir tableau « temps d'inversion »
P21	PRO et temps interne/externe 4 Durée entraînement direction inverse	01-51	21	voir tableau « temps d'inversion »
P22	PRO et temps interne/externe 4 Durée de la pause de l'entraînement	01-14	01	voir tableau « temps de pauses »
P23	Label Température batterie de chauffe	01-20	20	voir tableau « Température batterie de chauffe »
P24	Label Température air séchage	00-36	PDR 516: 36 PDR 511: 26	voir tableau « température air de procédé »

## Mode exploitant (mode de programmation)

Pro-gramme	Désignation	Valeur de ré- glage pos- sible	Préréglage	Explication
P25	Label Entraînement du tambour Sens de ro- tation principal	01-51	21	voir tableau « temps d'inversion »
P26	Label Entraînement du tambour Sens inverse	01-51	21	voir tableau « temps d'inversion »
P27	Label Entraînement du tambour Pause	01-14	01	voir tableau « temps de pauses »
P28	Durée froid Entraînement du tambour Sens de ro- tation principal	01-51	21	voir tableau « temps d'inversion »
P29	Durée froid Entraînement du tambour Sens inverse	01-51	21	voir tableau « temps d'inversion »
P30	Durée froid Entraînement du tambour Pause	01-14	01	voir tableau « temps de pauses »
P31	Durée chaud Température batterie de chauffe	01-20	20	voir tableau « Température batterie de chauffe »
P32	Durée chaud Température air séchage	00-36	PDR 516: 36 PDR 511: 26	voir tableau « température air de procédé »
P33	Durée chaud Entraînement du tambour Sens de ro- tation principal	01-51	21	voir tableau « temps d'inversion »
P34	Durée chaud Entraînement du tambour Sens inverse	01-51	21	voir tableau « temps d'inversion »
P35	Durée chaud Entraînement du tambour Pause	01-14	01	voir tableau « temps de pauses »
P36	Laine Température batterie de chauffe	01-20	20	voir tableau « Température batterie de chauffe »
P37	Laine Température air séchage	00-36	PDR 516: 36 PDR 511: 26	voir tableau « température air de procédé »
P38	Laine Durée entraînement direction préféren- tielle	01-51	21	voir tableau « temps d'inversion »
P39	Laine Durée entraînement direction inverse	01-51	01	voir tableau « temps d'inversion »
P40	Laine Durée de la pause de l'entraînement	01-14	09	voir tableau « temps de pauses »
P41	Non repassable Rythme délicat Température batterie de chauffe	01-20	03	voir tableau « Température batterie de chauffe »
P42	Non repassable Rythme délicat Température air séchage	00-36	PDR 516: 11 PDR 511: 26	voir tableau « température air de procédé »
P43	Non repassable Rythme délicat Durée entraînement direction préféren- tielle	01-51	21	voir tableau « temps d'inversion »
P44	Non repassable Rythme délicat Durée entraînement direction inverse	01-51	21	voir tableau « temps d'inversion »

## Mode exploitant (mode de programmation)

Pro-gramme	Désignation	Valeur de ré- glage pos- sible	Préréglage	Explication
P45	Non repassable Rythme délicat Durée de la pause de l'entraînement	01-14	01	voir tableau « temps de pauses »
P46	Non repassable Température batterie de chauffe	01-20	09	voir tableau « Température batterie de chauffe »
P47	Non repassable Température air séchage	00-36	PDR 516: 31 PDR 511: 26	voir tableau « température air de procédé »
P48	Non repassable Durée entraînement direction préféren- tielle	01-51	21	voir tableau « temps d'inversion »
P49	Non repassable Durée entraînement direction inverse	01-51	21	voir tableau « temps d'inversion »
P50	Non repassable Durée de la pause de l'entraînement	01-14	01	voir tableau « temps de pauses »
P51	Cadence du ventilateur désactivé/acti- vé	00 01	00	00 = désactivé 01 = activé
P52	Cadence du ventilateur : Temps après démarrage sans cadencement du ven- tilateur	01-99	30	voir tableau "Cadence du ventilateur après le démar- rage"
P54	Cadence du ventilateur : Nombre de cycles d'inversion jusqu'au prochain cadencement du ventilateur	01-99	02	01 = 1 cycle 02 = 2 cycles ..... xx = xx cycles
P55	Volume signal de fin	00 01 02	01	00 = désactivé 01 = normal 02 = fort
P56	Bip de touches	00 01 02	01	00 = désactivé 01 = normal 02 = fort
P57	Mélodie d'accueil	00 01 02	01	00 = désactivé 01 = normal 02 = fort
P58	Signal sonore anomalie	00 01	00	00 = désactivé 01 = activé
P59	Luminosité des champs lumineux	01 02 03 04 05 06 07	07	Luminosité du champ lumineux sélectionné
P60	Luminosité champs lumineux variable	01 02 03 04 05 06 07	02	01 = 10 % de la luminosité maximale 02 = 20 % de la luminosité maximale 03 = 30 % de la luminosité maximale 04 = 40 % de la luminosité maximale 05 = 50 % de la luminosité maximale 06 = 60 % de la luminosité maximale 07 = 70 % de la luminosité maximale

## Mode exploitant (mode de programmation)

Pro-gramme	Désignation	Valeur de ré- glage pos- sible	Préréglage	Explication
P61	Luminosité de l'affichage à sept segments	01 02 03 04 05 06 07 08 09 10 11 12 13 14 15	01	Luminosité de l'affichage à sept segments
P62	Mise en veille des indicateurs	00 01 02 03 04	04	00 = désactivé 01 = activé après 10 min, pas durant un programme en cours 02 = activé après 10 minutes 03 = activé après 30 min, pas durant un programme en cours 04 = activé après 30 minutes
P63	Mise en veille de l'appareil	00 01 02 03	01	00 = sans arrêt 01 = après 15 minutes 02 = après 20 minutes 03 = après 30 minutes
P65	Refroidissement avancé	00 01	01	00 = désactivé 01 = activé
P66	Température de refroidissement	00-15	15	00 = 40 °C/104 °F 01 = 41 °C/106 °F 02 = 42 °C/108 °F 03 = 43 °C/109 °F 04 = 44 °C/111 °F 05 = 45 °C/113 °F 06 = 46 °C/115 °F 07 = 47 °C/117 °F 08 = 48 °C/118 °F 09 = 49 °C/120 °F 10 = 50 °C/122 °F 11 = 51 °C/124 °F 12 = 52 °C/126 °F 13 = 53 °C/127 °F 14 = 54 °C/129 °F 15 = 55 °C/131 °F
P67	Memory	00 01	00	00 = désactivé 01 = activé

## Mode exploitant (mode de programmation)

Pro-gramme	Désignation	Valeur de ré- glage pos- sible	Préréglage	Explication
P68	Infroissable	00 01 02 03 04 05 06 07 08 09 10 11 12	02	00 = désactivé 01 = 1 h 02 = 2 h 03 = 3 h 04 = 4 h 05 = 5 h 06 = 6 h 07 = 7 h 08 = 8 h 09 = 9 h 10 = 10 h 11 = 11 h 12 = 12 h
P70	Nettoyage des filtres	00-55	55	00 = désactivé xx = xx h 55 = 55 h
P71	Départ différé	00 01	01	00 = désactivé 01 = activé
P74	Poursuite du programme après ouver- ture de porte	00 01	00	00 = désactivée = interruption de programme si porte ouverte 01 = activée = interruption de programme si porte ouverte
P85	Capteur de pression (externe)	00 01 02	00	00 = désactivé 01 = contact à fermeture 02 = contact à ouverture
P86	Clapet évacu. air externe	00 01	00	00 = non 01 = oui
P87	Clapet évacu. air externe Temporisati- on	00-99	00	00 = aucune 01 = 1 s 02 = 2 s 99 = 99 s
P88	Ventilateur supplém.	00 01	00	00 = désactivé 01 = activé
P91	Sélection module COM	00 01 02	00	00 = désactivé 01 = module interne 02 = module externe
P92	Verrouillage ext. progr.	00 01	01	00 = désactivé 01 = activé

### Température batterie de chauffe

Valeur de réglage dans l'affichage	Température
01	55 °C/131 °F
02	60 °C/140 °F
03	65 °C/149 °F
04	70 °C/158 °F
05	75 °C/167 °F
06	80 °C/176 °F

## Mode exploitant (mode de programmation)

Valeur de réglage dans l'affichage	Température
07	85 °C/185 °F
08	90 °C/194 °F
09	95 °C/203 °F
10	100 °C/212 °F
11	105 °C/221 °F
12	110 °C/230 °F
13	115 °C/239 °F
14	120 °C/248 °F
15	125 °C/257 °F
16	130 °C/266 °F
17	135 °C/275 °F
18	140 °C/284 °F
19	145 °C/293 °F
20	150 °C/302 °F

### Température de l'air de séchage

Valeur de réglage dans l'affichage	Température
00	0 °C/32 °F
01	30 °C/86 °F
02	31 °C/88 °F
03	32 °C/90 °F
04	33 °C/91 °F
05	34 °C/93 °F
06	35 °C/95 °F
07	36 °C/97 °F
08	37 °C/99 °F
09	38 °C/100 °F
10	39 °C/102 °F
11	40 °C/104 °F
12	41 °C/106 °F
13	42 °C/108 °F
14	43 °C/109 °F
15	44 °C/111 °F
16	45 °C/113 °F
17	46 °C/115 °F
18	47 °C/117 °F
19	48 °C/118 °F
20	49 °C/120 °F
21	50 °C/122 °F
22	51 °C/124 °F
23	52 °C/126 °F
24	53 °C/127 °F
25	54 °C/129 °F
26	55 °C/131 °F

## Mode exploitant (mode de programmation)

Valeur de réglage dans l'affichage	Température
27	56 °C/133 °F
28	57 °C/135 °F
29	58 °C/136 °F
30	59 °C/138 °F
31	60 °C/140 °F
32	61 °C/142 °F
33	62 °C/144 °F
34	63 °C/145 °F
35	64 °C/147 °F
36	65 °C/149 °F

## Cycles d'inversion

Valeur de réglage dans l'affichage	secondes
01	20 s
02	22 s
03	24 s
04	26 s
05	28 s
06	30 s
07	32 s
08	34 s
09	36 s
10	38 s
11	40 s
12	42 s
13	44 s
14	46 s
15	48 s
16	50 s
17	52 s
18	54 s
19	56 s
20	58 s
21	60 s
22	62 s
23	64 s
24	66 s
25	68 s
26	70 s
27	72 s
28	74 s
29	76 s
30	78 s
31	80 s

## Mode exploitant (mode de programmation)

Valeur de réglage dans l'affichage	secondes
32	82 s
33	84 s
34	86 s
35	88 s
36	90 s
37	92 s
38	94 s
39	96 s
40	98 s
41	100 s
42	102 s
43	104 s
44	106 s
45	108 s
46	110 s
47	112 s
48	114 s
49	116 s
50	118 s
51	120 s

### Temps de pause

Valeur de réglage dans l'affichage	secondes
01	2 s
02	3 s
03	4 s
04	5 s
05	6 s
06	7 s
07	8 s
08	9 s
09	10 s
10	11 s
11	12 s
12	13 s
13	14 s
14	15 s

### Cadence du ventilateur après le démarrage (Start)

Valeur de réglage dans l'affichage	secondes
01	30 s
02	60 s
03	90 s
04	120 s

## Mode exploitant (mode de programmation)

Valeur de réglage dans l'affichage	secondes
05	150 s
06	180 s
07	210 s
08	240 s
09	270 s
10	300 s
11	330 s
12	360 s
13	390 s
14	420 s
15	450 s
16	480 s
17	510 s
18	540 s
19	570 s
20	600 s
21	630 s
22	660 s
23	690 s
24	720 s
25	750 s
26	780 s
27	810 s
28	840 s
29	870 s
30	900 s
31	930 s
32	960 s
33	990 s
34	1 020 s
35	1 050 s
36	1 080 s
37	1 110 s
38	1 140 s
39	1 170 s
40	1 200 s
41	1 230 s
42	1 260 s
43	1 290 s
44	1 320 s
45	1 350 s
46	1 380 s
47	1 410 s
48	1 440 s

## Mode exploitant (mode de programmation)

Valeur de réglage dans l'affichage	secondes
49	1 470 s
50	1 500 s
51	1 530 s
52	1 560 s
53	1 590 s
54	1 620 s
55	1 650 s
56	1 680 s
57	1 710 s
58	1 740 s
59	1 770 s
60	1 800 s
61	1 830 s
62	1 860 s
63	1 890 s
64	1 920 s
65	1 950 s
66	1 980 s
67	2 010 s
68	2 040 s
69	2 070 s
70	2 100 s
71	2 130 s
72	2 160 s
73	2 190 s
74	2 220 s
75	2 250 s
76	2 280 s
77	2 310 s
78	2 340 s
79	2 370 s
80	2 400 s
81	2 430 s
82	2 460 s
83	2 490 s
84	2 520 s
85	2 550 s
86	2 580 s
87	2 610 s
88	2 640 s
89	2 670 s
90	2 700 s
91	2 730 s
92	2 760 s

## Mode exploitant (mode de programmation)

---

Valeur de réglage dans l'affichage	secondes
93	2 790 s
94	2 820 s
95	2 850 s
96	2 880 s
97	2 910 s
98	2 940 s
99	2 970 s

### Terminer le mode de programmation

- Pour quitter le mode de programmation, tournez le sélecteur rotatif du sèche-linge sur la position .

Le sèche-linge est arrêté.





### Instructions d'appariement

Pour connecter le sèche-linge à votre réseau, procédez comme suit.

#### Ouvrir le Mode exploitant

- Allumez l'appareil en tournant le commutateur rotatif de la position de l'interrupteur  sur n'importe quelle autre position.
- Ouvrez la porte du sèche-linge.
- Maintenez la touche sensitive start/stop enfoncée tout en fermant la porte.
- Maintenez la touche start/stop enfoncée jusqu'à ce que start/stop clignote et reste allumée. Vous êtes maintenant en Mode exploitant.

#### Configurer la connexion réseau locale via WPS

- Au niveau exploitant *P91* sélectionnez avec les touches fléchées < ou >.
- Sélectionnez ensuite le module de communication interne *-01* à l'aide des flèches < ou >.
- Confirmez votre choix en effleurant la touche sensitive start/stop.
- Redémarrez le sèche-linge en tournant le sélecteur rotatif sur la position du commutateur .
- Allumez l'appareil en tournant le commutateur rotatif de la position de l'interrupteur  sur n'importe quelle autre position.
- Maintenez la touche  enfoncée pendant 4 secondes jusqu'à ce que *APP* s'affiche à l'écran.
- Maintenez la touche  enfoncée pendant 2 secondes jusqu'à ce que *UPS* s'affiche à l'écran.

Un minuteur (Timer) démarre ensuite.



- Appuyez sur le bouton WPS de votre routeur dans le temps imparti.

La connexion réseau via WPS est établie.

L'appareil est maintenant connecté avec succès.

#### Configurer la connexion réseau temporaire via Soft-AP

La connexion réseau via Soft-AP (= Softwareaccesspoint) est uniquement possible, si le sèche-linge n'est pas déjà connecté à un réseau.

- Au niveau exploitant *P91* sélectionnez avec les touches fléchées < ou >.
- Sélectionnez ensuite le module de communication interne *-01* à l'aide des flèches < ou >.
- Confirmez votre choix en effleurant la touche sensitive start/stop.
- Redémarrez le sèche-linge en tournant le sélecteur rotatif sur la position du commutateur .
- Allumez l'appareil en tournant le commutateur rotatif de la position de l'interrupteur  sur n'importe quelle autre position.
- Maintenez la touche  enfoncée jusqu'à ce que *APP* s'affiche à l'écran.

Un minuteur (Timer) démarre ensuite. Le sèche-linge ouvre alors le Soft-AP pendant 10 minutes.

## Mise en réseau

---

- Connectez-vous avec le Device Connector dans Miele MOVE.  
Dès qu'une connexion est établie, des points clignotent dans le mot *R.P.P.*  
Continuez ensuite avec le Device Connector dans Miele MOVE.

### Configurer la connexion réseau via câble LAN

Pour une connexion réseau câblée, le module de communication "XKM 3200 WL PLT" disponible en option est nécessaire.

- Au niveau exploitant *P91* sélectionnez avec les touches fléchées < ou >.
- Sélectionnez pour terminer, le module KOM *-02* à l'aide des flèches < ou >.
- Confirmez votre choix en effleurant la touche sensitive Start/Stop.
- Connectez l'appareil à votre routeur/switch via le câble réseau. Le routeur/switch doit être connecté à Internet.

L'appareil est maintenant connecté avec succès.

### Caractéristiques techniques

#### Exigences du système pour le Wi-Fi

- Wi-Fi 802.11b/g/n
- Bande de fréquence 2,4 GHz
- Cryptage WPA/WPA2
- DHCP activé
- multicastDNS/Bonjour/IGMP Snooping activé
- Ports 443, 80, 53 et 5353 ouverts
- Serveur DNS IP = passerelle/routeur IP standard
- Utilisation Mesh/répéteur : SSID et mot de passe identique à la passerelle/au routeur standard
- Le SSID doit être visible en permanence



#### Exigences du système pour le LAN

- DHCP activé
- multicastDNS/Bonjour/IGMP Snooping activé
- Ports 443, 80, 53 et 5353 ouverts
- Serveur DNS IP = passerelle/routeur IP standard

#### Puissance du signal Wi-Fi – valeurs indicatives

La puissance du signal Wi-Fi n'est donnée qu'à titre indicatif. Il est impossible d'émettre une affirmation définitive.

La puissance du signal Wi-Fi peut être consultée grâce au MDU ou directement sur l'appareil.

Puissance du signal Wi-Fi		Signification
MDU	 *	
76 - 100 %	3/3**	En général, fonctionnement fiable possible
51 - 75 %	2/3	
26 - 50 %	1/3	En général, fonctionnement possible
1 - 25 %	0/3	En général, fonctionnement fiable impossible
0 %		Fonctionnement impossible

\* s'affiche sur l'appareil

\*\* Nombre de barres  3/3 - 0/3

La puissance du signal peut être perturbée par de nombreux éléments, par ex. :

- des personnes présentes dans la pièce
- des portes ouvertes ou fermées
- des objets déplacés
- des sources radio changeantes ou des perturbations
- d'autres appareils équipés de technologie radio Bluetooth ou Wi-Fi

### Nettoyer le filtre à peluches.

⚠ Risque d'incendie dû au fonctionnement du sèche-linge sans filtre à peluches.

Les conduites d'air, le chauffage et l'évacuation peuvent être obstrués pendant le fonctionnement du sèche-linge sans filtre à peluches et provoquer un incendie.

Le filtre à peluches n'a pas besoin d'être retiré pour être nettoyé.

Ne faites jamais fonctionner le sèche-linge sans que les filtres à peluches soient installés.

Remplacez immédiatement un filtre à peluches endommagé par un nouveau.

Le filtre à peluches collecte toutes les peluches qui s'accumulent. Le filtre doit être nettoyé au moins 1 fois par jour et dès que l'écran affiche le message correspondant. En cas de forte présence de peluches, il peut être nécessaire de nettoyer le filtre plusieurs fois par jour.

- Pour ouvrir le clapet du compartiment à peluches, tournez la poignée du clapet du compartiment à peluches de 90° dans le sens inverse des aiguilles d'une montre.
- Tirez le clapet du compartiment à peluches vers l'avant et retirez délicatement le clapet du compartiment à peluches.

Risque de chute lorsque le clapet du compartiment à peluches est retiré.

Risque de chute lorsque le clapet du compartiment à peluches est retiré.

Gardez toujours le clapet du compartiment à peluches fermé. Ouvrez la porte du compartiment à peluches uniquement pour nettoyer le filtre à peluches.

- Positionnez le clapet du compartiment à peluches à un endroit sûr et bien visible. Le clapet du compartiment à peluches ne doit pas présenter de risque de basculement.
- Enlevez les peluches sur le filtre à peluches à la main.

⚠ Risque de dommages par des objets pointus ou à arêtes vives. Le nettoyage avec des objets pointus ou tranchants peut endommager le filtre à peluches.

N'utilisez jamais d'objets pointus ou tranchants pour le nettoyage.

⚠ Risque d'écrasement lors de la fermeture du clapet du compartiment à peluches.

Lors de la fermeture du clapet du compartiment à peluches, il existe un risque de pincement ou d'écrasement des membres supérieurs. Fermez toujours avec précaution le clapet du compartiment à peluches.

- Après le nettoyage, insérez délicatement le volet du compartiment à peluches dans le sèche-linge et refermez-le.

- Pour fermer le clapet du compartiment à peluches, tournez la poignée du clapet du compartiment à peluches de 90° dans le sens inverse des aiguilles d'une montre.

### Nettoyer le tambour et les parties extérieures de la carrosserie

⚠ Il existe un risque de choc électrique !

Un sèche-linge qui n'est pas complètement déconnecté de l'alimentation électrique ne doit pas être nettoyé ou entretenu.

Avant de procéder au nettoyage ou à l'entretien, éteignez toujours le sèche-linge au moyen de l'interrupteur principal sur l'appareil.

N'utilisez ni nettoyeur à haute pression ni jet d'eau pour nettoyer le sèche-linge.

⚠ Risque d'endommagement par des nettoyants et des produits abrasifs contenant des solvants.

N'utilisez ni détergent contenant des solvants, ni produit abrasif, ni produit à vitres ou multi-usages. Ces produits risquent d'endommager les surfaces plastiques et autres pièces de l'appareil.

Nettoyez le sèche-linge avec un chiffon légèrement humide et un produit de nettoyage non abrasif ou de l'eau savonneuse, et avec un chiffon doux.

- Nettoyez le joint tout autour de l'intérieur de la porte avec un chiffon humide.
- Après avoir séché des vêtements amidonnés, essuyez l'intérieur du tambour avec un chiffon humide.
- Séchez tous les éléments avec un chiffon doux.
- En option, vous pouvez nettoyer l'acier inoxydable (par exemple le tambour) avec un nettoyant pour acier inoxydable approprié.

L'ouverture d'admission d'air est située sur la face arrière du sèche-linge.

L'ouverture d'admission d'air ne doit jamais être fermée ou recouverte d'objets.

Maintenez l'environnement (notamment la zone d'aspiration du sèche-linge) le plus possible dégagé de peluches.

### Nettoyage annuelle supplémentaire

Le service après-vente Miele ou le personnel formé doit vérifier les éventuels dépôts de peluches **une fois par an** dans la cuve du sèche-linge et dans la conduite d'évacuation et nettoyer si nécessaire. Dans le cas des sèche-linge à chauffage électrique, la batterie de chauffe et le conduit de chauffe doivent également être inspectés par le service après-vente Miele. Pour les sèche-linge chauffés au gaz, le brûleur et la chambre du brûleur doivent être inspectés.

### **Maintenance des palpeurs pour les sèche-linge avec commande à détection d'humidité résiduelle (ROP)**

Les sèche-linge avec commande détection d'humidité résiduelle (ROP) contiennent des palpeurs avec des charbons nécessaires à la détection de l'humidité résiduelle. Comme les charbons sont soumis à l'usure, les palpeurs doivent être remplacés régulièrement par le service après-vente Miele ou par un personnel spécialisé formé. Un kit de maintenance adapté est disponible séparément chez Miele.

Miele recommande de faire effectuer la maintenance des palpeurs tous les 4 ans.

## Quelques pistes

Vous pouvez résoudre la plupart des anomalies par vous-même. En n'appelant pas le Service Miele, vous économisez du temps et de l'argent. Les tableaux suivants vous aideront à déterminer les causes de la panne et à trouver une solution. Cependant :

⚠ Les interventions techniques sur des appareils électroménagers doivent être exécutées exclusivement par des spécialistes autorisés. Les réparations non conformes peuvent entraîner de graves dangers pour l'utilisateur.

## En cas d'anomalie

Message	Cause et solution
<b>L'écran reste sombre.</b>	Le sèche-linge n'est pas alimenté. <ul style="list-style-type: none"> <li>■ Contrôlez le connecteur, l'interrupteur principal et les fusibles (côté installation).</li> </ul>
<b>Dans l'affichage de la durée, le symbole // s'affiche après la mise en marche du sèche-linge. La touche sensitive Start/Stop pulse.</b>	Le programme de séchage en cours a été interrompu par l'interruption de l'alimentation en énergie ou par la rotation du sélecteur rotatif sur la position ⏻. <ul style="list-style-type: none"> <li>■ Effleurez la touche sensitive clignotante Start/Stop.</li> </ul> Le programme de séchage interrompu se poursuit.
Problème	Cause et solution
<b>L'efficacité du sèche-linge diminue.</b>	Le filtre à peluches du sèche-linge est sale. <ul style="list-style-type: none"> <li>■ Vérifiez que le filtre à peluches du sèche-linge n'est pas encrassé et nettoyez le filtre à peluches.</li> </ul>
	Ventilation insuffisante. <ul style="list-style-type: none"> <li>■ Vérifiez que l'ouverture d'entrée d'air et la conduite d'évacuation d'air du sèche-linge ne sont pas fermées ou recouvertes par des objets.</li> </ul>
	Température ambiante trop élevée (> 40 °C) <ul style="list-style-type: none"> <li>■ Veillez à ce que l'aération de la pièce d'installation soit suffisante.</li> <li>■ Raccordez le sèche-linge à une conduite d'arrivée d'air et à une conduite d'évacuation d'air externes.</li> </ul>
<b>Le linge léger reste collé à la perforation du tambour lors du séchage.</b>	Les textiles légers, tels que les draps ou les tissus et chiffons fins, peuvent rester collés à la perforation du tambour sous l'effet de la pression du flux d'air sans que le cadencement du ventilateur ne soit activé. <ul style="list-style-type: none"> <li>■ Effleurez la touche sensitive .</li> </ul> Le cadencement du ventilateur est activé. Les textiles légers se détachent maintenant de la perforation du tambour.
<b>Le séchage dure très longtemps ou est interrompu.</b>	Vous serez invité à nettoyer la zone de guidage de l'air. <ul style="list-style-type: none"> <li>■ Veuillez vérifier toutes les causes possibles, comme décrit ci-dessous.</li> </ul>
	Le filtre à peluches est encrassé. <ul style="list-style-type: none"> <li>■ Retirez toutes les peluches.</li> </ul>
	La zone de guidage de l'air est par exemple obstruée par des cheveux et des peluches.

## En cas d'anomalie . .

Problème	Cause et solution
	<ul style="list-style-type: none"> <li>■ Nettoyez la zone du conduit d'air.</li> <li>■ Pour nettoyer la zone de guidage de l'air sous la zone de remplissage, retirez le cache de la zone de remplissage.</li> </ul>
	<p>Le conduit d'évacuation ou son ouverture est par exemple obstrué par des cheveux et des peluches.</p> <ul style="list-style-type: none"> <li>■ Vérifiez et nettoyez tous les éléments du conduit d'évacuation (par ex. tuyau mural, grilles extérieures, courbures ou coudes).</li> </ul>
	<p>L'apport d'air est insuffisant, par exemple parce que la pièce est très petite.</p> <ul style="list-style-type: none"> <li>■ Lors du séchage, laissez une porte ou une fenêtre ouverte afin que l'air circule.</li> </ul>
	<p>Les textiles n'ont pas été suffisamment essorés.</p> <ul style="list-style-type: none"> <li>■ À l'avenir, essorez les textiles dans le lave-linge à une vitesse plus élevée.</li> </ul>
	<p>Le sèche-linge est surchargé.</p> <ul style="list-style-type: none"> <li>■ Respectez la charge maximale de chaque programme de séchage.</li> </ul>
	<p>En raison des fermetures éclair métalliques, il n'est pas possible de déterminer avec précision le taux d'humidité du linge.</p> <ul style="list-style-type: none"> <li>■ Dorénavant, ouvrez les fermetures éclairs avant de mettre le linge à sécher.</li> <li>■ Si le problème se reproduit, séchez à l'avenir les textiles avec de longues fermetures éclair uniquement avec le programme air chaud.</li> </ul>
<b>De l'eau de condensation se forme dans le tambour.</b>	<p>Le sèche-linge est installé sur un conduit collecteur d'évacuation d'air.</p> <ul style="list-style-type: none"> <li>■ Le sèche-linge ne peut être installé qu'avec un clapet anti-retour sur un conduit collecteur d'évacuation d'air.</li> <li>■ Contrôlez régulièrement si le clapet anti-retour est potentiellement défectueux et remplacez-le éventuellement.</li> </ul>

### Résultat de séchage insatisfaisant

Problème	Cause et solution
<b>Le linge n'est pas séché de manière satisfaisante.</b>	<p>La charge est composée de textiles différents.</p> <ul style="list-style-type: none"> <li>■ Complétez le séchage avec le programme <i>Minuterie chaud</i>.</li> </ul>
<b>Le linge ou les oreillers garnis de plumes dégagent une odeur désagréable en fin de séchage.</b>	<p>Le linge a été lavé avec trop peu de lessive.</p> <p>Les plumes dégagent une odeur lorsqu'on les chauffe.</p> <ul style="list-style-type: none"> <li>■ utilisez plus de lessive</li> <li>■ aérez les oreillers en dehors du sèche-linge</li> </ul>

Problème	Cause et solution
<b>Une fois sec, le linge en fibres synthétiques est chargé en électricité statique</b>	<p>Les fibres synthétiques ont tendance à se charger en électricité statique.</p> <ul style="list-style-type: none"><li>■ Pendant le lavage en machine, l'utilisation d'un assouplissant au dernier rinçage peut diminuer l'accumulation d'électricité statique au séchage.</li></ul>
<b>Lors du séchage, les peluches s'accumulent.</b>	<p>Les peluches, qui se forment principalement par l'usure due à l'utilisation et, en partie, au lavage du linge, se détachent. La sollicitation des vêtements dans le sèche-linge est plutôt faible. Les peluches qui se forment sont recueillies par le filtre à peluches et peuvent être facilement éliminées.</p> <ul style="list-style-type: none"><li>■ Consultez le chapitre « Nettoyage et entretien ».</li></ul>

## Service après-vente

---

### Contact en cas d'anomalies

Vous n'arrivez pas à résoudre l'anomalie par vous-même ? Contactez le service après-vente Miele ou votre revendeur Miele.

Les numéros de téléphone du service après-vente Miele figurent en fin de notice.

Veillez indiquer le modèle et la référence de votre appareil. Ces deux indications figurent sur la plaque signalétique.

## Conditions d'installation

⚠ Dommages corporels ou matériels dus à une mauvaise installation.

Une mauvaise installation du sèche-linge peut causer des dommages corporels ou matériels.

Seul un professionnel agréé par Miele ou le service après-vente Miele doit se charger de l'installation et de la mise en service du sèche-linge.

- ▶ Un équipement de protection personnel approprié doit être porté lors de l'installation ou de la maintenance.
- ▶ Le sèche-linge doit être installé en conformité avec les directives et normes en vigueur.
- ▶ Utilisez uniquement le sèche-linge dans des pièces suffisamment aérées et non exposées au gel.
- ▶ Le sèche-linge ne doit pas être installé derrière une porte verrouillable ou une porte coulissante. L'angle d'ouverture maximal de la porte du sèche-linge ne doit pas être limité par des objets ou des portes. La porte du sèche-linge doit pouvoir être ouverte complètement et sans restriction à tout moment.

## Conditions générales de fonctionnement

Ce sèche-linge est prévu exclusivement pour une utilisation en milieu professionnel et doit être utilisé uniquement en intérieur.

Le sèche-linge ne doit pas être installé dans des pièces où il y a un risque de gel.

En fonction des caractéristiques du lieu d'installation, certains sons ou vibrations peuvent être transmis.

**Conseil :** En cas d'exigences particulières au niveau de l'insonorisation, faites expertiser le lieu d'installation de l'appareil par un spécialiste de l'insonorisation.

## Transport du sèche-linge

⚠ Risque de blessure en cas de renversement du sèche-linge.

Risque de basculement lors du transport du sèche-linge.

Le sèche-linge ne doit pas être transporté sans palette de transport.

Un transport doit toujours être effectué à l'aide de dispositifs de transport adaptés.

- Transportez le sèche-linge sur le lieu d'installation à l'aide d'un chariot élévateur.
- Sur le lieu d'installation, retirez l'emballage de transport.

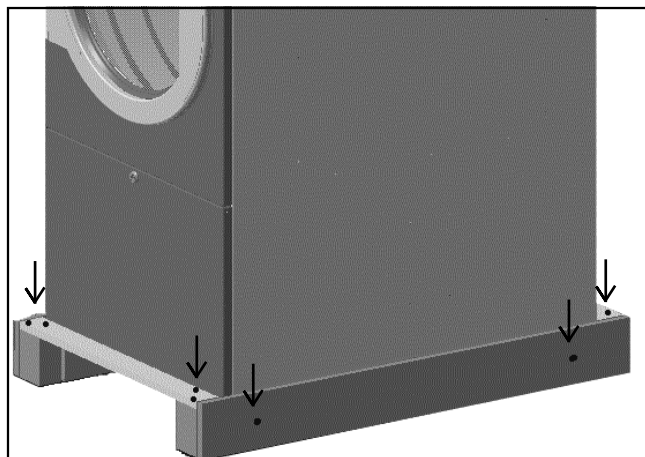

- Dévissez les vis (Torx T 20 et T 30) de l'habillage en bois.

## Installation

- Enlevez le revêtement en bois.
- Soulevez le sèche-linge avec le chariot élévateur.
- Montez les pieds fournis (4 pièces)

### Installer le sèche-linge

- Placez le sèche-linge sur une surface rigide, horizontale et totalement plane qui résiste aux charges indiquées.

La charge au sol du sèche-linge se concentre sur les pieds au niveau de la surface d'installation. Il n'est pas nécessaire de créer une fondation. Toutefois les irrégularités du sol doivent être compensées.

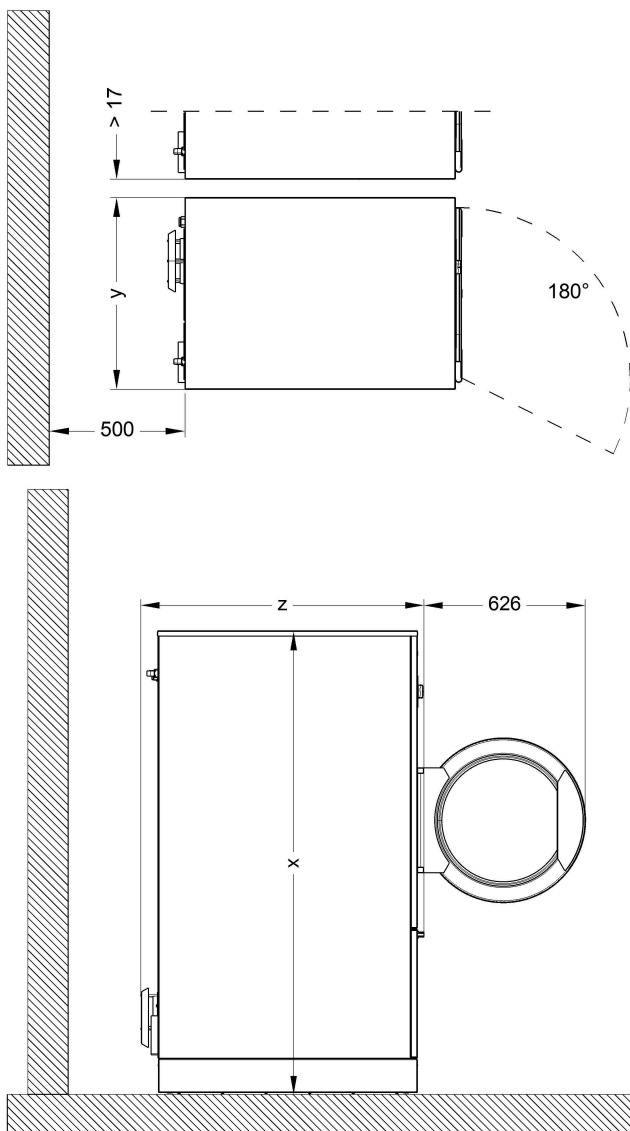

	PDR 516 SL
x	1 800 mm
y	710 mm
z	1 090 mm

- Afin de garantir une alimentation en air suffisante de l'appareil et de faciliter une intervention de maintenance ultérieure, il faut installer un accès de maintenance derrière l'appareil d'au moins 500 mm de large et accessible à tout moment. Il ne faut pas dépasser les distances à la paroi indiquées.
- Le sèche-linge doit être orienté et installé sur une surface plane. Ajustez le sèche-linge à l'aide des pieds réglables. Serrez les écrous après ajustement, à l'aide d'un tournevis, à la tôle de fond.

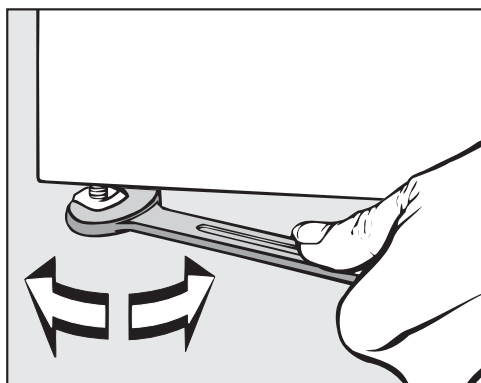

**Conseil :** Pour un alignement correct, aidez-vous d'un niveau à bulles.

- Les sèche-linge chauffés au gaz ou les sèche-linge installés sur un socle ou en mer doivent impérativement être fixés au sol à l'aide de colliers de serrage après leur installation.

⚠ Risque de fuite de gaz dans les sèche-linge chauffés au gaz en raison de l'absence de fixation au sol.

Un déplacement accidentel d'un sèche-linge à gaz peut endommager la conduite de gaz et provoquer une fuite de gaz.

Après l'installation, fixez toujours les sèche-linge à gaz au sol à l'aide de matériel de fixation approprié.

### Raccordement électrique

⚠ Danger dû à un raccordement électrique non conforme.

Des travaux d'installation inappropriés peuvent entraîner des dommages matériels importants et des blessures graves, voire mortelles.

Toutes les interventions concernant les branchements électriques doivent être effectuées par un électricien agréé.

Les prescriptions de la norme CEI 60364-4-41 ou les prescriptions locales relatives à l'installation électrique doivent être respectées.

La tension électrique requise, la consommation de puissance et les indications pour la protection externe par fusibles sont indiquées sur la plaque signalétique du sèche-linge. Vérifiez que la tension de raccordement coïncident avec les valeurs de tension sur la plaque signalétique avant de réaliser le raccordement électrique !

En cas d'écarts de valeur, il y a un risque que le sèche-linge est endommagé en raison d'une tension électrique trop élevée.

Si plusieurs valeurs de tension sont indiquées sur la plaque signalétique, le sèche-linge peut être commuté pour un raccordement à la tension d'entrée correspondante. L'adaptation à un autre type de tension ne doit être effectuée que par un revendeur spécialisé ou par le service après-vente Miele. Lors de l'adaptation, il faut respecter les instructions de recâblage sur le schéma électrique.

## Installation

---

Le sèche-linge peut être raccordé soit par raccordement fixe, soit par prise, conformément à la norme IEC 60309-1. Pour un raccordement fixe, il faut installer sur le lieu d'installation un dispositif de sectionnement phase et neutre.

Ce dispositif peut être constitué d'un interrupteur à ouverture de contact de min. 3 mm. Il peut s'agir d'un disjoncteur automatique, de fusibles ou de contacteurs (IEC/EN 60947).

Ce dispositif (y compris la prise) doit être protégé contre tout enclenchement involontaire ou non autorisé, si une interruption permanente de l'alimentation en énergie n'est pas contrôlée depuis chaque zone d'accès.

**Conseil :** Raccordez de préférence le sèche-linge à une prise, pour que les contrôles de sécurité électrique puissent être réalisés plus facilement (par ex. lors d'une opération de maintenance ou d'un entretien).

- ▶ Les dispositifs de coupure automatique de l'appareil (minuterie, par ex.) ne doivent pas être installés.
- ▶ Pour augmenter la sécurité, un disjoncteur RCD type B doit être installé en amont de l'appareil conformément au schéma d'installation. L'installation doit être effectuée par l'exploitant du côté client.

 Forte formation de bruit et risque de dommages en raison d'un mauvais raccordement de phase sur les sèche-linge à pompe à chaleur.

Une mauvaise position de phase entraîne une forte formation de bruit dans les sèche-linge avec pompe à chaleur et peut endommager le compresseur.

Lors du raccordement au réseau d'un sèche-linge à pompe à chaleur, veillez à ce que les phases soient correctement positionnées selon le schéma de câblage.

## Installation de variantes chauffées à l'électricité et au gaz

### Arrivée d'air frais/ évacuation d'air

Le sèche-linge ne peut être utilisé que si un conduit d'évacuation est correctement raccordé et si la pièce est suffisamment ventilée (voir instruction d'installation).

Réducteur de bruit (accessoire Miele en option)

Il n'est pas autorisé d'utiliser des réducteurs de bruits pour les conduites d'évacuation sur lesquels des lave-linge ou des repasseuses chauffés au gaz fonctionnent. L'étanchéité du réducteur de bruit est classée conformément à la norme DIN EN 13180 en catégorie B.

Pour les sèche-linge chauffés au gaz, il faut une autorisation d'un ramoneur compétent pour le dispositif d'évacuation d'air complet. Il n'est pas permis d'installer plusieurs sèche-linge sur un réducteur de bruit. Si le sèche-linge est raccordé à un conduit collecteur, le réducteur de bruit est installé immédiatement derrière le raccord d'évacuation du sèche-linge. La trappe anti-retour doit ensuite être installée dans le sens de l'écoulement derrière le réducteur de bruit.

Déterminer la longueur totale du tuyau et le diamètre d'une conduite d'alimentation en air ou d'une conduite d'évacuation d'air

La longueur de la conduite requise ainsi que le nombre et la forme des coudes sont déterminés par les conditions d'installation. Pour éviter que la puissance d'aspiration soit diminuée, la conduite doit être aussi courte que possible et placée le plus possible sans faire d'angle droit.

Pour l'installation, il est possible d'utiliser une canalisation de section ronde ou carrée en tube flexible ou en tôle.

Si le sèche-linge est raccordé à une arrivée d'air centralisée, la longueur totale du tuyau est calculée à partir de la somme du conduit d'arrivée et d'évacuation. La longueur maximale de la conduite d'arrivée ne doit pas dépasser la moitié de la longueur totale de la conduite.

 Risque d'incendie en cas d'utilisation de matériaux inflammables.  
La conduite d'évacuation ne peut pas être en matériaux inflammables.  
Utilisez exclusivement des matériaux non inflammables pour la conduite d'évacuation.

Il faut prévoir une évacuation de l'eau condensée sur la zone la plus profonde pour les conduites d'évacuation montantes. L'eau de condensation doit être évacuée par un bac de récupération d'eau ou par un vidange au sol.

Si plusieurs appareils sont évacués par une conduite collective, un dispositif anti-retour (clapet anti-retour) doit être installé pour chaque appareil individuel.

Pour faciliter le nettoyage ultérieur de la conduite, il faut installer des trappes de nettoyage sur les coudes.

Vérifier que la conduite d'évacuation côté installation et la bouche de sortie à l'air libre ne présentent pas de dépôts de peluches. Nettoyer le cas échéant.

# Installation

## Longueurs de tuyaux de rechange

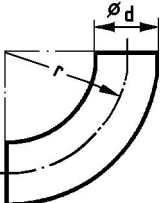
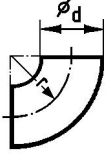
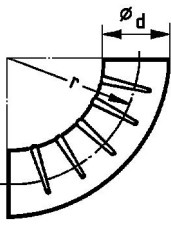
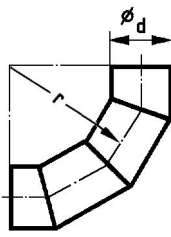
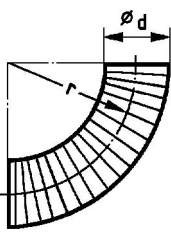
Forme du coude	Modèles		PDR 516 SL
	Coude à 90°	$r = 2d$	1,1 m
	Coude à 45°	$r = 2d$	0,7 m
	Coude à 90°	$r = d$	1,9 m
	Coude à 45°	$r = d$	1,1 m
	Coude avec plis 90°	$r = 2d$	3,2 m
	Coude avec plis 45°	$r = 2d$	2,0 m
	Coude à segment 90° (3 soudures)	$r = 2d$	1,2 m
	Coude 90° en tuyau flexible	$r = 2d$ $r = 4d$	1,2 m 0,9 m
	Coude 45° en tuyau flexible	$r = 2d$ $r = 4d$	1,0 m 0,8 m
	Clapet anti-retour		5,5 m

## Longueur de conduite totale maximale admissible

Diamètre intérieur minimum du tuyau (tuyaux en tôle)	PDR 516
150 mm	10 m
180 mm	27 m
200 mm	48 m
<b>Contre-pression admissible dans la conduite d'évacuation ou conduit d'évacuation des gaz brûlés</b> EL : chauffage électrique G : chauffage gaz	<b>EL :</b> 350 Pa <b>G :</b> 300 Pa

Lors du raccordement du conduit d'évacuation sur les raccords d'évacuation d'une machine, il faut veiller à un très bon raccordement et à une parfaite étanchéité à l'air.

En cas de tracé complexe des conduits avec de nombreux coudes, des pièces d'installation supplémentaires ou en cas de raccordement de plusieurs appareils à un conduit collecteur, un calcul détaillé du réseau de conduits par un planificateur spécialisé ou un professionnel est recommandé.

Le conduit d'évacuation ne doit pas être posé dans une cheminée avec foyer gaz, charbon ou fuel. Évacuez l'air humide et chaud directement à l'air libre par le plus court chemin ou dans un conduit d'aération approprié. Le conduit d'évacuation d'air doit être posé de manière à optimiser le flux. Pour ce faire, utilisez le moins de coudes possible, des conduites courtes, des raccords bien formés et des transitions dont l'étanchéité à l'air a été testée. Les filtres et les stores ne doivent pas être intégrés dans les conduits d'évacuation.

Protégez l'extrémité du conduit d'évacuation sortant à l'air libre des intempéries, par ex. par un coude de 90° orienté vers le bas.

 Il faut toujours amener suffisamment d'air frais dans la pièce d'installation pendant le séchage.

Orifice d'aération de la pièce pour l'aspiration du lieu d'installation

La cote minimale pour l'orifice d'aération dépend de la section du tuyau d'évacuation d'air. Si le sèche-linge est raccordé à une arrivée d'air centralisée, aucun orifice d'aération supplémentaire n'est en général nécessaire.

Tuyau d'évacuation d'air			Cote minimale pour l'orifice d'aération		
⊙	□	A	A	⊙	□
150 mm	-	177 cm <sup>2</sup>	531 cm <sup>2</sup>	260 mm	230 mm
-	150 mm	225 cm <sup>2</sup>	675 cm <sup>2</sup>	295 mm	260 mm
180 mm	-	254 cm <sup>2</sup>	762 cm <sup>2</sup>	315 mm	280 mm
-	180 mm	324 cm <sup>2</sup>	972 cm <sup>2</sup>	355 mm	315 mm
200 mm	-	314 cm <sup>2</sup>	942 cm <sup>2</sup>	350 mm	310 mm
-	200 mm	400 cm <sup>2</sup>	1200 cm <sup>2</sup>	395 mm	350 mm
220 mm	-	380 cm <sup>2</sup>	1140 cm <sup>2</sup>	381 mm	377 mm
-	220 mm	484 cm <sup>2</sup>	1452 cm <sup>2</sup>	430 mm	382 mm
250 mm	-	491 cm <sup>2</sup>	1473 cm <sup>2</sup>	435 mm	385 mm
-	250 mm	625 cm <sup>2</sup>	1875 cm <sup>2</sup>	490 mm	435 mm
300 mm	-	707 cm <sup>2</sup>	2121 cm <sup>2</sup>	520 mm	460 mm
-	300 mm	900 cm <sup>2</sup>	2700 cm <sup>2</sup>	590 mm	520 mm

## Raccordement au gaz (uniquement pour variantes chauffées au gaz)

Le raccordement au gaz doit être effectué uniquement par un installateur agréé par le distributeur de gaz dans le respect des normes en vigueur.

En raison d'un débit insuffisant, l'utilisation d'une prise de gaz n'est pas autorisée à la puissance de chauffage spécifiée.

Le chauffage au gaz est réglé à l'usine conformément aux indications de gaz qui se trouvent sur l'étiquette au dos de l'appareil.

En cas de changement de famille de gaz, il faut demander au service après-vente Miele un jeu d'adaptation correspondant. Les données requises sont le type de machine, le numéro de machine ainsi que la famille de gaz, le groupe de gaz, la pression de raccordement au gaz et le pays d'installation. Cette adaptation au gaz ne peut être effectuée que par un spécialiste agréé.

## Installation

Ce sèche-linge est adapté à l'utilisation de gaz naturel E et H avec un mélange de jusqu'à 20 % d'hydrogène.

Pour ce faire, le sèche-linge doit être réglé sur les valeurs de réglages pour le gaz naturel E, H.

Précautions particulières en cas d'odeur de gaz

- Eteignez immédiatement toutes les flammes.
- Fermez immédiatement le robinet de gaz côté installation ou sur le compteur de gaz ou la vanne de fermeture de gaz principale.
- Ouvrez immédiatement toutes les fenêtres et portes.
- N'allumez pas de flammes nues (par ex. allumettes ou briquets).
- Ne fumez pas.
- N'entrez jamais dans des pièces en allumant la lumière, dans lesquelles on sent une odeur de gaz.
- N'effectuez aucune opération qui pourrait produire des étincelles électriques (comme retirer une prise électrique ou actionner des interrupteurs et des sonnettes électriques).
- Si vous ne pouvez pas trouver la cause de l'odeur de gaz, bien que toutes les soupapes de gaz sont fermées, contactez immédiatement le distributeur de gaz concerné.

Si d'autres personnes sont formées à la manipulation de l'appareil, il est impératif de mettre à leur disposition les principales mesures de sécurité ou de leur expliquer.

Le raccordement au gaz doit être effectué uniquement par un installateur agréé par le distributeur de gaz dans le respect des normes en vigueur.

Les principales règles techniques relatives aux installations de gaz ainsi que les règlements d'urbanisme, les règlements de lutte contre l'incendie nationaux et régionaux ainsi que les prescriptions des compagnies de gaz compétentes doivent être respectés lors de l'installation, conformément à la législation locale en vigueur.

Lors de l'établissement des plans d'une installation à chauffage gaz, veillez à vous mettre en rapport rapidement avec la compagnie distributrice de gaz et la société de ramonage compétente.

Lieu d'installation

Les sèche-linge chauffés au gaz ne doivent **pas** être utilisés dans la même pièce qu'une machine de nettoyage travaillant aux solvants PER ou HCFC. Lors de la combustion, les vapeurs des solvants se décomposent en acide chlorhydrique qui peut endommager le linge et l'appareil. Lorsque les appareils sont installés dans des pièces séparées, il ne doit pas y avoir d'échange d'air.

Les pièces où sont installés des foyers, doivent être suffisamment ventilées. Il faut considérer tout appareil chauffé au gaz comme foyer (indépendamment du débit de gaz).

En cas d'installation de machines Miele à chauffage au gaz liquéfié en sous-sol, le propriétaire de l'installation doit respecter les règlements techniques pour gaz liquéfié en vigueur, en ce qui concerne les dispositifs d'aération nécessaires.

La ventilation de la pièce est optimale, si en cas de propagation d'incendie sur tous les foyers aucune dépression ne se produit, même si leurs gaz brûlés sont aspirés mécaniquement. Pour ce faire, vérifier qu'une combustion parfaite du gaz et qu'une évacuation complète des gaz brûlés s'effectue.

Les orifices d'entrée et de sortie d'air doivent rester dégagés.

⚠ Avant de terminer les travaux lors de la mise en service, de la maintenance, du montage et de la réparation, il faut vérifier l'étanchéité de tous les composants conducteurs de gaz, du robinet d'arrêt manuel à l'injecteur du brûleur.  
Il faut respecter impérativement les raccords de mesure sur la vanne de gaz. Il faut procéder à la vérification sur les brûleurs ouverts et éteints.

- ▶ Il est conseillé d'installer une vanne de fermeture thermique sur site.
- ▶ Si des appareils chauffés au gaz sont généralement accessible, il faut alors vérifier en plus si un contrôleur de circulation de gaz doit être installé.

## Directives pour la Suisse

Lors de l'installation, veuillez aux directives suivantes :

- Directives sur le gaz SVGW (Suisse) G1 (2002)
- Directive CFST N 1942 : gaz liquéfié, partie 2 (CFST : Commission fédérale de coordination pour la sécurité du travail)
- Directives des associations des établissements cantonaux d'assurance incendie (AEAI)

## Alimentation en gaz

### Débit nécessaire

Type de machine	Charge calorifique nominale (Hi)	Gaz naturel (LL)	Gaz naturel (E)	Gaz liquide
PDR 516	18 kW	2,22 m <sup>3</sup> /h	1,90 m <sup>3</sup> /h	1,42 kg/h

Les puissances calorifiques suivantes sont prises pour base pour calculer la puissance de raccordement :

Gaz naturel LL (G 25) : 29,25 MJ/m<sup>3</sup> (Hi)

Gaz naturel E (G 20) : 34,02 MJ/m<sup>3</sup> (Hi)

Gaz liquéfié (G 30) : 45,65 MJ/m<sup>3</sup> (Hi)

### Gaz naturel

	Longueur de la conduite de gaz (gaz naturel)						
	3 m	5 m	10 m	20 m	30 m	50 m	100 m
Largeur brute	Débit maximal						
¾" (20 mm)	4,7 m <sup>3</sup> /h	3,7 m <sup>3</sup> /h	2,6 m <sup>3</sup> /h	1,6 m <sup>3</sup> /h	1,1 m <sup>3</sup> /h	0,7 m <sup>3</sup> /h	0,3 m <sup>3</sup> /h
1" (25 mm)	8,6 m <sup>3</sup> /h	6,9 m <sup>3</sup> /h	4,8 m <sup>3</sup> /h	3,1 m <sup>3</sup> /h	2,4 m <sup>3</sup> /h	1,9 m <sup>3</sup> /h	0,9 m <sup>3</sup> /h
1 ¼" (32 mm)	16,0 m <sup>3</sup> /h	12,4 m <sup>3</sup> /h	8,7 m <sup>3</sup> /h	6,2 m <sup>3</sup> /h	5,0 m <sup>3</sup> /h	3,8 m <sup>3</sup> /h	2,4 m <sup>3</sup> /h
1 ½" (40 mm)	26,5 m <sup>3</sup> /h	20,5 m <sup>3</sup> /h	14,5 m <sup>3</sup> /h	10,3 m <sup>3</sup> /h	8,4 m <sup>3</sup> /h	6,5 m <sup>3</sup> /h	4,0 m <sup>3</sup> /h
2" (50 mm)	60,0 m <sup>3</sup> /h	47,0 m <sup>3</sup> /h	33,0 m <sup>3</sup> /h	23,0 m <sup>3</sup> /h	19,0 m <sup>3</sup> /h	15,0 m <sup>3</sup> /h	10,0 m <sup>3</sup> /h

### Gaz liquide

	Longueur de la conduite de gaz (gaz liquéfié)			
	5 m	10 m	20 m	50 m
Largeur brute	Débit maximal			
10 mm	1,3 kg/h	1,0 kg/h	-	-
12 mm	2,0 kg/h	1,5 kg/h	1,0 kg/h	-
16 mm	4,0 kg/h	3,0 kg/h	2,0 kg/h	1,5 kg/h
22 mm	9,0 kg/h	6,5 kg/h	4,5 kg/h	3,0 kg/h
27 mm	-	12,0 kg/h	8,0 kg/h	5,0 kg/h

# Installation

## Evacuations des gaz brûlés

Les sèche-linge Miele chauffés au gaz sont des foyers de gaz sans anti-refouleur de type B<sub>22</sub> avec moteur de ventilation derrière le chauffage.

- Le mélange d'air-gaz brûlés des sèche-linge chauffés au gaz doivent être évacués dans l'air extérieur par le biais d'une cheminée appropriée et d'un toit.
- Les conduits d'évacuation d'air et les conduites d'évacuation du gaz doivent être aussi courts que possible. Les conduits d'évacuation doivent être installés en montant vers la cheminée d'évacuation.
- Seuls les matériaux résistants à la chaleur et à l'encrassement peuvent être utilisés.
- Une évacuation de l'eau condensée doit être installée sur la zone la plus profonde de la conduite d'évacuation d'air ou de gaz d'échappement. L'eau condensée doit être évacuée via un bac à eau ou via une vidange au sol prévue à l'emplacement correspondant. Il est interdit d'installer des montants ou des grilles dans la conduite. La conduite d'évacuation d'air/ de gaz brûlés doit être étanche à la pression.

Les directives actuelles pour l'homologation des conduits de fumée pour les gaz d'échappement à basse température doivent être respectées.

### Exceptions

1. S'il n'est pas possible de réaliser une évacuation individuelle, il faut alors vérifier par des mesures appropriées à ce que lors du fonctionnement d'une machine, le mélange air/ gaz brûlés via l'évacuation de l'air de l'autre machine ne puisse pas parvenir dans le lieu d'installation (par ex. via des déflecteurs et des conduits collecteurs les mieux appropriés selon les fluides - en s'assurant qu'il ne puisse pas se produire de surpression du côté qui ne fonctionne pas). Si l'on opte pour un rassemblement favorable à l'écoulement, il faut veiller à ce qu'il n'y ait pas de surpression du côté non exploité. Les machines avec moteurs de ventilation ne peuvent pas être raccordées à une même cheminée d'évacuation que des machines sans moteurs de ventilation.
2. Pour l'évacuation de ce mélange gaz brûlés/air évacué par le mur extérieur, il ne faut pas qu'il y ait de danger ni de nuisance pour l'environnement.
3. Lors d'un conduit collecteur, les évacuations d'air des machines doivent être placées à l'horizontale et le mieux approprié aux fluides dans le conduit collecteur. La section de la cheminée d'évacuation ne doit pas être inférieure à la section du conduit collecteur. Les conduits collecteurs doivent être aussi courts que possible et dégagés vers une cheminée d'évacuation. Il faut prévoir une évacuation de l'eau condensée sur la zone la plus profonde.

Pour toutes les exceptions, notamment lors de l'installation d'un conduit collecteur, il faut demander une autorisation spéciale à la société de ramonage compétente.

### Diamètre et section de la conduite d'évacuation de gaz brûlés

Sèche-linge	Raccord des gaz brûlés Diamètre/Section
PDR 5xx SL	150 mm/176 cm <sup>2</sup>

### Consignes de raccordement et de modification

Les travaux de raccordement et de modification peuvent exclusivement être réalisés par le service après-vente Miele ou de revendeur agréé.

Le sèche-linge est réglé à l'usine conformément aux indications de gaz qui se trouvent au dos de l'appareil.

## Flexible du gaz

Pour raccorder l'appareil au gaz, il faut utiliser un tuyau métallique ondulé en acier inoxydable selon DIN 3384. Il est également possible d'utiliser un tuyau flexible selon DIN EN 16617 avec raccords selon DIN 3384.

Le tuyau doit avoir une longueur maximale de 2 m. Lors du choix du tuyau, il faut en outre tenir compte du débit nécessaire ainsi que des prescriptions nationales en vigueur.

## Raccord principal

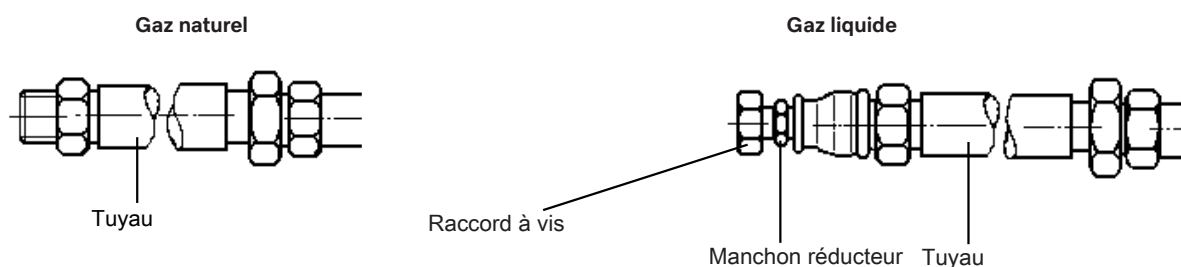

## Régulateur de gaz

Pour régler la pression des buses, il faut retirer le capuchon en plastique en haut.. Sous le capuchon en plastique se trouve une vis à six pans. Pour régler la pression des buses, il faut ajuster cette vis à l'aide d'un tournevis plat.

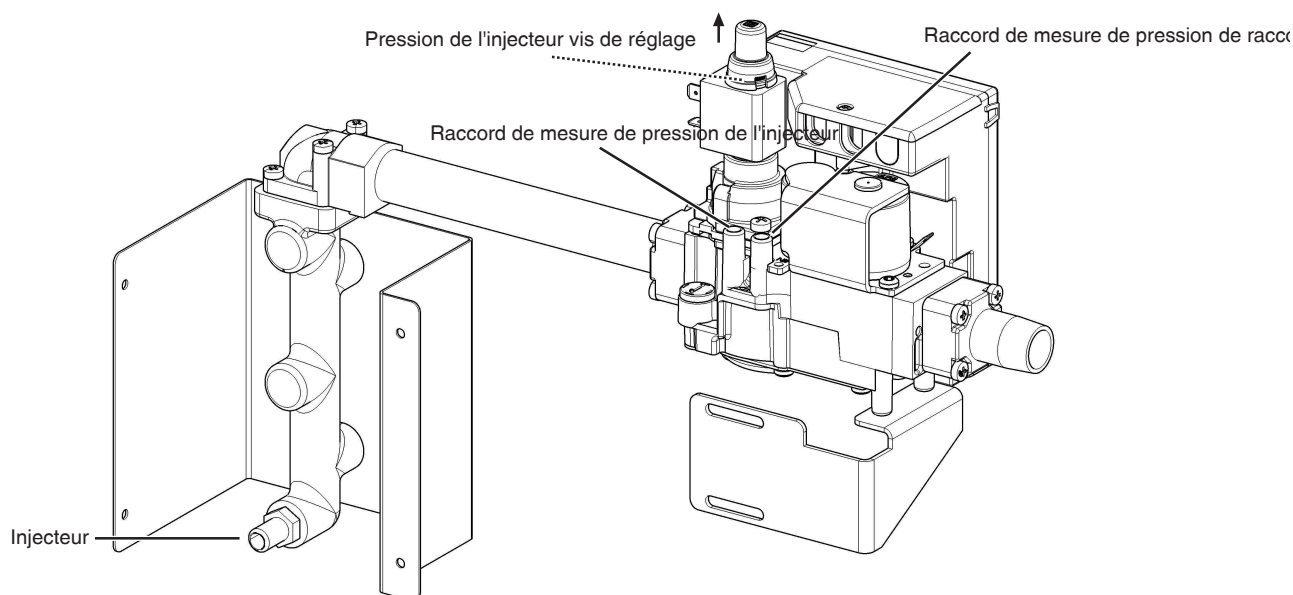

## Pressions de raccordement du gaz

Si la pression de raccordement du gaz naturel est inférieure à 15 mbar (par exemple en raison d'une chute de pression dans le réseau d'alimentation), le fournisseur de gaz doit être informé.

Pays	Catégorie de gaz	Pression de raccordement du gaz naturel (mbar)			Pression de raccordement du gaz liquéfié (mbar)			Pression de raccordement du gaz de ville* (mbar)		
		$p_n$	$p_{min}$	$p_{max}$	$p_n$	$p_{min}$	$p_{max}$	$p_n$	$p_{min}$	$p_{max}$
AT	H <sub>2</sub> B/P	20	17	25	50	42,5	57,5	-	-	-

# Installation

Pays	Catégorie de gaz	Pression de raccordement du gaz naturel (mbar)			Pression de raccordement du gaz liquéfié (mbar)			Pression de raccordement du gaz de ville* (mbar)		
		n <sub>p</sub>	min <sub>p</sub>	max <sub>p</sub>	n <sub>p</sub>	min <sub>p</sub>	max <sub>p</sub>	n <sub>p</sub>	min <sub>p</sub>	max <sub>p</sub>
BE	I <sup>2</sup> E(R)B	20	17	25	-	-	-	-	-	-
		25	20	30	-	-	-	-	-	-
	I <sup>3</sup> P	-	-	-	37	25	45	-	-	-
BG	II <sup>2</sup> H3B/P	20	17	25	29	25	35	-	-	-
CH	II <sup>2</sup> H3B/P	20	17	25	50	42,5	57,5	-	-	-
CY	II <sup>2</sup> H3B/P	20	17	25	29	25	35	-	-	-
CZ	II <sup>2</sup> H3B/P	20	17	25	29	25	35	-	-	-
DE	II <sup>2</sup> ELL3B/P	20 (E)	17 (E)	25 (E)	50	42,5	57,5	-	-	-
		20 (LL)	18 (LL)	25 (LL)						
DK	III <sup>1e</sup> 2H3B/P	20	17	25	29	25	35	8	6	15
EE	II <sup>2</sup> H3B/P	20	17	25	29	25	35	-	-	-
ES	II <sup>2</sup> H3P	20	17	25	37	25	45	-	-	-
FI	II <sup>2</sup> H3B/P	20	17	25	29	25	35	-	-	-
FR	I <sup>2</sup> Er	20	17	25	-	-	-	-	-	-
		25	20	30	-	-	-	-	-	-
	I <sup>3</sup> P	-	-	-	37	25	45	-	-	-
GB	II <sup>2</sup> H3P	20	17	25	37	25	45	-	-	-
GR	II <sup>2</sup> H3B/P	20	17	25	29	25	35	-	-	-
HR	II <sup>2</sup> H3B/P	20	17	25	29	25	35	-	-	-
HU	II <sup>2</sup> H3B/P	25	20	30	50	42,5	57,5	-	-	-
IE	II <sup>2</sup> H3P	20	17	25	37	25	45	-	-	-
IS	II <sup>2</sup> H3P	20	17	25	30	25	35	-	-	-
IT	II <sup>2</sup> H3B/P	20	17	25	29	25	35	-	-	-
LT	II <sup>2</sup> H3B/P	20	17	25	29	25	35	-	-	-
LU	II <sup>2</sup> E3B/P	20	17	25	29	25	35	-	-	-
LV	II <sup>2</sup> H3B/P	20	17	25	29	25	35	-	-	-
MT	I <sup>3</sup> B/P	-	-	-	29	25	35	-	-	-
NL	II <sup>2</sup> EK3B/P	20 (E)	17 (E)	25 (E)	29	25	35	-	-	-
		25 (K)	20 (K)	30 (K)						
	II <sup>2</sup> L3B/P	25	20	30	29	25	35	-	-	-

Pays	Catégorie de gaz	Pression de raccordement du gaz naturel (mbar)			Pression de raccordement du gaz liquéfié (mbar)			Pression de raccordement du gaz de ville* (mbar)		
		n <sub>p</sub>	min <sub>p</sub>	max <sub>p</sub>	n <sub>p</sub>	min <sub>p</sub>	max <sub>p</sub>	n <sub>p</sub>	min <sub>p</sub>	max <sub>p</sub>
NO	I <sub>2</sub> H3B/P	20	17	25	29	25	35	-	-	-
PL	I <sub>2</sub> E3P	20	17	25	37	25	45	-	-	-
PT	I <sub>2</sub> H3P	20	17	25	37	25	45	-	-	-
RO	I <sub>2</sub> H3B/P	20	17	25	29	25	35	-	-	-
SE	I <sub>2</sub> H3B/P	20	17	25	29	25	35	-	-	-
SI	I <sub>2</sub> H3B/P	20	17	25	29	25	35	-	-	-
SK	I <sub>2</sub> H3B/P	20	17	25	29	25	35	-	-	-
TR	I <sub>2</sub> H3B/P	20	17	25	29	25	35	-	-	-

\* Pour le Danemark uniquement

## Valeurs de réglage du gaz

Modèle	Puissance de chauffe	Diamètre injecteurs	Pression injecteurs en mbar					
			2E/2H (AT, BE, CH, CY, CZ, DE, DK, EE, ES, FI, FR, GB, GR, HR, IE, IT, IS, LT, LV, NL, NO, PL, PT, RO, SE, SI, SK, TR)	2LL/2L (DE, NL)	2K** (NL)	3B/P (AT, CH, CY, CZ, DE, DK, EE, FI, GR, HR, IT, LT, LV, NL, NO, RO, SE, SI, SK, TR)	3P (BE, CH, ES, FR, GB, IE, IS, PL, PT)	1e* (DK)
Gaz naturel PDR 516	18 kW	4,0 mm	8,0	12,5	12,5	-	-	-
Gaz liquide PDR 516	18 kW	2,6 mm	-	-	-	14,4	18,6	-
Gaz de ville* PDR 516	18 kW	6,9 mm	-	-	-	-	-	5,0

\* Pour le Danemark uniquement

\*\* Pour les Pays-Bas uniquement

Ce sèche-linge est adapté à l'utilisation de gaz naturel E et H avec un mélange de jusqu'à 20 % d'hydrogène.

Pour ce faire, le sèche-linge doit être réglé sur les valeurs de réglages pour le gaz naturel E, H.

# Installation

## Installation de variantes équipées de pompe à chaleur

### Conditions générales de fonctionnement

Ce sèche-linge pompe à chaleur est prévu exclusivement pour une utilisation en milieu professionnel et doit être utilisé uniquement en intérieur.

Température ambiante pour un fonctionnement optimal de la pompe à chaleur :  
+10 °C à +40 °C

La température ambiante doit être d'au moins 10 °C pour le sèche-linge pompe à chaleur. En cas de températures ambiantes plus faibles, il existe le risque que de la glace se forme sur l'échangeur thermique inférieur. Par ailleurs, il est possible que de l'eau condensée se forme de manière imprévisible.

En fonction des caractéristiques du lieu d'installation, certains sons ou vibrations peuvent être transmis.

**Conseil :** En cas d'exigences particulières au niveau de l'insonorisation, faites expertiser le lieu d'installation de l'appareil par un spécialiste de l'insonorisation.

### Transport

Le sèche-linge et la pompe à chaleur ne doivent pas être transportés sans palettes de transport.  
Un transport doit toujours être effectué à l'aide de dispositifs de transport adaptés.  
Il faut éviter autant que possible de basculer la pompe à chaleur à un angle supérieur à 30°.

Après le transport, il faut laisser reposer la pompe à chaleur env. une heure avant la mise en service. En cas de débordement plus sévères ou de basculement de plus de 30°, le temps d'arrêt se prolonge jusqu'à 24 heures.

Sur le futur lieu d'installation, le sèche-linge et la pompe à chaleur doivent être soulevés de la palette de transport avec les courroies appropriées.

Si l'unité de pompe à chaleur a été basculé jusqu'à un angle **max. de 30°** pendant le transport, il faut respecter un temps d'arrêt d'au moins une heure après l'installation, avant de mettre en service le sèche-linge pompe à chaleur.

Si l'unité de pompe à chaleur a été basculé à un angle **supérieur à 30°** ou si elle a été soumise à de forts chocs, il faut alors prolonger le temps de repos à 24 h avant la mise en service.

Après le transport et la mise en place, il est nécessaire de respecter un temps d'arrêt d'au moins une heure avant de raccorder électriquement le sèche-linge.  
En cas de temps d'arrêt insuffisant avant la mise en service, la pompe à chaleur pourrait être endommagée !

### Ouverture d'aspiration

L'arrivée d'air pour le désurchauffeur se fait via l'ouverture d'aspiration située sur le devant du sèche-linge et est directement prélevée dans le local d'installation.

Un filtre à peluches est situé dans l'ouverture d'aspiration du sèche-linge. Les peluches sur le filtre doivent être régulièrement retirées à la main.

L'ouverture d'aspiration doit être constamment dégagée et ne doit en aucun cas être recouverte !

## Ouverture d'évacuation d'air

Pour le sèche-linge à pompe à chaleur, un conduit d'évacuation séparé n'est pas nécessaire en raison du circuit d'air fermé.

En s'échappant de l'échangeur thermique pour le refroidir, l'air chaud réchauffe l'air ambiant. Nous recommandons d'aérer suffisamment la pièce dans laquelle se trouve votre sèche-linge, par exemple via les orifices d'aération non verrouillables. En cas d'aération insuffisante, la durée de séchage de votre linge risque de se prolonger, avec pour autre conséquence une augmentation de la consommation énergétique.

L'ouverture de sortie d'air ne doit en aucun cas être fermée ou recouverte par des objets !

## Vidange d'eau condensée

La pompe à chaleur de ce sèche-linge fonctionne selon le principe de la condensation. Pour l'eau de condensation tombée lors du séchage, il faut installer une vidange au sol séparée dans le local d'installation.

Le tuyau d'évacuation de l'eau de condensation se situe au dos du sèche-linge à pompe à chaleur et peut être dirigée vers la vidange au sol via un tuyau placé en déclivité. Pour ce faire, il faut vérifier que l'eau de condensation ne puisse pas de nouveau refluer dans le sèche-linge.

L'évacuation des condensats ne doit pas être directement intégrée dans un système fermé d'évacuation des eaux usées.

L'air qui s'échappe en même temps que les condensats doit pouvoir s'échapper librement de l'évacuation des condensats, sans rétrécissement.

⚠ Risque de choc électrique et de blessure lors de l'utilisation du sèche-linge sans habillage extérieur complet.

Lorsque l'habillage extérieur est retiré, il est possible d'accéder à des pièces de machine sous tension ou en rotation.

Après avoir installé le sèche-linge, assurez-vous que toutes les parties extérieures amovibles de l'habillage sont entièrement remontées.

## Accessoires disponibles en option

---

Les accessoires de ce sèche-linge sont disponibles chez les revendeurs Miele ou au SAV Miele.

► Des accessoires ne peuvent être rajoutés ou montés que s'ils sont expressément autorisés par Miele. Si d'autres pièces sont rajoutées ou montées, les prétentions à la garantie et/ou fondées sur la responsabilité du fait du produit deviennent caduques.

### Boîtier de communication

Le boîtier de communication disponible en option permet de raccorder des dispositifs externes de Miele ou d'autres fabricants à une machine Miele Professional. Le matériel externe comprend le système de caisse, le système de charge de pointe, le capteur de pression ou le clapet d'évacuation externe.

Le boîtier de communication est alimenté en tension réseau par l'intermédiaire de la machine Miele Professional.

Le kit vendu séparément comprend le boîtier de communication et le matériel de fixation correspondant pour une installation facile sur la machine ou sur un mur.

### APCL106

Le module de communication Miele disponible en option peut être utilisé pour établir une connexion de données entre l'appareil Miele Professional et un appareil de traitement de données utilisant la norme Ethernet ou Wi-Fi.

Le module de communication est inséré dans le logement de communication standard des machines. Le module de communication offre la possibilité de communiquer intelligemment avec des systèmes externes (par exemple des terminaux d'encaissement intelligents centraux ou des solutions de paiement) via une application. En outre, des informations détaillées sur l'état de l'appareil et le statut du programme peuvent être publiées.

Ce module est la base de la communication câblée avec Miele MOVE.

Il n'est pas possible d'intégrer l'appareil dans l'application « Miele@Home » pour le ménage.

Le module de communication est destiné exclusivement à un usage commercial et est alimenté en tension secteur directement par l'appareil Miele Professional. Aucun autre branchement n'est nécessaire. L'interface Ethernet du module de communication est conforme TBT (tension basse de sécurité) conformément à la norme EN 60950. Les appareils externes doivent également être conformes TBT.

### Protection et sécurité des données

Dès que vous avez activé la fonction de mise en réseau et que votre appareil est connecté à l'Internet, votre appareil envoie les données suivantes au Cloud Miele :

- numéro de fabrication de l'appareil ;
- type d'appareil et caractéristiques techniques ;
- état de l'appareil ;
- informations sur la version logicielle de votre appareil.

Ces données ne sont pas initialement attribuées à un utilisateur spécifique et ne sont pas non plus stockées de manière permanente. Ce n'est que lorsque vous reliez votre appareil à un utilisateur qu'une sauvegarde persistante des données et une affectation spécifique des données sont effectués. Le transfert et le traitement des données sont effectués conformément aux normes de sécurité élevées de Miele.

### Configuration du réseau réglages d'usine

Vous pouvez réinitialiser tous les paramètres du module de communication ou de votre module Wi-Fi intégré aux réglages d'usine. Réinitialisez la configuration du réseau si vous éliminez votre appareil, le vendez ou mettez un appareil d'occasion en service. Cela permet de garantir que vous avez supprimé toutes les données personnelles et que le précédent propriétaire ne puisse plus avoir accès à votre appareil.

### Droits d'auteur et licences

Miele utilise son propre logiciel ou un logiciel tiers non couvert par une licence open source, pour faire fonctionner et contrôler le module de communication. Le présent logiciel/les composants de logiciel sont soumis à des droits d'auteur. Les droits d'auteur détenus par Miele et des tiers doivent être respectés.

Ce module de communication contient également des composants logiciels distribués sous licence open source. Vous pouvez consulter les composants open source inclus ainsi que les avis de droit d'auteur correspondants, les copies des conditions de licence applicables et toute autre information localement via IP et un navigateur web (*https://<ip adresse>/Licenses*). Les dispositions de responsabilité et de garantie des conditions de licence open source qui y figurent ne s'appliquent qu'à l'égard des ayants droit respectifs.

### Monnayeur

Tous les sèche-linge peuvent être équipés d'un monnayeur via le boîtier de communication disponible en option (par ex. pour l'utilisation dans les laveries automatiques).

La programmation nécessaire au raccordement doit être réalisée exclusivement par le service après-vente Miele ou un revendeur Miele. Le raccordement d'un monnayeur ne nécessite aucune alimentation électrique externe.

Le monnayeur doit être vidé quotidiennement pour éviter l'accumulation de pièces ou de jetons dans le monnayeur.

Un monnayeur trop plein entraîne un dysfonctionnement.

### Pièces de rechange et accessoires d'origine

Miele vous offre une garantie d'approvisionnement allant jusqu'à 15 ans pour les pièces de rechange fonctionnelles après l'arrêt de la production en série de votre appareil. (Cela ne s'applique pas aux produits numériques ou aux produits destinés à la traçabilité). Néanmoins, une livraison de pièces de rechange d'origine pour le bon fonctionnement est le plus souvent possible.

Grâce à leur excellente qualité, la durabilité des appareils Miele est élevée. Si une réparation est nécessaire, les pièces de rechange des composants essentiels sont disponibles jusqu'à 15 ans après l'arrêt de la production de série. (Cela ne s'applique pas aux produits numériques ou aux produits destinés à la traçabilité).

Contactez le service après-vente Miele, si vous avez besoin de pièces de rechange et d'accessoires ou si vous souhaitez un conseil personnalisé.

⚠ Risque lié à des travaux de remise en état non conformes.

Les travaux de réparation doivent être effectués exclusivement par un électricien qualifié en respectant les réglementations de sécurité en vigueur.

La réparation, la modification, le contrôle et la maintenance des appareils électriques doivent être effectués en conformité avec la réglementation en vigueur, les consignes de prévention des accidents et les normes applicables.

Avant d'effectuer les travaux d'entretien et de maintenance sur l'appareil, il est impératif de déconnecter en toute sécurité la totalité des câbles sous tension.

# Caractéristiques techniques

## Caractéristiques techniques

		PDR 51x SL
Hauteur		1 800 mm
Largeur		711 mm
Profondeur		1 075 mm
Profondeur avec porte ouverte		1 760 mm
Poids net	avec pompe à chaleur	193 kg
	chauffage électrique	146 kg
	chauffage gaz	150 kg
Capacité du tambour		PDR 511: 200 l PDR 516: 300 l
Capacité de charge maximale (linge sec)		PDR 511: 11 kg
		PDR 516: 16 kg
Tension électrique		Voir plaque signalétique
Protection par fusibles (côté installation)		Voir plaque signalétique
Consommation		Voir plaque signalétique
Labels de conformité délivrés		Voir plaque signalétique
Température ambiante admissible	PDR 511 (avec pompe à chaleur)	10–40 °C
		2–40 °C
	PDR 516 (chauffage électrique)	2–40 °C
	PDR 516 (chauffage gaz)	
Charge max. au sol en fonctionnement	avec pompe à chaleur	2052 N
	chauffage électrique	1664 N
	chauffage gaz	1704 N
Norme de sécurité produit		EN/IEC 60335-1; EN 50570; IEC 60335-2-11
Niveau de pression acoustique, EN ISO 11204		< 70 dB (A)
Niveau de puissance sonore, EN ISO 9614-2		< 80 dB (A)
Bande de fréquence		2,4000 GHz – 2,4835 GHz
Puissance d'émission maximale		< 100 mW

## Déclaration de conformité UE

Par la présente, Miele déclare que les types de sèche-linge PT016, PT017 et PT018 sont conformes à la directive 2014/53/UE.

Le texte intégral de la déclaration de conformité UE est disponible à l'une des adresses suivantes :

- [www.miele.de/professional/index.htm](http://www.miele.de/professional/index.htm) sous « Produits », « Téléchargement »
- Sur le site Internet Miele : <http://www.miele.de/professional/gebrauchsanweisungen-177.htm> en indiquant le nom de produit ou le numéro de fabrication



**Belgique:**

S.A. Miele Belgique  
Z.5 Mollem 480 – 1730 Mollem (Asse)  
Tel. 02/451.15.40  
E-mail: professional@miele.be  
Internet: www.miele-professional.be

**France :**

Miele S.A.S  
Z.I. du Coudray  
9, avenue Albert Einstein  
B.P. 1000  
93151 Le Blanc-Mesnil Cedex  
www.miele.fr/professional  
R.C.S. Bobigny B 708 203 088

**Contact Service Commercial**

Tél. : 01 49 39 44 44  
Fax. : 01 49 39 44 38  
Mail : advpro@miele.fr

**Contact SAV Professionnel (Intervention)**

Tél. : 01 49 39 44 78  
Fax. : 01 49 39 34 10  
Mail : savpro@miele.fr

**Contact Support Technique (Hotline)**

Tél. : 01 49 39 44 88  
Mail: support.technique@miele.fr

**Suisse :**

Miele SA  
Limmatstrasse 4, 8957 Spreitenbach  
Téléphone +41 56 417 27 51  
Téléfax +41 56 417 24 69  
professional@miele.ch  
www.miele.ch/professional  
Service de réparation et de permanence  
Téléphone 0848 551 670



Miele & Cie. KG  
Carl-Miele-Straße 29, 33332 Gütersloh, Allemagne