

Istruzioni d'uso e di montaggio

Wok a induzione SmartLine

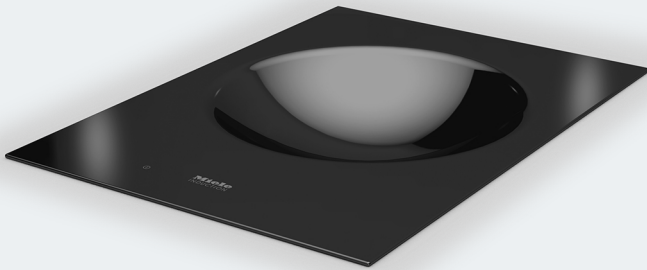

Leggere **assolutamente** le presenti istruzioni d'uso e di montaggio prima di procedere al posizionamento, all'installazione e alla messa in funzione dell'elettrodomestico. In questo modo si evitano danni a se stessi e alle apparecchiature.

Indicazioni per la sicurezza e avvertenze	5
Il Vostro contributo alla tutela dell'ambiente	16
Panoramica	17
Wok	17
Comandi e spie	18
Informazioni sulle zone cottura	19
Accessori in dotazione	20
Funzionamento	21
Stoviglie di cottura	22
Al primo avvio	23
Pulire per la prima volta l'elemento SmartLine.....	23
Mettere in funzione per la prima volta l'elemento SmartLine.....	23
Modalità di utilizzo	24
Impostazioni	24
Accendere il wok.	25
Impostare il livello di potenza.....	25
Spegnimento	25
Indicazione calore residuo.....	25
Impostare il livello di potenza - ampliamento area d'impostazione	25
Dispositivo automatico di inizio cottura	26
Booster	27
Tenere in caldo	28
Aree di regolazione	29
Timer	30
Timer	30
Spegnimento automatico	31
Usare contemporaneamente le funzioni del timer.....	32
Funzioni supplementari	33
Stop&Go.....	33
Recall.....	33
Protezione per la pulizia	34
Modalità demo	34
Visualizzare i dati elemento SmartLine.....	34
Dispositivi di sicurezza	35
Blocco accensione/Blocco comandi.....	35
Spegnimento di sicurezza	36

Indice

Dispositivo antisurriscaldamento	37
Programmazione	38
Pulizia e manutenzione	41
Cosa fare se...	43
Segnalazioni sulle spie/sul display	43
Comportamento inaspettato	45
Problemi generali o guasti tecnici	46
Accessori su richiesta	47
Assistenza tecnica	48
Contatti in caso di guasto	48
Targhetta dati.....	48
Garanzia	48
Installazione	49
Istruzioni di sicurezza per il montaggio	49
Distanze di sicurezza.....	50
Indicazioni relative al montaggio – cornice rialzata	54
Intaglio piano di lavoro – cornice rialzata	56
Listelli di copertura – cornice rialzata	59
Misure d'incasso – rialzato	60
Incasso – cornice rialzata	61
Indicazioni per l'incasso – a filo.....	63
Intaglio piano di lavoro – a filo.....	65
Listelli intermedi – a filo	68
Misure d'incasso - a filo	69
Incasso – a filo.....	70
Allacciamento elettrico	72

Indicazioni per la sicurezza e avvertenze

Il wok è conforme alle vigenti norme di sicurezza. Un uso improprio può comunque causare danni a persone e/o cose.

Leggere attentamente le istruzioni d'uso e di montaggio prima di mettere in funzione il wok. Contengono informazioni importanti su incasso, sicurezza, uso e manutenzione. In questo modo si evitano danni a se stessi e al wok.

Ai sensi della norma IEC 60335-1, Miele avvisa espressamente che è assolutamente necessario leggere e seguire le informazioni contenute nel capitolo per l'installazione del wok nonché le indicazioni e le avvertenze di sicurezza.

Miele non risponde dei danni che derivano dall'inosservanza di queste avvertenze.

Conservare le presenti istruzioni d'uso e di montaggio e consegnarle anche a eventuali altri utenti.

Indicazioni per la sicurezza e avvertenze

Uso corretto

- ▶ Questo wok è destinato esclusivamente all'uso domestico.
- ▶ Non è destinato all'impiego in ambienti esterni.
- ▶ Esso è destinato esclusivamente all'uso in ambito domestico per preparare e tenere in caldo le pietanze. Qualsiasi altro impiego non è ammesso.
- ▶ Le persone che per le loro capacità fisiche, sensoriali o psichiche o per la loro inesperienza o non conoscenza non siano in grado di utilizzare in sicurezza il wok, non devono farne uso senza la sorveglianza e la guida di una persona responsabile. Queste persone possono utilizzare l'apparecchio senza sorveglianza solo ed esclusivamente se è stato loro spiegato come farlo e se sono in grado di farlo in tutta sicurezza. È importante che sappiano riconoscere e comprendere quali pericoli possono derivare da un uso non corretto dell'apparecchio.

Bambini

- ▶ Tenere lontano dal wok i bambini al di sotto degli otto anni, in alternativa sorvegliarli costantemente.
- ▶ I ragazzini più grandi e responsabili (in ogni caso non al di sotto degli otto anni) possono utilizzare il wok senza sorveglianza solo ed esclusivamente se è stato loro spiegato come farlo e se sono in grado di farlo in tutta sicurezza. È importante che sappiano riconoscere e comprendere quali pericoli possono derivare da un uso non corretto dell'apparecchio.
- ▶ I bambini non possono pulire il wok senza sorveglianza.
- ▶ Sorvegliare i bambini che si trovano nelle immediate vicinanze dell'apparecchio. Non permettere loro di giocarci.
- ▶ Quando è in funzione, il wok diventa molto caldo e rimane tale per un po' di tempo anche dopo che è stato spento. Tenere quindi lontani i bambini dall'apparecchio finché non si è raffreddato a sufficienza, per evitare che possano scottarsi.
- ▶ Pericolo di ustioni!
Non riporre in vano sopra o dietro il wok oggetti che potrebbero attirare l'attenzione dei bambini. Gli oggetti potrebbero indurre i bambini a salire sull'apparecchio.
- ▶ Pericolo di bruciarsi e ustionarsi Posizionare i manici di pentole e padelle di lato, verso il piano di lavoro, affinché i bambini non possano rovesciarsi i recipienti addosso e quindi ustionarsi.
- ▶ Pericolo di soffocamento. I bambini giocando possono avvolgersi nel materiale d'imballaggio (p.es. pellicole) oppure infilarselo in testa e soffocare. Tenere il materiale d'imballaggio lontano da bambini eventualmente presenti in casa.
- ▶ Servirsi della funzione di blocco accensione per impedire che i bambini possano accendere l'apparecchio da soli. Quando si utilizza il wok, attivare il blocco, affinché i bambini eventualmente presenti in casa non possano modificare le impostazioni (selezionate).

Indicazioni per la sicurezza e avvertenze

Sicurezza tecnica

- ▶ Riparazioni o lavori di installazione e di manutenzione non correttamente eseguiti possono mettere seriamente in pericolo l'utente. Lavori di installazione e manutenzione nonché riparazioni possono essere eseguiti solo da personale tecnico qualificato.
- ▶ Un wok danneggiato può essere pericoloso per la sicurezza. Controllare che l'apparecchio non presenti danni visibili. Non mettere mai in funzione il wok se è danneggiato.
- ▶ È possibile il funzionamento temporaneo o permanente su un sistema di alimentazione di energia elettrica autosufficiente o non sincrono alla rete (come reti autonome, sistemi di backup). Requisito per il funzionamento è che il sistema di alimentazione di energia elettrica rispetti le normative EN 50160 o similari.
Le misure di sicurezza previste nell'impianto domestico e per questo prodotto Miele devono essere garantite per funzionalità e procedure anche col funzionamento autonomo oppure non sincrono alla rete oppure sostituite da misure eguali nell'installazione. Come per esempio descritto nella pubblicazione attuale della VDE-AR-E 2510-2.
- ▶ La sicurezza elettrica è garantita solo se il wok è allacciato a un regolare collegamento a terra. Assicurarsi che questa condizione fondamentale per la sicurezza sia verificata. In caso di dubbi far controllare l'impianto da un elettricista specializzato.
- ▶ I dati di allacciamento (frequenza, tensione) riportati sulla targhetta dati del wok devono corrispondere assolutamente a quelli della rete elettrica affinché l'apparecchio non si danneggi.
Confrontare questi dati prima dell'allacciamento. In caso di dubbi rivolgersi a un elettricista qualificato.
- ▶ Prese multiple o prolunghe non garantiscono la necessaria sicurezza (pericolo di incendio). Non collegare quindi il wok alla rete elettrica con questo tipo di dispositivi.
- ▶ Per questioni di sicurezza, il wok deve essere usato solo se incasato.

Indicazioni per la sicurezza e avvertenze

- ▶ Non utilizzare questo elettrodomestico in luoghi non stazionari (p.es. sulle navi).
- ▶ Se si toccano o modificano componenti elettrici o meccanici possono verificarsi infortuni e guasti al wok.
Evitare assolutamente di aprire l'involucro dell'apparecchio.
- ▶ Il diritto alla garanzia decade se il wok non viene riparato dall'assistenza tecnica autorizzata Miele.
- ▶ Sostituire eventuali pezzi guasti o difettosi esclusivamente con ricambi originali Miele; solo così Miele può garantire il pieno rispetto degli standard di sicurezza.
- ▶ L'apparecchio non è destinato al funzionamento con orologio programmatore esterno oppure con sistema di comando a distanza.
- ▶ Se si stacca la spina elettrica dal cavo di alimentazione o se il cavo non è dotato di una spina, accertarsi che il wok venga allacciato alla rete da un elettricista qualificato.
- ▶ Se il cavo di alimentazione elettrica è danneggiato deve essere sostituito solo da un elettricista qualificato con un cavo di alimentazione speciale (vedi capitolo "Installazione", par. "Allacciamento elettrico").
- ▶ Per eseguire lavori di installazione e di manutenzione, nonché di riparazione staccare il wok dalla rete elettrica. Accertarsi che l'apparecchio sia staccato:
 - disinserire i fusibili dell'impianto elettrico.
 - Svitare completamente i fusibili dell'impianto elettrico.
 - Sfilare la spina (se presente) dalla presa elettrica. Afferrare la spina, non tirare il cavo.
- ▶ Pericolo di scossa elettrica!
Non mettere in funzione o spegnere subito il wok se la lastra in vetroceramica è danneggiata o crepata. Staccare il wok dalla rete elettrica. Rivolgersi al servizio di assistenza tecnica.

Indicazioni per la sicurezza e avvertenze

► Se il wok è stato incassato dietro un frontale del mobile (p.es. un'anta), non chiudere mai quest'ultimo mentre è in funzione il wok. Dietro il frontale del mobile chiuso si formano calore e umidità. Si possono danneggiare il wok, il mobile e il pavimento. Chiudere il frontale del mobile solo quando le spie del calore residuo si sono spente.

Indicazioni per la sicurezza e avvertenze

Impiego corretto

- ▶ Quando è in funzione, il wok diventa molto caldo e rimane tale per un po' di tempo anche dopo che è stato spento. Solo quando le spie del calore residuo si spengono non si corre alcun pericolo di scottarsi.
- ▶ L'olio o i grassi possono prendere fuoco se si surriscaldano. Sorvegliare sempre la cottura se si cucina con molto olio o grasso. Non spegnere mai con acqua le fiamme provocate dall'olio. Spegner il wok e soffocare le fiamme con un coperchio o una coperta ignifuga.
- ▶ Sorvegliare sempre l'elemento SmartLine quando è in funzione. Monitorare costantemente procedimenti di cottura o arrostitura brevi.
- ▶ Le fiamme possono propagarsi al filtro della cappa aspirante e incendiarla. Non cuocere pietanze alla fiamma sotto la cappa aspirante.
- ▶ Se spray, liquidi o materiali facilmente infiammabili si riscaldano, possono prendere fuoco. Non tenere oggetti facilmente infiammabili nel cassetto sotto il wok. Se il cassetto è dotato di un portaposate, accertarsi che esso sia in materiale resistente al calore.
- ▶ Non riscaldare mai stoviglie senza contenuto.
- ▶ Nei barattoli chiusi, nel corso della fase di conservazione e riscaldamento, si genera sovrappressione che potrebbe farli scoppiare. Non utilizzare il wok per la preparazione e il riscaldamento di barattoli o vasi.
- ▶ Se il wok viene coperto, in caso di accensione involontaria o di calore residuo ancora presente, si rischia che il materiale della copertura prenda fuoco, salti o si fonda. Non coprire mai il wok, p.es. con piastre, un panno o pellicola protettiva.

Indicazioni per la sicurezza e avvertenze

- ▶ Se l'apparecchio è acceso, viene acceso inavvertitamente oppure se è presente del calore residuo, oggetti metallici appoggiati sul wok si riscaldano. Altri materiali possono fondersi o iniziare a bruciare. Coperchi umidi delle pentole possono rimanere attaccati. Non utilizzare il wok come superficie di appoggio. Spegnerne sempre il wok a fine uso.
- ▶ È possibile bruciarsi a causa del wok molto caldo. Proteggere le mani con appositi guanti o presine quando si lavora intorno al wok. Utilizzare solo guanti o presine asciutti. Tessuti bagnati conducono meglio il calore e possono causare ustioni per via del vapore.
- ▶ Se nelle immediate vicinanze del wok si utilizza un apparecchio elettrico, p.es. un frullatore, fare attenzione che il cavo di alimentazione elettrica non venga a contatto con l'apparecchio molto caldo. L'isolamento del cavo di alimentazione potrebbe danneggiarsi.
- ▶ Se sotto i recipienti di cottura ci sono residui di sale, zucchero, sabbia o terra, ad es. dopo aver pulito la verdura, la superficie in vetroceramica può graffiarsi. Controllare quindi che la superficie in vetroceramica e il fondo delle pentole siano sempre puliti prima di posizionare i recipienti di cottura sul piano in vetroceramica.
- ▶ Se un oggetto, anche apparentemente leggero, ad es. uno spargisale, cade sul piano in vetroceramica, la superficie può scheggiarsi o addirittura fondersi. Attenzione a non far cadere sulla superficie in vetroceramica oggetti o stoviglie.
- ▶ Non collocare oggetti caldi su tasti sensore e spie: i dispositivi elettronici sotto la superficie potrebbero danneggiarsi. Evitare assolutamente di sistemare pentole calde sopra i tasti sensore e le spie.
- ▶ Se sul wok molto caldo cadono zucchero, sostanze zuccherine, plastica o carta stagnola e si fondono, quando si raffreddano possono danneggiare la superficie in vetroceramica. Spegnerne subito il wok ed eliminare subito e a fondo queste sostanze usando un raschietto. Indossare guanti protettivi. Appena la superficie è fredda, pulirla con un prodotto specifico per vetroceramica.

Indicazioni per la sicurezza e avvertenze

- ▶ Una pentola wok vuota riscaldata può causare danni alla lastra in vetroceramica. Rimanere sempre nelle vicinanze dell'apparecchio quando è in funzione.
- ▶ Considerata la velocità di riscaldamento delle zone cottura a induzione, la temperatura del fondo può eventualmente raggiungere il punto di autocombustione di grassi e oli. Rimanere sempre nelle vicinanze dell'apparecchio quando è in funzione.
- ▶ Riscaldare oli e grassi max. per un minuto e non utilizzare mai il Booster.
- ▶ Avvertenza per le persone con pacemaker: tenere presente che nelle immediate vicinanze dell'apparecchio in funzione si genera un campo elettromagnetico. La possibilità che il funzionamento del pacemaker ne risenta è molto remota. In caso di dubbi rivolgersi al produttore del pacemaker o al proprio medico.
- ▶ Il campo elettromagnetico del wok acceso può influenzare il funzionamento degli oggetti soggetti a magnetizzazione. Non tenere nelle immediate vicinanze del wok carte di credito, dispositivi di memoria, calcolatrici.
- ▶ Oggetti metallici, conservati in un cassetto posto sotto il wok, possono diventare molto caldi se il wok viene usato in maniera intensa e prolungata. Non conservare oggetti metallici in un cassetto situato direttamente sotto il wok.
- ▶ Il wok è dotato di una ventola di raffreddamento. Se sotto l'apparecchio incassato è situato un cassetto, accertarsi che tra il contenuto del cassetto e il lato inferiore dell'apparecchio vi sia una distanza sufficiente affinché sia garantito un sufficiente afflusso dell'aria di raffreddamento per la piastra. Non conservare oggetti appuntiti o piccoli o della carta nei cassetti poiché questi potrebbero penetrare o essere aspirati attraverso le fessure di aerazione nell'involucro e danneggiare la ventola dell'aria di raffreddamento oppure pregiudicare il raffreddamento.

Indicazioni per la sicurezza e avvertenze

- ▶ Utilizzare solo la pentola wok fornita. Per motivi di sicurezza non usare altre padelle wok - Pericolo d'incendio (v. cap. "Induzione - Stoviglie").

Pulizia e manutenzione

- ▶ Il vapore di un apparecchio di pulizia a vapore può giungere alle parti che conducono tensione e causare un corto circuito. Per pulire il wok non utilizzare mai un apparecchio a vapore.
- ▶ Se il wok è montato su un forno o una cucina elettrica pirolitici, non mettere in funzione il wok durante il processo pirolitico perché potrebbe scattare il dispositivo antisurriscaldamento del wok (v. cap. “Dispositivi di sicurezza”, capoverso “Dispositivo antisurriscaldamento”).
- ▶ Miele garantisce la fornitura di pezzi di ricambio fino a 15 anni, minimo per 10, dopo l'uscita di gamma del CombiSet.

Il Vostro contributo alla tutela dell'ambiente

Smaltimento dell'imballaggio

L'imballaggio ha lo scopo di proteggere la merce da eventuali danni di trasporto. I materiali utilizzati per l'imballaggio sono riciclabili, in quanto selezionati secondo criteri di rispetto dell'ambiente e di facilità di smaltimento.

L'imballaggio può essere conservato per un'eventuale spedizione al servizio di assistenza tecnica autorizzato Miele in caso di danni o guasti all'apparecchiatura.

I singoli componenti dell'imballaggio possono essere raccolti separatamente secondo i criteri della raccolta differenziata.

Restituire gli imballaggi al circuito di raccolta dei materiali consente da una parte di risparmiare materie prime e dall'altra di ridurre il volume degli scarti.

Smaltimento delle apparecchiature

Le apparecchiature elettriche ed elettroniche contengono spesso materiali utili. Contengono altresì sostanze, composti e componenti che erano necessari per il funzionamento e la sicurezza dell'apparecchiatura stessa. Smaltirli in modo non adeguato o nei rifiuti domestici potrebbe nuocere alla salute e all'ambiente. In nessun caso quindi smaltire queste apparecchiature nei normali rifiuti domestici.



Il simbolo del cassonetto barrato indica che il prodotto deve essere conferito agli idonei centri di raccolta differenziata allestiti dai comuni o dalle società di igiene urbana oppure riconsegnato gratuitamente al rivenditore al momento dell'acquisto di una nuova apparecchiatura di tipo equivalente, in ragione di uno a uno. L'utente è tenuto a cancellare eventuali dati personali dall'apparecchiatura elettronica da smaltire. L'adeguata raccolta differenziata contribuisce a evitare possibili effetti negativi sull'ambiente e sulla salute e favorisce il riciclo dei materiali di cui è composta l'apparecchiatura. Per la gestione del recupero e dello smaltimento degli elettrodomestici, Miele Italia aderisce al consorzio Ecodom (Consorzio Italiano Recupero e Riciclaggio Elettrodomestici).

Smaltimento dei rifiuti di apparecchiature elettriche ed elettroniche (RAEE), ai sensi del Decr. legisl. 14 marzo 2014, n. 49 in attuazione della Direttiva 2012/19/UE e sui RAEE sullo smaltimento dei rifiuti di apparecchiature elettriche ed elettroniche.

Accertarsi che fino al momento dello smaltimento l'apparecchiatura sia tenuta lontana dai bambini.

Wok

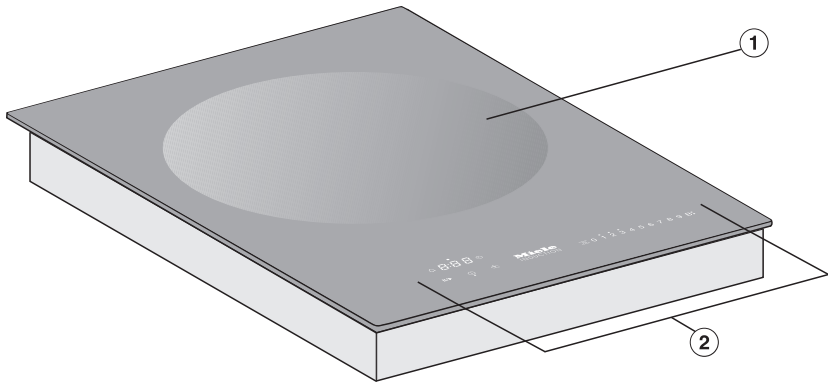

- ① Conca per wok
- ② Comandi e spie

Panoramica

Comandi e spie

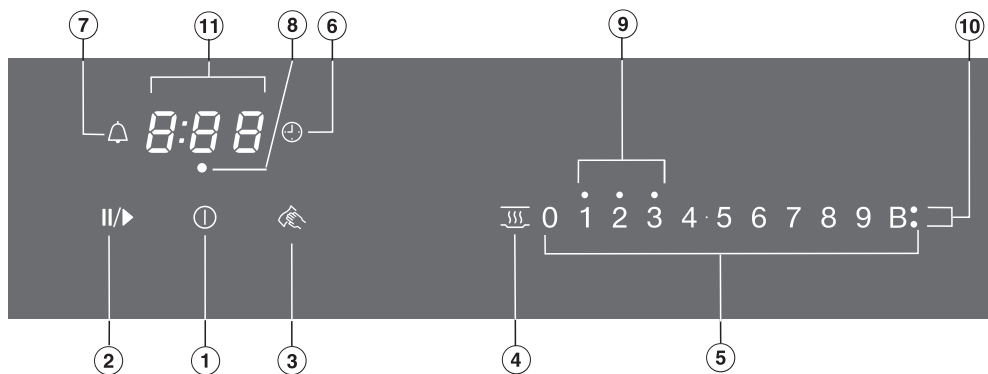

Tasti sensore

- ① Wok On/Off
- ② Stop&Go
Per fermare/avviare un processo di cottura in corso
- ③ Protezione per la pulizia
Per bloccare i tasti sensore
- ④ Tenere in caldo
Per attivare/disattivare la funzione Tenere in caldo
- ⑤ Scala numerica
Per impostare il livello di potenza
Per impostare i tempi
- ⑥ Spegnimento automatico
Spegne automaticamente il wok
- ⑦ Timer

Indicazioni/Spie

- ⑧ Abbinamento zone cottura Spegnimento automatico
Lo spegnimento automatico per il wok è attivato
- ⑨ Calore residuo
- ⑩ Booster
Booster attivato
- ⑪ Display del timer

da 0:00 Durata

a 9:59

LOC Il blocco accensione/blocco comandi è attivato

dE Modalità demo attivata

Informazioni sulle zone cottura

Zona concava wok Ø in cm*	Potenza in Watt a 230 V**	
30,0	normale	2400
	TwinBooster, livello 1	2650
	TwinBooster, livello 2	3000

Panoramica

Accessori in dotazione

Si possono ordinare tutti gli accessori in dotazione e non, per i dettagli v. cap. "Accessori su richiesta".

Padella wok CSWP 1450



Sotto il wok a induzione è situata una bobina a induzione. Questa bobina genera un campo magnetico che agisce direttamente sul fondo delle stoviglie e lo riscalda. Il piano cottura si riscalda solo indirettamente per il calore ceduto dalla padella wok.

L'induzione funziona solo appoggiandovi la pentola wok in dotazione.

 Pericolo di ustionarsi a causa di oggetti molto caldi.

Se l'apparecchio è acceso, se viene acceso inavvertitamente oppure se è presente del calore residuo, gli oggetti metallici appoggiati sul wok si riscaldano.

Non utilizzare il wok come superficie di appoggio.

Spegnere sempre il wok a fine uso con il tasto sensore .

Rumori

Quando il wok a induzione è in funzione, la pentola wok può generare i seguenti rumori:

brusio quando il livello della potenza è alto. Il ronzio si riduce o sparisce riducendo il livello di potenza.

Un rumore di clic può comparire con processi di commutazione elettronici, soprattutto a livelli di potenza bassi.

Rombo quando si accende la ventola di raffreddamento. Si accende per proteggere l'elettronica se il wok viene utilizzato frequentemente. È possibile che la ventola di raffreddamento continui a funzionare anche dopo aver spento l'apparecchio.

Stoviglie di cottura

 Pericolo di incendio a causa di pentole wok non adatte.

Se si utilizzano altre pentole wok si corre il rischio di un eccessivo surriscaldamento dei grassi o delle pietanze che potrebbero quindi iniziare a bruciare.

Utilizzare **solo** la pentola wok fornita.

La pentola wok fornita è stata realizzata nello specifico per questo apparecchio wok.

Indicazione di stoviglie assenti o non adatte

Sulla scala numerica lampeggia il livello potenza impostato se

- il wok viene acceso senza appoggiarvi la pentola wok,
- la pentola wok viene spostata dall'apparecchio acceso.

Se entro 3 minuti si appoggia la pentola wok, si spegne il livello potenza lampeggiante ed è possibile procedere come di consueto.

Se la pentola wok non viene appoggiata sull'apparecchio, dopo 3 minuti il wok si spegne automaticamente.

- Incollare la targhetta dati compresa nella documentazione dell'apparecchio nell'apposito spazio al capitolo "Assistenza tecnica".
- Rimuovere eventuali pellicole protettive e adesivi.

Pulire per la prima volta l'elemento SmartLine

- Prima di mettere in funzione il wok per la prima volta, pulirlo con un panno umido e asciugarlo.

Mettere in funzione per la prima volta l'elemento SmartLine

I componenti in metallo sono stati trattati con un apposito prodotto protettivo. Quando l'apparecchio viene messo in funzione per la prima volta, si generano cattivi odori ed eventualmente anche fumo. Anche a causa del riscaldamento delle bobine a induzione si generano cattivi odori nelle prime ore di funzionamento. Con ogni ulteriore uso l'odore si attenua finché sparisce del tutto.

Odori ed eventuali fumane non sono sintomatici di un allacciamento errato e danni all'apparecchio e non sono dannosi per la salute.

Tenere presente che il tempo di riscaldamento del wok a induzione è molto più breve rispetto ai wok tradizionali.

Modalità di utilizzo

Impostazioni

L'elemento SmartLine è dotato di sensori elettronici che reagiscono se si sfiorano col dito. Il tasto sensore On/Off ① deve essere premuto un po' più a lungo per motivi di sicurezza al momento dell'accensione rispetto agli altri tasti.

Ogni reazione dei tasti sensore viene confermata da un segnale acustico.

Con l'elemento SmartLine spento è visibile solo il simbolo serigrafato per il tasto sensore On/Off ①. Quando si accende l'elemento SmartLine, si accendono altri tasti sensore.

 Difetto di funzionamento perché i tasti sensore sono sporchi e/o coperti.

I tasti sensore non reagiscono oppure alcune funzioni si attivano automaticamente o addirittura si spengono in automatico (v. cap. “Dispositivi di sicurezza”, capoverso “Spegnimento di sicurezza”). Se si appoggiano recipienti di cottura molto caldi sui tasti sensore/sulle spie è possibile danneggiare l'elettronica sottostante.

Mantenere puliti i tasti sensore e le spie. Non appoggiarvi oggetti e stoviglie molto calde.

 Pericolo di incendio a causa degli alimenti surriscaldati.

Gli alimenti non sorvegliati possono surriscaldarsi e prendere fuoco. Sorvegliare sempre l'elemento SmartLine quando è in funzione.

Considerare che il tempo di riscaldamento con l'induzione è sempre molto breve.

Accendere il wok.

- Toccare il tasto sensore .

Tutti i tasti sensore si accendono.

Se non segue alcuna ulteriore immissione, dopo alcuni secondi il piano di cottura si spegne per motivi di sicurezza.

Impostare il livello di potenza

Di serie è attivo il riconoscimento permanente della pentola (v. cap. "Programmazione"). Se il wok è acceso e vi si appoggia la pentola wok, si accendono i tasti sensore della scala numerica.

- Appoggiare la pentola wok.
- Toccare il tasto sensore relativo al livello di potenza desiderato.

Spegnimento

- Per spegnere la conca wok, toccare il tasto sensore 0 sulla scala numerica.
- Per spegnere il wok, toccare il tasto sensore .

Indicazione calore residuo

Se l'elemento SmartLine è caldo, dopo averlo spento si accende la spia del calore residuo. In base alla temperatura, sopra i livelli di potenza 1, 2 e 3 compare rispettivamente un punto.

I punti dell'indicazione di calore residuo si spengono l'uno dopo l'altro man mano che l'elemento SmartLine si raffredda. L'ultimo punto si spegne quando l'elemento SmartLine può essere toccato senza pericolo.

 Pericolo di ustionarsi a causa delle superfici molto calde.

Al termine del processo di cottura le superfici sono molto calde.

Non toccare le superfici finché sono accese le spie del calore residuo.

Impostare il livello di potenza - ampliamento area d'impostazione

- Toccare la scala numerica tra i tasti sensore.

I tasti sensore davanti e dietro il livello intermedio sono più luminosi rispetto agli altri tasti.

Esempio:

se è stato impostato il livello di potenza 7., i tasti sensore 7 e 8 sono più luminosi degli altri tasti sensore.

Modalità di utilizzo

Dispositivo automatico di inizio cottura

Se il dispositivo automatico di inizio cottura è attivo, la zona cottura riscalda immediatamente a piena potenza per poi commutare sul livello di continuazione della cottura scelto dall'utente. Il tempo di inizio cottura dipende dal livello di continuazione cottura impostato (v. tabella).

Attivare il dispositivo automatico di inizio cottura

- Toccare il tasto sensore del livello di continuazione cottura desiderato finché suona un segnale acustico e il tasto sensore inizia a lampeggiare.

Durante il periodo di inizio cottura (v. tabella) lampeggia il livello di continuazione cottura impostato.

Con livelli di potenza ampliati (v. cap. "Programmazione") e un livello intermedio selezionato lampeggiano i tasti sensore davanti e dietro il livello intermedio.

Se nel corso della fase iniziale di cottura si modifica il livello di continuazione cottura, disattivare il dispositivo automatico di inizio cottura.

Disattivare il dispositivo automatico di inizio cottura

- Toccare il tasto sensore del livello di continuazione cottura impostato

oppure

- impostare un altro livello di potenza.

Livello di continuazione cottura*	Tempo inizio cottura [min. : sec.]
1	ca. 0:15
1.	ca. 0:15
2	ca. 0:15
2.	ca. 0:15
3	ca. 0:25
3.	ca. 0:25
4	ca. 0:50
4.	ca. 0:50
5	ca. 2:00
5.	ca. 5:50
6	ca. 5:50
6.	ca. 2:50
7	ca. 2:50
7.	ca. 2:50
8	ca. 2:50
8.	ca. 2:50
9	—

* I livelli di continuazione cottura con il punto sono disponibili solo nel range ampliato dei livelli di potenza (v. capitolo "Programmazione").

Booster

Il wok è dotato di TwinBooster.

Il Booster rafforza la potenza per max. 15 minuti.

Se si attiva il Booster quando

- non è impostato un livello di potenza, al termine del tempo di azione della modalità Booster o disattivandola prima, il livello di potenza viene ridotto automaticamente a 9.
- è impostato un livello di potenza, al termine del tempo di azione della modalità Booster o disattivandola prima, il livello di potenza viene ridotto automaticamente a quello impostato in precedenza.

Attivare TwinBooster, livello 1

- Appoggiare la pentola wok.
- Impostare eventualmente un livello di potenza.
- Toccare il tasto sensore **B**.

La spia ● per il TwinBooster livello 1 si accende.

Attivare TwinBooster, livello 2

- Appoggiare la pentola wok.
- Impostare eventualmente un livello di potenza.
- Toccare 2 volte il tasto sensore **B**.

La spia ●● per il TwinBooster livello 2 si accende.

Disattivare TwinBooster

- Toccare il tasto sensore **B** finché le spie si spengono

oppure

- impostare un altro livello di potenza.

Modalità di utilizzo

Tenere in caldo

La funzione tenere in caldo non serve per riscaldare nuovamente pietanze raffreddatesi bensì per tenere in caldo pietanze molto calde subito dopo la preparazione.

La durata massima di Tenere in caldo è di 2 ore.

- Tenere in caldo le pietanze solo nelle stoviglie in cui sono state preparate (pentola/padella). Coprire le stoviglie con un coperchio.
- Mescolare di tanto in tanto alimenti solidi o densi (purè di patate, stufato).
- Già durante il procedimento di cottura gli alimenti perdono sostanze nutritive. Questo fenomeno continua anche quando vengono tenuti in caldo. Più a lungo si tengono in caldo le pietanze, maggiore è la perdita di sostanze nutritive. Rendere il più breve possibile la durata relativa alla modalità per tenere in caldo le pietanze.

Attivazione/disattivazione “Tenere in caldo”

- Toccare il tasto sensore .

Aree di regolazione

Il piano cottura di serie è programmato con 9 livelli di potenza. Se si desidera una gradazione più dettagliata è possibile passare a 17 livelli di potenza (v. capitolo "Programmazione").

	Area di regolazione	
	di serie (9 livelli)	ampliato (17 livelli)
Tenere in caldo, fondere cioccolato	1-2	1-2.
Scaldare pietanze	3-6	3-5.
Rosolatura veloce di pietanze tipiche cinesi	7-9	7-9

Si tratta di valori indicativi. La durata di cottura dipende sempre dal tipo, dalle caratteristiche e dallo spessore dell'alimento.

Timer

L'elemento Smart Line deve essere acceso per poter utilizzare il timer.

Il timer ha 2 funzioni:

- per impostare una durata breve
- per lo spegnimento automatico di una zona cottura/di una resistenza/di un'area Teppan

Le funzioni possono essere utilizzate contemporaneamente.

È possibile impostare il tempo partendo da 1 minuto (0:01) fino a 9 ore e 59 minuti (9:59).

I tempi fino a 59 minuti vengono immessi in minuti (0:59), i tempi da 60 minuti in ore e minuti. I tempi vengono immessi nella sequenza ore, minuti decimali, minuti in unità.

I tempi vengono immessi dalla scala numerica.

Esempio:

59 minuti = 0:59 ore,

voce: 5-9

80 minuti = 1:20 ore,

voce: 1-2-0

Dopo l'immissione della prima cifra il display del timer rimane acceso, dopo l'immissione della seconda cifra, la prima cifra salta a sinistra, dopo l'immissione della terza cifra, la prima e la seconda cifra saltano verso sinistra.

Timer

Impostare il timer

- Toccare il tasto sensore .

Il display timer lampeggia (tempo breve).

- Impostare l'ora desiderata.

Se si preme il tasto sensore  oppure si attendono 10 secondi, si avvia il timer.

Modificare il timer

- Toccare il tasto sensore .

Il display timer lampeggia (tempo breve).

- Impostare l'ora desiderata.

Cancelare il tempo impostato sul timer

- Toccare il tasto sensore .

- Toccare 0 sulla scala numerica.

Spegnimento automatico

È possibile impostare una durata al termine della quale la zona cottura si spegne in automatico. La funzione può essere utilizzata contemporaneamente per tutte le zone cottura.

La zona cottura viene spenta automaticamente dalla funzione di spegnimento automatico se la durata programmata va oltre la durata d'esercizio massima consentita (v. cap. "Dispositivi di sicurezza", par. "Spegnimento di sicurezza").

Impostare il tempo di spegnimento

- Impostare un livello di potenza per la zona cottura desiderata.
- Toccare il tasto sensore ☺.

Il display timer lampeggia (tempo breve).

- Impostare l'ora desiderata.

Se si preme il tasto sensore ☺ oppure si attendono 10 secondi, si avvia il tempo di spegnimento.

La spia relativa all'abbinamento delle zone cottura per lo spegnimento automatico lampeggia.

- Se si vuole impostare un tempo di spegnimento per un'ulteriore zona cottura, procedere come descritto.

Se sono programmati più tempi di spegnimento, si visualizza la durata residua più breve e la rispettiva spia lampeggia. Le altre spie rimangono accese.

- Se si vogliono visualizzare le durate residue che scorrono in sottofondo, toccare il tasto sensore ☺ della zona cottura desiderata.

Modificare il tempo di spegnimento

- Toccare il tasto sensore ☺ finché lampeggia la spia relativa alla zona cottura desiderata.

Il display timer lampeggia (tempo breve).

- Impostare l'ora desiderata.

Cancellare il tempo di spegnimento

- Toccare il tasto sensore ☺ finché lampeggia la spia relativa alla zona cottura desiderata.



Il display timer lampeggia (tempo breve).

- Toccare il tasto sensore 0 sulla scala numerica.

Timer

Usare contemporaneamente le funzioni del timer

Se si utilizzano le funzioni contemporaneamente, compare sempre la durata più breve. Il tasto sensore  (tempo breve) oppure la spia della zona cottura con la durata più breve lampeggia.

- Se si vogliono visualizzare le durate residue che scorrono in sottofondo, toccare il tasto sensore  o .
- Se per diverse zone cottura è programmato un tempo di spegnimento, toccare il tasto sensore  finché la spia per la zona cottura desiderata lampeggia.

Stop&Go

Con l'attivazione di Stop&Go si riduce a 1 il livello di potenza impostato.

Il livello di potenza e l'impostazione del timer non possono essere modificati; è possibile solo spegnere il wok. Timer, tempo di spegnimento, tempo Booster e tempo per immissione inizio cottura continuano a scorrere.

Con la disattivazione si attiva di nuovo l'ultimo livello di potenza impostato.

Se la funzione non viene disattivata entro 1 ora, il wok si spegne.

Attivazione/disattivazione

- Toccare il tasto sensore II/▶.

Recall

Se nel corso del funzionamento l'elemento SmartLine è stato erroneamente spento, con questa funzione è possibile ripristinare tutte le impostazioni. L'elemento SmartLine deve essere riacceso 10 secondi dopo lo spegnimento.

- Riaccendere l'elemento SmartLine.

I livelli di potenza impostati precedentemente lampeggiano.

- Toccare subito uno dei livelli di potenza lampeggianti.

L'apparecchio funziona con le impostazioni effettuate precedentemente.

Funzioni supplementari

Protezione per la pulizia

È possibile bloccare i tasti sensore dell'elemento SmartLine per 20 secondi per rimuovere p.es. lo sporco. Il tasto sensore  non viene bloccato.

Attivazione

- Toccare il tasto sensore .

Sul display del timer il tempo scorre a ritroso.

Disattivazione

- Toccare il tasto sensore  finché il display del timer scompare.

Modalità demo

Questa funzione consente di presentare ai rivenditori specializzati l'elemento SmartLine senza riscaldamento.

Attivare/disattivare la modalità demo

- Accendere l'elemento SmartLine.
- Toccare il tasto sensore 0 su una scala numerica a piacere.
- Toccare e mantenere contemporaneamente i tasti sensore 0 e 2 per 6 secondi.

Sul display del timer lampeggia per alcuni secondi dE alternato a $0n$ (modalità demo attivata) o $0FF$ (modalità demo disattivata).

Visualizzare i dati elemento SmartLine

Visualizzare la denominazione del modello e la versione del software dell'elemento SmartLine. Sull'elemento SmartLine non vi devono essere stoviglie.

Denominazione modello

- Accendere l'elemento SmartLine.
- Toccare il tasto sensore 0 su una scala numerica a piacere.
- Sfiocare poi contemporaneamente i tasti sensore 0 e 4.

Sul display del timer lampeggiano alternandosi rispettivamente 2 cifre:

12 lampeggia alternato a 34 = CS 1234

Versione software

- Accendere l'elemento SmartLine.
- Toccare il tasto sensore 0 su una scala numerica a piacere.
- Sfiocare poi contemporaneamente i tasti sensore 0 e 3.

Sul display del timer appaiono delle cifre:

$2:00$ = Versione del software

Blocco accensione/Blocco comandi

Il blocco comandi si disattiva in caso di interruzione della corrente elettrica.

L'apparecchio è dotato di un blocco accensione e un blocco comandi. In questo modo l'elemento non può essere acceso; inoltre non è nemmeno possibile modificare le impostazioni.

Il **blocco accensione** viene attivato quando l'elemento SmartLine è spento. Quando il blocco accensione è attivo non è possibile accendere l'elemento né impostare il timer. Un timer impostato continua a scorrere. L'elemento SmartLine è programmato in modo che il blocco accensione debba essere attivato manualmente. La programmazione può essere impostata in modo che il blocco accensione si attivi automaticamente 5 minuti dopo lo spegnimento dell'elemento SmartLine (v. cap. "Programmazione").

Il **blocco** è attivo quando l'elemento SmartLine è acceso. Quando il blocco è attivo, i comandi dell'elemento sono operativi solo parzialmente:

- I livelli di potenza impostati non possono essere modificati.
- È possibile modificare un timer impostato.
- L'elemento SmartLine può essere solo spento.

Se quando il blocco accensione e il blocco comandi sono attivi si tocca un tasto sensore che non è consentito atti-

vare, sul display del timer compare per alcuni secondi *LDC* e suona un segnale acustico.

Attivare il blocco accensione

- Toccare il tasto sensore  per 6 secondi.



I secondi scorrono a ritroso sul display timer. Al termine sul display timer compare *LDC*. Il blocco accensione è attivato.

Disattivare il blocco accensione

- Toccare il tasto sensore  per 6 secondi.



Sul display timer compare brevemente *LDC*, poi i secondi scorrono a ritroso. Al termine il blocco accensione è disattivato.

Attivare il blocco comandi

- Toccare e mantenere contemporaneamente i tasti sensore  e  per 6 secondi.

I secondi scorrono a ritroso sul display timer. Al termine sul display timer compare *LDC*. Il blocco è attivato.

Disattivare il blocco comandi

- Toccare e mantenere premuti contemporaneamente i tasti sensore  e  per 6 secondi.

Sul display timer compare brevemente *LDC*, poi i secondi scorrono a ritroso. Al termine il blocco è disattivato.

Dispositivi di sicurezza

Spegnimento di sicurezza

I tasti sensore sono coperti

Se uno o più tasti sensore rimangono coperti per più di 10 secondi, p.es. per contatto, a causa del trabocco delle pietanze o di oggetti appoggiati, l'elemento SmartLine si spegne automaticamente. Tramite il tasto sensore ⓘ lampeggia brevemente ⏏ e suona un segnale acustico.

Se gli oggetti e/o lo sporco vengono eliminati, si spegne ⏏ e l'elemento SmartLine è di nuovo pronto per il funzionamento.

La durata di funzionamento è troppo lunga

Lo spegnimento di sicurezza scatta in automatico se la conca wok viene riscaldata per un periodo straordinariamente lungo. Questo lasso di tempo dipende dal livello di potenza selezionato. Se è stato superato, la conca wok si spegne e compare il calore residuo. È possibile rimettere in funzione il wok come di consueto.

L'apparecchio è programmato di serie sul livello di sicurezza 0. In caso di necessità è possibile impostare un livello di sicurezza con una durata di funzionamento massima più breve (v. tabella).

Livello di potenza*	Durata massima di funzionamento [h:min]		
	Livello di sicurezza		
	0**	1	2
1	10:00	8:00	5:00
1.	10:00	7:00	4:00
2/2.	5:00	4:00	3:00
3/3.	5:00	3:30	2:00
4/4.	4:00	2:00	1:30
5/5.	4:00	1:30	1:00
6/6.	4:00	1:00	0:30
7/7.	4:00	0:42	0:24
8	4:00	0:30	0:20
8.	4:00	0:30	0:18
9	1:00	0:24	0:10

* I livelli di potenza con il punto sono disponibili solo con un range ampliato dei livelli di potenza (v. cap. "Aree di impostazione").

** Impostazione di serie

Dispositivo antisurriscaldamento

Tutte le bobine di induzione e il dissipatore di calore dell'elettronica sono rispettivamente dotati di un dispositivo antisurriscaldamento. Prima che le bobine di induzione e/o il dissipatore di calore possano surriscaldarsi, il dispositivo antisurriscaldamento fa scattare una delle seguenti misure di protezione:

Bobine a induzione

- Si interrompe la funzione Booster attiva.
- Si riduce il livello di potenza impostato.
- La zona cottura si spegne in automatico. Sul display del timer lampeggia *Err* alternato a *044*.

È possibile rimettere in funzione la zona cottura quando la segnalazione di guasto si spegne.

Dissipatore di calore

- Si interrompe la funzione Booster attiva.
- Si riduce il livello di potenza impostato.
- Le zone cottura si spengono in automatico.

Solo quando il dissipatore si è sufficientemente raffreddato è possibile rimettere in funzione le relative zone cottura.

Nei seguenti casi può scattare la protezione antisurriscaldamento:

- si riscaldano stoviglie senza contenuto;
- si riscaldano olio o burro a potenza elevata;
- la parte inferiore del piano cottura non è aerata a sufficienza;
- una zona cottura molto calda viene riaccesa dopo un'interruzione di corrente.

Se il dispositivo di antisurriscaldamento scatta di nuovo anche dopo aver eliminato le cause, rivolgersi all'assistenza tecnica.



Programmazione

È possibile adattare la programmazione dell'elemento SmartLine alle proprie esigenze. Si possono modificare diverse impostazioni in sequenza.

Dopo aver visualizzato la programmazione compare il simbolo  e sul display timer *PC*. Dopo alcuni secondi lampeggiano sul display del timer alternandosi *P:01* (programma 01) e *C:01* (codice).

Modificare la programmazione

Visualizzare la programmazione

- Toccare a **elemento SmartLine spento contemporaneamente** i tasti sensore  e **II/▶** finché appaiono il simbolo  e sul display del timer *PC*.

Impostare un programma

Per i numeri programma a due cifre, occorre dapprima impostare la cifra decimale.

- Toccare il tasto sensore  finché il numero programma desiderato appare sul display oppure toccare la rispettiva cifra sulla scala numerica.

Impostare il codice

- Toccare il tasto sensore  finché il codice desiderato appare sul display oppure toccare la rispettiva cifra sulla scala numerica.

Salvare le impostazioni

- Mentre viene visualizzato il programma (p.es. *P:01*) toccare il tasto sensore  finché le spie si sono spente.

Non memorizzare le impostazioni

- Toccare il tasto sensore **II/▶** finché le spie sono spente.

Programmazione

Programma ¹		Codice ²	Impostazioni
P:01	Modalità demo	C:00	Modalità demo non attiva
		C:01	Modalità demo on ³
P:03	Impostazione di serie	C:00	Non ripristinare le impostazioni di serie
		C:01	Ripristinare le impostazioni di serie
P:04	Numero livelli di potenza delle zone cottura	C:00	9 livelli di potenza + Booster
		C:01	17 livelli di potenza + Booster ⁴
P:06	Segnale di conferma quando si tocca un tasto sensore	C:00	off ⁵
		C:01	basso
		C:02	medio
		C:03	alto
P:07	Segnale acustico del timer	C:00	off
		C:01	basso
		C:02	medio
		C:03	alto
P:08	Blocco accensione	C:00	Solo attivazione manuale del blocco accensione
		C:01	Attivazione automatica del blocco accensione
P:09	Durata massima di funzionamento	C:00	Livello di sicurezza 0
		C:01	Livello di sicurezza 1
		C:02	Livello di sicurezza 2

Programmazione

Programma ¹		Codice ²	Impostazioni
P:12	Velocità di reazione dei tasti sensore	C:00	lenta
		C:01	normale
		C:02	rapida
P:15	Rilevamento pentola costante	C:00	Rilevamento pentola costante off
		C:01	Rilevamento pentola costante on

¹ I programmi non riportati non sono associati.

² Il codice impostato di serie è in grassetto.

³ Dopo aver acceso il piano cottura per alcuni secondi sul display del timer appare *dE*.

⁴ Nel testo e nelle tabelle i livelli di potenza ampliati sono visualizzati con un punto dietro la cifra per una migliore comprensione.

⁵ Il segnale di conferma del tasto sensore on/off non si spegne.

 Pericolo di ustionarsi a causa delle superfici molto calde.

Al termine del processo di cottura le superfici sono molto calde.

Spegnere il wok.

Far raffreddare le superfici prima di pulire il wok.

 Danni materiali a causa dell'umidità penetrata.

Il vapore di un apparecchio a vapore potrebbe infatti giungere alle parti sotto tensione e causare un corto circuito.

Per pulire il wok non utilizzare mai un apparecchio a vapore.

Tutte le superfici si possono decolorare o modificare se si utilizzano prodotti non adatti. Tutte le superfici si graffiano facilmente.

Rimuovere subito i residui dei prodotti.

Non utilizzare spugne abrasive o detersivi aggressivi.

Far raffreddare l'elemento SmartLine prima di qualsiasi operazione di pulizia.

- Pulire l'elemento SmartLine e gli accessori al termine di ogni utilizzo.
- Asciugare l'elemento SmartLine al termine di ogni operazione di pulizia per evitare che vi si depositi del calcare.

Prodotti non adatti

Per evitare di danneggiare le superfici non usare:

- detersivo per i piatti
- prodotti contenenti soda, componenti alcaline, ammoniaca, acidi o cloro
- prodotti anticalcare
- prodotti per eliminare macchie e ruggine
- detersivi abrasivi, ad es. polveri o latte abrasivi, pietre di pulizia (cleaning stone)
- detersivi contenenti solventi
- detersivi per lavastoviglie
- spray per grill e forno
- detersivi per vetro
- spazzole e spugne abrasive (ad es. pagliette) o spugne usate che ancora contengono residui di detersivi abrasivi
- gomme cancella-sporco

Pulizia e manutenzione

 Danni causati da oggetti appuntiti.

Il nastro di tenuta tra l'elemento SmartLine e il piano di lavoro può danneggiarsi.

Per la pulizia non utilizzare oggetti appuntiti.

Con il detersivo per i piatti non si riescono a eliminare tutti i residui e le incrostazioni.

Si crea una pellicola invisibile, che decolora la vetroceramica. Queste decolorazioni non si rimuovono più.

Pulire la superficie in vetroceramica con regolarità con un prodotto apposito.

- Eliminare lo sporco più grosso con un panno umido; per macchie di sporco più ostinato utilizzare l'apposito raschietto.
- Pulire infine accuratamente la superficie in vetroceramica con lo speciale detersivo per vetroceramica e acciaio inossidabile Miele (v. cap. "Accessori su richiesta") o con un prodotto comune per vetroceramica e con carta cucina oppure un panno pulito. Il prodotto non deve essere usato se la superficie in vetroceramica è ancora calda in quanto potrebbe causare macchie. Osservare le indicazioni del produttore del prodotto detersivo.
- Eliminare i residui dei prodotti di pulizia con un panno umido, quindi asciugare la superficie in vetroceramica.

Nei successivi procedimenti di cottura, i residui dei prodotti di pulizia potrebbero fissarsi sulla vetroceramica e danneggiarla. Rimuovere accuratamente tutti i residui di detersivo.

- **Macchie** dovute a residui calcarei, acqua e residui di alluminio (macchie con riflessi metallici) possono essere eliminate usando il prodotto specifico per vetroceramica e acciaio inossidabile.

 Pericolo di ustionarsi a causa delle superfici molto calde.

Nel corso del processo di cottura le superfici sono molto calde.

Indossare i guanti da cucina prima di rimuovere dalla vetroceramica calda residui di zucchero, plastica o carta stagnola con l'apposito raschietto.

- Spegnerne immediatamente il piano cottura se **zucchero, plastica o carta stagnola** dovessero finirvi sopra mentre è ancora caldo.
- Eliminare **immediatamente** e con cura queste sostanze con un raschietto.
- Pulire la superficie in vetroceramica una volta raffreddata come descritto sopra.

La maggior parte dei guasti che si verificano durante l'uso quotidiano dell'apparecchio può essere eliminata personalmente, senza difficoltà. In molti casi è possibile risparmiare tempo e costi senza doversi necessariamente rivolgere all'assistenza tecnica.

Le tabelle che seguono sono un aiuto per individuare e possibilmente eliminare le cause dei guasti.

Segnalazioni sulle spie/sul display

Problema	Causa e rimedio
Dopo aver acceso l'elemento SmartLine o aver premuto un tasto sensore, per alcuni secondi sul display del timer appare <i>LOC</i>.	Blocco accensione o blocco comandi attivato. <ul style="list-style-type: none"> ■ Disattivare il blocco accensione o il blocco comandi (v. cap. "Dispositivi di sicurezza", par. "Blocco accensione/Blocco comandi").
Dopo aver acceso l'elemento SmartLine, sul display del timer appare <i>dE</i>. L'elemento SmartLine non riscalda.	L'apparecchio è in modalità demo. <ul style="list-style-type: none"> ■ Toccare contemporaneamente i tasti sensore 0 e 2 finché sul display del timer lampeggia <i>dE</i> alternato a <i>OFF</i>.
L'elemento SmartLine si è spento in automatico. Al momento della riaccensione compare tramite il tasto sensore On/Off  un <i>⊔</i>.	Uno o più tasti sensore sono coperti, p.es. per contatto, pietanze traboccate o oggetti appoggiati. <ul style="list-style-type: none"> ■ Eliminare lo sporco e/o gli oggetti (v. cap. "Dispositivi di sicurezza", par. "Spegnimento di sicurezza").
Sul display del timer lampeggia <i>Err</i> alternato a <i>30</i> e suona un segnale acustico.	L'elemento SmartLine è allacciato in modo scorretto. <ul style="list-style-type: none"> ■ Staccare l'elemento SmartLine dalla rete elettrica. ■ Rivolgersi al servizio di assistenza tecnica.
Sul display del timer lampeggia <i>Err</i> alternato a <i>044</i>.	È scattato il dispositivo di antisurriscaldamento. <ul style="list-style-type: none"> ■ V. cap. "Dispositivi di sicurezza", par. "Dispositivo antisurriscaldamento".
Sul display del timer lampeggia <i>Err</i> alternato a <i>047</i>, <i>048</i> o <i>049</i>.	La ventola è bloccata o difettosa. <ul style="list-style-type: none"> ■ Controllare se la ventola è bloccata da un oggetto. ■ Rimuovere l'oggetto. ■ Se la segnalazione di guasto riappare, rivolgersi all'assistenza tecnica autorizzata.

Cosa fare se...

Problema	Causa e rimedio
Sul display timer viene visualizzata una segnalazione non riportata in questa tabella.	<p>Si è verificato un guasto nell'elettronica.</p> <ul style="list-style-type: none">■ Interrompere l'alimentazione di corrente elettrica dell'elemento SmartLine per circa 1 minuto.■ Se dopo aver ripristinato l'alimentazione elettrica il problema persiste, contattare il servizio di assistenza tecnica.

Comportamento inaspettato

Problema	Causa e rimedio
Il livello di potenza impostato lampeggia.	<p>La pentola wok non è stata posizionata.</p> <ul style="list-style-type: none"> ■ Appoggiare la pentola wok.
I tasti sensore reagiscono in modo eccessivamente sensibile oppure non reagiscono.	<p>La sensibilità dei tasti sensore si è modificata.</p> <ul style="list-style-type: none"> ■ Accertarsi innanzitutto che l'elemento SmartLine non venga raggiunto da luce diretta (artificiale o naturale che sia) e che l'area che circonda l'elemento non sia troppo buia. ■ Rimuovere eventualmente qualsiasi stoviglia e pulire i residui presenti sull'elemento SmartLine. Accertarsi che l'intero elemento SmartLine e i tasti sensore non siano coperti. ■ Interrompere l'alimentazione di corrente elettrica dell'elemento SmartLine per circa 1 minuto. ■ Se dopo aver ripristinato l'alimentazione elettrica il problema persiste, contattare il servizio di assistenza tecnica.
Il wok si spegne automaticamente.	<p>La durata di funzionamento era troppo lunga.</p> <ul style="list-style-type: none"> ■ Accendere nuovamente il wok (v. cap. "Dispositivi di sicurezza", par. "Spegnimento di sicurezza").
	<p>È scattato il dispositivo di antisurriscaldamento.</p> <ul style="list-style-type: none"> ■ Vedi capitolo "Dispositivi di sicurezza", capoverso "Dispositivo antisurriscaldamento".
La zona cottura non funziona come sempre con il livello di potenza impostato.	<p>È scattato il dispositivo di antisurriscaldamento.</p> <ul style="list-style-type: none"> ■ Vedi capitolo "Dispositivi di sicurezza", capoverso "Dispositivo antisurriscaldamento".
Il livello Booster viene interrotto automaticamente in anticipo.	<p>È scattato il dispositivo di antisurriscaldamento.</p> <ul style="list-style-type: none"> ■ Vedi capitolo "Dispositivi di sicurezza", capoverso "Dispositivo antisurriscaldamento".

Cosa fare se...

Problemi generali o guasti tecnici

Problema	Causa e rimedio
L'elemento SmartLine non si accende.	<p>L'elemento SmartLine non riceve corrente.</p> <ul style="list-style-type: none">■ Verificare se è scattato l'interruttore principale dell'impianto elettrico. Eventualmente contattare un elettricista qualificato o il servizio di assistenza tecnica Miele (protezione minima: v. targhetta dati). <p>Può essersi verificato un guasto tecnico.</p> <ul style="list-style-type: none">■ Per ca. 1 minuto staccare l'elemento SmartLine dalla rete elettrica, per cui<ul style="list-style-type: none">– disinserire l'interruttore del rispettivo fusibile o svitare completamente il fusibile o– disinserire l'interruttore automatico differenziale (salvavita).■ Se dopo il reinserimento dell'interruttore automatico principale l'elemento SmartLine non dovesse ancora mettersi in funzione, richiedere l'intervento di un elettricista o del servizio di assistenza tecnica Miele.
Quando si mette in funzione il nuovo wok si generano odori e vapori.	<p>I componenti in metallo sono stati trattati con un apposito prodotto protettivo. Quando il wok viene messo in funzione per la prima volta, si generano cattivi odori ed eventualmente anche fumo. Anche il materiale delle bobine a induzione causa cattivi odori nelle prime ore di funzionamento. Con ogni ulteriore uso l'odore si attenua finché sparisce del tutto. Odori ed eventuali fumi non sono sintomatici di un allacciamento errato e danni all'apparecchio e non sono dannosi per la salute.</p>
Dopo aver spento l'elemento SmartLine si sente un rumore.	<p>La ventola funziona finché l'elemento SmartLine si raffredda e poi si spegne automaticamente.</p>

Miele offre un vasto assortimento di accessori e prodotti per la pulizia e la manutenzione adatti all'elettrodomestico in dotazione.

Questi prodotti possono essere facilmente ordinati tramite internet al sito www.miele.it.

In alternativa sono reperibili presso il servizio di assistenza tecnica autorizzato Miele o presso il proprio rivenditore Miele di fiducia.

Padella wok CSWP 1450



Prodotti per la pulizia

Detergente per vetroceramica e acciaio inossidabile 250 ml



Elimina sporco ostinato, macchie di calcare e residui di alluminio.

Panno in microfibra

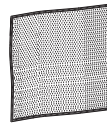

Per rimuovere impronte e sporco lieve.

Assistenza tecnica

Contatti in caso di guasto

In caso di guasti che non si è in grado di risolvere da soli, contattare il negozio specializzato Miele o il servizio di assistenza tecnica Miele.

È possibile visualizzare i contenuti online dell'assistenza tecnica sotto www.miele.it/elettrodomestico/service-21.htm.

I contatti dell'assistenza tecnica Miele si trovano in fondo alle presenti istruzioni.

L'assistenza tecnica necessita dell'identificativo del modello del fornitore e del numero di fabbricazione (fabbr./SN/n.). Questi dati possono essere rilevati dalla targhetta dati.

Targhetta dati

Incollare qui l'allegata targhetta dati. Accertarsi che il modello corrisponda ai dati riportati sul retro di questo documento.

Garanzia

La durata della garanzia prevista dalla legislazione vigente è di 2 anni.

Ulteriori informazioni si trovano nelle condizioni di garanzia allegate.

Istruzioni di sicurezza per il montaggio



Danni causati da montaggio errato.

Un montaggio errato può danneggiare l'elemento SmartLine.

Far montare l'elemento SmartLine solo da personale qualificato.



Pericolo di scossa elettrica a causa della tensione di rete.

Un allacciamento non corretto alla rete elettrica può causare un corto circuito.

Far allacciare l'elemento SmartLine alla rete elettrica solo da un elettricista qualificato.



Danni causati da oggetti caduti.

Quando si montano i mobili pensile o una cappa aspirante è possibile danneggiare l'elemento SmartLine.

Montare quindi l'elemento SmartLine solo dopo il montaggio dei mobili pensile e della cappa aspirante.

- ▶ Le impiallaccature del piano di lavoro devono essere applicate con collante termoresistente (100 °C) affinché non possano staccarsi oppure deformarsi. I profili terminali a muro devono essere termoresistenti.
- ▶ L'elemento SmartLine non deve essere montato su frigoriferi o congelatori, lavastoviglie, lavatrici e asciugabiancheria.
- ▶ Questo elemento SmartLine può essere montato solo su cucine elettriche e forni dotati di un sistema di raffreddamento delle fiamme.
- ▶ Dopo il montaggio dell'elemento SmartLine il cavo di alimentazione non deve essere a contatto con parti mobili degli elementi della cucina (p.es. un cassetto) e non deve essere esposto a sollecitazioni meccaniche.
- ▶ Rispettare le distanze di sicurezza riportate alle pagine seguenti.

Installazione

Distanze di sicurezza

Distanza di sicurezza sopra l'elemento SmartLine

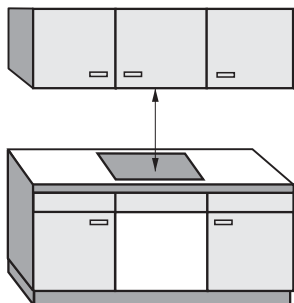

Tra l'elemento SmartLine e una cappa aspirante posta al di sopra dell'apparecchio è necessario mantenere la distanza di sicurezza indicata dalla casa produttrice.

Se sopra l'apparecchio fossero installati materiali facilmente infiammabili (p.es. una mensola) occorre mantenere una distanza di sicurezza di min. 500 mm.

Se sotto una cappa aspirante sono montati più elementi SmartLine, per i quali sono indicate differenti distanze di sicurezza, rispettare la distanza maggiore.

Distanza di sicurezza verso i lati / la parete posteriore

L'elemento SmartLine deve essere incassato preferibilmente lasciando molto spazio a destra e a sinistra.

Sul retro dell'elemento SmartLine deve essere rispettata la distanza minima indicata in basso ① rispetto a una parete alta di un mobile o di una stanza.

Su un lato dell'elemento SmartLine (a destra o a sinistra) deve essere rispettata la distanza minima indicata in basso ②, ③ rispetto alla parete alta di un mobile o della stanza, mentre sul lato opposto una distanza minima di 300 mm.

① Distanza minima **dietro** l'intaglio del piano di lavoro fino al bordo posteriore del piano di lavoro:

50 mm

② Distanza minima **a destra** dell'intaglio del piano di lavoro verso un mobile adiacente (p.es. mobile a colonna) o una parete dell'ambiente:

50 mm.

③ Distanza minima **a sinistra** dell'intaglio del piano di lavoro verso un mobile adiacente (p.es. mobile a colonna) o una parete dell'ambiente:

50 mm.

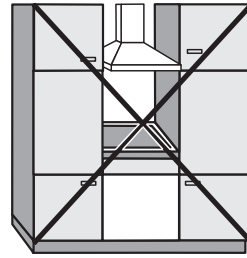

non consentito

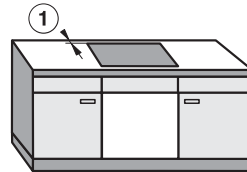
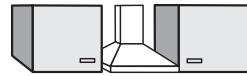

consigliato

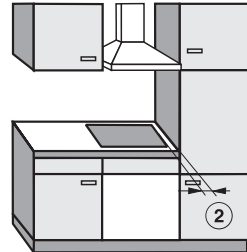

non consigliato

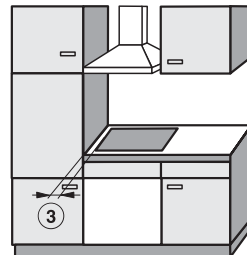

non consigliato

Installazione

Distanza minima sotto l'elemento SmartLine

Per garantire la corretta aerazione dell'elemento SmartLine, sotto il piano cottura è necessario mantenere una distanza minima verso un forno, un ripiano intermedio o un cassetto.

La distanza minima dal bordo inferiore dell'elemento SmartLine fino

- al bordo superiore di un forno: 15 mm
- al bordo superiore di un ripiano intermedio: 15 mm
- al bordo superiore del cassetto: 5 mm
- alla base del cassetto: 75 mm

Ripiano intermedio

Il montaggio di un ripiano intermedio sotto un elemento SmartLine non è necessario ma è consentito.

Per la posa del cavo di alimentazione elettrica, sul retro è necessaria una fessura d'aria di 10 mm. Per migliorare l'aerazione dell'elemento SmartLine si consiglia una fessura di aria di 20 mm.

Distanza di sicurezza dal rivestimento della nicchia

Se si applica un rivestimento sulla nicchia occorre rispettare una distanza minima tra l'intaglio del piano di lavoro e il rivestimento poiché le temperature elevate possono modificare o danneggiare i materiali.

Se il rivestimento è in materiale infiammabile (p.es. legno) la distanza minima ⑤ tra intaglio del piano di lavoro e rivestimento deve essere di 50 mm.

Se il rivestimento è in materiale non infiammabile (p.es. metallo, pietra naturale, piastrelle in ceramica) la distanza minima ⑤ tra intaglio del piano di lavoro e rivestimento deve essere di 50 mm meno lo spessore del rivestimento.

Esempio: spessore del rivestimento 15 mm

50 mm - 15 mm = distanza minima 35 mm

Incasso a filo

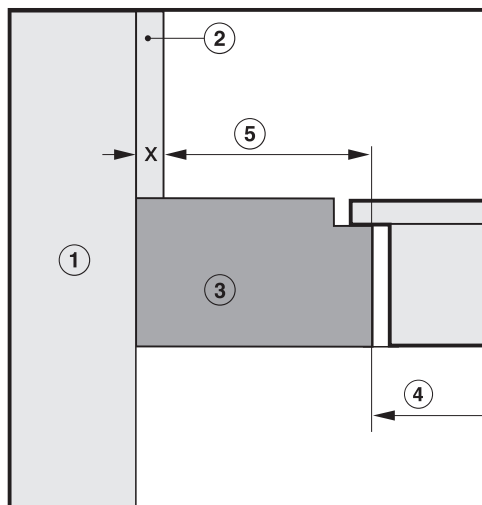

Incasso rialzato

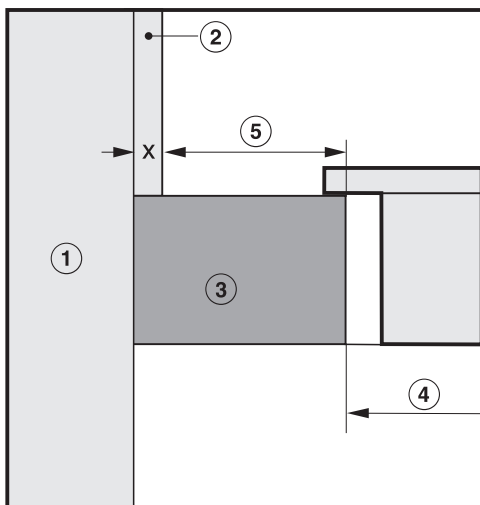

- ① Muro
- ② Rivestimento nicchia misura x = spessore del rivestimento nicchia
- ③ Piano di lavoro
- ④ Intaglio nel piano di lavoro
- ⑤ Distanza minima per materiali
infiammabili 50 mm
non infiammabili 50 mm - misura x

Installazione

Indicazioni relative al montaggio – cornice rialzata

Guarnizione tra elemento SmartLine e piano di lavoro

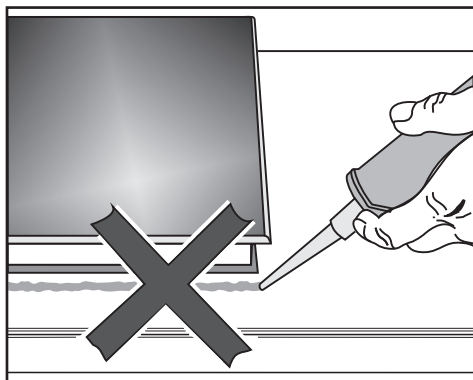

Elemento SmartLine e piano di lavoro possono danneggiarsi in caso di smontaggio dell'elemento, se viene applicato del materiale isolante per le fessure.

Non utilizzare materiale isolante per fessure tra l'elemento SmartLine e il piano di lavoro.

La guarnizione sotto il bordo della parte superiore dell'apparecchio garantisce la sufficiente tenuta al piano di lavoro.

Piano di lavoro in piastrelle

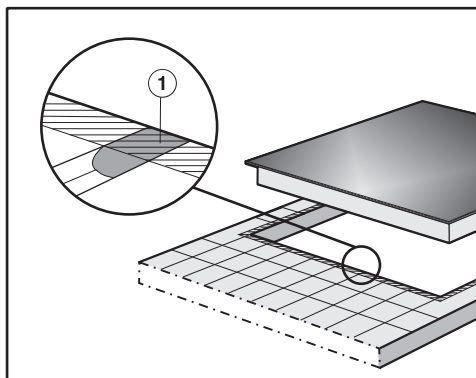

Le fessure ① e l'area tratteggiata sotto la superficie d'appoggio dell'elemento SmartLine devono essere lisce e perfettamente in piano affinché l'elemento poggi uniformemente e la guarnizione applicata sotto il bordo della parte superiore dell'apparecchio possa garantire una tenuta sufficiente verso il piano di lavoro.

Nastro di guarnizione

Se l'elemento SmartLine in caso di intervento dell'assistenza tecnica viene smontato, è possibile che il nastro di guarnizione sotto il bordo dell'elemento SmartLine si danneggi.

Sostituire il nastro di guarnizione sempre prima di incassare nuovamente l'elettrodomestico.

Incasso di più elementi SmartLine

Nelle fessure tra i singoli elementi SmartLine viene spruzzato del materiale isolante in silicone resistente alle alte temperature (min. 160 °C). Per l'incasso a filo la fessura tra elemento/i SmartLine e piano di lavoro deve essere spruzzata inoltre con isolante in silicone resistente ad alte temperature (min. 160 °C).

Dopo l'incasso gli elementi SmartLine devono essere accessibili dal basso affinché il cassetto inferiore possa essere tolto a scopo di manutenzione. Se gli elementi SmartLine non sono accessibili dal basso, il materiale isolante per le fessure deve essere rimosso affinché essi possano essere smontati.

Combinazione con l'aspiratore per piano cottura

Se l'elemento SmartLine viene incassato in combinazione con un aspiratore per piano cottura, deve essere montato dapprima l'aspiratore.

Wok a induzione accanto all'aspiratore per piano cottura



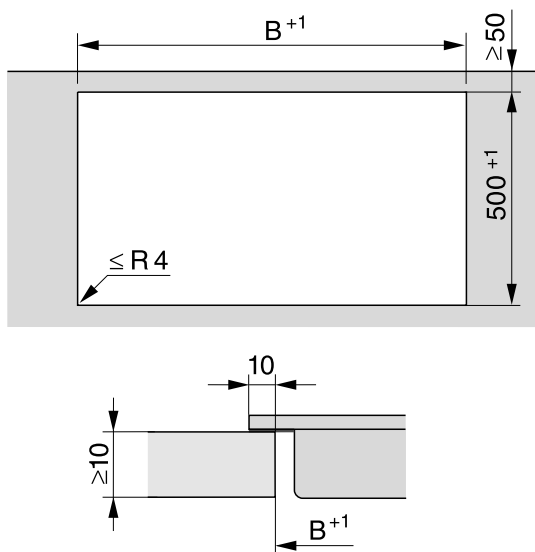

Il wok a induzione può essere incassato solo al lato dell'aspiratore per piano cottura opposto al raccordo.

Installazione

Intaglio piano di lavoro – cornice rialzata

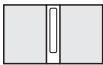
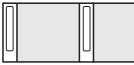
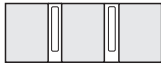









Montaggio con aspiratore per piano cottura

Combinazioni	Numero x larghezza [mm]		Misura B [mm]
	Elementi di cottura	Aspiratore per piano cottura	
	1 x 378	1 x 120	481
	2 x 378	1 x 120	862
	1 x 378 1 x 620	2 x 120	1226
	3 x 378	2 x 120	1365
	2 x 378 1 x 620	2 x 120	1607
	4 x 378	2 x 120	1746
	1 x 620	2 x 120	845

Installazione

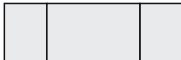
Montaggio senza aspiratore per piano cottura

Combinazioni	Numero x larghezza [mm] Elementi di cottura	Misura B [mm]
	1 x 378	359
	2 x 378	740
	1 x 378 1 x 620	982
	3 x 378	1121
	2 x 378 1 x 620	1363
	4 x 378	1502
	2 x 378 1 x 800	1554
	2 x 378 1 x 936	1680

Listelli di copertura – cornice rialzata

Se si montano più elettrodomestici, è necessario applicare dei listelli intermedi tra di loro.

Sono necessarie le graffe fornite solo per l'incasso di un CSDA 700x FL.

Montaggio di 3 elementi e 2 listelli di copertura

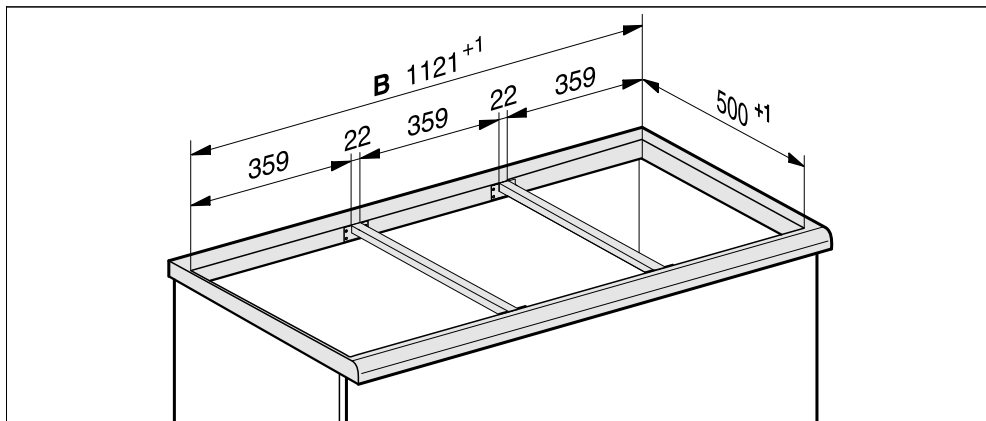

Installazione

Misure d'incasso – rialzato

Tutte le misure sono indicate in mm.

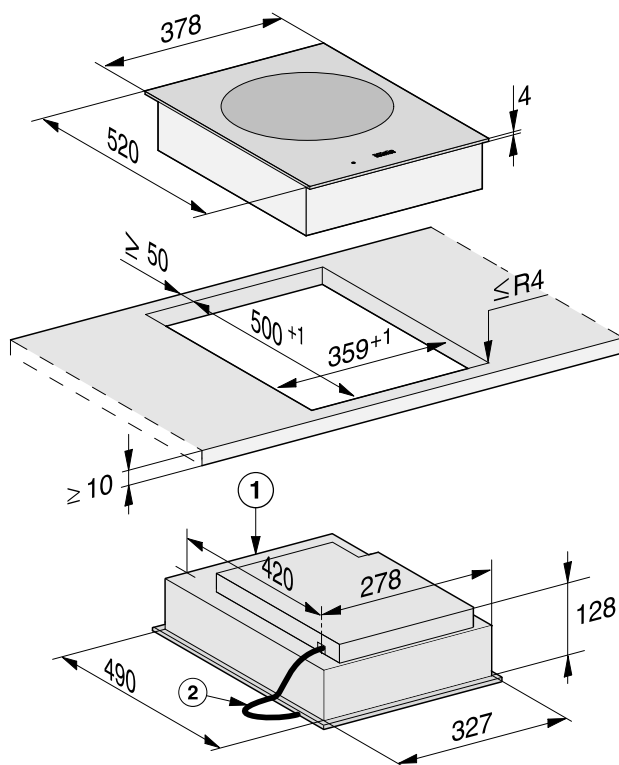

① Parte anteriore

② Cavo di alimentazione elettrica, L = 2.000 mm

Incasso – cornice rialzata

Predisporre il piano di lavoro

- Praticare l'intaglio nel piano di lavoro. Rispettare le distanze di sicurezza (v. cap. "Installazione", par. "Distanze di sicurezza").
- Sigillare le superfici di intaglio dei **piani di lavoro in legno** con lacca speciale, caucciù siliconato oppure resina impregnante per impedire che l'umidità possa gonfiarle. Il materiale di guarnizione deve essere resistente alle alte temperature.

Accertarsi che questi materiali non giungano sulla superficie del piano di lavoro.

Montare i listelli di copertura

Utilizzare i fori centrali per le viti se a destra o a sinistra accanto al listello intermedio si montano i seguenti elementi SmartLine: CS 7611, CS 7641, CS 7101(-1), CS 7102(-1)

Piano di lavoro in legno

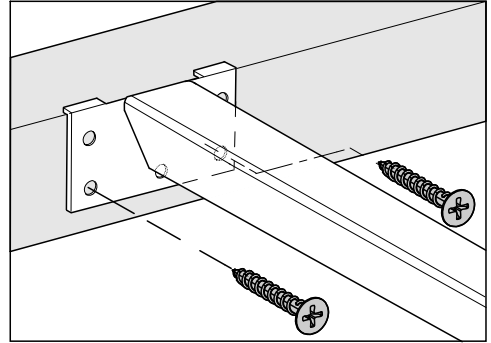

- Applicare i listelli intermedi a filo sul bordo superiore dell'intaglio.
- Fissare i listelli intermedi con le viti per legno 3,5 x 25 mm in dotazione.

Piano di lavoro in pietra naturale

Per fissare i listelli di copertura è necessario del nastro biadesivo forte (non in dotazione).

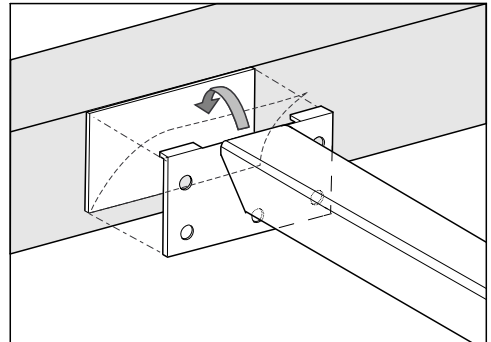

- Applicare il nastro adesivo al bordo superiore dell'intaglio.
- Applicare i listelli intermedi a filo sul bordo superiore dell'intaglio.
- Premere i listelli di copertura.

Installazione

Incassare l'elemento SmartLine

- Incollare il nastro di guarnizione sotto il bordo dell'elemento SmartLine. Non applicare il nastro di guarnizione sotto tensione.
- Far passare il cavo di alimentazione verso il basso attraverso l'intaglio nel piano di lavoro.
- Appoggiare l'elemento SmartLine nell'intaglio del piano di lavoro. Accertarsi che:
 - la guarnizione dell'apparecchio poggi sul piano di lavoro affinché sia garantita la tenuta
 - tutte le larghezze colonna siano uniformi
- Se la guarnizione agli angoli non poggia correttamente sul piano di lavoro è possibile ritoccare i raggi ($\leq R4$) accuratamente con un seghetto a balestra.

Non utilizzare in nessun caso altri materiali per rendere ermetiche le fessure, p.es. del silicone.

- Collegare l'elemento SmartLine alla rete elettrica.
- Collegare eventualmente l'elemento SmartLine all'afflusso gas (v. cap. "Installazione", par. "Allacciamento gas").
- Controllare il funzionamento dell'elemento SmartLine.
- Spruzzare nelle fessure tra i singoli elementi del materiale isolante in silicone resistente alle alte temperature (min. 160 °C).

Materiale per riempire le fughe non adatto può danneggiare la pietra naturale.

Per la pietra naturale e le piastrelle in pietra naturale utilizzare esclusivamente una guarnizione in silicone adatta a questo tipo di materiale. Attenersi alle istruzioni del produttore.

Indicazioni per l'incasso – a filo

Un incasso a filo è possibile solo nei piani di lavoro in pietra naturale (granito, marmo), legno massello e piastrellati. Per piani di lavoro in altri materiali, rivolgersi al produttore per verificare se sono adatti all'incasso di un piano cottura a filo.

La larghezza interna del mobile deve essere almeno pari alla larghezza interna dell'intaglio nel piano di lavoro (v. cap. "Installazione", par. "Misure di incasso - a filo") in modo che, una volta incassato, l'elemento SmartLine sia liberamente accessibile da sotto e che la scatola inferiore possa essere rimossa per la manutenzione. Se l'elemento non è liberamente accessibile dal basso dopo l'incasso, occorre rimuovere la guarnizione dalle fessure affinché il piano cottura possa essere smontato.

Piani di lavoro in pietra naturale

L'elemento SmartLine viene inserito direttamente nell'intaglio fresato.

Legno massello, piani di lavoro piastrellati, piani di lavoro in vetro

L'elemento SmartLine viene fissato nell'intaglio con listelli in legno. Questi listelli devono essere messi a disposizione da parte del committente e non fanno parte della fornitura di serie.

Nastro di guarnizione

Se l'elemento SmartLine in caso di intervento dell'assistenza tecnica viene smontato, è possibile che il nastro di guarnizione sotto il bordo dell'elemento SmartLine si danneggi. Sostituire il nastro di guarnizione sempre prima di incassare nuovamente l'elettrodomestico.

Installazione

Incasso di più elementi

SmartLine

Nelle fessure tra i singoli elementi SmartLine viene spruzzato del materiale isolante in silicone resistente alle alte temperature (min. 160 °C). Per l'incasso a filo la fessura tra elemento/i SmartLine e piano di lavoro deve essere spruzzata inoltre con isolante in silicone resistente ad alte temperature (min. 160 °C).

Dopo l'incasso gli elementi SmartLine devono essere accessibili dal basso affinché il cassetto inferiore possa essere tolto a scopo di manutenzione. Se gli elementi SmartLine non sono accessibili dal basso, il materiale isolante per le fessure deve essere rimosso affinché essi possano essere smontati.

Combinazione con l'aspiratore per piano cottura

Se l'elemento SmartLine viene incassato in combinazione con un aspiratore per piano cottura, deve essere montato dapprima l'aspiratore.

Wok a induzione accanto all'aspiratore per piano cottura

Il wok a induzione può essere incassato solo al lato dell'aspiratore per piano cottura opposto al raccordo.

Intaglio piano di lavoro – a filo

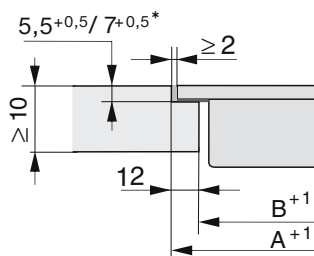
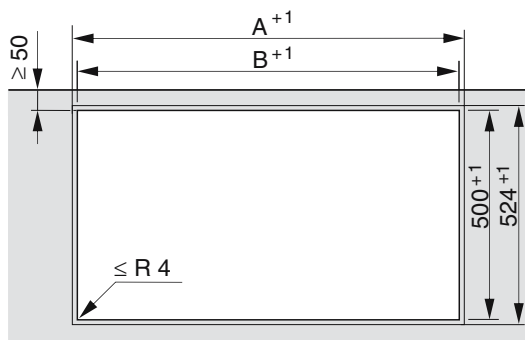

Piano di lavoro in pietra naturale

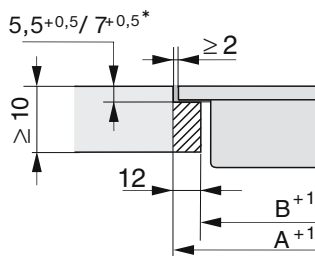







Piano di lavoro in legno

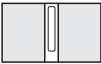





* $7^{+0,5}$ mm per CS 7611 FL

Installazione

Montaggio con aspiratore per piano cottura

Combinazioni	Numero x larghezza [mm]		Misura A [mm]	Misura B [mm]
	Elementi di cottura	Aspiratore per piano cottura		
	1 x 378	1 x 120	505	481
	2 x 378	1 x 120	886	862
	1 x 378 1 x 620	2 x 120	1250	1226
	3 x 378	2 x 120	1389	1365
	2 x 378 1 x 620	2 x 120	1631	1607
	4 x 378	2 x 120	1770	1746
	1 x 620	2 x 120	869	845

Montaggio senza aspiratore per piano cottura

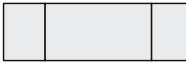
Combinazioni	Numero x larghezza [mm] Elementi di cottura	Misura A [mm]	Misura B [mm]
	1 x 378	383	359
	2 x 378	764	740
	1 x 378 1 x 620	1006	982
	3 x 378	1145	1121
	2 x 378 1 x 620	1387	1363
	4 x 378	1526	1502
	2 x 378 1 x 800	1567	1543
	2 x 378 1 x 936	1703	1679

Installazione

Listelli intermedi – a filo

Se si montano più elettrodomestici, è necessario applicare dei listelli intermedi tra di loro.

Sono necessarie le graffe fornite solo per l'incasso di un CSDA 700x FL.

Montaggio di 3 elementi e 2 listelli di copertura

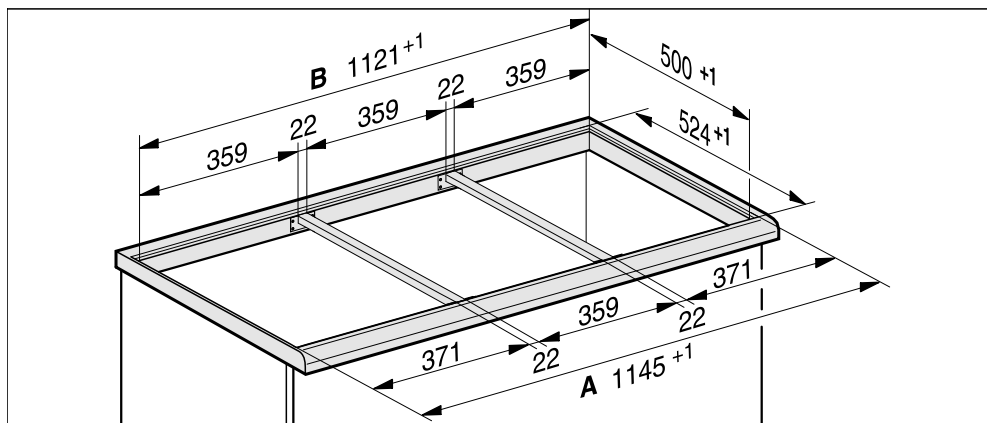

Misure d'incasso - a filo

Tutte le misure sono indicate in mm.

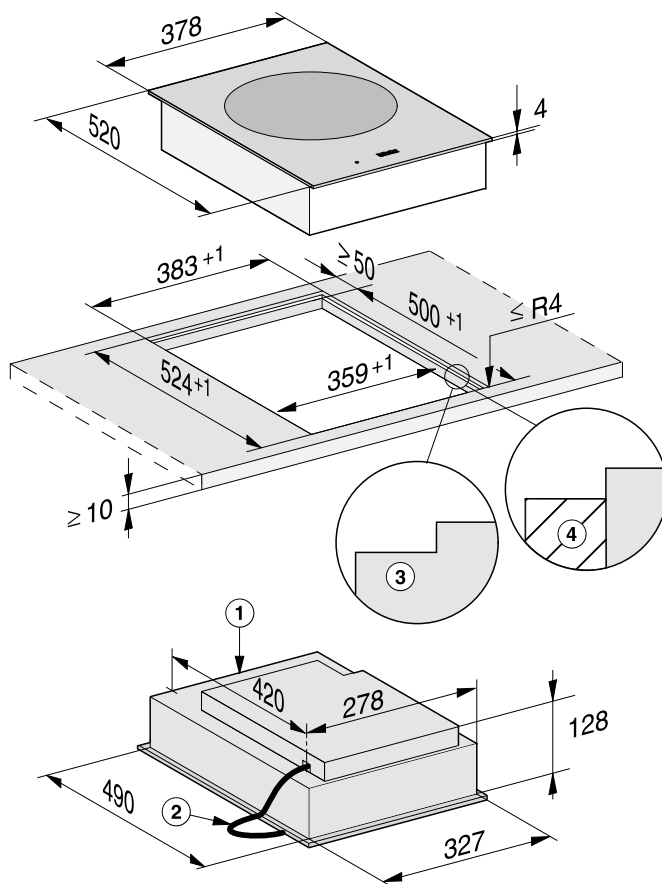

- ① Parte anteriore
- ② Cavo di alimentazione elettrica, L = 2.000 mm
- ③ Fresatura a scalino (immagini dei dettagli v. cap. "Installazione", par. "Intaglio piano di lavoro - a filo")
- ④ Listello in legno 12 mm (non fornito, immagini dei dettagli v. cap. "Installazione", par. "Intaglio piano di lavoro - a filo")

Installazione

Incasso – a filo

Predisporre il piano di lavoro

- Praticare l'intaglio nel piano di lavoro. Rispettare le distanze di sicurezza (v. cap. "Installazione", par. "Distanze di sicurezza").
- Sigillare le superfici di intaglio dei **piani di lavoro in legno** con lacca speciale, caucciù siliconato oppure resina impregnante per impedire che l'umidità possa gonfiarle. Il materiale di guarnizione deve essere resistente alle alte temperature.

Accertarsi che questi materiali non giungano sulla superficie del piano di lavoro.

- Fissare nei piani di lavoro in legno i listelli in legno 5,5 mm sotto il bordo superiore del piano di lavoro. Per la CS 7611 FL fissare il listello in legno 7 mm sotto il bordo superiore del piano di lavoro.

Montare i listelli di copertura

Utilizzare i fori centrali per le viti se a destra o a sinistra accanto al listello intermedio si montano i seguenti elementi SmartLine:CS 7611, CS 7641, CS 7101(-1), CS 7102(-1)

Piano di lavoro in legno

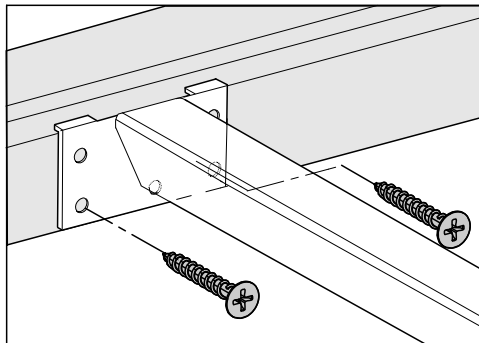

- Appoggiare i listelli di copertura a filo del livello inferiore della fresatura a gradino.
- Fissare i listelli intermedi con le viti per legno 3,5 x 25 mm in dotazione.

Piano di lavoro in pietra naturale

Per fissare i listelli di copertura è necessario del nastro biadesivo forte (non in dotazione).

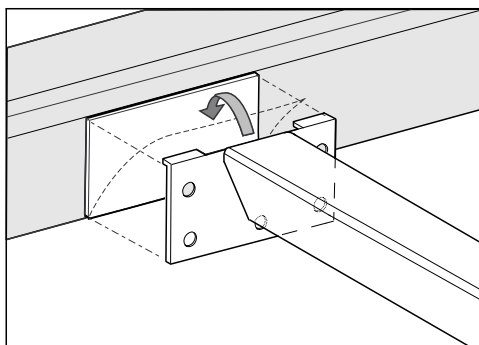

- Applicare il nastro adesivo al livello inferiore della fresatura a gradino.
- Appoggiare i listelli di copertura a filo del livello inferiore della fresatura a gradino.
- Premere i listelli di copertura.

Incassare l'elemento SmartLine

- Incollare il nastro di guarnizione sotto il bordo dell'elemento SmartLine. Non applicare il nastro di guarnizione sotto tensione.
- Far passare il cavo di alimentazione verso il basso attraverso l'intaglio nel piano di lavoro.
- Appoggiare l'elemento SmartLine nell'intaglio del piano di lavoro. Accertarsi che:
 - la guarnizione dell'apparecchio poggia sul piano di lavoro affinché sia garantita la tenuta
 - tutte le larghezze colonna siano uniformi
- Collegare l'elemento SmartLine alla rete elettrica.
- Collegare eventualmente l'elemento SmartLine all'afflusso gas (v. cap. "Installazione", par. "Allacciamento gas").
- Controllare il funzionamento dell'elemento SmartLine.
- Spruzzare nelle fessure tra i singoli elementi e tra gli elementi e il piano di lavoro del materiale isolante in silicone resistente alle alte temperature (min. 160 °C).

Materiale per riempire le fughe non adatto può danneggiare la pietra naturale.

Per la pietra naturale e le piastrelle in pietra naturale utilizzare esclusivamente una guarnizione in silicone adatta a questo tipo di materiale. Attenersi alle istruzioni del produttore.

Installazione

Allacciamento elettrico

 **Danni causati da allacciamento errato.**

Riparazioni o lavori di installazione e di manutenzione non correttamente eseguiti possono mettere seriamente in pericolo l'utente.

Miele rende noto che non si assume alcuna responsabilità per danni diretti o indiretti causati da lavori di installazione e manutenzione o da riparazioni scorretti. Non risponde inoltre dei danni causati dalla mancanza o dall'interruzione della condotta di messa a terra (p.es. scossa elettrica).

Far allacciare l'elemento SmartLine alla rete elettrica solo da un elettricista qualificato.

L'elettricista qualificato deve conoscere e rispettare le normative locali e le normative aggiuntive dell'azienda elettrica locale.

A fine montaggio deve essere garantita la protezione contro eventuali contatti.

Potenza assorbita

v. targhetta dati

Dati di allacciamento

I dati necessari per l'allacciamento si rilevano dalla targhetta dati. Queste indicazioni devono corrispondere a quelle della rete elettrica.

Interruttore differenziale (salvavita)

Per aumentare la sicurezza il VDE raccomanda di proporre all'elemento SmartLine un interruttore automatico differenziale (salvavita) con corrente di scatto conforme alle norme vigenti: 30 mA.

Dispositivi di separazione

L'elemento SmartLine deve poter essere disattivato mediante dispositivi di stacco per ogni polo. Quando l'apparecchio è spento l'apertura di contatto deve essere di almeno 3 mm. I dispositivi di distacco sono protezioni da sovracorrente e interruttori di protezione.

Staccare l'apparecchio dalla rete elettrica

 Pericolo di scossa elettrica a causa della tensione di rete.

Nel corso di lavori di riparazione e/o manutenzione una riattivazione della tensione di rete può causare un corto circuito.

Dopo il distacco accertarsi che non ci possa essere collegamento con la rete elettrica.

Per staccare l'elettrodomestico dalla rete, a seconda dell'installazione procedere come descritto di seguito:

Fusibili

- Svitare completamente e rimuovere i fusibili.

Interruttori automatici

- Premere il pulsante (rosso) finché il pulsante centrale (nero) fuoriesce.

Fusibili da incasso

- (interruttore automatico, almeno di tipo B o C): portare la leva da 1 (on) a 0 (off).

Interruttore di sicurezza FI

- Interruttore automatico differenziale (salvavita): portare l'interruttore principale da 1 (on) a 0 (off) oppure premere il tasto di controllo.

Sostituire il cavo di alimentazione

 Pericolo di scossa elettrica a causa della tensione di rete.

Un allacciamento non corretto alla rete elettrica può causare un corto circuito.

Far sostituire il cavo di alimentazione elettrica solo da un elettricista qualificato.

Per la sostituzione del cavo di alimentazione elettrica utilizzare esclusivamente il tipo di cavo H 05 VV-F con sezione adatta. Il cavo di alimentazione elettrica è disponibile presso i rivenditori o l'assistenza tecnica autorizzata.

Il Contact Center è a disposizione per una consulenza personalizzata sui nostri prodotti per rispondere con competenza e professionalità a qualsiasi richiesta di informazione.

Il consumatore può inoltre essere messo automaticamente in contatto con il centro di assistenza tecnica autorizzato più vicino per richiedere un intervento.

Per gettare uno sguardo sul mondo Miele e lasciarsi coinvolgere dall'eleganza e dalla funzionalità dei nostri elettrodomestici, ma anche per conoscere gli accessori, i servizi e vantaggi esclusivi che Miele riserva ai suoi clienti.

Miele Italia S.r.l.

Strada di Circonvallazione, 27
39057 S. Michele-Appiano (BZ)

Centri di assistenza tecnica autorizzati Miele in tutte le regioni italiane.

Produttore: Miele & Cie. KG, Carl-Miele-Straße 29, 33332 Gütersloh - Germania



Servizio Clienti

0471 670505



www.miele.it

info@miele.it

CS 7641

it-IT

M.-Nr. 11 419 770 / 01