

Miele

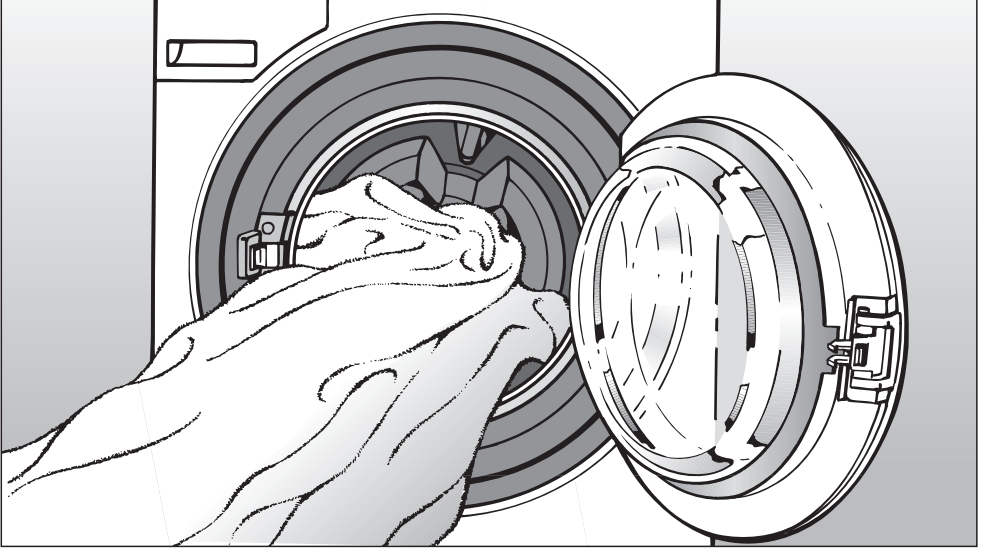

Otomatik amařır Makinesi PW 6080 Vario XL Kullanma Kılavuzu- ve Montaj Talimatı

tr - TR

Cihazı kurmadan ve alıřtırmadan nce
mutlaka Kullanma Kılavuzunu okuyunuz.
Bylece kendinizi ve cihazı oluřabilecek
zararlardan korumuř olursunuz.

M.-Nr. 09 622 890

Çevre Korumaya Katkınız

Ambalaj Malzemelerinin Kaldırılması

Ambalaj kurutma makinesini nakliye sırasında oluşabilecek hasarlardan korur. Ambalaj malzemeleri çevreye zarar vermeyen geri dönüşümlü maddelerden seçilmiştir.

Malzemelerin geri dönüşümlü olması sonucunda ham madde tüketimi ve çöp oluşumu azalır.

Eski Cihazın Çıkarılması

Eski elektrikli ve elektronik cihazlarda hala işe yarayabilecek değerli parçalar bulunabilir. Ayrıca eski cihazlarda çalışmaları için gerekli olan zararlı maddeler de olabilir. Bu maddeler çöpte ve yanlış kullanımlarda insan sağlığına zarar verebilir. Bu nedenle eski cihazınızı asla çöpe atmayınız.



Bunun yerine belediye tarafından öngörülen toplama merkezlerine teslim ederek elektrikli parçaların yeniden değerlendirilmelerini sağlayınız.

Eski cihaz binadan çıkarılıncaya kadar çocuklar için güvenli bir yerde saklayınız.

Enerji Tasarrufu

Enerji- ve Su Tüketimi

- Seçmiş olduğunuz yıkama programının en yüksek kazan doldurma kapasitesinden faydalanınız.

Kazana yerleştirilen çamaşır miktarı ile kıyaslanırsa ancak bu durumda enerji ve su tüketimi en düşük düzeyde olabilir.

Deterjan

- En fazla deterjan ambalajı üzerinde yazılı olan miktar kadar deterjan koyunuz.
- Az miktardaki çamaşır için deterjan miktarını da azaltınız.

Yıkamadan Sonra Makinede Kurutma Yöntemleri

Kurutma sırasında enerji tasarrufu sağlanabilmesi için kullandığınız yıkama programının en yüksek sıkma devir sayısını seçiniz.

Çevre Korumaya Katkınız	2
Güvenlik Tavsiyeleri ve Uyarılar	6
Çamaşır Makinesinin Kullanımı	14
Kumanda Paneli	14
İlk Çalıştırma Önerileri	14
Ekran Çalışma Sistemi	15
Çamaşırhane Versiyonu Kullanımı	17
Çamaşır Bakımı Önerileri	18
1. Çamaşırların Hazırlanması	18
2. Makinenin Doldurulması	19
3. Program Seçimi	19
Bakım Sembolleri	20
Kısa Açıklamalar	21
Program Seçimi	25
Program Seçimi/Değişimi	25
Favori Programların Hafızaya Alınması	27
Ekstralar	28
Ön Yıkama	28
Kolalama Sonu	28
Durulama sonu	29
Yoğun*	29
İlave Su*	29
Aşırı Güç Kapatma İşlemi	30
Timer	31
Sıkma	32
Maksimum Son Sıkma Devir Sayısı	32
Durulama-Sıkma	32
Son Sıkmanın İptali (Durulama Sonu)	32
Durulama Sıkma ve Son Sıkma İşlemlerin İptali	32
Program Akışının Değiştirilmesi	33
Jeton Ünitesi	33
Programa Ara Verilmesi	33
Programın Durdurulması	33
Programın Değiştirilmesi	33

İçindekiler

Deterjan	34
Su Yumuşatıcı	34
Yıkama Ürünleri - Deterjan	34
Boya Çıkarma/Boyama	34
Yumuşatıcı, Sentetik Kola, Kola veya Sıvı Kola	35
Otomatik Yumuşatma, Sentetik Kola veya Sıvı Kola	35
Yumuşatıcı ve Kolanın Ayrı Kullanılması	35
Ayrı Kolalama	35
Kolalama Sonu ile Kolalama	35
Harici Deterjan Kabı	36
Boş Sensörü	36
Temizlik ve Bakım	38
Çamaşır Makinesinin Temizlenmesi	38
Su Giriş Süzgecinin Temizliği	41
Arızalarda Yardım	42
Ne Yapmalı, eğer	42
Yıkama programı başlatılamıyorsa?	42
Ekranında bir arıza uyarısı duruyor	43
Çamaşır Makinesinin Genel Problemleri	44
Çamaşırılar temiz yıkanmıyor	45
Kazan kapağı açılmıyor	46
Elektrik kesintisinden sonra programın devamı	46
Servis aralığı göstergesi, BGR	47
Su tahliyesi tıkanırsa ve/veya elektrik kesilirse kapak nasıl açılır?	48
Su boşaltma	48
... Kazan suyu filtresinin çıkarılması	48
Su Tahliye Sisteminin Temizliği	49
... suyun tahliye musluğu ile boşaltılması	49
Kazan Kapağının Açılması	50
Müşteri Hizmetleri	51
Tamirler	51
Optik Göz PC	51
Sonradan Alınabilen Aksesuar	51

Kurulma ve Bağlantı	52
Ön Görünüm	52
Arka Görünüm	53
Yandan görünüm	54
Üstten Görünüm.	54
Makinenin Kurulması	54
Yerleştirme Kaidesi	55
Jeton Ünitesi	55
Yerleştirme Yeri	56
Nakliye Çubuklarının Çıkarılması	56
Nakliye Çubuklarının Takılması	57
Yerleştirme	58
Su Bağlantısı	59
Soğuk Su Bağlantısı	59
Sıcak Su Bağlantısı	60
Şebeke Suyuna Bağlantı.	60
70°C ile maks. 85°C Arası Su Bağlantısı.	60
Su Boşaltma Valfi	61
Elektrik Bağlantısı.	62
Teknik Veriler	63

Güvenlik Tavsiyeleri ve Uyarılar

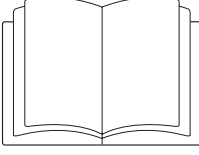

► Kullanma kılavuzunu **mutlaka** okuyunuz.

Bu otomatik çamaşır makinesi tüm yasal güvenlik şartlarına uygundur. Kurallara aykırı bir kullanım kişiye ve eşyaya zarar verir.

Makineyi ilk defa çalıştırmadan önce Kullanma Kılavuzunu okuyunuz. Orada cihazınızın emniyeti, kullanımı ve bakımı ile ilgili önemli tavsiyeler bulacaksınız. Böylece kendinizi ve cihazı oluşabilecek tehlikelere karşı korumuş olursunuz. Kullanma Kılavuzunu özenle saklayınız ve cihazın sizden sonraki sahibine veriniz.

Çamaşır makinesini kullanacak kişilere kullanım ve güvenlik tavsiyeleri ile ilgili bilgiler verilmeli ve/veya açıklanmalıdır.

Bu kullanma kılavuzunu saklayınız ve cihazın daha sonraki sahibine teslim ediniz.

Kullanım Kuralları

► Bu çamaşır sadece etiketlerinde makinede kurutulabileceği belirtilen suda yıkanmış çamaşırlar için öngörülmüştür. Başka amaçlar için kullanılması tehlikelidir. Makineyi üreten firma kurallara aykırı veya yanlış kullanımlardan doğabilecek zararlardan sorumlu tutulamaz.

► Çamaşır makinesi kullanma kılavuzundaki önerilere göre kullanılmalı, düzenli bakımı yapılmalı ve çalışma durumu kontrol edilmelidir.

Güvenlik Tavsiyeleri ve Uyarılar

- ▶ Bu çamaşır makinesi dış alanda kullanılmak üzere tasarlanmamıştır.
- ▶ Psikolojik rahatsızlık ve anlama bozukluğu veya tecrübesizlik ve bilgisizlik nedenleriyle cihazı çalıştırabilecek durumda olmayan kişiler ancak bu işin sorumluluğunu üzerine alabilecek kişilerin kontrolünde çamaşır makinesini kullanabilirler.
- ▶ Sekiz yaşından küçük çocuklar devamlı kontrol altında olsalar bile çamaşır makinesinden uzak tutulmalıdır.
- ▶ Çocuklar ancak sekiz yaşından itibaren çamaşır makinesini güvenle kullanabilmeleri için gerekli bilgiler verildikten sonra yanlarında onları kontrol eden bir büyük olmadan makineyi çalıştırabilirler. Bu arada çocuklara hatalı kullanım sonunda ne gibi tehlikelerin ortaya çıkabileceği anlatılmalıdır.
- ▶ Çocuklar çamaşır makinesini yanlarında bir büyük olmadan temizleyemez ve bakımını yapamazlar.
- ▶ Otomatik çamaşır makinenizin çevresindeki çocuklara çok dikkat ediniz. Çocukların otomatik çamaşır makinesi ile oynamasına asla izin vermeyiniz.
- ▶ Çamaşır makinesi halka açık bir yerde kullanılacaksa makine operatörü cihazı kullanacak kişilerin tehlikeleri durumlarla karşılaşmamaları için gereken önlemleri almalıdır.
- ▶ Makineyi kullanan kişi dezenfeksiyon standartları, termal veya kemotermal işlemleri (§ 18 IFSG yönetmeliği uyarınca) rutin olarak kontrol etmek zorundadır. Dezenfeksiyon sonuçlarını olumsuz etkileyeceği için dezenfeksiyon programları yarıda durdurulamaz.

Güvenlik Tavsiyeleri ve Uyarılar

Teknik Güvenlik

► Makine kurulmadan önce dışardan gözle görülebilir bir hasar olup olmadığı kontrol edilmelidir.

Hasarlı bir makineyi kurmayınız ve çalıştırmayınız.

► Bu çamaşır makinesinin elektrik güvenliği ancak koruyucu bir hat sistemine bağlandığı takdirde sağlanabilir. Bu temel şartın mevcut olması ve binadaki tesisatın uzman bir elektrikçiye kontrol ettirilmesi çok önemlidir. Üretici firma eksik veya hasarlı bir kablo nedeniyle meydana gelen zararlardan sorumlu tutulamaz.

► Hatalı tamirler sonucunda cihazı kullanan kişiler için beklenmeyen tehlikeler ortaya çıkabilir ve Miele firması bu sorumluluğu kabul etmez. Tamir işleri sadece Miele tarafından yetki verilmiş servisler tarafından yapılabilir, aksi halde bir sonraki arıza ve zararlar garanti kapsamına alınmayacaktır.

► Miele tarafından açıkça belirtilmediği takdirde çamaşır makinesinde değişiklik yapılamaz.

► Arıza durumunda veya temizlik ve bakım sırasında makine elektrik şebekesinden şöyle ayrılır:

- çamaşır makinesinin fişi prizden çıkartılır veya
- binadaki sigorta kapatılır veya
- binadaki telli sigorta tamamen yuvasından çıkarılır.

Güvenlik Tavsiyeleri ve Uyarılar

- ▶ Otomatik çamaşır makinesi yeni bir hortumla su tesisatına bağlanmalıdır. Eski hortum takımı tekrar kullanılmamalıdır. Hortum takımlarını düzenli aralıklarla kontrol ediniz. Ancak bu durumda hortumları zamanında değiştirebilir ve suyla ilgili zararları önleyebilirsiniz.
- ▶ Cihazın bozuk parçaları sadece orijinal Miele yedek parçaları ile değiştirilebilir. Ancak orijinal Miele yedek parçaları cihazın tam anlamıyla güvenlik içinde çalışmasını sağlayabilir.
- ▶ Çamaşır makinesinin kazan kapağı güç kullanarak **açılmamalıdır**. Kapak kilidinin emniyet fonksiyonunu sağlamak için kapak kulpuna bir güvenlik sistemi takılmıştır.
- ▶ Çamaşır makinesinin profesyonel alanda kullanılması durumunda çalışma yönetmelikleri dikkate alınmalıdır. Kontroller meslek sendikalarının – BGR 500/ 2.6/Bölüm 4 uyarınca uygulanmalıdır. Test belgeleri için gerekli kitapçığı Miele müşteri hizmetlerinde bulabilirsiniz.
- ▶ Bu çamaşır makinesi ev dışında bir yerde (örneğin: teknelerde) çalıştırılmaz.

Güvenlik Tavsiyeleri ve Uyarılar

Doğru Kullanım

- ▶ Çamaşır makinesini donma tehlikesi olan çok soğuk yerlere kurmayınız. Donan hortumlar yırtılabilir veya patlayabilir. Ayrıca donma noktası altındaki derecelerde cihazın elektroniği bozulabilir.
- ▶ Cihazı ilk defa çalıştırmadan önce arkasındaki nakliye çubuklarını çıkartınız ("Kurma ve Bağlantı" bölümünde "Nakliye Çubuklarının Çıkarılması" böl.bak.). Aksi halde nakliye çubukları makinenin sıkma işlemi sırasında çevresindeki eşyalara ve cihazlara zarar verebilir.
- ▶ Cihaz uzun süre kullanılmadığı takdirde (tatil gibi) ve özellikle yerde su gideri bulunmuyorsa, su giriş musluğunu kapatınız.
- ▶ Su basma tehlikesi!
Su boşaltma hortumunu lavaboya asmadan önce suyun yeterli derecede hızlı akıp akmadığını kontrol ediniz.
Hortumun kaymaması için önlem alınız. İyi tutturulmamış bir hortum akan suyun basıncı ile yerinden oynayabilir.
- ▶ Çamaşır yıkılırken kazanın içinde yabancı maddelerin (iğne, çivi, ataç ve bozuk para gibi) bulunmamasına dikkat ediniz. Bunlar makinenin yapı parçalarına (kazan gibi) zarar verebilir. Hasarlı makine parçaları da çamaşırın hırpalanmasına sebep olur.
- ▶ Doğru deterjan miktarı sayesinde ayrıca bir kireç çözücüye gerek kalmayacaktır. Fakat makine buna rağmen kireçlenmişse, o zaman aşındırma niteliği olmayan özel bir kireç çözme maddesi kullanabilirsiniz. Kireç çözücü maddenin kullanma talimatına kesinlikle uyulması gerekir.

Güvenlik Tavsiyeleri ve Uyarılar

- ▶ Daha önce leke çıkarma maddeleri uygulanan çamaşırlar makineye atılmadan önce duru su ile iyice çalkalanmalıdır.
- ▶ Çamaşır makinesi içinde asla leke çıkarıcı temizleme maddeleri (yıkama benzini gibi) kullanmayınız. Makinenin parçaları zarar görebilir ve zehirli buharlar çıkabilir. Yangın ve patlama tehlikesi!
- ▶ Çamaşır makinesinin yakınında benzin, gaz veya kolay tutuşabilen maddeler bulundurmayınız. Yangın ve patlama tehlikesi!
- ▶ Kumaş boyama maddeleri çamaşır makinesinde kullanılacak türde ve ancak evde kullanılacak ölçülerde olmalıdır. Üreticinin kullanım uyarılarına mutlaka dikkat ediniz.
- ▶ Boya çıkarma maddeleri kükürt içerikli bağlantıları nedeniyle korozyona sebep olabilir. Çamaşır makinesi için de boya çıkarma maddesi kullanılamaz.
- ▶ Çelik yüzeylerin (ön cephe, üst kapak, gövde gibi) temizliği için sıvı klor- veya sodyum hipoklorid içeren temizleme- ve dezenfeksiyon maddeleri kullanmayınız. Bu maddeler çelik yüzeyde korozyona sebep olabilir. Aşındırma özelliği olan klor buharı da korozyon meydana getirebilir. Bu nedenle bu maddelerin saklandığı kapları kapakları açık olarak makinelerin yakınında bulundurmayınız.
- ▶ Çamaşır makinesinin temizliği için yüksek basınçlı su kullanmayınız veya makineye hortumla su tutmayınız.
- ▶ Yardımcı yıkama ürünleri ve özel ürünlerin kullanımında mutlaka üreticisinin tavsiyelerine uyunuz. Malzeme zararlarına ve güçlü kimyasal reaksiyonlara sebep olmamak için bu maddeleri üreticisinin öngördüğü durumlarda kullanınız.

Güvenlik Tavsiyeleri ve Uyarılar

Klor ve Olası Zararları

Klor ve Perkloretilen Kullanımı ile İlgili Bilgiler

► Klorun artışı ile makine parçalarının zarar görme olasılığı yükselir. Natrium- hipoklorid ve toz beyazlatma maddeleri klor yoğunluğuna, bekletme süresine ve ısı derecesine bağlı olarak çelik yüzeylerin koruyucu tabakasını zedeleyebilir ve yapı parçalarında korozyona yol açabilir. Bu nedenle bu tür maddelerin kullanımı yerine oksijen bazlı ürünlerin kullanımını tavsiye ederiz.

Fakat buna rağmen bazı kir grupları için yine de klorlu beyazlatıcı maddeler kullanılacaksa, o zaman mutlaka antiklor adımlar atılmalıdır. Aksi halde çamaşır makinesinde ve çamaşırlarda kalıcı ve onarılmaz hasarlar oluşabilir.

Antiklor-İşlemler

Antiklor işlemler doğrudan klorlu beyazlatma çalışmasından sonra başlamalıdır. En iyisi bu tür kullanımlarda hidroperoksit veya çamaşır ağartıcı seçerken oksijen bazlı olmasına dikkat edilmesidir.

Tiyosulfat ile özellikle sert sularda çamaşır ve makineden kireç artıkları görülebilir. Hidro-peroksit ile klor nötralizasyonu meydana gelir ve bu kullanım tercih edilebilir.

Yıkama yardımcı ürünleri ve yıkama ısı dereceleri üreticilerinin dozaj önerilerine göre ayarlanmalı ve kontrol edilmelidir. Çamaşırlarda klor artıkları kalıp kalmadığı test edilmelidir.

Aksesuar

► Ancak Miele firması tarafından öngörülen aksesuarlar cihaza monte edilebilir veya takılabilir.

Bunun dışında yabancı aksesuarlar takıldığı takdirde tüketicinin garanti talebi karşılanmaz veya ürünle ilgili sorumluluk ortadan kalkar.

Eski Cihazın Çıkarılması

► Artık kullanmayacağınız çamaşır makinenizin önce kapak kilidini kullanılmaz hale getiriniz. Böylece çocukların makineye girip kendilerini kilitlemeleri tehlikesi ortadan kalkmış olacaktır.

Miele güvenlik tavsiyeleri ve uyarıların dikkate alınmaması sonucunda ortaya çıkan zararlardan sorumlu tutulamaz.

Çamaşır Makinesinin Kullanımı

Kumanda Paneli

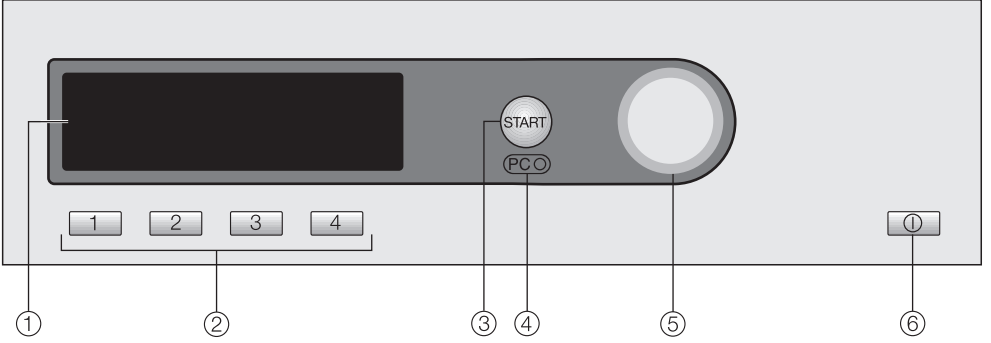

① Ekran

Ayrıntılı bilgileri bundan sonraki sayfalarda bulabilirsiniz.

② Doğrudan Seçmeli Tuşlar

Bir yıkama programını doğrudan seçmek için kullanılır. Bu tuşlara sık kullandığınız favori-yıkama programlarınızı yükleyebilirsiniz.

③ Start/Başlatma Tuşu

④ Optik Göz PC

Bu noktayı müşteri hizmetleri test ve yükleme noktası olarak kullanır.

⑤ Çoklu Fonksiyon Düğmesi

Bununla menü noktaları seçilir (= çevrilir) ve onaylanır (= basılır).

⑥ Açma-Kapama-Tuşu ①

İlk Çalıştırma Önerileri

İlk defa çalıştırmadan önce cihazı düzgün olarak kurunuz ve elektrik ve su bağlantılarını yapınız. "Kurma ve Bağlantı" bölümünü dikkatle okuyunuz.

Cihazı ilk defa "İlk Çalıştırma, Program Tablosu, Ayarlar" kitapçığında anlatıldığı gibi çalıştırınız.

Ekran Çalışma Sistemi

Giriş Menüsü

1	Renkiler	60°C	Program seçimi...
2	Bakımı Kolay ça.	40°C	Ayarlar P...
3	Narin çamaşır	40°C	
4	Yünlü	30°C	10:00

Ekranında giriş menüsü (dört adet değiştirilebilen favori programla birlikte) görülür ve *Program Seçim* menüsü işaretlenir.

Çoklu Fonksiyon Düğmesi

Çoklu fonksiyon düğmesi **çevrilerek** ekrandaki pozisyon işaretleme değiştirilir.

Çoklu fonksiyon düğmesine **basılarak** işaretlenen menü noktası onaylanır.

Doğrudan Seçmeli Tuşlar

Ekranın solunda görülen dört adet favori programı doğrudan seçmeli düğmeye basarak seçebilirsiniz.

Favori programları kendi ihtiyaçlarınız doğrultusunda düzenleyebilirsiniz (bununla ilgili ayrıntılı bilgileri "Program Seçimi", "Favori Programın Hafızaya Alınması" bölümünde bulabilirsiniz).

Diğer menülerde doğrudan seçmeli tuşların başka fonksiyonları vardır. Böyle durumlarda ekranda ilgili doğrudan seçme tuşlarının üzerinde fonksiyon işaretini taşıyan bir ok ▼ işareti göreceksiniz.

Program Seçme Olanakları

Bir program seçiminde iki olanak vardır:

- 1. Olanak: Ekranda *Program Seçimi* menüsünü seçiniz ve çoklu fonksiyon düğmesine basarak bunu onaylayınız.
- 2. Olanak: veya doğrudan seçmeli tuşlarından birine basınız ve sıralanan dört yıkama programından birinin ana menüsünü doğrudan açınız.

Çamaşır Makinesinin Kullanımı

Program Seçme Menüsü

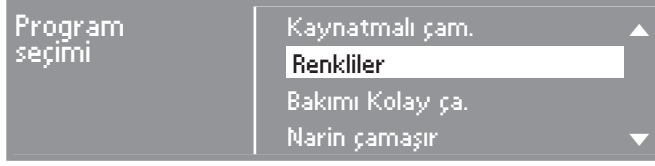

Çoklu fonksiyon düğmesi ile mevcut programlardan birini seçebilirsiniz. Düğmenin dönüş yönüne göre işaretleme yukarı veya aşağıya doğru hareket eder.

Ekranın sağındaki oklar ▼▲ diğer seçim olanaklarını gösterir.

Çoklu fonksiyon düğmesine basılarak seçilmiş olan programın ana menüsü açılır.

Bir Yıkama Programının Ana Menüsü

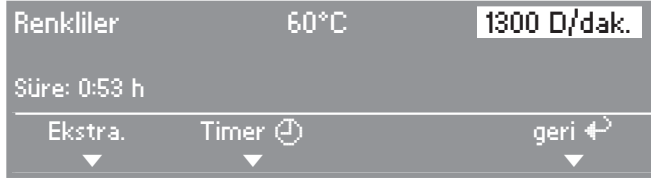

Çoklu fonksiyon düğmesi çevrilerek çeşitli program detayları, program, ısı derecesi ve sıkma devir sayısı seçilebilir. Seçilen işlem detayları işaretlenir. Çoklu fonksiyon düğmesine basılarak bu detaylar seçilir ve ona ait alt menü açılır.

Ekstralar ve *Timer* fonksiyonlarının alt menüleri altlarındaki doğrudan basmalı tuşlara basılarak açılır.

Giriş menüsüne dönmek için *geri* pozisyonunun altındaki doğrudan basmalı tuşa [4] basmanız gerekir.

Alternatif olarak bütün işlem noktalarını çoklu fonksiyon düğmesi ile işaretleyebilir ve onaylayabilirsiniz.

Menü Ayarları 📌

Menü *ayarları* sayesinde çamaşır makinesinin elektroniği güncel şartlara uyumlu hale getirebilir. Bu konu ile ilgili diğer bilgiler "İlk Çalıştırma, Program Tablosu, Ayarlar" kitapçığında yazılıdır.

Çamaşır Makinesinin Kullanımı

Çamaşırhane Versiyonu Kullanımı

Programlama pozisyonuna göre (*Kumanda ayarı*) giriş menüsü farklı ifadeler gösterebilir.

Kumanda , , , doğrudan seçmeli tuşları veya çoklu fonksiyon düğmesi ile yürütülür.

Çamaşırhane(WS)-Kısa Seçmeli Tuşlar

1	Renkliler	60°C
2	Bakımı Kolay ça.	40°C
3	Narin çamaşır	40°C
4	Yünlü 	30°C

Ayarlar/Kullanıcı Alanı menüsünde bulunan toplam 4 adet program seçilebilir.

Çamaşırhane-Kısa Seçmeli Tuşlar + Logo



Ayarlar/Kullanıcı Alanı menüsünde bulunan 12 program seçilebilir.

Çamaşır Bakımı Önerileri

1. Çamaşırın Hazırlanması

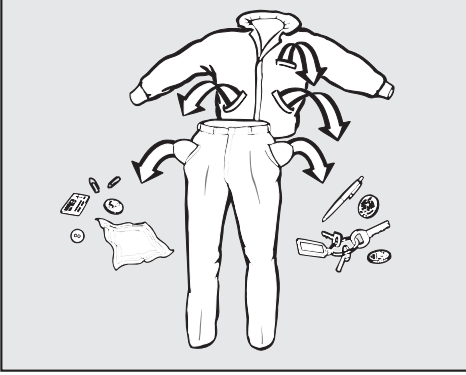

- Çamaşırın ceplerini boşaltınız.

⚠ Yabancı maddeler (çivi, bozuk para, ataç gibi) çamaşıra ve makineye zarar verir.

Lekelerin Çıkarılması

- Yeni olduğu sürece çamaşırdaki lekeleri yıkamadan önce. Rengi çıkmayacak bir bezle lekenin üzerine bastırınız. Ovalamayınız!

Lekeler (kan, yumurta, kahve, çay v.s.) genellikle pratik yöntemlerle veya leke çıkarma kitapçıklarındaki bilgilere göre çıkarılabilir.

⚠ Makinede asla kimyasal (çözücü madde içeren) leke çıkarma maddeleri kullanmayınız!

Çamaşırların Ayrılması

- Çamaşırları renklerine ve bakım etiketlerinde (yaka ve yan dikişlerde) yazılı özelliklere göre ayırınız.

Koyu renk çamaşırlar çoğunlukla ilk yıkamada "renk verirler". Diğer çamaşırların da boyanmaması için açık ve koyu renk çamaşırları mutlaka ayırınız.

Genel Yöntemler

- Tül perdelerde: Makaraları ve eteklerdeki kurşunları çıkartınız ve bu kısımları bir torbaya koyup, ağzını sıkıca bağlayınız.
- Sutyenlerde yerlerinden çıkmış balenleri çıkartınız veya sökükle yerleri dikişiniz.
- Triko, kotlar, pantolonlar ve örgülerde (T-şört, süveter): Üreticisinin önerilerine göre bunları ters yüz edebilirsiniz.
- Yıkamadan önce fermuar ve kopçaları kapatınız.
- Nevresim ve yastık kılıflarının içine küçük çamaşırların kaçmaması için bunları ilikleyiniz.
- Bu konu ile ilgili diğer bilgileri "İlk Çalıştırma, Program Tablosu, Ayarlar" kitapçığının "Program Tablosu" bölümünde bulabilirsiniz.

Makinede **yikanmaz** (☒ sembolü) işareti ile tanıtilen hiçbir çamaşırı yıkamayınız.

2. Makinenin Doldurulması

- Otomatik çamaşır makinesini Açma/Kapama  tuşu ile açınız.
- Kazan kapağını kulpundan çekerek açınız.

Kazan kapağını asla güç kullanarak açmayınız. Kapak kulpu sert açılmalara karşı özel takviye edilmiştir. Bu sayede kapak kilidi korunmuştur ("Arızalarda Yardım" "Kapak açılmıyor" böl.bak.).

- Çamaşırları ayrı ayrı katlayarak sıkıştırmadan kazanın içine yerleştiriniz. Farklı boyutlardaki çamaşırlar yıkama etkisini artırır ve sıkma sırasında kazanın içinde daha iyi dağılır.

Çamaşır makinesinin kazanı tam kapasite doldurulduğunda su ve enerji tüketimi toplam çamaşır miktarına göre en düşük seviyede olur. Kazanın aşırı doldurulması sonucunda çamaşırlar iyi temizlenmez ve kırışmalar meydana gelir.

- Kazan kapağını kapatınız. Önce kapağı bastırınız ve daha sonra kapak kulpunu kapatınız. Makine kapağını hızla kapatmayınız.

 Çamaşırların kapak ile kazan arasına sıkışmamasına dikkat ediniz.





3. Program Seçimi

- Çamaşırınız için en uygun yıkama programı seçiniz.

"İlk Çalıştırma, Program Tablosu, Ayarlar" kitapçığında bir program tablosu bulacaksınız.



Çamaşır Bakımı Önerileri





Bakım Sembolleri



Yıkama	
Aşağıda gösterilen ısı dereceleri çamaşırınızı yıkayabileceğiniz en yüksek ısı dereceleridir.	
	normal mekanik çalıştırma
	hassas mekanik çalıştırma
	özel hassas mekanik çalıştırma
	elde yıkanan çamaşırılar
	yıkanamaz



Program Seçimi için Örnekler

Program	Bakım Sembolü
Kaynatmalı çam./Renkiler	     
Bakımı Kolay ça.	    
Narin çamaşır	 
Yünlü	
Mini	 

Kurutma	
Noktalar ısı derecesini gösterir	
	normal ısı derecesi
	düşük ısı derecesi
	makinede kurutulmaz

Ütü & Silindir Ütü	
Noktalar ısı derecelerini gösterir	
	yakl. 200°C
	yakl. 150°C
	yakl. 110°C
	ütülemeyin/silindir ütünden geçirmeyin

Profesyonel Temizleme	
	Kimyasal çözücülerle temizleme. Harfler temizleme maddesini gösterir.
	Islak temizleme
	kimyasal temizleme yapılmaz

Beyazlatma/Ağartma	
	her türlü oksidasyonlu-ağartıcı kullanılabilir
	sadece oksijenli ağartıcı kullanılabilir
	ağartma yapılamaz

⚠ Mutlaka "Çamaşır Bakımı Önerileri" bölümünü okuyunuz.

1 Çamaşırların Hazırlanması

2 Makinenin Doldurulması

- Çamaşır makinesini açınız.

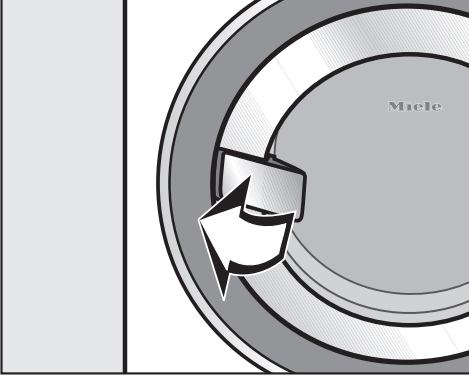

- Makinenin kazan kapağını açınız.



- Çamaşırları ayrı ayrı katlayarak sıkıştırmadan kazanın içine yerleştiriniz.

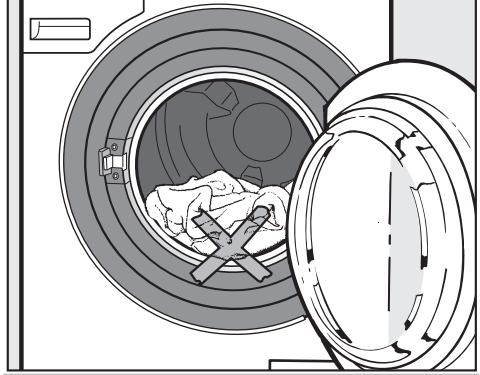

⚠ Çamaşırların kapak ile kazan arasına sıkışmamasına dikkat ediniz.

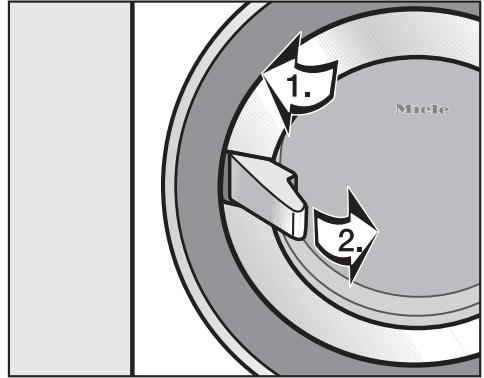

- Kazan kapağını kapatınız.

1. Kapağa bastırınız.
2. Kapak kulpunu kapatınız.

Kısa Açıklamalar

3 Program Seçimi

Program Tanıtları

- bölümünü "İlk Çalıştırma, Program Tablosu, Ayarlar" kitapçığında bulacaksınız.

Program seçimi için iki olanak vardır:

- Doğrudan seçmeli tuşlarla bir favori program seçiniz.



- *Program Seçimi* menüsü içinden bir yıkama programı seçiniz.

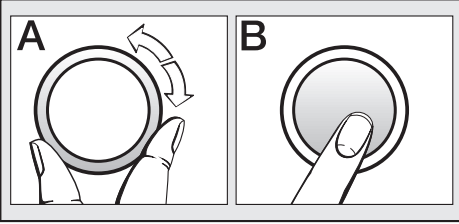

- Eğer isterseniz alt menüde Ekstralar ve/veya *Timer* (Gecikmeli Başlatma Saati) fonksiyonunu seçebilirsiniz.

Jeton Ünitesi

Eğer çamaşır makinesine bir jeton ünitesi bağlanmışsa, ekrandaki ödeme talebine dikkat ediniz.

Program başladıktan sonra program durdurulursa, (yapılan ayara göre) jeton kaybı olabilir!

4 Deterjan İlavesi

Çamaşırların kirlilik derecesini ve suyun sertlik derecesini dikkate alınız.

Çok az deterjan şu sonuçları doğurur,

- çamaşırlar temiz yıkanmaz ve zamanla grileşir ve sertleşir.
- çamaşırlarda yağ benekleri oluşabilir.
- rezistansta kireçlenmeler meydana gelir.

Çok fazla deterjan şu sonuçları doğurur,

- kazanda çok fazla miktarda köpüklenme olduğundan yıkama mekaniği azalarak yıkama, durulama ve sıkma sonuçları tatmin edici olmaz.
- çevre kirliliği artar.

Deterjan ve miktarı ile ilgili ayrıntılı bilgiyi "Deterjan" bölümünde bulabilirsiniz.

Çamaşır makinesi sıvı deterjan ve diğer yardımcı ürünlerin harici doz sistemi bağlantısı için önceden hazırlanmıştır ("Deterjan", "Harici Doz Sistemi" bölümüne bakınız).

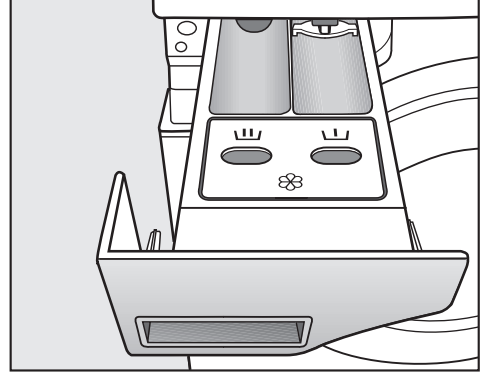

- Deterjan çekmecesini dışarı çekiniz ve gözlere deterjan doldurunuz.

☰ = Ön yıkama için deterjan

☰ = Ana yıkama için deterjan

☼ = Yumuşatıcı, Sentetik kola, Sıvı kola veya empenye maddesi

- Deterjan çekmecesini kapatınız.

Deterjan çekmecesini çamaşır yıkama sürecinde dışarı çekilmemelidir. Çamaşır makinesini ancak deterjan çekmecesini kapalı iken çalıştırabilirsiniz.

Dezenfeksiyon programlarında ☼ gözü kumanda edilmez. ☼ bölümüne hiçbir madde koymayınız.

Kısa Açıklamalar

5 Programı Başlatma

Bir program başlatılabileceği zaman *Start/Başlatma* tuşunun ışığı yanıp söner.

- *Start* tuşuna basınız.

Start tuşunun ışığı yanar.

Ekranda olası program süresi görülür. Bu süre dakikalık dilimlerle geriye doğru saymaya başlar. İlk 10 dakika içinde çamaşır makinesi çamaşırın su çekme kapasitesini bildirir. Böylece program süresi kısalmalıdır.

Ayrıca program akışı ekranda görülür. Çamaşır makinesi ulaşılan program dilimlerini ekranda gösterir.

Yıkama sırasında aşağıdaki doğrudan basmalı tuşlardan birine basarsanız:

- **1** *Ekstralar Tuşu* ile program başladıktan sonra gösterilen ekstraları seçebilir- veya iptal edebilirsiniz.
- **2** *Timer Tuşu* ile güncel saati ve programın tahmini bitiş saatini öğrenebilirsiniz.
- **4** *Durdurma Tuşu* ile devam etmekte olan programı durdurabilirsiniz. Kazandaki su hemen boşaltılır.

6 Çamaşırın Çıkarılması

Ekranda *Son* yazısı görülür.

- Kazan kapağını açınız.
- Çamaşırını dışarı alınız. Aksi halde bir sonraki çamaşırda bunlar çekebilir veya diğer çamaşırını boyayabilir.
- Kazan kapağını kapatınız. Aksi halde kazanın içine istenmeden yabancı bir malzeme atılabilir. Bunlar yanlışlıkla çamaşır ile birlikte yıkanır ve diğer çamaşırına zarar verebilir.
- Çamaşır makinesini *Açma/Kapama*-tuşu ile kapatınız.

Program Seçimi/Değişimi

Giriş Menüsü

1	Renkliler	60°C	Program seçimi...
2	Bakımı Kolay ça.	40°C	Ayarlar ↗...
3	Narin çamaşır	40°C	
4	Yünlü ↶	30°C	15:00

- Doğrudan basmalı tuşa basınız.

Ana Menü

Renkliler	60°C	1300 D/dak.
Süre: 0:53 h		
Ekstra. ▼	Timer ⌚ ▼	geri ↶ ▼

- Çoklu fonksiyon düğmesini çevirerek: Program, ısı derecesi veya sıkma devir sayısını değiştirebilir ve çoklu fonksiyon düğmesinin üstüne basarak bunları onaylayabilirsiniz.

Yapılan seçime göre akıranda şunlar görülür:

– Program Seçimi

Program seçimi	geri ↶
	Kaynatmalı çam.
	Renkliler
	Bakımı Kolay ça. ▼

- İstediğiniz programı çoklu fonksiyon düğmesi ile seçiniz ve onaylayınız. Ana menü tekrar görülür.

Program Seçimi

Uyarı: Yaklaşık 15 saniye içinde alt menüde bir seçim yapılmazsa, menü görüntüsü ana menüye geri "döner".

– Isı Derecesi Seçimi

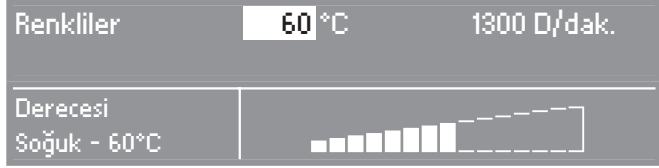

- Çoklu fonksiyon düğmesi ile istediğiniz ısı derecesini seçiniz ve bunu onaylayınız. Ana menü tekrar görülür.

– Sıkma Devir Sayısı Seçimi

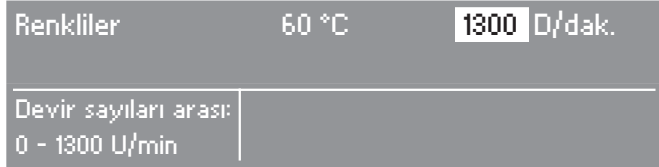

- Çoklu fonksiyon düğmesi ile istediğiniz sıkma devir sayısını seçiniz ve bunu onaylayınız. Ana menü tekrar görünür.

Ekstraların Seçimi

- Doğrudan seçmeli tuşa basınız. Ekstralar alt menüsü açılır.

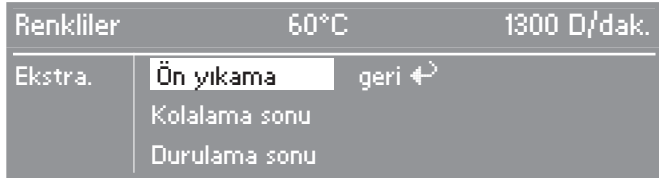

- Çoklu fonksiyon düğmesi ile istediğiniz ekstrayı seçiniz ve onaylayınız. Ana menü tekrar görülür. Bir ekstra daha seçmek isterseniz, bu işlemi tekrarlayınız. Ekstralar ile ilgili daha ayrıntılı bilgi isterseniz "Ekstralar" bölümüne bakınız.

Favori Programların Hafızaya Alınması

Bu çamaşır makinesi size sık sık kullandığınız dört yıkama programının doğrudan tuşlara kaydedilmesi olanağını sunmaktadır. Bunun için *Ayarlar/Kullanıcı Alanı* menüsü ile *Kaydet* seçeneği açık olmalıdır.

Renkliler	40°C	1300 D/dak.	
Ön yıkama			
Süre: 1:02 h			
Ekstra. ▼	Timer ⌚ ▼	Kaydet ▼	geri ↩ ▼

- Doğrudan seçmeli tuşa basınız .

Doğrudan Seçmeli Tuşun Seçimi

Renkliler	40°C	1300 D/dak.
şimdiye kadar:	Renkliler	60°C
Ekstra:	yok	1300 D/dak.
Farklı kaydet :	<input type="text" value="1"/> 2 3 4	geri ↩

- Çoklu fonksiyon düğmesi ile istediğiniz favori programın numarasını seçiniz ve bunu onaylayınız. Favori program şimdi ayarları ile birlikte hafızaya alınır ve giriş menüsünde görülür.

Her favori programın hafızaya kaydedilmesi için bu işlemi tekrarlayınız. Diğer favori programlarınızı kalan doğrudan basmalı tuşlara yükleyiniz.

Ekstralar

Yıkama programlarını *ekstralar* yardımıyla tamamlayabilirsiniz.

Alt Menü: Ekstraların Açılması

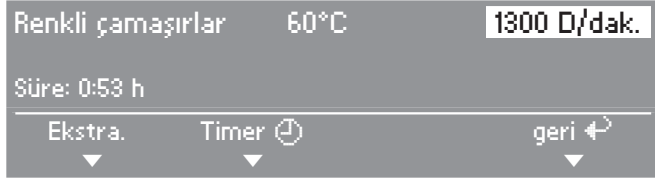

- Doğrudan seçmeli tuşa basınız. *Ekstralar* alt menüsü açılır.

Ekstraların Seçimi

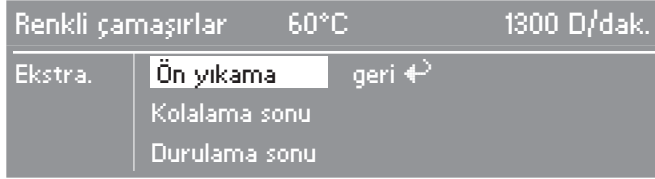

- Çoklu fonksiyon düğmesi ile istenilen ekstrayı seçiniz ve onaylayınız:
 - Başka bir ekstra daha seçmek isterseniz aynı işlemi tekrarlayınız.
 - Daha önce seçilmiş olan ekstranın yanında bir onay işareti görülür.

Ön Yıkama

Çamurlu veya çok kirli çamaşırlar için bu fonksiyonu kullanabilirsiniz.

Kolalama Sonu

Son durulamanın suyu boşaltılır, program durur.

Kolanın doğrudan kazana boşaltılmasının arkasından program devam edebilir (daha fazla bilgi için "Deterjan" "Kolalama" böl. bkz.)

Durulama sonu

Çamaşırlar son durulamadan sonra sıkılmaz ve suda kalır. Böylece program bittikten sonra çamaşırlar kazandan hemen dışarı alınmadığı takdirde kırıma olasılığı azalır.

Yoğun*

Çok kirli veya görülür lekeleri olan çamaşırlar içindir. Ana yıkama ve durulama süresi uzatılır.

İlave Su*

Cihazın fabrika çıkışında *İlave su* ekstrasının seçiminde yıkama ve durulama işlemlerinde su seviyesi yükseltilir.

İlave su ekstra fonksiyonu için başka ayarlar da seçebilirsiniz. Bunları "İlk Çalıştırma, Program Tablosu, Ayarlar" kitapçığının "*Ayarlar/Kullanıcı adımı*" bölümünde bulabilirsiniz.

**Yoğun* ve *İlave su* fonksiyonları "İlk Çalıştırma, Program Tablosu, Ayarlar" kitapçığının *Ayarlar/Kullanıcı adımı* menüsünde yazıldığı gibi devreye alınabilir.

Seçilebilen ekstralar "Ekstralar" alt menüsünde gösterilir. Bir ekstra gösterilmezse, seçilen program için uygun değil demektir.

Ekstralar

Aşırı Güç Kapatma İşlemi

Aşırı güç fonksiyonu devreye alındığında rezistans kapanır ve bir program durdurma uygulanır. Ekranda şu uyarı görülür:

Kaynat. çamaşır	60°C	1300 D/dak.
Yıkama		0:43 h
Maks. yük		

Aşırı güç fonksiyonu sona erdiğinde program otomatik olarak kaldığı yerden devam eder.

Timer ile programın bitiş saatini seçebilirsiniz. Programı başlatma saati 30 dakika ile en fazla 24 saat arasında ertelenebilir.

Alt Menü Timer Fonksiyonunun Açılışı

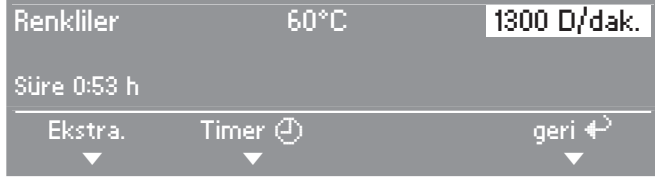

- Doğrudan seçmeli [2] tuşuna basınız. Alt menü *Timer* açılır.

Geciktirme Süresinin Seçimi

Program sonu 30'ar dakikalık dilimlerle seçilebilir.



- Çoklu fonksiyon düğmesi ile istediğiniz programı bitirme saatini seçiniz ve bunu onaylayınız.
Programı bitirme saati bir sonraki tam veya yarım saate kaydırılır.
Programın başlama saati programın bitiş saatine paralel olarak ileriye kaydırılır.

Timer Fonksiyonunu Başlatma

- *Start* tuşuna basınız.

İlerlemekte olan başlatmayı geciktirme saati ekranda gösterilir ve dakikalık dilimlerle geriye doğru saymaya başlar.

Timer Fonksiyonunu Durdurma

- İşlem doğrudan seçmeli [4] tuşu ile durdurulabilir.

Program başladıktan sonra kazanın içindeki gerçek çamaşır miktarı saptanabilir. Buna göre programın bitiş saati ileri kayabilir.

Sıkma

Maksimum Son Sıkma Devir Sayısı

Maksimum sıkma devir sayısı programa bağlıdır.

Son sıkma devir sayısını azaltabilirsiniz. Program için öngörülen sıkma devir sayısının üzerine çıkmak mümkün değildir.

Durulama-Sıkma

Ana yıkamadan sonra çamaşırlar durulama aralarında sıkılır. Son sıkma devir sayısı azaltıldığında durulama aralarındaki sıkma devir sayıları da azaltılır.

Son Sıkmanın İptali (Durulama Sonu)

- *Ekstralar* alt menüsünde *Durulama Sonu* ekstrasını seçiniz. Çamaşırlar son durulama işleminden sonra su içinde kalırlar. Çamaşırlar program sonunda hemen kazandan dışarı alınmazsa, kırımlar azaltılmış olur.
- Son Sıkmanın Başlatılması:
Ekranında sıkma devir sayısı işaretlenir.
- Start/Başlatma tuşu ile son sıkma işlemini başlatınız.
- Devir sayısını değiştirebilirsiniz.
- Çoklu fonksiyon düğmesine basınız ve devir sayısını değiştiriniz.
- Devir sayısını onaylayınız. Son sıkma işlemi hemen başlar.
- Programı Bitirme:
- Doğrudan seçmeli *Durdurma* tuşuna basınız. Su dışarı pompalanır.
- Kazan kapağını açınız.

Durulama Sıkma ve Son Sıkma İşlemlerin İptali

- Devir sayısı alt menüsünde *Sıkmasız* ayarı seçiniz. Son durulamadan sonra kazan suyu boşaltılır.

Jeton Ünitesi

Program başladıktan sonra program durdurulursa bir jeton kaybı meydana gelir. Program yeniden başlatıldığında yeni bir jeton kullanmak gerekecektir.

Programa Ara Verilmesi

Bir yıkama programını her an durdurabilirsiniz.

- Çamaşır makinesini ① tuşu ile kapatınız.

Devam ettirmek için:

- Çamaşır makinesini ① tuşu ile yeniden açınız.
- Ekranda uyarıyı onaylayınız ve *Start/Başlatma* tuşuna basınız.

Programın Durdurulması

Bir yıkama programını program başladıktan sonra her an durdurabilirsiniz:

- Doğrudan seçmeli *Durdurma* tuşuna basınız.

Çamaşır makinesi kazandaki suyu boşaltır.

- Yeni bir programa başlamadan önce kazan kapağını açınız.

Programın Değiştirilmesi

- Program başladıktan sonra sıkma devir sayısı seçeneklerini son sıkmanın başlangıcına kadar değiştirebilir ve *Kolalama Sonu* ve *Durulama Sonu* ekstralarını seçebilir veya iptal edebilirsiniz.
- Program başladıktan sonra 5 dakika içinde ısı derecesi seçeneklerini değiştirebilir ve *Yoğun* ve *İlave Su* ekstralarını seçebilir veya iptal edebilirsiniz.

Şu durumlarda programı durdurmak veya değiştirmek veya kazan kapağını mümkün değildir:

- Bir dezenfeksiyon programı başlatılmış ise.
- bir jeton ünitesi bağlanmış ise (Durdurma işlemi yapılan ayara göre mümkün olabilir, Ayarlar *Jeton-Ünitesi-Kilidi*) bölümüne bakınız.

Deterjan

Deterjan Dozu

Deterjan üreticisinin verdiği bilgileri dikkate alınız.

Kullanım ve doz miktarları ile ilgili uyarılar deterjan ambalajı üzerinde yazılıdır.

Doz miktarı şunlara bağlıdır:

- çamaşırın miktarına.
- çamaşırların kirlilik derecesine
- suyun sertlik derecesine.
Eğer suyunuzun sertlik derecesini bilmiyorsanız, ilgili su dağıtım kurumuna sorunuz.

Su Sertlik Dereceleri

Sertlik Kademesi	Toplam Sertlik mmol/l	Almanya Su Sertlik Derecesi °dH
yumuşak (I)	0 - 1,5	0 - 8,4
orta (II)	1,5 - 2,5	8,4 - 14
sert (III)	2,5 üstü	14 üstü

Su Yumuşatıcı

Deterjandan tasarruf etmek için II ve III. Su sertliği kademelerinde su yumuşatıcı ilave edebilirsiniz. Doğru doz miktarı ambalaj üzerinde yazılıdır. Önce deterjanı ve daha sonra su yumuşatıcıyı kendi bölmelerine doldurunuz.

Deterjan dozunu I. su sertlik derecesindeki gibi ayarlayınız.

Yıkama Ürünleri - Deterjan

Çamaşırın yıkanmasında birkaç ürün birde kullanıyorsanız, bu ürünleri aşağıdaki sırayla  bölmesine koyunuz:

1. Deterjan
2. Su yumuşatıcı
3. Leke tozu

Böylece gelen su bu ürünleri hazneden daha kolay alabilecektir.

Boya Çıkarma/Boyama

- Otomatik çamaşır makinesi içinde boya sökücü madde kullanmayınız.

Makine içinde boyama işlemi uyguladığında mutlaka boya üreticisinin uyarıları dikkate alınmalıdır.

Yumuşatıcı, Sentetik Kola, Kola veya Sıvı Kola

- Dozu üreticinin önerdiği şekilde ayarlayınız.

Otomatik Yumuşatma, Sentetik Kola veya Sıvı Kola

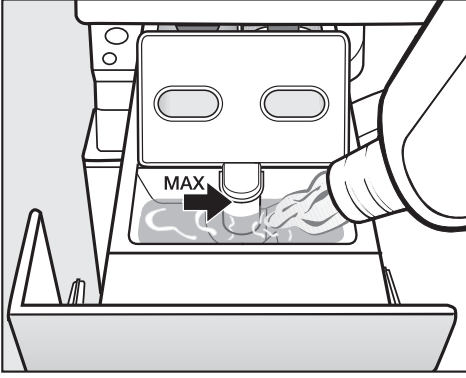

- Yumuşatıcıyı, sentetik kolayı veya sıvı kolayı  gözüne doldurunuz. **Max. İşaretine dikkat ediniz.**

Son durulama ile birlikte yumuşatıcı, sentetik kola veya sıvı kola kazan suyuna ilave edilir. Yıkama programının sonunda  gözünde az miktarda su kalır.

Birkaç otomatik kolalama işleminde sonra bu bölmeyiş özellikle de sifonunu temizleyiniz.

Yumuşatıcı ve Kolanın Ayrı Kullanılması

- Yumuşatıcı veya sentetik kolayı  gözüne doldurunuz.
- *Ekstra durulama* programını seçiniz.
- *Start/Başlatma* tuşuna basınız.

Ayrı Kolalama

- Kolayı ambalajında yazıldığı gibi hazırlayınız ve dozunu belirleyiniz.
- Kolayı  gözüne doldurunuz.
- *Kolalama* programını seçiniz.
- *Start/Başlatma* tuşuna basınız.

Kolalama Sonu ile Kolalama

- Kolayı ambalajında yazıldığı gibi hazırlayınız ve dozunu belirleyiniz.
- Program başlamadan önce *Kolalama Sonu* ekstrasını seçiniz. Program akışı ve kalan süre son durulamadan önce durur. Ekranda *Kolalama Sonu* görülür.
- Kazan kapağı açınız ve kolayı doğrudan kazanın içine ilave ediniz.
- Kazan kapağını kapatınız.
- Bir sıkma devir sayısı seçiniz ve bunu onaylayınız veya
- *Start/Başlatma* tuşuna basınız.

Deterjan

Harici Deterjan Kabı

Çamaşır makinesi harici doz sistemi için bir adaptör ile donatılmıştır. 6 adet doz hortumu bağlanabilir. Harici doz pompaları röle ile çamaşır makinesi içinden kumanda edilir. Röleler 2 dakika için açılır.

Doz pompalarının elektrikli kumandaları için ayrı bir bağlantı kutusu gereklidir, bunu yetkili Miele servisinden temin edebilirsiniz.

Röleler "İlk Çalıştırma, Program Tablosu ve Ayarlar" kitapçığının tablosunda yazıldığı gibi kumanda edilir. Kaplar gösterilen sıraya göre deterjan ve diğer yardımcı ürünlerle doldurulmalıdır.

Boş Sensörü

Cihazın *Boş Sensörü* devreye alındığında harici sıvı deterjan kapları boşalırsa çamaşır makinesi ekranında bir uyarı görülür ("İlk Çalıştırma, Program Tablosu, Ayarlar" kitapçığı "Menü Ayarları/Kullanıcı Alanı " bölümüne bakınız).

Bir kap boşaldığında program başlamadan önce veya program akışı sırasında şunlar görülür:

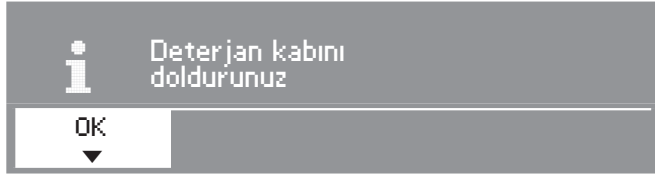

Başlatılan program sonuna kadar devam eder.

- Ekrandaki uyarıyı silmek için doğrudan basmalı tuşa basınız ve kabı doldurunuz.

Dezenfeksiyon programlarında Őu uyarı grlr:

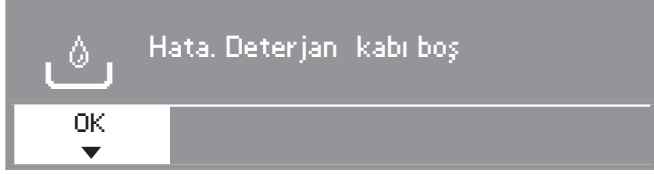

Program durdurulur.

- Ekrandaki uyarıyı silmek iin dođrudan basmalı tuŐa basınız ve kabı doldurunuz.
- Programı yeniden baŐlatınız.

 Dezenfeksiyon programlarında deterjan kabı boşalmıŐsa, dezenfeksiyon iŐleminin **gerekleŐmediđi** kabul edilmelidir. Programı ltfen yeniden baŐlatınız.

Temizlik ve Bakım

 Cihazı şebekeden ayırınız.

Çamaşır Makinesinin Temizlenmesi

 Çözücü madde içeren deterjanlar, aşındırıcı maddeler, cam- veya genel temizlik için kullanılan temizlik maddelerini kullanmayınız!
Bunlar plastik yüzeylere ve diğer kısımlara zarar verebilirler.

Cihaz Gövdesi ve Panel Temizliği

- Cihazın gövdesini ve kumanda panelini hafif deterjanlı veya sabunlu bir suyla bezle siliniz.
- Cihazın çelik bölmelerini uygun bir çelik temizleme maddesi ile temizleyiniz.

 Çamaşır makinesini temizlemek amacıyla asla hortumla su tutmayınız.

Kazan, Kazan Suyu Haznesi ve Su Tahliye Sisteminin Temizlenmesi

Gerektiğinde kazan, kazan suyu haznesi ve su tahliye sistemi temizlenebilir.

- *Makine Temizliği* programını başlatınız.
- Programın sonunda kazanın içini kontrol ediniz ve kalan kaba kirleri alınız.

Dezenfeksiyon programlarının sık kullanılması halinde *Makine Temizliği* programı düzenli olarak kullanılmalıdır.

Deterjan-Gözünün Temizliği

Bu bölmenin içindeki deterjan artıklarını düzenli olarak temizleyiniz.

Deterjan gözü panelinin iç tarafında sarı renkli açma aleti bulunur.

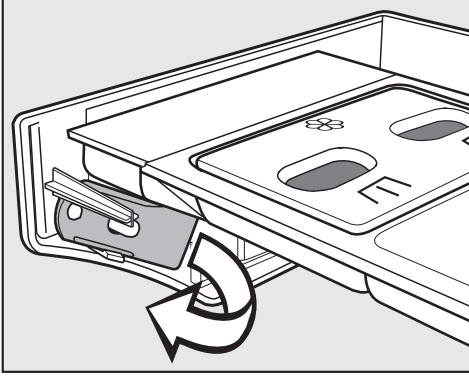

- Bu açma aletini alınız.

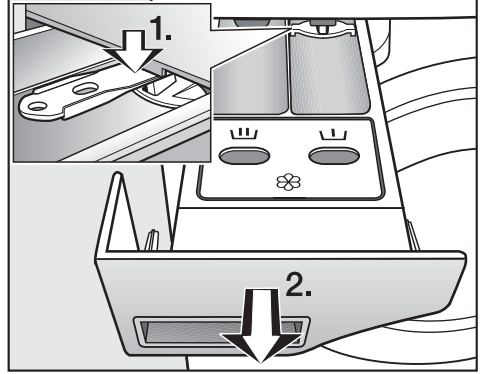

- Deterjan çekmesini dayanma noktasına kadar dışarı çekiniz.
- 1. Açma aleti ile çekmece üzerindeki mandala aşağı doğru basınız.
- 2. Deterjan çekmesini tam olarak dışarı alınız.
- Deterjan çekmesini sıcak su ile yıkayınız.

Temizlik ve Bakım

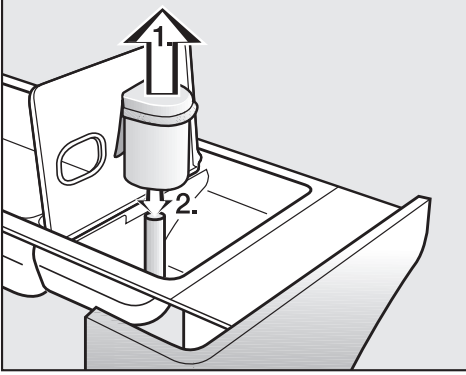

■ Sifonu temizleyiniz.

1. Sifonu ⌘ gözünden dışarı çekiniz ve akan sıcak suyun altında yıkayınız. Sifonun üzerindeki parçayı da yıkayınız.
2. Sifonu yerine takınız.

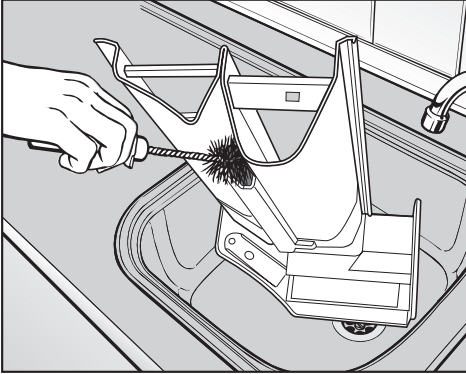

■ Yumuşatıcı kanalını sıcak su ve bir fırça yardımı ile yıkayınız.

Birkaç defa sıvı kola kullandıktan sonra sifonu ve kanalı iyice yıkayınız. Sıvı kola yapışığı kalabilir.

Deterjan Çekmecesi Yuvasının Temizliği

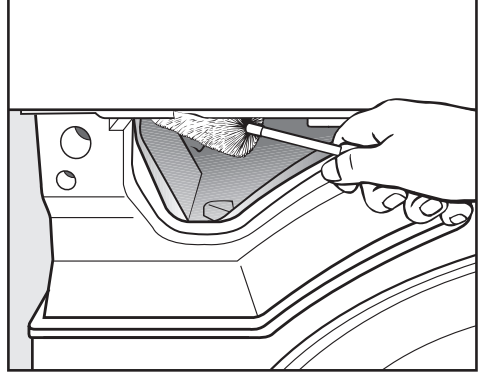

■ Deterjan yuvasındaki su kanallarının içinde biriken deterjan ve kireç artıklarını bir şişe fırçası ile temizleyebilirsiniz.

Su Giriş Süzgecinin Temizliği

Su giriş valfinin korunması için cihazda süzgeçler bulunmaktadır. Bu süzgeçler her 6 ayda bir kontrol edilmelidir. Suyun sık sık kesilmesi durumunda bu süre daha kısa tutulmalıdır.

Su Giriş Hortumundaki Süzgeçlerin Temizliği

- Su musluğunu kapatınız.
- Su giriş hortumunu su musluğundan sökünüz.

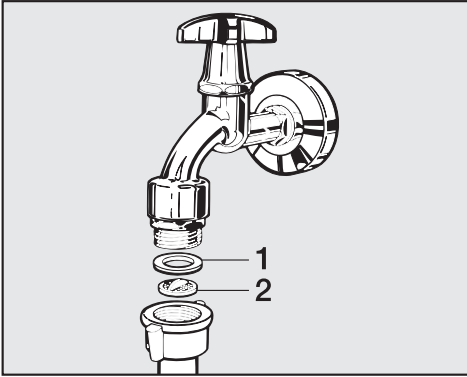

- Girişteki lastik contayı **1** yerinden çıkartınız.
- Bir pense ile süzgecin tırnağını **2** tutunuz ve dışarı alınız.
- Plastik süzgeci temizleyiniz.
- Parçaları tekrar birleştirmek için işlemi tersten uygulayınız.

Hortum başlığını musluğa sıkıca vidalayınız ve su musluğunu açınız. Eğer aradan su sızarsa, biraz daha sıkıştırınız.

Su Giriş Valfinin Temizliği

- Çentikli plastik somunu dikkatle bir pense ile giriş borusundan çıkarıp alınız.

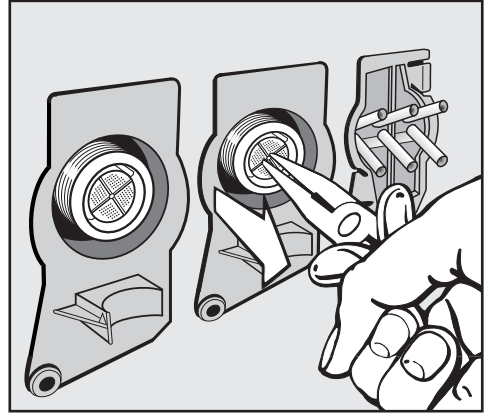

- Süzgeci bir pense ile tırnağından tutup çıkartınız ve yıkayınız. Parçaları tekrar birleştirmek için işlemi tersten uygulayınız.

Süzgeç temizlendikten sonra **mutlaka** yerine tekrar takılmalıdır.

Arızalarda Yardım

Ne Yapmalı, eğer . . .

Günlük kullanımda ortaya çıkabilecek çoğu arıza ve hatayı kendiniz de giderebilirsiniz. Bu durumda servis çağırmadığınız için zaman ve paradan tasarruf etmiş olursunuz.





Aşağıdaki tablolar arıza ve hataların bulunması ve giderilmesinde size yardımcı olacaktır. Fakat şu noktayı mutlaka dikkate alınız:

 Elektrikli cihazların tamirleri sadece uzman ve yetkili personel tarafından yapılmalıdır. Hatalı tamirler sonucunda cihazı kullanan kişi için ciddi tehlikeler ortaya çıkabilir.

Yıkama programı başlatılmıyorsa?



Problem	Olası Sebep	Çözüm
Ekran kararmışsa?	Çamaşır makinesine cereyan gelmemektedir.	Şunları kontrol ediniz: – makinenin elektrik bağlantısı yapılmamış olabilir. – evdeki sigorta kapalı olabilir.
Sıkma programının seçiminden sonra program başlamıyorsa?	İlk çalıştırma işlemi uygulanmamış olabilir.	"İlk Çalıştırma, Program Tablosu, Ayarlar" kitapçığının "İlk Çalıştırma" bölümünde yazıldığı gibi <i>Renkli Çamaşır 60°C</i> programını başlatınız.
Ekran kararmış ve Start/Başlatma tuşunun ışığı yavaş yavaş yanıp sönüyorsa?	Enerji tasarrufu açısından ekran otomatik olarak kapanır (Standby).	Bir doğrudan basmalı tuşa basınız. Standby durumu sona erer.

Ekranada bir arıza uyarısı duruyor

Ekrandaki uyarı	Sebebe	Çözüm ①
 Su giriş hatası Musluk vanasını açınız ve su giriş hortumunu kontrol ediniz	Su girişi kapalı veya engelleniyor.	Şunları kontrol ediniz: – musluk sonuna kadar açık olmalıdır. – hortum bükülmüş olmamalıdır.
	Su basıncı az olabilir.	– <i>Düşük su basıncı</i> ayarını açınız (<i>Ayarlar/Kullanıcı Alanı</i> menüsü).
 Teknik hata	Bir arıza var.	Programı yeniden başlatınız. Uyarı ekranda tekrar görülürse yetkili servisi çağırınız.
 Hata. Dezenfeksiyon derecesinin altına düştü	Dezenfeksiyon programı sırasında gerekli ısı derecesine ulaşılamamıştır.	Çamaşır makinesi dezenfeksiyon işlemini doğru olarak uygulamamıştır . Programı yeniden başlatınız.
 Su boşaltmada hata Su boşaltma sistemini temizleyiniz Su tahliye hatası	Su tahliyesi engelleniyor.	Su tahliye pompası olan cihazlarda: su tahliye sistemini temizleyiniz. Su tahliye valfı olan cihazlarda: Yetkili servisi çağırınız.
 Deterjan kabını doldurunuz veya Hata. Deterjan kabı boş	Harici deterjan bidonlarından biri boş.	"Deterjan" bölümündeki "Boş Sensörü" paragrafını okuyunuz.

① Bir hata uyarısı kapatmak için çoklu fonksiyon düğmesine basınız.

Arızalarda Yardım

Çamaşır Makinesinin Genel Problemleri		
Problem	Sebeup	Çözüm
Çamaşır makinesi sıkma sırasında düzgün durmuyorsa?	Cihaz ayakları eşit seviyede ayarlanmamış olabilir.	Çamaşır makinesini sağlam duracak şekilde yerleştiriniz ve cihaz ayaklarının somunlarını sıkıştırınız.
Su tahliyesinde makineden alışılmadık sesler geliyorsa?	Bu bir arıza değildir! Su tahliyesinin başında ve sonunda duyulan bu sesler normaldir.	
Deterjan çekmecesinde çok miktarda deterjan artığı kalıyorsa?	Su akış basıncı yeterli değildir.	<ul style="list-style-type: none">– Su girişindeki süzgeci temizleyiniz.– Gerekirse <i>İlave su</i> ekstra fonksiyonunu seçiniz.
	Toz deterjan yumuşatıcı maddelerle karışırsa yapışkan bir hale gelebilir.	Deterjan çekmecesini temizleyiniz ve bundan sonra önce deterjanı ve daha sonra yumuşatıcıyı doldurunuz.
Yumuşatıcı hazneden tam olarak alınamıyor veya  haznesinde çok fazla su kalıyorsa?	Sifon yerine tam oturmamış veya tıkanmış olabilir.	Sifonu temizleyiniz, "Temizlik ev Bakım" bölümü , "Deterjan-Haznenin Temizlenmesi" paragrafına bakınız.
Ekranda bir yabancı lisan görülüyorsa?	"Ayarlar  "Lisan  " menüsünde başka bir lisan seçilmiş olabilir.	Kullandığınız lisanı seçiniz. Bayrak sembolü size bu konuda yardımcı olacaktır.

Çamaşırlar temiz yıkanmıyor

Problem	Sebeup	Çözüm
Çamaşırlar sıvı deterjan ile temiz yıkanmıyorsa?	Sıvı deterjanların ağartıcı özelliği yoktur. Meyve, kahve veya çay lekeleri çıkarılmaz.	<ul style="list-style-type: none">– Ağartıcı niteliği olan toz deterjan alınız.–  haznesine leke çıkarma tozunu ve kendi ölçüğü ile sıvı deterjanı koyunuz.– Sıvı deterjanı ve eke çıkarma tozunu çekmeceye asla bir arada koymayınız.
Yıkamış çamaşırların üstünde gri artıklar görülüyorsa?	Kullanılan deterjan miktarı çok azdır. Çamaşırlar çok kirlidir (yağ veya merhem gibi)	<ul style="list-style-type: none">– Böylesine kirlenmiş çamaşırlara ya daha fazla deterjan ya da sıvı deterjan kullanınız.– Bir sonraki çamaşırdan önce makineyi 60°C yıkama programında sıvı deterjan kullanarak çamaşırsız olarak çalıştırınız.
Yıkamış koyu renk çamaşırların üzerinde beyaz renkte deterjan görünümünde artıklar kalıyorsa?	Deterjanın içeriğinde suyu yumuşatması için suda çözülmeyen bazı maddeler (Zeolit) bulunmaktadır. Bunlar çamaşıra yapışabilir.	<ul style="list-style-type: none">– Kuruduktan sonra bunları bir fırça ile temizleyiniz.– Koyu renk çamaşırları ilerde içinde zeolit maddesi bulunmayan deterjanla yıkayınız. Sıvı deterjanlarda çoğu zaman zeolit maddesi bulunmaz.
Özellikle çok yağlanmış çamaşırlar temiz yıkanmıyorsa?	<ul style="list-style-type: none">– Ön yıkamalı bir program seçiniz. Ön yıkamayı sıvı deterjanla yapınız.– Ana yıkamada piyasada satılan bir toz deterjan kullanabilirsiniz. Aşırı kirli iş elbiseleri için özel deterjanlar önerilir. Bunları deterjan satıcılarından öğrenebilirsiniz.	

Arızalarda Yardım

Kazan kapağı açılmıyor	
Olası Sebep	Çözüm
Bir program durdurulduktan sonra kazan kapağı kilitlemiş olabilir.	Haşlanmaları önlemek amacıyla kazan kapağı 50°C'nin üzerinde açılmaz. Cihaz soğuyuncaya kadar bekleyiniz.
Yıkama işleminden sonra kazan kapağı açılmıyor olabilir.	Kapak kulpuna bastırınız makineyi kapatınız ve tekrar açınız. Daha sonra tekrar kapak kulpuna çekiniz.
Kazanda hala su kalmış ve makine bunu boşaltamıyor olabilir.	Su tahliye sisteminde bir tıkanma olabilir. Su tahliye sistemini temizleyiniz, ilgili bölüme bakınız.
Kapak kulpunun emniyet pimi atmış olabilir.	Kapak kulpunun atması sonucunda kilidin bozulması önlenmiş olur. Emniyet pimi tekrar yerine oturuncaya kadar kapak kulpuna kuvvetlice bastırınız.

Elektrik kesintisinden sonra programın devamı	
Olası Sebep	Çözüm
Elektrik Kesintisi	Ekrandaki uyarıyı doğrudan seçmeli <input type="checkbox"/> tuşu ile onaylayınız ve arkasından <i>Start/Başlatma</i> tuşuna basınız. Program hafızaya alınan pozisyonlarla ile devam ettirilir.
Çamaşır makinesi Açma/Kapama tuşu ile kapatılmış ve tekrar açılmış olabilir.	

Servis aralığı göstergesi, BGR

Makine ekranında "Şebeke açık" yazısından sonra aşağıdaki uyarı görüldüğünde yetkili servis tarafından bir bakım veya yıllık BGR-testi yapılmalıdır.

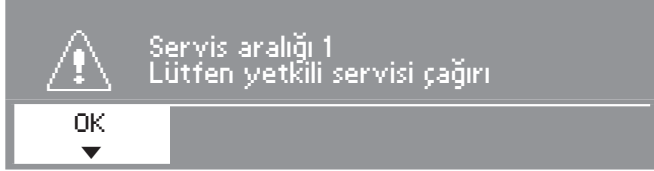

Doğrudan seçmeli tuşa bastıktan veya 5 saniye sonra giriş menüsü tekrar gösterilir.

Arızalarda Yardım

Su tahliyesi tıkanırsa ve/veya elektrik kesilirse kapak nasıl açılır?

⚠ Cihazın elektrik bağlantısını tesisattan ayırınız.

Deterjan çekmecesinin iç tarafında su tahliye sisteminin kapağını açacak bir açma aleti bulunur.

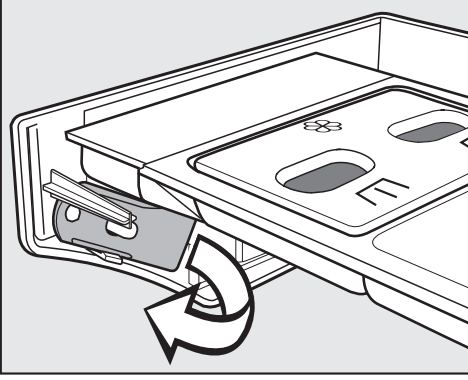

■ Bu açma aletini alınız.

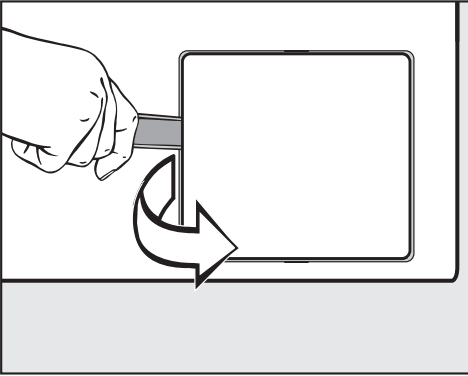

■ Su tahliye sisteminin kapağını açınız.

Su boşaltma...

Su boşaltma kanalı tıkanmış ise, çamaşır makinesinin içinde oldukça fazla su kalabilir (maks. 35 lt.)

⚠ Dikkat: bu işlemin öncesinde yüksek ısıda çamaşır yıkanmışsa haşlanma tehlikesi vardır!

... Kazan suyu filtresinin çıkarılması

■ Kapağın altına bir kap koyunuz.

Kazan suyu filtresini tamamen çevirerek açınız.

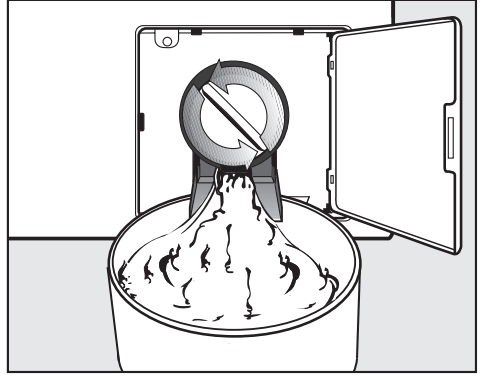

■ Su akıncaya kadar kazan suyu filtresini sökünüz.

Akan suyun durdurulması için:

■ Kazan suyu filtresini tekrar çevirerek kapatınız.

Suyun akması durduğunda:

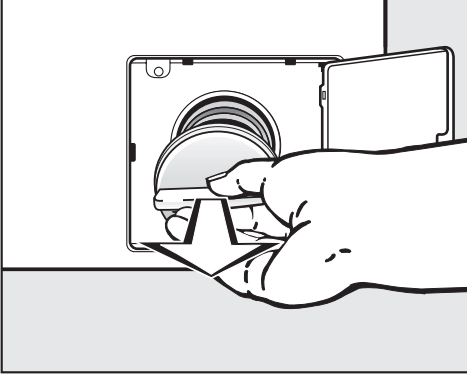

- Kazan suyu filtresini tamamen çevirerek dışarı çıkarınız.

Su Tahliye Sisteminin Temizliği

- Kazan suyu filtresini iyice temizleyiniz.

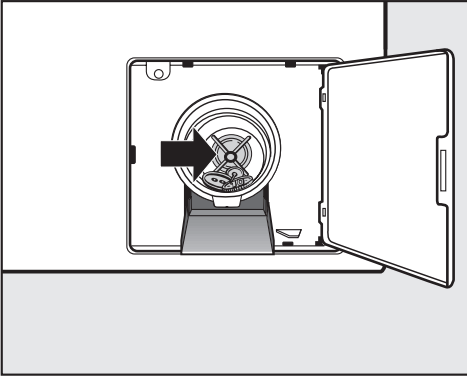

- Su tahliye pompasının pervanelerinin rahat dönüp dönmediğini kontrol ediniz, burada takılıp kalan düğme bozuk para gibi yabancı maddeleri çıkarıp alınız.
- Kazan suyu filtresini tekrar yerine takınız ve sıkıştırınız.

⚠ Kazan suyu filtresi yerine tam yerleştirilmezse ve sıkıştırılmazsa çamaşır makinesinden dışarı su akar.

... suyun tahliye musluğu ile boşaltılması

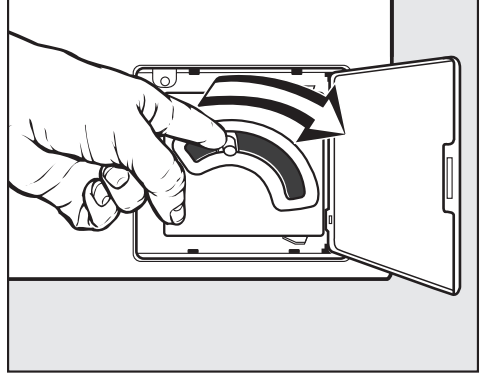

- Acil boşaltma kolunu aşağı doğru bastırınız ve suyun akması bitinceye kadar böyle tutunuz.

Arızalarda Yardım

Kazan Kapağının Açılması

⚠ Çamaşırları dışarı almadan önce kazanın tamamen durmasını bekleyiniz. Kazan henüz dönerken elinizi kazanın içine sokmayınız, yaralanma tehlikesi.

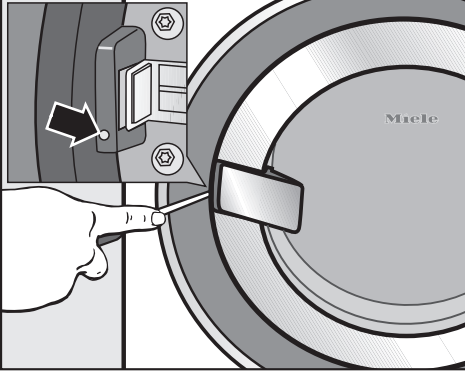

- Uygun bir tornavidayı kapak kilidinin yanındaki boşluğa sokarak kilidi açabilirsiniz. Saat gösterge yönünün tersine doğru hafif bir çevirme ile kapak kilidi açılır.
- Kapağı kulpu ile açınız.

⚠ Kazan kapağını asla güç kullanarak açmayınız.

Tamirler

Kendinizin gideremediđi arızalar için :

- Miele Merkez Servisi arayınız.

Müşteri hizmetleri sizden makinenin model ve seri numarasını isteyecektir. Bu bilgileri makinenin içinde cam kapağın üst tarafındaki tip etiketinden öğrenebilirsiniz.

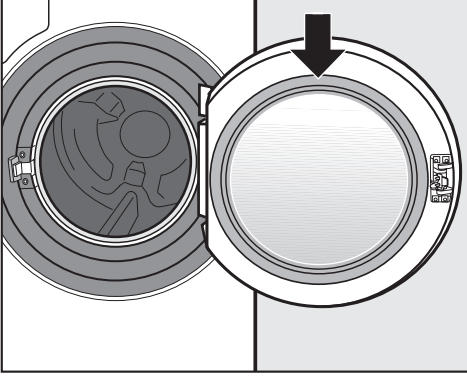

Optik Göz PC

Optik göz **PC** sayesinde yetkili servis cihazın testlerini yapabilir ve yeni bilgileri cihaz elektroniđine aktarabilir.

Sonradan Alınabilen Aksesuar

Bu otomatik çamaşır makinesi için gerekli aksesuarları yetkili Miele servislerinden temin edebilirsiniz.

Kurulma ve Baęlantı

Ön Görünüm

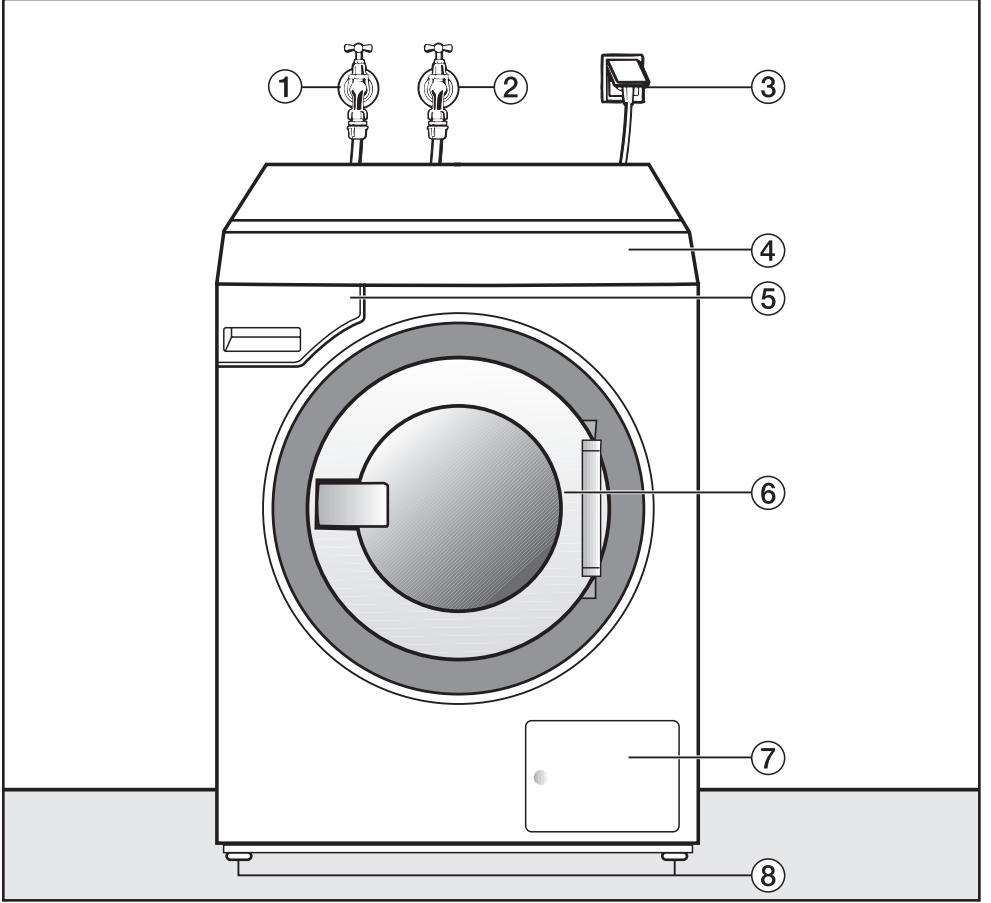

① Soęuk su giriř hortumu

② Sıcak su giriř hortumu

③ Elektrik baęlantısı

④ Kumanda paneli

⑤ Deterjan çekmecesi

⑥ Kazan kapaęı ve kulpu

⑦ Kazan suyu filtre kapaęı ve su tahliye musluęu

⑧ Yükseklięi ayarlanabilen vidalı ayaklar

Arka Görünüm

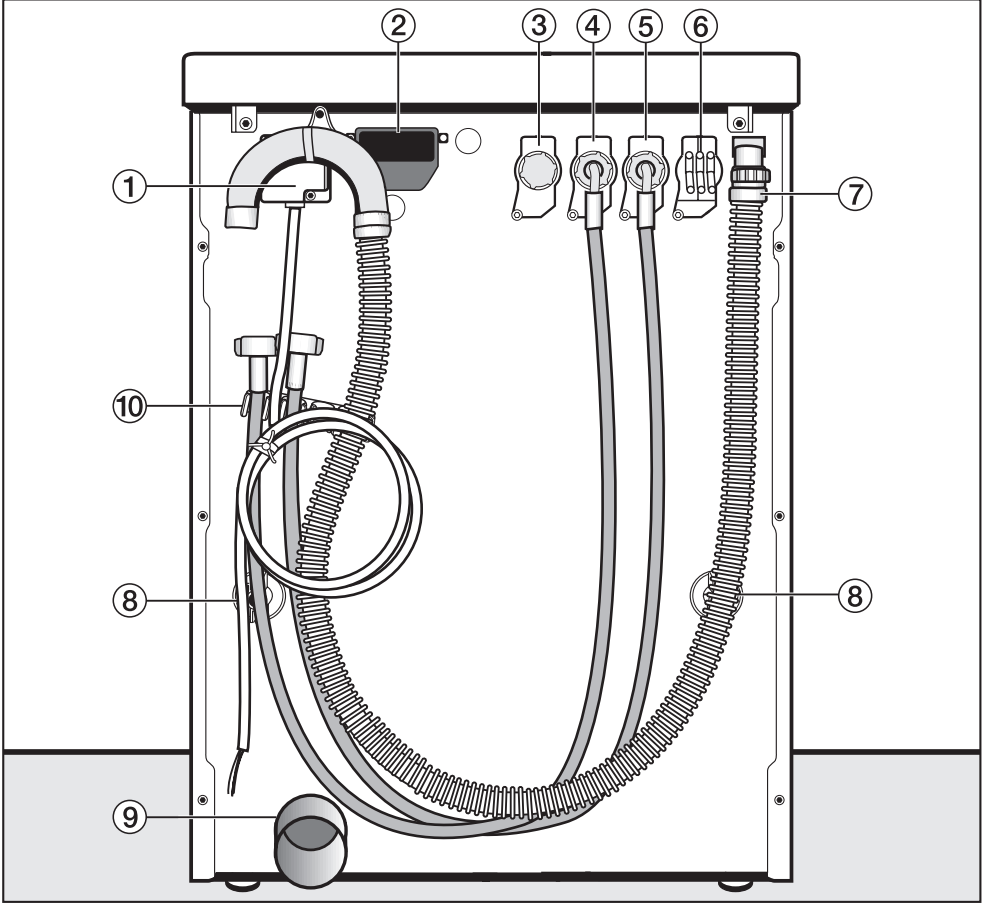

① Elektrik bağlantı kablosu

② İletişim modülü kutusunun yuvası

③ Su valfi

④ Su giriş hortumu (Sıcak su)

⑤ Su giriş hortumu (Soğuk su)

⑥ Harici doz adaptörü

⑦ Su tahliye pompası olan cihazlarda su tahliye hortumu

⑧ Nakliye çubukları

⑨ Su tahliye musluğu olan cihazlarda su tahliye borusu

⑩ Su giriş hortumu ve su tahliye hortumu askıları

Kurulma ve Bağlantı

Yandan görünüm

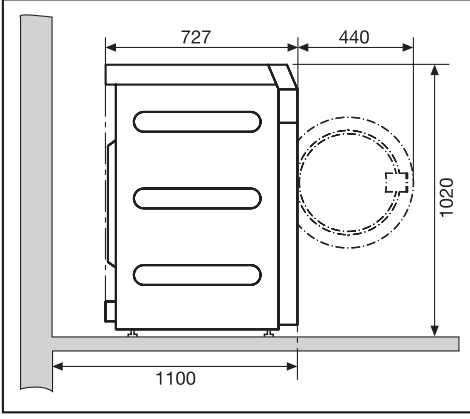

Üstten Görünüm

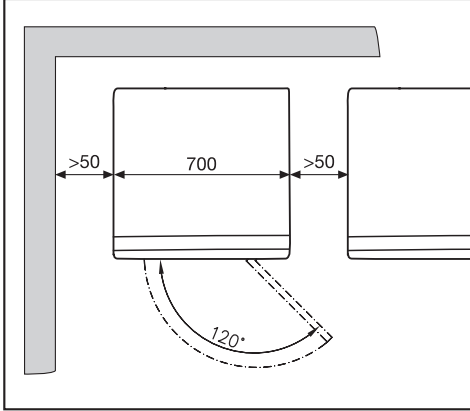

Makinenin Kurulması

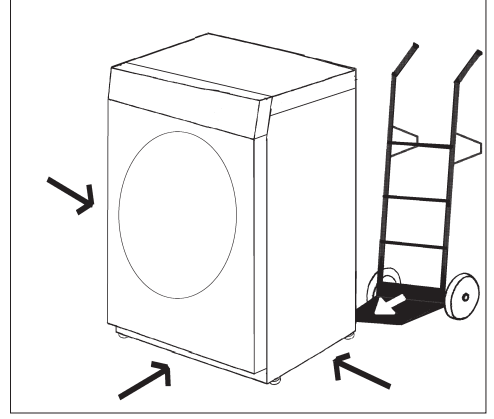

- Çamaşır makinesini yerleştireceğiniz yere taşıyınız.

⚠ Taşıma sırasında kurutma makinesinin duruş emniyetine dikkat ediniz.

⚠ Çamaşır makinesini kaldırmak için kazan kapağında **tutmayınız.**

⚠ Bu çamaşır makinesi tezgah altına monte edilemez.

Yerleştirme Kaidesi

Yerleştirme çelik bir baza veya beton baza üzerine açık veya kapalı olarak kurulabilir.

⚠ Bina içinde mevcut olan bir kaideye yerleştirmek için çamaşır makinesi desteklerle **sabitlenmelidir**. Aksi halde çamaşır sıkma sırasında makine kaideden düşebilir.

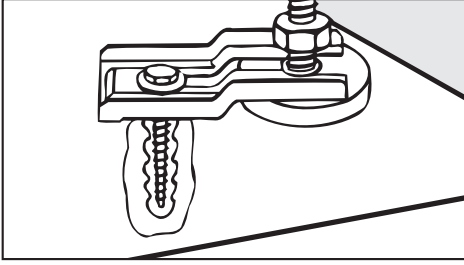

- Öndeki iki ayağı cihazla verilen desteklere sabitleyiniz.
- Ekteki Montaj Talimatına dikkat edin.

Jeton Ünitesi

Otomatik çamaşır makinesi bir jeton ünitesi* ile donatılabilir.

Jeton ünitesi için gerekli ayarlar ilk çalıştırma sırasında yetkili servis tarafından yapılabilir.

Jeton ünitesinde biriken jeton/metal paralar düzenli olarak alınmalıdır. Aksi halde jeton ünitesi içinde aşır birikme meydana gelebilir!

* Parçalar Miele bayilerinden veya Miele yetkili servislerinden satın alınabilir.

Kurulma ve Bağlantı

Yerleştirme Yeri

⚠ Cihazı doğrudan ıslak bir zemin Makinenin içine sızan nem cihazın elektrikli parçalarını bozabilir.

⚠ Cihazın vidalı ayakları ve zemin kuru olmalıdır, aksi halde çamaşır sıkma işleminde makine kayabilir.

Makinenin kurulacağı en uygun yer beton bir zemindir. "Yumuşak" bir zemin veya ahşap döşeme üzerine monte edilecek bir makine beton zemine göre daha fazla sallanır.

- Çamaşır makinesini dik ve sağlam bir şekilde yerleştiriniz.
- Sıkma işleminde titreme yapmaması için makineyi yumuşak bir döşeme üzerine kurmayınız.

Makine bir ahşap zemin üzerine kurulacaksa:

- çamaşır makinesi ahşap bir kolonun (en az 69x77x3 cm) üzerine yerleştiriniz. BU kolon çok sayıda vida ile zemine vidalanmalıdır.

Cihazı mümkün olduğunca köşeye bir yere yerleştiriniz. Köşelerde zemin daha sağlamdır.

Nakliye Çubuklarının Çıkarılması

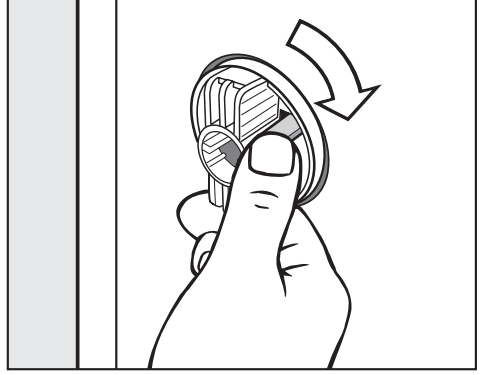

- Soldaki emniyet vidalarını gevşetiniz ve çubuğu 90° saat yönünde çeviriniz.

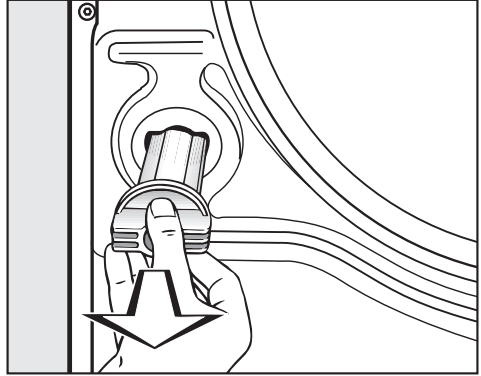

- Nakliye çubuğunu yerinden çıkarıp alınız.

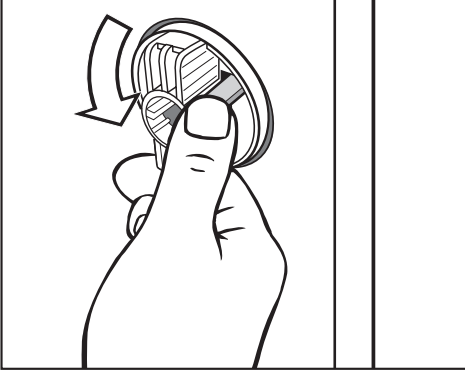

- Sağdaki emniyet vidalarını gevşetiniz ve çubuğu 90° saat yönünün aksine çeviriniz.

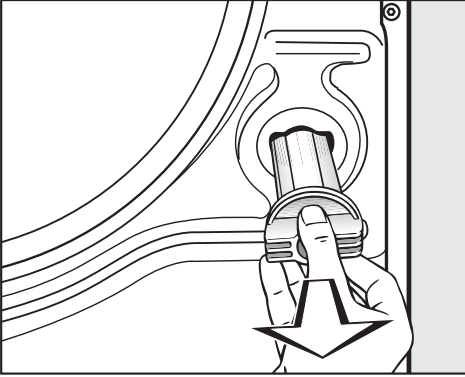

- Nakliye çubuğunu yerinden çıkarıp alınız.

⚠ Çıkarılan çubukların boş kalan deliklerini kapatınız! Kapatılmamış delikler yaralanmaya sebep olabilir.

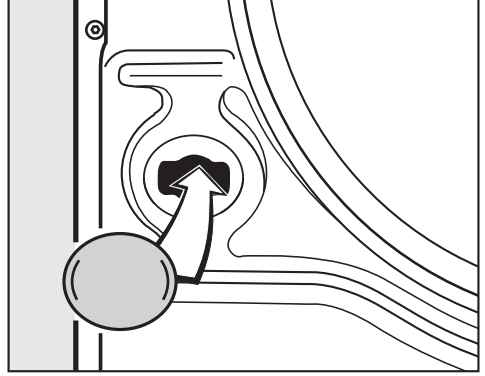

- Bu delikleri cihazla verilen tıplarla kapatılmalıdır.

⚠ Çamaşır makinesi nakliye çubukları takılmadan bir yerden bir yere taşınmamalıdır. Bu nedenle bu çubukları saklayınız. Taşınmadan önce bu emniyet çubukları tekrar yerlerine takılmalıdır.

⚠ Nakliye sırasında cihazın sağlam durmasına dikkat ediniz.

Nakliye Çubuklarının Takılması

Takma işlemi için çıkarma işlemini tersten uygulayınız.

Kurulma ve Bağlantı

Yerleştirme

Cihazın ayakları ve yerleştirildiği zemin kuru olmalıdır, aksi halde sıkma sırasında kayabilir.

⚠ Makinenin kusursuz çalışabilmesi için dik ve sağlam yerleştirilmelidir.

Yanlış bir yerleştirme su ve enerji tüketimini artırır ve çamaşır makinesi gezinmeye başlar.

Ayağın dışa çevrilmesi ve sıkıştırılması

Makinenin dengesi dört adet vidalı ayak sayesinde sağlanır. Cihaz fabrikadan teslim edilirken tüm ayaklar içe doğru çevrilmiştir.

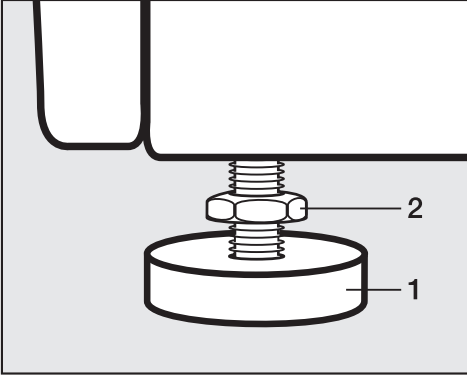

■ Sıkıştırma somunu **2** cihazla verilen anahtarla saat göstergesi yönünde çevrilir ve gevşetilir. Somunu **2** ayakla birlikte **1** dışa doğru çeviriniz.

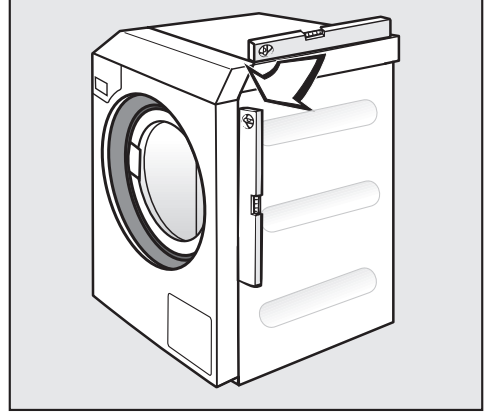

- Bir su terazisi ile çamaşır makinesinin düzgün durup durmadığını kontrol ediniz.
- Ayağı **1** bir pense ile sıkıca tutunuz. Somunu **2** tekrar anahtarla cihaz gövdesine doğru çeviriniz.

⚠ Bütün sıkıştırma somunları cihaz gövdesine doğru çevrilmelidir. Lütfen yerleştirme sırasında dışarı doğru çevrilmemiş olan ayağı da kontrol ediniz. Aksi halde çamaşır makinesi çalışma sırasında gezinebilir.

Su Bağlantısı

Soğuk Su Bağlantısı

Çamaşır makinesi geçerli normlara uygun olarak üretildiği için tek yönlü vana kullanılmadan şebeke suyuna bağlanabilir.

Suyun akış basıncı en az 100 kPa olmalı ve 1.000 kPa ölçüsünü aşmamalıdır. 1.000 kPa seviyesini aştığı takdirde basınç azaltma vanası takılabilir.

Bağlantı için 3/4"-rekorlu bir musluk gerekmektedir.

 Bağlantı yeri her zaman basınç altındadır. Bu nedenle musluğu yavaşça açarak bağlantının su sızdırıp sızdırmadığını kontrol ediniz. Gerekirse contayı ve bağlantıyı yeniden gözden geçiriniz.

Su giriş hortumu (soğuk – mavi çizgili) bir sıcak su bağlantısı için uygun **değildir** .

Bakım

Hortumun değiştirilmesi gerektiğinde sadece 7.000 kPa basınca dayanıklı orijinal Miele hortumlarını kullanabilirsiniz.

Su giriş valfinin korunması açısından takılan süzgeçler -su giriş hortumu ve su giriş borusunun valfindaki – yerinden çıkarılmamalıdır.

Hortum Uzatma Parçası

Yedek parça olarak 2,5 veya 4,0 metre uzunluğunda hortumlar yetkili servislerden satın alınabilir.

Kurulma ve Bağlantı

Sıcak Su Bağlantısı

Çamaşırın yıkanması sırasında mümkün olduğunca az elektrik tüketiminin olması için cihaz sıcak su tesisatına bağlanmalıdır. Musluktan akan sıcak suyun ısı derecesi 70°C'yi aşmamalıdır.

Bu bağlantı devamlı kullanılmadığında borudaki su soğuyabilir. Kazan suyunu tekrar ısıtmak fazla elektrik tüketilmesine sebep olabilir. Sıcak su bağlantısında soğuk su bağlantı şartları aynen geçerlidir.

Su giriş hortumu (sıcak – kırmızı çizgili) su musluğuna bağlanır.

Cihazın tek bir sıcak su musluğuna bağlanması çalışması açısından mümkün değildir.

Çamaşır makinesi sıcak su bağlantısı olmadan monte edilecekse, *Ana Yıkama Suyu*, *Ön Yıkama Suyu* ve *Durulama Suyu* ayarları buna uygun olmalıdır, su giriş hortumu (sıcak) yerinden sökülmelidir:

- *Ayarlar menüsünde/Kullanıcı Alanı* pozisyonunu ve *soğuk* noktasını seçiniz.

Program akış süreci uzayabilir.

- Vidalı su giriş hortumunu (sıcak – kırmızı çizgili) bağlantı yerinden sökünüz.
- Onun yerine kör tapayı takınız.

Şebeke Suyuna Bağlantı

Çamaşır makinesi şehir şebeke suyuna göre donatılmıştır.

- Şebeke suyu valfindaki kör tapayı sökünüz.
- Buraya ilave bir su giriş hortumu takınız.

Ana Yıkama Suyu ve *Durulama Suyu* ayarları buna göre yapılmalıdır.

- *Ayarlar menüsünde/Kullanıcı Alanı* *Şebeke Suyu* noktasını seçiniz.

70°C ile maks. 85°C Arası Su Bağlantısı

Çamaşır makinesi 70°C ile maks. 85°C derece arası çok sıcak bir suya da bağlanabilir. Bunun için özel bir su giriş hortumu gereklidir. Bunun dışında cihazda yetkili Miele teknik personeli tarafından program değişikliği yapılmalıdır.

Su Boşaltma Valfi

Cihazın boşaltılması motorlu bir su boşaltma valfi sayesinde gerçekleşir. Boşaltılacak su piyasada satılan bir DN 70 baęlantı parçası ile binadaki gidere verilebilir.

Kazandaki kirli su 1 metreden daha yüksek bir yere (en fazla 1,6 metre olabilir) boşaltılacaksa Miele yetkili servisinden ikinci bir pompa alınabilir.

Su Boşaltma Olanakları:

1. Lastik manşonlu plastik bir su gideri borusuna (sifon olması şart değil) verilebilir.
2. Bir plastik nipel ile lavaboya asılabilir.
3. Yerdeki su giderine verilebilir (Gully).

Eęer gerekirse hortum 5 metreye kadar uzatılabilir. Hortumu Miele yetkili servisinden satın alabilirsiniz.

Kurulma ve Bağlantı

Elektrik Bağlantısı

Çamaşır makinesi fişsiz bir bağlantı kablosu ile donatılmıştır.

 Nominal değerleri ve uygun sigorta verilerini tip etiketinde bulabilirsiniz. Bu bilgileri elektrik şebeke verileri ile karşılaştırınız.

Bağlantı ancak normlara ve ulusal şartlara uygun bir elektrik tesisatına yapılabilir.

Bağlantı yetkili ve uzman bir teknik personel tarafından yapılabilir.

Çamaşır makinesi uygun bir priz üzerinden şebekeye bağlanabilir.

Sabit bir bağlantı yapılacaksa tesisata çok kutuplu bir ayraç takılmalıdır. Ayraç olarak 3 mm kontak deliği bulunan şalter kullanılabilir. Buna LS-şalteri, sigortalar ve akım koruyucular dahildir.

Priz veya ayraç sistemi her an ulaşılabilir durumda olmalıdır.

 Cihaz şebeke cereyanından ayrılacağı zaman bu şalter kapatılmalıdır veya ayraç devamlı kontrol edilmelidir.

Yeni bir bağlantı, sistemde değişiklik veya koruyucu hattın kontrolü ve gerekli sigortanın belirlenmesi ancak elektrik bağlantı yönetmeliklerini iyi bilen ve uygulayan uzman ve yetkili personel tarafından yürütülebilir.

Teknik Veriler

Yükseklik	1020 mm
Genişlik	700 mm
Derinlik	727 mm
Kapak açıkken derinlik	1167 mm
Ağırlık	140 kg
Cihaz çalışırken maks. zemin yüklemesi	2330 Newton (ca. 233 kg)
Kapasite	9,0 kg Kuru Çamaşır
Bağlantı akımı	Tip etiketine bakınız
Bağlantı değeri	Tip etiketine bakınız
Sigorta	Tip etiketine bakınız
Çalışma ortamındaki ses seviyesi ISO 11204/11203 sayılı Avrupa normuna uygundur	< 70 dB re 20 µPa
Mini. Su akış basıncı	100 kPa (1 bar)
Maks. su akış basıncı	1.000 kPa (10 bar)
Su giriş hortumu uzunluğu	1,55 m
Bağlantı kablosunun uzunluğu	1,80 m
Maks. su tahliye yüksekliği	1,00 m
Ürün emniyeti için norm kullanımı	EN 10472, EN 60335 sayılı Avrupa normuna göre
Bildirilen test işareti	Tip etiketine bakınız

Satış ve Pazarlama Şirketinin Adresi:

Miele Elektrikli Aletler
Dış Tic. ve Paz. Ltd. Şti.
Güvercin Sok. No. 10
80620 LEVENT/İSTANBUL
Tel: 0212 386 08 00 (Pbx)
Fax: 0212 325 84 49
Servis: 0212 444 11 22
E-Mail: info@miele-tr.com
Internet: www.miele.com.tr

Üretici Adresi:

Almanya
Miele & Cie. KG
Carl-Miele-Straße 29
33332 Gütersloh