

## Instrucciones de instalación y funcionamiento Lavadoras



Para evitar accidentes y daños en el aparato, lea estas instrucciones **antes** de instalarlo o usarlo.

# Índice

---



<b>INSTRUCCIONES IMPORTANTES DE SEGURIDAD</b> .....	<b>6</b>
<b>Guía de la lavadora</b> .....	<b>10</b>
Panel de control.....	10
Cómo funciona el campo de control .....	11
<b>Antes del primer uso</b> .....	<b>12</b>
Miele@home .....	13
1. Quitar los puntales de transporte .....	14
3. Configuración de TwinDos .....	15
4. Cómo iniciar un programa de calibración.....	16
<b>Medidas para la protección del medio ambiente</b> .....	<b>17</b>
<b>Lavado económico y respetuoso con el ambiente</b> .....	<b>18</b>
Consumo de energía y agua.....	18
Consumo de detergente.....	18
<b>1. Prepare la ropa</b> .....	<b>19</b>
<b>2. Selección de un programa</b> .....	<b>20</b>
<b>3. Cargar la lavadora</b> .....	<b>21</b>
<b>4. Selección de los ajustes del programa</b> .....	<b>22</b>
<b>5. Agregar detergente</b> .....	<b>23</b>
Grado de suciedad de la ropa.....	24
Cajón dosificador de detergente.....	24
Uso de blanqueador con cloro.....	24
Añadir detergente en polvo .....	25
Cómo agregar suavizante de telas .....	26
Dosificación en cápsulas.....	26
<b>6. Cómo iniciar un programa</b> .....	<b>29</b>
Cómo añadir ropa durante una secuencia de programa (AddLoad) .....	29
<b>7. Fin del programa</b> .....	<b>30</b>
<b>Ciclo de centrifugado</b> .....	<b>31</b>
 <b>Inicio retardado/SmartStart</b> .....	<b>32</b>
<b>Guía del programa</b> .....	<b>34</b>
<b>Opciones adicionales</b> .....	<b>37</b>
Alisar extra .....	37
Señal acústica.....	37
Se pueden seleccionar las siguientes opciones adicionales además de los programas.....	37
<b>Secuencia del programa</b> .....	<b>38</b>

<b>Cambiar la secuencia del programa</b> .....	<b>40</b>
Cambio de un programa (bloqueo de seguridad) .....	40
Cómo cancelar un programa .....	40
<b>Reemplazo del cartucho TwinDos</b> .....	<b>41</b>
<b>Detergente</b> .....	<b>42</b>
Detergentes recomendados por Miele .....	42
Recomendaciones generales sobre detergentes .....	43
<b>Limpieza y cuidados</b> .....	<b>44</b>
Limpieza de la carcasa y el panel de control .....	44
Limpiar el contenedor del detergente .....	44
Información sobre desinfección(limpieza del tambor) .....	47
Limpieza del filtro de entrada de agua.....	47
Mantenimiento de TwinDos .....	48
<b>Preguntas frecuentes</b> .....	<b>49</b>
No se puede iniciar un programa de lavado .....	49
Cancelación de programa y en el panel se ilumina un piloto de control de anomalías .....	49
Durante la secuencia del programa, aparecerá un símbolo en la pantalla de tiempo .....	50
En el panel de mandos se ilumina un piloto de control al finalizar el programa....	51
Mensajes o fallos que afectan al sistema TwinDos .....	52
Problemas generales con la lavadora .....	53
Malos resultados de lavado .....	54
La puerta del tambor no se puede abrir .....	55
Apertura de la puerta en caso de obstrucción de la salida de desagüe o corte de energía .....	56
<b>Servicio de Atención al Cliente</b> .....	<b>58</b>
Contacto en caso de falla.....	58
Accesorios opcionales.....	58
Garantía .....	58
<b>Instalación</b> .....	<b>59</b>
Vista frontal .....	59
Vista posterior.....	60
Superficie de instalación .....	61
Dimensiones .....	61
Transporte de la lavadora al lugar de instalación .....	61
Extracción de los puntales de transporte .....	62
Instalación de los puntales de transporte .....	63
Nivelación de la lavadora.....	64
WTV 502 .....	65
WTV 512 .....	69

# Índice

---

Requisitos de instalación adicionales .....	74
Montaje de la lavadora sobre la base WTS 510 .....	75
El sistema de protección contra el agua .....	85
Entrada de agua .....	85
Desagüe de agua .....	86
Instalación del codo .....	87
Conexión eléctrica.....	88
<b>Datos técnicos.....</b>	<b>89</b>
<b>Funciones programables .....</b>	<b>90</b>
Elección y selección de funciones programables.....	90
Edición y guardado de la función programable .....	91
Salir del nivel de programación .....	91
<i>P11</i> Duración del timbre .....	91
<i>P12</i> Timbre.....	91
<i>P13</i> Tono del teclado .....	92
<i>P14</i> Código PIN .....	92
Estado de apagado del <i>P22</i> campo de control.....	92
<i>P24</i> Memoria.....	93
<i>P25</i> Entrada de agua .....	93
<i>P28</i> Acción suave .....	93
<i>P29</i> Reducción de la temperatura.....	93
<i>P32</i> Nivel máximo de enjuague.....	94
<i>P33</i> Enfriamiento con espuma .....	94
<i>P34</i> Antiarrugas.....	94
<i>P49</i> Baja presión de agua.....	94
<i>P55</i> Blanqueador con cloro.....	95
<i>P62</i> Brillo de la pantalla atenuado.....	95
<i>P63</i> Tono de bienvenida.....	95
<i>P65</i> TwinDos .....	95
<i>P66</i> Cantidad de dosificación UltraPhase 1.....	95
<i>P67</i> Cantidad de dosificación UltraPhase 2 .....	96
<i>P68</i> Mantenimiento de TwinDos.....	96
<i>P69</i> Grado de suciedad .....	96
<i>P90</i> Horas de funcionamiento .....	96
<i>P00</i> Valor predeterminado de fábrica .....	96
Conexión de red.....	97
<i>P97</i> Control remoto .....	97
<i>P98</i> SmartGrid .....	97
<i>P99</i> RemoteUpdate.....	97
Desactivar WiFi .....	99
Derechos de autor y licencias del módulo de comunicación .....	99

<b>Detergentes y productos de cuidado .....</b>	<b>100</b>
Detergente.....	100
Detergentes especiales  .....	101
Cuidado de las telas  .....	102
Aditivos  .....	102
Cuidado de la máquina .....	102

# INSTRUCCIONES IMPORTANTES DE SEGURIDAD

## ADVERTENCIA

Para reducir el riesgo de incendio, descarga eléctrica o lesiones personales mientras use su electrodoméstico, siga las precauciones básicas, como las siguientes:

- ▶ Lea todas las instrucciones antes de usar el electrodoméstico.
- ▶ **INSTRUCCIONES PARA LA CONEXIÓN A TIERRA**  
Este electrodoméstico debe conectarse a tierra. En caso de mal funcionamiento o una avería, la conexión a tierra reducirá el riesgo de sufrir descarga eléctrica al proporcionar un camino de menor resistencia para la corriente eléctrica. Este electrodoméstico está equipado con un cable que tiene un conductor de conexión a tierra del equipo y un enchufe de conexión a tierra. El enchufe debe conectarse a una toma de corriente adecuada que se haya instalado y conectado a tierra de acuerdo con todos los códigos y ordenanzas locales.
- ▶ **ADVERTENCIA:** Una conexión incorrecta del conductor de conexión a tierra del electrodoméstico puede suponer un riesgo de descarga eléctrica. Consulte con un electricista cualificado si tiene dudas sobre si el aparato se ha conectado a tierra correctamente.
- ▶ No modifique el enchufe proporcionado con el electrodoméstico: si no se adapta al tomacorriente, un electricista calificado debe instalar un tomacorriente adecuado.
- ▶ No instale ni use una lavadora con daños visibles.
- ▶ No instale ni guarde este electrodoméstico en lugares expuestos a la intemperie.
- ▶ No instale la lavadora en lugares donde puedan producirse temperaturas bajo cero. Las mangueras congeladas pueden reventar bajo presión. La fiabilidad de la unidad de control electrónico puede dañarse a temperaturas bajo cero.
- ▶ Antes de conectar la máquina, asegúrese de que los datos de conexión que figuran en la placa de datos (fusibles, tensión y frecuencia) coinciden con los de la red eléctrica. En caso de duda, póngase en contacto con un electricista.
- ▶ No utilice una extensión para conectar este aparato a la red eléctrica. Los cables de extensión no garantizan la seguridad requerida del electrodoméstico (por ejemplo, peligro de sobrecalentamiento).

## INSTRUCCIONES IMPORTANTES DE SEGURIDAD

- ▶ Este electrodoméstico no está diseñado para uso marítimo ni para uso en instalaciones móviles como vehículos recreativos o aeronaves. Sin embargo, en determinadas condiciones es posible su instalación en estas aplicaciones. Póngase en contacto con el Servicio Técnico de Miele si tiene requisitos específicos.
- ▶ No repare ni sustituya ninguna pieza del aparato ni intente realizar ninguna revisión a menos que se recomiende específicamente en estas instrucciones de funcionamiento.
- ▶ Si el cable de alimentación está dañado, solo debe sustituirse por un técnico del Servicio Técnico de Miele por un cable de alimentación original de Miele.
- ▶ En determinadas condiciones, puede producirse gas hidrógeno en un sistema de agua caliente que no se haya usado durante 2 semanas o más. EL GAS HIDRÓGENO ES EXPLOSIVO. Si el sistema de agua caliente no se ha utilizado durante un periodo de tiempo, abra todos los grifos de agua caliente y deje que salga agua de cada uno de ellos durante varios minutos antes de utilizar la lavadora. Esto liberará el gas hidrógeno acumulado. No fume ni utilice una llama abierta durante este tiempo, el gas es inflamable.
- ▶ Antes de desmontar el electrodoméstico para su reparación o desecharlo, retire la puerta.

### Uso

- ▶ No permita que los niños jueguen encima o dentro del aparato. Es necesaria una estrecha supervisión cuando el electrodoméstico se usa cerca de niños.
- ▶ El cristal de la puerta del tambor estará caliente cuando se lave a temperaturas muy altas. No toque el cristal. Existe el riesgo de sufrir quemaduras. Mantenga a los niños alejados de la lavadora cuando esté en uso.
- ▶ Utilice la lavadora sólo para lavar artículos que el fabricante especifique que pueden lavarse a máquina en la etiqueta de cuidado de los tejidos. Cualquier otra aplicación puede ser peligrosa.
- ▶ No lave artículos que hayan sido previamente limpiados, lavados, empapados o manchados con gasolina, disolventes de tintorería u otras sustancias inflamables. Estos artículos desprenden vapores que podrían inflamarse o explotar. No añada estos artículos a la carga de lavado.

## **INSTRUCCIONES IMPORTANTES DE SEGURIDAD**

---

- ▶ No añada gasolina, disolventes de limpieza en seco u otras sustancias inflamables o explosivas al agua de lavado. Estas sustancias desprenden vapores que podrían inflamarse o explotar.
- ▶ No use disolventes de limpieza sobre o cerca de la máquina o los controles. El contacto con disolventes de limpieza dañará la superficie.
- ▶ No introduzca la mano en el electrodoméstico si el tambor está en movimiento.
- ▶ No manipule los controles.

### **CONSERVE ESTAS INSTRUCCIONES**

- ▶ Las secadoras y lavadoras Miele se pueden instalar como una lavadora-secadora apilable. Para ello, se requiere un kit de apilamiento de lavadora-secadora Miele como accesorio opcional. Asegúrese de que el kit de apilamiento de lavadora-secadora es adecuado para la secadora Miele y la lavadora Miele.
- ▶ Si instala la lavadora sobre un zócalo Miele (disponible como accesorio opcional), asegúrese de pedir el correcto para esta lavadora.
- ▶ En el caso de que el detergente entrara en contacto con los ojos, aclárelos con abundante agua tibia. En el caso de ingestión de detergente, acuda inmediatamente a un médico. Todas aquellas personas con enfermedades cutáneas o con piel sensible, deberán evitar el contacto el detergente.
- ▶ Tenga cuidado al abrir la puerta después de usar la función de vapor. Existe peligro de quemaduras debido al vapor que sale y a la alta temperatura de la superficie del tambor, así como del cristal de la ventanilla. Retroceda y espere hasta que el vapor se haya disipado.
- ▶ The maximum dry laundry weight is 17.6 lb (8 kg). Consulte la “Guía de programas” para conocer las cargas máximas recomendadas para cada programa.

## **INSTRUCCIONES IMPORTANTES DE SEGURIDAD**

► Es posible el funcionamiento temporal o permanente en un sistema de suministro de energía autosuficiente o no sincronizado con la red (como redes autónomas, sistemas de respaldo). Un requisito previo para el funcionamiento es que el sistema de suministro de energía cumpla con las especificaciones de las normas oficiales.

Las medidas de protección previstas en la instalación doméstica y en este producto de Miele deberán quedar también garantizadas en su función y funcionamiento tanto en funcionamiento aislado como en funcionamiento no sincronizado con la red, o bien ser sustituidas por medidas equivalentes en la instalación.

### **Declaración de conformidad de FCC**

► Estos dispositivos cumplen con las normas de la FCC Parte 15. Este equipo se ha probado y se ha determinado que cumple con los límites para un dispositivo digital de Clase B, de conformidad con la Parte 15 de las Reglas de Operación de la FCC y está sujeto a las siguientes condiciones:

Estos dispositivos no pueden causar interferencias dañinas.

Estos dispositivos deben aceptar cualquier interferencia recibida, incluidas las que puedan causar un funcionamiento no deseado.

### **Declaración de exposición a la radiación de la FCC**

► Este equipo cumple con los límites de exposición a la radiación de FCC establecidos para un entorno no controlado. Este equipo debe instalarse y operarse con una distancia mínima de 8" (20 cm) entre el radiador y su cuerpo.

### **Declaración de Industry Canada**

► Este electrodoméstico digital no supera los límites de la Clase B para las Emisiones de ruidos radiales de los electrodomésticos digitales establecidos en los Reglamentos de interferencia de radio del Departamento Canadiense de Comunicaciones.

Cumple con las especificaciones de la Clase B de ICES-003 de Canadá.

# Guía de la lavadora

## Panel de control

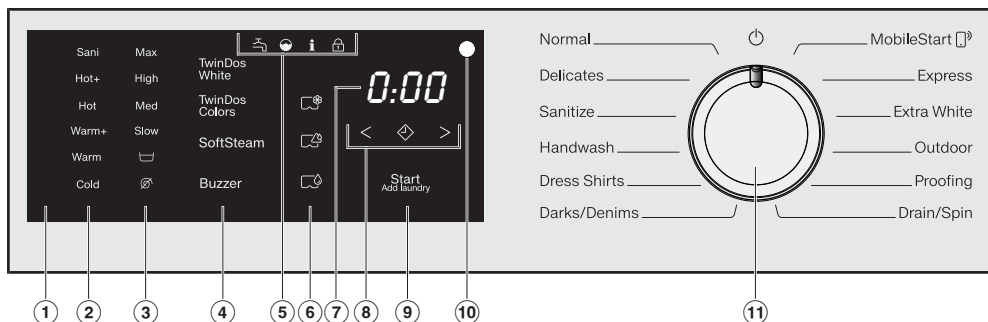

### ① Campo de control

El campo de control consta de una pantalla de tiempo y varios botones del sensor. Los botones del sensor individuales se explican en las siguientes secciones.

### ② Botones del sensor de temperatura para ajustar la temperatura.

### ③ Botones del sensor de velocidad de centrifugado

para ajustar la intensidad del número de revoluciones del centrifugado final.

### ④ Botones del sensor para TwinDos y opciones adicionales

Puede activar la dosificación TwinDos para un programa de lavado y añadir más opciones al programa.

### ⑤ Luces indicadoras

 Se enciende si hay fallas que afectan la entrada y el desagüe del agua.

 Se enciende si se usó un exceso de detergente.

**i** Se ilumina junto con 1 en la pantalla de tiempo como recordatorio sobre información de higiene.

Se ilumina junto con 2 en la pantalla de tiempo como recordatorio sobre la limpieza con TwinDos.

 La función *Añadir prendas* no puede seleccionarse.

### ⑥ Botones del sensor CapDosing

 Dosificación de productos para el cuidado de los tejidos (por ejemplo, suavizante, impermeabilizante)

 Dosificación de aditivos (por ejemplo, potenciadores de detergente)

 Dosificación de detergente (solo para el lavado principal)

## ⑦ Pantalla de tiempo

Una vez que el programa haya comenzado, la duración del mismo aparecerá en la pantalla en horas y minutos.

Cuando se usa el inicio diferido, la duración del programa aparecerá una vez transcurrido el período de retraso de inicio.

## ⑧ < ⏏ > botones del sensor

El periodo de inicio diferido seleccionado aparecerá en la pantalla de tiempo.

Una vez iniciado el programa, comenzará la cuenta atrás del periodo de inicio diferido.

Una vez transcurrido el periodo de inicio diferido, el programa comienza y la duración estimada del programa aparece en la pantalla de tiempo.

⏏ Después de tocar el botón del sensor ⏏, se puede seleccionar una hora de inicio posterior para el programa (Inicio diferido). Una vez seleccionado, ⏏ se ilumina intensamente.

> La duración del periodo de inicio diferido se aumenta tocando el botón del sensor >.

< La duración del período de inicio diferido se reduce al tocar el botón del sensor <.

## ⑨ botón del sensor Start/Añadir prendas

Ⓐ El programa se puede iniciar tan pronto como el botón del sensor parpadee. Al tocar el botón del sensor *Start/Añadir prendas* se inicia el programa seleccionado. El botón del sensor se ilumina constantemente.

Ⓑ Una vez iniciado el programa, el botón *Start/Añadir prendas* sensor permite añadir ropa.

## ⑩ Interfaz óptica

Se usa por el departamento de servicio como punto de transmisión.

## ⑪ Selector de programas

para seleccionar programas y para apagar la lavadora. La lavadora se enciende al seleccionar un programa y se apaga girando el selector de programas a la posición ⏏.

## Cómo funciona el campo de control

Los ②, ③, ④, ⑥, ⑧, y botones del sensor ⑨ reaccionan al contacto con la punta del dedo. La selección es posible siempre que el botón del sensor correspondiente esté iluminado.

Si un botón del sensor está iluminado, significa que está seleccionado en ese momento

Si un botón del sensor está poco iluminado, significa que se puede seleccionar

## Antes del primer uso

 Daños por instalación y conexión incorrectas.

La instalación y conexión incorrectas de la lavadora causarán graves daños materiales.

Consulte la sección “Instalación”.

### Retirar la película protectora y las pegatinas

■ Retire:

- cualquier película protectora de la puerta
- cualquier pegatina de la parte delantera y de la tapa

No quite ninguna etiqueta (por ejemplo, la placa de datos) que se pueda ver al abrir la puerta.

### Retire del tambor los cartuchos de detergente y el codo de la manguera de desagüe

En el tambor se guardan dos cartuchos de detergente para la dosificación automática de detergente y un codo para la manguera de desagüe.

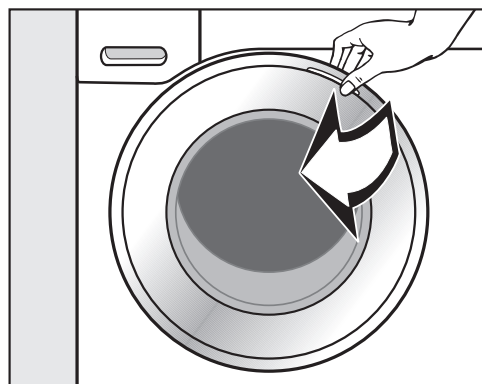

■ Abra la puerta jalándola.

■ Saque los dos cartuchos y la pieza acodada del tambor.

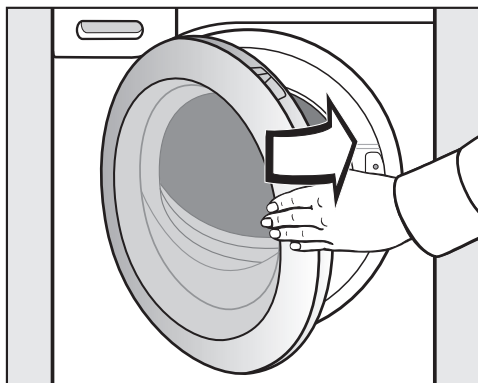

■ Cierre la puerta.

Esta lavadora se ha sometido a una prueba de funcionamiento completa en la fábrica y, por lo tanto, quedará algo de agua residual en el tambor procedente de este proceso.

## Miele@home

Su lavadora está dotada con un módulo WiFi integrado.

Para utilizarlo, necesita:

- una red WiFi,
- la App Miele@mobile,
- una cuenta de usuario de Miele. Es posible configurar una cuenta de usuario a través de la App Miele@mobile.

La App Miele@mobile le guía para realizar la conexión entre la lavadora y la red WiFi de su hogar.

Una vez haya conectado la lavadora a la red WiFi, estas son algunas de las acciones que podrá realizar con la App:

- Manejar a distancia la lavadora.
- Activar información sobre el estado de funcionamiento de la lavadora.
- Activar los consejos sobre el desarrollo de los programas de la lavadora.

El consumo de energía aumenta al conectar la lavadora a su red WiFi, incluso cuando la lavadora está desconectada.

Asegúrese de que la señal de su red WiFi en el lugar de emplazamiento de su lavadora sea la adecuada.

## Disponibilidad de conexión WiFi

La conexión WiFi se reparte con otros aparatos (p. ej. microondas, aparatos que se manejan a distancia). Debido a lo que se pueden producir problemas de conexión temporales o continuos. Por lo tanto, no se garantiza la total disponibilidad de las funciones ofrecidas.

## Disponibilidad de Miele@home

El uso de la App Miele@home depende de que el servicio Miele@home esté disponible en su país.

El servicio de Miele@home no está disponible en todos los países.

Para saber más, entre en la página web [www.miele.com](http://www.miele.com).

## Aplicación Miele

Puede descargar la aplicación Miele de forma totalmente gratuita de la Apple App Store® o en la Google Play Store™.



# Antes del primer uso

## 1. Quitar los puntales de transporte

⚠ Daños derivados de no retirar los puntales de transporte.

Si no se retiran los puntales de transporte, pueden haber daños en la lavadora y en los gabinetes o electrodomésticos adyacentes.

Retire los puntales de transporte como se describe en “Instalación y conexión”.

## 2. Configuración de Miele@home

Hay 2 formas de conectarse:

1. a través de la aplicación Miele (por defecto)
2. a través de WP  
Para ello, necesitará un enrutador compatible con WPS.

### Inicio de sesión a través de la aplicación Miele

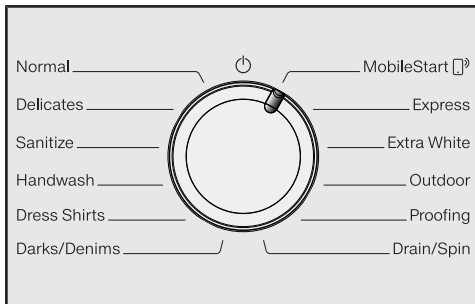

- Gire el selector de programa al programa *MobileStart* .

*APP* aparece en la pantalla de tiempo y el tiempo de espera comienza a contar regresivamente desde 10 minutos. La aplicación Miele le guiará por los pasos restantes.

Una vez que se haya conectado de forma correcta, *Con* aparecerá en la pantalla de tiempo.

### Inicio de sesión mediante WPS

- Gire el selector de programa al programa *MobileStart* .
- Toque el botón del sensor hasta que *WPS* aparezca en la pantalla de tiempo y suene un breve tono del teclado.

El tiempo de espera comienza entonces una cuenta atrás de 2 minutos en la pantalla de tiempo.

- Active la función WPS en su enrutador en los 2 minutos siguientes.

Una vez que se haya conectado de forma correcta, *Con* aparecerá en la pantalla de tiempo.

**Consejo:** Si la conexión no se ha establecido cuando el tiempo de espera ha terminado de contar, repita el proceso.

### 3. Configuración de TwinDos

El sistema TwinDos solo puede funcionar con los cartuchos de detergente UltraPhase 1 y UltraPhase 2 de Miele. No es posible usar ningún otro detergente en el sistema TwinDos.

Las cantidades de dosificación de UltraPhase 1 y UltraPhase 2 están preajustadas de fábrica para el nivel I de dureza del agua.

Puede cambiar la cantidad de dosificación. Consulte "Funciones programables: TwinDos".

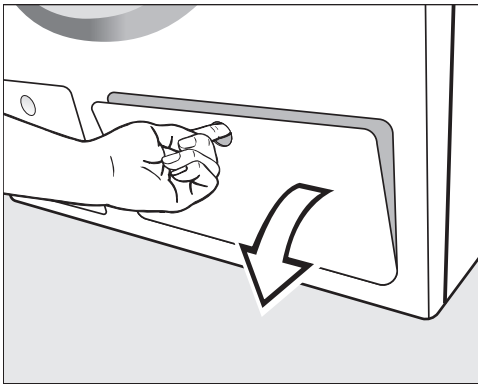

- Abra la tapa TwinDos.

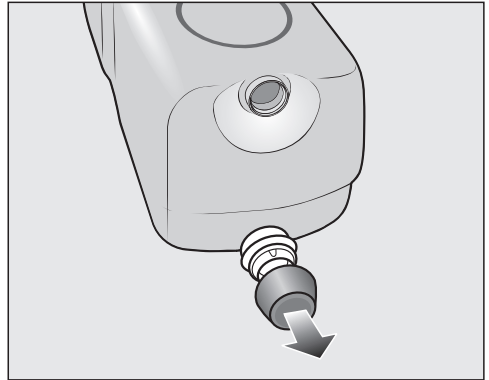

- Retire las tapas de los cartuchos de detergente suministrados.

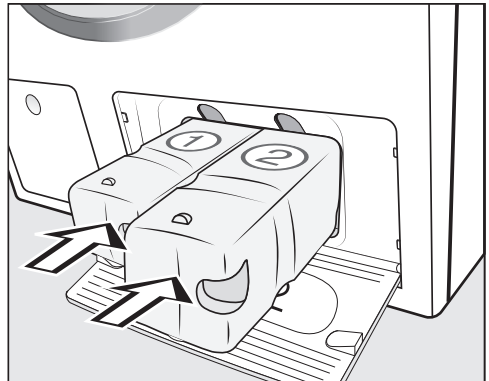

- Introduzca el cartucho de detergente para UltraPhase 1 en el compartimento 1 y el cartucho de detergente para UltraPhase 2 en el compartimento 2.
- Cierre la tapa TwinDos.

# Antes del primer uso

## 4. Cómo iniciar un programa de calibración

Para obtener un consumo óptimo de agua y energía y unos resultados de lavado excelentes, es importante calibrar la lavadora.

Para ello, el *Normal* programa **debe** ejecutarse sin ropa y sin detergente.

- Abra el grifo.

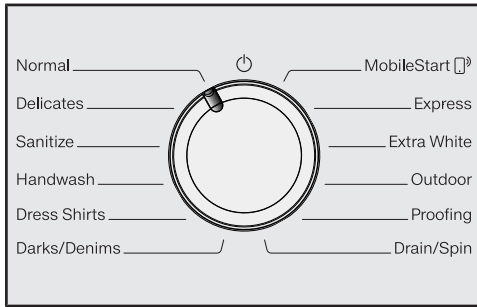

- Gire el selector de programas a la posición *Normal*.

La lavadora se enciende y se iluminan la temperatura *cálido+* y la velocidad de *máx.* centrifugado.

- Toque el botón del sensor *Start/ Añadir prendas*.

El programa de lavado se iniciará.

Transcurridos 15 minutos, los indicadores se atenúan.

## Apertura de la puerta al final del programa

La puerta seguirá bloqueada durante la fase antiarrugas. El campo de control se iluminará durante los primeros 10 minutos. Luego, el campo de control se apagará y el botón del sensor *Start/ Añadir prendas* parpadeará.

- Gire el selector de programas a la posición

-U- aparece en la pantalla de tiempo y la luz indicadora se apaga.

La puerta se desbloqueará.

**Consejo:** Después de la fase Antiarrugas, la lavadora se apagará y la puerta se desbloqueará automáticamente. El campo de control estará completamente oscuro.

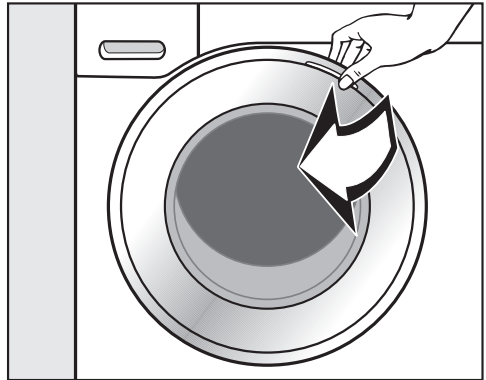

- Sujete la puerta y jálela para abrirla.

**Consejo:** Deje la puerta ligeramente abierta para permitir que el tambor se seque.

El electrodoméstico ahora está listo para usarse.

# Medidas para la protección del medio ambiente

---

## Eliminación de los materiales de empaque

La caja de cartón y los materiales de empaque protegen el aparato durante su transporte. Fueron diseñados para ser reciclables y biodegradables.

Asegúrese de que los envoltorios de plástico, las bolsas, etc. se desechen de manera segura y se mantengan lejos del alcance de los niños. Peligro de asfixia.

## Eliminación de su aparato viejo

Los aparatos eléctricos y electrónicos contienen materiales valiosos. También contienen ciertas sustancias que fueron esenciales para el buen funcionamiento y el uso correcto de este equipo. Utilizar estos materiales de manera inadecuada desechándolos en la basura doméstica puede ser perjudicial para su salud y el medio ambiente. Por lo tanto, no deseché su antiguo aparato en la basura doméstica y siga los reglamentos locales sobre desecho adecuado.



Consulte con las autoridades locales, proveedores o Miele sobre el desecho y reciclaje de aparatos eléctricos y electrónicos. Miele no asume ninguna responsabilidad respecto a la eliminación de datos personales dejados en el aparato que se deseché. Asegúrese de mantener su aparato antiguo alejado de menores de edad hasta que sea retirado. Siga los requerimientos de seguridad para aparatos que se puedan voltear o que representen un peligro de atrapamiento.

# Lavado económico y respetuoso con el ambiente

---

## Consumo de energía y agua

- Use la carga máxima que admite el programa de lavado. Esto mantendrá al mínimo el consumo de energía y agua en relación con el tamaño de la carga.
- Cuando se lavan cantidades más pequeñas de ropa, el sistema de control automático de carga de la lavadora reducirá la cantidad de agua y energía usadas.
- Use el programa *Exprés* para cargas pequeñas y ligeramente sucias.
- Los detergentes modernos permiten lavar a temperaturas más bajas. El uso de los ajustes de temperatura adecuados permite ahorrar energía.
- El lavado a bajas temperaturas o el uso de detergentes líquidos pueden provocar la acumulación de bacterias y olores en la lavadora. Por ello, Miele recomienda limpiar la lavadora una vez al mes.

Cuando el indicador luminoso **i** se enciende en el campo de control y **1** aparece en la pantalla de tiempo, es necesario limpiar la lavadora.

## Consumo de detergente

- Use el sistema TwinDos para una dosificación exacta.
- Ajuste la dosificación al nivel de suciedad de la ropa.
- No sobrepase las cantidades de detergente recomendadas en el envase.
- Use solo detergente de alta eficacia con la siguiente etiqueta:



## Al secar con secadora

Seleccione la velocidad de centrifugado más alta posible para el programa de lavado para ahorrar energía en el ciclo de secado posterior.

# 1. Prepare la ropa

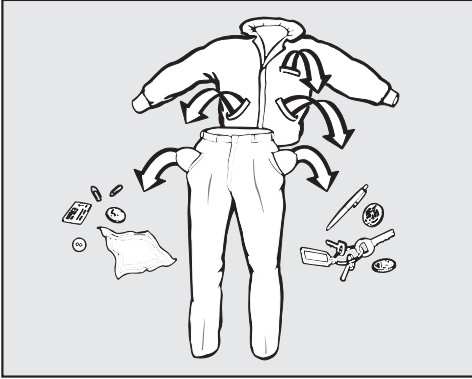

- Vacíe todos los bolsillos.

⚠ Daños debidos a objetos extraños. Clavos, monedas, clips, etc. pueden causar daños en las prendas y en los componentes de la máquina. Compruebe la ropa antes de lavarla y retire cualquier objeto extraño de este tipo.

## Clasifique la ropa

Lave solo las prendas que el fabricante indique que pueden lavarse a máquina. La mayoría de las prendas tienen una etiqueta de cuidado en el cuello o en una costura lateral.

- Clasifique la ropa según la etiqueta de cuidado y el color.

**Consejo:** Los tejidos oscuros suelen desteñir las primeras veces que se lavan. Deben lavarse por separado varias veces antes de incluirlos en una carga mixta.

## Pretratamiento de manchas

- Las zonas muy sucias y las manchas deben limpiarse lo antes posible, preferiblemente cuando aún estén frescas. Las manchas deben eliminarse con cuidado con un paño suave. ¡No la frote!

**Consejo:** Las manchas (como las de sangre, huevo, café y té) pueden tratarse previamente con algunos trucos prácticos que se pueden encontrar en la guía de Miele para el cuidado de la ropa. Póngase en contacto directamente con Miele o envíe una solicitud a través de la página de Internet para obtener o consultar una copia de este manual.

⚠ Daños debidos a productos de limpieza con disolventes

Los productos de limpieza que contienen bencina, quitamanchas, etc., pueden dañar las piezas de plástico. Al tratar una mancha previamente, asegúrese de que las piezas de plástico no entren en contacto con los productos de limpieza.

⚠ Riesgo de explosión debido a productos de limpieza con disolventes.

Al usar productos de limpieza a base de disolventes, puede formarse una mezcla explosiva.

No use nunca productos de limpieza con disolventes en la lavadora.

## Consejos generales

- Cortinas: retire cualquier pesa o tira de plomo antes de lavarlas.
- Los aros sueltos de los brasieres deben retirarse o coserse antes del lavado.
- Cierre las cremalleras, corchetes y ojales antes de lavar.
- Las fundas de edredones y almohadas deben abrocharse para evitar que rueden objetos pequeños en su interior.

No lave artículos que tengan el símbolo  en la etiqueta de cuidado de la tela.

## 2. Selección de un programa

### Encender la lavadora

- Gire el selector de programas a un programa.

### 1. Selección de los programas de lavado mediante el selector de programas

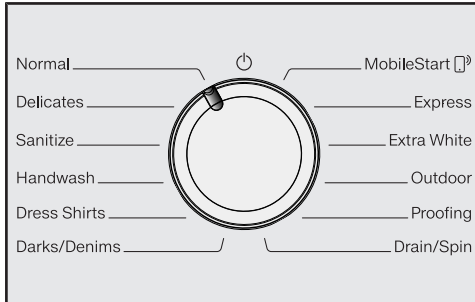

- Gire el selector de programas hasta el programa deseado.

La duración del programa aparece en la pantalla de tiempo.

### 2. Selección de programas a través de la posición MobileStart del selector de programas y la aplicación Miele

**Consejo:** Para usar *MobileStart*, la lavadora debe estar conectada a la red WiFi y el *control remoto* debe estar encendido.

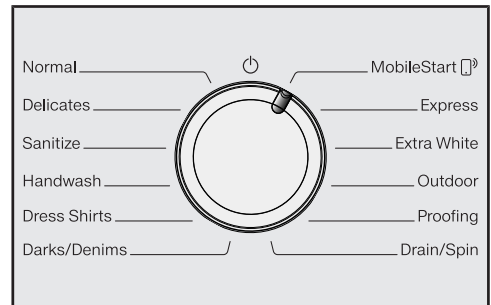

- Gire el selector de programas a la *MobileStart* posición.

*Con* aparece en la pantalla de tiempo.

Una vez iniciado el programa, la lavadora se puede manejar con la aplicación Miele.

### 3. Cargar la lavadora

#### Cómo abrir la puerta



- Sujete la puerta y jálala para abrirla.

Compruebe que no haya animales ni objetos extraños en el tambor antes de cargarlo con la ropa.

Con la carga máxima, el consumo energético y de agua es el menor posible en relación con la cantidad de carga total. Una sobrecarga reduce el resultado de lavado y fomenta la formación de arrugas.

- Colocar la ropa desdoblada y suelta en el tambor.

Las prendas de distinto tamaño mejoran el resultado del lavado y se distribuyen mejor durante el centrifugado.

**Consejo:** Tener en cuenta la carga máxima de cada programa.

#### Cerrar la puerta

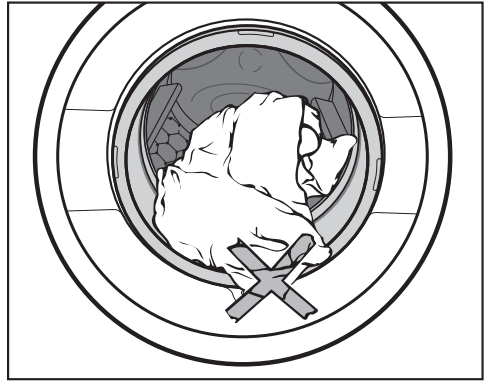

- Cerciórese de que no queden atoradas prendas entre la puerta y la junta anular.

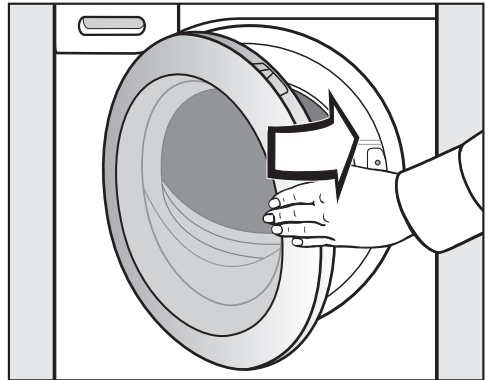

- Cierre la puerta empujándola ligeramente.

## 4. Selección de los ajustes del programa

### Cómo seleccionar la temperatura y la velocidad de centrifugado

La temperatura y la velocidad de centrifugado preajustadas para el programa de lavado se iluminarán. Las temperaturas y velocidades de centrifugado seleccionables para el programa de lavado se iluminarán tenuemente.

Las temperaturas alcanzadas en el interior de la lavadora pueden no coincidir con las temperaturas seleccionadas. Los resultados de lavado perfectos se consiguen mediante una combinación de consumo de energía y duración del lavado.

Sani	Max
Hot+	High
Hot	Med
Warm+	Slow
Warm	
Cold	

- Toque el botón del sensor para la temperatura deseada. Luego se iluminará con intensidad.
- Toque el botón del sensor para la velocidad de centrifugado deseada. Luego se iluminará con intensidad.

### Cómo seleccionar opciones adicionales

La selección de opciones adicionales disponibles para el programa de lavado se ilumina de forma tenue.

SoftSteam

Buzzer

- Toque el botón del sensor de la opción adicional deseada. Luego se iluminará con intensidad.

**Consejo:** Puede seleccionar varias opciones adicionales para un programa de lavado.

Consulte “Opciones adicionales” para obtener más información.

### Conectar el Inicio diferido/SmartStart

El inicio del programa se puede retrasar desde 30 minutos hasta 24 horas. De este modo podrá aprovechar, por ejemplo, las tarifas eléctricas de ahorro nocturno (consulte “Inicio diferido/SmartStart”).

## 5. Agregar detergente

Hay varias opciones para agregar detergente.

La lavadora está equipada con el sistema TwinDos.

TwinDos debe activarse como se describe en “Antes del primer uso”.

El sistema TwinDos solo puede funcionar con los detergentes Miele UltraPhase 1 y UltraPhase 2.

### Funcionamiento de UltraPhase 1 y 2

UltraPhase 1 es un detergente líquido que elimina la suciedad y las manchas más comunes. UltraPhase 2 es un blanqueante y elimina las manchas más resistentes. Estos dos productos se dosifican por separado en un momento del proceso de lavado para conseguir un resultado óptimo. UltraPhase 1 y UltraPhase 2 limpian en profundidad las prendas blancas y de color. Es posible conseguir los cartuchos no recargables de UltraPhase 1 y 2 a través de la tienda online de Miele ([shop.miele.com.mx](http://shop.miele.com.mx)) o de un distribuidor oficial de Miele.

### Activación de la dispensación TwinDos

La dispensación TwinDos se activa automáticamente para todos los programas en los que es posible la dispensación.

El botón del sensor *TwinDos color* se ilumina. El botón del sensor *TwinDos blanco* se ilumina tenuemente en ciertos programas de lavado.

**Consejo:** Las cantidades de dosificación de detergente están preestablecidas. Si se acumula demasiada espuma, puede reducir las cantidades dispensadas con las funciones programables *P66* y *P67*.

### Cambio de la dosificación de TwinDos

Puede cambiar la composición de color sugerida para la ropa.

- Botón del sensor *TwinDos blanco* para tejidos blancos o claros
- Botón del sensor *TwinDos color* para telas de color

TwinDos  
White

TwinDos  
Colors

El botón del sensor iluminado está activado.

- Toque el botón del sensor *TwinDos blanco* si es necesario.

### Desactivación de la dispensación TwinDos

- Toque la tecla iluminada *TwinDos blanco* o el botón del sensor *TwinDos color*.

Ambos botones del sensor se iluminan tenuemente y la dispensación se desactiva.

## 5. Agregar detergente

### Grado de suciedad de la ropa

Hay 3 grados diferentes de suciedad. La cantidad de detergente dispensada a través de TwinDos y la cantidad de agua necesaria para el enjuague están preestablecidas para el grado **normal** de suciedad.

- Ligero  
Sin suciedad ni manchas visibles
- Normal  
Visiblemente sucio o solo algunas manchas leves.
- Muy sucio  
Muy sucio o con manchas claramente visibles.

**Consejo:** Puede establecer otro grado de suciedad mediante la función programable *P59*.

### Uso de otros métodos para eliminar manchas

Si usted usa otros métodos para eliminar manchas, tiene las siguientes opciones:

- usar la cápsula Booster y activar el CapDosing
- añadir quitamanchas al compartimento  del cajón dispensador de detergente

### Cajón dosificador de detergente

Esta lavadora requiere detergente de alta eficacia. Siga al pie de la letra las cantidades de dosificación suministradas por el fabricante del detergente. Los detergentes deben estar marcados con la siguiente etiqueta:





Asegúrese de que la dispensación TwinDos está desactivada.

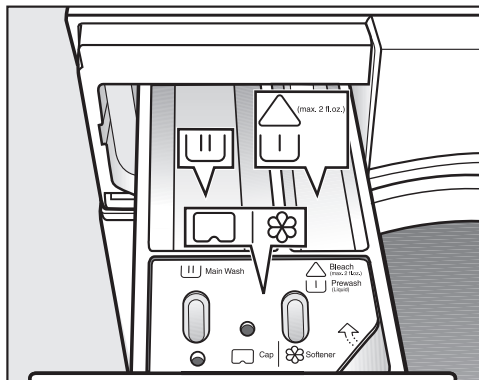

### Relleno con detergente



- Extraiga el cajón del detergente y añada los detergentes en los compartimentos.

 Blanqueador con cloro para quitar  
 manchas

 Detergente para el lavado principal

 Suavizante de telas, almidón  
 líquido o cápsulas

### Uso de blanqueador con cloro

 Daños debidos al blanqueador con cloro.

Los tejidos pueden decolorarse o sus fibras pueden dañarse.

Use solo blanqueador con cloro en tejidos adecuados.

La cloración **debe** activarse en las funciones programables antes de usar el blanqueador con cloro por primera vez.

### El blanqueador se puede usar en los siguientes programas:

- Normal
- Antiséptico
- Camisas
- Extra con

## 5. Agregar detergente

### Dosificación de blanqueador

Siga las instrucciones del fabricante que figuran en el envase.

- Vierta un **máximo de 1/4 de taza (60 ml)** de blanqueador en la cámara .

El blanqueador se añade automáticamente 10 minutos antes del final del lavado principal.

### Añadir detergente en polvo

El cajón dispensador de detergente contiene un inserto para detergente líquido en el compartimento . Este inserto debe quitarse para usar detergente en polvo.

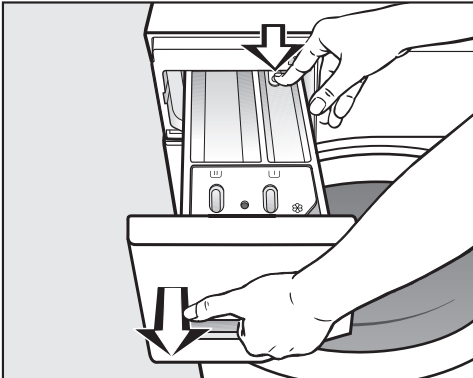

**No es posible** usar detergente en polvo en el compartimento .

No es posible realizar un prelavado si se usa detergente en polvo.

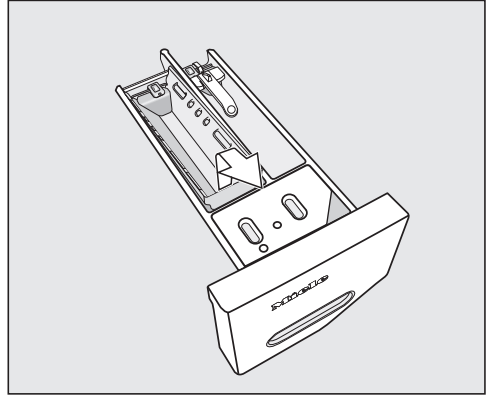

- Retire el cajón dosificador de detergente.



- Retire el inserto para detergentes líquidos del compartimento .
- Vuelva a colocar el cajón dispensador de detergente.
- No es posible usar detergente en polvo en el compartimento .

**Consejo:** Vuelva a introducir el inserto en el cajón dispensador de detergente antes de volver a usar detergente líquido.

**Consejo:** Use la dispensación TwinDos si desea ejecutar un programa con la opción adicional .

## 5. Agregar detergente

### Cómo agregar suavizante de telas

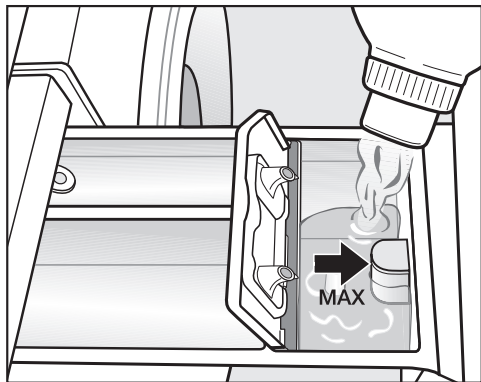

■ Añada el suavizante de telas o el almidón líquido al compartimento ☼.

**No exceda la marca de nivel máximo.**

Se dispensará automáticamente en el ciclo de enjuague final. Al final del programa, quedará una pequeña cantidad de agua en el compartimento ☼.

Si se utiliza con frecuencia el programa automático de almidonado, es conveniente limpiar de vez en cuando el contenedor del detergente, especialmente el paso de suavizante.

### Consejos sobre la dosificación

Al dosificar el detergente, es necesario tener en cuenta el grado de suciedad de las prendas y la cantidad. En caso de cargas pequeñas, reduzca la cantidad de detergente (p. ej. en caso de media carga, reduzca el detergente a  $\frac{1}{3}$ ).

### En caso de detergente insuficiente:

- La ropa no queda limpia y se vuelve gris y dura con el transcurso del tiempo.
- Favorece la formación de moho en la máquina.
- No se elimina por completo la grasa de las prendas.
- Favorece la acumulación de cal en las resistencias calefactoras.

### En caso de demasiado detergente:

- Resultados de lavado, aclarado y centrifugado peores
- Aumenta el consumo de agua debido a que se añade automáticamente un ciclo de aclarado adicional
- Aumenta la carga medioambiental.

### Añadir detergente en pastillas o cápsulas (Pods)

Introduzca **siempre** las pastillas o cápsulas (Pods) directamente en el tambor junto con las prendas. No es posible dosificarlo a través del contenedor de detergente.

Consulte “Detergente” para obtener más información sobre los detergentes y la cantidad que debe dispensar.

### Dosificación en cápsulas

Existen cápsulas con tres tipos diferentes de contenido:

- ☼ = Productos para el cuidado de las prendas (p. ej. suavizante, producto para la impermeabilización)
- 🧴 = Aditivo (p. ej. potenciador de detergente)
- 💧 = Detergente (solo para el lavado principal)

Cada cápsula contiene la cantidad exacta necesaria para realizar un lavado.

Puede adquirir las cápsulas a través de nuestra tienda online, a través del Servicio Post-venta o de un distribuidor Miele especializado.

⚠ Las cápsulas suponen un riesgo para la salud.

Los ingredientes de las cápsulas pueden ser peligrosos para la salud si se ingieren o entran en contacto con la piel. Mantén las cápsulas fuera del alcance de los niños.

## 5. Agregar detergente

### Activación de CapDosing

- Toque el botón del sensor de la cápsula que desea usar.

#### Botón del sensor



para

#### Cápsula



para





para

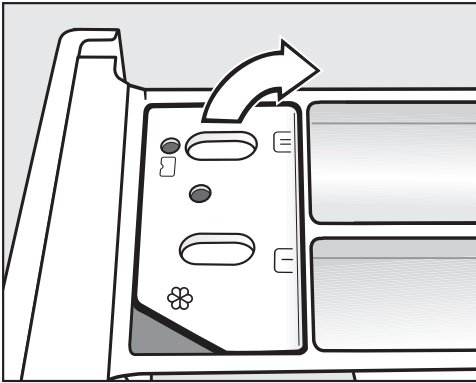

### Introducir cápsula

- Abra el contenedor del detergente.



- Abra la tapa del compartimento /  
.

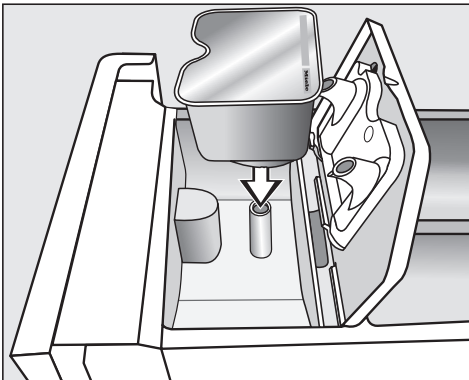

- Presione firmemente la cápsula.

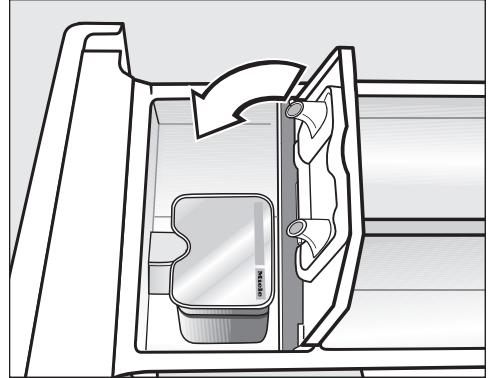

- Cierre la tapa y presiónela firmemente.
- Cierre el contenedor del detergente.

Al colocar una cápsula en el contenedor de detergente, esta se abre. En caso de retirarla, sin haberla utilizado, su contenido podría derramarse.

Elimine la cápsula abierta.

El contenido de la cápsula se añadirá al programa de lavado en el momento pertinente.

La entrada de agua en el compartimento  tiene lugar, en la dosificación con cápsulas, a través de la cápsula.

No añada suavizante adicional al compartimento .

- Retire la cápsula vacía al finalizar el programa.

Por motivos técnicos queda una cantidad residual de agua en la cápsula.

## 5. Agregar detergente

---

### Desactivación/Cambio de CapDosing

- Para desactivar CapDosing, toque el botón del sensor iluminado.
- Para cambiar CapDosing, toque uno de los otros botones del sensor de cápsulas.

### Desteñir/Teñir



Daños debidos a los decolorantes.

Los quitamanchas pueden causar corrosión en la lavadora.

No use detergentes ni quitamanchas en la lavadora.

Únicamente está permitido teñir prendas en la lavadora en aplicaciones domésticas. La sal empleada en el tinte puede causar daños en el acero inoxidable. Para teñir en la lavadora siga estrictamente las indicaciones del fabricante del tinte.

## 6. Cómo iniciar un programa

### Cómo iniciar un programa

- Toque el botón del sensor *Start/Añadir prendas* intermitente.

La puerta se bloqueará y se iniciará el programa de lavado.

Si se ha seleccionado un periodo de inicio diferido, este aparecerá en cuenta atrás en la pantalla de tiempo. Al final del periodo de inicio diferido o inmediatamente después de que el programa haya comenzado, la duración del programa aparecerá en la pantalla de tiempo.

### Ahorro de energía

Transcurridos 10 minutos, los indicadores se atenúan. El botón del sensor *Start/Añadir prendas* parpadeará.

Usted puede reactivar los indicadores:

- Toque el botón del sensor *Start/Añadir prendas* (esto no tiene ningún efecto sobre un programa que se esté ejecutando).

### Cómo añadir ropa durante una secuencia de programa (AddLoad)

Es posible añadir o extraer prendas en cualquier momento mientras en el panel de mandos no se ilumine el símbolo .

- Toque el botón del sensor *Start/Añadir prendas*.

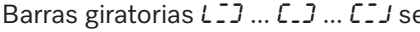
Barras giratorias  se muestran en la pantalla de tiempo.

Si en la pantalla de tiempo aparece la palabra *Add*, se puede abrir la puerta.

- Abra la puerta y añada o quite ropa.
- Cierre la puerta.
- Toque el botón del sensor *Start/Añadir prendas*.

El programa de lavado continuará.

Por lo general, no se puede agregar ni quitar ropa si:

- La temperatura de la espuma es superior a 130 °F (55 °C).
- El agua dentro del tambor supera un nivel determinado.

## 7. Fin del programa

### Abrir la puerta y sacar la ropa

La puerta seguirá bloqueada durante la fase antiarrugas. El campo de control se iluminará durante los primeros 10 minutos. Luego, el campo de control se apagará y el botón del sensor *Start/Añadir prendas* parpadeará.

- Gire el selector de programas a la posición .

-D- aparece en la pantalla de tiempo y la luz indicadora  se apaga.

La puerta se desbloqueará.

**Consejo:** Después de la fase antiarrugas, la puerta se desbloqueará automáticamente.

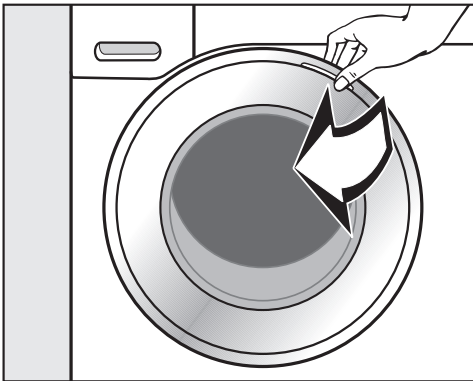

- Sujete la puerta y jálala para abrirla.
- Saque la ropa.

En caso de olvidar alguna prenda en el tambor, en el siguiente lavado podría encogerse o teñir otras prendas.

Retire todas las prendas del tambor.

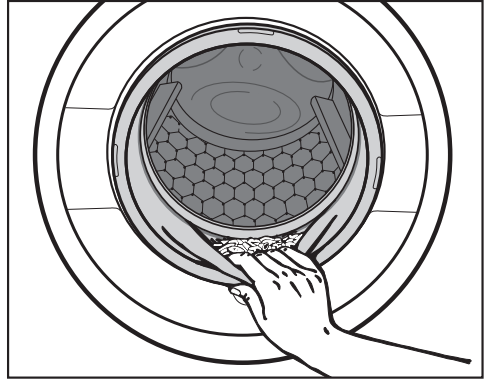



- Revise que no haya objetos extraños en los pliegues de la junta de la puerta.

**Consejo:** Deje la puerta ligeramente abierta para permitir que el tambor se seque.

- Si corresponde, retire la cápsula usada del cajón dispensador de detergente.

**Consejo:** Deje el cajón dispensador de detergente ligeramente abierto para que se seque.

## Velocidad de giro final

Programa	Velocidades de centrifugado seleccionables en palabras y números (rpm)					
	máx. 1,600	alto 1,200	med 800	lento 600		
Normal	✓	–	–	–	●	●
Ropa delicada	–	–	✓	●	●	●
Antiséptico	✓	●	–	–	●	●
Lavado a mano	–	✓	●	●	●	●
Camisas	–	–	✓	●	●	●
Ropa oscura / Vaqueros	–	✓	●	●	●	●
Exprés	–	✓	●	●	●	●
Extra con	✓	●	–	–	●	●
Outdoor	–	–	✓	●	●	●
Impermeabilizar	–	●	✓	●	●	●
Desagüe/ Centrifugado	✓	●	●	●	–	●

## Velocidad final de centrifugado en el programa de lavado

Cuando se selecciona un programa, el botón del sensor de la velocidad de centrifugado óptima para ese programa se iluminará en el campo de control.

Se puede seleccionar una velocidad de centrifugado más rápida para determinados programas de lavado.

La velocidad de centrifugado más alta seleccionable se indica en la tabla.

## Cómo omitir el centrifugado final (retención del enjuague)

- Toque el  botón del sensor (Mantener aclarado).

La ropa no se centrifuga después del último aclarado y permanece en el agua de aclarado. Esto ayuda a evitar la formación de arrugas si la ropa no se va a sacar del tambor inmediatamente después de finalizar el programa.

## Finalización de un programa con un ciclo de centrifugado

El botón del sensor para la velocidad de centrifugado óptima se ilumina en el campo de control. Puede cambiar la velocidad de centrifugado.

- Toque el botón del sensor *Start/ Añadir prendas*.

## Finalizar un programa sin centrifugado

- Reduzca la velocidad de centrifugado a .
- Toque el botón del sensor *Start/ Añadir prendas*.

## Enjuague y centrifugado

Hay un ciclo de centrifugado después del lavado principal y entre los ciclos de enjuague. Una reducción en la velocidad de centrifugado final también reducirá la velocidad de centrifugado intermedia según corresponda.

## Cómo anular la selección del enjuague y centrifugado y del centrifugado final

- Toque el botón del sensor .

Después del último ciclo de enjuague, se bombeará el agua y se activará la fase Antiarrugas.

Con esta configuración, se realiza un ciclo de enjuague adicional para ciertos programas de lavado.

## ◆ Inicio retardado/SmartStart

### Inicio retardado

Con la función Inicio retardado, puede retrasar el inicio del programa.

Esta función se activa cuando la función programable *P98* SmartGrid está desactivada.

Puede retrasar el inicio de un programa desde 30 minutos hasta un máximo de 24 horas. De este modo podrás, por ejemplo, aprovechar las tarifas eléctricas de ahorro nocturno.

### Cómo seleccionar inicio retardado

- Seleccione el programa que desee.
- Toque el botón del sensor ◆.



El botón del sensor ◆ se iluminará intensamente.

- Toque repetidamente el botón del sensor < o > hasta que aparezca el periodo de inicio retardado deseado en la pantalla de tiempo.
- En el caso de configuraciones inferiores a 10 horas, el período de inicio retardado cambia en incrementos de 30 minutos.
- En el caso de configuraciones superiores a 10 horas, el período de inicio retardado cambia en incrementos de 1 hora.

### Inicio con inicio retardado

- Toque el botón del sensor *Start/Añadir prendas* intermitente.

Se inicia el proceso de Inicio retardado y se inicia la cuenta atrás en la pantalla de tiempo.

### Modificación o cancelación de un proceso de inicio retardado ya iniciado

Si se ha iniciado la función de inicio referido seleccionada, ya no es posible cambiar la hora.

- Gire el selector de programas a la posición ⏻.
- Gire el selector de programa a cualquier programa.

Barras giratorias L... C... o -0- se muestran en la pantalla de tiempo.

El bloqueo de la puerta se desbloquea.

- Seleccione un programa y un nuevo periodo de inicio retardado.

## SmartStart

La función SmartStart le permite definir un tiempo durante el cual su lavadora se pondrá en marcha automáticamente en función de una señal externa. El arranque se produce a través de una señal, por ejemplo, de su proveedor de energía, que indica que la tarifa eléctrica es especialmente económica. Consulte la disponibilidad con su proveedor local de servicios públicos.

Esta función está activa cuando la función programable SmartGrid *P98* se activa.

El tiempo puede definirse entre 30 minutos y 24 horas. Durante este período, la lavadora espera la señal externa. Si no se envía ninguna señal durante el período definido, la lavadora inicia el programa de lavado.

## Ajuste del periodo de tiempo

Si la función programable *P98* SmartGrid se activa, la función del  botón del sensor En la pantalla de tiempo ya no se muestra el periodo de inicio retardado sino el tiempo en el que la lavadora puede ponerse en marcha automáticamente (consulte “Funciones programables: *P98* SmartGrid”).

El procedimiento para ajustarlo es el mismo que para ajustar la hora de Inicio retardado.

- Toque el botón del sensor .
- Ajuste el tiempo que desee utilizando los botones sensores < o >.
- Toque el botón del sensor Start/ Añadir prendas.

*Err* aparece en la pantalla de tiempo.



# Guía del programa

<b>Temperatura</b> con símbolos de etiquetas de cuidado de prendas			<b>Artículo/Consejo</b>
<b>Normal</b>			<b>Carga completa (17.6 lb/8 kg)*</b>
Hot+	140 °F/60 °C		Textiles de algodón, lino y fibras mixtas elaborados tanto con algodón como con lino.
Hot	120 °F/50 °C		
Warm+ ✓	105 °F/40 °C		
Warm	85 °F/30 °C		
Cold	Cold		
<b>Programa de pruebas de EE. UU. de conformidad con: DOE Registro Federal 10 CFR Parte 430 Apéndice J2 a la subparte B</b> <b>Programa de pruebas de Canadá de conformidad con: CAN/CSA-C360-13</b>			
<b>Delicates</b>			<b>Carga pequeña (6.6 lb/3 kg)*</b>
Hot+	140 °F/60 °C		Para tejidos finos de fibras sintéticas.
Hot	120 °F/50 °C		
Warm+ ✓	105 °F/40 °C		
Warm	85 °F/30 °C		
Cold	Cold		
<b>Sanitizar</b>			<b>Carga completa (17.6 lb/8 kg)*</b>
Antiséptico ✓	170 °F/75 °C		Tejidos de algodón o lino en contacto directo con la piel o para los que se aplican requisitos de higiene especiales.
<b>Lavado a mano</b>			<b>Carga pequeña (4.4 lb/2 kg)*</b>
Warm+ ✓	105 °F/40 °C		Para tejidos finos que solo se pueden lavar a mano.
Warm	85 °F/30 °C		
Cold	Cold		

## Guía del programa

Temperatura con símbolos de etiquetas de cuidado de prendas			Artículo/Consejo
<b>Camisas de vestir</b>			<b>Carga pequeña (4.4 lb/2 kg)*</b>
Hot+	140 °F/60 °C		<p>Trate previamente los cuellos y los puños en función del grado de suciedad.</p> <p>Lava las camisas de vestir y las blusas de seda en el programa <i>Delicates</i>.</p>
Hot	120 °F/50 °C		
Warm+ ✓	105 °F/40 °C		
Warm	85 °F/30 °C		
Cold	Cold		
<b>Oscuros/blancos</b>			<b>Carga pequeña (4.4 lb/2 kg)*</b>
Warm+ ✓	105 °F/40 °C		<p>Prendas negras y oscuras confeccionadas con algodón, fibras mixtas y mezclilla.</p> <ul style="list-style-type: none"> <li>- Lávelos del revés.</li> <li>- La mezclilla suele contener exceso de tinte y puede desteñirse durante los primeros lavados. Por lo tanto, lave las prendas claras y de color por separado.</li> </ul>
Warm	85 °F/30 °C		
Cold	Cold		
<b>Exprés</b>			<b>Media carga (7.7 lb/3.5 kg)*</b>
Warm+	105 °F/40 °C		<p>Tejidos de algodón que apenas han sido usados o que están muy poco sucios.</p> <p>Seleccionar la opción adicional <i>Lightly soiled</i> sucia reducirá el tiempo de lavado en 10 minutos.</p>
Warm ✓	85 °F/30 °C		
Cold	Cold		
<b>Extrablanco</b>			<b>Carga completa (17.6 lb/8 kg)*</b>
Hot+ ✓	140 °F/60 °C		Para textiles blancos de algodón o lino sin requisitos de higiene especiales.

# Guía del programa

Temperatura con símbolos de etiquetas de cuidado de prendas		Artículo/Consejo	
<b>Outdoor</b>		<b>Carga pequeña (5.5 lb/2.5 kg)*</b>	
Warm+ ✓	105 °F/40 °C		<p>Ropa de abrigo de alto rendimiento (por ejemplo, chamarras y pantalones) fabricada con tejido de membrana como Gore-Tex®, SYMPATEX®, WINDSTOPPER®, etc.</p> <ul style="list-style-type: none"> <li>- Cierre las chamarras con cremallera o velcro antes de lavarlas.</li> <li>- No use suavizante de telas.</li> <li>- Si es necesario, estas prendas también pueden volver a impermeabilizarse usando el programa <i>Proofing</i>. No se recomienda volver a impermeabilizar después de cada ciclo de lavado.</li> </ul>
Warm	85 °F/30 °C		
Cold	Cold		
<b>Proofing</b>		<b>Carga pequeña (5.5 lb/2.5 kg)*</b>	
Warm+ ✓	105 °F/40 °C		<p>Tratamiento de tejidos de microfibra, ropa de esquí o mantelería fabricados principalmente con fibras sintéticas para proporcionar un acabado resistente al agua y la suciedad.</p> <ul style="list-style-type: none"> <li>- Las prendas deben lavarse y centrifugarse o secarse recientemente antes de impermeabilizarlas.</li> <li>- Para obtener mejores resultados, las prendas deben tratarse con calor después, ya sea en una secadora o planchándolas.</li> </ul>
<b>Desagüe/centrifugado</b>		<b>Carga completa (17.6 lb/8 kg)*</b>	
Cold	<ul style="list-style-type: none"> <li>- Solo desagüe: ajuste la velocidad de centrifugado a .</li> <li>- Asegúrese de seleccionar la velocidad de centrifugado adecuada.</li> </ul>		

Puede complementar los programas de lavado con opciones adicionales.

### Seleccionar extras

Es posible seleccionar extras o eliminar su selección a través de las teclas sensoras correspondientes en el panel de mandos.

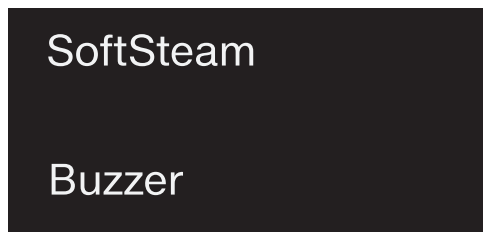

- Tocar la tecla sensora de los extras deseados.

La tecla correspondiente se iluminará en color claro.

No todos los extras pueden seleccionarse para cada programa de lavado.

Si la tecla sensora no está iluminada, el extra no está disponible. No es posible activarlo tocándolo.

### Alisar extra

Para reducir las arrugas, la ropa se somete a un proceso de alisado al final del programa. Reducir la carga máxima en un 50 % dará un mejor resultado. Con cargas pequeñas se obtienen mejores resultados.

Las prendas deben ser aptas para el secado a máquina y para la plancha .

### Señal acústica

Al finalizar el programa suena un timbre. El timbre suena hasta que se apaga la lavadora. El volumen del timbre se puede modificar, consulte “Configuración: Timbre”.

### Se pueden seleccionar las siguientes opciones adicionales además de los programas



	Alisar extra	Señal acústica
Normal	–	●
Ropa delicada	●	●
Antiséptico	●	●
Lavado a mano	–	●
Camisas	●	●
Ropa oscura / Vaqueros	●	●
Exprés	–	●
Extra con	●	●
Outdoor	–	●
Impermeabilizar	–	●
Desagüe/ Centrifugado	–	●

- = Se pueden seleccionar
- ✓ = Se activa en automático
- = No se pueden seleccionar

## Secuencia del programa

	Lavado principal		Aclarados		Ciclo de centrifugado
	Nivel de agua	Ritmo de lavado	Nivel de agua	Aclarados	
Normal		(A)		2-3 <sup>1,2</sup>	✓
Ropa delicada		(C)		2-4 <sup>1,2</sup>	✓
Antiséptico		(A)		3-4 <sup>1,2</sup>	✓
Lavado a mano		(E)		2	✓
Camisas		(C)		3-4 <sup>2</sup>	✓
Ropa oscura / Vaqueros		(B)		3-5 <sup>1,2</sup>	✓
Exprés		(A)		2	✓
Extra con		(A)		2-5 <sup>1,2</sup>	✓
Outdoor		(C)		3-4 <sup>2</sup>	✓
Impermeabilizar	—	(B)		1	✓
Desagüe/ Centrifugado	—	—	—	—	✓

Consulte la página siguiente para obtener una descripción de los símbolos.

-  = nivel de agua bajo  
 = nivel de agua medio  
 = nivel de agua alto  
**(A)** = ritmo intenso  
**(B)** = ritmo normal  
**(C)** = ritmo sensible  
**(D)** = ritmo ultrasensible  
**(E)** = ritmo de lavado a mano  
**✓** =  
- =

Esta lavadora dispone de controles totalmente electrónicos con control automático de la carga. La lavadora toma la cantidad correcta de agua necesaria para el programa en función de la cantidad de ropa y su índice de absorción.

Las secuencias de programa indicadas en la tabla se basan en el programa básico con una carga completa.

### Particularidades en la secuencia del programa

#### Antiarrugas:

al final del programa, el tambor continúa girando a intervalos durante hasta 30 minutos para ayudar a prevenir las arrugas.

Excepción: No hay fase antiarrugas en los programas *Normal* y *Lavado a mano*.

La lavadora se puede abrir en cualquier momento.

#### <sup>1</sup> Se realiza un enjuague adicional si:

- hay demasiada espuma en el tambor
- se ha seleccionado una velocidad de centrifugado inferior a *Media* (800 rpm).

#### <sup>2</sup> Se realiza un enjuague adicional si se ha seleccionado la opción adicional .

## Cambiar la secuencia del programa

---

### Cambio de un programa (bloqueo de seguridad)





No es posible modificar un programa, la temperatura, la velocidad de centrifugado o las opciones adicionales seleccionadas una vez que la máquina se ha puesto en marcha correctamente. De este modo se evita que la lavadora sea accionada involuntariamente, por ejemplo, por niños.

Si la lavadora se desconecta durante el funcionamiento de un programa activo, la función de espera no desconecta la lavadora por completo transcurridos 15 minutos. Las funciones de seguridad siguen activas porque todavía puede haber agua dentro del tambor.

### Cómo cancelar un programa

Puede cancelar un programa de lavado en cualquier momento una vez que se inicie.

- Gire el selector de programas a la posición .
- Gira el selector de programas a cualquier posición.

Barras giratorias  ...  ...  o  se muestran en la pantalla de tiempo.

Se elimina el agua y se libera el bloqueo de la puerta.

### Cómo seleccionar un nuevo programa

- Gire el selector de programas al programa de lavado deseado.
- Compruebe que aún haya detergente en el cajón dispensador. Añada más detergente si no queda.
- Toque el botón del sensor *Start/Añadir prendas*.

# Reemplazo del cartucho TwinDos

1. El control del sensor *TwinDos blanco* parpadeará al inicio del programa para indicar que el cartucho del compartimento 1 está vacío.
2. El control del sensor *TwinDos color* parpadeará al inicio del programa para indicar que el cartucho del compartimento 2 está vacío.

## Cómo preparar el cartucho

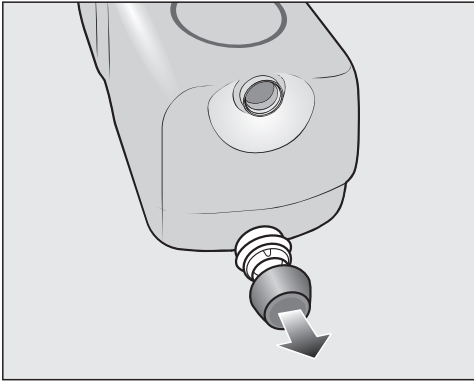

- Retire la tapa del cartucho.

o

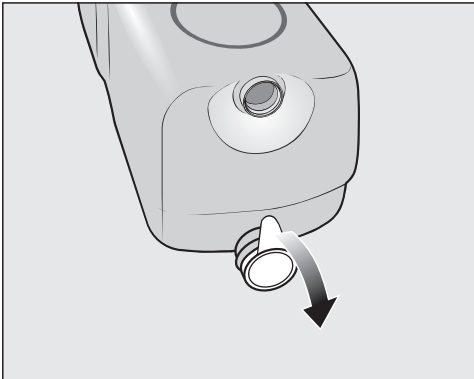

- Retire por completo el precinto del cartucho.

 Riesgo de sufrir daños por el sello de la película

Si el sello de la película no se retira por completo, puede haber fugas en el sistema TwinDos.

Retira por completo el sello de la película del orificio de aspiración del cartucho antes de insertar el cartucho nuevo.

## Cómo sustituir el cartucho

- Encienda la lavadora.

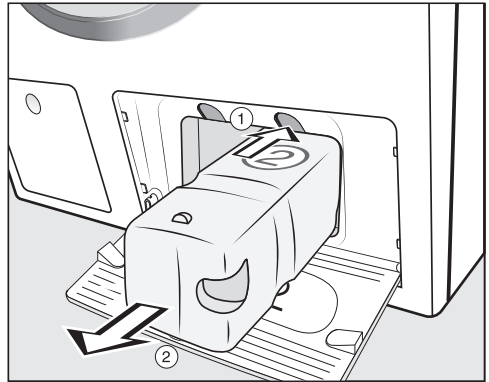

① Para liberar el bloqueo, presione el botón amarillo situado encima del cartucho.

② Retire el cartucho.

- Inserte un cartucho nuevo.



- Toque el control del sensor que parpadea.

El contador está configurado a 0.

# Detergente

## Detergentes recomendados por Miele

Los detergentes Miele se han diseñado especialmente para el uso diario en las lavadoras Miele. Consulte “Detergentes y productos de cuidado” para obtener más información sobre estos detergentes.

	Miele UltraPhase 1 y 2	Cápsulas Miele		
				
Normal	✓	–	✓	✓
Ropa delicada	✓	✓	✓	–
Antiséptico	✓	–	✓	✓
Lavado a mano	–	✓	✓	–
Camisas	✓	–	✓	✓
Ropa oscura / Vaqueros	✓	–	✓	–
Exprés	✓	–	✓	–
Extra con	✓	–	✓	✓
Outdoor	–	✓	–	–
Impermeabilizar	–	–	✓	–

✓ Recomendación

– Ninguna  
recomendación

 Detergentes para usos especiales (por ejemplo, WoolCare)

 Cuidado de los tejidos (por ejemplo, suavizante)

 Aditivos (por ejemplo, potenciadores)

## Recomendaciones generales sobre detergentes

Los programas de lavado que no se encuentran en la lista no tienen una recomendación de detergente

	Detergente universal	Detergente para color	Detergente para lana y prendas delicadas	Blanqueador <sup>1</sup>
Normal	✓	✓	–	✓
Ropa delicada	–	–	✓	–
Antiséptico	✓	✓	–	✓
Lavado a mano	–	–	✓	–
Camisas	✓	✓	–	✓
Ropa oscura / Vaqueros	–	✓	✓	–
Exprés	–	✓ <sup>2</sup>	–	–
Extra con	✓	–	–	✓
Outdoor	–	–	✓	–

- ✓ Recomendado
- No recomendado

<sup>1</sup> Si se ha activado el ajuste “Blanqueador”

<sup>2</sup> Detergente líquido

# Limpeza y cuidados

## Limpeza de la carcasa y el panel de control

**⚠ Peligro de descarga eléctrica.**  
Hay tensión de red cuando la lavadora está desconectada.  
Desconecte la lavadora de la red eléctrica antes de proceder a su limpieza o mantenimiento.

**⚠ Riesgo de sufrir daños debido a la entrada de agua.**  
La presión de un chorro de agua puede ocasionar la entrada de agua en la lavadora y dañar los componentes.  
No se debe rociar la lavadora con un chorro de agua cuando se limpie con una manguera.

- Limpie la carcasa y el panel de control con un producto de limpieza suave o con agua y jabón, y seque los dos con un paño suave.
- El tambor puede limpiarse con un producto de limpieza adecuado para acero inoxidable si se siguen las instrucciones del fabricante que figuran en el empaque.

**⚠ Daños debidos a los productos de limpieza.**  
No use disolventes, limpiadores abrasivos, limpiacristales ni productos de limpieza multiusos, ya que podrían dañar las superficies de plástico y otros componentes debido a las sustancias químicas que contienen.  
No use ninguno de estos productos de limpieza.

## Limpiar el contenedor del detergente

Lavar a temperaturas bajas y utilizar detergentes líquidos favorece la formación de gérmenes en el contenedor del detergente.

- Por motivos de higiene, limpie el contenedor del detergente completo en profundidad y regularmente, incluso cuando utilice TwinDos.

## Cómo extraer el cajón dispensador de detergente

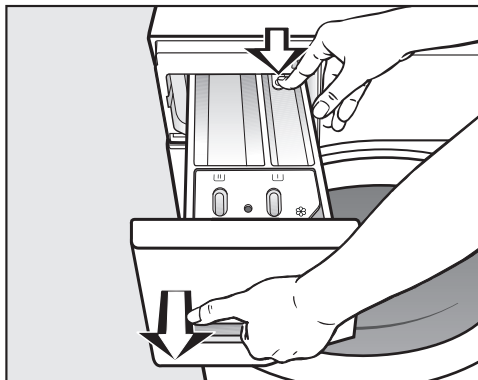

- Extraiga el cajón dispensador de detergente hasta que observe resistencia. Pulse el botón de desbloqueo y, al mismo tiempo, extraiga el cajón de la máquina.

## Extracción y limpieza del inserto para detergentes líquidos

En el compartimento  del cajón dispensador de detergente se encuentra un inserto para detergentes líquidos.

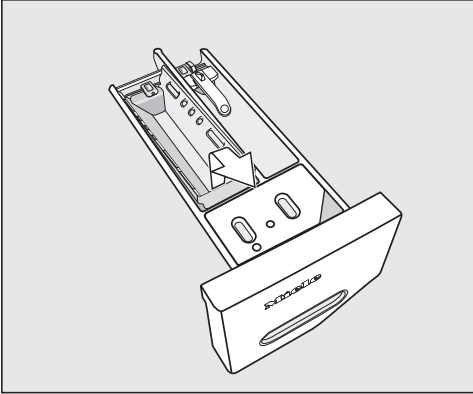

- Retire el inserto. Limpie bien el inserto con agua tibia.

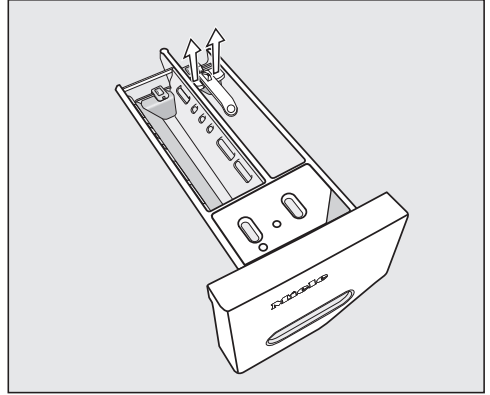

## Limpeza del compartimento

El compartimento 1 tiene un sifón para dispensar mejor el blanqueador con cloro.

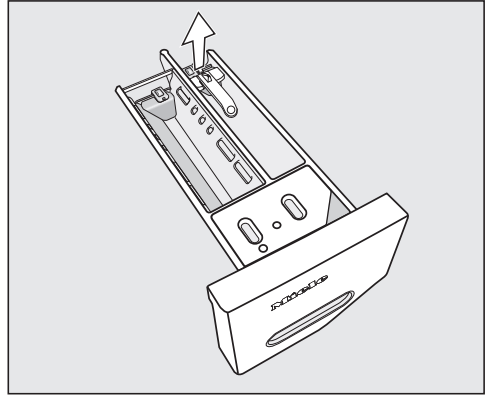

- Retire el pestillo de desbloqueo.



- Retire y limpie el sifón.
- Limpie el  y los compartimentos  con agua tibia.

## Limpeza y cuidados

### Limpiar el tubo de aspiración y el canal del compartimento ☼/☐

El almidón líquido se queda pegado. El tubo del compartimento ☼/☐ ya no funciona y el compartimento podría derramarse.

Después de utilizar repetidas veces almidón líquido, limpie a fondo el tubo de aspiración.

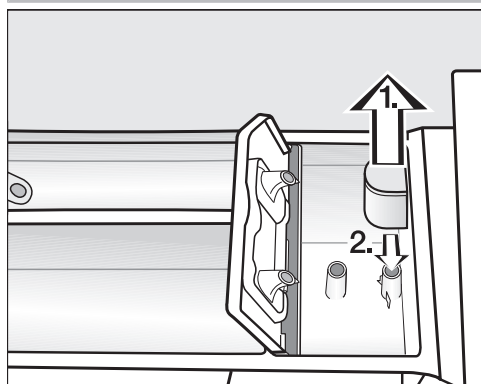

1. Extraiga el tubo de aspiración del compartimento ☼ y límpielo bajo el grifo de agua templada. Limpie también el tubo por el que se aspira el suavizante.
2. Vuelva a colocarlo.

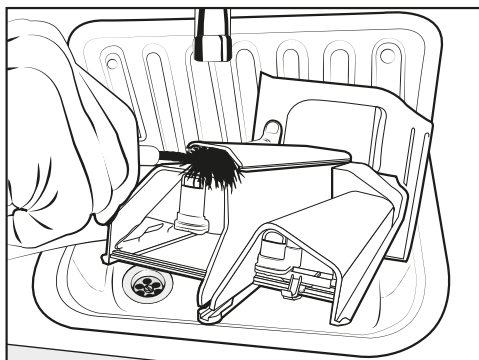

- Limpie con agua tibia y un cepillo el canal de suavizante.

### Limpiar el alojamiento del contenedor del detergente

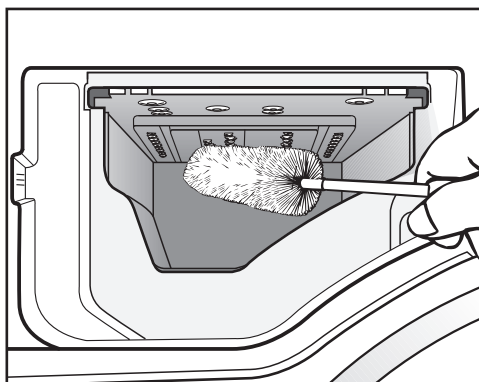

- Elimine los restos de detergente y las deposiciones de cal de las toberas del contenedor del detergente con ayuda de un cepillo limpiabotellas.
- Coloque de nuevo la caja de detergente.

**Consejo:** Deje la caja de detergente ligeramente abierto para que pueda secarse.

## Información sobre desinfección (limpeza del tambor)

El lavado a baja temperatura o el uso de detergente líquido pueden ocasionar la acumulación de bacterias y malos olores en la lavadora. Use el programa *Antiséptico* para limpiar la lavadora. Limpie el tambor a más tardar en el momento en que se enciendan la luz indicadora y se ilumine **i 1** en la pantalla de tiempo.

## Limpeza del filtro de entrada de agua

La lavadora tiene 2 filtros para proteger la válvula de entrada. Revise estos filtros cada 6 meses aproximadamente. Revise los filtros con mayor frecuencia si hay interrupciones frecuentes en el suministro de agua externo.

### Limpeza del filtro de la manguera de entrada

- En primer lugar, cierre el grifo.
- Desenrosque la manguera de entrada del grifo.

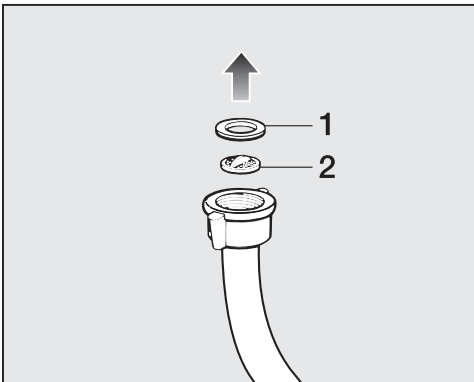

- Retire la junta de goma **1** del conector.
- Con unos alicates de punta de aguja, sujete la barra de plástico del filtro **2** y retire el filtro de plástico.

- Limpie el filtro.
- Vuelva a montarlo en orden inverso.

### Limpeza del filtro de la válvula de entrada

- Con unos alicates, afloje con cuidado la tuerca de plástico estriada de la válvula de entrada y desénrosquela.

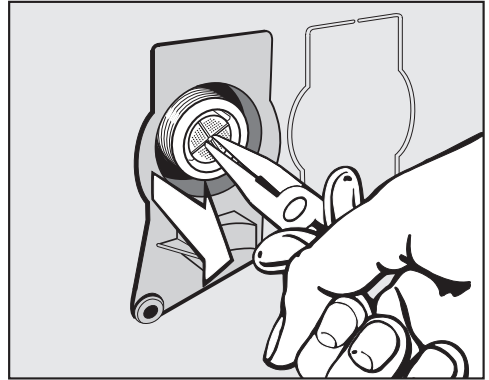

- Use unos alicates de punta fina para retirar el filtro por la barra.
- Limpie el filtro.
- Vuelva a montarlo en orden inverso.

Los filtros deben volver a colocarse en su sitio después de la limpieza.

- Vuelva a enroscar bien la rosca en el grifo.
- Abra el grifo de suministro de agua.

Asegúrese de que no sale agua por la rosca.  
Apriete la rosca.

# Limpeza y cuidados

## Mantenimiento de TwinDos

 Daños debidos al detergente seco.

Si el sistema no se ha usado durante mucho tiempo (más de 2 meses), el detergente de las mangueras puede volverse viscoso o secarse. Las mangueras pueden obstruirse y deberán limpiarse el Servicio de Atención al Cliente.

Limpia el sistema TwinDos.

Para limpiar el sistema, necesitará un cartucho de limpieza "TwinDosCare", que puede encontrarse en [www.shop.miele.com](http://www.shop.miele.com).

La lavadora tiene un programa de limpieza para el sistema TwinDos. Al ejecutar el programa de limpieza, se limpiarán las mangueras del interior de la lavadora.

### Cómo iniciar el programa de mantenimiento

El programa de mantenimiento se puede iniciar para compartimento ① y compartimento ② mediante la función programable *P5B*.

### Acceso al nivel de programación

Antes de empezar, asegúrese de lo siguiente:

- La lavadora está encendida (el selector de programas señala un programa de lavado).
- La puerta de la lavadora está abierta.

- ① Toque el botón del sensor *Start/Añadir prendas* y manténgalo pulsado mientras realiza los pasos ②-③.
- ② Cierre la puerta de la lavadora.

Espera hasta que el botón del sensor *Start/Añadir prendas* se encienda constantemente ...

- ③ ... y luego suelte el botón del sensor *Start/Añadir prendas*.

Al cabo de unos 4 segundos, *P13* se iluminará en la pantalla de tiempo.

- ④ Toque el botón del sensor  $>$  o  $<$  hasta que *P5B* aparezca en la pantalla de tiempo.

- ⑤ Confirme con el botón del sensor *Start/Añadir prendas*.

-00 se iluminará en la pantalla de tiempo.

- ⑥ Toque el botón del sensor  $>$ .

-01 se iluminará en la pantalla de tiempo.

- ⑦ Confirme con el botón del sensor *Start/Añadir prendas*.

*UP1* parpadeará en la pantalla de tiempo.

- Empuje el cartucho de limpieza en el compartimento  ①.

- ⑧ Confirme con el botón del sensor *Start/Añadir prendas*.

El compartimento ① está limpio.

**Consejo:** Para limpiar el compartimento ②, proceda de la misma manera que con el compartimento ①, y presione el botón del sensor  $>$  dos veces en el paso ⑥. -02 se iluminará en la pantalla de tiempo.

### Limpeza del compartimento extraíble

Los residuos de detergente pueden provocar atascos.

- Use un paño húmedo para limpiar el interior del compartimento cada vez que cambie los cartuchos.

Muchos errores y fallas de funcionamiento, que pueden ocurrir en el uso diario, pueden solucionarse fácilmente. Puede ahorrar tiempo y dinero en muchos casos, ya que no necesita ponerse en contacto con el Servicio Técnico de Miele.

Puede encontrar información que le ayudará a que usted mismo corrija las fallas en [www.miele.com/service](http://www.miele.com/service).

Las siguientes tablas están diseñadas para ayudarlo a encontrar la causa de un mal funcionamiento o una falla y resolverlo.



### No se puede iniciar un programa de lavado

Problema	Causa y solución
<b>El panel de mandos permanece oscuro.</b>	La lavadora no tiene corriente. <ul style="list-style-type: none"> <li>■ Compruebe que el interruptor de red esté enchufado correctamente.</li> <li>■ Compruebe que el diferencial esté correctamente.</li> </ul>
	Por motivos de ahorro energético, la máquina se ha desconectado automáticamente. <ul style="list-style-type: none"> <li>■ Vuelva a conectar la lavadora girando el selector de programas.</li> </ul>
<b>F y 34 aparecen de forma alterna en la pantalla de tiempo.</b>	La puerta no está bien cerrada. La cerradura de la puerta no pudo trabarse. <ul style="list-style-type: none"> <li>■ Cierre la puerta nuevamente.</li> <li>■ Inicie el programa nuevamente.</li> </ul> Si vuelve a aparecer el mensaje de error, póngase en contacto con el servicio técnico.
<b>Después de encender el electrodoméstico, UP aparece en la pantalla de tiempo.</b>	Hay una actualización disponible para la lavadora. Si desea más información, consulte "Funciones programables: P99 RemoteUpdate".



### Cancelación de programa y en el panel se ilumina un piloto de control de anomalías

Problema	Causa y solución
<b>La luz indicadora de falla  se enciende F y // aparece de forma alterna en la pantalla de tiempo, y suena el timbre.</b>	El desagüe está bloqueado o restringido. <p>La manguera de desagüe se ha fijado demasiado alta.</p> <ul style="list-style-type: none"> <li>■ Limpie el filtro y la bomba.</li> <li>■ La altura máxima del desagüe es de 39 3/8" (1 m).</li> </ul>





## Preguntas frecuentes

Problema	Causa y solución
La luz indicadora de falla  se enciende <i>F</i> y <i>10</i> aparece de forma alterna en la pantalla de tiempo, y suena el timbre.	<p>La entrada de agua está bloqueada o restringida.</p> <ul style="list-style-type: none"> <li>■ Revise si el suministro de agua está abierto correctamente.</li> <li>■ Revise si la manguera de entrada está doblada.</li> <li>■ Revise si hay suficiente presión de agua.</li> </ul> <p>El filtro de la toma de agua está obstruido.</p> <ul style="list-style-type: none"> <li>■ Limpie el filtro.</li> </ul>
La luz indicadora de falla  se enciende <i>F</i> y <i>138</i> aparece de forma alterna en la pantalla de tiempo, y suena el timbre.	<p>El sistema de protección del agua ha reaccionado.</p> <ul style="list-style-type: none"> <li>■ Cierre el suministro de agua.</li> <li>■ Póngase en contacto con el servicio técnico.</li> </ul>
<i>F</i> y <i>XXX</i> se alternan en la pantalla de tiempo y suena el timbre.	<p>Hay una falla.</p> <ul style="list-style-type: none"> <li>■ Desenchufe la lavadora de la fuente de energía. Desenchufe el electrodoméstico o apague el interruptor.</li> <li>■ Espere <b>al menos 2 minutos</b> antes de volver a conectar la lavadora a la fuente de energía.</li> <li>■ Luego vuelva a conectar la lavadora.</li> <li>■ Reinicie el programa.</li> </ul> <p>Si vuelve a aparecer el mensaje de falla, póngase en contacto con el Servicio de Atención al Cliente de Miele.</p>



## Durante la secuencia del programa, aparecerá un símbolo en la pantalla de tiempo

Mensaje	Causa y solución
 se iluminará en la pantalla de tiempo.	<p>El selector de programa se ha movido a una posición diferente después de iniciar el programa.</p> <ul style="list-style-type: none"> <li>■ Vuelva a colocar el selector de programa en la posición original.</li> </ul>
 se iluminará brevemente en la pantalla de tiempo cuando se selecciona un programa.	<p>La lavadora indica que está conectada a la red.</p>

## Preguntas frecuentes

Mensaje	Causa y solución
<b>OFF se ilumina en la pantalla de tiempo cuando se selecciona el programa <i>MobileStart</i> .</b>	La función de control remoto está desactivada. <ul style="list-style-type: none"> <li>■ Active la función programable del control remoto  P97 para operar la lavadora a través de la aplicación.</li> </ul>
<b>Con se ilumina en la pantalla de tiempo cuando se selecciona el programa <i>MobileStart</i> .</b>	La lavadora está conectada a la red y puede manejarse a través de la aplicación.
<b>noE se ilumina en la pantalla de tiempo cuando se selecciona el programa <i>MobileStart</i> .</b>	Miele@home no está configurado. <ul style="list-style-type: none"> <li>■ Conecte la lavadora a la red; consulte “Antes del primer uso: 2. Configuración de Miele@home”.</li> </ul>

### En el panel de mandos se ilumina un piloto de control al finalizar el programa

Problema	Causa y solución
<b>La luz indicadora  se enciende.</b>	Se ha formado demasiada espuma durante el lavado. <ul style="list-style-type: none"> <li>■ Use menos detergente la próxima vez y siga las instrucciones del fabricante sobre la dosis indicadas en el envase.</li> </ul>
<b>La luz indicadora  se enciende y  aparece en la pantalla de tiempo.</b>	Al lavar, no se ha ejecutado durante mucho tiempo un programa de lavado con una temperatura de <i>caliente+</i> . <ul style="list-style-type: none"> <li>■ Ejecute el programa <i>Antiséptico</i> con un detergente en polvo universal.</li> </ul> <p>La lavadora se limpia, lo que evita la acumulación de bacterias y olores.</p>
<b>F y 37 alternan en la pantalla de tiempo.</b>	La opción adicional <i>Alisar extra</i> que se ejecuta al final del programa no se pudo ejecutar correctamente. <ul style="list-style-type: none"> <li>■ Compruebe si la lavadora está correctamente alineada (consulte “Instalación: Nivelación de la lavadora”).</li> <li>■ Compruebe si se ha superado la altura máxima de desagüe de 3' 3" (1 m).</li> </ul> <p>Si vuelve a aparecer el mensaje de falla, póngase en contacto con el Servicio de Atención al Cliente de Miele. La lavadora todavía se puede usar, pero sin la opción adicional <i>Alisar extra</i>.</p>

## Preguntas frecuentes

### Mensajes o fallos que afectan al sistema TwinDos

Problema	Causa y solución
El botón del sensor <i>TwinDos blanco</i> parpadea.	El cartucho UltraPhase 1 está vacío. ■ Sustituya el cartucho de UltraPhase 1 con la lavadora conectada.
El botón del sensor <i>TwinDos color</i> parpadea.	El cartucho UltraPhase 2 está vacío. ■ Sustituya el cartucho de UltraPhase 2 con la lavadora conectada.
La luz indicadora <b>i</b> se enciende y <b>2</b> aparece en la pantalla de tiempo.	TwinDos no se ha usado durante demasiado tiempo. Existe riesgo de que el detergente se solidifique en las mangueras. ■ Ejecute <b>de inmediato</b> el programa de mantenimiento TwinDos tal y como se describe en “Limpieza y cuidado: Mantenimiento TwinDos”.
No se dispensó detergente durante el lavado.	TwinDos no estaba activado. ■ Toque el botón del sensor <i>TwinDos blanco</i> o <i>TwinDos color</i> antes de ejecutar el siguiente programa. TwinDos está activado.
	El detergente no se dispensó a pesar de que se activó el botón del sensor <i>TwinDos blanco</i> o <i>TwinDos color</i> . ■ Inicie otro programa con dispensación TwinDos. ■ Si el detergente sigue sin dispensarse, póngase en contacto con el Servicio de Atención al Cliente de Miele.
Se ha insertado un nuevo cartucho de detergente, pero el cartucho aparece como vacío cuando se enciende la máquina.	La lavadora estaba apagada cuando se reemplazó el cartucho de detergente. ■ Encienda la lavadora. ■ Retire el cartucho de detergente y vuelva a insertarlo en el compartimento. El contador está configurado a 0.



## Problemas generales con la lavadora

Problema	Causa y solución
<b>La lavadora emite un olor.</b>	<p>Se ha ignorado el <b>i</b> el indicador de luz que se enciende y <b>l</b> aparece en la pantalla de tiempo. Al lavar, no se ha ejecutado durante mucho tiempo un programa de lavado con una temperatura de <i>caliente+</i>.</p> <ul style="list-style-type: none"> <li>■ Para evitar la acumulación de bacterias y olores desagradables en la lavadora, ejecute el programa <i>Antiséptico</i> con un detergente en polvo universal.</li> </ul> <p>La puerta y el cajón dosificador de detergente se cerraron después del lavado.</p> <ul style="list-style-type: none"> <li>■ Deje la puerta y el cajón dosificador de detergente ligeramente abiertos para que se sequen.</li> </ul>
<b>La lavadora tiembla durante el centrifugado.</b>	<p>Las cuatro patas no se apoyan de manera uniforme en el suelo.</p> <ul style="list-style-type: none"> <li>■ Nivele la lavadora (consulte “Nivelación de la lavadora”).</li> </ul>
<b>La ropa no se ha centrifugado correctamente y todavía está húmeda.</b>	<p>La máquina detectó un desequilibrio durante el centrifugado final y redujo la velocidad de centrifugado automáticamente.</p> <ul style="list-style-type: none"> <li>■ Lave las prendas grandes y pequeñas juntas para lograr una distribución más uniforme de la carga.</li> </ul>
<b>La bomba de desagüe emite sonidos extraños.</b>	<p>¡No hay ninguna falla! Es normal escuchar ruidos de golpeteo al inicio y al final del proceso de desagüe.</p>

## Problemas generales con la lavadora

Problema	Causa y solución
<b>Quedan grandes cantidades de residuos de detergente en el cajón dosificador de detergente.</b>	<p>La presión del agua es muy baja.</p> <ul style="list-style-type: none"> <li>■ Limpie el filtro de la toma de agua.</li> <li>■ Tenga en cuenta que la presión del agua debe ser de al menos 14.5 psi (100 kPa).</li> </ul> <p>El detergente en polvo usado junto con los suavizantes tiende a volverse pegajoso.</p> <ul style="list-style-type: none"> <li>■ Limpie el cajón dispensador de detergente y, en el futuro, añada primero el detergente y después el suavizante.</li> </ul>

## Preguntas frecuentes

Problema	Causa y solución
<b>El suavizante de telas no se dispensa completamente o queda demasiada agua en el compartimento</b> ☹.	El tubo del sifón está mal colocado u obstruido. <ul style="list-style-type: none"> <li>■ Limpie el tubo del sifón, consulte “Limpieza y cuidado: Limpieza del cajón del detergente”.</li> </ul>
<b>Al final del programa, todavía hay humedad en la cápsula.</b>	El el tubo de la caja del detergente, que se introduce en la cápsula, está obstruido. <ul style="list-style-type: none"> <li>■ Limpie el tubito.</li> </ul>
	¡No se trata de una anomalía! Por motivos técnicos queda una cantidad residual de agua en la cápsula.
<b>Hay agua al lado de la cápsula en el compartimento del suavizante de telas</b>	El botón del sensor  no estaba activado. <ul style="list-style-type: none"> <li>■ No olvide activar el botón del sensor  la próxima vez que introduzca una cápsula.</li> </ul>
	No se retiró una cápsula vacía al final del último programa de lavado. <ul style="list-style-type: none"> <li>■ Retire y deseche la cápsula vacía al final de cada ciclo de lavado.</li> </ul>
	El tubo pequeño del cajón dispensador de detergente en el que se coloca la cápsula está obstruido. <ul style="list-style-type: none"> <li>■ Limpie el tubo pequeño.</li> </ul>

## Malos resultados de lavado

Problema	Causa y solución
<b>El detergente líquido no está logrando los resultados deseados.</b>	Los detergentes líquidos no suelen contener agentes blanqueadores. En consecuencia, no siempre se pueden eliminar las manchas de fruta, café y té. <ul style="list-style-type: none"> <li>■ Usa el sistema de 2 fases de Miele. La adición deliberada de UltraPhase 2 durante el proceso de lavado elimina las manchas eficazmente.</li> <li>■ Use detergente en polvo que contenga un agente blanqueador.</li> </ul>

## Preguntas frecuentes

Problema	Causa y solución
En la ropa lavada hay restos grises elásticos (manchitas de grasa).	<p>La dosificación del detergente era demasiado baja. La ropa estaba muy sucia de grasa, p. ej. aceites, pomadas.</p> <ul style="list-style-type: none"> <li>■ Para ropa con este tipo de suciedad, añada más detergente o emplee detergente líquido.</li> <li>■ Antes de realizar otro lavado con prendas, realice un programa a 60 °C con detergente líquido y sin prendas.</li> </ul>
En la ropa negra se ven residuos que parecen detergente en polvo después del lavado.	<p>El detergente contenía compuestos no solubles en agua (zeolita) para ayudar a ablandar el agua. Estos han acabado en la ropa.</p> <ul style="list-style-type: none"> <li>■ Intente eliminar los residuos cepillando la ropa con un cepillo suave una vez que esté seca.</li> <li>■ Lave las prendas oscuras con un detergente que no contenga zeolita. Los detergentes líquidos normalmente no contienen zeolita.</li> <li>■ Use el programa <i>Ropa oscura / Mezclilla</i> para la ropa de color oscuro.</li> </ul>

### La puerta del tambor no se puede abrir

Problema	Causa y solución
La puerta no se puede abrir durante un programa.	<p>El tambor está bloqueado durante un programa.</p> <ul style="list-style-type: none"> <li>■ Siga la descripción en “5. Inicio de un programa: Cómo añadir o sacar ropa”.</li> </ul>
Después de cancelar el programa, aparecerán barras parpadeantes [ ]...[ ]...[ ]... en la pantalla de tiempo.	<p>Para proteger al usuario contra quemaduras, la puerta no puede abrirse si la temperatura de la espuma es superior a 130 °F (55 °C).</p> <ul style="list-style-type: none"> <li>■ Espere hasta que la temperatura en el tambor haya disminuido y las barras hayan dejado de parpadear en la pantalla de tiempo.</li> </ul>
F y 35 aparecen de forma alterna en la pantalla de tiempo.	<p>La cerradura de la puerta se ha atascado.</p> <ul style="list-style-type: none"> <li>■ Póngase en contacto con el servicio técnico.</li> </ul>

## Preguntas frecuentes

### Apertura de la puerta en caso de obstrucción de la salida de desagüe o corte de energía

- Apague la lavadora.

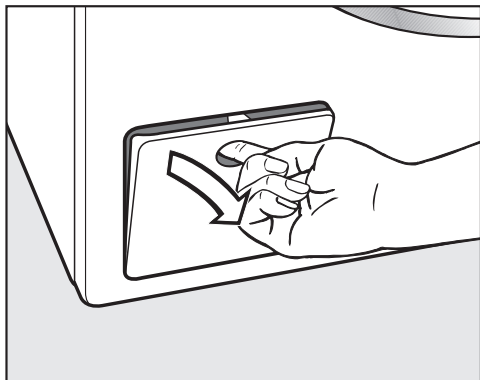

- Abra la tapa de la bomba de desagüe.

### Salida de desagüe obstruida

Si la salida de desagüe está obstruida, puede quedar una mayor cantidad de agua en la lavadora.

**⚠** Riesgo de quemaduras debido a la espuma caliente.

La espuma que sale estará caliente si la ropa se ha lavado a altas temperaturas.

Deje que salga toda la espuma con cuidado.

### Vaciado de la lavadora

Quite el filtro de desagüe, aunque no del todo.

- Coloque un recipiente adecuado debajo de la tapa, por ejemplo, un tazón o un plato.

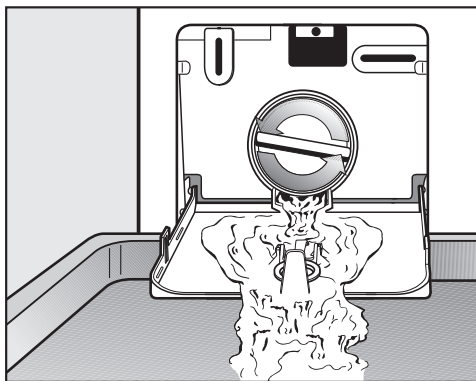

- Desenrosque lentamente el filtro de desagüe para que salga el agua.
- Vuelva a apretar el filtro de desagüe si necesita interrumpir el flujo de agua.

Una vez que se detiene el flujo de agua:

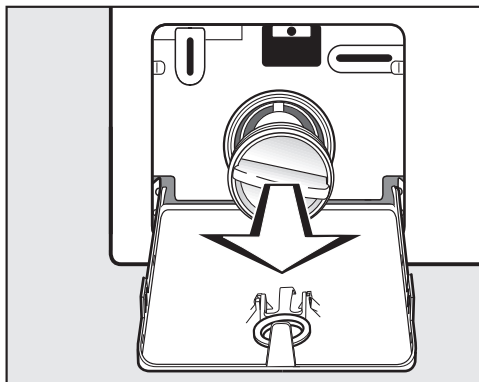

- Quite por completo el filtro de desagüe.

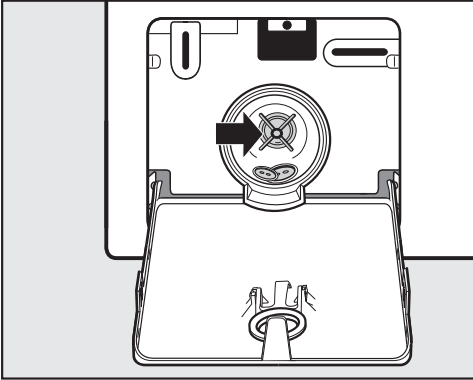

- Limpie a fondo el filtro de desagüe.
- Retire cualquier objeto extraño (por ejemplo, botones, monedas, etc.) y limpie el interior. Gire los impulsores con la mano para comprobar que giran libremente.
- Vuelva a colocar el filtro de desagüe correctamente y apriételo bien.
- Cierre la tapa de la bomba de desagüe.

**⚠** Riesgo de sufrir daños por agua. Asegúrese de que el filtro de desagüe esté bien apretado. De lo contrario, habrá riesgo de fuga de agua durante el uso.

Vuelva a colocar el filtro de desagüe correctamente y apriételo bien.

### Cómo abrir la puerta

**⚠** Riesgo de sufrir lesiones debido a que el tambor todavía gira. Al introducir la mano en un tambor aún en movimiento existe el riesgo de sufrir lesiones graves. Antes de extraer la ropa, cerciórese de que el tambor está parado.

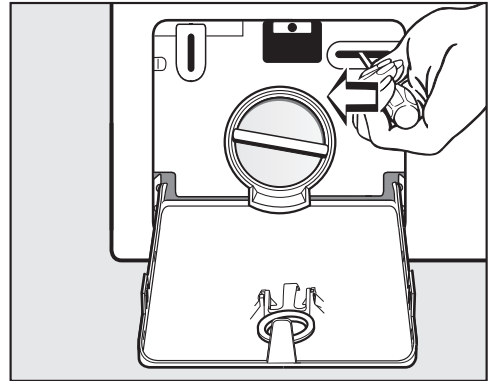

- Utilice un destornillador para desbloquear la puerta.
- Abra la puerta jalándola.

# Servicio de Atención al Cliente

---

En [www.miele.com/service](http://www.miele.com/service) encontrará información que le ayudará a solucionar los fallos usted mismo y acerca de las piezas de repuesto de Miele.

## Contacto en caso de falla

Si ocurriera una falla que usted no puede solucionar por sí mismo, póngase en contacto con su distribuidor de Miele o con el Servicio de Atención al Cliente de Miele.

Puede reservar una visita del Servicio de Atención al Cliente de Miele en [www.miele.com.mx/service](http://www.miele.com.mx/service).

La información de contacto para el Servicio de Atención al Cliente de Miele se puede encontrar al final de este documento.

Al comunicarse con el Servicio de Atención al Cliente de Miele, indique el identificador de modelo y el número de serie (SN) de su aparato. Ambos datos se pueden encontrar en la placa informativa.

La placa de datos se encuentra encima del cristal del ojo de buey cuando se abre la puerta.

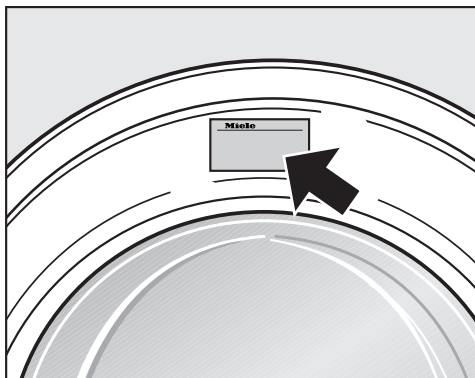

## Accesorios opcionales

Puede adquirir accesorios opcionales a través de su distribuidor Miele o de Miele.

## Garantía

La duración de la garantía es de 2 años. Para obtener información adicional, consulte el folleto de garantía adjunto.

## Vista frontal

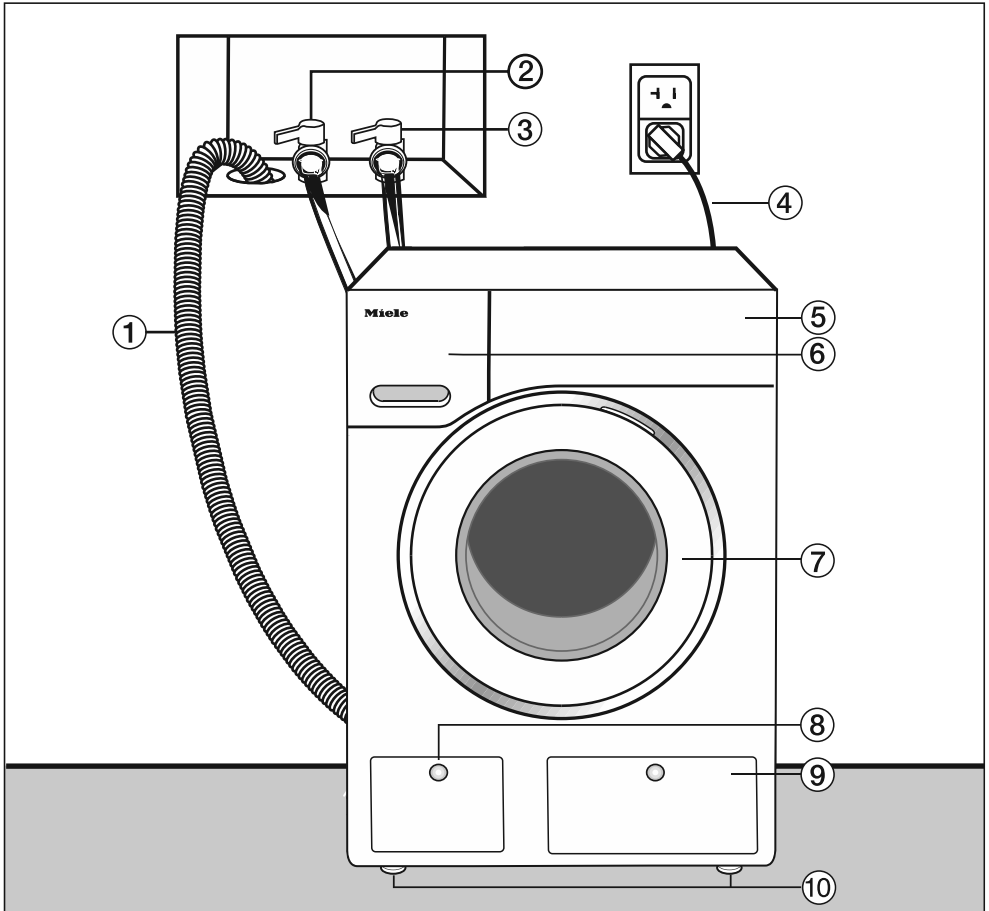

- ① Manguera de desagüe
- ② Manguera de entrada de agua caliente (resistente a presiones de hasta 870 psi/6,000 kPa)
- ③ Manguera de entrada de agua fría (resistente a presiones de hasta 870 psi/6,000 kPa)
- ④ Conexión eléctrica
- ⑤ Panel de control
- ⑥ Contenedor del detergente
- ⑦ Puerta
- ⑧ Trampilla para filtros de desagüe, bomba de desagüe y desbloqueo de emergencia
- ⑨ Cuatro patas regulables en altura

# Instalación

## Vista posterior

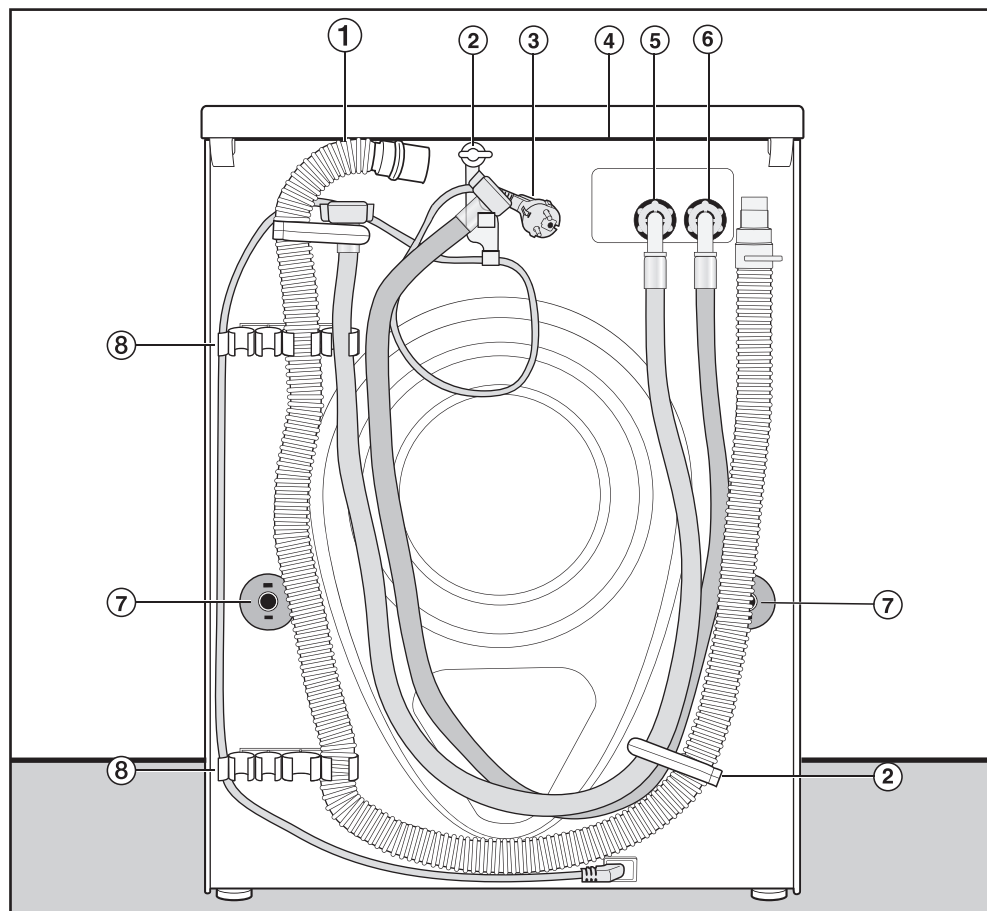

- ① Manguera de desagüe
- ② Clips de transporte para las mangueras de entrada o desagüe y cable de alimentación
- ③ Conexión eléctrica
- ④ Tapa saliente para sujetar la máquina al moverla
- ⑤ Manguera de entrada de agua fría (resistente a presiones de hasta 870 psi/6,000 kPa)
- ⑥ Manguera de entrada de agua caliente (resistente a presiones de hasta 870 psi/6,000 kPa)
- ⑦ Tapones de seguridad para los puntales de transporte
- ⑧ Clips de transporte para las mangueras de entrada o desagüe y para guardar los puntales de transporte cuando no se usan

## Superficie de instalación

El suelo de hormigón es la superficie de instalación más adecuada para esta máquina. Es mucho menos propenso a las vibraciones durante el centrifugado que los suelos de madera o las alfombras.

Tenga en cuenta lo siguiente:

- La máquina debe estar nivelada y colocada de forma segura.
- Para evitar vibraciones durante el centrifugado, la máquina no debe instalarse sobre suelos blandos.

Si se instala sobre un suelo de viguetas de madera:

- Instale la unidad sobre una base de madera contrachapada de 24" x 24" x 1 3/16" (61 x 61 x 3 cm). Lo ideal es que la base sea lo suficientemente grande como para abarcar varias viguetas y que esté anclada a las viguetas y no solo a las tablas del suelo.

**Consejo:** Si es posible, instale la máquina en una esquina. Suele ser la parte más estable del suelo.

⚠ Pueden producirse lesiones si la lavadora no se ha fijado adecuadamente.

Durante la instalación, la lavadora debe fijarse sobre un zócalo elevado que se dispondrá en la obra (hormigón o ladrillo), para garantizar que no pueda caerse ni resbalar.

Asegure la lavadora con una abrazadera/soporte de fijación (kit de fijación al suelo MTS, disponible en su distribuidor Miele o en el Servicio Técnico Miele).

## Dimensiones

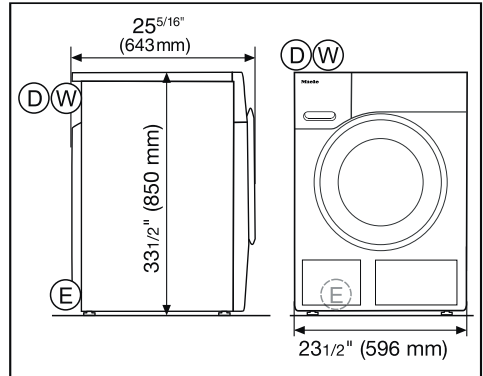

- ⓓ = Manguera de desagüe de 4'11" (1.5 m) con conexión en la parte superior izquierda de la parte trasera
- ⓔ = Cable eléctrico de 6'6 3/4" (2.0 m) con enchufe para 120 V, 15 A (configuración NEMA 5-15) en la parte superior izquierda de la parte trasera
- Ⓦ = Mangueras de entrada de agua fría y caliente de 5'3" (1.6 m) en la parte superior izquierda de la parte trasera

## Transporte de la lavadora al lugar de instalación

⚠ Peligro de lesiones debido a la falta de fijación de la tapa. Las fijaciones de la parte posterior de la tapa pueden volverse quebradizas debido a circunstancias externas. Existe el peligro de que se suelte la tapa al transportar el electrodoméstico. Antes de transportar el electrodoméstico, compruebe que la tapa está bien sujeta en la parte trasera del electrodoméstico.

- Transporte la lavadora por las patas delanteras y por la tapa donde sobresale en la parte trasera del electrodoméstico.

# Instalación

## Extracción de los puntales de transporte

### Extracción del puntal de transporte izquierdo

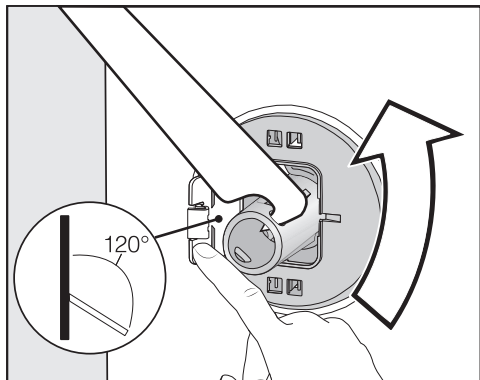

- Abra la tapa y use la llave suministrada con la lavadora para girar el puntal de transporte 90°.

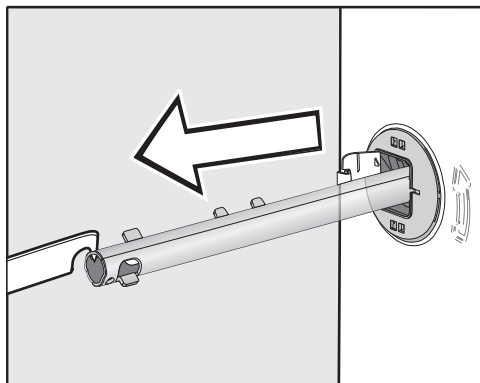

- Extraiga el puntal de transporte.

### Extracción del puntal de transporte derecho

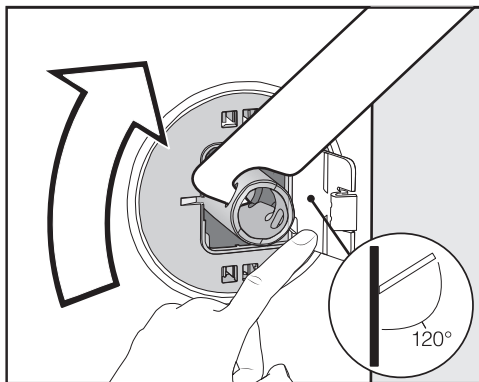

- Abra la tapa y use la llave suministrada con la lavadora para girar el puntal de transporte 90°.

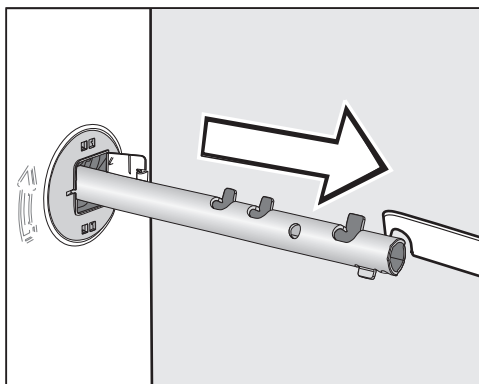

- Extraiga el puntal de transporte.

## Tapado de los orificios

 Peligro de sufrir lesiones por bordes afilados.

Existe el riesgo de sufrir lesiones si introduce la mano en los orificios que no están tapados.

Cubra los orificios de los puntales de transporte después de extraerlos.

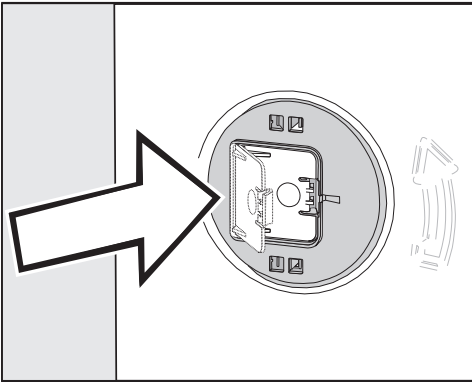

- Presione firmemente las tapas hasta que encajen.

## Fijación de los puntales de transporte

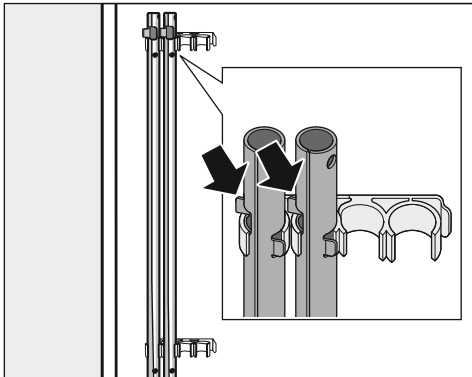

- Fije los puntales de transporte a la parte posterior de la lavadora. Asegúrese de que el cierre superior se encuentra encima del soporte.

 Riesgo de sufrir daños por transporte incorrecto.

La lavadora puede resultar dañada si se traslada sin los puntales de transporte colocados.

Guarde los puntales en un lugar seguro. Instálelos de nuevo si va a trasladar la lavadora (por ejemplo, al mudarse a una nueva casa).

## Instalación de los puntales de transporte

### Apertura de las tapas

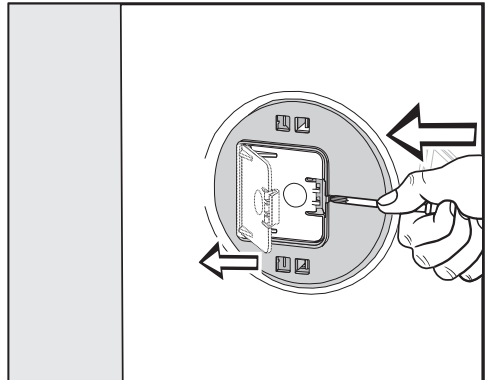

- Presione contra el cierre con un objeto fino (un destornillador estrecho, por ejemplo).

La tapa se abrirá.

### Instalación de los puntales de transporte

- Instale los puntales de transporte siguiendo las instrucciones de desmontaje en orden inverso.

**Consejo:** Los puntales se deslizarán con mayor facilidad si levanta un poco el tambor.

# Instalación

## Nivelación de la lavadora

La lavadora debe estar perfectamente nivelada sobre sus cuatro patas para garantizar un funcionamiento seguro y correcto.

Una instalación incorrecta puede aumentar el consumo eléctrico y de agua y puede hacer que la lavadora se mueva.

## Desatornillado y ajuste de las patas

Las cuatro patas ajustables con tornillos se usan para nivelar la lavadora. Las cuatro patas se entregan atornilladas.

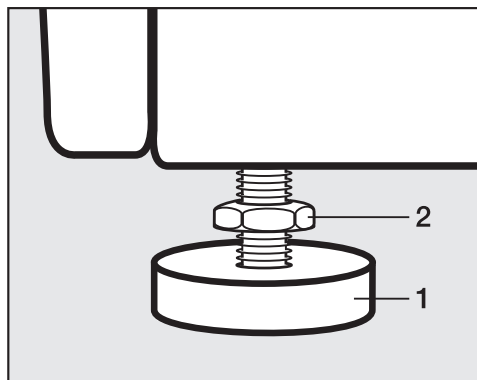

- Con ayuda de la llave suministrada, gire la contratuerca **2** en el sentido de las agujas del reloj. Luego gire la contratuerca **2** junto con el pie **1** para desenroscarla.

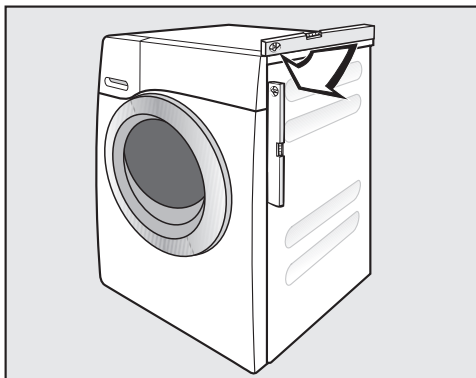

- Use un nivel de burbuja para comprobar que la lavadora está nivelada.
- Sujete firmemente el pie **1** con una llave de tubo. Gire nuevamente la contratuerca **2** con ayuda de la llave suministrada hasta que quede firmemente apoyada contra la carcasa.

**⚠** Riesgo de sufrir daños debido a una alineación incorrecta de la lavadora. Existe el peligro de que la lavadora se desplace si las patas no están bien aseguradas. Gire las cuatro contratuercas de las patas hasta que queden firmemente apoyadas contra la carcasa. Compruebe también esto en las patas que no necesitaron ajuste.

## WTV 502

 Riesgo de vuelco debido a una apilamiento incorrecto de la lavadora y la secadora.

La lavadora no debe montarse nunca sobre la secadora, ya que perjudicaría la estática del apilamiento de la lavadora y la secadora.

Use siempre la lavadora como base para el apilamiento de la lavadora y la secadora.

### Dimensiones del apilamiento de la lavadora y la secadora

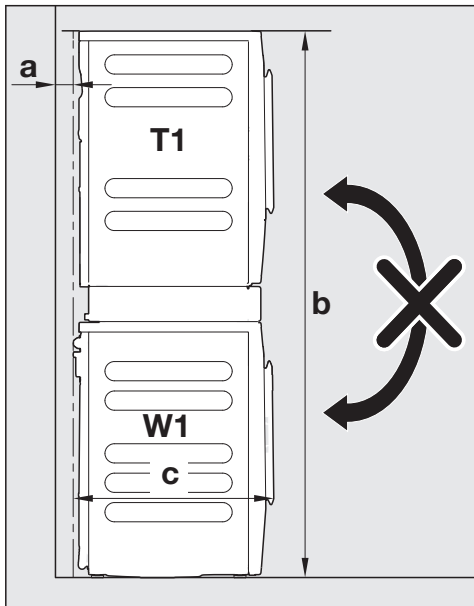

**a** = al menos 3/4" (2 cm)

**b** = 67 11/16" (172 cm)

**c** = 25 9/16" (65 cm)

### Componentes del kit de apilado de la lavadora y secadora

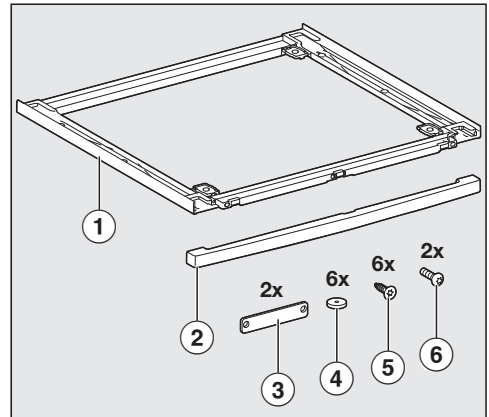

- ① Marco
- ② Pantalla
- ③ Elementos de fijación
- ④ Anillos de sellado
- ⑤ Tornillos avellanados para fijar el kit de apilado
- ⑥ Tornillos de cabeza plana para asegurar los elementos de fijación

# Instalación

## Preparación del kit de apilado

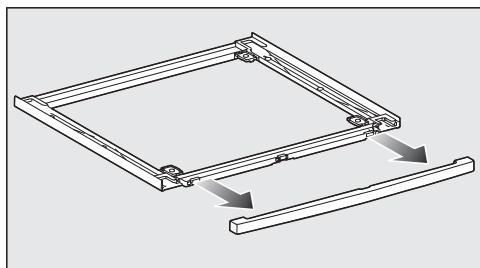

- Retire la pantalla del kit de apilado. Ponga la pantalla a un lado. La pantalla no se necesitará hasta el final del proceso de instalación.

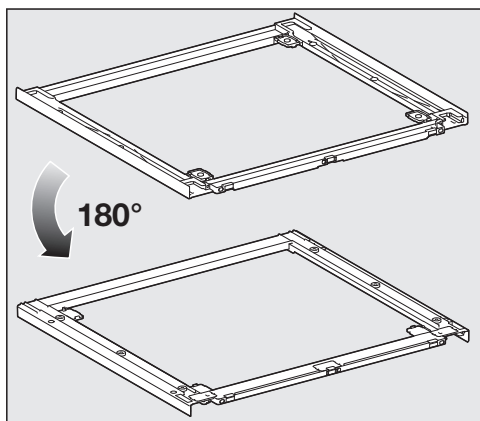

- Coloque el kit de apilado boca abajo sobre una superficie blanda, por ejemplo, una manta.

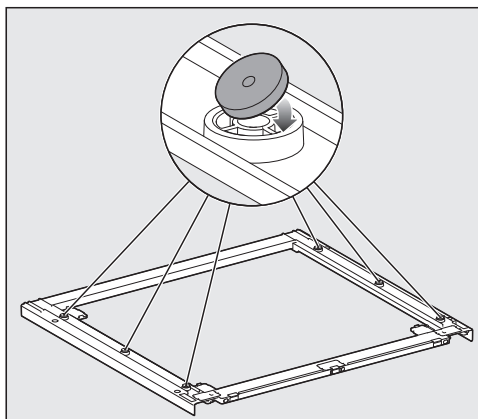

- Pegue los 6 anillos de sellado en la parte inferior del kit de apilado.

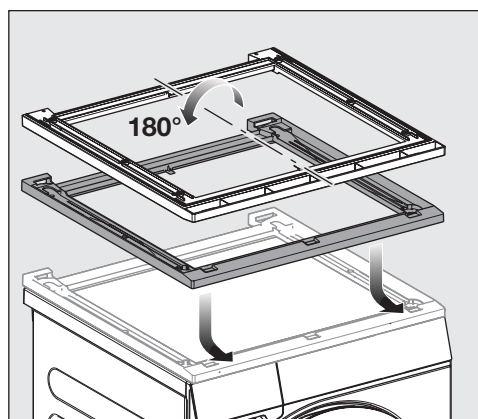

- Gire el kit de apilado hacia arriba y colóquelo sobre la tapa de la lavadora.

## Alineación del kit de apilado

- Alinee el kit de apilado en el centro de la tapa de la lavadora.

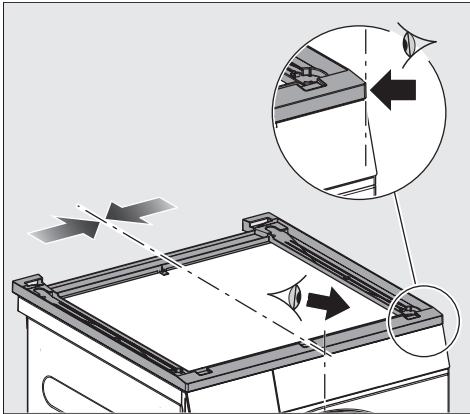

- Para ello, utilice el borde delantero de la tapa de la lavadora y los bordes del kit de apilado.

## Fijación del kit de apilado

- Usa los 6 tornillos avellanados incluidos en la entrega para fijar el kit de apilamiento.

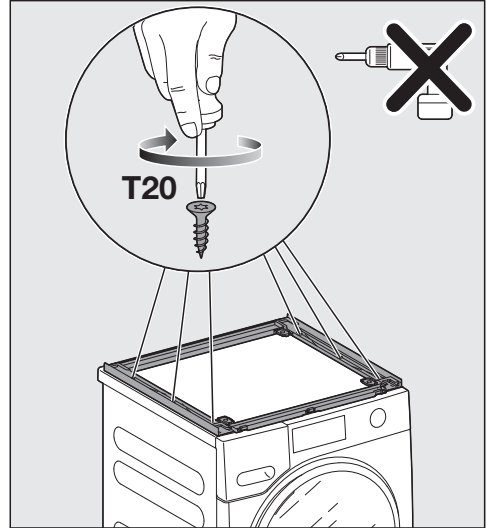

- Atornille con cuidado y a mano el kit de apilado en la tapa de la lavadora. No apriete demasiado los tornillos.

## Preparación de la secadora

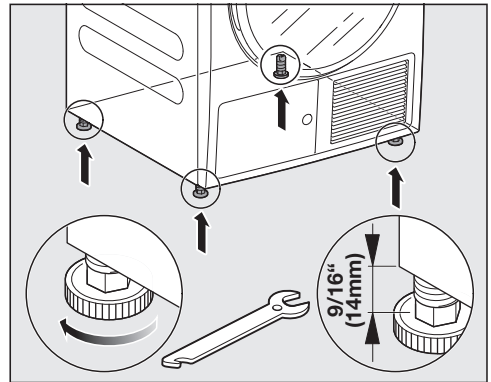

- Desatornille las 4 patas de la secadora.

# Instalación

## Montaje de la secadora en el kit de apilado de la lavadora y la secadora

### Colocación de la secadora sobre la lavadora

Este paso deben realizarlo **2 personas**.

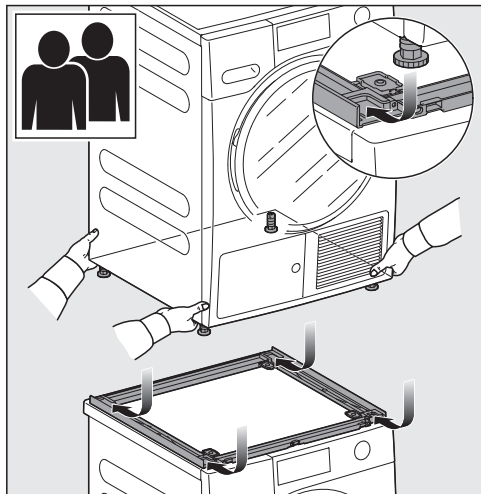

- Coloque la secadora sobre el kit de apilado de la lavadora y la secadora.
- Empuje las patas de la secadora hasta el fondo en los rieles de montaje.

### Cómo asegurar la secadora

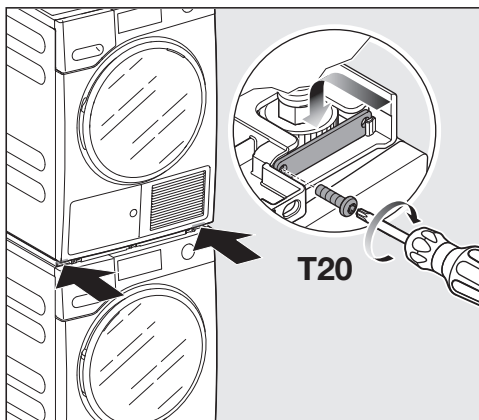

- Introduzca los elementos de fijación en los soportes correspondientes.
- Asegure los elementos de fijación en su sitio con los 2 tornillos de cabeza plana.

### Montaje de la pantalla

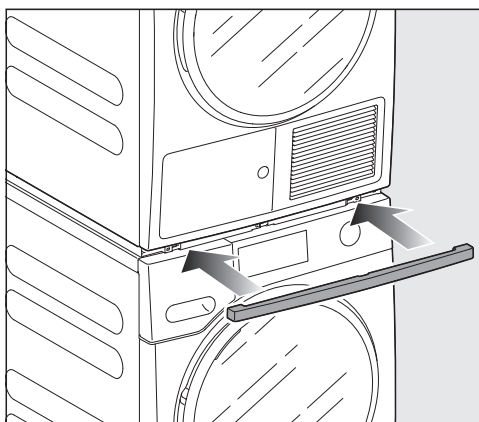

- Vuelva a instalar la pantalla.

## WTV 512

 Riesgo de vuelco debido a una apilamiento incorrecto de la lavadora y la secadora.

La lavadora no debe montarse nunca sobre la secadora, ya que perjudicaría la estática del apilamiento de la lavadora y la secadora.

Use siempre la lavadora como base para el apilamiento de la lavadora y la secadora.

### Dimensiones del apilamiento de la lavadora y la secadora

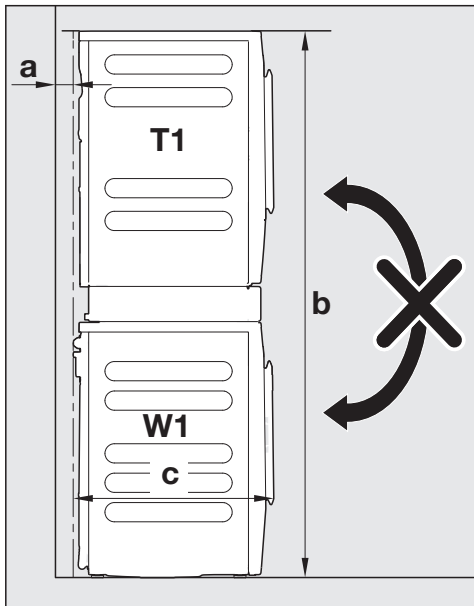

**a** = al menos 3/4" (2 cm)

**b** = 71 1/4" (181 cm)

**c** = 25 9/16" (65 cm)

La carga máxima del cajón es de 44 lb (20 kg).

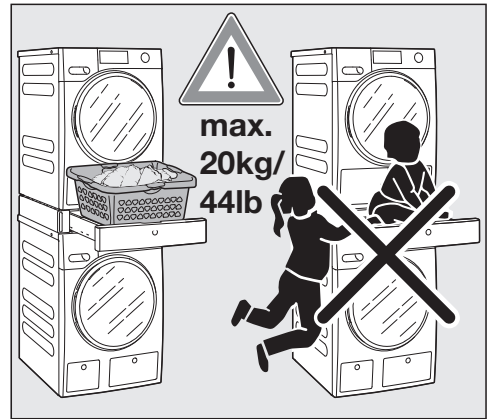

### Componentes del kit de apilado de la lavadora y secadora

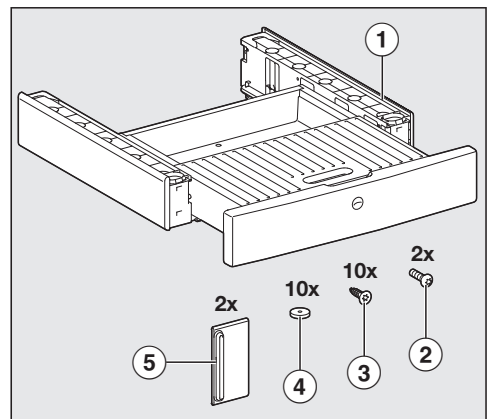

- ① Marco
- ② Tornillos de cabeza plana para fijar la secadora
- ③ Tornillos avellanados para fijar el kit de apilado
- ④ Anillos de sellado
- ⑤ Elementos de fijación

# Instalación

## Preparación del kit de apilado

Deje el inserto de cartón en el cajón.

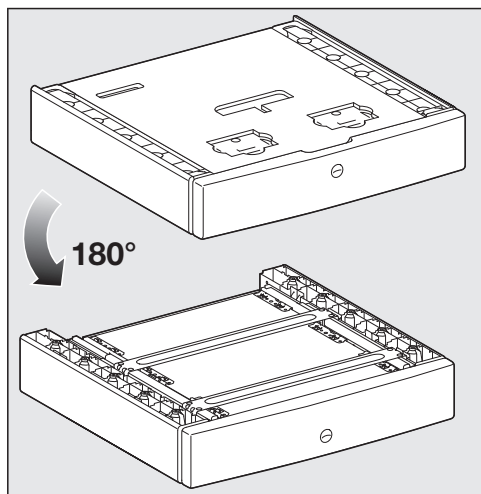

- Dele la vuelta al kit de apilado.

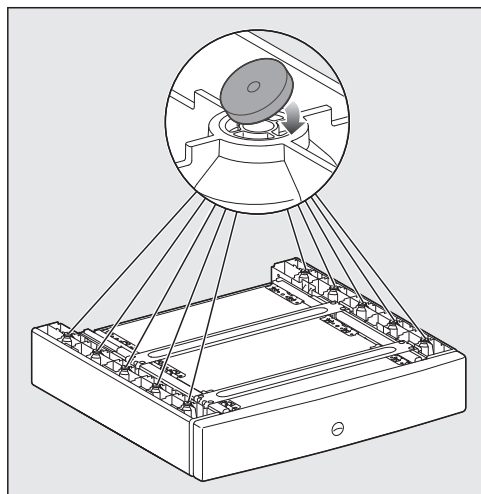

- Pegue los anillos de sellado en la parte inferior del kit de apilado.

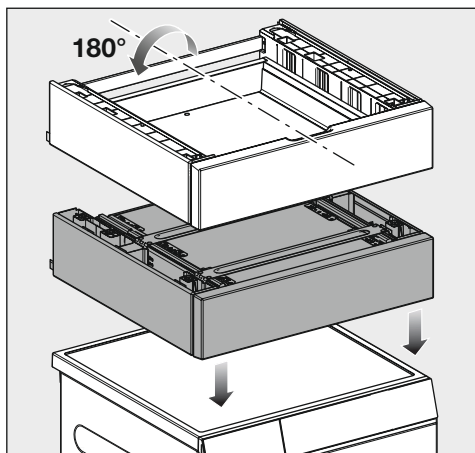

- Gire el kit de apilado hacia arriba y colóquelo sobre la tapa de la lavadora.

## Alineación del kit de apilado

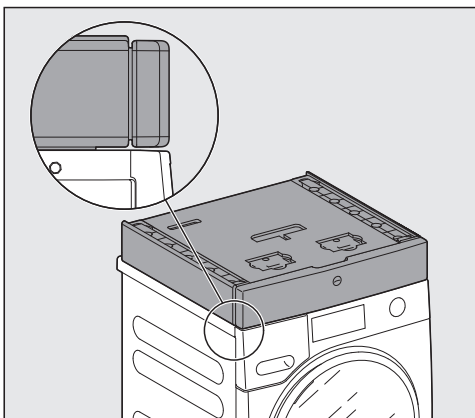

- Alinee el kit de apilado en el centro y asegúrese de que quede a ras de la parte frontal de la lavadora.

## Fijación del kit de apilado

- Use los tornillos de cabeza plana suministrados para fijar el kit de apilado a la tapa de la lavadora.

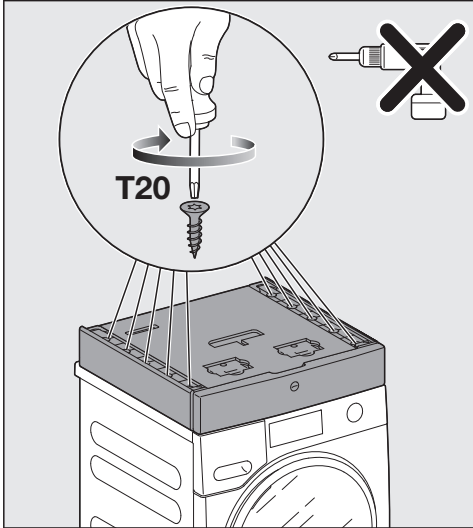

- Apriete con cuidado los tornillos con la mano. No apriete demasiado los tornillos.

## Cómo retirar el cajón

Para montar la secadora en la lavadora, es necesario retirar el cajón del kit de apilamiento.

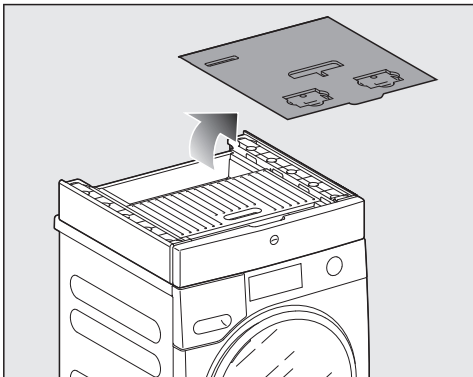

- Retire el cartón interior del cajón.

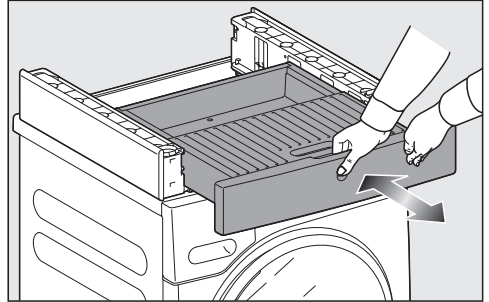

- Presione contra el cajón. El cajón se abre.
- Extraiga el cajón hasta el tope.

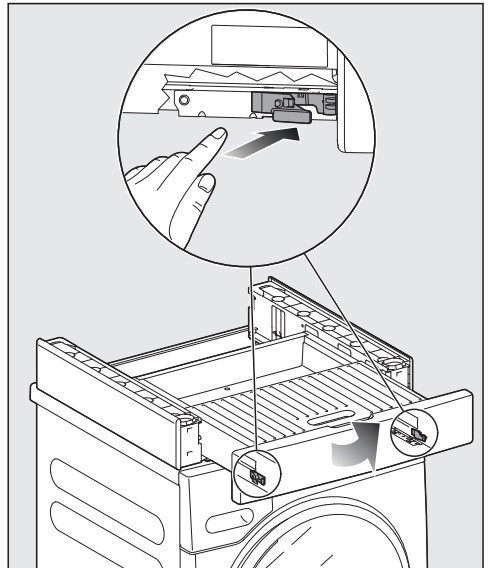

- Presione contra los retenedores de los laterales.
- Levante un poco el cajón y retírelo.
- Vuelva a colocar las guías en el kit de apilado.

# Instalación

## Preparación de la secadora

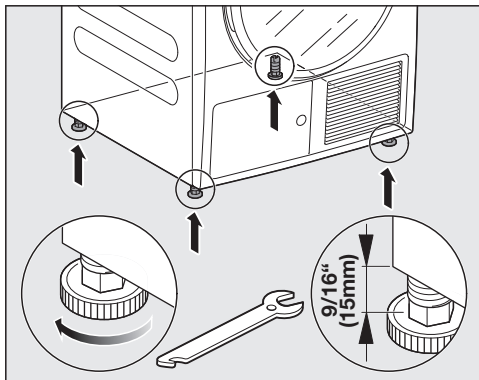

- Desatornille las 4 patas de la secadora.

## Montaje de la secadora en el kit de apilado de la lavadora y la secadora

### Colocación de la secadora sobre la lavadora

Este paso deben realizarlo **2 personas**.

- Levante la secadora e inclínela un poco hacia atrás para instalarla.

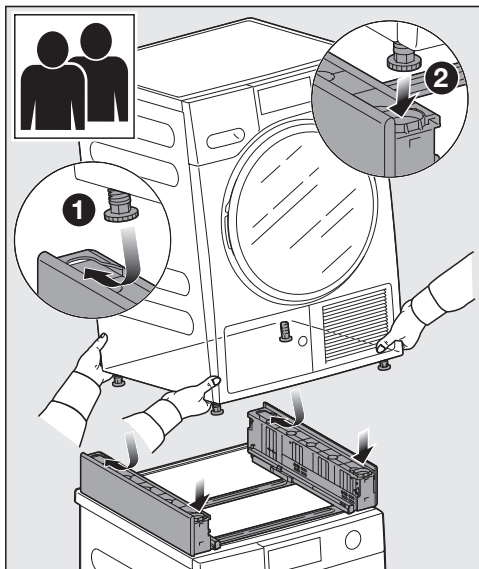

- 1 Coloque primero las patas traseras en el kit de apilamiento y empújelas hasta el fondo.
- 2 Luego coloque las patas delanteras.

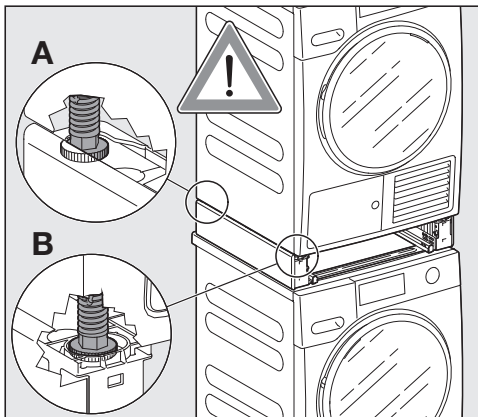

Las patas de la secadora están colocadas de forma segura en el kit de apilamiento.

### Cómo asegurar la secadora

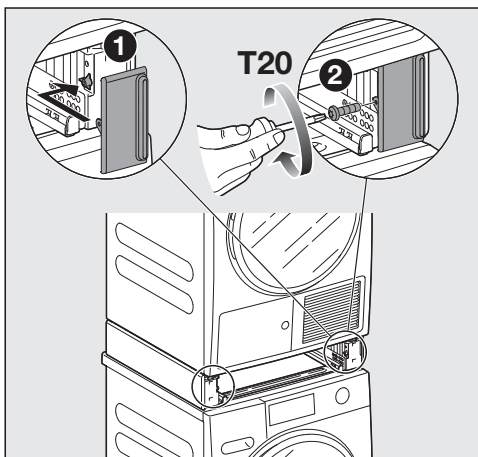

- 1 Coloque los elementos de fijación y empújelos hacia fuera.
- 2 Fije los elementos de fijación en su sitio a mano con los tornillos de cabeza plana.

## Inserción del cajón

- Presione contra los dos patines.

Las guías se mueven ligeramente hacia fuera.

- Saque las guías hasta el tope.

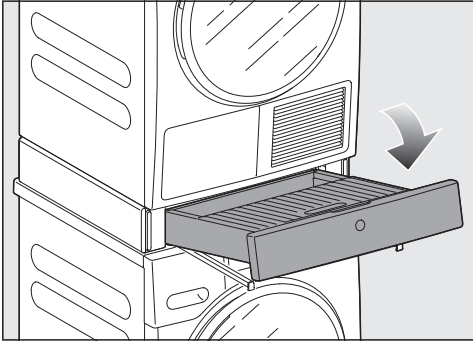

- Coloque el cajón sobre las guías.
- Introduzca el cajón en el zócalo.

El cajón encaja de forma audible.

**Consejo:** Vuelva a abrir y cerrar el cajón para verificar que encaja de forma correcta

## Alineación del frente del cajón

Si el cajón no se encuentra en la posición correcta, el frente del cajón se puede desplazar hacia la derecha o la izquierda y se puede ajustar su altura.

### Quitar la tapa protectora

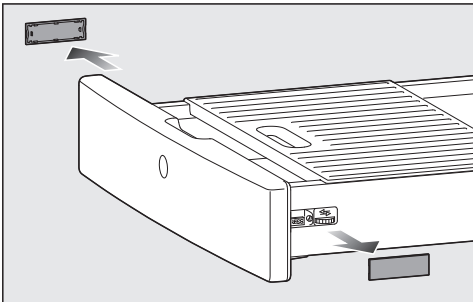

- Abra el cajón.

- Hay una tapa en cada lado del cajón.
- Quite las tapas con la mano.

### Alineación del cajón en sentido vertical

Debajo de cada una de las tapas del cajón hay una rueda que se puede usar para ajustar la altura.

Asegúrese de ajustar la altura por igual a derecha e izquierda.

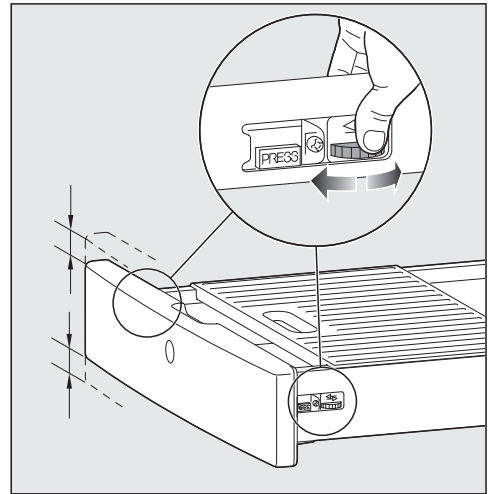

- Gire las ruedas para mover el cajón hacia arriba o hacia abajo.

### Alineación del cajón en sentido horizontal

También hay un tornillo en el lado derecho, que se puede usar para mover el frente del cajón en sentido horizontal hacia la derecha o hacia la izquierda.

# Instalación

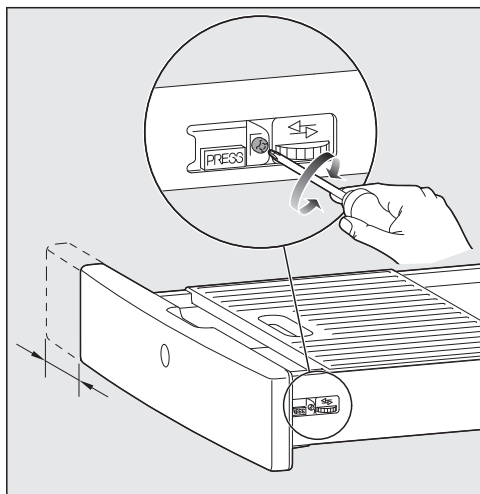

- Gire el tornillo para desplazar el frente del cajón hacia la derecha o la izquierda.

## Requisitos de instalación adicionales

La lavadora debe instalarse de acuerdo con las normativas locales pertinentes.

⚠ Daños derivados de no retirar los puntales de transporte.

Si no se retiran los puntales de transporte, pueden haber daños en la lavadora y en los gabinetes o electrodomésticos adyacentes. Retire los puntales de transporte como se describe en “Instalación y conexión”.

## Instalación debajo de una encimera

⚠ Riesgo de sufrir descarga eléctrica por cables expuestos  
Existe el riesgo de entrar en contacto con piezas bajo tensión mientras se retira la tapa.  
No retire la tapa de la lavadora.

Esta lavadora (con la tapa intacta) se puede colocar debajo de una encimera si hay espacio para hacerlo.

## Instalación del gabinete

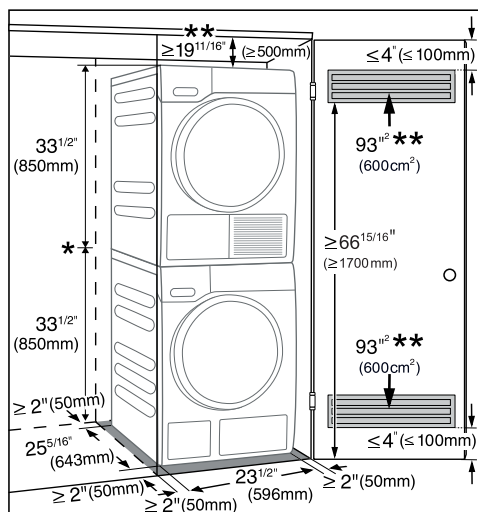

\* Height with Stacking Kit  
WTV502 = 67 <sup>3</sup>/<sub>8</sub>" (1711 mm)  
WTV512 = 71 <sup>1</sup>/<sub>8</sub>" (1806 mm)

\*\* If it is not possible to fulfill the dimension specification you may have longer drying and process time.

## Para armarios a la altura de la habitación

También puede insertar una abertura de ventilación en la parte superior del armario. Además, debe prever una abertura en la parte inferior de la puerta.

**⚠** Riesgo de sufrir daños por sobrecalentamiento de la lavadora. El suministro de aire no debe verse obstaculizado por un armario o estante adicional.

Asegúrese de que el aire pueda circular libremente por la parte superior del armario.

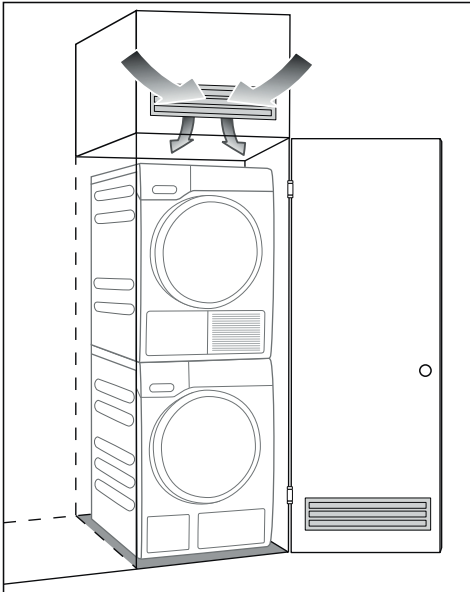

## Montaje de la lavadora sobre la base WTS 510

La base está destinada únicamente a las lavadoras y secadoras Miele.

**⚠** Riesgo de sufrir accidentes por vuelco de la lavadora.

Si la lavadora no está atornillada a la base, puede volcar.

Atornille la lavadora a la base.

## Instalación sobre zócalo

- WTS 510 (solo disponible en color blanco)

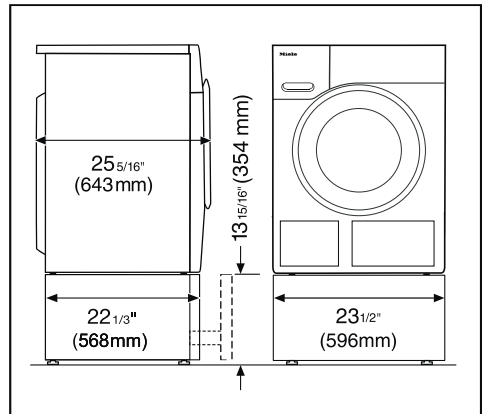

# Instalación

## Componentes de la base

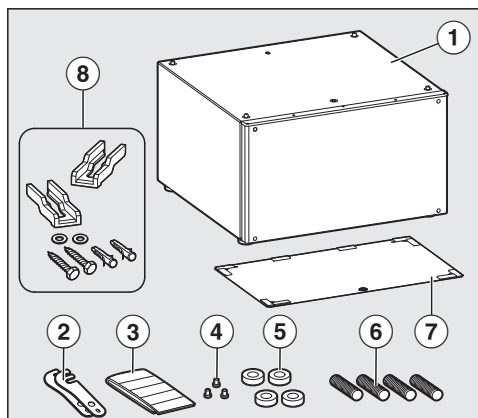

- ① Base
- ② Piezas de unión
- ③ Tiras adhesivas para panel trasero
- ④ Tornillos de cabeza alomada, CEM 4 x 10
- ⑤ Casquillos espaciadores
- ⑥ Tornillos de fijación, M 10 x 40 mm
- ⑦ Panel trasero para la base
- ⑧ Kit de instalación para fijación al suelo

## Cómo retirar el cajón

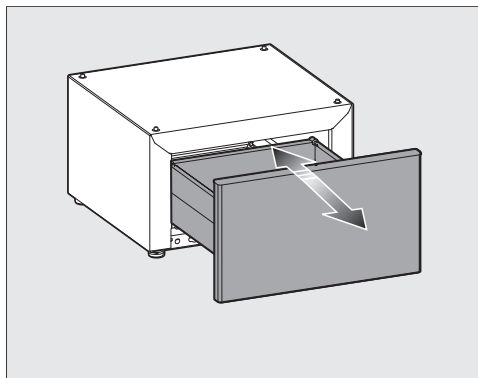

- Presione contra el cajón.

- Extraiga el cajón por completo.

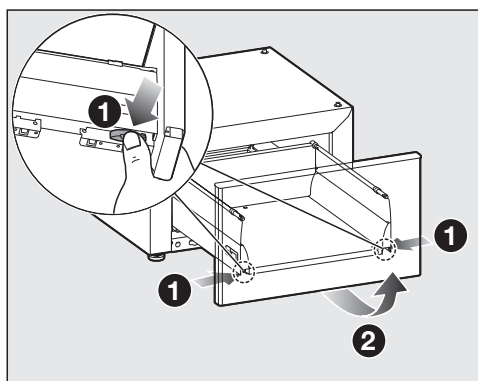

- ① Presione contra los retenedores de los laterales.
  - ② Levante un poco el cajón y retírelo.
- Empuje los correedores nuevamente dentro de la base.

## Uso de las piezas de unión

Si se instalan 2 bases una al lado de la otra, estas deben conectarse entre sí. Para ello, se ofrecen piezas de unión.

La forma de montar las piezas de unión depende de la bisagra de la puerta de la lavadora.

**Consejo:** Debe montar las piezas de unión incluso si no dispone de una segunda base. Así podrá evitar la posible y difícil tarea de un montaje posterior, además, se asegurará de que las piezas de unión se guarden de forma segura.

## Bisagra izquierda

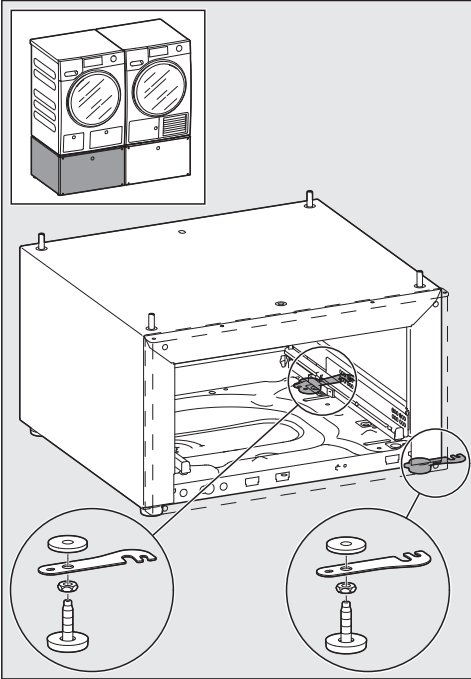

- Con una llave, gire la contratuerca ② entre la arandela ① y el pie ③ en el sentido de las agujas del reloj.
- Repita este paso para **las 4 patas**.
- Desatornille por completo las **2 patas derecha o izquierda**.

## Instalación de las piezas de conexión

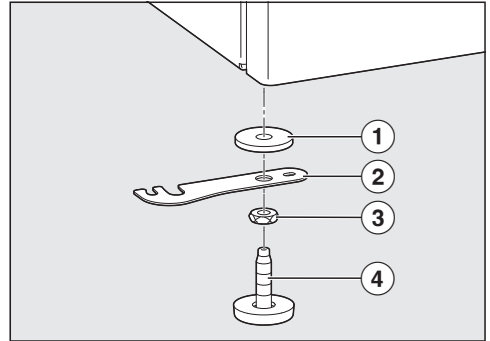

- Instale las piezas de unión junto con las patas que se han retirado.

Los componentes deben estar en el siguiente orden, comenzando por el más cercano a la base:

1. Arandela
2. Pieza de conexión
3. Contratuerca
4. Pata

- Vuelva a atornillar las patas de la base, pero no las fije aún con la contratuerca.

## Instalación de las piezas de conexión

Las piezas de conexión se instalan en los pies de la base.

## Quitar las patas de la base

Para poder montar las piezas de unión es necesario retirar las patas de la base.

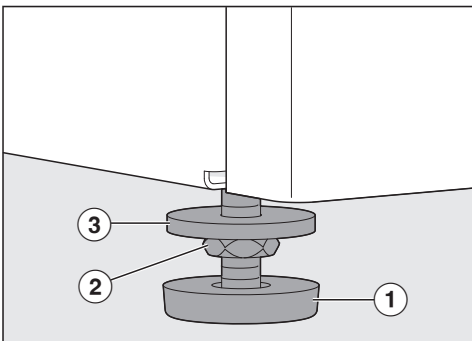

# Instalación

## Preparación del panel trasero de WTS 510

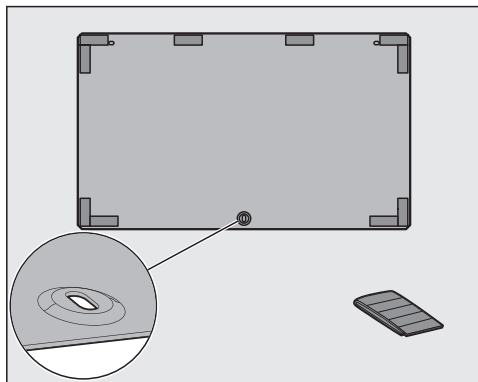

- Pegue las tiras de sellado del paquete de accesorios en el interior del panel trasero como se muestra en la imagen.

## Conexión de la lavadora a la base

 Daños en la lavadora y el suelo. La lavadora y el suelo pueden resultar dañados si no se siguen las instrucciones de preparación de la lavadora. Siga las instrucciones de preparación de la lavadora.

## Colocar la lavadora de lado

Este paso deben realizarlo **2 personas**.

- Prepare una superficie suave y plana (por ejemplo, una manta).
- Coloque lentamente la lavadora de lado opuesto a la bisagra o con la bisagra hacia arriba.

## Cómo quitar las patas de la lavadora

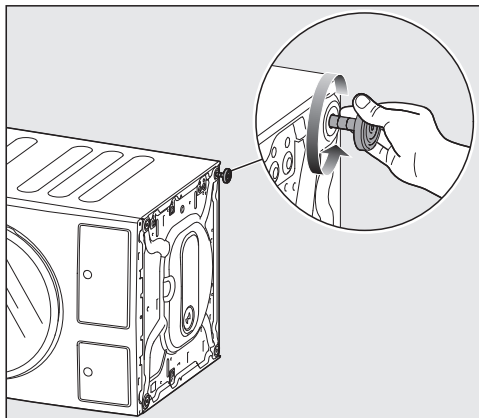

- Con una llave, gire la contratuerca en el sentido de las agujas del reloj.
- Desatornille la pata hasta el fondo y retírela.
- Repita el proceso con **las 4 patas**.

## Atornillar la base a la lavadora

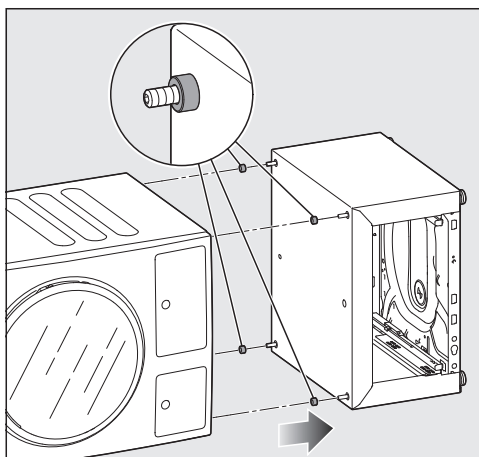

- Coloque los casquillos distanciadores en los tornillos prisioneros.

- Junte la base con la lavadora. Los tornillos prisioneros deben introducirse en los orificios de las patas que se han retirado de la lavadora.

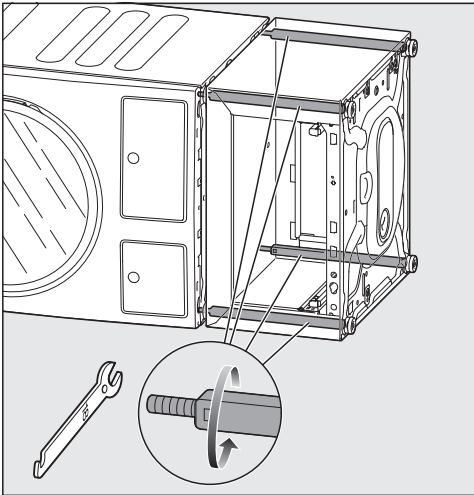

- Con ayuda de una llave, apriete los **4 pernos roscados** de forma alterna y uniforme dentro de la base.

La base está atornillada de forma segura a la lavadora.

Colocar el conjunto lavadora/base en posición vertical

Este paso deben realizarlo **2 personas**.

- Vuelva a colocar el conjunto en posición vertical con cuidado.

## Cómo fijar el panel trasero a la base

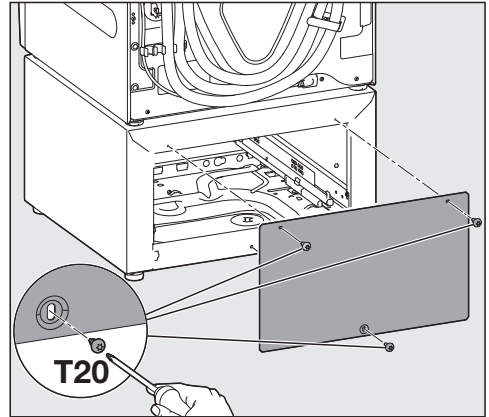

- Use los tornillos de cabeza elevada para atornillar el panel preparado a la parte trasera de la base.

## Alineación y fijación de las patas de la base

La base debe estar perfectamente nivelada en sus 4 patas para garantizar un funcionamiento seguro y correcto. Una instalación incorrecta puede aumentar el consumo de agua y energía.

- Use un nivel para comprobar que la lavadora está nivelada.
- Desenrosque uno o más pies para nivelar el electrodoméstico.

# Instalación

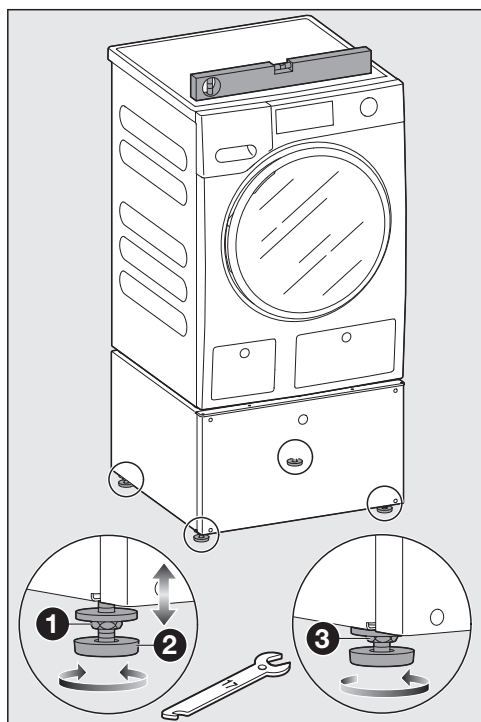

- 1 Con una llave, gire la contratuerca de las patas en el sentido de las agujas del reloj.
- 2 Gire la contratuerca junto con las patas para desenroscarlas.
- 3 Sujete firmemente las patas con una llave de tubo. Gire la contratuerca con una llave hasta que se asiente firmemente contra la carcasa de la base.

**Consejo:** Si no necesita las piezas de unión, dóblelas hacia dentro.

## Anclaje de la base al suelo mediante cintas tensoras

**⚠ Riesgo de vuelco**  
Si la base no está anclada en su sitio, puede moverse con la lavadora o volcarse.  
Fije la base con las tiras tensoras suministradas.

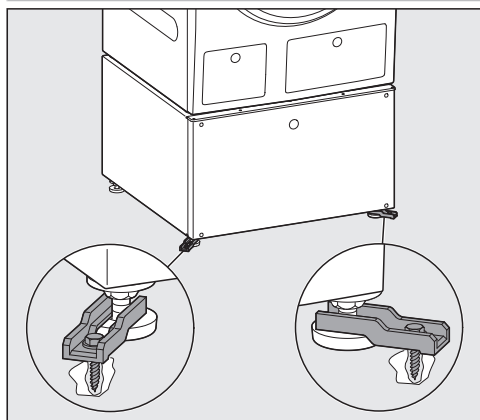

- Ancle la base al suelo con las tiras tensoras suministradas.

**Consejo:** El anclaje será más eficaz si las tiras tensoras se giran ligeramente hacia fuera cuando se fijan en su sitio. Consulte las instrucciones de instalación de las tiras tensoras.

## Inserción del cajón

- Presione contra los dos patines.
- Las guías se mueven ligeramente hacia fuera.
- Saque las guías hasta el tope.
  - Coloque el cajón sobre las guías.
  - Introduzca el cajón en el zócalo.
- El cajón encaja de forma audible.

**Consejo:** Vuelva a abrir y cerrar el cajón para verificar que encaja de forma correcta

## Alineación del frente del cajón

Si el frente del cajón no está exactamente alineado con la secadora o la lavadora, puede ajustarlo.

### Quitar la tapa protectora

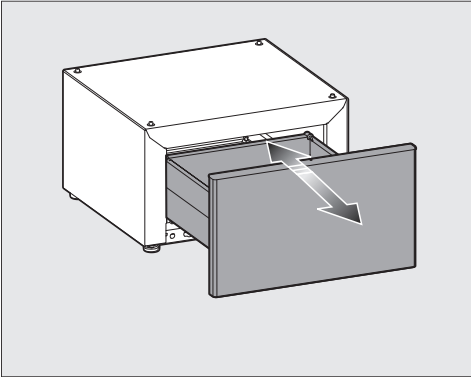

- Abra el cajón.
- Hay una tapa en cada lado del cajón.

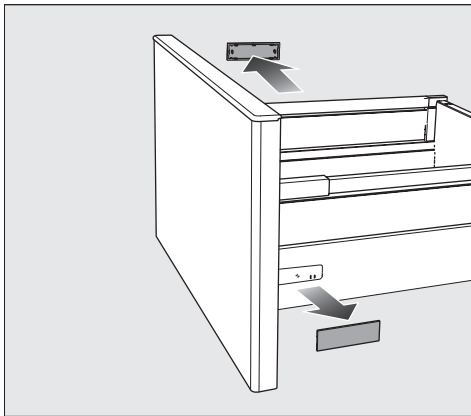

- Quite las tapas con la mano.

### Alineación del cajón en sentido vertical

A ambos lados del cajón encontrará una rueda con la que se puede ajustar la altura.

Asegúrese de ajustar la altura de manera uniforme a derecha e izquierda.

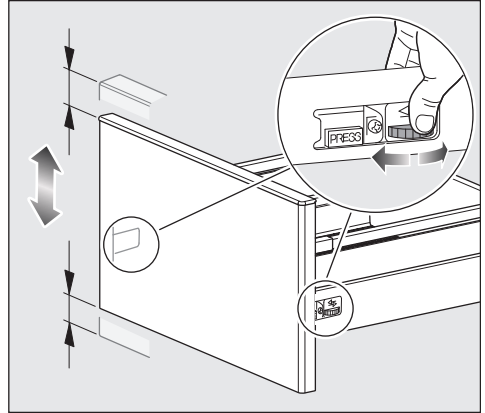

- Gire la rueda para subir o bajar el cajón.
- Vuelva a colocar las tapas.

### Alineación del cajón en sentido horizontal

También hay un tornillo en el lado derecho, que se puede usar para mover el frente del cajón horizontalmente hacia la derecha o hacia la izquierda.

# Instalación

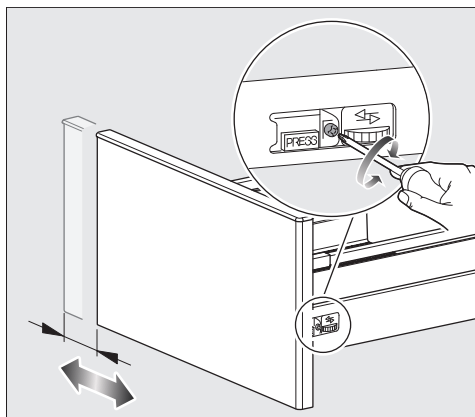

- Gire el tornillo para desplazar el frente del cajón hacia la derecha o la izquierda.

## Ajuste de la inclinación del cajón

Hay dos tipos diferentes de cajones.

1. Cajón con riel redondo
2. Cajón con riel cuadrado

### Cajón con riel redondo

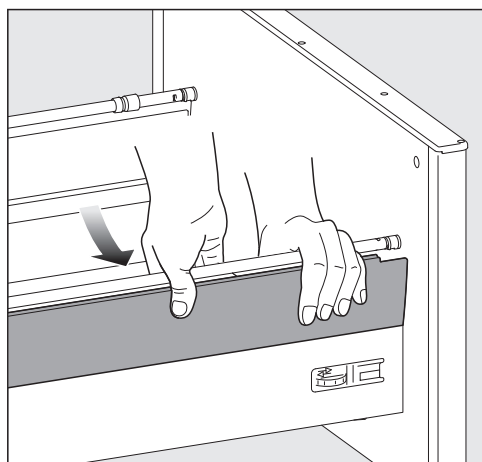

- Empuje los paneles superiores hacia afuera desde el interior y déjalos a un lado.

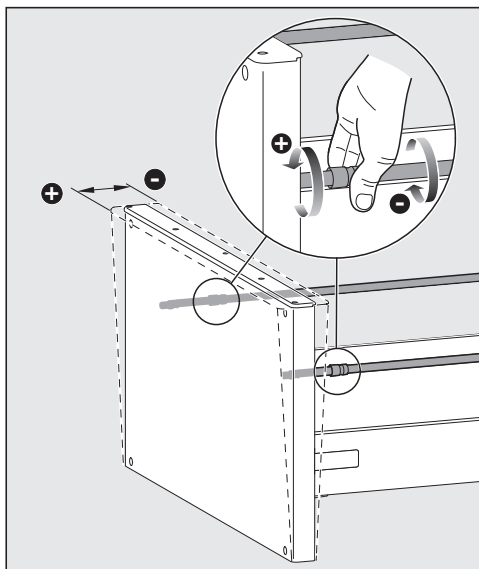

- Para ajustar la inclinación del cajón, gire los dos rieles.

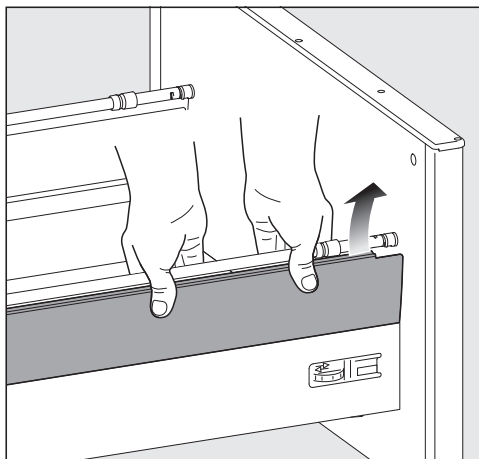

- Coloque la parte inferior de los paneles en su posición y presione los paneles hacia adentro en la parte superior.

## Cajón con riel cuadrado

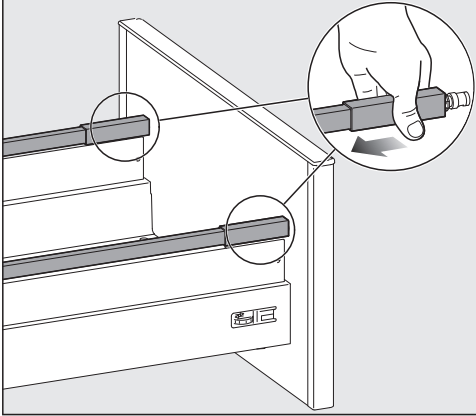

- Deslice las dos tapas hacia atrás.

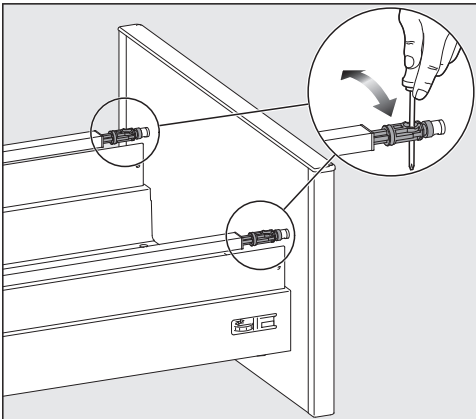

- Para ajustar la inclinación del cajón, gire los dos rieles con un destornillador.

## Cómo preparar la lavadora para el lavado

Deben llevarse a cabo las siguientes medidas:

1. Retire los puntales de transporte.
2. Introduzca el cajón de detergente.
3. Introduzca los cartuchos de detergente.

Si la lavadora es nueva, realice la puesta en marcha inicial.

## Instalación de la secadora y la lavadora una al lado de la otra

Si la secadora y la lavadora se instalan una al lado de la otra, las bases deben conectarse usando las piezas de conexión de las patas de la base de la lavadora. Si las piezas de unión están en el lado derecho, la secadora quedará a la derecha; si las piezas de unión están en el lado izquierdo, la secadora quedará a la izquierda.

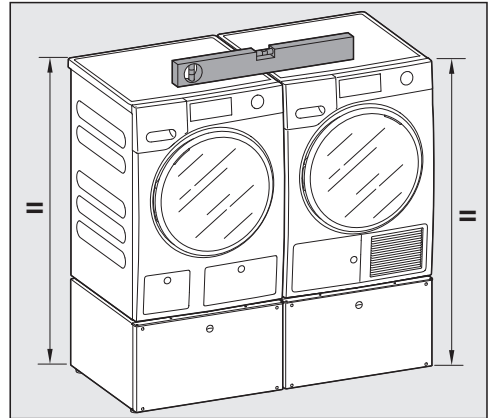

Durante la instalación, recuerde lo siguiente:

- Las bases deben tener la misma altura.
- Las bases deben estar alineadas entre sí.

# Instalación

---

## Cómo conectar las bases

- Afloje las contratuercas de las patas de la base de la lavadora y de la secadora.
- Despliegue las piezas de unión de las patas de la base de la lavadora.
- Junte las dos bases.

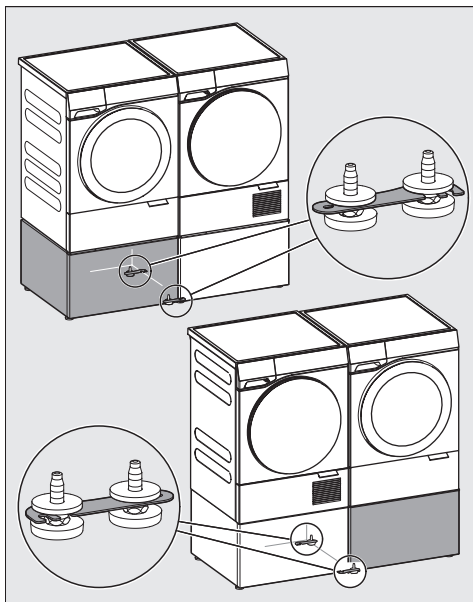

- Coloque las piezas de unión alrededor de las patas de la base de la secadora.
- Compruebe que las bases tienen la misma altura y que están alineadas entre sí.
- Si las alturas son diferentes, ajuste los pies en consecuencia.
- Fije todos los pies con las contratuercas.

## El sistema de protección contra el agua

El sistema de protección contra el agua de Miele protege todas las piezas de la lavadora y su entorno contra daños causados por el agua.

El sistema consta de los siguientes componentes principales:

- la manguera de entrada
- el módulo electrónico y la protección de desagüe y rebosadero
- la manguera de desagüe

## Mangueras de entrada

- Protección contra rotura de mangueras

La manguera de entrada puede soportar una presión de más de 1,015 psi (7,000 kPa).

## Electrónica y carcasa

- Bandeja de suelo: las fugas de agua de la lavadora se recogen en la bandeja recogegotas. Hay un interruptor de flotador para cerrar la válvula de entrada de agua. La entrada de agua se cierra y el agua que queda dentro del recipiente de espuma se drena.
- Protección contra fugas: se detecta cualquier fuga de agua que no se recoja en la bandeja de goteo. La entrada de agua se cierra y el agua que queda dentro del recipiente de espuma se drena.
- Protección antidesbordamiento: evita que la lavadora reciba demasiada agua y se desborde. Si el nivel de agua supera un determinado nivel, la bomba de desagüe se activa y bombea el exceso de agua.

## Manguera de desagüe

La manguera de desagüe está protegida por un sistema de ventilación que impide que la lavadora se vacíe por completo.

## Entrada de agua

 Riesgo para la salud y riesgo de daños por la entrada de agua contaminada.

La calidad del agua entrante debe cumplir los requisitos de agua potable del país en el que se usa la lavadora.

Conecte siempre la lavadora al suministro de agua potable.

La lavadora puede conectarse a un suministro de agua portátil. No es necesaria una válvula antirretorno a menos que lo exija el código de construcción.

La lavadora tiene mangueras de presión de  $\frac{1}{2}$ " (13 mm) con conexiones de rosca hembra de  $\frac{3}{4}$ " (19 mm). Si no hay conexión de agua, póngase en contacto con un fontanero para que instale una conexión. Asegúrese de que el anillo de sellado se asienta correctamente en el conector de la manguera.

Reemplace la manguera solo con una manguera original de Miele, o con una manguera que pueda soportar hasta 145 psi (1,000 kPa) de presión. El conector de la válvula de agua también debe poder soportar 145 psi (1,000 kPa).

La unión roscada está bajo presión de agua.

Por ello, compruebe que la conexión se estanca abriendo lentamente el grifo. Si fuera preciso, corrija la posición de la junta y la unión roscada.

# Instalación

## Mantenimiento

Utilice solo una manguera Miele genuina que haya superado las pruebas para resistir una presión de al menos 870 psi (6,000 kPa) si alguna vez necesita un repuesto.



Hay un filtro en el extremo abierto de la manguera de entrada y otro en el punto de entrada para proteger la válvula de entrada.

No se puede quitar ninguno de los dos filtros.

## Desagüe de agua

La espuma se drena a través de una bomba de desagüe con una altura de descarga de 3.2 pies (1 m). Para que el agua salga libremente, la manguera debe instalarse sin dobleces.

En caso necesario, la manguera puede prolongarse hasta una longitud de 16.4 pies (5 m). Puede adquirir los accesorios en su distribuidor Miele o en el Servicio de Atención al Cliente de Miele.

Para una altura de descarga de más de 3.2 pies (1 m) (hasta un máximo de 5.9 pies (1.8 m)), deberá instalarse una bomba de desagüe de repuesto.

Póngase en contacto con el Servicio de Atención al Cliente de Miele para que lo asesoren.

Para una altura de suministro de 5.9 pies (1.8 m), la manguera se puede extender hasta una longitud de hasta 8.2 pies (2.5 m). Puede adquirir los accesorios en su distribuidor Miele o en el Servicio de Atención al Cliente de Miele.

La espuma se drena a través de una bomba de desagüe con un cabezal de descarga de 3'3<sup>3</sup>/<sub>8</sub>" (1 m). Para que el agua salga libremente, la manguera debe instalarse sin dobleces.

Si es necesario, la manguera se puede extender hasta una longitud de hasta 16'4<sup>7</sup>/<sub>8</sub>" (5 m). Los accesorios están disponibles en Miele.

## Opciones de desagüe:

1. Directo a fregadero o pila:

Tenga en cuenta lo siguiente:

- ¡Enganche la manguera en el borde y fijela!
- Si el agua se bombea a un fregadero, asegúrese de que pueda escurrirse con suficiente rapidez. De lo contrario, existe el riesgo de que el agua rebose o de que parte del agua drenada sea aspirada de nuevo por la máquina.

2. Se conecta de forma segura a un tubo de desagüe de plástico con una boquilla de goma (no es necesario utilizar una válvula antirretorno).

3. Se conecta firmemente a un desagüe de suelo.

4. Se conecta firmemente a un fregadero con una boquilla de plástico.

## Instalación del codo

Use el codo suministrado para evitar que la manguera de desagüe resbale.

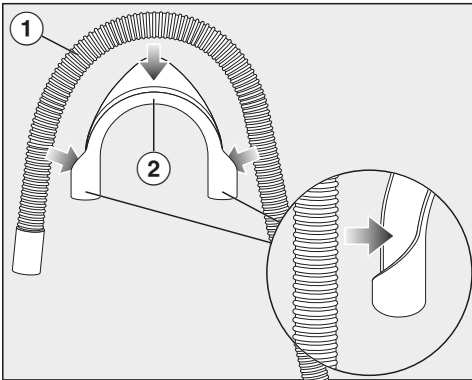

- Conecte el codo ② a la manguera de desagüe ①.

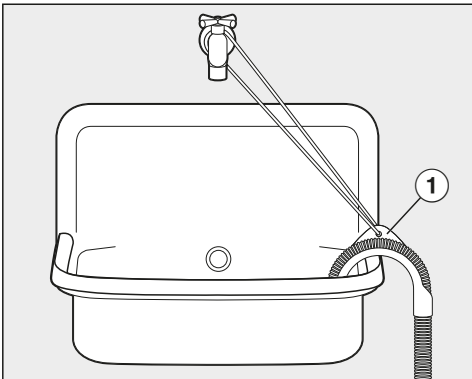

- Coloque el extremo de la manguera de desagüe en un fregadero.
- Use una correa con ojal ① para evitar que el codo resbale.

# Instalación

---

## Conexión eléctrica

### INSTRUCCIONES DE CONEXIÓN A TIERRA

Este electrodoméstico debe conectarse a tierra. En caso de mal funcionamiento o una avería, la conexión a tierra reducirá el riesgo de sufrir descarga eléctrica al proporcionar un camino de menor resistencia para la corriente eléctrica. Este electrodoméstico dispone de un cable con un conductor de conexión a tierra y un enchufe con toma de tierra. El enchufe debe conectarse a una toma de corriente adecuada que se haya instalado y conectado a tierra de acuerdo con todos los códigos y ordenanzas locales.

**ADVERTENCIA:** Una conexión incorrecta del conductor de conexión a tierra del electrodoméstico puede ocasionar un riesgo de descarga eléctrica. Consulte a un electricista calificado o a un representante del servicio técnico si tiene dudas sobre si el electrodoméstico está correctamente conectado a tierra.

No modifique el enchufe suministrado con el aparato; si no encaja en la toma de corriente, haga instalar una toma de corriente adecuada por un electricista calificado.

## INSTRUCCIONES ELÉCTRICAS

Esta instalación debe realizarse por un técnico experimentado y calificado, de acuerdo con los códigos y normativas locales.

La lavadora se suministra con un cable de 3 hilos de 6'6<sup>3</sup>/<sub>4</sub>" (2.0 m) de largo, que termina en un enchufe NEMA 5-15P, listo para conectarse a una fuente de alimentación de CA de 120 V, 15 A, 60 Hz.

El fabricante recomienda operar el electrodoméstico en un circuito dedicado para evitar sobrecargar el circuito eléctrico.

La toma de corriente adecuada puede adquirirse en un distribuidor de suministros eléctricos.

## Datos técnicos

Altura	33 ½" (850 mm)
Ancho	23 ½" (596 mm)
Profundidad	25 ⁵⁄₁₆" (636 mm)
Profundidad con puerta abierta	41 ½" (1054 mm)
Altura para construir debajo	33 ½" (+⁵⁄₁₆" / -¹⁄₁₆") (850 mm)
Ancho para construir debajo	23 ⁵⁄₈" (600 mm)
Peso	Aprox. 220.5 lb (100 kg)
Capacidad	17.6 lb/8.0 kg de ropa seca
Tensión de red de conexión	Consulte la placa de información
Carga nominal	Consulte la placa de información
Intensidad nominal del fusible	Consulte la placa de información
Presión mínima del caudal de agua	14.5 psi (100 kPa)
Presión máxima del caudal de agua	145 psi (1,000 kPa)
Longitud de la manguera de entrada de agua	5'3" (1.6 m)
Longitud de la manguera de desagüe	4'11" (1.5 m)
Longitud del cable eléctrico	6'6¾" (2.0 m)
Altura máxima del desagüe	3'3¾" (1.0 m)
Longitud máxima del desagüe	16'4⁷⁄₈" (5.0 m)
LED	Clase 1
Certificados de prueba otorgados	Consulte la placa de información
Rango de frecuencia	2,412–2,462 GHz
Potencia máxima de transmisión	< 100 mW

# Funciones programables

Con las funciones programables puede adaptar la electrónica de la lavadora a las necesidades del momento. Puede modificar las funciones programables en todo momento.

La programación se realiza en 8 pasos (1, 2, 3 ... 8) con ayuda de los botones del sensor.

## Acceso al nivel de programación

Antes de empezar, asegúrese de lo siguiente:

- La lavadora está encendida (el selector de programas señala un programa de lavado).
  - La puerta de la lavadora está abierta.
- 1 Toque el botón del sensor *Start/Stop* y manténgalo pulsado durante los pasos 2-3.

2 Cierra la puerta de la lavadora.

Espera hasta que el botón del sensor *Start/Stop* se encienda constantemente...

3 ...y luego suelte el botón del sensor de *Start/Stop*.

Al cabo de unos 4 segundos, *P11* se iluminará en la pantalla de tiempo.

## Elección y selección de funciones programables

El número de la función programable aparecerá en la pantalla como *P* y un número: p. ej., *P13*.

4 Toque el botón del sensor  $>$  o  $<$  para desplazarse a la función programable siguiente o anterior:

Funciones programables	
<i>P11</i>	Duración del timbre
<i>P12</i>	Timbre
<i>P13</i>	Tono del teclado
<i>P14</i>	Código PIN
<i>P22</i>	Estado de apagado del campo de control
<i>P24</i>	Memoria
<i>P25</i>	Entrada de agua
<i>P28</i>	Acción suave
<i>P29</i>	Reducir la temperatura
<i>P32</i>	Nivel máximo de enjuague
<i>P33</i>	Enfriamiento con espuma
<i>P34</i>	Antiarrugas
<i>P49</i>	Baja presión de agua
<i>P55</i>	Blanqueador con cloro
<i>P62</i>	Brillo de la pantalla atenuado
<i>P63</i>	Volumen del tono de bienvenida
<i>P65</i>	TwinDos
<i>P66</i>	Cantidad de dosificación UltraPhase 1
<i>P67</i>	Cantidad de dosificación UltraPhase 2
<i>P68</i>	Mantenimiento de TwinDos
<i>P69</i>	Grado de suciedad
<i>P90</i>	Horas de funcionamiento
<i>P00</i>	Valor predeterminado de fábrica
<i>P97</i>	Control remoto
<i>P98</i>	SmartGrid
<i>P99</i>	RemoteUpdate

5 Confirme la función programable seleccionada al tocar el botón del sensor *Start/Añadir prendas*.

## Edición y guardado de la función programable

Puede activar/desactivar una función programable o seleccionar diferentes opciones.

- 6 Toque el botón del sensor  $>$  o  $<$  para activar/desactivar la función programable o para seleccionar una opción:

Función programable	Opciones disponibles					
	-00	-01	-02	-03	-04	-05 - -99
	P11		•	•		
P12		•	•			
P13	•	•	•			
P14	•	•				
P22	•	•				
P24	•	•				
P25		•	•			
P28	•	•				
P29	•	•				
P32	•	•				
P33	•	•				
P34	•	•				
P49	•	•				
P55	•	•				
P62		•	•	•	•	•
P63	•	•				
P65	•	•	•			
P66	•	•	•	•	•	•
P67	•	•	•	•	•	✓
P68	•	•	•			
P69		•	•	•		
P00	•	•				
P97	•	•				
P98	•	•				
P99	•	•				

- 7 Confirme la selección elegida con el botón del sensor *Start/Añadir prendas*.

Luego, el número de la función programable p. ej., *P13* se iluminará nuevamente.

## Salir del nivel de programación

- 8 Gire el selector de programas a  $\odot$ .

La programación ha quedado memorizada de manera permanente. Podrá cambiarla cada vez que lo desee.

## P11 Duración del timbre

El timbre indica el final del programa con una señal acústica. Puede decidir la duración de la señal acústica.

### Opciones

- 01 = El timbre suena 3 veces al final del programa
- 02 = El timbre suena hasta que la lavadora se apaga automáticamente (máx. 1 hora).

## P12 Timbre

El timbre suena para avisarle que el programa ha terminado.

### Opciones

- 00 = El timbre está apagado
- 01 = El timbre está configurado a un volumen normal
- 02 = El timbre está configurado a un volumen alto

# Funciones programables

## P13 Tono del teclado

Cada toque de un botón del sensor se confirma con un tono audible.

### Opciones

- 00 = El tono de teclado está apagado
- 01 = El tono del teclado está configurado a un volumen normal
- 02 = El tono del teclado está configurado a un volumen alto

## P14 Código PIN

El código PIN impide que la lavadora se use sin su conocimiento.

Una vez activado el código PIN, deberá ingresarlo una vez que encienda la lavadora. De lo contrario, no podrá usar la lavadora.

### Opciones

- 00 = El código PIN está desactivado
- 01 = El código PIN está activado

## Uso de la lavadora con código PIN

El código es **125** y no puede alterarse.

- Encienda la lavadora.

\_\_ \_ aparece en la pantalla de la hora y los botones sensores > y < se iluminan.

- Toque el botón del sensor >.

| \_\_ \_ aparece en la pantalla de tiempo.

- Confirme el número con el botón del sensor *Start/Stop*.

Se ha guardado el primer número y ahora puede ingresar el segundo número con los botones del sensor > y <.

- Introduzca el segundo y tercer número y confírmelos con el botón del sensor *Start/Stop*.

Se libera el bloqueo y ahora se puede seleccionar e iniciar un programa de lavado.

## Estado de apagado del P22 campo de control

Para ahorrar energía, la pantalla de tiempo y los botones del sensor se apagarán al cabo de 10 minutos, y solo parpadeará el botón del sensor de *Start/Stop*.

### Opciones

- 00 = Apagado  
La pantalla de tiempo y los botones del sensor permanecerán encendidos mientras la lavadora esté encendida
- 01 = Encendido  
La pantalla de tiempo y los botones del sensor se apagarán al cabo de 10 minutos si el programa se inicia  
Sin embargo, la pantalla de tiempo y los botones del sensor permanecerán iluminados durante 10 minutos una vez que haya transcurrido un tiempo de Inicio retardado, al finalizar un programa o la fase antiarrugas.

## P24 Memoria

La lavadora guardará los últimos ajustes (temperatura, velocidad de centrifugado y algunas de las opciones adicionales) seleccionados para un programa de lavado después de que el programa haya comenzado.

Cuando se selecciona nuevamente el programa, los ajustes guardados aparecerán en la pantalla.

### Opciones

- 00 = La memoria está desactivada
- 01 = La memoria está activada

## P25 Entrada de agua

Puede programar 2 opciones para la toma de agua. La entrada de agua se controla mediante las dos mangueras de entrada.

### Opciones

- 01 = Agua fría  
La lavadora funcionará solo con agua fría.
- 02 = Agua caliente  
Se usa agua caliente en el lavado principal.



Riesgo de sufrir daños por conexión incorrecta del agua. No se permite la conexión únicamente a un suministro de agua caliente. Cuando se usa con agua caliente, la lavadora siempre necesita también una conexión de agua fría para controlar la temperatura del agua usada para lavar la ropa. La lavadora debe estar siempre conectada al agua fría.

## P28 Acción suave

Cuando se activa la acción Suave, se reduce la rotación del tambor. De esta manera, las prendas ligeramente sucias se pueden lavar con más cuidado.

La acción Suave puede activarse para los programas *Normal* y *Sin arrugas*.

### Opciones

- 00 = La acción Suave está desactivada
- 01 = La acción Suave está activada

## P29 Reducción de la temperatura

En altitudes elevadas, el agua tiene un punto de ebullición más bajo. Miele recomienda activar la configuración de temperatura reducida en altitudes de 6,560 pies (2,000 m) o más para evitar que el agua hierva. La temperatura máxima se reduce a 176 °F (80 °C), incluso si se ha seleccionado una temperatura más alta.

### Opciones

- 00 = El ajuste de reducción de temperatura está desactivado
- 01 = El ajuste de reducción de temperatura está activado

## Funciones programables

### P32 Nivel máximo de enjuague

El nivel de agua en el aclarado se puede ajustar de forma permanente al valor más alto.

Esta función es importante para personas alérgicas, ya que permite obtener excelentes resultados de lavado. El consumo de agua aumenta.

#### Opciones

- 00 = El nivel máximo de enjuague está desactivado
- 01 = El nivel máximo de enjuague está activado

### P33 Enfriamiento con espuma

Al final del lavado principal entra agua adicional en el tambor para enfriar la espuma.

El enfriamiento de la espuma tiene lugar cuando se selecciona un programa Normal con una temperatura de 158 °F (70 °C) o superior.

El enfriamiento de la espuma debe estar activado:

- Para evitar el peligro de sufrir quemaduras si la manguera de desagüe está enganchada sobre el borde de un fregadero o lavabo.
- Cuando las tuberías de desagüe no cumplan la norma DIN 1986.

#### Opciones

- 00 = El enfriamiento por espuma está desactivado
- 01 = El enfriamiento por espuma está activado

### P34 Antiarrugas

La función antiarrugas ayuda a evitar que se formen arrugas una vez finalizado el programa.

Al final del programa, el tambor sigue girando hasta 30 minutos. La puerta puede abrirse en cualquier momento durante la fase Antiarrugas.

#### Opciones

- 00 = La función antiarrugas está desactivada
- 01 = La función antiarrugas está activada

### P49 Baja presión de agua

Si la presión del agua es inferior a 100 kPa (1 bar), el programa se cancelará y  aparecerá el mensaje de error.

Si no se puede aumentar la presión del agua, la activación de esta función impedirá que se cancele el programa.

#### Opciones

- 00 = La baja presión de agua está desactivada
- 01 = La baja presión de agua está activada

## P55 Blanqueador con cloro

Puede activar la adición automática de blanqueador con cloro al final del lavado principal.

El blanqueador con cloro solo puede usarse en algunos programas. Consulte "5. Añadir detergente: usar blanqueador con cloro" para obtener información más detallada.

La activación del blanqueador con cloro prolonga la duración del programa unos 10 minutos.

### Opciones

- 00 = El blanqueador con cloro está desactivado
- 01 = El blanqueador con cloro está activado

## P62 Brillo de la pantalla atenuado

El brillo de los botones del sensor atenuados en el campo de control se puede configurar en uno de siete niveles diferentes.

El brillo cambiará tan pronto como se elija una configuración diferente.

### Opciones

- 01 = Nivel más oscuro
- ↓
- 07 = Nivel más brillante

## P63 Tono de bienvenida

El tono de bienvenida suena cada vez que se enciende la lavadora.

Puede activar o desactivar el tono de bienvenida.

### Opciones

- 00 = El tono de bienvenida está desactivado
- 01 = El tono de bienvenida está conectado en el nivel **normal**
- 02 = El tono de bienvenida está conectado al nivel **alto**

## P65 TwinDos

Puede activar o desactivar TwinDos. Los botones del sensor *TwinDos blanco* o *TwinDos color* se iluminan tenuemente cuando se selecciona un programa de lavado o los botones del sensor están desactivados.

### Opciones

- 00 = TwinDos está desactivado
- 01 = TwinDos está activado

## P66 Cantidad de dosificación UltraPhase 1

La cantidad de dispensación viene preajustada de fábrica a 46 ml (nivel de dureza del agua I).

Puede ajustar la cantidad de dispensación mediante esta función programable.

Los mililitros ajustados aparecen en la pantalla de tiempo. Puede usar el botón del sensor > para aumentar la cantidad de dispensación y el botón del sensor < para reducirla.

# Funciones programables

## P67 Cantidad de dosificación UltraPhase 2

La cantidad de dispensación viene preajustada de fábrica a 36 ml (nivel de dureza del agua I).

Puede ajustar la cantidad de dispensación mediante esta función programable.

Los mililitros ajustados aparecen en la pantalla de tiempo. Puede usar el botón del sensor > para aumentar la cantidad de dispensación y el botón del sensor < para reducirla.

## P68 Mantenimiento de TwinDos

La lavadora tiene un programa de limpieza para el sistema TwinDos. Al ejecutar el programa de limpieza, se limpiarán las mangueras del interior de la lavadora. Cuando el indicador luminoso **i** se enciende y **2** aparece en la pantalla de tiempo, es necesario limpiar la lavadora.

Consulte “Limpieza y cuidado: Mantenimiento de TwinDos” para obtener información sobre cómo realizar la limpieza.

### Opciones

- 00 = Sin limpieza
- 01 = Limpieza del ① compartimento
- 02 = Limpieza del ② compartimento

## P69 Grado de suciedad

La cantidad de detergente dispensada a través de TwinDos y la cantidad de agua necesaria para el enjuague dependen de factores como el grado de suciedad.

### Opciones

- 01 = Iluminación
- 02 = Normal
- 03 =

## P90 Horas de funcionamiento

Es posible visualizar el total de horas de funcionamiento de la lavadora.

El tiempo total de lavado se muestra en la pantalla de tiempo con un solo dígito. La lavadora ha estado funcionando, p. ej., durante 1,234 horas. La figura que se muestra en la pantalla de tiempo comenzará con un **H** seguido de un **1**, luego un **2** y después de esto un **3** y un **4**. La letra **H** se muestra nuevamente después de esto.

## P00 Valor predeterminado de fábrica

Todas las funciones programables, excepto las horas de funcionamiento **P90**, se restablecen a los valores predeterminados de fábrica.

### Opciones

- 00 = Regresar (sin restablecer la configuración predeterminada de fábrica)
- 01 = Restablecer las funciones programables a los valores predeterminados de fábrica

## Conexión de red

Las funciones programables *P97*, *P98*, y *P99* solo se muestran si se cumplen los requisitos para usar Miele@home (consulte “Antes del primer uso: Miele@home”).

## *P97* Control remoto

Puede usar la aplicación Miele para comprobar el estado de su lavadora desde cualquier lugar e iniciarla de forma remota. También puede controlarla de forma remota a través del programa MobileStart.

Puede desactivar la función programable *P97* si no desea usar la lavadora con su dispositivo móvil.

Si la función programable *P97* no está activada, aún se puede usar la aplicación para cancelar un programa.

Use el botón del sensor  para ajustar el periodo de tiempo dentro del cual desea poner en marcha la lavadora e iniciar la función de Inicio retardado (consulte “Inicio retardado/ SmartStart”). La lavadora se pondrá en marcha en el periodo especificado cuando reciba su señal. Si no ha recibido una señal de inicio antes de la última hora de inicio establecida, la lavadora se pondrá en marcha automáticamente.

### Opciones

- 00 = La función de control remoto está desactivada
- 01 = La función de control remoto está activada

## *P98* SmartGrid

Puede programar su lavadora para que se ponga en marcha automáticamente en función de una señal externa en un periodo determinado.

Si ha activado SmartGrid, el botón del sensor  tendrá la nueva función “SmartStart” en lugar de la función “Inicio retardado”.

Use el botón del sensor  para establecer un periodo SmartStart. La lavadora se pondrá en marcha dentro del tiempo que especifique cuando reciba una señal externa. Si no se ha recibido una señal externa antes de la última hora de inicio ajustada, la lavadora se pondrá en marcha automáticamente (consulte “Inicio retardado”).

### Opciones

- 00 = SmartGrid está apagado
- 01 = La función SmartGrid está conectada

## *P99* RemoteUpdate

La función RemoteUpdate actualiza el software de su lavadora. Si hay una actualización disponible para su lavadora, se descargará automáticamente. Las actualizaciones no se instalarán de forma automática. Deben iniciarse de forma manual.



Si no instala ninguna actualización, puede seguir usando su lavadora de la forma habitual. No obstante, Miele recomienda instalar las actualizaciones.

# Funciones programables

## Activación/desactivación

La función RemoteUpdate está activada como estándar. Las actualizaciones disponibles se descargarán de manera automática, pero solo se instalarán si inicia la instalación manualmente. Desactive RemoteUpdate si no desea que se descargue ninguna actualización automáticamente.

### Opciones

-  = RemoteUpdate está desactivado
-  = RemoteUpdate está activado

## Cómo ejecutar una RemoteUpdate

La información acerca del contenido y alcance de una actualización se facilitará en la aplicación Miele.

Un mensaje *UP* aparecerá en la pantalla de tiempo si hay una actualización disponible.

Puede instalar la actualización de inmediato o posponerla hasta más adelante. En caso de posponerla, volverá a aparecer el mensaje al volver a conectar la lavadora.

En caso de no querer instalar ninguna actualización, desconecte RemoteUpdate.

La actualización puede tardar varios minutos.

Tenga en cuenta la siguiente información sobre la función RemoteUpdate:

- Solo recibirá un mensaje cuando haya una actualización disponible.
- Una vez que se haya instalado una actualización, no se puede deshacer.

- En ningún caso se debe desconectar la lavadora durante una actualización. De lo contrario, se cancelará la actualización y no se instalará.
- Algunas autorizaciones de software solo pueden llevarse a cabo por el Servicio de Atención al Cliente de Miele.

## Inicio de la actualización

Después de encender la lavadora, *UP* aparecerá en la pantalla de tiempo.

- Toque el botón del sensor Start/Añadir prendas.

*UP* comienza a parpadear en la pantalla de tiempo. La actualización comienza.

Las barras en la pantalla de tiempo muestran el progreso de la actualización:

I = 0 %

|||||| = 100 %

## Aplazamiento de la actualización



Después de encender la lavadora, *UP* aparecerá en la pantalla de tiempo.

- Toque el botón del sensor .

La duración del programa seleccionado aparece en la pantalla de tiempo.

La próxima vez que encienda el electrodoméstico, se le pedirá que vuelva a iniciar la actualización.

### Desactivar WiFi

- Gire el selector de programa al programa *MobileStart*.
- ☞ aparece en la pantalla de tiempo.
- Toque el botón del sensor  y manténgalo pulsado hasta que  finalice la cuenta atrás en la pantalla de tiempo.
- aparece en la pantalla de tiempo.
- La conexión WiFi está desactivada.
  - La conexión WiFi se restablecerá a los valores predeterminados de fábrica.

La configuración de la red debe reajustarse siempre que se vaya a desechar o vender una lavadora, o si se va a poner en funcionamiento una lavadora usada. Esta es la única manera de asegurar que todos los datos personales han sido eliminados y que el propietario anterior ya no podrá acceder a la lavadora.

Para poder volver a usar la configuración de Miele@home, es necesario volver a configurar la conexión.

### Derechos de autor y licencias del módulo de comunicación

Con el fin de utilizar y controlar el módulo de comunicación, Miele utiliza software propio o de terceros que no está cubierto por los términos de licencia de código abierto. Este software/estos componentes de software cuentan con la protección de los derechos de autor. Los derechos de autor de Miele y de terceros deben ser respetados.

Este módulo de comunicación contiene componentes de software que se distribuyen bajo condiciones de licencia de código abierto. Los componentes de código abierto incluidos con el aparato, junto con los avisos de derechos de autor correspondientes, las copias de los términos de licencia válidos en ese momento y cualquier otra información adicional se pueden acceder localmente mediante *http://<dirección IP>/Licencias*. Los acuerdos de responsabilidad y garantía para las licencias de código abierto aquí mostrados, solo se aplican con relación a los respectivos titulares de los derechos.

# Detergentes y productos de cuidado

---

Miele pone a su disposición toda una gama de detergentes, productos para la limpieza y el mantenimiento y accesorios especiales, adaptados a sus electrodomésticos.

Puede pedir estos y otros productos interesantes a través de Internet, en la dirección [shop.miele.com.mx](http://shop.miele.com.mx). También puede solicitarlos a través del Servicio técnico de Miele y de sus distribuidores especializados.

## Detergente

### Miele UltraPhase 1 y 2

- Detergente de 2 componentes para ropa de color y blanca
- Para colores brillantes y ropa blanca impecable
- Excelente eliminación de manchas incluso a bajas temperaturas

### UltraWhite (detergente en polvo UltraWhite)

- Ropa blanca radiante gracias a su potente fórmula con oxígeno activo
- Excelente eliminación de manchas incluso a bajas temperaturas

### UltraColor (detergente líquido)

- Con fórmula protectora del color para colores brillantes
- Excelente eliminación de manchas incluso a bajas temperaturas

### Detergente para prendas delicadas WoolCare (detergente líquido)

- Para lana, seda y prendas delicadas
- Complejo de cuidado especial a base de proteína de trigo y con fórmula protectora del color

## Detergentes especiales

Estos detergentes especiales están disponibles en cómodas cápsulas de un solo uso.

### Tapones Sport

- Para tejidos sintéticos
- Neutraliza los olores desagradables gracias al absorbente de olores
- Previene la carga estática en la ropa
- Mantiene la forma y la transpirabilidad de los tejidos sintéticos

### Tapones DownCare

- Para artículos con relleno de plumón
- Mantiene la elasticidad y transpirabilidad del plumón
- Lanolina para una limpieza eficaz y un cuidado suave
- El plumón no se apelmaza y permanece esponjoso

### Tapones WoolCare

- Detergente para lana y prendas delicadas
- Agentes especiales a base de proteína de trigo
- Tecnología de protección de la fibra para evitar el afieltrado
- Fórmula protectora del color para una limpieza suave

## Cápsulas reparadoras de algodón

- Detergente especial para tejidos de algodón
- Renueva visiblemente los tejidos con un solo lavado
- Fórmula especial de Miele con tecnología Novozymes
- Elimina el pilling y renueva la intensidad y el brillo del color
- Según el tejido, no lo use más de 1 o 2 veces al año

# Detergentes y productos de cuidado

---

## Cuidado de las telas

Estos productos para el cuidado de los tejidos están disponibles en cómodas cápsulas de un solo uso.

### Cápsulas suavizantes de telas

- Suavizante de telas para una ropa con un aroma fresco
- Limpieza pura y profunda con un aroma fresco
- Para una ropa suave y elástica
- Previene la carga estática en la ropa

## Aditivos

Los aditivos están disponibles en cómodas cápsulas de un solo uso.

### Cápsulas de refuerzo

- Quitamanchas de gran eficacia
- Tecnología enzimática que ayuda a eliminar manchas difíciles
- Apto para ropa blanca y de color
- Para obtener los mejores resultados de lavado incluso a bajas temperaturas

## Cuidado de la máquina

### TwinDosCare

- Producto de limpieza para el sistema de dispensación TwinDos
- Para usar antes de una pausa prolongada en el uso (al menos 2 meses)
- Para usar antes de cambiar de producto

### Descalcificador

- Elimina los depósitos pesados de cal
- Suave, con ácido cítrico natural
- Suave con los elementos calefactores, el tambor y otros componentes

### IntenseClean

- Para una limpieza higiénica en lavadoras
- Elimina grasa, bacterias y malos olores relacionados
- Limpieza profunda y eficaz

### Pastillas de detergente suavizante

- Reduce las cantidades de detergente para aguas duras
- Menos residuos de detergente en los tejidos
- Menos productos químicos en las aguas residuales gracias a la menor cantidad de detergente

**MIELE S.A. de C.V.**

**MIELE EXPERIENCE CENTER**

Arquímedes No. 43

Colonia Polanco Chapultepec

Alcaldía Miguel Hidalgo

C.P. 11560, Cd. de México

800 MIELE 00

[info@miele.com.mx](mailto:info@miele.com.mx)

[www.miele.com.mx](http://www.miele.com.mx)

[www.shop.miele.com.mx](http://www.shop.miele.com.mx)

**Dirección del fabricante**

Miele & Cie. KG

Carl-Miele-Straße 29

33332 Gütersloh

Alemania

WWD 660

es-MX

M.-Nr. 12 864 820 / 00