

Bruks- och monteringsanvisning Kyl/frys-kombination



Läs **ovillkorligen** bruks- och monteringsanvisningen före uppställning, installation och idrifttagning. På så vis skyddar du dig samt undviker skador på produkten.

Innehåll

Säkerhetsanvisningar och varningar	4	Extra tillbehör	33
Hållbarhet och miljöskydd	13	Idrifttagning	34
Så här sparar du energi	14	Innan den första användningen	34
Installera	15	Ansluta skåpet	34
Uppställningsplats	15	Starta skåpet	34
Klimatklass	15	Stänga av skåpet	34
Side-by-side-kombinationer	16	Om skåpet ska stå oanvänt under en längre tid	34
Ventilation	16	Användning	36
KFN 7934 D - Fast lucka	16	Ställa in temperaturen i kyldelen	36
Fästa skåpet i inbygg- nadsnischen	16	Möjliga inställningsvärden för temperaturen i kyldelen	36
Omhängning av dörren	17	Temperaturvisning	36
Frontplatta	17	Ställa in temperatur i frysdelen	37
Inbyggnadsmått	19	Möjliga inställningsvärden för temperaturen i frysdelen	37
KFN 7913 E - Skjutbar dörr	21	Temperaturvisning	37
Fästa skåpet i inbygg- nadsnischen	21	Förvara livsmedel i kyldelen	38
Omhängning av dörren	21	Olika kylzoner	39
Inbyggnadsmått	22	Förvara livsmedel förpackade eller oförpackade?	40
Elanslutning	24	DailyFresh ExtraCool-fack	41
Produktbeskrivning	25	DailyFresh-fack	41
Din produkt KFN 7913 E	25	Frysa in och förvara färska livsmed- el	42
Din produkt KFN 7934 D	27	Göra isbitar	43
Säkerhet	30	Anpassa inställningar	44
Temperaturlarm i frysdelen	30	Koppla in sabbatläget	44
Dörrlarm	30	Stänga av sabbatläget	44
Produktfunktioner	31	Miele@home	45
Snabbkylning (SuperCool) ❄️	31	Utföra Scan & Connect	46
Snabbinfrysning (SuperFrost) ❄️	31	Ställa in wifi-anslutning för första gången	46
Automatisk snabbinfrysning ❄️	31	Aktivera wifi-anslutning	46
Sabbatläge	32	Avaktivera wifi-anslutning	46
Ändra inredningen	32	Rengöring och skötsel	47
Ta bort eller flytta flaskhyllan i innerdörren	32	Anvisningar för rengöringsmedel	47
Ta ut eller flytta hyllplan	32	Förbereda skåpet för att göra rent det	47
Ta ut DailyFresh ExtraCool-fack- et	32	Rengöra insidan	48
Ta ut DailyFresh-facket	32	Rengöra uppsamlingsrännan och avloppsroret	48
Ta bort fryslådan	32		
Flytta variabel flaskhylla	33		
Medföljande tillbehör	33		

Ta bort DailyFresh-fackets lucka	49
Demontera lådfronter	49
Rengöra luckans tätning	50
Rengöra ventilationsöppningarna ...	50
Efter rengöringen	50
Avfrostning	50
Åtgärda problem	51
Innerbelysning.....	55
Orsaker till ljud	56
Miele service	58
Få hjälp vid eventuella störningar....	58
EPREL-databas.....	58
Garanti	58
Information	59
Konformitetsdeklaration	59
Upphovsrättsliga föreskrifter och li- censer.....	59

Säkerhetsanvisningar och varningar

Detta skåp uppfyller gällande säkerhetskrav. Felaktig användning kan dock medföra person- och sakskador.

Läs bruks- och monteringsanvisningen noga innan du börjar använda skåpet. Båda innehåller viktig information om inbyggnad, säkerhet, användning och skötsel. På så vis undviker du personskadorna samt skador på skåpet.

I enlighet med normen IEC 60335-1 påpekar Miele att det är viktigt att läsa all tillgänglig information om installation av skåpet samt säkerhetsanvisningarna och varningarna.

Miele tar inget ansvar för skador som har uppstått på grund av att dessa anvisningar inte har följts.

Förvara bruks- och monteringsanvisningen på en säker plats. Överlämna bruks- och monteringsanvisningen vid eventuellt ägarbyte.

Användningsområde

► Skåpet är avsett att användas i privata hushåll och i hushållsliknande miljöer, som till exempel

– i affärer, kontor, och liknande arbetsmiljöer

– i jordbruksfastigheter

– av kunder på hotell, motell, bed and breakfasts, och andra typiska hushållsmiljöer.

Det är inte avsedd att användas utomhus.

► Skåpet är endast avsett att användas i hushåll för kylning och förvaring av livsmedel samt för förvaring av frysta livsmedel och infrysning av färska livsmedel samt beredning av is.

All annan användning är otillåten.

► Skåpet är inte avsett för förvaring och kylning av mediciner, blodplasma, laboratoriepreparat eller liknande ämnen eller produkter enligt medicinproduktdirektivet. En felaktig användning av skåpet kan medföra skador på de livsmedel som förvaras eller att de förstörs helt. Skåpet är inte heller avsett att användas i utrymmen med explosionsrisk.

Miele ansvarar inte för skador som har uppkommit till följd av otillåten eller felaktig användning.

Säkerhetsanvisningar och varningar

► Personer (barn inräknade), som på grund av sina fysiska, sensoriska eller psykiska förmågor, eller på grund av bristande erfarenhet eller okunskap, inte är kapabla att använda skåpet på ett säkert sätt, måste hållas under uppsikt vid användningen.

Dessa personer får endast använda skåpet utan uppsikt om de har blivit instruerade i hur det ska användas samt förstått vad som kan gå fel.

Om det finns barn i hemmet

► Barn under åtta år bör hållas borta från skåpet. De får endast använda det under uppsikt.

► Barn från åtta år och uppåt får endast använda skåpet utan uppsikt under förutsättning att de känner till hur man använder det på ett säkert sätt. Barn måste kunna se och förstå riskerna med en felaktig användning.

► Barn får inte rengöra eller underhålla skåpet utan uppsikt.

► Håll uppsikt över barn som befinner sig i närheten av skåpet. Låt inga barn leka med det.

► Kvävningsrisk. Barn kan under lek linda in sig i förpackningsmaterial (till exempel plastfolie) eller dra det över huvudet och kvävas. Håll därför barn borta från förpackningsmaterial.

Säkerhetsanvisningar och varningar

Teknisk säkerhet

► Tätheten i kretsloppet med köldmedium har kontrollerats. Detta skåp uppfyller gällande säkerhetskrav och EU-riktlinjer.



Om kylkretsen är skadad: Köldmedium och olja kan läcka ut och antändas.

► Varning: Brandrisk/brännbara material. Denna symbol finns på kompressorn och informerar om att det finns brännbara material. Ta inte bort detta klistermärke.

Köldmediet i skåpet (uppgifter på typskylten) är miljövänligt, men brännbart. Användningen av detta miljövänliga köldmedium innebär delvis en ökning av driftljuden. Förutom kompressorns driftljud kan det höras ljud när köldmediet strömmar genom kylkretsloppet. Dessa effekter går tyvärr inte att undvika, men har ingen påverkan på skåpets effekt. Se till att ingen del av kylkretsloppet skadas vid transport och montering/uppställning av skåpet. Utsprutande köldmedium kan leda till ögonskador och utträdande kylmedel kan antändas. Vid skador på skåpet:

- Undvik öppen eld och saker som är lättantändliga.
- Bryt strömmen till skåpet.
- Ventilera rummet där skåpet står i några minuter.
- Kontakta Miele service.

► Ju mer köldmedium som finns i ett skåp desto större måste rummet vara där skåpet ska stå. Om skåpet skulle börja läcka kan det hända att det bildas en lättantändlig blandning av gas och luft. Per 8 g köldmedium måste rummet vara minst 1 m³ stort. Mängden köldmedium står på typskylten på insidan av skåpet.

► Om ventilationsöppningarna är täckta eller blockerade kan det bildas en brandfarlig blandning av gas och luft om kylkretsen skadas. Tänk på att hålla de angivna måtten för ventilationsöppningarna. Ventilationsöppningarna får inte täckas för eller blockeras.

► Anslutningsinformationen (säkring, frekvens och spänning) på typskylten måste absolut överensstämma med elnätets för att undvika skador på skåpet. Jämför denna information före anslutning. Rådfråga en elektriker vid tveksamhet.

Säkerhetsanvisningar och varningar

- ▶ Skåpets elektriska säkerhet garanteras endast om det ansluts till ett jordat eluttag som är installerat enligt gällande föreskrifter. Det är mycket viktigt att denna grundläggande säkerhetsförutsättning är uppfylld. Låt en elektriker kontrollera installationen vid tveksamhet.
- ▶ Det är möjligt att tidvis eller permanent använda en fristående eller icke nätsynkron energiförsörjningsenhet (till exempel fristående elnätverk, backupsystem). Driften förutsätter att energiförsörjningsenheten följer föreskrifterna enligt EN 50160 eller liknande. De skyddsåtgärder som ska tas på uppställningsplatsen och i denna Miele-produkt vad gäller funktion och arbetssätt måste även säkerställas i fristående respektive icke nätsynkron drift. Vid behov ska åtgärderna ersättas med likvärdiga åtgärder i installationen. Exempelvis enligt det som står i aktuell publicering från VDE-AR-E 2510-2.
- ▶ Vägguttaget får inte ligga direkt bakom skåpet. Det måste vara lätt tillgängligt vid nödfall.
- ▶ Om nätanslutningskabeln är skadad ska du omedelbart bryta strömmen till skåpet. Kontakta kundtjänst.
- ▶ En skadad anslutningskabel får bara ersättas med en speciell anslutningskabel av samma modell (kan beställas på Miele's hemsida eller hos Miele service). Av säkerhetsskäl får kabeln bara bytas av en behörig fackman eller av Miele service.
- ▶ Grenuttag eller förlängningskablar uppfyller inte den nödvändiga säkerheten (brandfara). Anslut inte skåpet till elnätet med hjälp av sådana.
- ▶ Om spänningsförande delar eller nätanslutningskabeln kommer i kontakt med fukt kan det orsaka kortslutning. Ta därför inte skåpet i bruk på platser där exempelvis mycket fukt och stänk kan förekomma (till exempel garage, tvättstugor och så vidare).
- ▶ Detta skåp får inte användas på platser som inte är fasta (till exempel båtar).
- ▶ Ett skadat skåp kan vara en fara för din säkerhet. Kontrollera att det inte har några synliga skador. Ta aldrig ett skadat skåp i drift.
- ▶ Använd endast skåpet när det är inbyggt. På så vis garanteras en säker funktion.
- ▶ Vid installation, underhållsarbeten och reparationer måste skåpet vara spänningsfritt. Det är det endast i något av följande fall:

Säkerhetsanvisningar och varningar

- När säkringarna är frånslagna.
 - När skruvsäkringarna är helt utskruvade.
 - När anslutningskabeln är utdragen ur eluttaget. Dra i stickproppen, inte i anslutningskabeln, för att bryta strömmen.
- ▶ Ej fackmässigt utförda installations- och underhållsarbeten eller reparationer kan innebära allvarlig fara för användaren, för vilket tillverkaren inte tar något ansvar. Installations- och underhållsarbeten och reparationer får bara utföras av Miele service eller en behörig fackman.
- ▶ Garantin upphör att gälla ogiltigförklaras om kylprodukten inte reparerar av en behörig fackman eller av Miele service.
- ▶ Vi rekommenderar att trasiga komponenter byts ut mot originalreservdelar. Om originalreservdelar används garanterar Miele att alla säkerhetskrav uppfylls och att garantin gäller.
- ▶ Denna kylprodukt är utrustad med en speciallampa på grund av speciella krav (som till exempel temperatur, fukt, kemisk beständighet, reptålighet och vibration). Denna lampa får bara användas för det avsedda ändamålet. Den är inte anpassad för vanlig rumsbelysning. Lampan får bara bytas av Miele service eller en behörig elektriker. Detta skåp har flera ljuskällor med minst energieffektivitetsklass E.

Korrekt installation

- ▶ Installera skåpet enligt instruktionerna i monteringsanvisningen.
- ▶ Använd alltid skyddshandskar vid transport, byte av dörrgångjärn och installation av skåpet.
- ▶ Installera endast skåpet i ett stabilt, vågrätt inbyggnadsskåp som står i en rät vinkel på ett vågrätt och jämnt golv.
- ▶ Skåpet är mycket tungt och kan tippa framåt när dörren/dörrarna är öppen/öppna:
 - Transportera eller flytta skåpet med minst två personer.
 - Byt skåpets dörrgångjärn tillsammans med minst två personer.
 - Installera skåpet med minst två personer.
 - Lämna aldrig skåpet utan uppsikt under installationen.
 - Det är viktigt att du säkrar inbyggnadsnischen med hjälp av de medföljande fästdelarna (monteringsstillbehör).

Användning

- ▶ Beroende på skåpets klimatklass får vissa fastställda rumstemperaturer inte över- eller underskridas. Klimatklassen framgår av typskylten på skåpets insida. En lägre omgivande temperatur medför att kompressorn står stilla längre stunder, vilket gör att skåpet inte kan hålla nödvändig temperatur.
- ▶ Ventilationsöppningarna får inte täckas för eller blockeras. En god ventilation kan då inte längre garanteras. Energiförbrukningen ökar och skador på komponenter kan inte uteslutas.
- ▶ Skaderisk på grund av livsmedel som innehåller fett eller olja. Om du förvarar livsmedel som innehåller fett eller olja i kylprodukten eller skåpdörren, se till att fett eller den olja som eventuellt rinner ut inte kommer i kontakt med skåpets plastdelar. Då kan spänningssprickor i plasten bildas som kan leda till att plasten spricker helt.
- ▶ Delar i skåpet av metall eller metallutseende kan innehålla aluminium. Om sura livsmedel kommer i kontakt med aluminium kan aluminiumjoner föras över till livsmedlen. Förvara inga livsmedel oförpackade i skåpet.
- ▶ Brand- och explosionsrisk på grund av lättantändliga gasblandningar. Förvara inga explosiva ämnen eller produkter med brännbara drivgaser (till exempel sprayburkar) i skåpet. Antändbara gasblandningar kan antändas av elektriska komponenter. På sådana sprayburkar finns en beskrivning av innehållet eller en eldsymbol. Utträdande gaser kan antändas av elektriska komponenter.
- ▶ Explosionsrisk. Använd inga elektriska maskiner i skåpet (till exempel för att tillverka mjukglass). Det kan leda till att det uppstår gnistor.
- ▶ Risk för person- och sakskador. Förvara inte burkar och flaskor med kolsyrhaltiga drycker eller vätskor som kan frysa i skåpet. Burkarna eller flaskorna kan spricka eller explodera.
- ▶ Risk för person- och sakskador. Flaskor som förvarats i frysen för snabbkylning måste tas ut igen senast efter en timme. Flaskorna kan spricka eller explodera.
- ▶ Skaderisk. Rör inte frysgods och metalldelar med blöta händer. Händerna kan frysa fast.
- ▶ Skaderisk. Stoppa aldrig isbitar och glass, särskilt isglass, som kommer direkt ur frysdelen i munnen. Den mycket låga temperaturen medför risk för att läpparna eller tungan fryser fast vid frysgodset.

Säkerhetsanvisningar och varningar

- ▶ Frys inte in delvis eller helt upptinade livsmedel igen. Förbruka dem så snabbt som möjligt, annars sjunker livsmedlens näringsvärde och de förstörs. Du kan frysa in livsmedlen igen efter det att du har kokat eller stekt dem.
- ▶ Vid förtäring av livsmedel som förvarats för länge finns risk för matförgiftning. Hållbarheten beror på flera faktorer, exempelvis varans färskhet, dess kvalitet och förvaringstemperatur. Kontrollera hållbarhetsdatum och livsmedelstillverkarens förvaringsanvisningar!
- ▶ Sitt inte, stå inte och luta dig inte på utdragna hyllor eller lådor. Kyl/frys-kombinationen kan skadas.

Tillbehör och reservdelar

- ▶ Vi rekommenderar att du använder originaltillbehör från Miele. Om ej godkända tillbehör används gäller inte längre garanti och/eller produktansvar och Miele kan inte längre garantera att säkerhetsbestämmelserna uppfylls.
- ▶ Mieles originalreservdelar sparas i minst 10 år och upp till 15 år efter att kylproduktens modellserie har utgått.

Rengöring och skötsel

- ▶ Behandla aldrig tätningarna med olja eller fett. De blir då porösa med tiden.
- ▶ Ångan i en ångrengörare kan tränga fram till spänningsledande delar och orsaka kortslutning. Använd därför aldrig ångrengörare vid rengöring av skåpet.
- ▶ Varning. Använd inga mekaniska hjälpmedel eller andra hjälpmedel som inte rekommenderats av tillverkaren för att påskynda avfrostningen.
- ▶ Spetsiga och vassa föremål skadar kylslingorna och skåpet slutar fungera. Använd därför aldrig spetsiga eller vassa föremål för att
 - ta bort frost- och isskikt
 - lossa isblock och fastfrusna livsmedelsförpackningar.
- ▶ Ställ aldrig in elektriska värmeelement eller stearinljus i skåpet för avfrostning. Plasten skadas.
- ▶ Använd inga sprayer eller avisningsmedel. Avfrostningssprayer kan bilda explosiva gaser och innehålla lösnings- eller drivmedel som kan skada plasten eller vara hälsovådliga.

Transport

- ▶ Transportera alltid skåpet upprätt och i transportförpackningen för att förhindra skador.
- ▶ Risk för person- och saksador. Var alltid två när ni transporterar och flyttar skåpet eftersom det är mycket tungt.

Hantering av uttjänat skåp

- ▶ Lekande barn kan stänga in sig i skåpet och kvävas.
 - Demontera dörren/dörrarna.
 - Ta ut lådorna.
 - Lämna hyllplanen i skåpet så att barn inte kan klättra in i det.
 - Se till att göra dörrlåset obrukbart innan skåpet lämnas in för återvinning. Därmed förhindras att barn som leker kan råka låsa in sig och utsättas för livsfara.
- ▶ Risk för elektriska stötar!
 - Skilj stickkontakten från nätkabeln.
 - Skilj nätkabeln från den uttjänade produkten.

Avfallshantera stickkontakten och nätkabeln separat från den uttjänade produkten.

- ▶ Se vid avfallshantering till att skåpet inte står i närheten av bensin eller andra brännbara gaser och vätskor.

▶ Brandrisk på grund av olja eller kylmedel som läcker ut. Köldmediet och oljan som används i detta skåp är brännbart. Köldmedium eller olja som läcker ut kan antändas om koncentration är hög och det kommer i kontakt med en extern värmekälla. Kontrollera att kylkretsloppet inte skadas under avfallshantering. Detta förhindrar att köldmedium (uppgifter på typskylten) och olja läcker ut okontrollerat.

- ▶ Utsprutande köldmedium kan leda till ögonskador. Skada inga delar av skåpets kylsystem genom att exempelvis
 - sticka hål på förångarens kylmedelskanaler
 - bryta av rörledningar
 - skrapa av ytbeläggningar.

Säkerhetsanvisningar och varningar

Symbol på kompressorn (beroende på modell)

Denna anvisning har endast betydelse vid återvinning. Vid normal drift är det ingen fara!



► Oljan i kompressorn kan vara dödlig om man sväljer den eller om den kommer ner i luftvägarna.

Transportförpackning

Förpackningen skyddar maskinen mot transportskador. Förpackningsmaterialen är valda med hänsyn till miljön och är därför återvinningsbara.

Förpackning/emballage som återförs till materialkretsloppet innebär minskad råvaruförbrukning. Lämna till materialspecifika återvinningscentraler om möjligt. Din Miele-återförsäljare kan ta tillbaka förpackningen.

Hantering av uttjänt maskin

Uttjänade elektriska och elektroniska produkter innehåller i många fall material som kan återanvändas. Men de innehåller även skadliga ämnen som är nödvändiga beståndsdelar för produkternas funktion och säkerhet. Om sådana ämnen hamnar i hushållsavfallet eller hanteras på fel sätt kan det medföra skador på människors hälsa och på miljön. Kasta därför på inga villkor den uttjänade produkten i hushållsavfallet.



Se till att skåpet inte skadas innan det lämnas in för miljövänligt omhändertagande.

På detta sätt säkerställs att köldmediet i skåpet och oljan i kompressorn inte läcker ut.

Lämna in uttjänade elektriska och elektroniska produkter till en återvinningsstation. Du är själv ansvarig för att radera eventuella personliga uppgifter som kan stå på maskinen. Du har en lagstadgad skyldighet att plocka ur gamla batterier och lampor som inte sitter fast i produkten. Ta dem till ett lämpligt uppsamlingsställe, där de kan lämnas in. Se

till att den uttjänade produkten förvaras barnsäkert tills den lämnas in för omhändertagande.

Hållbarhet och miljöskydd

Så här sparar du energi ...

- Uppställningsplats** Vid högre omgivande temperaturer behöver skåpet kyla oftare och förbrukar därmed mer energi. Tänk därför på följande:
- Ställ skåpet på en plats med god ventilation.
 - Ställ inte skåpet bredvid en värmekälla (element och/eller häll).
 - Skydda skåpet från direkt solljus.
 - Se till att ha en optimal omgivande temperatur på cirka 20 °C.
 - Håll ventilationsöppningarna fria och rengör dem regelbundet från damm.
- Temperaturinställning** Ju kallare temperatur, desto högre energiförbrukning! Följande inställningar rekommenderas:
- Kylstel 4 till 5 °C.
 - Frystel -18 °C.
 - För att spara energi kan du stänga av snabbfrysningfunktionen ❄️ själv så snart livsmedlen är tillräckligt kalla.
- Användning** Den tillförda värmen och en begränsad luftcirkulation gör att energiförbrukningen ökar. Tänk därför på följande:
- Låt aldrig dörren/dörrarna stå öppna längre stunder. Om du har en tydlig struktur på livsmedlen så hittar du dem snabbare.
 - Stäng alltid dörren/dörrarna helt när de har varit öppna.
 - Låt varm mat och dryck svalna innan de ställs in i skåpet.
 - Förpacka livsmedlen väl eller förvara dem väl övertäckta.
 - För att luftcirkulationen ska fungera bör lådor och hyllplan inte vara överfyllda.
 - Låt frysta livsmedel tina i kyldelen.

Uppställningsplats

 Brand- och skaderisk på grund av värmeavgivande produkter. Värmeavgivande produkter kan antändas och orsaka brand i skåpet. Nätanslutningskabeln får inte komma i kontakt med värmekällor. Skåpet får inte byggas in under en håll.

 Brand- och skaderisk på grund av öppen låga. Öppna lågor kan orsaka brand i skåpet. Se till att till exempel inte ställa tända ljus i närheten av skåpet.

 Risk för brand och skador på grund av felaktig installation. Om stickproppen och anslutningskablar vidrör skåpets baksida kan de skadas av vibrationer och orsaka kortslutning. Nätkontakten eller nätanslutningskablarna får inte vidröra skåpet. Nätanslutningskablarna får inte klämmas eller skadas. Anslut inga andra produkter till kontakter som finns bakom skåpet. Använd och placera inga grenuttag, förlängningskablar eller andra elektroniska produkter (till exempel halogentransformatorer) i området kring skåpets baksida.

Produkten bör stå på en torr och välventilerad plats.

Installera endast skåpet i ett stabilt, vågrätt inbyggnadsskåp som står i en rät vinkel på ett vågrätt och jämnt golv.

 Skaderisk på grund av för hög luftfuktighet.

Vid hög luftfuktighet kan kondens hamna på skåpets utsida. Denna kondens kan leda till korrosion.

Placera skåpet i ett torrt rum med tillräcklig ventilation.

Se till att skåpdörren/-arna stängs ordentligt och att skåpet byggts in enligt beskrivning. De angivna måtten för ventilation måste hållas.

Tänk på att energiförbrukningen ökar om skåpet står bredvid ett element, en spis eller en annan värmekälla. Undvik direkt sol. Högre omgivningstemperaturer ökar energiförbrukningen eftersom kompressorn körs under längre tid.

Om det inte går att undvika att skåpet ställs upp i närheten av en värmekälla så ska följande mått hållas till värmekällan:

- till el- och gasspisar
minst 3 cm
- till olje- eller kolspisar
minst 30 cm.

Om dessa minsta avstånd inte kan hållas så måste en skiva sättas som isolering mellan skåpet och värmekällan.

Klimatklass

Beroende på skåpets klimatklass får vissa fastställda rumstemperaturer inte över- eller underskridas.

En lägre omgivande temperatur medför att kompressorn står stilla längre stunder. Detta kan leda till högre temperaturer i skåpet och orsaka följdskador.

Klimatklassen framgår av typskylten på skåpets insida.

Installera

Klimatklass	Omgivningstemperatur
SN	10 till 32 °C
N	16 till 32 °C
ST	16 till 38 °C
T	16 till 43 °C
SN-ST	10 till 38 °C
SN-T	10 till 43 °C

Om skåpet i klimatklass SN används i lägre rumstemperaturer (upp till +5 °C) garanteras en felfri funktion.

Side-by-side-kombinationer

 Skaderisk på grund av kondensat på skåpets utsida.

Vid hög luftfuktighet och bristfällig ventilation kan kondens hamna på skåpets utsida, vilket kan leda till korrosion.

Se till att alltid ha ett avstånd mellan skåpet och andra produkter om skåpet inte är godkänt för annat.

Om du vill ställa upp flera skåp utan integrerade värmeelement bredvid varandra, så måste du hålla ett avstånd på minst 150 mm mellan varje skåp.

Ventilation

 Brand- och skaderisk på grund av otillräcklig ventilation.

Om skåpet inte har en ordentlig ventilation, går kompressorn igång oftare och går under längre tid. Detta leder till ökad energiförbrukning och till ökad drifttemperatur för kompressorn. Detta kan leda till skador på skåpet.

Se till att skåpet är tillräckligt ventilerat:

Följ alltid de angivna måtten för ventilationöppningarna.

Ventilationsöppningarna får inte täckas för eller blockeras.

Rengör ventilationsytorna regelbundet för att avlägsna damm och smuts.

Luften på baksidan av skåpet värms upp. Därför måste inbyggnadsskåpet vara konstruerat så att god ventilation garanteras (se avsnittet "Inbyggnads-mått" och monteringsanvisningen).

KFN 7934 D - Fast lucka

Fästa skåpet i inbyggnadsnischen

 Risk för skador om skåpet tippas. Skåpet är mycket tungt och kan tippa framåt när dörren är öppen.

Håll dörren respektive dörrarna stängd/-a tills skåpet är inbyggt.

Det är viktigt att du säkrar inbyggnadsnischen med hjälp av de medföljande fästdelarna i enlighet med monteringsanvisningen.

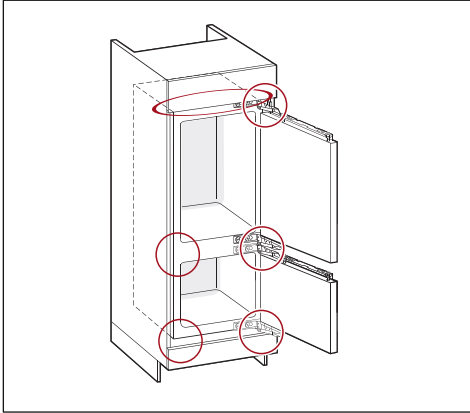

KFN 7934 D (fast dörr)

 Utför installationen i enlighet med monteringsanvisningen (se QR-kod).



Materialnummer 12 837 110 – KFN 7934 D (fast dörr)

Beställa en tryckt monteringsanvisning

Du kan beställa en tryckt monteringsanvisning kostnadsfritt från Miele.

Alla kontaktuppgifter till Miele finns i slutet av detta dokument. Ange modellbeteckning och serienummer på typskylten.

Omhängning av dörren

 Risk för person- och saksador på grund av tung dörr.

Om ändringen av dörrupphängningen bara utförs av en person är skaderisken större.

Ändra alltid dörrupphängningen med hjälp av ytterligare en person.

 Risk för klämskador på dörrens gångjärn.

Risk för klämning av fingrar kring gångjärnet.

Låt dörrens gångjärn vara öppet och stäng det inte.

Stick inte in handen i dörrgångjärnet under ombyggnaden.

Byt ut dörrens gångjärn i enlighet med monteringsanvisningarna.

Frontplatta

Horizontalt och vertikalt spaltmått

Beroende på köksdesign är tjocklek och kantradie på frontplattan samt omkringliggande spaltmått (horizontalt och vertikalt mått) fastlagt.

Tänk därför alltid på:

- Horisonalt spaltmått

Mellanrummet mellan frontplattan och skåpluckan under respektive över måste vara minst 3 mm.

- Vertikalt spaltmått

Om spaltmättet mellan frontplattan till skåpet och den bredvidliggande skåpluckan är för litet kan det hända att skåpdörren kommer att slå emot skåpluckan bredvid.

Beroende på tjocklek och kantradie på frontplattan kan ett individuellt spaltmått behövas.

Det här måste du tänka på när du designar ditt kök eller om du ska byta ut skåpet.

Installera

Tjocklek på frontplattan A [mm]	Spaltmått X [mm] för olika kantradier B			
	R0	R1	R2	R3
≥16–19	2,5			
20	3	3	2,5	2,5
21	3	3	2,5	2,5
22	4	3,5	3	3

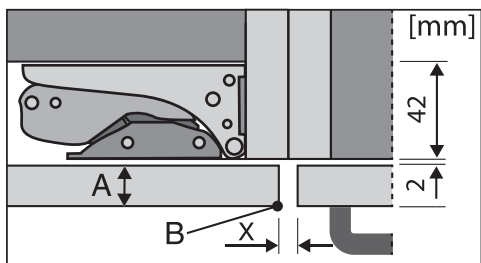

bredvidliggande skåplucka

A = tjocklek frontplatta

B = kantradie

X = spaltmått

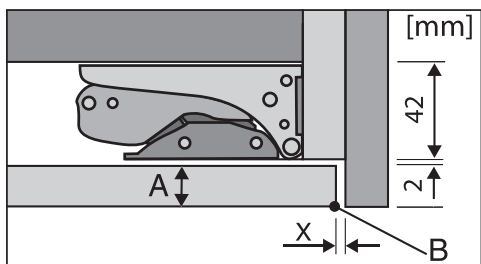

bredvidliggande passida

A = tjocklek frontplatta

B = kantradie

X = spaltmått

Tips! Montera en passbit mellan inbygg-nadsskåpet och sidoväggarna. På så vis får du ett tillräckligt stort avstånd.

– Vikt frontplatta

⚠ Skaderisk på grund av tung frontplatta.

En monterad frontplatta som över-skrider den tillåtna vikten kan skada gångjärnen, vilket i sin tur kan leda till funktionsstörningar.

Den maximalt tillåtna vikten för front-plattorna i kg är:

Skåp	Övre front-platta	Nedre front-platta
KFN 7934 D	20	19

Inbyggnadsmått

Inbyggnad i ett högskåp/sidovy

KFN 7934 D

Alla mått är angivna i mm.

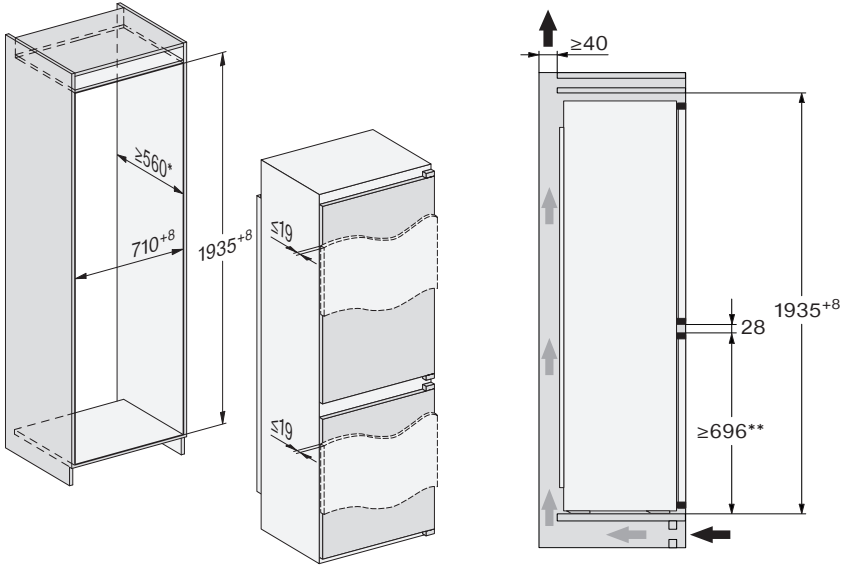

Fast lucka

* Den deklarerade energiförbrukningen beräknades för ett nischdjup på 560 mm.

** Miele har olika kylprodukter med olika spaltpositioner i sitt sortiment. För att öka flexibiliteten vid senare byte av skåp rekommenderar vi en spalthöjd på den nedre frontplattan på mellan 696–710 mm. Dörröppningens läge kan ändras vid byte av skåp.

Se till att inbyggnadsskåpet exakt motsvarar de angivna måtten innan du bygger in skåpet. De angivna måtten för ventilationsöppningarna måste följas för att skåpet ska fungera korrekt.

Installera

KFN 7934 D

Alla mått är angivna i mm.

De angivna måtten för ventilationsöppningarna måste följas för att skåpet ska fungera korrekt.

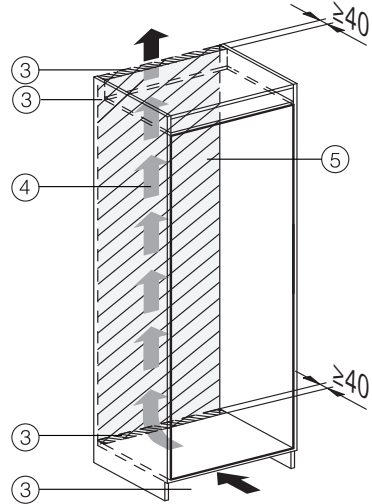
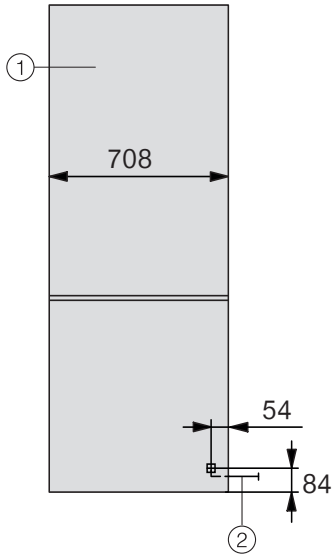

- ① Vy framifrån
- ② Nätanslutningskabel, längd = 2300 mm
Du kan beställa en längre nätanslutningskabel hos Miele service.
- ③ Ursågning för ventilation min 200 cm²
- ④ Ventilation
- ⑤ Ingen anslutning i detta område

KFN 7913 E - Skjutbar dörr

Fästa skåpet i inbyggnadsnischen

 Risk för skador om skåpet tipsar. Skåpet är mycket tungt och kan tippa framåt när dörren är öppen. Håll dörren respektive dörrarna stängd/-a tills skåpet är inbyggt. Det är viktigt att du säkrar inbyggnadsnischen med hjälp av de medföljande fästdelarna i enlighet med monteringsanvisningen.

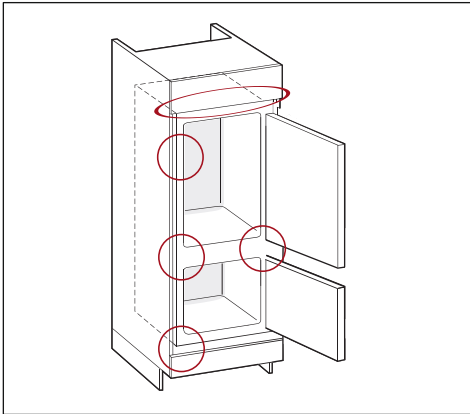

KFN 7913 E (skjutdörr)

 Utför installationen i enlighet med monteringsanvisningen (se QR-kod).



Materialnummer 12 837 080 – KFN 7913 E (skjutdörr)

Beställa en tryckt monteringsanvisning

Du kan beställa en tryckt monteringsanvisning kostnadsfritt från Miele.

Alla kontaktuppgifter till Miele finns i slutet av detta dokument. Ange modellbeteckning och serienummer på typskylten.

Omhängning av dörren

 Risk för person- och sakskador på grund av tung dörr. Om ändringen av dörrupphängningen bara utförs av en person är skaderisken större. Ändra alltid dörrupphängningen med hjälp av ytterligare en person.

 Risk för klämskador på dörrens gångjärn. Risk för klämning av fingrar kring gångjärnet. Låt dörrens gångjärn vara öppet och stäng det inte. Stick inte in handen i dörrgångjärnet under ombyggnaden.

Byt ut dörrens gångjärn i enlighet med monteringsanvisningarna.

Installera

Inbyggnadsmått

Inbyggnad i ett högskåp/sidovy

KFN 7913 E

Alla mått är angivna i mm.

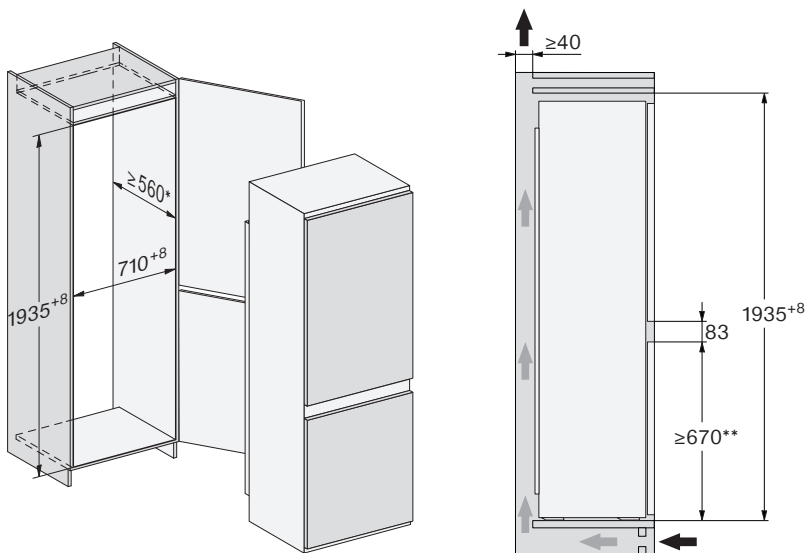

Skjutbar dörr

* Den deklarerade energiförbrukningen beräknades för ett nischdjup på 560 mm.

** Miele har olika kylprodukter med olika spaltpositioner i sitt sortiment. För att öka flexibiliteten vid senare byte av skåp rekommenderar vi en spalthöjd på den nedre frontplattan på mellan 670–736 mm. Dörröppningens läge kan ändras vid byte av skåp.

Se till att inbyggnadsskåpet exakt motsvarar de angivna måtten innan du bygger in skåpet. De angivna måtten för ventilationsöppningarna måste följas för att skåpet ska fungera korrekt.

Anslutningar och ventilation

KFN 7913 E

Alla mått är angivna i mm.

De angivna måtten för ventilationsöppningarna måste följas för att skåpet ska fungera korrekt.

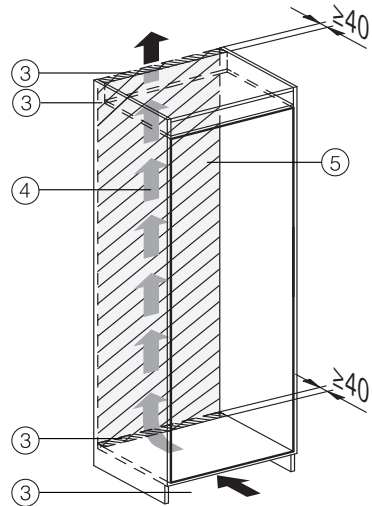
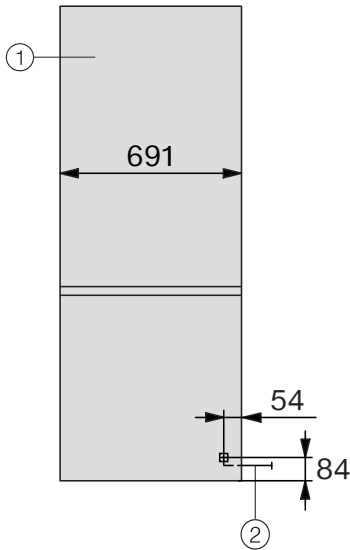

- ① Vy framifrån
- ② Nätanslutningskabel, längd = 2300 mm
Du kan beställa en längre nätanslutningskabel hos Miele service.
- ③ Ursågning för ventilation min 200 cm²
- ④ Ventilation
- ⑤ Ingen anslutning i detta område

Installera

Elanslutning

Skåpet får bara anslutas till ett godkänt jordat uttag med hjälp av den medföljande kabeln.

Ställ upp skåpet på så vis att vägguttaget enkelt kan komma åt. Om det inte är möjligt, se till att det på installationsplatsen finns en avskiljningsanordning för varje pol.

⚠ Brandfara på grund av överhettning.

Grenuttag och förlängningskablar kan leda till överbelastning på kablarna om de används med skåpet.

Använd av säkerhetsskäl inga grenuttag eller förlängningskablar.

Elanslutningen måste utföras enligt VDE 0100.

Av säkerhetsskäl rekommenderar vi användning av en jordfelsbrytare av typen  i den tilldelade installationen för skåpets elektriska anslutning på uppställningsplatsen.

En skadad anslutningskabel får bara ersättas med en speciell anslutningskabel av samma modell (kan beställas hos Miele service). Av säkerhetsskäl får kabeln bara bytas av en auktoriserad fackman eller av Miele service.

Uppgifter om anslutningseffekt och säkring finns i denna bruksanvisning eller på typskylten. Jämför uppgifterna med uppgifterna för elanslutningen på uppställningsplatsen. Hör efter med en elektriker vid tveksamhet.

Det är möjligt att tidvis eller permanent använda en fristående eller icke nätsynkron energiförsörjningsenhet (till exempel fristående elnätverk, backupsystem). Driften förutsätter att energiförsörjningsenheten följer föreskrifterna enligt EN 50160 eller liknande.

De skyddsåtgärder som ska tas på uppställningsplatsen och i denna Miele-produkt vad gäller funktion och arbetssätt måste även säkerställas i fristående respektive icke nätsynkron drift. Vid behov ska åtgärderna ersättas med likvärdiga åtgärder i installationen. Exempelvis enligt det som står i aktuell publicering från VDE-AR-E 2510-2.

Ansluta skåpet

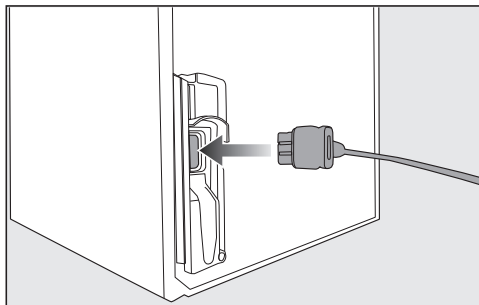

- Sätt in kontakten på baksidan av skåpet.

Se till att kontakten sitter i ordentligt.

- Sätt in skåpets kontakt i vägguttaget.

Nu är skåpet elanslutet.

Din produkt KFN 7913 E

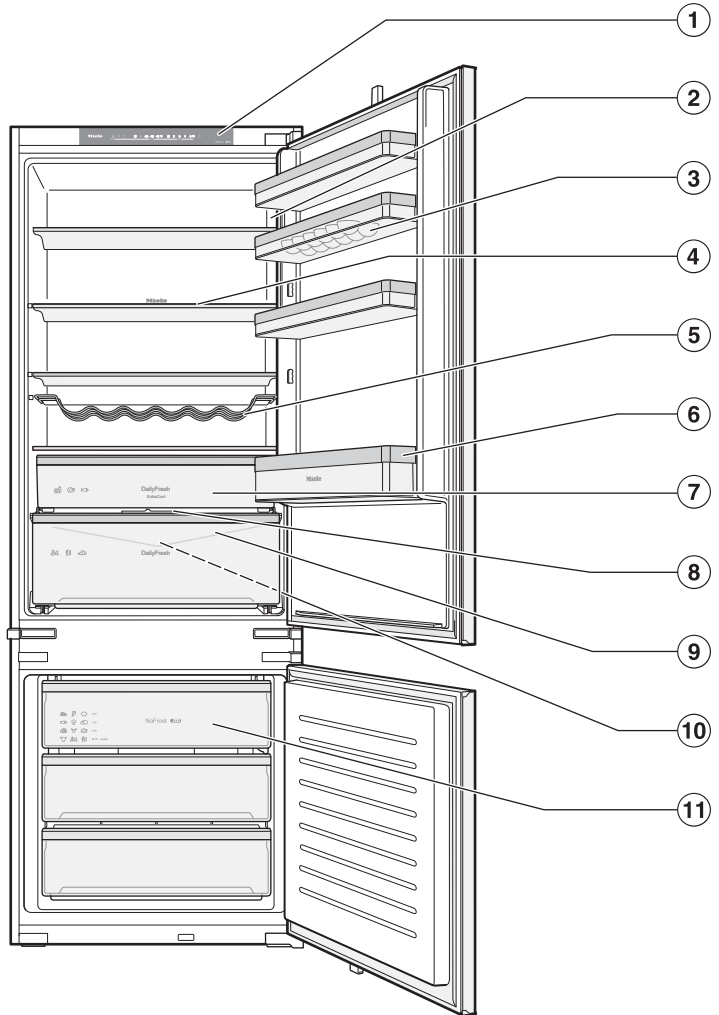

Produktbeskrivning

- ① Manöverpanel
- ② Dörrhylla med ägghållare
- ③ Belysning insida (SmartLight):
Belysningen inuti skåpet anpassar sig efter ljusförhållandena i din omgivning.
- ④ Variabel flaskhylla
- ⑤ Hyllplan
- ⑥ Flaskhylla
- ⑦ DailyFresh ExtraCool-låda med låg temperatur för livsmedel som lätt blir dåliga
- ⑧ Lucka för att ställa in luftfuktigheten i DailyFresh-facket
- ⑨ Uppsamlingsränna och avloppsrör för avfrostningsvatten:
kondensvatten som bildas rinner av och avdunstar automatiskt.
- ⑩ DailyFresh-fack för frukt och grönsaker (med inställning av fuktighet)
- ⑪ Fryslådor

Din produkt KFN 7934 D

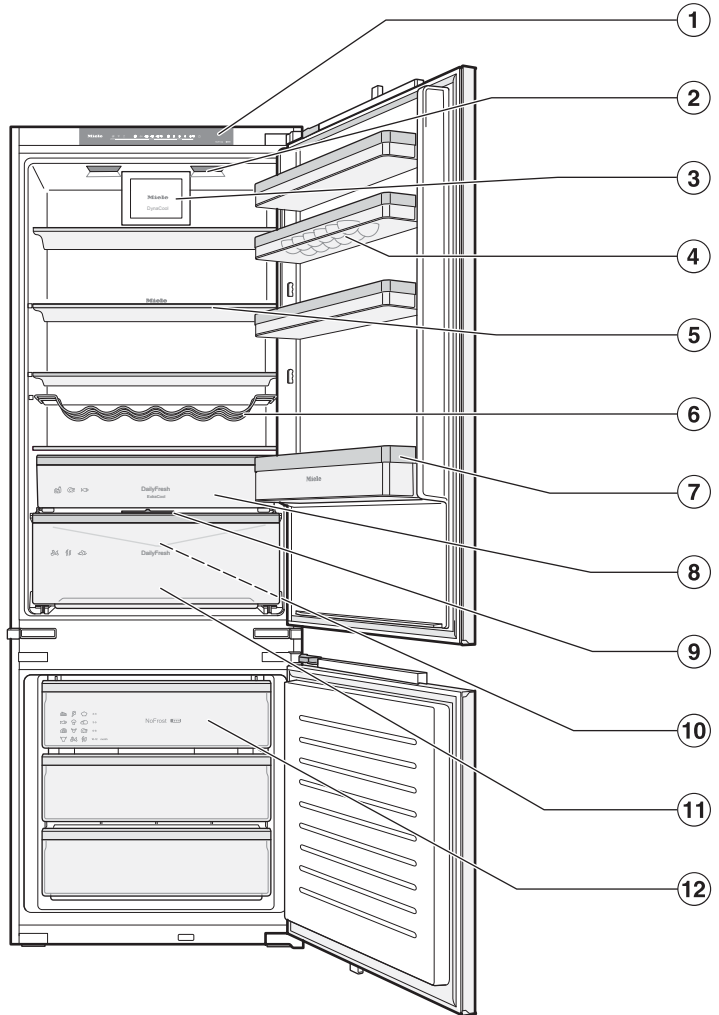

Produktbeskrivning

- ① Manöverpanel
- ② Dörrhylla med ägghållare
- ③ Fläkt (DynaCool)
- ④ Variabel flaskhylla
- ⑤ Belysning insida (SmartLight):
Belysningen inuti skåpet anpassar sig efter ljusförhållandena i din omgivning.
- ⑥ Hyllplan
- ⑦ Flaskhylla
- ⑧ DailyFresh ExtraCool-låda med låg temperatur för livsmedel som lätt blir dåliga
- ⑨ Lucka för att ställa in luftfuktigheten i DailyFresh-facket
- ⑩ Uppsamlingsränna och avloppsrör för avfrostningsvatten:
kondensvatten som bildas rinner av och avdunstar automatiskt.
- ⑪ DailyFresh-fack för frukt och grönsaker (med inställning av fuktighet)
- ⑫ Fryslådor

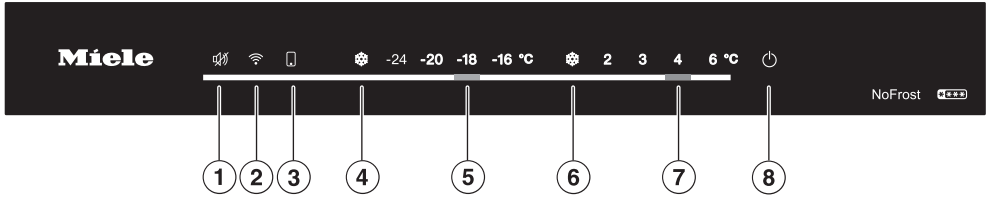

- ① Stänga av temperatur- och dörrlarm
- ② Aktivera och avaktivera nätverksanslutningen till ditt lokala nätverk (wifi)
- ③ Lyser om du har gjort inställningar via Miele-appen
(Mer information om möjliga inställningar finns i Miele-appen).
- ④ Starta och stänga av snabbinfrysningfunktionen
- ⑤ Ställa in temperaturen i frysdelen
- ⑥ Starta och stänga av snabbkylningfunktionen
- ⑦ Ställa in temperaturen i kyldelen
- ⑧ På/Av-knapp för skåpet
(håll knappen intryckt i tre sekunder)

Produktbeskrivning

Säkerhet

Temperaturlarm i frysdelen

Skåpet är utrustat med ett temperaturlarm så att temperaturen i det inte kan stiga obemärkt.

Om temperaturen når ett område som är för varmt blinkar temperaturdisplayen för frysdelen och LED-lampan under knappen  tänds.

Dessutom hörs en varningssignal tills larmläget avslutas eller tills varningssignalen stängs av i förtid.

Den inställda temperaturen avgör vad som räknas som för hög temperatur.

Temperaturlarmet kan utlösas i följande situationer:

- när skåpet slås på eller om temperaturen i en temperaturzon avviker alltför mycket från den inställda temperaturen,
- om du sorterar och tar ut frysta livsmedel och det strömmar in för mycket varm luft i skåpet,
- när du fryser in en större mängd livsmedel,
- när du fryser in varma, färska livsmedel.

Stänga av temperaturlarmet i förtid

Innan du stänger av temperaturlarmet ska du undersöka och åtgärda orsaken till larmet.

Om du skulle bli störd av varningssignalen kan du stänga av den tidigare.

- Tryck på knappen .
- Kontrollera om livsmedlen har börjat tina eller om de har tinat upp helt. Om livsmedlen är tinade så behöver du tillaga dem innan du fryser in dem igen.

Dörrlarm

Skåpet är utrustat med ett dörrlarm för att undvika energiförlust om skåpdörren skulle stå öppen och för att skydda kylda livsmedel mot värme.

Beroende på vilken av de två skåpdörrarna som är öppen längre än två minuter blinkar temperaturvisningen för frysdelen eller kyldelen. LED-lampan under knappen  blinkar.

Dessutom ljuder en varningssignal.

 Tiden för aktivering av dörrlarmet kan ändras via Miele-appen.

Så snart skåpdörren är stängd tystnar varningssignalen och LED-lampan under knappen  slocknar.

Stänga av dörrlarm i förtid

Om du skulle bli störd av varningssignalen kan du stänga av den tidigare.

- Tryck på knappen .

Varningssignalen stängs av. LED-lampan under knappen  släcks när skåpdörren har stängts.

Om inte dörren stängs så hörs varningssignalen igen efter två minuter.

Produktfunktioner

Snabbkylning (SuperCool) ❄️

Med snabbkylningsfunktionen ❄️ kyls **kyldelen** mycket snabbt ner till det kallaste värdet (beroende på omgivande temperatur). Temperaturen i skåpet sjunker eftersom det arbetar med högsta möjliga kyleffekt.

Välj snabbkylningsfunktionen ❄️ om stora mängder livsmedel eller dryck snabbt ska kylas ner.

Snabbkylningen ❄️ måste kopplas in **direkt innan** maten eller drycken läggs in.

Snabbkylningsfunktionen ❄️ stängs av automatiskt efter cirka sex timmar. Skåpet arbetar med normal kyleffekt igen.

Snabbinfrysning (SuperFrost) ❄️

Med snabbinfrysningsfunktionen ❄️ kyls **frysdelen** mycket snabbt ner till det kallaste värdet (beroende på rumstemperatur). Temperaturen i skåpet sjunker eftersom det arbetar med högsta möjliga kyleffekt.

Välj snabbfrysningensfunktionen ❄️ innan du fryser in färska livsmedel. På så vis blir livsmedlen snabbare genomfrysade och näringsvärde, vitaminer, utseende och smak bevaras.

Snabbinfrysningensfunktionen ❄️ måste kopplas in **4–6 timmar innan** livsmedlen läggs in. Om den **maximala infrysningkapaciteten** ska utnyttjas, så måste snabbinfrysningensfunktionen kopplas in ❄️ **24 timmar innan**.

Snabbinfrysningensfunktionen ❄️ stängs av automatiskt efter cirka 50 timmar. Tiden fram till avstängningen av snabbinfrysningensfunktionen ❄️ beror på mängden färska, inlagda livsmedel.

Automatisk snabbinfrysning ❄️

Den automatiska snabbinfrysningensfunktionen ❄️ är aktiverad vid leverans och kan när som helst stängas av.

Om du lägger in en stor mängd (varma) frysvaror och temperaturen i frysdelen stiger, kopplas snabbinfrysningensfunktionen ❄️ **automatiskt** in under en tid. LED-lampan under snabbinfrysningensknappen ❄️ tänds.

Placera helst maten som ska frysas in i den högra delen av fryslådorna.

Produktbeskrivning

Sabbatläge

Skåpet har ett sabbatläge som understödjer religiösa seder och bruk.

Vid aktiverat sabbatläge avaktiveras följande funktioner tillfälligt:

- innerbelysningen vid öppen dörr,
- alla akustiska och optiska signaler,
- alla meddelanden på manöverpanelen (undantag: LED-lampan under snabbinfrysningsknappen ❄️ tänds med minskad ljusstyrka).
- en aktiv wifi-anslutning,
- funktionerna snabbkylning, snabbinfrysning och automatisk snabbinfrysning

Alla andra funktioner som tidigare har aktiverats fortsätter att vara aktiva.

När sabbatläget är aktiverat går det inte att göra några inställningar på skåpet.

Ändra inredningen

Ta bort eller flytta flaskhyllan i innerdörren

Flytta bara hyllor när de är tomma.

- Skjut hyllorna/flaskhyllorna uppåt och lyft ut dem rakt utåt.
- Sätt in hyllan/flaskhyllan där du vill ha den.

Ta ut eller flytta hyllplan

Hyllplanen kan flyttas och anpassas till matvarornas höjd.

- Lyft upp hyllplanet framtill och dra ut det framåt.
- Sätt tillbaka hyllplanen på den nya positionen med den bakre kanten uppåt. Kanten längst bak på hyllplanet

ska peka uppåt så att livsmedlen inte kommer åt den bakre väggen och fryser fast.

Ta ut DailyFresh ExtraCool-facket

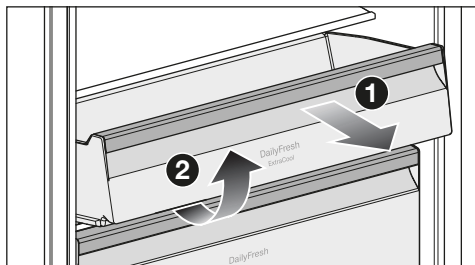

- Dra ut DailyFresh ExtraCool-facket så långt det går ① och ta bort DailyFresh ExtraCool-facket uppåt ②.

Ta ut DailyFresh-facket

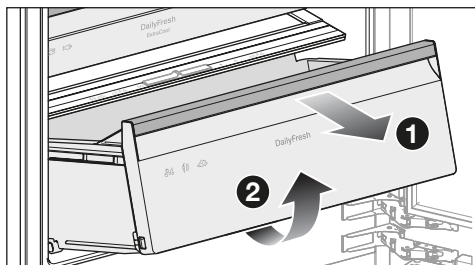

- Ta bort flaskhyllan från skåpdörren.
- Dra ut DailyFresh-facket tills det tar stopp ① och lyft ut det uppåt ②.

Ta bort fryslådan

- Dra ut fryslådan så långt det går och ta bort fryslådan uppåt.

Flytta variabel flaskhylla

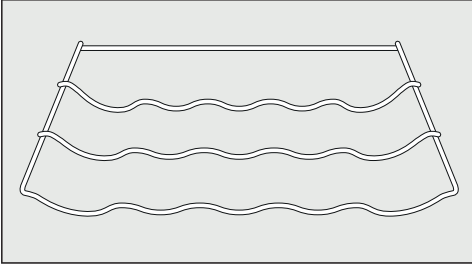

- Lyft flaskhyllan lätt baktill och ta ut den framåt.
- Sätt tillbaka flaskhyllan i önskat läge.

Kanten längst in på hyllplanet ska peka uppåt så att livsmedlen inte kommer åt skåpets bakre vägg.

Medföljande tillbehör

Kontakt

Ägghållare

Variabel flaskhylla

Istärningslåda

Extra tillbehör

På Miele's hemsida eller hos din återförsäljare kan du köpa produkter som är speciellt utformade för skåpet, till exempel maskinrengöringsmedel och tillbehör.

Du kan komma till Miele's hemsida via följande QR-kod:



Idrifttagning

Innan den första användningen

- Ta bort allt förpackningsmaterial och all skyddsplast.
- Avlägsna allt reklammaterial och alla klistermärken från kylproduktens insida.
- Rengör skåpet invändigt och även alla tillbehör.

Ansluta skåpet

- Anslut skåpet till elnätet som det beskrivs i avsnittet "Installation, Elanslutning".

Skåpet startar långsamt.



De förinställda temperaturerna visas sedan i temperaturdisplayerna för kyl- och frysdelen.

Skåpet är nu redo att tas i drift.

Kylningen påbörjas och innerbelysningen tänds när skåpdörren öppnas.

Låt skåpet förkylas några timmar så att temperaturen är tillräckligt låg innan du lägger in livsmedel.

Starta skåpet

- Om skåpet tidigare har stängts av med knappen , tryck på knappen  i tre sekunder så att alla LED-lampor på manöverpanelen tänds en gång.

En ljudsignal hörs och de förinställda temperaturerna tänds i temperaturdisplayen.

Kylningen påbörjas och innerbelysningen tänds när skåpdörren öppnas.

Så snart den inställda temperaturen har uppnåtts i frysdelen släcks LED-lampan under knappen . Temperaturdisplayen för frysdelen lyser konstant och varningssignalen tystnar.

- Om du vill stänga av varningssignalen i förtid trycker du på knappen .

Låt skåpet förkylas några timmar så att temperaturen är tillräckligt låg innan du ställer in livsmedel. Ställ in livsmedel i skåpet först när den förinställda temperaturen är uppnådd.

Lägg in livsmedel i frysdelen först när temperaturen är tillräckligt låg (minst -18°C).

Vänta cirka tre minuter efter att skåpet har slagits på innan du ansluter det. Först då är initieringen av skåpet klar.

Stänga av skåpet

- Tryck på knappen  i tre sekunder så att alla LED-lampor på manöverpanelen släcks.

En ljudsignal hörs.

Kylningen och innerbelysningen är avstängda.

Observera: Skåpet är inte skilt från elnätet när det stängs av.

Om skåpet ska stå oanvänt under en längre tid

Om skåpet är avstängt en längre tid men inte är rengjort kan det bildas mögel om dörren är stängd.

Rengör skåpet när du har varit borta en längre tid.

Om skåpet inte ska användas under en längre tid:

- Stäng av skåpet.
- Dra ut stickproppen eller skruva ur säkringen.
- Rengör skåpet och låt det stå öppet för att det ska luftas tillräckligt och för att undvika att det uppstår lukt.

Användning

Ställa in temperaturen i kyldelen

Tips! I kyldelen rekommenderar vi en kyltemperatur på **4 °C**.

Med en temperaturinställning på 4 °C och en adekvat hygien tar det längre tid för bakterier som kan medföra svår livsmedelsförgiftning att föröka sig (till exempel salmonella och listeria).

I princip gäller att ju kallare den inställda temperaturen är, desto längre är hållbarheten för de livsmedel du förvarar i kyldelen.

- Tryck på önskad temperatur för kyldelen.

Möjliga inställningsvärden för temperaturen i kyldelen

Temperaturen i kyldelen kan ställas in från **2 °C till 6 °C**.

☺ Du kan använda Miele-appen för att göra ytterligare inställningar för temperaturen i kyldelen.

Temperaturvisning

Temperaturen på manöverpanelen visar alltid den **önskade** temperaturen.

Beroende på omgivningstemperatur och inställning kan det ta några timmar att uppnå önskad temperatur.

Temperaturen i kylzonen ökar:

- ju oftare dörren öppnas och ju längre tid den står öppen
- ju mer livsmedel som läggs in
- ju varmare livsmedlen som läggs in är
- ju högre skåpets omgivande rumstemperatur är. Beroende på skåpets klimatklass får vissa fastställda rumstemperaturer inte över- eller underskridas.

Aktivera snabbkylningsfunktionen ❄

Snabbkylningen ❄ måste kopplas in direkt innan maten eller drycken läggs in.

- Tryck på snabbkylningsknappen ❄.

LED-lampan under snabbkylningsknappen ❄ tänds.

Stänga av snabbkylningsfunktionen ❄

Snabbkylningsfunktionen ❄ stängs av automatiskt efter maximalt sex timmar. För att spara energi kan du stänga av snabbkylningsfunktionen ❄ själv så snart livsmedel och/eller dryck är tillräckligt kalla.

- Tryck på snabbkylningsknappen ❄.

LED-lampan under snabbkylningsknappen ❄ släcks.

Ställa in temperatur i frysdelen

 Att äta dåliga livsmedel innebär en hälsorisk.

För infrysning av färska livsmedel behövs en temperatur på **-18 °C**. Tänk på att livsmedlens hållbarhet i frysfacket förkortas vid en varmare temperatur.

Ställ in en minsta temperatur på **-18 °C** för infrysning och långvarig förvaring av livsmedel.

Tips! Vid en konstant temperatur i frysdelen på **-18 °C** och med rätt förpackning kan du förlänga livsmedels hållbarhet betydligt och behöver slänga mindre mat.

- Tryck på önskad temperatur för frysdelen

Möjliga inställningsvärden för temperaturen i frysdelen

Temperaturen i frysdelen kan ställas in från **-16 °C** till **-24 °C**.

Temperaturvisning

Temperaturen på manöverpanelen visar alltid den **önskade** temperaturen.



Beroende på omgivningstemperatur och inställning kan det ta några timmar att uppnå önskad temperatur.

Temperaturen inuti frysdelen stiger:

- ju oftare dörren öppnas och ju längre tid den står öppen
- ju mer livsmedel som läggs in

- ju varmare livsmedlen som läggs in är
- ju högre skåpets omgivande rumstemperatur är. Beroende på skåpets klimatklass får vissa fastställda rumstemperaturer inte över- eller underskridas.

Koppla in snabbinfrysningfunktionen

Snabbinfrysningen  måste kopplas in cirka **4–6 timmar** innan livsmedlen läggs in. Om den maximala infrysningsskapaciteten ska utnyttjas, så måste snabbinfrysningfunktionen  kopplas in 24 timmar innan.

Du behöver  **inte** aktivera snabbinfrysningfunktionen,

- när du lägger in redan djupfrysta livsmedel,
- när du fryser in max 2 kg livsmedel dagligen.

- Tryck på snabbinfrysningknappen .

LED-lampan under snabbinfrysningknappen  tänds.

Stänga av snabbinfrysning

Snabbinfrysningfunktionen  stängs av automatiskt efter cirka 50 timmar.

För att spara energi kan du stänga av snabbinfrysningfunktionen  själv så snart livsmedlen är tillräckligt kalla.

- Tryck på snabbinfrysningknappen .

LED-lampan under snabbinfrysningknappen  släcks.

Avbryta automatisk snabbinfrysning

- Tryck på snabbinfrysningknappen .

LED-lampan under snabbinfrysningknappen  släcks.

Användning

Aktivera automatisk snabbfrysning ❄

- Tryck på snabbfrysningsknappen ❄ i 5 sekunder tills du hör en ljudsignal.
- Släpp snabbfrysningsknappen ❄.

Två ljudsignaler hörs efter varandra. Den automatiska snabbfrysningsfunktionen ❄ är inkopplad.

Stänga av den automatiska snabbfrysningen ❄ helt

- Tryck på snabbfrysningsknappen ❄ i 5 sekunder tills du hör en ljudsignal.
- Släpp snabbfrysningsknappen ❄.

Tre ljudsignaler hörs efter varandra. Den automatiska snabbfrysningsfunktionen ❄ är avstängd.

Förvara livsmedel i kyldelen

 Explosionsrisk på grund av antändbara gasblandningar.

Antändbara gasblandningar kan användas av elektriska komponenter.

Förvara inga explosiva ämnen eller produkter med brännbara drivgaser (till exempel sprayburkar) i skåpet. På sådana sprayburkar finns en beskrivning av innehållet eller en eldsymbol. Eventuellt läckande gaser kan användas av elektriska komponenter.

 Skaderisk på grund av livsmedel som innehåller fett eller olja.

Om fett- eller oljehaltiga livsmedel förvaras i skåpet eller i skåpdörren, se till att det fett eller den olja som eventuellt rinner ut inte kommer i kontakt med skåpets plastdelar. Då kan spänningssprickor i plasten bildas som kan leda till att plasten spricker helt.

Se till att eventuellt fett eller olja som rinner ut inte kommer åt skåpets plastdelar.

Om luftcirkulationen inte är tillräcklig så minskar kyleffekten, och energiförbrukningen stiger.

Förvara inte livsmedlen för nära varandra och inte med direkt kontakt med väggen. Luften kan då inte cirkulera som den ska.

Olika kylzoner

På grund av den naturliga luftcirkulationen uppstår det olika temperaturzoner i kyldelen.

Den kalla, tunga luften sjunker. Använd de olika kylzonerna för förvaring av livsmedel.

Den varmaste zonen

Den varmaste zonen i kylen är högst uppe i skåpdörren. Här placerar du med fördel till exempel smör och ost. På så vis blir smöret lätt att bre och osten behåller sin arom.

Den kallaste zonen

De kallaste zonerna är i DailyFresh ExtraCool-facket och nära den bakre väggen.

Med en temperaturinställning på 4 °C och en adekvat hygien tar det längre tid för bakterier som kan medföra svår livsmedelsförgiftning att föröka sig (till exempel salmonella och listeria).

Använd dessa zoner för alla känsliga livsmedel och livsmedel som förstörs fort, exempelvis:

- fisk, kött och fågel,
- korvar och färdiglagad mat,
- ägg- eller gräddrätter/-bakverk,
- färsk deg, kak-, pizza- och pajdeg,
- färskost och andra liknande produkter,
- hummus, vegetabiliska pålägg, växtbaserad färskost, ersättningsprodukter,
- inplastade grönsaker,
- färska livsmedel med ett hållbarhetsdatum som baseras på förvaring i högst 4 °C.

Tips! Livsmedel får inte komma i kontakt med den bakre väggen i skåpet. De kan frysa fast där.

Temperaturindikator för kallaste området

Temperaturindikatorn sitter på vänster och höger sida av den inre sidoplåten i kyldelens kallaste zon. Med temperaturindikatorn kan du kontrollera temperaturen i den här zonen för känsliga livsmedel och livsmedel som förstörs fort. I det kallaste området (mellan temperaturindikatorn och hyllplanet under den) ställs den lägsta, genomsnittliga kyltemperaturen in vid korrekt temperaturinställning. Denna låga kyltemperatur och en adekvat hygien gör att det tar längre tid för bakterier som kan medföra skadlig livsmedelsförgiftning, att föröka sig (till exempel salmonella och listeria).

När skåpet tas i drift för första gången så kan det dröja upp till 12 timmar innan önskad temperatur är nådd.

Temperaturindikatorn kan också visa felaktiga värden om dörren är öppen för länge eller om den öppnas många gånger efter varandra. Låt aldrig dörren stå öppen längre stunder. Kontrollera temperaturindikatorn igen efter ett par timmar.

Användning

Visning på temperaturindikatorn



När temperaturindikatorn visar "OK", så är temperaturen rätt inställd. Känsliga livsmedel och livsmedel som förstörs fort kyls ordentligt i denna zon.

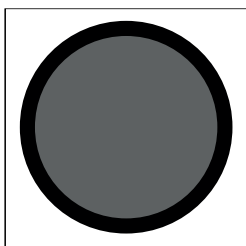

Om temperaturindikatorn inte visar "OK", så är temperaturen för högt inställd. Ställ in temperaturen på 4 °C eller kallare.

Om omgivningstemperaturen varierar mycket behöver du kontrollera temperaturindikatorn oftare. Ställ in temperaturen på nytt vid behov.

Tips! Om temperaturindikatorn inte visar "OK" trots att du har kontrollerat den flera gånger och ställt in den lägsta temperaturen, ska du kontakta Miele service. Temperaturindikatorn fungerar inte som den ska och en säker förvaring av känsliga livsmedel och livsmedel som lätt förstörs är inte längre garanterad.

Förvara livsmedel förpackade eller oförpackade?

Förvara livsmedlen i kyldelen förpackade eller med lock (i DailyFresh-facket finns undantag).

På så vis tar inte livsmedlen upp olika lukter, blir torra eller bildar bakterier. Det är särskilt viktigt att tänka på när du förvarar animaliska livsmedel. Var extra nogga med att inte livsmedel som rått kött och fisk kommer i kontakt med andra livsmedel.

Vid rätt temperatur och förpackning kan du förlänga livsmedels hållbarhet betydligt. Du minskar därmed matsvinnet.

Livsmedel med hög proteinhalt

Tänk på att livsmedel som innehåller mycket protein förstörs snabbare. Det vill säga skaldjur förstörs snabbare än fisk, och fisk förstörs snabbare än kött.

DailyFresh ExtraCool-fack

DailyFresh ExtraCool-facket lämpar sig särskilt bra för att förvara livsmedel som lätt blir dåliga, exempelvis:

- färsk fisk och skaldjur,
- kött, fågel och korv,
- sallader/röror, till exempel räksallad, skagenröra och tonfiskröra,
- mejeriprodukter som yoghurt, ost, grädde, kesella och så vidare,
- Utöver det kan du förvara alla typer av livsmedel i DailyFresh ExtraCool-facket så länge de är **förpackade**.

Om en temperatur på **2 °C** har ställts in för kyldelen hålls en temperatur på cirka **0 °C** i DailyFresh ExtraCool-facket.

Luftfuktigheten i DailyFresh ExtraCool-facket har inte höjts och kan inte regleras.

Temperaturen i DailyFresh ExtraCool-facket är cirka 0 °C (beroende på inställd temperatur i kyldelen).

Detta innebär att temperaturer under noll grader kan uppnås under vissa omständigheter. Livsmedel kan då frysa!

Ändra temperaturinställningen vid behov.

Tänk på att livsmedel som innehåller mycket protein förstörs snabbare. Det vill säga skaldjur förstörs snabbare än fisk, och fisk förstörs snabbare än kött.

Förvara dessa livsmedel av hygieniska skäl **endast övertäcka eller förpackade**.

DailyFresh-fack

DailyFresh-facket är perfekt för förvaring av frukt och grönsaker.

Luftfuktigheten i det övre DailyFresh-facket kan regleras så att den ungefär överensstämmer med livsmedlen som förvaras där. En högre luftfuktighet gör så att livsmedlen behåller sin egen fuktighet och inte torkar ut så snabbt. Temperaturen motsvarar ungefär temperaturen i den vanliga kyldelen.

Men kom ihåg att varans beskaffenhet/färskhets från början är avgörande för ett bra förvaringsresultat.

Justera luftfuktigheten i DailyFresh-facket

Hur hög luftfuktigheten är i DailyFresh-facket beror på vilken mängd och typ av livsmedel som förvaras **oförpackade**.

Tips! Om facket inte är **särskilt** fyllt med livsmedel kan luftfuktigheten vara för låg. Förpacka livsmedel i lufttäta påsar/förpackningar om endast några få livsmedel ligger i facket.

Tips! Förvara frukt och grönsaker som är **uppskurna** i stängda och lufttäta förpackningar.

Användning

Välja normal luftfuktighet δ

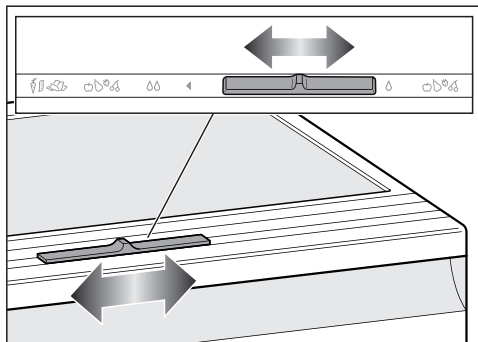

- Skjut reglaget åt höger.

Facketts lucka är öppen och luftfuktigheten sänks δ .

- Välj alltid denna inställning om:

- det finns en stor mängd livsmedel i facket,
- du förvarar olika typer av livsmedel i facket,
- du förvarar mest frukt i facket,
- luftfuktigheten i DailyFresh-facket är för hög.

Välja höjd luftfuktighet $\delta\delta$

- Skjut reglaget åt vänster.

Facketts lucka är stängd och luftfuktigheten kvarstår i facket $\delta\delta$.

- Välj alltid denna inställning om:

- det finns en liten mängd livsmedel i facket,
- du förvarar mest grönsaker i facket,
- luftfuktigheten i DailyFresh-facket är för låg.

Vid hög luftfuktighet i DailyFresh-facket kan det bildas kondensvatten. Om du anser att det har bildats för mycket kondensvatten och att detta påverkar dina livsmedel ska du göra på följande sätt:

Torka bort kondensvattnet med en trasa.

Öppna facketts lucka genom att välja positionen δ (normal luftfuktighet).

Frysa in och förvara färska livsmedel

Maximal infrysningsmängd

För att livsmedlen ska djupfrysas till kärnan så snabbt som möjligt får den maximala fryskapaciteten inte överskridas. Den maximala fryskapaciteten inom 24 timmar hittar du på typskylten "Fryskapacitet ... kg/24 h".

Innan livsmedlen läggs in i skåpet

Frys bara in färska och fullgoda livsmedel.

- Om större mängder än 2 kg färska livsmedel ska frysas in, kopplar du in snabbinfrysningsfunktionen \star 6 timmar innan livsmedlen läggs in.
- Om ännu större mängder livsmedel ska frysas in, kopplar du in snabbinfrysningsfunktionen \star 24 timmar innan livsmedlen läggs in.

De livsmedel som redan ligger i frysdelen får på så vis en kylreserv.

Frysa in livsmedel

Var noga med att ej frysta livsmedel inte kommer i kontakt med redan frysta livsmedel så att dessa tinar.

- Placera alltid livsmedlen i den nedre fryslådan först.
- Se till att förpackningarna är torra när de läggs in så att de inte fryser fast eller fryser ihop.

Skjut alltid in fryslådan så långt det går så att luften kan cirkulera obehindrat.

För att livsmedlen snabbt ska frysa ändra in till kärnan ska följande förpackningsstorlekar inte överskridas:

- Frukt och grönsaker max 1 kg
- Kött max 2,5 kg

Lägga in en stor infrysning mängd

Tips! Du kan flexibelt förstora frysdelen, till exempel för att förvara större frysta livsmedel som kalkon eller vilt.

- Ta ut alla fryslådorna ur frysdelen.
- Placera den frysta maten direkt på botten av frysdelen.

Efter infrysning av färska livsmedel

- Stäng av snabbinfrysningfunktionen ❄️.

Göra isbitar

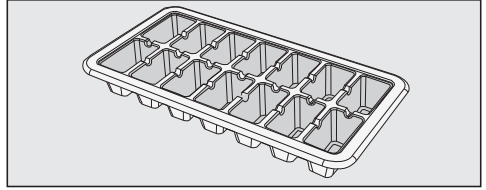

- Fyll isbitsbehållaren till 3/4 med vatten och ställ den på botten av en fryslåda.
- Använd ett trubbigt föremål, till exempel ett skedskäp, för att lossa en isbitsbehållare som har frusit fast.

Tips! Isbitarna går lätt att plocka upp ur behållaren om du håller den under rinnande vatten en kort stund.

Snabbkyla dryck

- Flaskor som förvarats i frysdelen för snabbkylning måste tas ut igen **senast efter en timme**. Flaskorna kan spricka eller explodera.

Anpassa inställningar

Tips! ☺ Du kan använda Miele-appen för att göra ytterligare inställningar på ditt skåp. Mer information finns i Miele-appen.

För att göra detta måste ditt skåp vara anslutet till ett nätverk och registrerat i Miele-appen.

Följ anvisningarna i avsnittet "Säkerhetsanvisningar och varningar" i denna bruks- och monteringsanvisning och se till att säkerhetsanvisningarna även följs när du använder skåpet via Miele-appen.

Koppla in sabbatläget

När sabbatläget är aktiverat går det inte att göra några inställningar på skåpet.

- Tryck på snabbinfrysningsknappen ❄ i 15 sekunder tills en andra ljudsignal hörs (den första ljudsignalen hörs efter fem sekunder).

LED-lampan under snabbinfrysningsknappen ❄ lyser med reducerad ljusstyrka.

Alla andra lysdioder på manöverpanelen slocknar. Sabbatläget är aktiverat.

Se till att skåpdörrarna är ordentligt stängda eftersom de optiska och akustiska varningssignalerna är avstängda.

⚠ Att äta dåliga livsmedel innebär en hälsorisk.

Eftersom ett eventuellt strömavbrott inte visas under sabbatläget utsätts de frysta livsmedlen eventuellt för högre temperaturer under en längre tid. Livsmedlens hållbarhet förkortas. Om ett strömavbrott inträffar under sabbatläget är det viktigt att du kontrollerar maten.

Stänga av sabbatläget

Funktionen sabbatläge stängs av automatiskt efter cirka 80 timmar.

Du kan också stänga av sabbatläget tidigare om du vill.

- Tryck på snabbinfrysningsknappen ❄ i 15 sekunder tills du hör en ljudsignal.

LED-lamporna för de förinställda temperaturerna tänds.

Sabbatläget är avstängt.

Miele@home

Ditt skåp är utrustat med en integrerad wifi-modul.

Nätanslutningen är avaktiverad vid leverans.

För att använda funktionen behöver du:

- ett wifi-nätverk,
- Miele-appen,
- ett användarkonto hos Miele. Användarkontot kan du skapa i Miele's app.

Miele-appen guidar dig vid anslutningen mellan skåpet och ditt wifi-nätverk.

Efter det att du har anslutit skåpet till ditt wifi-nätverk kan du exempelvis göra följande med Miele-appen:

- Ta fram information om skåpets funktion
- Ändra skåpets inställningar
- göra ytterligare inställningar på din kylprodukt

När du ansluter skåpet till ditt wifi-nätverk höjs energiförbrukningen, även om skåpet är avstängt.

Kontrollera att signalen från ditt nätverk är tillräckligt stark där ditt skåp står.

Tillgänglighet wifi-anslutning

Wifi-anslutningen delar frekvensområde med andra maskiner och produkter (till exempel mikrovågsugnar, fjärrstyrda lek-saker). Detta kan orsaka tillfälliga eller fullständiga störningar i anslutningen. Av denna anledning kan en ständig åtkomst till de befintliga funktionerna inte garanteras.

Tillgänglighet Miele@home

Vilka funktioner du kan använda i Miele-appen beror på vilka Miele@home-servicetjänster som är tillgängliga i ditt land.

Servicetjänsten för Miele@home finns inte i alla länder.

Gå till Miele's hemsida www.miele.se för information om tjänstens tillgänglighet.

Appen Miele

Appen Miele kan laddas ner utan kostnad från App Store® eller Google Play™.



Anpassa inställningar

Utföra Scan & Connect

- Skanna QR-koden.

När du har installerat Miele-appen och har ett användarkonto så leds du direkt till nätanslutningen.

Om du ännu inte har installerat Miele-appen leds du till Apple App Store® eller Google Play Store™.

- Installera Miele-appen och skapa ett användarkonto.
- Skanna QR-koden igen.

Miele-appen guidar dig genom installationen.



Ställa in wifi-anslutning för första gången

- Tryck på knappen  i två sekunder tills du hör en ljudsignal.

Symbolen  blinkar under uppkopplingen. Symbolen tänds när anslutningen är klar.

Aktivera wifi-anslutning

- Tryck på knappen .

LED-lampan under knappen  tänds.

Avaktivera wifi-anslutning

- Tryck på knappen .

LED-lampan under knappen  slocknar.

Återställa nätverkskonfigurering

Om det finns anslutningsproblem mellan skåpet och wifi-nätverket kan du återställa nätverkskonfigurationen.

- Håll knappen  intryckt i sex sekunder tills du hör två ljudsignaler.

LED-lampan under knappen  blinkar i cirka 1 minut. LED-lampan slocknar sedan.

Alla utförda inställningar och angivna värden för återställs.

Wifi-anslutningen avaktiverades.

Typskylten på insidan av skåpet får inte tas bort. Typskylten behövs om det skulle uppstå något fel.

Var noga med att det inte kommer in vatten i elektroniken eller belysningen.

 Skaderisk på grund av inträngande fukt. Ångan från en ångrengörare kan skada plast och elektriska komponenter. Använd inte ångrengörare när du ska göra rent skåpet.

Anvisningar för rengöringsmedel

Använd endast rengörings- och vårdande medel som inte är skadliga mot livsmedel inuti skåpet.

För att undvika att ytorna skadas ska du **inte** använda följande vid rengöring

- rengöringsmedel som innehåller soda, ammoniak, syra eller klorid,
- kalklösande rengöringsmedel,
- skurmedel i pulver eller flytande form,
- rengöringsmedel som innehåller lösningsmedel,
- rengöringsmedel för rostfritt stål,
- diskmaskinsrengöringsmedel,
- ugnsspray,
- rengöringsmedel för glas eller fönsterputsmedel,
- hårda disksvampar och borstar som repar,
- rengöringssvampar för glaskeramiska ytor,
- vassa metallskrapor.

Vi rekommenderar en ren disktrasa, ljummet vatten och lite handdiskmedel för rengöring.

Förbereda skåpet för att göra rent det

- Stäng av skåpet.
- Ta ut livsmedlen ur skåpet och förvara dem på en kall plats.
- Ta ut alla löstagbara delar och diska dem.

Rengöring och skötsel

Rengöra insidan

Rengör skåpet regelbundet, minst en gång i månaden.

Om smuts får bita sig fast en längre tid kan det hända att den inte går att få bort.

Ytorna kan missfärgas eller förändras. Det bästa är att alltid ta bort smuts direkt.

- Rengör inuti skåpet med en ren disktrasa, ljummet vatten och lite handdiskmedel.
- Diska alla delar för hand, **inte** i diskmaskinen.
- Torka sedan av allt med rent vatten efter rengöringen och torka sedan allt torrt med en trasa.
- Rengör uppsamlingsrännan och avloppsröret ofta med en liten pinne eller liknande så att vattnet kan rinna ut obehindrat.

DailyFresh ExtraCool-facket och luckan under det måste först tas bort för att uppsamlingsrännan och avloppsröret ska kunna rengöras.

- Låt skåpet stå öppet en liten stund så att det luftas ordentligt och för att undvika att det uppstår lukt.

Rengöra uppsamlingsrännan och avloppsröret

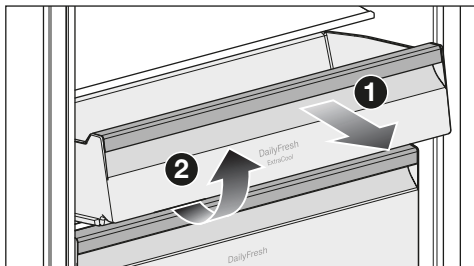

- Dra ut DailyFresh ExtraCool-facket **1** så långt det går och ta bort DailyFresh ExtraCool-facket uppåt **2**.
- Ta bort flaskhyllan från skåpdörren.
- Dra ut DailyFresh-lådan undertill lite.
- Lyft locket till DailyFresh-facket fram till och dra locket hela vägen ut till framåt.

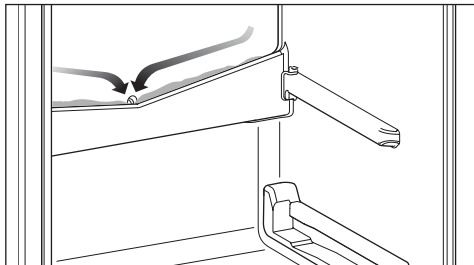

- Rengör uppsamlingsrännan och avloppsröret med en pinne eller liknande.
- Skjut in locket ovanför DailyFresh-facket igen.

Rengöring och skötsel

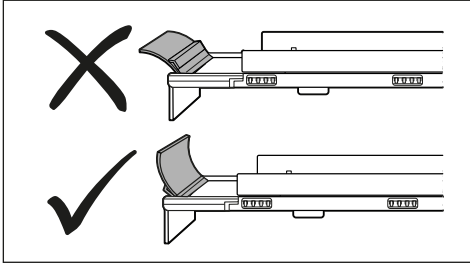

- Se till att listen på locket är korrekt placerad.
- Skjut in DailyFresh-lådan och DailyFresh ExtraCool-facket igen.

Ta bort DailyFresh-facketts lucka

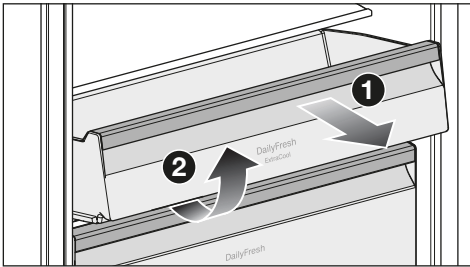

- Dra ut DailyFresh ExtraCool-facket ① så långt det går och ta bort DailyFresh ExtraCool-facket uppåt ②.
- Ta bort flaskhyllan från skåpdörren.
- Dra ut DailyFresh-lådan undertill lite.
- Lyft locket till DailyFresh-facket fram-till och dra locket hela vägen ut till framåt.
- Efter rengöring: skjut tillbaka facklocket ovanför DailyFresh-lådan.

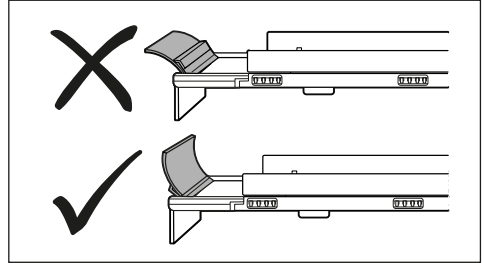

- Se till att listen på locket är korrekt placerad.
- Skjut in DailyFresh-lådan och DailyFresh ExtraCool-facket igen.

Demontera lådfronter

Lådfronterna på DailyFresh-lådan och fryslådorna kan tas bort för rengöring.

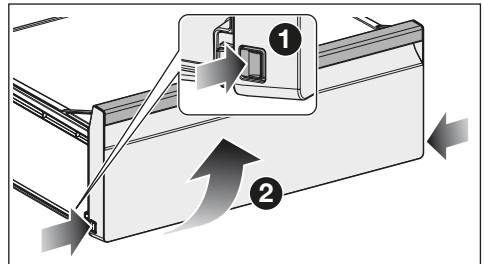

- Tryck in upplåsningsmekanismen på båda sidor av lådans front längst ned.
- Ta bort lådfronten genom att vrida den framåt.

Ta isär hyllplanet

- Lägg hyllplanet på ett mjukt underlag (till exempel en diskhandduk).

Rengöring och skötsel

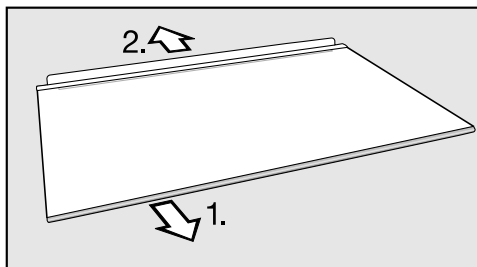

- Ta bort dekorlistan och den bakre skyddslistan innan du rengör hyllplanet. Gör så här:
 1. Dra av dekorlistan på den ena sidan.
 2. Dra av den bakre skyddslistan.
- Sätt tillbaka dekorlistan och den bakre skyddslistan på hyllplanet efter rengöringen.

Rengöra luckans tätning

 Skaderisk på grund av felaktig rengöring.

Vid behandling av dörrtätningen med olja eller fett kan den bli porös.

Behandla aldrig tätningen med olja eller fett.

- Rengör regelbundet tätningslisterna med rent vatten och torka torrt med en trasa.

Rengöra ventilationsöppningarna

- Rengör ventilationsöppningarna regelbundet med dammvippa eller dammsugare (använd till exempel borstmunstycket som medföljer Miele's dammsugare). Damm gör så att energiförbrukningen ökar.

Efter rengöringen

- Sätt tillbaka alla delar i skåpet.
- Sätt på skåpet.

- Koppla in snabbinfrysningsfunktionen ❄ en stund så att frysdelen snabbt blir kall.
- Koppla in snabbkylningsfunktionen ❄ en stund så att kyldelen snabbt blir kall.
- Lägg in livsmedlen i skåpet och stäng dörren.
- Sätt in fryslådorna med de frysta livsmedlen när det är tillräckligt kallt.
- Stäng av snabbinfrysningsfunktionen ❄ när frysdelen har uppnått en konstant temperatur på minst $-18\text{ }^{\circ}\text{C}$.

Avfrostning

Avfrosta kyldelen

Kyldelen avfrostas automatiskt.

Håll uppsamlingsrännan och avloppsröret rena. Avfrostningsvattnet måste alltid kunna rinna ut obehindrat.

Innan du rengör uppsamlingsrännan måste DailyFresh-lådan och locket ovanför den tas bort.

Avfrosta frysdelen

Frysdelen är utrustad med ett NoFrost-system som gör att den avfrostas automatiskt.

Du kan själv åtgärda de flesta fel. I många fall kan du då spara tid och kostnader eftersom du inte behöver kontakta Miele service.

På www.miele.se/support/customer-assistance finns ytterligare information om hur du själv kan åtgärda fel.



Öppna helst inte skåpet förrän felet har åtgärdats. Detta för att inte förlora mer kyla än nödvändigt.

Allmänna problem med skåpet

Problem	Orsak och åtgärd
Skåpet kyler inte.	Skåpet är inte inkopplat. ■ Sätt på skåpet.
	Kontakten sitter inte ordentligt i vägguttaget eller så sitter inte stickproppen helt i. ■ Sätt i stickproppen eller kontakten i vägguttaget.
	Säkringens har löst ut. Skåpet, huvudströmmen eller en annan produkt kan vara defekt. ■ Ring en elektriker eller Miele service.
LED-lamporna i manöverpanelen tänds men skåpet kyler inte.	Demoläget är aktiverat. Demoläget gör så att skåpet kan presenteras i butik utan aktiverad kylning. För privat bruk behöver du inte denna inställning. ■ Bryt strömmen till skåpet. ■ Vänta två minuter. ■ Anslut skåpet igen. ■ Tryck på snabbkylningsknappen ❄️ och håll den intryckt tills du hör fyra ljudsignaler. ■ Kontrollera efter en kort stund om skåpet kyler.
Kompressorn startar allt oftare och under längre tid och temperaturen i skåpet är för låg.	Dörrarna har öppnats ofta. Stora mängder livsmedel har nyss lagts in. ■ Öppna skåpdörrarna bara när det behövs och så kort tid som möjligt.
	Skåpets dörrar stängs inte helt. Temperaturen i skåpet sjunker.

Åtgärda problem

Problem	Orsak och åtgärd
	<ul style="list-style-type: none">■ Kontrollera att skåpdörrarna passar och justera dem vid behov med hjälp av skruvarna i gångjärnen.
	<p>Skåpets dörrar är inte riktigt stängda. Om ett tjockt is-skikt redan har bildats, minskar kyleffekten och energiförbrukningen ökar.</p> <ul style="list-style-type: none">■ Stäng alltid skåpets dörrar helt och hållet.■ Avfrost skåpet vid behov och rengör det.
	<p>Den omgivande temperaturen är för hög. Ju högre den omgivande temperaturen är, desto längre tid går kompressorn.</p> <ul style="list-style-type: none">■ Följ anvisningarna i avsnittet "Installera – Uppställningsplats".
	<p>Ventilationsöppningarna är blockerade eller igendammade.</p> <ul style="list-style-type: none">■ Täck inte för ventilationsöppningarna.■ Rengör ventilationsöppningarna regelbundet från damm.
	<p>För inbyggnadsprodukter: Skåpet byggdes inte in ordentligt i inbyggnadsnischen.</p> <ul style="list-style-type: none">■ Installera skåpet enligt instruktionerna i monteringsanvisningen.
Temperaturen i skåpet är för låg.	<p>Temperaturen i skåpet är för lågt inställd.</p> <ul style="list-style-type: none">■ Ändra temperaturinställningen.
	<p>Snabbkylningsfunktionen är fortfarande inkopplad.</p> <ul style="list-style-type: none">■ För att spara energi kan du själv stänga av snabbkylningen i förtid.
	<p>Snabbinfrysningsfunktionen är fortfarande aktiverad.</p> <ul style="list-style-type: none">■ För att spara energi kan du själv stänga av snabbinfrysningen i förtid.

Problem	Orsak och åtgärd
<p>Temperaturen i kylprodukten är för hög. Den frysta maten (beroende på modell) tinar eventuellt upp.</p>	<p>Detta är inget fel. Den inställda temperaturen är för hög.</p> <ul style="list-style-type: none"> ■ Ändra temperaturinställningen. ■ Kontrollera temperaturen en gång till efter 24 timmar. <p>Den omgivande temperaturen som skåpet är avsett för, underskreds. Kompressorn startar allt mer sällan när den omgivande temperaturen är för låg. Temperaturen i skåpet stiger.</p> <ul style="list-style-type: none"> ■ Följ anvisningarna i avsnittet “Installera – Uppställningsplats”. ■ Höj den omgivande temperaturen.
<p>Temperaturen i skåpet avviker alltför mycket från den inställda temperaturen.</p>	<p>Olika orsaker är möjliga.</p> <ul style="list-style-type: none"> ■ Stäng av skåpet. ■ Koppla in skåpet igen efter cirka fem minuter. <p>Om temperaturen är för varm, kontrollera temperaturen igen efter några timmar.</p> <p>Om temperaturen är för kall, kontrollera temperaturen igen nästa dag.</p>
<p>Skåpet kan inte användas.</p>	<p>Du har anslutit ditt skåp till wifi och skåpet laddar ner en programuppdatering i bakgrunden. Skåpet kan inte användas medan programuppdateringen installeras. Detta påverkar inte kylningen av ditt skåp.</p> <ul style="list-style-type: none"> ■ Vänta tills programuppdateringen har installerats fullständigt. Denna process kan ta upp till 30 minuter. Dra aldrig ut nätkontakten från skåpet.
<p>Temperaturvisningen blinkar. LED-lampan under knappen  på manöverpanelen tänds. Dessutom ljuder en varningssignal.</p>	<p>En skåpdörr har stått öppen längre än cirka två minuter.</p> <ul style="list-style-type: none"> ■ Stäng dörren.
<p>Livsmedlen har frusit fast.</p>	<p>Förpackningarna var inte torra när de lades in.</p> <ul style="list-style-type: none"> ■ Lossa dem med ett trubbigt föremål, till exempel ett skedskäft.
<p>Området kring frysdelen känns varmt.</p>	<p>Detta är inget fel! Värmeelement förhindrar att kondens bildas kring lucktätningen.</p>

Åtgärda problem

Problem	Orsak och åtgärd
Skåpdörren kan inte öppnas flera gånger i rad.	Inget fel. Vakuumeffekten gör att dörren kan öppnas först efter cirka 1 minut utan större kraftansträngning.
Skåpet är igensatt eller så har det bildats kondensvatten inuti skåpet. Eventuellt stängs skåpdörren inte ordentligt.	Dörrtätningen har glidit ur spåret. ■ Kontrollera om dörrtätningen sitter ordentligt i spåret.
	Dörrtätningen är skadad. ■ Kontrollera om dörrtätningen är skadad.
Dörrtätningen är skadad eller måste bytas.	Dörrtätningen kan bytas utan verktyg. ■ Byt dörrtätningen. Den kan köpas i fackhandeln eller hos Miele's reservdelsavdelning.
LED-lamporna i manöverpanelen tänds inte.	Det finns olika möjliga orsaker till detta. ■ Kontakta kundtjänst.
Det var ett strömavbrott.	Vid ett strömavbrott stiger temperaturen i skåpet. Förvaringstiden förkortas och livsmedlens kvalitet påverkas. ■ Håll skåpet stängt under ett strömavbrott och lägg inte in mer livsmedel. ■ Kontrollera att livsmedlen är fräscha efter strömavbrott. ■ Beroende på temperatur kontrollerar du om livsmedel har börjat tina. Om livsmedlen är tinade så behöver du tillaga dem (koka eller steka dem) innan du fryser in dem igen. ■ Släng bort livsmedel med tvivelaktig kvalitet.

Innerbelysning



Risk för elektriska stötar genom exponerade, strömförande delar.

När du tar bort lampskyddet kan du komma i kontakt med strömförande delar.

Ta inte bort lampskyddet. LED-belysningen får endast repareras och bytas av Miele service.



Skaderisk på grund av LED-belysningen.

Belysningen motsvarar riskgrupp RG 2. Om skyddet är trasigt finns det risk för ögonskador.

Titta inte direkt in i LED-belysningen med optiska instrument (lupp eller liknande) om lampskyddet är trasigt.

Problem	Orsak och åtgärd
Innerbelysningen fungerar inte eller är för mörk.	Skåpet är inte inkopplat. ■ Sätt på skåpet.
	Funktionen för sabbatsläge är inkopplad. ■ Tryck på snabbfrysningssknappen ❄ i 15 sekunder tills du hör en ljudsignal. Funktionen Sabbatsläge är avstängd och LED-lamporna för de förinställda temperaturerna tänds.
	Belysningen inuti skåpet har dimmats via Miele-appen. ■  Återställ belysningen inuti skåpet till maximal ljusstyrka via Miele-appen. ■ Eller kontakta kundtjänst.

Åtgärda problem

Orsaker till ljud

Det hörs olika driftljud från skåpet under drift.
Vid en låg kyleffekt arbetar skåpet energibesparande, men längre. Ljudstyrkan är lägre.
Vid hög kyleffekt kyls livsmedlen snabbare.
Ljudstyrkan är högre.

Normala ljud	Vad orsakar ljuden?
Spottande, väsande	Kylmediet sprutar in i kylkretsen.
Bubblande, gurglande, plaskande	Köldmediet rinner genom rören.
Brummande	Skåpet kyler.
Klickande	Termostaten kopplar in eller ur kompressorn.
Surrande, susande	Fläkten går. Den automatiska dörröppnaren (beroende på modell) öppnar eller stänger skåpdörren.
Knackande	Materialet i kylprodukten expanderar.
Slamrande	Ventiler eller luckor är aktiva.
Surrande (skåp med vattenbehållare)	Vattnet leds ur vattenbehållaren.
Slurpande (skåp med dörrdämpare)	Skåpdörren med dörrdämpare öppnas eller stängs.

Tänk på att det är omöjligt att helt och hållet undvika kompressor- och strömingsljud i kylsystemet.

Åtgärda problem

Ljud	Orsak och åtgärd
Vibrerande, klappande, klirrande	Skåpet står ojämnt. Rikta skåpet med hjälp av ett vattenpass. Använd skruvfötterna (beroende på modell) under skåpet för detta. För inbyggnadsprodukter: Från en inbyggandsnisch på 140 cm: Skjut in de medföljande stabiliseringsskenorna på skåpbottens undersida.
	Skåpet kommer åt andra möbler eller maskiner. Öka avståndet till skåpet.
	Lådor, korgar eller hyllplan skallrar eller kärvar. Kontrollera de uttagbara delarna och sätt tillbaka dem.
	Flaskor eller skålar kommer åt varandra. Flytta dessa en aning från varandra.
	Transportkabelhållaren (beroende på modell) hänger kvar på baksidan av skåpet. Ta bort transportkabelhållaren.

Miele service

Under www.miele.se/service får du mer information om hur du själv kan åtgärda fel och om Miele's reservdelar.

Få hjälp vid eventuella störningar

Om det uppstår fel som du själv inte kan åtgärda, var god kontakta din Miele återförsäljare eller Miele service.

Miele service kan du boka online under www.miele.com/service. Du hittar kontaktuppgifterna på baksidan av den här anvisningen.

Service behöver modellbeteckning och tillverkningsnummer. Denna information hittar du på typskylten på insidan av skåpet eller beroende på modell i inställningsläget under information **i**.

EPREL-databas

Sedan den 1 mars 2021 hittar du information om energimärkning och kraven för eco-programmet i den europeiska produkt databasen (EPREL). Du kommer till produkt databasen via länken <https://eprel.ec.europa.eu/>. Här uppmanas du att ange modellbeteckningen.

Modellbeteckningen hittar du på typskylten på insidan av skåpet eller beroende på modell i inställningsläget under information **i**.

Miele		
E-Nr.: XXXXXXXXXXX / XX	FD: XXXX XX <u>XXXXXXXXXX</u>	Z-Nr.: XXXXXX
Type / Typ / Тип: XXXXXXXXXXX	XXXXXXXX	XXXXXXXXXXXXXXXXXXXX
REFRIGERATOR / KÜHLSCHRANK / ХОЛОДИЛЬНИК		
Class/Klasse/Kласс: SN-T		
Istol volume / Gesamtvolumen / Общий объем		
Fridge comp. / Kühlfach / Холодильное отделение		
Chill comp. / Kaltlagerfach / Объем нулевой камеры		
Refrigeration load / Verdichter / Наррузка при охлаждении		
Defrost heater load / Abtauheizung / Наррузка тепа для разморозки		
Refrigerant / Kältemittel / Хладагент: R600a		
Fridge comp. / Kühlfach / Холодильное отделение		

Garanti

Garantitiden är två år.

Mer information finner du i medföljande garantivillkor.

Konformitetsdeklaration

Härmed deklarerar Miele att denna kyl/frys-kombination uppfyller kraven i direktivet 2014/53/EU.

EU-konformitetsdeklarationens fulla text finns tillgänglig på en av följande hemsidor:

- Produkter, Ladda ner, på www.miele.se
- Service, hämta information, bruksanvisningar, på <https://miele.se/bruksanvisningar>. Ange produktens namn eller serienummer

Frekvensband för wifi-modulen	2,4000 GHz–2,4835 GHz
Maximal sändningseffekt för wifi-modulen	< 100 mW

Upphovsrättsliga föreskrifter och licenser

För användning och styrning av kommunikationsmodulen använder Miele såväl egen programvara som programvara från andra företag som inte täcks av licensvillkor för en så kallad öppen källkod. Denna programvara/dessa programvarukomponenter skyddas av upphovsrätt. Miele och tredje parts upphovsrättsliga befogenheter måste respekteras.

Dessutom finns det programvarukomponenter i maskinens integrerade kommunikationsmodul som omfattas av licensvillkor för öppen källkod. Komponenterna med öppen källkod tillsammans med tillhörande upphovsrättstexter, kopior av gällande licensvillkor och ytterligare information kan hämtas lokalt per IP via en webbläsare ([http\[s\]://<IP-adress>/Licenses](http[s]://<IP-adress>/Licenses)). De där angivna ansvars- och garantibestämmelserna för licensvillkoren för öppen källkod gäller endast gentemot den aktuella rättighetshavaren.

Miele AB
Svetsarvägen 17
171 41 Solna

Postadress:
Miele AB
Box 1397
171 27 Solna

Tel: 08 562 29 000
E-post: contact@miele-support.se
www.miele.se

Tyskland
Miele & Cie. KG
Carl-Miele-Straße 29
33332 Gütersloh

KFN 7913 ..., KFN 7934 ...

sv-SE

M.-Nr. 12 918 540 / 01 / 002