

Οδηγίες χρήσης και τοποθέτησης Ψυγειοκαταψύκτες



Διαβάστε **οπωσδήποτε** τις οδηγίες χρήσης και τοποθέτησης πριν από την τοποθέτηση, εγκατάσταση και θέση σε λειτουργία. Έτσι προστατεύετε τον εαυτό σας αλλά και τη συσκευή από οποιαδήποτε βλάβη.

Πίνακας περιεχομένων

| | | | |
|--|-----------|---|-----------|
| Υποδείξεις για την ασφάλεια και προειδοποιήσεις | 4 | Εσωτερική διαρρύθμιση | 37 |
| Βιωσιμότητα και προστασία του περιβάλλοντος | 15 | Αφαίρεση ή μετακίνηση εσωτερικού ραφίου πόρτας/ραφίου για μπουκάλια | 37 |
| Έτσι εξοικονομείτε ενέργεια..... | 16 | Αφαίρεση ή μετακίνηση των ραφιών συντήρησης | 38 |
| Εγκατάσταση | 18 | Αφαίρεση συρταριού DailyFresh ExtraCool..... | 38 |
| Χώρος τοποθέτησης | 18 | Αφαίρεση συρταριού DailyFresh | 38 |
| Κλιματική κλάση | 19 | Αφαίρεση συρταριού κατάψυξης | 38 |
| Συνδυασμοί side-by-side..... | 19 | Μετακίνηση μεταβλητού ραφίου για μπουκάλια | 38 |
| Αερισμός και εξαερισμός | 20 | Συνοδευτικά εξαρτήματα..... | 39 |
| KFN 7934 D - Σταθερή πόρτα..... | 20 | Πρόσθετα εξαρτήματα | 39 |
| Στερέωση του ψυγείου στην εσοχή εντοιχισμού | 20 | Θέση σε λειτουργία | 40 |
| Αλλαγή φοράς πόρτας | 21 | Πριν από την πρώτη χρήση..... | 40 |
| Πόρτα επίπλου | 21 | Σύνδεση του ψυγείου | 40 |
| Διαστάσεις εντοιχισμού | 23 | Ενεργοποίηση ψυγείου | 40 |
| KFN 7913 E - Συρόμενη πόρτα..... | 25 | Απεργοποίηση του ψυγείου..... | 40 |
| Στερέωση του ψυγείου στην εσοχή εντοιχισμού | 25 | Σε περίπτωση παρατεταμένης απουσίας..... | 41 |
| Αλλαγή φοράς πόρτας | 25 | Χειρισμός | 42 |
| Διαστάσεις εντοιχισμού | 26 | Ρύθμιση της θερμοκρασίας στη συντήρηση | 42 |
| Ηλεκτρική σύνδεση | 28 | Πιθανές τιμές ρύθμισης της θερμοκρασίας για τη συντήρηση | 42 |
| Γνωριμία με τη συσκευή | 30 | Ένδειξη θερμοκρασίας | 42 |
| Το ψυγείο σας KFN 7913 E | 30 | Ρύθμιση θερμοκρασίας στην κατάψυξη..... | 43 |
| Το ψυγείο σας KFN 7934 D..... | 32 | Πιθανές τιμές ρύθμισης της θερμοκρασίας στην κατάψυξη.... | 43 |
| Ασφάλεια | 35 | Ένδειξη θερμοκρασίας | 43 |
| Συναγερμός θερμοκρασίας στην κατάψυξη | 35 | Τοποθέτηση τροφίμων στη ζώνη συντήρησης | 44 |
| Συναγερμός πόρτας..... | 35 | Διάφορα επίπεδα ψύξης | 45 |
| Λειτουργίες συσκευής | 36 | Αποθήκευση των τροφίμων συσκευασμένων ή μη συσκευασμένων;..... | 47 |
| Εντατική ψύξη ❄..... | 36 | Συρτάρι DailyFresh ExtraCool..... | 47 |
| Εντατική κατάψυξη ❄..... | 36 | Συρτάρι DailyFresh | 48 |
| Αυτόματη εντατική κατάψυξη ❄ | 37 | | |
| Λειτουργία Sabbath | 37 | | |

| | |
|--|-----------|
| Κατάψυξη και αποθήκευση φρέσκων τροφίμων | 49 |
| Παρασκευή πάγου | 50 |
| Προσαρμογή ρυθμίσεων | 51 |
| Ενεργοποίηση λειτουργίας Sabbath | 51 |
| Απενεργοποίηση λειτουργί- ας Sabbath | 51 |
| Miele@home | 52 |
| Εκτέλεση Scan & Connect | 53 |
| Ρύθμιση σύνδεσης WiFi για 1η φορά | 53 |
| Ενεργοποίηση σύνδεσης WiFi ... | 53 |
| Απενεργοποίηση σύνδεσης WiFi..... | 53 |
| Καθαρισμός και φροντίδα | 54 |
| Υποδείξεις για το καθαριστικό | 54 |
| Προετοιμασία του ψυγείου για κα- θαρισμό | 54 |
| Καθαρισμός εσωτερικού χώρου | 55 |
| Καθαρισμός αυλακιού αποστράγγι- σης και ανοίγματος απορροής νε- ρού απόψυξης | 55 |
| Αφαίρεση καπακιού του συρτα- ριού DailyFresh | 56 |
| Αποσυναρμολόγηση προσόψεων συρταριών..... | 56 |
| Καθαρισμός φλάντζας πόρτας..... | 57 |
| Καθαρισμός εγκάρσιων τομών αε- ρισμού και εξαερισμού..... | 57 |
| Μετά τον καθαρισμό | 57 |
| Απόψυξη συσκευής..... | 57 |
| Αντιμετώπιση προβλημάτων | 58 |
| Εσωτερικός φωτισμός | 63 |
| Ανάλυση αιτίας θορύβων..... | 64 |
| Service..... | 66 |
| Επικοινωνία σε περίπτωση βλάβης | 66 |
| Βάση δεδομένων EPREL..... | 66 |
| Εγγύηση | 66 |
| Πληροφορίες | 67 |
| Δήλωση συμμόρφωσης | 67 |
| Πνευματικά δικαιώματα και άδειες χρήσης..... | 67 |

Υποδείξεις για την ασφάλεια και προειδοποιήσεις

Αυτό το ψυγείο ανταποκρίνεται πλήρως στις ισχύουσες προδιαγραφές ασφαλείας. Ωστόσο, η ακατάλληλη χρήση ενδέχεται να προκαλέσει τραυματισμούς και υλικές ζημιές.

Διαβάστε τις οδηγίες χρήσης και τοποθέτησης προσεκτικά, πριν θέσετε σε λειτουργία το ψυγείο. Οι οδηγίες χρήσης περιλαμβάνουν σημαντικές υποδείξεις για την τοποθέτηση, την ασφάλεια, τον χειρισμό και τη συντήρηση. Έτσι προστατεύετε εσάς αλλά και το ψυγείο από οποιαδήποτε βλάβη.

Σύμφωνα με το πρότυπο IEC 60335-1, η εταιρεία Miele τονίζει κατηγορηματικά ότι θα πρέπει οπωσδήποτε να διαβάζετε όλες τις διαθέσιμες πληροφορίες και να τηρείτε τις οδηγίες του κεφαλαίου για την τοποθέτηση του ψυγείου καθώς και τις υποδείξεις ασφαλείας.

Η Miele δεν μπορεί να θεωρηθεί υπεύθυνη για βλάβες που προκύπτουν από τη μη τήρηση αυτών των υποδείξεων.

Φυλάξτε τις οδηγίες χρήσης και τοποθέτησης σε ασφαλές μέρος. Παραδώστε τις οδηγίες χρήσης και τοποθέτησης στον επόμενο ιδιοκτήτη.

Προβλεπόμενη χρήση

► Η συσκευή αυτή προορίζεται για οικιακή χρήση ή για παρόμοια χρήση σε άλλους χώρους, όπως π.χ.

– σε μαγαζιά, γραφεία και άλλους εργασιακούς χώρους

– σε αγροκτήματα

– από πελάτες σε μεγάλα ή μικρά ξενοδοχεία, πανσιόν και σε άλλα περιβάλλοντα κατοικιών.

Η συσκευή αυτή δεν προορίζεται για χρήση σε εξωτερικούς χώρους.

► Η συσκευή αυτή είναι κατασκευασμένη μόνο για οικιακή χρήση.

Χρησιμοποιείται για τη συντήρηση και διατήρηση των τροφίμων στη συντήρηση, τη διατήρηση κατεψυγμένων τροφίμων και την κατάψυξη φρέσκων τροφίμων, καθώς και για την παρασκευή πάγου.

Οποιαδήποτε άλλη χρήση δεν επιτρέπεται.

Υποδείξεις για την ασφάλεια και προειδοποιήσεις

► Η ψυκτική συσκευή δεν είναι κατάλληλη για την αποθήκευση και ψύξη φαρμάκων, πλάσματος αίματος, εργαστηριακών δειγμάτων ή παρόμοιων ουσιών ή προϊόντων που αποτελούν τη βάση της οδηγίας περί ιατροτεχνολογικών προϊόντων. Τυχόν καταχρηστική χρήση της ψυκτικής συσκευής μπορεί να προκαλέσει βλάβες στα αποθηκευμένα προϊόντα ή να τα καταστρέψει. Επιπλέον η ψυκτική συσκευή δεν είναι κατάλληλη για λειτουργία σε χώρους όπου υπάρχει κίνδυνος έκρηξης. Ο κατασκευαστής δεν ευθύνεται για βλάβες που προκύπτουν από λανθασμένους χειρισμούς ή αμέλεια των υποδείξεων ασφαλείας.

► Δεν επιτρέπεται η χρήση της συσκευής από άτομα (συμπεριλαμβανομένων των παιδιών), τα οποία λόγω της ψυχικής ή διανοητικής τους κατάστασης, της έλλειψης εμπειρίας ή λόγω άγνοιας δεν είναι σε θέση να τη χειριστούν με ασφάλεια. Επιτρέπεται μόνο υπό την επίτηρηση ή τις οδηγίες ενός άλλου υπεύθυνου ατόμου.

Αυτά τα άτομα επιτρέπεται να χρησιμοποιήσουν τη συσκευή χωρίς επιτήρηση, μόνο όταν τους δοθούν οι κατάλληλες οδηγίες, ώστε να μπορούν να τη χρησιμοποιήσουν με ασφάλεια. Πρέπει να αναγνωρίζουν και να καταλαβαίνουν τους πιθανούς κινδύνους ενός λάθους χειρισμού.

Προστασία για τα παιδιά

► Πρέπει να κρατάτε μακριά από τη συσκευή παιδιά κάτω των 8 ετών, εκτός εάν βρίσκονται διαρκώς υπό την επιτήρησή σας.

► Η χρήση της συσκευής από παιδιά άνω των οκτώ ετών μπορεί να γίνει, μόνο εφόσον σιγουρευτείτε απόλυτα, ότι έχουν καταλάβει το χειρισμό της και ότι τους έχουν γίνει κατανοητοί οι κίνδυνοι ενός λανθασμένου χειρισμού.

► Τα παιδιά δεν επιτρέπεται να καθαρίζουν τη συσκευή και να κάνουν εργασίες συντήρησης σε αυτή χωρίς επιτήρηση.

► Επιτηρείτε πάντα τα παιδιά που παίζουν κοντά στη συσκευή και μην τα αφήνετε ποτέ να παίζουν με αυτή.

► Κίνδυνος ασφυξίας. Τα παιδιά μπορεί κατά το παιχνίδι να τυλιχτούν στο υλικό συσκευασίας (π.χ. μεμβράνη) ή να το βάλουν στο κεφάλι τους και να πάθουν ασφυξία. Φροντίστε ώστε τα παιδιά να μην έχουν πρόσβαση στο υλικό συσκευασίας.

Υποδείξεις για την ασφάλεια και προειδοποιήσεις

Τεχνική ασφάλεια

► Το κύκλωμα ψυκτικού υγρού έχει ελεγχθεί ως προς τη στεγανότητα. Η ψυκτική συσκευή συμμορφώνεται με τις σχετικές διατάξεις ασφαλείας καθώς και με τις ισχύουσες οδηγίες της Ε.Ε.



Εάν το κύκλωμα ψύξης έχει υποστεί ζημιά: Το ψυκτικό μέσο και το λάδι μπορεί να διαφύγουν και να αναφλεγούν.

► Προειδοποίηση: Κίνδυνος πυρκαγιάς/Εύφλεκτα υλικά. Αυτό το σύμβολο βρίσκεται στον συμπιεστή και υποδηλώνει την παρουσία εύφλεκτων υλικών. Μην αφαιρέσετε αυτό το αυτοκόλλητο.

Το εμπριερχόμενο ψυκτικό μέσο (τα στοιχεία αναγράφονται στην πινακίδα τύπου) είναι φιλικό προς το περιβάλλον, αλλά εύφλεκτο.

Η χρήση αυτού του φιλικού προς το περιβάλλον ψυκτικού μέσου είναι μια από τις αιτίες που προκαλούν αύξηση των θορύβων λειτουργίας. Εκτός από τους θορύβους λειτουργίας του συμπιεστή μπορεί να προκύψουν θόρυβοι από τη ροή σε ολόκληρο το κύκλωμα ψύξης. Τα φαινόμενα αυτά δεν μπορούν δυστυχώς να αποφευχθούν, δεν επηρεάζουν όμως την απόδοση του ψυγείου.

Προσέχετε κατά τη μεταφορά και κατά τον εντοιχισμό ή την τοποθέτηση του ψυγείου, ώστε να μην προκληθούν ζημιές στα εξαρτήματα του κυκλώματος ψύξης. Ψυκτικό μέσο το οποίο εκτινάσσεται μπορεί να προκαλέσει τραυματισμούς στα μάτια και ψυκτικό μέσο το οποίο διαφεύγει μπορεί να αναφλεγεί.

Σε περίπτωση ζημιών:

- Αποφεύγετε την ακάλυπτη φλόγα ή πηγές ανάφλεξης.
- Αποσυνδέστε το ψυγείο από το ηλεκτρικό δίκτυο.
- Αερίστε για λίγα λεπτά τον χώρο όπου βρίσκεται το ψυγείο.
- Ειδοποιήστε το Miele Service.

► Όσο μεγαλύτερη είναι η ποσότητα ψυκτικού μέσου σε ένα ψυγείο, τόσο μεγαλύτερος πρέπει να είναι ο χώρος στον οποίο τοποθετείται το ψυγείο. Σε περίπτωση διαρροής σε πολύ μικρούς χώρους υπάρχει ο κίνδυνος να σχηματιστεί εύφλεκτο μείγμα αερίων-αέρα. Ανά 8 g ψυκτικού μέσου αναλογεί ελάχιστος όγκος δωματίου 1 m³. Η ποσότητα του ψυκτικού μέσου αναγράφεται στην πινακίδα τύπου στο εσωτερικό του ψυγείου.

Υποδείξεις για την ασφάλεια και προειδοποιήσεις

- ▶ Αν οι διατομές αερισμού και εξαερισμού καλύπτονται ή εμποδίζονται, μπορεί να σχηματιστεί ένα εύφλεκτο μίγμα αερίων-αέρα σε περίπτωση ζημιάς του κυκλώματος ψύξης. Διατηρείτε οπωσδήποτε τα υπάρχοντα ανοίγματα αερισμού και εξαερισμού. Τα ανοίγματα αερισμού και εξαερισμού δεν επιτρέπεται να καλύπτονται ή να εμποδίζονται.
- ▶ Πριν από τη σύνδεση της συσκευής, σιγουρευτείτε, ότι τα στοιχεία ηλεκτρικής σύνδεσης (ασφάλεια, τάση και συχνότητα), που αναγράφονται στην πινακίδα τύπου, συμφωνούν με το ηλεκτρικό σας δίκτυο. Αυτά τα στοιχεία πρέπει οπωσδήποτε να συμφωνούν, για να μην προκληθούν βλάβες στη συσκευή.
Συγκρίνετε αυτά τα στοιχεία πριν τη σύνδεση. Αν έχετε αμφιβολίες ρωτήστε τον ηλεκτρολόγο σας.
- ▶ Η συσκευή αυτή σας εγγυάται ηλεκτρική ασφάλεια, εφόσον συνδεθεί με σύστημα γείωσης σύμφωνα προς τις ισχύουσες προδιαγραφές. Είναι πολύ σημαντικό, να υπάρχει αυτή η βασική προϋπόθεση ασφαλείας. Σε περίπτωση αμφιβολίας θα πρέπει να ελεγχθεί η ηλεκτρική εγκατάσταση από έναν ειδικό.
- ▶ Είναι δυνατή η προσωρινή ή μόνιμη λειτουργία σε σύστημα παροχής ηλεκτρικής ενέργειας αυτόνομο ή μη συγχρονισμένο σε δίκτυο (όπως π.χ. αυτόνομα δίκτυα, εφεδρικά συστήματα). Απαραίτητη προϋπόθεση για τη λειτουργία είναι το σύστημα τροφοδοσίας να συμμορφώνεται με τις προδιαγραφές του προτύπου EN 50160 ή συγκρίσιμων προτύπων.
Τα μέτρα προστασίας που προβλέπονται στην οικιακή εγκατάσταση και σε αυτό το προϊόν Miele πρέπει επίσης να διασφαλίζουν τη λειτουργία τους σε απομονωμένη λειτουργία ή σε λειτουργία μη συγχρονισμένη σε δίκτυο ή να αντικαθίστανται από ισοδύναμα μέτρα στην εγκατάσταση. Όπως περιγράφεται, για παράδειγμα, στην τρέχουσα έκδοση του VDE-AR-E 2510-2.
- ▶ Για να μπορεί να αποσυνδεθεί γρήγορα η συσκευή από το ηλεκτρικό ρεύμα σε κατάσταση ανάγκης, η πρίζα δεν πρέπει να βρίσκεται πίσω από τη συσκευή και πρέπει να είναι εύκολα προσβάσιμη.
- ▶ Εάν το καλώδιο ηλεκτρικής σύνδεσης έχει υποστεί ζημιά, αποσυνδέστε αμέσως το ψυγείο από το δίκτυο. Ειδοποιήστε το Miele Service.

Υποδείξεις για την ασφάλεια και προειδοποιήσεις

▶ Ένα καλώδιο ηλεκτρικής σύνδεσης με ζημιά επιτρέπεται να αντικατασταθεί μόνο από ένα ειδικό καλώδιο ηλεκτρικής σύνδεσης του ίδιου τύπου (διατίθεται από το ηλεκτρονικό κατάστημα Miele ή το Miele Service). Για λόγους ασφαλείας, η αντικατάσταση επιτρέπεται να γίνει μόνο από καταρτισμένο τεχνικό ή από το Miele Service.

▶ Το πολύπριζο ή η μπαλαντέζα δεν παρέχουν την απαιτούμενη ασφάλεια (κίνδυνος πυρκαγιάς). Μη συνδέετε τη συσκευή μέσω αυτών με το ηλεκτρικό ρεύμα.

▶ Αν περάσει υγρασία σε μέρη της συσκευής από τα οποία διέρχεται ηλεκτρικό ρεύμα ή στη σύνδεση με το ηλεκτρικό δίκτυο, αυτό μπορεί να οδηγήσει σε βραχυκύκλωμα. Για τον λόγο αυτόν μη χρησιμοποιείτε τη συσκευή σε μέρη με υγρασία ή σε μέρη όπου χρησιμοποιείται νερό για πλύση (π.χ. σε γκαράζ, πλυσταριό κ.λπ.).

▶ Η συσκευή αυτή δεν επιτρέπεται να τοποθετείται και να λειτουργεί σε χώρους που βρίσκονται εν κινήσει (π.χ. πλοία).

▶ Βλάβες στη συσκευή μπορεί να θέσουν σε κίνδυνο την ασφάλειά σας. Ελέγχετε τη συσκευή, πριν τον εντοιχισμό της για εξωτερικές ζημιές. Μην θέτετε ποτέ σε λειτουργία μια συσκευή με εμφανείς ζημιές.

▶ Για λόγους ασφαλείας θέτετε τη συσκευή σε λειτουργία, μόνο μετά τον εντοιχισμό της, έτσι ώστε να μην υπάρχει κίνδυνος να αγγίξετε τα ηλεκτρικά της μέρη.

▶ Σε εργασίες εγκατάστασης και συντήρησης, καθώς και επισκευών πρέπει να αποσυνδέετε τη συσκευή από το ηλεκτρικό ρεύμα. Η συσκευή αποσυνδέεται από το ηλεκτρικό ρεύμα τότε μόνο όταν:

- κλείνετε τις ασφάλειες στον ηλεκτρικό πίνακα ή
- ξεβιδώνετε και αφαιρείτε τις βιδωτές ασφάλειες από τον ηλεκτρικό πίνακα ή
- βγάζετε το φισ της συσκευής από την πρίζα. Για να αποσυνδέσετε μια συσκευή που συνδέεται με καλώδιο και φισ με το ηλεκτρικό δίκτυο, τραβάτε πάντα το φισ από την πρίζα και όχι το καλώδιο.

▶ Αν οι εργασίες εγκατάστασης, συντήρησης και επισκευής δεν γίνουν από καταρτισμένους τεχνικούς, μπορεί να προκληθούν σοβαροί κίνδυνοι για τον χρήστη, για τους οποίους καμία ευθύνη δεν φέρει ο κατασκευαστής.

Οι εργασίες εγκατάστασης και συντήρησης ή οι επισκευές επιτρέπεται να εκτελούνται μόνο από καταρτισμένο τεχνικό ή από το Miele Service.

Υποδείξεις για την ασφάλεια και προειδοποιήσεις

- ▶ Οι αξιώσεις εγγύησης θα ακυρωθούν εάν το ψυγείο δεν επισκευαστεί από καταρτισμένο τεχνικό ή από το Miele Service.
- ▶ Συνιστούμε την αντικατάσταση των ελαττωματικών εξαρτημάτων με γνήσια ανταλλακτικά. Εάν τα γνήσια ανταλλακτικά είναι σωστά εγκατεστημένα, η Miele εξασφαλίζει πλήρη συμμόρφωση με τις απαιτήσεις ασφάλειας και οι εγγυήσεις διατηρούνται.
- ▶ Το συγκεκριμένο ψυγείο λόγω ιδιαίτερων απαιτήσεων (π.χ. αναφορικά με τη θερμοκρασία, την υγρασία, τη χημική ανθεκτικότητα, την αντοχή στην τριβή και την ταλάντωση) διαθέτει ειδική λυχνία. Η χρήση της λυχνίας αυτής επιτρέπεται μόνο για τον σκοπό για τον οποίο προορίζεται. Η συγκεκριμένη λυχνία δεν είναι κατάλληλη για τον φωτισμό χώρων. Η αντικατάσταση επιτρέπεται μόνο από καταρτισμένο τεχνικό ή από το Miele Service. Αυτό το ψυγείο διαθέτει πολλές πηγές φωτός, τουλάχιστον κλάσης ενεργειακής απόδοσης E.

Σωστή τοποθέτηση

- ▶ Εγκαταστήστε το ψυγείο σύμφωνα με τις οδηγίες τοποθέτησης.
- ▶ Φοράτε πάντα προστατευτικά γάντια κατά τη μεταφορά, την αλλαγή των μεντεσέδων της πόρτας και την εγκατάσταση του ψυγείου.
- ▶ Τοποθετείτε το ψυγείο μόνο σε καλά στερεωμένο, ορθογώνιο και οριζόντιο πλαίσιο εντοιχισμού, το οποίο βρίσκεται σε οριζόντιο και επίπεδο δάπεδο.
- ▶ Το ψυγείο είναι πολύ βαρύ και όταν είναι ανοιχτή η πόρτα συσκευής/ανοιχτές οι πόρτες συσκευής έχει την τάση να γέρνει προς τα εμπρός:
 - Μεταφέρετε ή μετακινήστε το ψυγείο με τουλάχιστον 2 άτομα.
 - Αλλάξτε τον μεντεσέ της πόρτας του ψυγείου με τουλάχιστον 2 άτομα.
 - Εγκαταστήστε το ψυγείο με τουλάχιστον 2 άτομα.
 - Ποτέ μην αφήνετε το ψυγείο χωρίς επίβλεψη κατά τη διάρκεια της εγκατάστασης.
 - Είναι σημαντικό να στερεώσετε το ψυγείο στην εσοχή εντοιχισμού χρησιμοποιώντας τα παρεχόμενα εξαρτήματα συγκράτησης και στερέωσης (εξαρτήματα συναρμολόγησης).

Υποδείξεις για την ασφάλεια και προειδοποιήσεις

Σωστή χρήση

- ▶ Το ψυγείο είναι κατασκευασμένο για μια ορισμένη ζώνη κλίματος (εύρος θερμοκρασίας περιβάλλοντος), της οποίας τα όρια πρέπει να τηρούνται. Η ζώνη κλίματος αναγράφεται στην πινακίδα τύπου στο εσωτερικό του ψυγείου. Μια χαμηλότερη θερμοκρασία περιβάλλοντος οδηγεί σε μεγαλύτερη διάρκεια παύσης λειτουργίας του συμπιεστή, με αποτέλεσμα το ψυγείο να μην μπορεί να διατηρήσει την απαιτούμενη θερμοκρασία.
- ▶ Τα ανοίγματα αερισμού και εξαερισμού δεν επιτρέπεται να καλύπτονται ή να φράσσονται. Σε μια τέτοια περίπτωση δεν διασφαλίζεται πλέον η άριστη κυκλοφορία του αέρα. Η κατανάλωση ηλεκτρικού ρεύματος αυξάνεται και κατά συνέπεια μπορεί να προκληθούν ζημιές στα εξαρτήματα.
- ▶ Κίνδυνος πρόκλησης ζημιών από τρόφιμα που περιέχουν λίπη και έλαια. Εάν αποθηκεύετε τρόφιμα που περιέχουν λίπος ή λάδι στο ψυγείο ή στην πόρτα συσκευής, βεβαιωθείτε ότι το λίπος ή το λάδι που έχει ενδεχομένως διαρρεύσει δεν αγγίζει τα πλαστικά μέρη του ψυγείου. Εξαιτίας αυτού, μπορεί να δημιουργηθούν ρωγμές στο πλαστικό και αυτό να σπάσει ή να σκιστεί.
- ▶ Τα μεταλλικά εξαρτήματα (ή ακόμα και εκείνα με μεταλλική όψη) του ψυγείου μπορεί να περιέχουν αλουμίνιο. Αν τα όξινα τρόφιμα έρθουν σε επαφή με το αλουμίνιο, τα ιόντα αλουμινίου μπορεί να περάσουν στα τρόφιμα. Αποθηκεύετε τα τρόφιμα στο ψυγείο πάντα συσκευασμένα.
- ▶ Κίνδυνος πυρκαγιάς και έκρηξης λόγω εύφλεκτων μειγμάτων αερίων. Μην τοποθετείτε μέσα στο ψυγείο εκρηκτικά υλικά ή προϊόντα με εύφλεκτα προωθητικά αέρια (π.χ. σπρέι). Τα εύφλεκτα μείγματα αερίων μπορούν να πάρουν φωτιά από ηλεκτρικά εξαρτήματα. Τα αντίστοιχα δοχεία ψεκασμού αναγνωρίζονται από τα τυπωμένα στοιχεία περιεχομένων ή από ένα σύμβολο φλόγας. Εξερχόμενα αέρια μπορούν να πάρουν φωτιά από ηλεκτρικά εξαρτήματα.
- ▶ Κίνδυνος έκρηξης. Μην τοποθετείτε και μην χρησιμοποιείτε ηλεκτρικές συσκευές μέσα στη συσκευή (π.χ. παγωτομηχανές). Εξαιτίας αυτού μπορεί να δημιουργηθούν σπινθήρες.
- ▶ Κίνδυνος τραυματισμού και ζημιάς. Μην αποθηκεύετε στην κατάψυξη μεταλλικά κουτιά ή αεριούχα ποτά και αναψυκτικά, ούτε και ποτά με περιεχόμενο που μπορεί να παγώσει. Μπορεί να προκληθεί έκρηξη.

Υποδείξεις για την ασφάλεια και προειδοποιήσεις

- ▶ Κίνδυνος τραυματισμού και ζημιάς. Τα μπουκάλια που τοποθετείτε στην κατάψυξη για ταχεία ψύξη πρέπει να τα βγάζετε το αργότερο μετά από μία ώρα. Τα μπουκάλια μπορεί να εκραγούν.
- ▶ Κίνδυνος τραυματισμού. Μην αγγίζετε τα καταψυγμένα και τα μεταλλικά μέρη με υγρά χέρια. Τα χέρια μπορεί να παγώσουν.
- ▶ Κίνδυνος τραυματισμού. Μην βάζετε ποτέ κατευθείαν στο στόμα σας παγάκια ή παγωτό, ιδίως παγωτό τύπου γρανίτα, που μόλις έχετε βγάλει από την κατάψυξη. Υπάρχει κίνδυνος εγκαύματος και τραυματισμού στα χείλια ή στη γλώσσα.
- ▶ Τρόφιμα κατά το ήμισυ ή τελείως αποψυγμένα, δεν πρέπει να τα καταψύχετε πάλι. Καταναλώστε τα όσο το δυνατόν γρηγορότερα, γιατί αλλιώς χάνουν τη θρεπτική τους αξία και καταστρέφονται. Αν τα τρόφιμα αυτά τα μαγειρέψετε, μπορείτε να τα βάλετε εκ νέου στην κατάψυξη.
- ▶ Αποφεύγετε να καταναλώνετε τρόφιμα που έχουν διατηρηθεί στην κατάψυξη για μεγάλο χρονικό διάστημα, γιατί διατρέχετε κίνδυνο δηλητηρίασης.
Η διάρκεια διατήρησης των τροφίμων εξαρτάται από πολλούς παράγοντες, π.χ. από το πόσο φρέσκα είναι, από την ποιότητά τους και από τη θερμοκρασία που έχετε ρυθμίσει. Λάβετε υπόψη σας την ημερομηνία λήξης των τροφίμων και διαβάζετε πάντα προσεκτικά τις οδηγίες του κατασκευαστή τροφίμων σχετικά με τη συντήρηση και κατανάλωσή τους!
- ▶ Μην κάθεστε, μην ανεβαίνετε και μη στηρίζετε στα ανοιγμένα ράφια ή τα συρτάρια. Το ψυγείο θα μπορούσε να υποστεί ζημιά.

Εξαρτήματα και ανταλλακτικά

- ▶ Συνιστούμε να χρησιμοποιείτε γνήσια εξαρτήματα της Miele. Αν χρησιμοποιήσετε εξαρτήματα άλλου κατασκευαστή, το δικαίωμά σας να προβάλετε αξιώσεις, που απορρέουν από την εγγύηση ή/και την ευθύνη για ελαττωματικά προϊόντα μπορεί να χαθεί.
- ▶ Τα γνήσια ανταλλακτικά της Miele διατηρούνται για τουλάχιστον 10 χρόνια και έως και 15 χρόνια μετά τη διακοπή της παραγωγής της σειράς του ψυγείου σας.

Καθαρισμός και φροντίδα

- ▶ Μην χρησιμοποιείτε λάδια ή λίπη για τα λάστιχα της πόρτας, γιατί με τον καιρό γίνονται πορώδη.

Υποδείξεις για την ασφάλεια και προειδοποιήσεις

- ▶ Ο ατμός μιας συσκευής ατμοκαθαρισμού μπορεί να εισχωρήσει σε ηλεκτρικά μέρη της συσκευής και να προκαλέσει βραχυκύκλωμα. Μη χρησιμοποιείτε σε καμιά περίπτωση συσκευές ατμοκαθαρισμού για τον καθαρισμό της συσκευής.
- ▶ Προειδοποίηση! Μην χρησιμοποιείτε για την επιτάχυνση της διαδικασίας απόψυξης μηχανικά ή άλλα μέσα τα οποία δεν προτείνονται από τον κατασκευαστή.
- ▶ Αιχμηρά αντικείμενα μπορεί να καταστρέψουν τα ψυκτικά στοιχεία, με κίνδυνο να μην αποδίδεται η κατάλληλη ψύξη. Για τον λόγο αυτόν μη χρησιμοποιείτε αιχμηρά αντικείμενα για
 - να αφαιρέσετε στρώματα πάγου,
 - να ξεκολλήσετε παγωμένες θήκες ή τάπερ τροφίμων.
- ▶ Μην τοποθετείτε ποτέ ηλεκτρικές θερμάστρες ή κεριά στη συσκευή για την απόψυξή της. Έτσι καταστρέφεται το πλαστικό.
- ▶ Μην χρησιμοποιείτε σπρέι απόψυξης ή αποπαγωτικά. Τα σπρέι απόψυξης και τα αποπαγωτικά προϊόντα ενδέχεται να δημιουργήσουν εκρηκτικά αέρια, να περιέχουν διαλυτικά ή προωθητικά αέρια που καταστρέφουν τα πλαστικά ή μπορεί να είναι επικίνδυνα για την υγεία.

Μεταφορά

- ▶ Μεταφέρετε πάντα το ψυγείο όρθιο και στη συσκευασία μεταφοράς του για να αποφύγετε ζημιές.
- ▶ Κίνδυνος τραυματισμού και ζημιάς. Μεταφέρετε το ψυγείο με τη βοήθεια ενός 2ου ατόμου, επειδή το βάρος του είναι αρκετά μεγάλο.

Αξιοποίηση της παλιάς σας συσκευής

- ▶ Παιδιά που παίζουν μπορεί να εγκλωβιστούν μέσα στο ψυγείο και να πάθουν ασφυξία.
 - Αποσυναρμολογήστε την πόρτα ή τις πόρτες της συσκευής.
 - Αφαιρέστε τα συρτάρια.
 - Αφήστε τα ράφια μέσα στο ψυγείο ώστε τα παιδιά να μην μπορούν να μπουν μέσα εύκολα.
 - Αχρηστεύετε το κλείστρο της πόρτας του παλιού ψυγείου σας. Έτσι, προφυλάσσετε τα μικρά παιδιά που παίζουν από το να κλειστούν μέσα θέτοντας σε κίνδυνο τη ζωή τους.
- ▶ Κίνδυνος ηλεκτροπληξίας!
 - Αποκόψτε το βύσμα παροχής από το καλώδιο ηλεκτρικής σύνδεσης.
 - Αποκόψτε το καλώδιο ηλεκτρικής σύνδεσης από την παλιά συσκευή.

Απορρίψτε το βύσμα παροχής και το καλώδιο ηλεκτρικής σύνδεσης ξεχωριστά από την παλιά συσκευή.

▶ Κατά τη διάρκεια και μετά την απόρριψη, βεβαιωθείτε ότι το ψυγείο δεν βρίσκεται κοντά σε βενζίνη ή άλλα εύφλεκτα αέρια και υγρά.

▶ Κίνδυνος πυρκαγιάς λόγω διαρροής λαδιού ή ψυκτικού μέσου. Το ψυκτικό μέσο και το λάδι που εμπεριέχονται στη συσκευή είναι εύφλεκτα. Το ψυκτικό μέσο ή το λάδι που διαφεύγει μπορεί να αναφλεγεί, εάν η συγκέντρωση είναι αρκετά υψηλή και έρθει σε επαφή με εξωτερική πηγή θερμότητας.

Βεβαιωθείτε ότι το κύκλωμα ψύξης δεν θα υποστεί ζημιά κατά την απόρριψη. Έτσι αποφεύγεται η ανεξέλεγκτη διαρροή ψυκτικού μέσου (πληροφορίες στην πινακίδα τύπου) και λαδιού.

▶ Αν πεταχτούν σταγόνες από ψυκτικό υλικό στα μάτια σας, μπορεί να προκαλέσουν τον τραυματισμό τους! Προσέχετε, να μην καταστραφούν μέρη κυκλοφορίας του ψυκτικού υλικού, π.χ.:

- τρυπώντας τις σωληνώσεις κυκλοφορίας του ψυκτικού υλικού στον εξαερωτήρα,
- λυγίζοντας αγωγούς ή
- χαράζοντας τις επιστρώσεις επιφανειών.

Υποδείξεις για την ασφάλεια και προειδοποιήσεις

Σύμβολο στον συμπιεστή (ανάλογα με το μοντέλο)

Αυτή η υπόδειξη έχει σημασία μόνο για την ανακύκλωση. Στην κανονική λειτουργία δεν υπάρχει κίνδυνος.



- ▶ Αν καταπιείτε ή εισπνεύσετε το λάδι που υπάρχει στον συμπιεστή μπορεί να κινδυνεύσει η ζωή σας.

Απόρριψη της συσκευασίας

Η συσκευασία χρησιμεύει στον χειρισμό και προστατεύει τη συσκευή από ζημιές κατά τη μεταφορά. Τα υλικά συσκευασίας έχουν επιλεγεί με οικολογικά κριτήρια και με βάση τη δυνατότητα ορθής διαχείρισης των απορριμμάτων, και είναι σε γενικές γραμμές ανακυκλώσιμα.

Η επαναχρησιμοποίηση των υλικών συσκευασίας συμβάλλει στην εξοικονόμηση πρώτων υλών. Αξιοποιήστε τα διαθέσιμα σημεία συλλογής πρώτων υλών με βάση το είδος του υλικού, καθώς και τις δυνατότητες αποκομιδής. Οι συσκευασίες μεταφοράς παραλαμβάνονται από τον εμπορικό αντιπρόσωπο της Miele.

Απόρριψη της παλιάς συσκευής

Οι ηλεκτρικές και ηλεκτρονικές συσκευές περιέχουν διάφορες πολύτιμες πρώτες ύλες. Περιέχουν επίσης συγκεκριμένα υλικά, μείγματα και εξαρτήματα, τα οποία ήταν απαραίτητα για τη λειτουργία και την ασφάλειά τους. Η παρούσα τους στα οικιακά απορρίμματα, καθώς και η ακατάλληλη μεταχείρισή τους μπορεί να αποτελέσουν κίνδυνο για τη δημόσια υγεία και το περιβάλλον. Για τον λόγο αυτό, μην απορρίπτετε σε καμία περίπτωση την παλιά συσκευή σας μαζί με τα οικιακά απορρίμματα.



Προσέξτε ώστε η παλιά συσκευή σας να μην υποστεί ζημιά, μέχρι να απορριφθεί με τον προβλεπόμενο και φιλικό προς το περιβάλλον τρόπο.

Έτσι μπορείτε να διασφαλίσετε ότι το ψυκτικό μέσο που υπάρχει στο κύκλωμα

ψύξης και το λάδι που υπάρχει στον συμπιεστή δεν θα διαφύγουν ανεξέλεγκτα στο περιβάλλον.

Αντί αυτού, χρησιμοποιήστε τους ειδικά διαμορφωμένους χώρους συλλογής και αποκομιδής για τη δωρεάν παράδοση και αξιοποίηση των ηλεκτρικών και ηλεκτρονικών συσκευών, που διατίθενται από τον δήμο ή την κοινότητα, από τα εμπορικά καταστήματα ή από την εταιρεία Miele. Για τη διαγραφή δεδομένων προσωπικού χαρακτήρα, που ενδεχομένως υπάρχουν στη συσκευή που απορρίπτετε, ευθύνεστε νομικά οι ίδιοι. Από τον νόμο υποχρεούστε να αφαιρέσετε, χωρίς να τα καταστρέψετε, τα εξαρτήματα που δεν είναι ενσωματωμένα στη συσκευή και των οποίων η αφαίρεση είναι εφικτή χωρίς να υποστούν ζημιά, όπως παλιές μπαταρίες, μίας χρήσης είτε επαναφορτιζόμενες, καθώς και λυχνίες. Παραδώστε τα εξαρτήματα αυτά σε κατάλληλο σημείο συλλογής, όπου η αποκομιδή τους δεν σας επιβαρύνει με κάποιο κόστος. Φροντίστε η παλιά συσκευή σας να φυλάσσεται μακριά από παιδιά μέχρι την αποκομιδή της.

Βιωσιμότητα και προστασία του περιβάλλοντος

Έτσι εξοικονομείτε ενέργεια...

- Χώρος τοποθέτησης** Σε αυξημένες θερμοκρασίες περιβάλλοντος, το ψυγείο αναγκάζεται να ψύχει συχνότερα, καταναλώνοντας έτσι περισσότερη ενέργεια. Γι' αυτό:
- Τοποθετείτε το ψυγείο σε καλά αεριζόμενο χώρο.
 - Μην τοποθετείτε το ψυγείο δίπλα σε πηγή θερμότητας (θερμαντικό σώμα, κουζίνα).
 - Προστατεύετε το ψυγείο από την απευθείας ηλιακή ακτινοβολία.
 - Εξασφαλίστε ιδανική θερμοκρασία περιβάλλοντος γύρω στους 20°C.
 - Διατηρείτε ελεύθερα τα ανοίγματα αερισμού και εξαερισμού και καθαρίζετε τα τακτικά από τη σκόνη.
- Ρύθμιση θερμοκρασίας** Όσο χαμηλότερη είναι η ρυθμισμένη θερμοκρασία, τόσο υψηλότερη είναι η κατανάλωση ρεύματος. Συνιστώνται οι ακόλουθες ρυθμίσεις:
- Συντήρηση 4 έως 5°C.
 - Κατάψυξη -18°C
 - Για να εξοικονομήσετε ενέργεια, απενεργοποιήστε τη λειτουργία «Εντατική κατάψυξη» ❄, μόλις διαπιστώσετε ότι τα τρόφιμα έχουν ψυχθεί επαρκώς.

Βιωσιμότητα και προστασία του περιβάλλοντος

Χρήση

Με την εισερχόμενη θερμότητα και την παρεμπόδιση της κυκλοφορίας του αέρα αυξάνεται η κατανάλωση ενέργειας. Γι' αυτό:

- Ανοίγετε πάντα την πόρτα/τις πόρτες της συσκευής μόνο για όσο είναι απαραίτητο. Η καλή τακτοποίηση των τροφίμων βοηθάει στον προσανατολισμό, ώστε να βρίσκετε εύκολα αυτό που ψάχνετε.
- Μετά το άνοιγμα, κλείνετε καλά την πόρτα/τις πόρτες της συσκευής.
- Αφήνετε τα ζεστά τρόφιμα και ποτά να κρυώσουν προτού φυλάξετε τα τρόφιμα και ποτά μέσα στο ψυγείο.
- Τακτοποιείτε τα τρόφιμα αφού τα συσκευάσετε ή τα σκεπάσετε καλά.
- Μην υπερφορτώνετε τις θήκες, για να μπορεί να κυκλοφορεί ο αέρας.
- Για να ξεπαγώσετε τα κατεψυγμένα, τοποθετήστε τα στη συντήρηση.

Εγκατάσταση

Χώρος τοποθέτησης

 Κίνδυνος πυρκαγιάς και πρόκλησης ζημιών από συσκευές που εκπέμπουν θερμότητα.

Οι συσκευές που εκπέμπουν θερμότητα μπορεί να αναφλεγούν και να αρπάξει φωτιά το ψυγείο.

Το καλώδιο ηλεκτρικής σύνδεσης δεν πρέπει να έρχεται σε επαφή με πηγές θερμότητας.

Το ψυγείο δεν πρέπει να εγκατασταθεί κάτω από εστία.

 Κίνδυνος πυρκαγιάς και ζημιάς από ακάλυπτη φλόγα.

Στο ψυγείο μπορεί να προκληθεί πυρκαγιά από ακάλυπτη φλόγα.

Μην πλησιάζετε στο ψυγείο ακάλυπτη φλόγα, π.χ. κερί.

 Κίνδυνος πυρκαγιάς και ζημιών λόγω ακατάλληλης εγκατάστασης.

Εάν το φινιρίσμα δικτύου και τα καλώδια ηλεκτρικής σύνδεσης ακουμπούν στο πίσω μέρος του ψυγείου, αυτά μπορεί να υποστούν ζημιά από τους κραδασμούς και να προκαλέσουν βραχυκύκλωμα.

Το φινιρίσμα δικτύου ή τα καλώδια ηλεκτρικής σύνδεσης δεν πρέπει να αγγίζουν το ψυγείο.

Τα καλώδια ηλεκτρικής σύνδεσης δεν επιτρέπεται να μαγκώνουν ή να παθαίνουν ζημιά.

Μην συνδέετε άλλες συσκευές στις πρίζες στην πίσω περιοχή αυτού του ψυγείου.

Μην τοποθετείτε ή λειτουργείτε πολυπρίζα, κλέμες ράγας ή άλλες ηλεκτρονικές συσκευές (όπως μετασχηματιστές αλογόνου) στην περιοχή της πίσω πλευράς.

Κατάλληλο είναι ένα δωμάτιο ξηρό και καλά αεριζόμενο.

Τοποθετείτε το ψυγείο μόνο σε καλά στερεωμένο, ορθογώνιο και οριζόντιο πλαίσιο εντοιχισμού, το οποίο βρίσκεται σε οριζόντιο και επίπεδο δάπεδο.

 Κίνδυνος ζημιάς λόγω υψηλής υγρασίας αέρα.

Σε περίπτωση υψηλής υγρασίας μπορεί να παραμείνει συμπύκνωμα στις εξωτερικές επιφάνειες του ψυγείου. Αυτό το νερό συμπύκνωσης μπορεί να οδηγήσει σε διάβρωση των εξωτερικών τοιχωμάτων της συσκευής.

Τοποθετήστε το ψυγείο σε ξηρό ή/και κλιματιζόμενο χώρο με επαρκή αερισμό.

Μετά την τοποθέτηση/εγκατάσταση, βεβαιωθείτε ότι η πόρτα/οι πόρτες της συσκευής κλείνει/κλείνουν σωστά και ότι το ψυγείο έχει τοποθετηθεί/εγκατασταθεί σύμφωνα με την περιγραφή. Πρέπει να τηρούνται οι προβλεπόμενες διατομές αερισμού και εξαερισμού.

Λάβετε υπόψη κατά την επιλογή του χώρου τοποθέτησης ότι η κατανάλωση ηλεκτρικού ρεύματος του ψυγείου αυξάνεται σε περίπτωση που τοποθετηθεί κοντά σε θερμαντικό σώμα, κουζίνα ή κάποια άλλη πηγή θερμότητας. Αποφεύγετε την απευθείας ηλιακή ακτινοβολία. Οι υψηλότερες θερμοκρασίες περιβάλλοντος αυξάνουν την κατανάλωση ηλεκτρικού ρεύματος, καθώς ο συμπιεστής λειτουργεί για μεγαλύτερο χρονικό διάστημα.

Σε περίπτωση που δεν μπορείτε να αποφύγετε την τοποθέτηση δίπλα σε μια πηγή θερμότητας, διατηρείτε τις ελάχιστες αποστάσεις που ακολουθούν από την πηγή θερμότητας:

- από ηλεκτρικές κουζίνες ή κουζίνες γκαζιού τουλάχιστον 3 cm
- από κουζίνες πετρελαίου ή κάρβουνου τουλάχιστον 30 cm.

Σε περίπτωση που δεν μπορούν να τηρηθούν αυτές οι ελάχιστες αποστάσεις, πρέπει να τοποθετηθεί μια πλάκα για μόνωση μεταξύ της συσκευής και της πηγής θερμότητας.

Κλιματική κλάση

Το ψυγείο είναι κατασκευασμένο για μια συγκεκριμένη κλιματική κλάση (εύρος θερμοκρασίας περιβάλλοντος), της οποίας τα όρια πρέπει να τηρούνται. Μια χαμηλότερη θερμοκρασία περιβάλλοντος οδηγεί σε μεγαλύτερη διάρκεια παύσης λειτουργίας του συμπιεστή. Αυτό μπορεί να οδηγήσει σε αύξηση της θερμοκρασίας μέσα στο ψυγείο, με επακόλουθο την πρόκληση ζημιών.

Η κλιματική κλάση αναγράφεται στην πινακίδα τύπου στο εσωτερικό του ψυγείου.

| Κλιματική κλάση | Θερμοκρασία περιβάλλοντος |
|-----------------|---------------------------|
| SN | 10 έως 32°C |
| N | 16 έως 32°C |
| ST | 16 έως 38°C |
| T | 16 έως 43°C |
| SN-ST | 10 έως 38°C |
| SN-T | 10 έως 43°C |

Αν το ψυγείο της κατηγορίας ζώνης κλίματος SN λειτουργεί σε χαμηλότερες θερμοκρασίες (έως +5°C), η ομαλή λειτουργία είναι εξασφαλισμένη.

Συνδυασμοί side-by-side

 Κίνδυνος ζημιάς λόγω συμπίκνωσης στους εξωτερικούς τοίχους της συσκευής.

Σε περίπτωση υψηλής υγρασίας αέρα και ανεπαρκούς αερισμού και εξαερισμού μπορεί να παραμείνει συμπύκνωμα στα εξωτερικά τοιχώματα της συσκευής και να προκληθεί διάβρωση.

Μην τοποθετήσετε το ψυγείο απευθείας δίπλα σε άλλα ψυγεία ή απευθείας, πάνω ή κάτω από άλλα ψυγεία, αν το ψυγείο δεν διαθέτει έγκριση για αυτό.

Αν θέλετε να στήσετε ψυγεία χωρίς ενσωματωμένο στοιχείο θέρμανσης το ένα δίπλα στο άλλο, πρέπει να τηρηθεί μια απόσταση τουλάχιστον 150 mm ανάμεσα στα ψυγεία.

Εγκατάσταση

Αερισμός και εξαερισμός

⚠ Κίνδυνος πυρκαγιάς και ζημιάς από ανεπαρκή εξαερισμό.

Όταν ο εξαερισμός του ψυγείου δεν είναι επαρκής, ο συμπιεστής λειτουργεί συχνότερα και για μεγαλύτερο χρονικό διάστημα. Αυτό οδηγεί σε αυξημένη κατανάλωση ηλεκτρικού ρεύματος και υψηλότερη θερμοκρασία λειτουργίας του συμπιεστή. Ως συνέπεια μπορεί να προκληθούν ζημιές στο ψυγείο.

Φροντίζετε για τον επαρκή αερισμό και εξαερισμό του ψυγείου:

Τηρείτε οπωσδήποτε τις προδιαγραφόμενες διατομές αερισμού και εξαερισμού.

Τα ανοίγματα αερισμού και εξαερισμού δεν επιτρέπεται να καλύπτονται ή να φράσσονται.

Καθαρίζετε τακτικά τις περιοχές εξαερισμού από τη σκόνη και τους ρύπους.

Ο αέρας στο πίσω τοίχωμα του ψυγείου θερμαίνεται. Για το λόγο αυτό, το πλαίσιο εντοιχισμού πρέπει να είναι κατασκευασμένο έτσι, ώστε να γίνεται απρόσκοπτα ο αερισμός και εξαερισμός της συσκευής (βλέπε ενότητα «Διαστάσεις εντοιχισμού» και οδηγίες τοποθέτησης).

KFN 7934 D - Σταθερή πόρτα

Στερέωση του ψυγείου στην εσοχή εντοιχισμού

⚠ Κίνδυνος ζημιών και τραυματισμών λόγω ανατροπής του ψυγείου. Το ψυγείο είναι πολύ βαρύ, και όταν είναι ανοιχτή η πόρτα του έχει την τάση να γέρνει προς τα εμπρός. Κρατάτε κλειστές τις πόρτες του ψυγείου μέχρι να ολοκληρωθεί ο εντοιχισμός.

Είναι σημαντικό να στερεώσετε το ψυγείο στην εσοχή εντοιχισμού χρησιμοποιώντας τα παρεχόμενα εξαρτήματα συγκράτησης και στερέωσης σύμφωνα με τις οδηγίες τοποθέτησης.

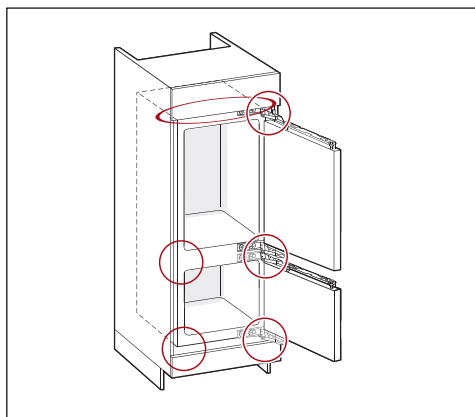

KFN 7934 D (σταθερή πόρτα)

i Πραγματοποιήστε την εγκατάσταση σύμφωνα με τις οδηγίες τοποθέτησης (βλέπε κωδικό QR).



Κωδ. προϊόντος 12 837 110 - KFN 7934 D
(σταθερή πόρτα)

Παραγγελία έντυπων οδηγιών τοποθέτησης

Μπορείτε να παραγγείλετε εκτυπωμένες οδηγίες τοποθέτησης δωρεάν από τη Miele.

Όλα τα στοιχεία επικοινωνίας της Miele θα τα βρείτε στο τέλος αυτού του εγχειρίδιου. Δώστε τον κωδικό μοντέλου και τον αριθμό κατασκευής από την πινακίδα τύπου.

Αλλαγή φοράς πόρτας

 Κίνδυνος τραυματισμού και ζημιάς λόγω του μεγάλου βάρους της πόρτας.

Αν η αλλαγή πλευράς ανοίγματος της πόρτας εκτελείται από ένα μόνο άτομο, υπάρχει αυξημένος κίνδυνος τραυματισμού και πρόκλησης ζημιών. Αλλάζετε την πλευρά ανοίγματος της πόρτας οπωσδήποτε με τη βοήθεια ενός δεύτερου προσώπου.

 Κίνδυνος σύνθλιψης στον μεντεσέ.

Τα δάχτυλα μπορεί να παγιδευτούν στην περιοχή του μεντεσέ. Αφήστε τον μεντεσέ της πόρτας ανοιχτό και μην τον κλείσετε. Μην πιάνετε τον μεντεσέ κατά τη διάρκεια της μετατροπής.

Αντικαταστήστε τον μεντεσέ της πόρτας σύμφωνα με τις οδηγίες τοποθέτησης.

Πόρτα επίπλου

Οριζόντια και κάθετη διάσταση διάκενου

Ανάλογα με τον σχεδιασμό της κουζίνας καθορίζονται το πάχος και η ακτίνα γωνίας της πόρτας επίπλου, καθώς και η περιμετρική διάσταση διάκενου (οριζόντιο και κάθετο διάκενο).

Ως εκ τούτου, λάβετε υπόψη σας οπωσδήποτε τα εξής:

- Οριζόντια διάσταση διάκενου

Το διάκενο ανάμεσα στην πόρτα επίπλου και την πόρτα ντουλαπιού που βρίσκεται από πάνω ή από κάτω πρέπει να είναι τουλάχιστον 3 mm.

- Κάθετη διάσταση διάκενου

Αν είναι πολύ περιορισμένη η διάσταση διάκενου ανάμεσα στην πόρτα επίπλου του ψυγείου και την παρακείμενη πρόσοψη επίπλου κουζίνας από την πλευρά των μεντεσέδων ή το τελείωμα της πλαϊνής πλευράς, μπορεί η πόρτα κατά το άνοιγμα να χτυπά στην πρόσοψη του επίπλου κουζίνας/ στην πλαϊνή πλευρά.

Ανάλογα με το πάχος και την ακτίνα γωνίας της πόρτας του επίπλου είναι απαραίτητη μια διάσταση διάκενου σύμφωνα με τις ανάγκες κάθε μεμονωμένης περίπτωσης.

Λάβετε αυτό υπόψη σας κατά τον σχεδιασμό κουζίνας ή κατά την αντικατάσταση του ψυγείου, αποφασίζοντας αναλόγως για την κατάλληλη λύση εντοιχισμού.

Εγκατάσταση

| Πάχος της πόρτας επίπλου A [mm] | Διάσταση διάκενου X [mm] για διάφορες ακτίνες γωνίας B | | | |
|---|---|-----|-----|-----|
| | R0 | R1 | R2 | R3 |
| ≥16–19 | 2,5 | | | |
| 20 | 3 | 3 | 2,5 | 2,5 |
| 21 | 3 | 3 | 2,5 | 2,5 |
| 22 | 4 | 3,5 | 3 | 3 |

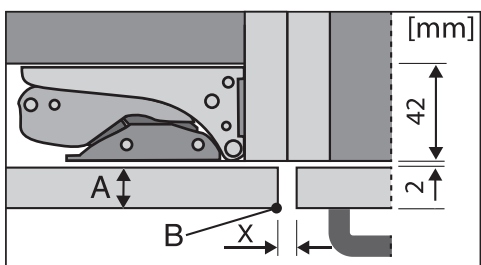

Παρακείμενη πρόσοψη επίπλου κουζίνας

A = Πάχος πρόσοψης επίπλου

B = Ακτίνα γωνίας

X = Διάσταση διάκενου

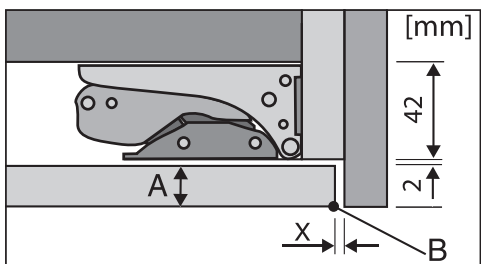

Τελείωμα πλαϊνής πλευράς

A = Πάχος πρόσοψης επίπλου

B = Ακτίνα γωνίας

X = Διάσταση διάκενου

Χρήσιμη συμβουλή: Τοποθετήστε έναν αποστάτη ανάμεσα στο σώμα επίπλου και την πλαϊνή πλευρά. Έτσι διαμορφώνεται αντίστοιχα ένα πλατύ διάκενο.

– Βάρος της πόρτας επίπλου

⚠ Κίνδυνος ζημιάς εξαιτίας της πολύ βαριάς πόρτας επίπλου.

Μια τοποθετημένη πόρτα επίπλου που υπερβαίνει το επιτρεπόμενο βάρος, μπορεί να προκαλέσει ζημιές στους μεντεσέδες οι οποίοι μεταξύ άλλων μπορεί να οδηγήσουν σε ανωμαλίες στη λειτουργία.

Πριν από την τοποθέτηση της πόρτας επίπλου, βεβαιωθείτε ότι η πόρτα επίπλου που πρέπει να τοποθετηθεί δεν υπερβαίνει το επιτρεπόμενο βάρος.

Το μέγιστο επιτρεπόμενο βάρος της πόρτας επίπλου σε kg είναι:

| Ψυγείο | Επάνω πόρτα επίπλου | Κάτω πόρτα επίπλου |
|------------|---------------------|--------------------|
| KFN 7934 D | 20 | 19 |

Διαστάσεις εντοιχισμού

Εντοιχισμός σε κολονάτο ντουλάπι/Πλευρική όψη

KFN 7934 D

Όλες οι διαστάσεις δίνονται σε mm.

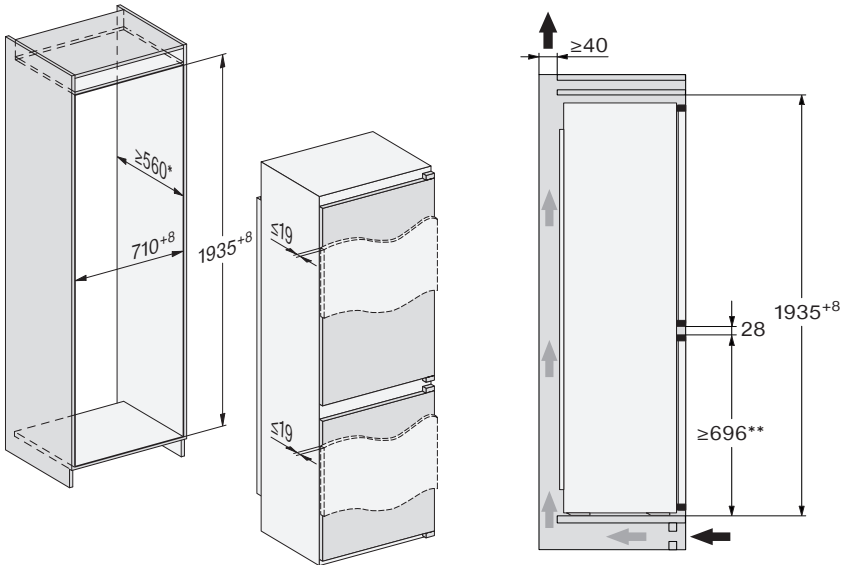

Σταθερή πόρτα

* Η κατανάλωση ηλεκτρικού ρεύματος που αναφέρεται, υπολογίστηκε με βάθος εσοχής 560 mm.

** Η Miele διαθέτει στη γκάμα της διάφορες συσκευές ψύξης με διάφορα διάκενα. Για να αυξηθεί η ευελιξία σε μια μετέπειτα αντικατάσταση συσκευής, συνιστούμε ένα διάκενο μεταξύ 696 και 710 mm. Η θέση του διακένου πόρτας μπορεί να μετατοπιστεί μέσω της αντικατάστασης συσκευής.

Πριν από τον εντοιχισμό προσέχετε ώστε το πλαίσιο εντοιχισμού να αντιστοιχεί ακριβώς στις προκαθορισμένες διαστάσεις εντοιχισμού. Πρέπει οπωσδήποτε να τηρούνται οι προκαθορισμένες διατομές αερισμού και εξαερισμού για να διασφαλιστεί η σωστή λειτουργία του ψυγείου.

Εγκατάσταση

KFN 7934 D

Όλες οι διαστάσεις δίνονται σε mm.

Πρέπει οπωσδήποτε να τηρούνται οι προκαθορισμένες διατομές αερισμού και εξαερισμού για να διασφαλιστεί η σωστή λειτουργία του ψυγείου.

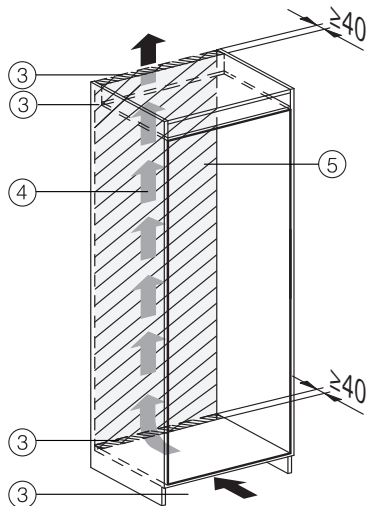
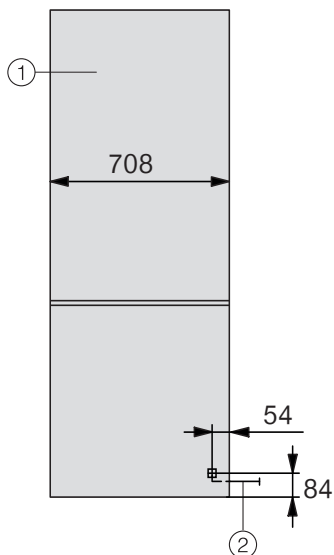

- ① Μπροστινή όψη
- ② Μήκος ηλεκτρικού καλωδίου = 2.300 mm
Μπορείτε να προμηθευτείτε μακρύτερο ηλεκτρικό καλώδιο από το Miele Service.
- ③ Άνοιγμα αερισμού, τουλ. 200 cm²
- ④ Αερισμός
- ⑤ Καμία σύνδεση σε αυτήν την περιοχή

KFN 7913 E - Συρόμενη πόρτα

Στερέωση του ψυγείου στην εσοχή εντοιχισμού

⚠ Κίνδυνος ζημιών και τραυματισμών λόγω ανατροπής του ψυγείου. Το ψυγείο είναι πολύ βαρύ, και όταν είναι ανοικτή η πόρτα του έχει την τάση να γέρνει προς τα εμπρός. Κρατάτε κλειστές τις πόρτες του ψυγείου μέχρι να ολοκληρωθεί ο εντοιχισμός.

Είναι σημαντικό να στερεώσετε το ψυγείο στην εσοχή εντοιχισμού χρησιμοποιώντας τα παρεχόμενα εξαρτήματα συγκράτησης και στερέωσης σύμφωνα με τις οδηγίες τοποθέτησης.

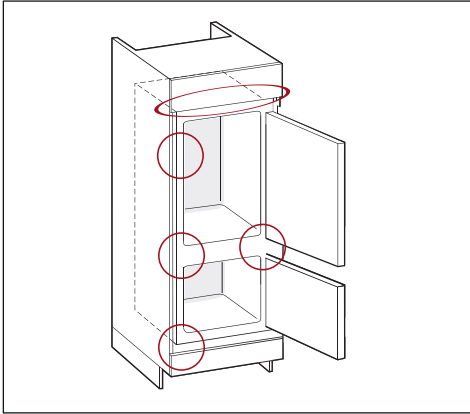

KFN 7913 E (συρόμενη πόρτα)

i Πραγματοποιήστε την εγκατάσταση σύμφωνα με τις οδηγίες τοποθέτησης (βλέπε κωδικό QR).



Κωδ. προϊόντος 12 837 080 - KFN 7913 E (συρόμενη πόρτα)

Παραγγελία έντυπων οδηγιών τοποθέτησης

Μπορείτε να παραγγείλετε εκτυπωμένες οδηγίες τοποθέτησης δωρεάν από τη Miele.

Όλα τα στοιχεία επικοινωνίας της Miele θα τα βρείτε στο τέλος αυτού του εγχειρίδιου. Δώστε τον κωδικό μοντέλου και τον αριθμό κατασκευής από την πινακίδα τύπου.

Αλλαγή φοράς πόρτας

⚠ Κίνδυνος τραυματισμού και ζημιών λόγω του μεγάλου βάρους της πόρτας.

Αν η αλλαγή πλευράς ανοίγματος της πόρτας εκτελείται από ένα μόνο άτομο, υπάρχει αυξημένος κίνδυνος τραυματισμού και πρόκλησης ζημιών. Αλλάζετε την πλευρά ανοίγματος της πόρτας οπωσδήποτε με τη βοήθεια ενός δεύτερου προσώπου.

⚠ Κίνδυνος σύνθλιψης στον μεντεσέ.

Τα δάχτυλα μπορεί να παγιδευτούν στην περιοχή του μεντεσέ. Αφήστε τον μεντεσέ της πόρτας ανοιχτό και μην τον κλείσετε.

Μην πιάνετε τον μεντεσέ κατά τη διάρκεια της μετατροπής.

Αντικαταστήστε τον μεντεσέ της πόρτας σύμφωνα με τις οδηγίες τοποθέτησης.

Εγκατάσταση

Διαστάσεις εντοιχισμού

Εντοιχισμός σε κολονάτο ντουλάπι/Πλευρική όψη

KFN 7913 E

Όλες οι διαστάσεις δίνονται σε mm.

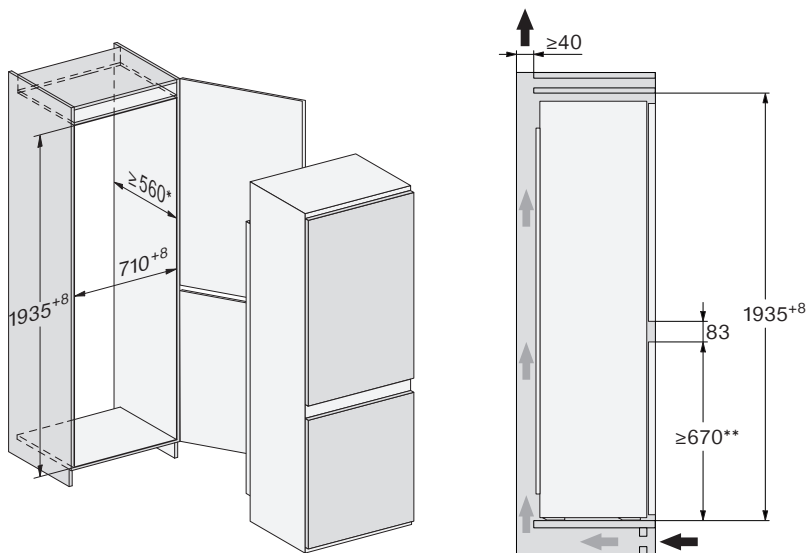

Συρόμενη πόρτα

* Η κατανάλωση ηλεκτρικού ρεύματος που αναφέρεται, υπολογίστηκε με βάθος εσοχής 560 mm.

** Η Miele διαθέτει στη γκάμα της διάφορες συσκευές ψύξης με διάφορα διάκενα. Για να αυξηθεί η ευελιξία σε μια μετέπειτα αντικατάσταση συσκευής, συνιστούμε ένα διάκενο μεταξύ 670 και 736 mm. Η θέση του διακένου πόρτας μπορεί να μετατοπιστεί μέσω της αντικατάστασης συσκευής.

Πριν από τον εντοιχισμό προσέχετε ώστε το πλαίσιο εντοιχισμού να αντιστοιχεί ακριβώς στις προκαθορισμένες διαστάσεις εντοιχισμού. Πρέπει οπωσδήποτε να τηρούνται οι προκαθορισμένες διατομές αερισμού και εξαερισμού για να διασφαλιστεί η σωστή λειτουργία του ψυγείου.

Συνδέσεις και αερισμός και εξαερισμός

KFN 7913 E

Όλες οι διαστάσεις δίνονται σε mm.

Πρέπει οπωσδήποτε να τηρούνται οι προκαθορισμένες διατομές αερισμού και εξαερισμού για να διασφαλιστεί η σωστή λειτουργία του ψυγείου.

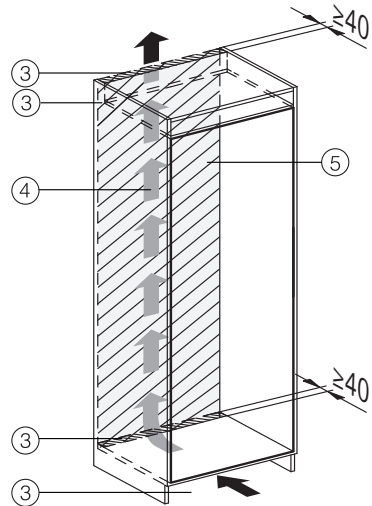
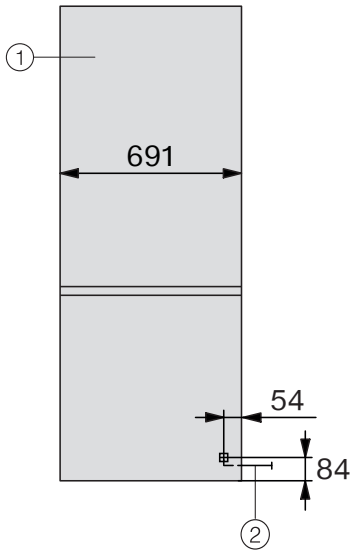

- ① Μπροσινή όψη
- ② Μήκος ηλεκτρικού καλωδίου = 2.300 mm
Μπορείτε να προμηθευτείτε μακρύτερο ηλεκτρικό καλώδιο από το Miele Service.
- ③ Άνοιγμα αερισμού, τουλ. 200 cm²
- ④ Αερισμός
- ⑤ Καμία σύνδεση σε αυτήν την περιοχή

Ηλεκτρική σύνδεση

Το ψυγείο επιτρέπεται να συνδεθεί σε πρίζα σούκο αποκλειστικά και μόνο με το συνοδευτικό καλώδιο ηλεκτρικής σύνδεσης.

Τοποθετείτε το ψυγείο με τέτοιο τρόπο, ώστε η πρίζα να είναι ελεύθερα προσβάσιμη. Εάν η πρίζα δεν είναι ελεύθερα προσβάσιμη, βεβαιωθείτε ότι στον χώρο της εγκατάστασης υπάρχει διάταξη ολοπολικής αποσύνδεσης από το δίκτυο.

 Κίνδυνος πυρκαγιάς λόγω υπερθέρμανσης.

Η λειτουργία του ψυγείου με πολύπριζα και μπαλαντέζες μπορεί να προκαλέσει υπερφόρτωση των καλωδίων.

Για λόγους ασφαλείας, μην χρησιμοποιείτε πολύπριζα και μπαλαντέζες.

Η ηλεκτρική σύνδεση πρέπει να έχει γίνει σύμφωνα με τις προδιαγραφές VDE 0100.

Για λόγους ασφαλείας, συνιστούμε τη χρήση ενός διακόπτη προστασίας από διαρροές (RCD) τύπου  στον αντίστοιχο οικιακό ασφαλειοπίνακα για την ηλεκτρική σύνδεση του ψυγείου.

Ένα κατεστραμμένο καλώδιο ηλεκτρικής σύνδεσης επιτρέπεται να αντικατασταθεί μόνο από ένα ειδικό καλώδιο ηλεκτρικής σύνδεσης του ίδιου τύπου (διατίθεται από το Miele Service). Για λόγους ασφαλείας, η αντικατάσταση επιτρέπεται να γίνει μόνο από εξειδικευμένο τεχνικό ή από το Miele Service.

Τα στοιχεία για την ονομαστική ισχύ και την αντίστοιχη ασφάλεια περιέχονται στις παρούσες οδηγίες χρήσης ή στην πινακίδα τύπου. Συγκρίνετε αυτά τα στοιχεία με τα δεδομένα της επιτόπιας

ηλεκτρικής σύνδεσης. Σε περίπτωση αμφιβολίας απευθυνθείτε σε ηλεκτρολόγο.

Είναι δυνατή η προσωρινή ή μόνιμη λειτουργία σε σύστημα παροχής ηλεκτρικής ενέργειας αυτόνομο ή μη συγχρονισμένο σε δίκτυο (όπως π.χ. αυτόνομα δίκτυα, εφεδρικά συστήματα). Απαραίτητη προϋπόθεση για τη λειτουργία είναι το σύστημα τροφοδοσίας να συμμορφώνεται με τις προδιαγραφές του προτύπου EN 50160 ή συγκρίσιμων προτύπων.

Τα μέτρα προστασίας που προβλέπονται στην οικιακή εγκατάσταση και σε αυτό το προϊόν της Miele πρέπει επίσης να διασφαλίζουν τη λειτουργία τους σε απομωμένη λειτουργία ή σε λειτουργία μη συγχρονισμένη σε δίκτυο ή να αντικαθίστανται από ισοδύναμα μέτρα στην εγκατάσταση. Όπως περιγράφεται, για παράδειγμα, στην τρέχουσα έκδοση του VDE-AR-E 2510-2.

Η Miele συνιστά: Εγκαταστήστε κατάλληλες προστατευτικές διατάξεις (επιτηρητές, σταθεροποιητές τάσης, συστήματα αδιάλειπτης τροφοδότησης ισχύος κ.λπ.) στην εσωτερική ηλεκτρική σας εγκατάσταση, ώστε να προλαμβάνεται η πρόκληση ζημιών ή η εμφάνιση ανωμαλιών στη λειτουργία των συσκευών σας.

Σύνδεση ψυγείου

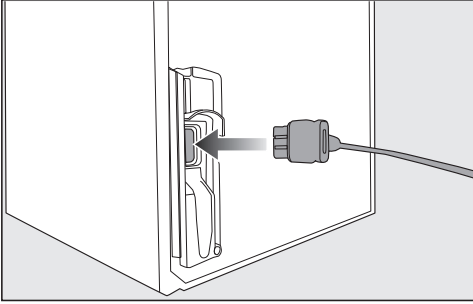

- Τοποθετήστε το φινις της συσκευής στην πίσω πλευρά του ψυγείου.

Προσέξτε, ώστε το φινις της συσκευής να εφαρμόσει σωστά.

- Τοποθετήστε το φινις παροχής του ψυγείου στην πρίζα.

Το ψυγείο έχει συνδεθεί τώρα στο ηλεκτρικό δίκτυο.

Γνωριμία με τη συσκευή

Το ψυγείο σας KFN 7913 E

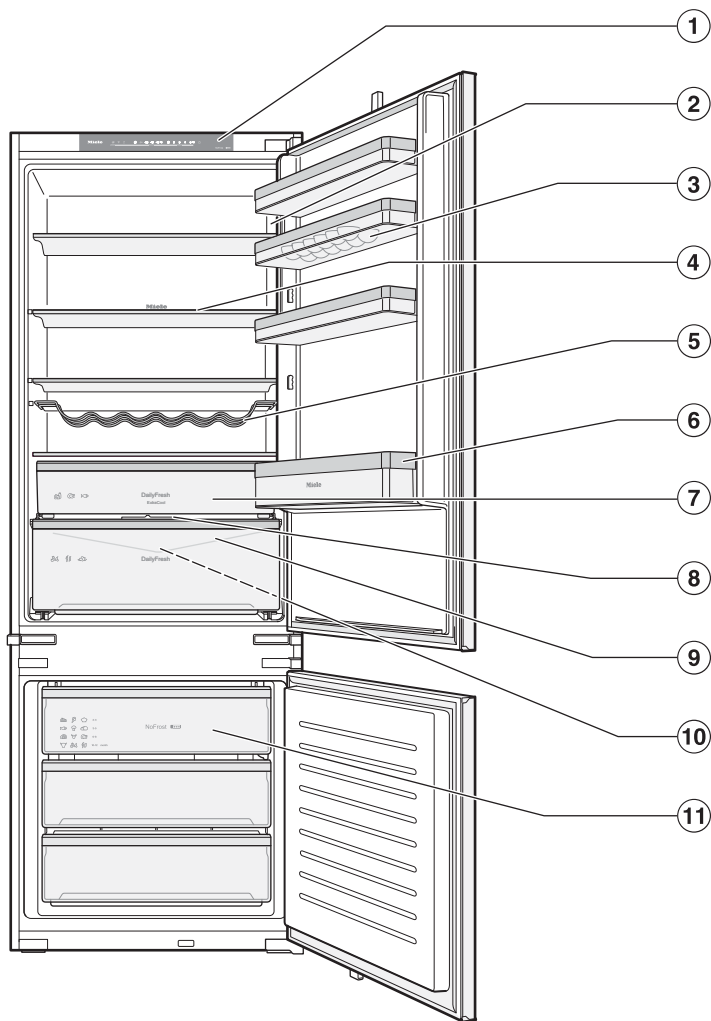

- ① Πίνακας χειρισμού
- ② Εσωτερικό ράφι πόρτας με αυγοθήκη
- ③ Εσωτερικός φωτισμός
- ④ Μεταβλητό ράφι για μπουκάλια
- ⑤ Ράφι
- ⑥ Ράφι για μπουκάλια
- ⑦ Συρτάρι DailyFresh ExtraCool με χαμηλή θερμοκρασία για ευαίσθητα τρόφιμα
- ⑧ Καπάκι για τη ρύθμιση της υγρασίας στο συρτάρι DailyFresh
- ⑨ Κανάλι νερού συμπύκνωσης και οπή αποστράγγισης νερού συμπύκνωσης:
Το κατακάθισμα συμπυκνώματος απομακρύνεται και εξατμίζεται αυτόματα.
- ⑩ Συρτάρι DailyFresh για φρούτα και λαχανικά (με ρύθμιση υγρασίας)
- ⑪ Συρτάρια κατάψυξης

- ① Πίνακας χειρισμού
- ② Εσωτερικό ράφι πόρτας με αυγοθήκη
- ③ Ανεμιστήρας (DynaCool)
- ④ Μεταβλητό ράφι για μπουκάλια
- ⑤ Εσωτερικός φωτισμός
- ⑥ Ράφι
- ⑦ Ράφι για μπουκάλια
- ⑧ Συρτάρι DailyFresh ExtraCool με χαμηλή θερμοκρασία για ευαίσθητα τρόφιμα
- ⑨ Καπάκι για τη ρύθμιση της υγρασίας στο συρτάρι DailyFresh
- ⑩ Κανάλι νερού συμπύκνωσης και οπή αποστράγγισης νερού συμπύκνωσης:
Το κατακάθισμα συμπυκνώματος απομακρύνεται και εξατμίζεται αυτόματα.
- ⑪ Συρτάρι DailyFresh για φρούτα και λαχανικά (με ρύθμιση υγρασίας)
- ⑫ Συρτάρια κατάψυξης

Γνωριμία με τη συσκευή

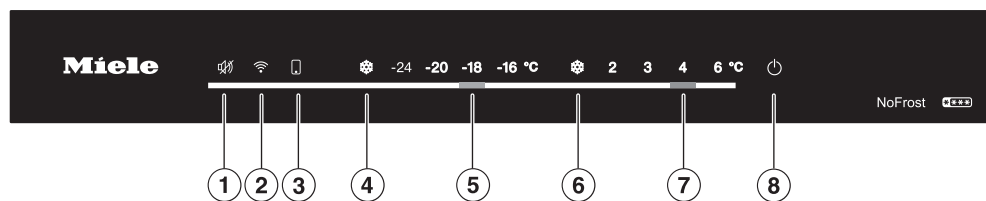

- ① Απενεργοποίηση του συναγερμού θερμοκρασίας και πόρτας
- ② Ενεργοποίηση και απενεργοποίηση της σύνδεσης δικτύου με το οικιακό σας δίκτυο (WiFi)
- ③ Ανάβει, αν έχετε κάνει ρυθμίσεις μέσω της εφαρμογής Miele (Περισσότερες πληροφορίες για πιθανές ρυθμίσεις θα βρείτε στο MieleApp.)
- ④ Ενεργοποίηση και απενεργοποίηση της λειτουργίας «Εντατική κατάψυξη»
- ⑤ Ρύθμιση της θερμοκρασίας κατάψυξης
- ⑥ Ενεργοποίηση και απενεργοποίηση της λειτουργίας Εντατική ψύξη
- ⑦ Ρύθμιση της θερμοκρασίας στη συντήρηση
- ⑧ Ενεργοποίηση και απενεργοποίηση του ψυγείου (για αυτό κρατήστε πιεσμένο το πλήκτρο για 3 δευτερόλεπτα)

Ασφάλεια

Συναγερμός θερμοκρασίας στην κατάψυξη

Το ψυγείο διαθέτει συναγερμό θερμοκρασίας, ώστε η θερμοκρασία στη ζώνη κατάψυξης να μην αυξάνεται ανεξέλεγκτα.

Αν η θερμοκρασία φθάσει μια υπερβολικά ζεστή περιοχή, αναβοσβήνει η ένδειξη θερμοκρασίας για την κατάψυξη και η λυχνία LED κάτω από το πλήκτρο  παραμένει αναμμένη.

Επιπλέον, ηχεί ένας προειδοποιητικός ήχος, μέχρι να τερματιστεί η κατάσταση συναγερμού ή να απενεργοποιηθεί πρόωρα ο προειδοποιητικός ήχος.

Το επίπεδο θερμοκρασίας που αναγνωρίζεται από το ψυγείο ως πολύ υψηλό εξαρτάται από τη θερμοκρασία που έχετε ρυθμίσει.

Ο συναγερμός θερμοκρασίας ενεργοποιείται υπό ορισμένες συνθήκες στις ακόλουθες περιπτώσεις:

- Ενεργοποιείτε το ψυγείο και η θερμοκρασία στο εσωτερικό του παρουςιάζει έντονη απόκλιση από αυτήν που έχετε ρυθμίσει.
- Τακτοποιείτε και αφαιρείτε κατεψυγμένα τρόφιμα, και στη διάρκεια αυτή εισέρχεται πολύς θερμός αέρας από τον χώρο μέσα στη συσκευή.
- Καταψύχετε μεγάλες ποσότητες τροφίμων.
- Καταψύχετε ζεστά νωπά τρόφιμα.

Πρόωρη απενεργοποίηση προειδοποιητικού ήχου του συναγερμού θερμοκρασίας

Πριν απενεργοποιήσετε τον συναγερμό θερμοκρασίας, θα πρέπει να διερευνηθεί και να εξαλειφθεί η αιτία ενεργοποίησής του.

Αν σας ενοχλεί ο προειδοποιητικός ήχος, μπορείτε να τον απενεργοποιήσετε νωρίτερα.

- Πατήστε το πλήκτρο .
- Ελέγξτε εάν τα τρόφιμα έχουν αποψυχθεί εν μέρει ή εντελώς. Αν συμβαίνει αυτό, επεξεργαστείτε περαιτέρω τα τρόφιμα το συντομότερο δυνατόν (μαγείρεμα ή ψήσιμο), πριν τα τοποθετήσετε και πάλι στην κατάψυξη.

Συναγερμός πόρτας

Το ψυγείο διαθέτει συναγερμό πόρτας για την αποτροπή της άσκοπης κατανάλωσης ενέργειας, σε περίπτωση που έμεινε η πόρτα της συσκευής ανοιχτή, και για να προστατευτούν από τη θερμότητα τα τρόφιμα που έχουν τοποθετηθεί στο ψυγείο.

Ανάλογα με το ποια από τις δύο πόρτες συσκευής παραμένει ανοιχτή για περισσότερο από 2 λεπτά, αναβοσβήνει η ένδειξη θερμοκρασίας για την κατάψυξη ή τη συντήρηση. Η LED κάτω από το πλήκτρο  αναβοσβήνει.

Επιπλέον ακούγεται ένας προειδοποιητικός ήχος.

 Μπορείτε να αλλάξετε το χρονικό διάστημα για την ενεργοποίηση του συναγερμού πόρτας μέσω της εφαρμογής Miele.

Γνωριμία με τη συσκευή

Μόλις κλείσετε την πόρτα συσκευής, σταματά να ηχεί ο προειδοποιητικός ήχος και σβήνει η λυχνία LED κάτω από το πλήκτρο .

Πρόωρη απενεργοποίηση προειδοποιητικού ήχου συναγερμού πόρτας

Αν σας ενοχλεί ο προειδοποιητικός ήχος, μπορείτε να τον απενεργοποιήσετε νωρίτερα.

■ Πατήστε το πλήκτρο .

Ο προειδοποιητικός ήχος σταματά να ηχεί. Μόλις κλείσετε την πόρτα συσκευής, σβήνει η λυχνία LED κάτω από το πλήκτρο .

Εάν η πόρτα της συσκευής δεν κλείσει, ο προειδοποιητικός ήχος επαναλαμβάνεται μετά από 2 λεπτά.

Λειτουργίες συσκευής

Εντατική ψύξη ❄

Με ενεργοποιημένη τη λειτουργία Εντατική ψύξη ❄, η ψύξη στη **συντήρηση** φτάνει πολύ γρήγορα στο ψυχρότερο επίπεδο (ανάλογα με τη θερμοκρασία περιβάλλοντος). Το ψυγείο λειτουργεί με τη μέγιστη δυνατή απόδοση ψύξης, και η θερμοκρασία μειώνεται.

Επιλέξτε τη λειτουργία Εντατική ψύξη ❄, όταν θέλετε να κρυώσετε γρήγορα τρόφιμα ή ποτά που μόλις έχετε τοποθετήσει.

Η λειτουργία Εντατική ψύξη ❄ πρέπει να ενεργοποιείται **αμέσως πριν από την τοποθέτηση** των τροφίμων ή των ποτών.

Η λειτουργία Εντατική ψύξη ❄ απενεργοποιείται αυτόματα μετά από περίπου 6 ώρες. Το ψυγείο λειτουργεί πάλι με κανονική απόδοση ψύξης.

Εντατική κατάψυξη ❄

Με ενεργοποιημένη τη λειτουργία «Εντατική κατάψυξη» ❄, η θερμοκρασία στην **κατάψυξη** φτάνει πολύ γρήγορα στο ψυχρότερο επίπεδο (ανάλογα με τη θερμοκρασία περιβάλλοντος). Το ψυγείο λειτουργεί με τη μέγιστη δυνατή απόδοση ψύξης, και η θερμοκρασία μειώνεται.

Επιλέξτε τη λειτουργία «Εντατική κατάψυξη» ❄ πριν από την κατάψυξη νωπών τροφίμων. Έτσι τα τρόφιμα καταψύχονται γρήγορα και διατηρούν τη διατροφική τους αξία, τις βιταμίνες, την εμφάνιση και τη γεύση τους.

Η λειτουργία «Εντατική κατάψυξη» ❄️ πρέπει να ενεργοποιηθεί **4-6 ώρες πριν από την τοποθέτηση** των τροφίμων που θα καταψυχθούν. Για να αξιοποιηθεί η **μέγιστη απόδοση κατάψυξης**, η λειτουργία «Εντατική κατάψυξη» ❄️ πρέπει να ενεργοποιηθεί **24 ώρες νωρίτερα**.

Η λειτουργία «Εντατική κατάψυξη» ❄️ απενεργοποιείται αυτόματα μετά το πολύ από 50 ώρες. Η διάρκεια μέχρι την απενεργοποίηση της λειτουργίας «Εντατική κατάψυξη» ❄️ εξαρτάται από την ποσότητα των νωπών τροφίμων που έχουν τοποθετηθεί.

Αυτόματη εντατική κατάψυξη ❄️

Η λειτουργία Αυτόματη εντατική κατάψυξη ❄️ είναι εργοστασιακά ενεργοποιημένη και μπορεί να απενεργοποιηθεί ανά πάσα στιγμή.

Αν τοποθετήσετε μια μεγαλύτερη ποσότητα (ζεστών) κατεψυγμένων τροφίμων και αυξηθεί η θερμοκρασία στην κατάψυξη, ενεργοποιείται για λίγη ώρα συμπληρωματικά η λειτουργία Εντατική κατάψυξη ❄️ **αυτόματα**.

Η λυχνία LED κάτω από το πλήκτρο Εντατική κατάψυξη ❄️ παραμένει αναμμένη.

Για αυτό, είναι καλύτερα να τοποθετήσετε τα κατεψυγμένα τρόφιμα στο δεξιό τμήμα των συρταριών κατάψυξης.

Λειτουργία Sabbath

Το ψυγείο για την υποστήριξη θρησκευτικών εθίμων διαθέτει λειτουργία Sabbath.

Όταν είναι ενεργοποιημένη η λειτουργία Sabbath απενεργοποιούνται προσωρινά τα εξής:

- ο εσωτερικός φωτισμός, όταν είναι ανοικτή η πόρτα της συσκευής
- όλα τα ακουστικά και οπτικά σήματα
- όλα τα μηνύματα στον πίνακα χειρισμού
(εξαιρέση: Η LED κάτω από το πλήκτρο Εντατική κατάψυξη ❄️ ανάβει με μειωμένη φωτεινότητα.)
- οι λειτουργίες Εντατική ψύξη, Εντατική κατάψυξη και Αυτόματη εντατική κατάψυξη

Όλες οι υπόλοιπες και ήδη ενεργοποιημένες λειτουργίες παραμένουν ενεργές.

Όσο είναι ενεργοποιημένη η λειτουργία Sabbath, δεν μπορείτε να πραγματοποιήσετε ρυθμίσεις στο ψυγείο σας.

Εσωτερική διαρρύθμιση

Αφαίρεση ή μετακίνηση εσωτερικού ραφιού πόρτας/ραφιού για μπουκάλια

Τα εσωτερικά ράφια πόρτας/τα ράφια μπουκαλιών στην πόρτα της συσκευής πρέπει να μετακινούνται μόνο όταν είναι άδεια.

- Σπρώξτε τα εσωτερικά ράφια πόρτας/ράφια μπουκαλιών προς τα πάνω και βγάλτε τα τραβώντας προς τα εμπρός.
- Επανατοποθετήστε τα εσωτερικά ράφια πόρτας/ράφια μπουκαλιών σε οποιαδήποτε θέση.

Γνωριμία με τη συσκευή

Αφαίρεση ή μετακίνηση των ραφιών συντήρησης

Μπορείτε να μετατοπίσετε τα ράφια συντήρησης ανάλογα με το ύψος των τροφίμων.

- Ανασηκώστε το ράφι μπροστά και τραβήξτε το προς τα έξω.
- Τοποθετείτε εκ νέου το ράφι με την πίσω άκρη προς τα πάνω στην επιθυμητή θέση. Η πίσω άκρη πρέπει να δείχνει προς τα πάνω, ώστε τα τρόφιμα να μην αγγίζουν το πίσω τοίχωμα και να μην παγώσουν.

Αφαίρεση συρταριού DailyFresh ExtraCool

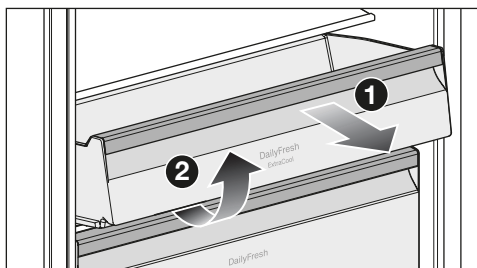

- Τραβήξτε το συρτάρι DailyFresh ExtraCool προς τα έξω μέχρι το τέρμα **1** και αφαιρέστε το συρτάρι DailyFresh ExtraCool προς τα επάνω **2**.

Αφαίρεση συρταριού DailyFresh

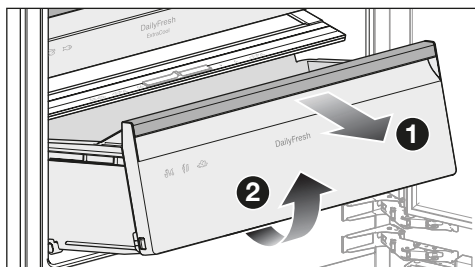

- Αφαιρέστε το ράφι μπουκαλιών από την πόρτα της συσκευής.
- Τραβήξτε το συρτάρι DailyFresh προς τα έξω μέχρι το τέρμα **1** και αφαιρέστε το συρτάρι DailyFresh προς τα επάνω **2**.

Αφαίρεση συρταριού κατάψυξης

- Τραβήξτε το συρτάρι κατάψυξης προς τα έξω μέχρι το τέρμα και αφαιρέστε το συρτάρι κατάψυξης προς τα επάνω.

Μετακίνηση μεταβλητού ραφίου για μπουκάλια

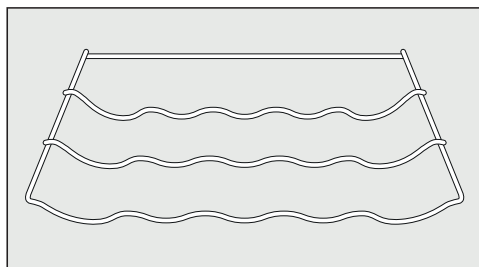

- Ανασηκώστε ελαφρώς το ράφι για μπουκάλια από πίσω και αφαιρέστε το τραβώντας προς τα εμπρός.
- Τοποθετήστε το ράφι για μπουκάλια στην επιθυμητή θέση πάλι.

Το πίσω άγκιστρο πρέπει να δείχνει προς τα πάνω, έτσι ώστε τα μπουκάλια να μην αγγίζουν το πίσω τοίχωμα.

Συνοδευτικά εξαρτήματα

Φις συσκευής

Αυγοθήκες

Μεταβλητό ράφι για μπουκάλια

Παγοθήκη

Πρόσθετα εξαρτήματα

Στο ηλεκτρονικό κατάστημα της Miele, από το Miele Service ή από τον εμπορικό αντιπρόσωπο της Miele, μπορείτε να προμηθευτείτε προϊόντα ειδικά σχεδιασμένα για το ψυγείο σας, όπως προϊόντα φροντίδας για τη συσκευή και εξαρτήματα.

Μπορείτε να αποκτήσετε πρόσβαση στο ηλεκτρονικό κατάστημα της Miele μέσω του ακόλουθου κωδικού QR:



Θέση σε λειτουργία

Πριν από την πρώτη χρήση

- Απομακρύνετε όλα τα υλικά συσκευασίας και τις προστατευτικές μεμβράνες.
- Αφαιρέστε όλα τα διαφημιστικά υλικά και τα αυτοκόλλητα από το εσωτερικό του ψυγείου.
- Καθαρίζετε το εσωτερικό της συσκευής και τα εξαρτήματα.

Σύνδεση του ψυγείου

- Συνδέστε το ψυγείο στο ηλεκτρικό δίκτυο, όπως περιγράφεται στο κεφάλαιο «Εγκατάσταση», ενότητα «Ηλεκτρική σύνδεση».

Το ψυγείο τίθεται αργά σε λειτουργία.



Στη συνέχεια εμφανίζονται οι προρρυθμισμένες θερμοκρασίες στις ενδείξεις θερμοκρασίας για τη συντήρηση και την κατάψυξη.

Το ψυγείο είναι τώρα έτοιμο για λειτουργία.

Το ψυγείο ξεκινά να ψύχει και ο εσωτερικός φωτισμός ανάβει, όταν η πόρτα της συσκευής είναι ανοιχτή.

Για να αποκτήσει το ψυγείο το κατάλληλο επίπεδο ψύξης, περιμένετε πρώτα να περάσουν λίγες ώρες πριν τοποθετήσετε για πρώτη φορά τρόφιμα.

Ενεργοποίηση ψυγείου

- Αν το ψυγείο απενεργοποιήθηκε προηγουμένως με το πλήκτρο , πιέστε για 3 δευτερόλεπτα το πλήκτρο , ώστε να ανάψουν μία φορά όλες οι λυχνίες LED στον πίνακα χειρισμού.

Ακούγεται ένα ηχητικό σήμα και στην ένδειξη θερμοκρασίας ανάβουν οι προρρυθμισμένες θερμοκρασίες.

Το ψυγείο ξεκινά να ψύχει και ο εσωτερικός φωτισμός ανάβει, όταν η πόρτα της συσκευής είναι ανοιχτή.

Μόλις επιτευχθεί η ρυθμισμένη θερμοκρασία στην κατάψυξη, σβήνει η λυχνία LED κάτω από το πλήκτρο . Η ένδειξη θερμοκρασίας της κατάψυξης παραμένει αναμμένη και σταματά ο προειδοποιητικός ήχος.

- Αν θέλετε να απενεργοποιήσετε πρόωρα τον προειδοποιητικό ήχο, πιέστε το πλήκτρο .

Για να αποκτήσει η συσκευή το κατάλληλο επίπεδο ψύξης, αφήστε πρώτα να περάσουν λίγες ώρες πριν τοποθετήσετε για πρώτη φορά τρόφιμα. Τοποθετήστε τα τρόφιμα στο ψυγείο μόνο όταν η θερμοκρασία φτάσει στη ρυθμισμένη τιμή.

Τοποθετήστε τα τρόφιμα στην κατάψυξη, μόνο όταν η θερμοκρασία στην κατάψυξη πέσει αρκετά (-18°C τουλάχιστον).

Περιμένετε μετά από την ενεργοποίηση του ψυγείου περ. 3 λεπτά, πριν δικτυώσετε το ψυγείο. Μόνο στη συνέχεια έχει ολοκληρωθεί η αρχικοποίηση του ψυγείου.

Απενεργοποίηση του ψυγείου

- Πιέστε για 3 δευτερόλεπτα το πλήκτρο , έτσι ώστε να σβήσουν όλες οι λυχνίες LED στον πίνακα χειρισμού.

Ακούγεται ένα ηχητικό σήμα.

Η ψύξη και ο εσωτερικός φωτισμός απενεργοποιούνται.

Σημείωση: Το ψυγείο δεν αποσυνδέεται από το δίκτυο ρεύματος, όταν το ψυγείο απενεργοποιείται.

Σε περίπτωση παρατεταμένης απουσίας

Σε περίπτωση που, λόγω απουσίας διακόψετε τη λειτουργία του ψυγείου και δεν το καθαρίσετε, υπάρχει κίνδυνος, αν αφήσετε κλειστή την πόρτα του, να σχηματιστεί μούχλα στο εσωτερικό του.

Καθαρίστε οπωσδήποτε το ψυγείο πριν από παρατεταμένη απουσία.

Αν πρόκειται να μην χρησιμοποιήσετε τη συσκευή για μεγαλύτερο χρονικό διάστημα, τότε κάντε τα εξής:

- Απενεργοποιήστε το ψυγείο.
- Αποσυνδέστε το βύσμα παροχής ή κατεβάστε την ασφάλεια στον ηλεκτρικό πίνακα.
- Για τον επαρκή αερισμό του ψυγείου και για την αποφυγή δημιουργίας οσμών, καθαρίστε το ψυγείο και αφήστε το ανοικτό.

Χειρισμός

Ρύθμιση της θερμοκρασίας στη συντήρηση

Χρήσιμη συμβουλή: Η συνιστώμενη θερμοκρασία ψύξης για τη συντήρηση είναι **4°C**

Η ρύθμιση της θερμοκρασίας στους 4°C και η κατάλληλη υγιεινή καθυστερούν τον πολλαπλασιασμό των βακτηρίων, π.χ. της σαλμονέλας και των λιστεριών, που μπορεί να οδηγήσουν σε σοβαρή τροφική δηλητηρίαση.

Γενικά ισχύει το εξής: Όσο πιο κρύα ρυθμίζεται η θερμοκρασία, τόσο περισσότερο μπορούν να διατηρούνται τα τρόφιμα που αποθηκεύετε στη συντήρηση.

- Αγγίξτε την επιθυμητή θερμοκρασία για τη συντήρηση.

Πιθανές τιμές ρύθμισης της θερμοκρασίας για τη συντήρηση

Η θερμοκρασία στη συντήρηση μπορεί να ρυθμιστεί από **2°C έως 6°C**.

☞) Μέσω της εφαρμογής Miele μπορείτε να κάνετε περισσότερες ρυθμίσεις για τη θερμοκρασία στη συντήρηση.

Ένδειξη θερμοκρασίας

Η ένδειξη θερμοκρασίας στον πίνακα χειρισμού δείχνει πάντα την **επιθυμητή** θερμοκρασία.

Ανάλογα με τη θερμοκρασία περιβάλλοντος και τη ρύθμιση μπορεί να χρειαστούν μερικές ώρες, μέχρι να ρυθμιστεί η επιθυμητή θερμοκρασία.

Η θερμοκρασία στη συντήρηση αυξάνεται:

- όσο συχνότερα και για μεγαλύτερο διάστημα ανοίγει η πόρτα συσκευής.
- όσο περισσότερα τρόφιμα αποθηκεύονται.
- όσο πιο ζεστά είναι τα τρόφιμα την ώρα που τοποθετούνται μέσα.
- όσο πιο υψηλή είναι η θερμοκρασία περιβάλλοντος στον χώρο τοποθέτησης του ψυγείου. Το ψυγείο είναι κατασκευασμένο για μια συγκεκριμένη κλιματική κλάση (εύρος θερμοκρασίας περιβάλλοντος), της οποίας τα όρια πρέπει να τηρούνται.

Ενεργοποίηση Εντατικής ψύξης ❄

Η λειτουργία Εντατική ψύξη ❄ πρέπει να ενεργοποιείται αμέσως πριν από την τοποθέτηση των τροφίμων ή των ποτών.

- Πιέστε το πλήκτρο Εντατική ψύξη ❄.

Η λυχνία LED κάτω από το πλήκτρο Εντατική ψύξη ❄ ανάβει.

Απενεργοποίηση εντατικής ψύξης ❄

Η λειτουργία Εντατική ψύξη ❄ απενεργοποιείται αυτόματα μετά από 6 ώρες το μέγιστο.

Για οικονομία ρεύματος, μπορείτε να διακόψετε πρόωρα τη λειτουργία Εντατική ψύξη ❄, μόλις διαπιστώσετε ότι τα τρόφιμα ή τα ροφήματα έχουν ψυχθεί επαρκώς.

- Πιέστε το πλήκτρο Εντατική ψύξη ❄.

Η λυχνία LED κάτω από το πλήκτρο Εντατική ψύξη ❄ σβήνει.

Ρύθμιση θερμοκρασίας στην κατάψυξη

 Κίνδυνος για την υγεία από την κατανάλωση αλλοιωμένων τροφίμων. Για να καταψύξετε νωπά τρόφιμα, απαιτείται θερμοκρασία **-18°C**. Λάβετε υπόψη σας ότι σε υψηλότερες θερμοκρασίες η διάρκεια ζωής των τροφίμων μειώνεται.

Ορίστε ελάχιστη θερμοκρασία **-18°C** για την κατάψυξη και τη μακροπρόθεσμη αποθήκευση τροφίμων.

Χρήσιμη συμβουλή: Με σταθερή θερμοκρασία κατάψυξης στους **-18°C** και κατάλληλη υγιεινή μπορεί να αξιοποιηθεί ο μέγιστος χρόνος αποθήκευσης των τροφίμων, ενώ ταυτόχρονα μειώνεται και ο όγκος των απορριμμάτων τροφίμων.

■ Αγγίξτε την επιθυμητή θερμοκρασία για την κατάψυξη

Πιθανές τιμές ρύθμισης της θερμοκρασίας στην κατάψυξη

Η θερμοκρασία στην κατάψυξη μπορεί να ρυθμιστεί από **-16°C** έως **-24°C**.

Ένδειξη θερμοκρασίας

Η ένδειξη θερμοκρασίας στον πίνακα χειρισμού δείχνει πάντα την **επιθυμητή** θερμοκρασία.

Ανάλογα με τη θερμοκρασία περιβάλλοντος και τη ρύθμιση μπορεί να χρειαστούν μερικές ώρες, μέχρι να ρυθμιστεί η επιθυμητή θερμοκρασία.

Η θερμοκρασία στη ζώνη κατάψυξης αυξάνεται:

- Όσο συχνότερα και για μεγαλύτερο διάστημα ανοίγει η πόρτα συσκευής.
- Όσο περισσότερα τρόφιμα αποθηκεύονται.
- Όσο πιο ζεστά είναι τα νωπά τρόφιμα που τοποθετήθηκαν.
- Όσο πιο υψηλή είναι η θερμοκρασία περιβάλλοντος στον χώρο τοποθέτησης του ψυγείου. Το ψυγείο είναι κατασκευασμένο για μια συγκεκριμένη ζώνη κλίματος (εύρος θερμοκρασίας περιβάλλοντος), της οποίας τα όρια πρέπει να τηρούνται.

Ενεργοποίηση της λειτουργίας «Εντατική κατάψυξη» ❄

Η λειτουργία «Εντατική κατάψυξη» ❄ πρέπει να ενεργοποιηθεί περ. **4–6 ώρες πριν από την τοποθέτηση** των τροφίμων που πρόκειται να καταψυχτούν. Για να αξιοποιηθεί η μέγιστη απόδοση κατάψυξης, η λειτουργία «Εντατική κατάψυξη» ❄ πρέπει να ενεργοποιηθεί 24 ώρες νωρίτερα.

Δεν χρειάζεται να ενεργοποιήσετε τη λειτουργία «Εντατική κατάψυξη» ❄,

- αν τοποθετείτε ήδη κατεψυγμένα τρόφιμα.
- αν τοποθετείτε καθημερινά μόνο έως και 2 kg τρόφιμα.

■ Πιέζετε το πλήκτρο εντατικής κατάψυξης ❄.

Η λυχνία LED κάτω από το πλήκτρο Εντατική κατάψυξη ❄ παραμένει αναμμένη.

Χειρισμός

Απενεργοποίηση της λειτουργίας «Εντατική κατάψυξη» ❄️

Η λειτουργία εντατικής κατάψυξης ❄️ απενεργοποιείται αυτόματα μετά από 50 ώρες το μέγιστο.

Για εξοικονόμηση ενέργειας, μπορείτε να απενεργοποιήσετε νωρίτερα τη λειτουργία «Εντατική κατάψυξη» ❄️, μόλις διαπιστώσετε, ότι τα τρόφιμα έχουν ψυχθεί επαρκώς.

- Πιέζετε το πλήκτρο εντατικής κατάψυξης ❄️.

Η λυχνία LED κάτω από το πλήκτρο Εντατική κατάψυξη ❄️ σβήνει.

Διακοπή αυτόματης εντατικής κατάψυξης ❄️

- Πιέζετε το πλήκτρο εντατικής κατάψυξης ❄️.

Η λυχνία LED κάτω από το πλήκτρο Εντατική κατάψυξη ❄️ σβήνει.

Ενεργοποίηση αυτόματης εντατικής κατάψυξης ❄️

- Πιέστε για 5 δευτερόλεπτα το πλήκτρο εντατικής κατάψυξης ❄️, μέχρι να ακουστεί ένα ηχητικό σήμα.
- Ελευθερώστε το πλήκτρο εντατικής κατάψυξης ❄️.

Ακούγονται 2 ηχητικά σήματα διαδοχικά. Η λειτουργία αυτόματης εντατικής κατάψυξης ❄️ είναι ενεργοποιημένη.

Πλήρης απενεργοποίηση αυτόματης εντατικής κατάψυξης ❄️

- Πιέστε για 5 δευτερόλεπτα το πλήκτρο εντατικής κατάψυξης ❄️, μέχρι να ακουστεί ένα ηχητικό σήμα.
- Ελευθερώστε το πλήκτρο εντατικής κατάψυξης ❄️.

Ακούγονται 3 ηχητικά σήματα διαδοχικά. Η λειτουργία αυτόματης εντατικής κατάψυξης ❄️ είναι απενεργοποιημένη.

Τοποθέτηση τροφίμων στη ζώνη συντήρησης

⚠️ Κίνδυνος έκρηξης λόγω εύφλεκτων μειγμάτων αερίων.

Τα εύφλεκτα μείγματα αερίων μπορούν να πάρουν φωτιά από ηλεκτρικά εξαρτήματα.

Μην τοποθετείτε μέσα στο ψυγείο εκρηκτικά υλικά ή προϊόντα με εύφλεκτα προωθητικά αέρια (π.χ. σπρέι). Τα αντίστοιχα δοχεία ψεκασμού αναγνωρίζονται από τα τυπωμένα στοιχεία περιεχομένων ή από ένα σύμβολο φλόγας. Τυχόν εξερχόμενα αέρια μπορούν να πάρουν φωτιά από ηλεκτρικά εξαρτήματα.

⚠️ Κίνδυνος πρόκλησης ζημιών από τρόφιμα που περιέχουν λίπη και έλαια.

Σε περίπτωση που αποθηκεύετε στο ψυγείο ή στην πόρτα του τροφές που περιέχουν λάδι ή άλλα λίπη, μπορεί να δημιουργηθούν ρωγμές στο πλαστικό και να σπάσει.

Προσέχετε, ώστε το λάδι ή το λίπος που ενδεχομένως τρέξει να μην έρθει σε επαφή με τα πλαστικά μέρη του ψυγείου.

Εάν οι κυκλοφορία αέρα δεν επαρκεί, μειώνεται η απόδοση ψύξης και αυξάνεται η κατανάλωση ρεύματος. Μην τοποθετείτε τα τρόφιμα πολύ κοντά το ένα στο άλλο και όχι σε απευθείας επαφή με το πίσω τοίχωμα, για να μπορεί να κυκλοφορεί άνετα ο αέρας.

Διάφορα επίπεδα ψύξης

Λόγω της φυσικής κυκλοφορίας αέρα ρυθμίζονται στη συντήρηση διαφορετικά επίπεδα θερμοκρασίας.

Ο ψυχρός, βαρύς αέρας κατεβαίνει στην κάτω περιοχή της συντήρησης. Χρησιμοποιείτε τα διάφορα διαθέσιμα επίπεδα ψύξης κατά την τοποθέτηση των τροφίμων.

Θερμότερη περιοχή

Η θερμότερη περιοχή είναι επάνω ψηλά στο μπροστινό τμήμα και στην πόρτα της συσκευής. Εκεί μπορείτε να τοποθετήσετε το βούτυρο, για να διατηρείται μαλακό, όταν θέλετε να το αλείψετε σε ψωμί, καθώς επίσης και το τυρί, για να διατηρήσει τη γεύση του.

Η ψυχρότερη περιοχή

Η πιο ψυχρή περιοχή της συντήρησης βρίσκεται στο συρτάρι DailyFresh ExtraCool και στο πίσω τοίχωμα.

Η ρύθμιση της θερμοκρασίας στους 4°C και η κατάλληλη υγιεινή καθυστερούν τον πολλαπλασιασμό των βακτηρίων, π.χ. της σαλμονέλας και των λιστερίων, που μπορεί να οδηγήσουν σε σοβαρή τροφική δηλητηρίαση.

Στις περιοχές αυτές μπορείτε επομένως να τοποθετήσετε όλα τα ευαίσθητα και εύκολα αλλοιώσιμα τρόφιμα, όπως π.χ.:

- ψάρι, κρέας, πουλερικά
- αλλαντικά, έτοιμα γεύματα
- τρόφιμα ή αρτοσκευάσματα με αυγά ή κρέμα γάλακτος
- νωπή ζύμη, ζύμη για κέικ, πίτσα, κικ λορέν
- φρέσκο τυρί και άλλα προϊόντα από νωπό γάλα

Χειρισμός

- χούμους, αλείμματα λαχανικών, υποκατάστατα τυριού κρέμας φυτικής προέλευσης
- συσκευασμένα λαχανικά έτοιμα προς κατανάλωση
- γενικώς, όλα τα νωπά τρόφιμα (με απαιτούμενη θερμοκρασία τουλάχιστον 4°C για τον ελάχιστο χρόνο διατήρησής τους)

Χρήσιμη συμβουλή: Τοποθετείτε τα τρόφιμα έτσι, ώστε να μην ακουμπούν στο πίσω τοίχωμα της συντήρησης. Διαφορετικά, τα τρόφιμα μπορεί να κολλήσουν στο πίσω τοίχωμα.

Δείκτης θερμοκρασίας για την πιο ψυχρή περιοχή

Ο δείκτης θερμοκρασίας για την πιο ψυχρή περιοχή βρίσκεται στο αριστερό ή δεξιό εσωτερικό πλαίσιο τοίχωμα στην ψυχρότερη περιοχή της συντήρησης. Με τη βοήθεια του δείκτη θερμοκρασίας μπορείτε να ελέγξετε σε αυτή την περιοχή τη θερμοκρασία για όλα τα ευαίσθητα τρόφιμά σας. Στην ψυχρότερη περιοχή (ανάμεσα στον δείκτη θερμοκρασίας και στο ράφι που βρίσκεται από κάτω) ρυθμίζεται με σωστή ρύθμιση της θερμοκρασίας η χαμηλότερη, μέση θερμοκρασία ψύξης. Αυτή η χαμηλή θερμοκρασία ψύξης και μια αντίστοιχη υγιεινή καθυστερούν τον πολλαπλασιασμό των βακτηριδίων, π.χ. της σαλμονέλας και των λιστεριών, τα οποία μπορεί να προκαλέσουν σοβαρή τροφική δηλητηρίαση.

Μετά την αρχική λειτουργία του ψυγείου μπορεί να χρειαστεί να περάσουν έως και 12 ώρες, μέχρι να επιτευχθεί η επιθυμητή θερμοκρασία.

Η ακρίβεια της ένδειξης του δείκτη θερμοκρασίας επηρεάζεται επίσης όταν ανοίγει πολλές φορές και για παρατεταμένο χρονικό διάστημα η πόρτα της συσκευής. Ανοίγετε την πόρτα της συσκευής πάντα για σύντομο χρονικό διάστημα. Ελέγξτε εκ νέου τον δείκτη θερμοκρασίας μετά από μερικές ώρες.

Ένδειξη του δείκτη θερμοκρασίας

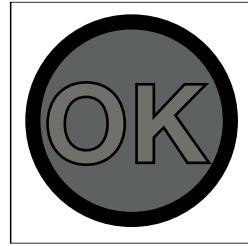

Αν ο δείκτης θερμοκρασίας εμφανίζει «OK», τότε η θερμοκρασία είναι ρυθμισμένη σωστά. Τα ευαίσθητα και εύκολα αλλοιωσίσιμα τρόφιμά σας ψύχονται σωστά σε αυτή την περιοχή.

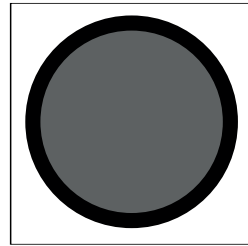

Αν ο δείκτης θερμοκρασίας δεν εμφανίζει «OK», τότε η θερμοκρασία είναι ρυθμισμένη σε πολύ υψηλό επίπεδο. Ρυθμίστε τη θερμοκρασία στους 4 °C ή χαμηλότερα.

Σε περίπτωση που η θερμοκρασία περιβάλλοντος παρουσιάζει έντονες διακυμάνσεις, παρατηρείτε τον δείκτη θερμοκρασίας συχνότερα. Ρυθμίστε τη θερμοκρασία, αν χρειάζεται, ακόμα μία φορά.

Χρήσιμη συμβουλή: Αν ο δείκτης θερμοκρασίας μετά από επανειλημμένο έλεγχο και ρύθμιση σε ψυχρότερο επίπεδο συνεχίζει να μην εμφανίζει «OK», απευθυνθείτε στο service. Ο δείκτης θερμοκρασίας έχει υποστεί βλάβη και δεν είναι πια εγγυημένη η σωστή αποθήκευση των ευαίσθητων τροφίμων.

Αποθήκευση των τροφίμων συσκευασμένων ή μη συσκευασμένων;

Διατηρείτε πάντα τα τρόφιμα στη συντήρηση συσκευασμένα ή καλά σκεπασμένα (στο συρτάρι DailyFresh υπάρχουν εξαιρέσεις).

Έτσι αποφεύγεται ο κίνδυνος μετάδοσης οσμών, το στέγνωμα των τροφίμων και η μεταφορά τυχόν βακτηριδίων. Αυτό πρέπει να λαμβάνεται ιδιαίτερα υπόψη κατά την αποθήκευση τροφίμων ζωικής προέλευσης. Εξασφαλίστε, ότι ιδίως το ωμό κρέας και το ψάρι δεν έρχονται σε επαφή με άλλα τρόφιμα.

Με τη σωστή ρύθμιση της θερμοκρασίας και την κατάλληλη υγιεινή, η διάρκεια ζωής των τροφίμων μπορεί να αυξηθεί κατά πολύ. Έτσι αποφεύγεται η άσκοπη σπατάλη τροφίμων.

Τρόφιμα πλούσια σε πρωτεΐνες

Λάβετε υπόψη σας ότι τρόφιμα πλούσια σε πρωτεΐνες αλλοιώνονται γρηγορότερα. Αυτό σημαίνει ότι τα μαλακόστρακα και τα οστρακοειδή π.χ. αλλοιώνονται γρηγορότερα από το ψάρι και το ψάρι γρηγορότερα από το κρέας.

Συρτάρι DailyFresh ExtraCool

Τα συρτάρι DailyFresh ExtraCool είναι κατάλληλο για την αποθήκευση ιδιαίτερα ευαίσθητων τροφίμων, όπως είναι τα εξής:

- φρέσκα ψάρια, μαλακόστρακα και οστρακοειδή
- κρέας, πουλερικά, αλλαντικά
- έτοιμες σαλάτες
- γαλακτοκομικά προϊόντα όπως γιαούρτι, τυρί, κρέμα γάλακτος, κβαρκ κτλ.
- Επιπλέον, στο συρτάρι DailyFresh ExtraCool μπορείτε να αποθηκεύσετε τρόφιμα κάθε είδους, εφόσον είναι **συσκευασμένα**.

Αν στη συντήρηση έχει ρυθμιστεί θερμοκρασία **2°C**, στο συρτάρι DailyFresh ExtraCool θα έχετε θερμοκρασία περίπου **0°C**.

Η υγρασία αέρα στο συρτάρι DailyFresh ExtraCool δεν έχει αυξηθεί και δεν μπορεί να ρυθμιστεί.

Στο συρτάρι DailyFresh ExtraCool, η θερμοκρασία (ανάλογα με τη ρυθμισμένη θερμοκρασία στη συντήρηση) είναι στους περ. 0°C.

Έτσι επιτυγχάνονται θερμοκρασίες κάτω από το μηδέν, υπό ορισμένες συνθήκες. Τα τρόφιμα μπορεί να παγώσουν.

Αν χρειάζεται, προσαρμόστε τη ρύθμιση της θερμοκρασίας.

Χειρισμός

Λάβετε υπόψη ότι τρόφιμα πλούσια σε πρωτεΐνες αλλοιώνονται πιο γρήγορα. Αυτό σημαίνει ότι τα μαλακόστρακα και τα οστρακοειδή π.χ. αλλοιώνονται γρηγορότερα από το ψάρι και το ψάρι γρηγορότερα από το κρέας. Αποθηκεύετε τα τρόφιμα αυτά μόνο **σκεπασμένα ή συσκευασμένα** για λόγους υγιεινής.

Συρτάρι DailyFresh

Στο συρτάρι DailyFresh επικρατούν συνθήκες αποθήκευσης κατάλληλες για φρούτα και λαχανικά.

Στο συρτάρι DailyFresh, η υγρασία μπορεί να ρυθμιστεί κατά τέτοιο τρόπο ώστε να αντιστοιχεί περίπου στα αποθηκευμένα τρόφιμα. Η αυξημένη υγρασία «αναγκάζει» τα τρόφιμα να διατηρούν την υγρασία τους, και έτσι δεν ξεραίνονται τόσο γρήγορα. Η θερμοκρασία αντιστοιχεί σχεδόν σε αυτή της συμβατικής συντήρησης.

Λάβετε υπόψη ότι η καλή αρχική κατάσταση των τροφίμων είναι σημαντική για την καλύτερη συντήρησή τους.

Αλλαγή ρύθμισης υγρασίας στο συρτάρι DailyFresh

Το επίπεδο της υγρασίας αέρα στο συρτάρι DailyFresh εξαρτάται βασικά από το είδος και την ποσότητα των αποθηκευμένων τροφίμων, αν αυτά **δεν είναι συσκευασμένα**.

Χρήσιμη συμβουλή: Αν το ψυγείο **δεν είναι πολύ** γεμάτο, μπορεί να επικρατεί υψηλή υγρασία αέρα στο εσωτερικό του. Αν το ψυγείο δεν είναι πολύ γεμάτο, φροντίζετε να συσκευάζετε τα τρόφιμα σε αεροστεγείς συσκευασίες.

Χρήσιμη συμβουλή: Αποθηκεύετε τα **ελαφρώς κομμένα** φρούτα ή λαχανικά καλυμμένα ή συσκευασμένα, για να μη στεγνώσουν.

Επιλογή χαμηλής υγρασίας αέρα δ

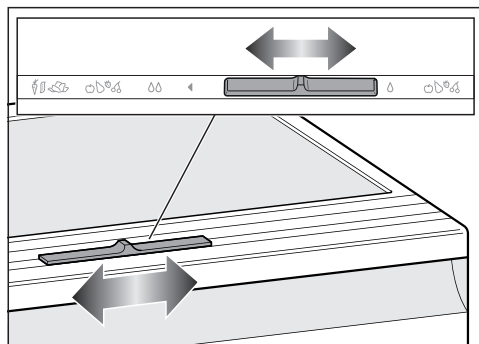

■ Μετακινήστε τον ρυθμιστή προς τα δεξιά.

Το καπάκι του συρταριού είναι ανοιχτό και η υγρασία μειώνεται δ .

■ Επιλέξτε αυτή τη ρύθμιση κατά βάση για:

- υψηλό φορτίο
- μικτό φορτίο
- φορτίο αποτελούμενο κυρίως από φρούτα
- πολύ υψηλή υγρασία αέρα στο συρτάρι DailyFresh.

Επιλογή αυξημένης υγρασίας αέρα ^{ΔΔ}

- Μετακινήστε τον ρυθμιστή προς τα αριστερά.

Το καπάκι του συρταριού είναι κλειστό και η υγρασία παραμένει μέσα στο συρτάρι ^{ΔΔ}.

- Επιλέξτε αυτή τη ρύθμιση για:
 - χαμηλό φορτίο
 - φορτίο αποτελούμενο κυρίως από λαχανικά
 - πολύ χαμηλή υγρασία αέρα στο συρτάρι DailyFresh.

Σε περίπτωση υψηλής υγρασίας αέρα στο συρτάρι DailyFresh μπορεί να δημιουργηθεί νερό συμπύκνωσης.

Αν κατά την εκτίμησή σας έχει δημιουργηθεί πάρα πολύ νερό συμπύκνωσης και επηρεάζει τα τρόφιμα, ενεργήστε ως εξής:

Αφαιρέστε το νερό συμπύκνωσης με ένα πανί.

Ανοίξτε το καπάκι του συρταριού, επιλέγοντας τη θέση «Χαμηλή υγρασία αέρα ^{ΔΔ}».

Κατάψυξη και αποθήκευση φρέσκων τροφίμων

Μέγιστο δυναμικό κατάψυξης

Για να καταψυχθούν τα τρόφιμα μέχρι τον πυρήνα τους γρήγορα, δεν επιτρέπεται να ξεπεραστεί το μέγιστο δυναμικό κατάψυξης. Θα βρείτε το μέγιστο δυναμικό κατάψυξης εντός 24 ωρών στην πινακίδα τύπου «Δυναμικό κατάψυξης ... kg/24 h».

Πριν από την τοποθέτηση

Χρησιμοποιείτε για την κατάψυξη μόνο τα φρέσκα τρόφιμα σε άψογη κατάσταση.

- Σε περίπτωση μεγαλύτερης ποσότητας από 2 kg φρέσκων τροφίμων, ενεργοποιήστε περίπου 6 ώρες πριν από την τοποθέτηση των τροφίμων τη λειτουργία «Εντατική κατάψυξη» ❄.
- Σε περίπτωση ακόμη μεγαλύτερης ποσότητας κατεψυγμένων τροφίμων, ενεργοποιήστε 24 ώρες πριν από την τοποθέτηση των τροφίμων τη λειτουργία «Εντατική κατάψυξη» ❄.

Έτσι, τα ήδη κατεψυγμένα τρόφιμα αποκοτούν ένα απόθεμα ψύχους.

Τοποθέτηση κατεψυγμένων τροφίμων

Τα νωπά τρόφιμα δεν επιτρέπεται κατά την κατάψυξή τους να αγγίζουν τα κατεψυγμένα, ώστε να μην ξεπαγώσουν τα ήδη κατεψυγμένα.

- Τοποθετείτε τα τρόφιμα πάντα πρώτα στο πιο κάτω συρτάρι κατάψυξης.
- Για να μην κολλήσουν τα τρόφιμα μεταξύ τους ή να παγώσουν επιφανειακά, αποθηκεύετε τις συσκευασίες στεγνές.

Σπρώχνετε πάντα το συρτάρι της κατάψυξης μέχρι τέρμα προς τα μέσα, ώστε ο αέρας να μπορεί να κυκλοφορεί ανεμπόδιστα μέσα στο ψυγείο.

Για να καταψύχονται τα τρόφιμα γρήγορα μέχρι τον πυρήνα τους, μην υπερβαίνετε τα παρακάτω μεγέθη συσκευασίας:

- φρούτα και λαχανικά μέγ. 1 kg
- κρέας μέγ. 2,5 kg

Χειρισμός

- εισαγωγή μεγάλης ποσότητας κατεψυγμένων τροφίμων

Χρήσιμη συμβουλή: Μπορείτε να μεγεθύνετε ευέλικτα την κατάψυξη, π.χ. για να τοποθετήσετε κατεψυγμένα μεγάλου όγκου, για παράδειγμα γαλοπούλα ή κυνήγι.

- Βγάλτε τα συρτάρια από την κατάψυξη.
- Τοποθετήστε τα κατεψυγμένα τρόφιμα απευθείας στον πάτο της κατάψυξης.

Μετά την κατάψυξη νωπών τροφίμων

- Απενεργοποιήστε τη λειτουργία «Εντατική κατάψυξη» ❄.

Παρασκευή πάγου

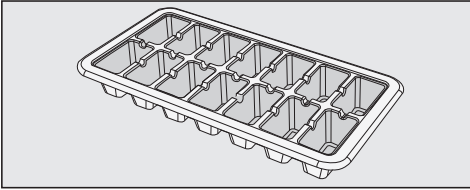

- Γεμίστε την παγοθήκη κατά τα 3/4 με νερό και τοποθετήστε τη στον πάτο ενός συρταριού κατάψυξης.
- Για να βγάλετε την παγοθήκη, αν έχει κολλήσει, χρησιμοποιήστε ένα αμβλύ αντικείμενο, π.χ. τη λαβή ενός κουταλιού.

Χρήσιμη συμβουλή: Τα παγάκια βγαίνουν εύκολα, αν κρατήσετε για λίγο την παγοθήκη κάτω από τρεχούμενο νερό.

Ταχεία ψύξη ποτών και αναψυκτικών

- Αν έχετε τοποθετήσει μπουκάλια στην κατάψυξη για ταχεία ψύξη, βγάλτε τα **το αργότερο μετά από μία ώρα**. Τα μπουκάλια μπορεί να διαρραγούν.

Χρήσιμη συμβουλή:  Μέσω της εφαρμογής Miele μπορείτε να κάνετε πρόσθετες ρυθμίσεις στο ψυγείο σας. Περισσότερες πληροφορίες για αυτό θα βρείτε στην εφαρμογή Miele.

Για αυτό, το ψυγείο σας πρέπει να είναι δικτυωμένο και να έχει καταχωριστεί στην εφαρμογή Miele.

Λάβετε υπόψη το κεφάλαιο «Υποδείξεις ασφαλείας και προειδοποιήσεις» σε αυτές τις οδηγίες χρήσης και τοποθέτησης και βεβαιωθείτε ότι οι υποδείξεις ασφαλείας τηρούνται και όταν χειρίζεστε το ψυγείο μέσω της εφαρμογής Miele.

Ενεργοποίηση λειτουργίας Sabbath

Όσο είναι ενεργοποιημένη η λειτουργία Sabbath, δεν μπορείτε να πραγματοποιήσετε ρυθμίσεις στο ψυγείο σας.

- Πιέστε για 15 δευτερόλεπτα το πλήκτρο Εντατική κατάψυξη , μέχρι να ακουστεί ένα 2ο ηχητικό σήμα (το 1ο ηχητικό σήμα ακούγεται μετά από 5 δευτερόλεπτα).

Η λυχνίες LED κάτω από το πλήκτρο Εντατική κατάψυξη  ανάβει με μειωμένη φωτεινότητα.

Όλες οι περαιτέρω λυχνίες LED στον πίνακα χειρισμού σβήνουν. Η λειτουργία Sabbath είναι ενεργοποιημένη.

Βεβαιωθείτε ότι οι πόρτες της συσκευής είναι καλά κλεισμένες, αφού οι οπτικές και ακουστικές προειδοποιήσεις στη συγκεκριμένη λειτουργία είναι απενεργοποιημένες.

 Κίνδυνος για την υγεία από την κατανάλωση αλλοιωμένων τροφίμων. Επειδή μια πιθανή διακοπή ρεύματος κατά τη διάρκεια της λειτουργίας Sabbath δεν εμφανίζεται σε κάποια ένδειξη, τα τρόφιμα εκτίθενται κατά περίπτωση για κάποιο χρονικό διάστημα σε αυξημένες θερμοκρασίες. Συνεπώς η διάρκεια ζωής των τροφίμων μειώνεται. Σε περίπτωση διακοπής ρεύματος κατά τη διάρκεια της λειτουργίας Sabbath ελέγξτε την ποιότητα των τροφίμων.

Απενεργοποίηση λειτουργίας Sabbath

Η λειτουργία Sabbath απενεργοποιείται αυτόματα μετά από περίπου 80 ώρες. Μπορείτε να απενεργοποιήσετε τη λειτουργία Sabbath οποιαδήποτε στιγμή νωρίτερα.

- Πιέστε για 15 δευτερόλεπτα το πλήκτρο SuperFrost , μέχρι να ακουστεί ένα ηχητικό σήμα.

Οι λυχνίες LED των προρυθμισμένων θερμοκρασιών ανάβουν.

Η λειτουργία Sabbath είναι απενεργοποιημένη.

Προσαρμογή ρυθμίσεων

Miele@home

Το ψυγείο είναι εξοπλισμένο με ενσωματωμένη μονάδα WiFi.

Η δικτύωση είναι εργοστασιακά απενεργοποιημένη.

Για τη χρήση απαιτείται:

- δίκτυο WiFi
- η εφαρμογή Miele
- λογαριασμός χρήστη Miele. Μπορείτε να δημιουργήσετε έναν λογαριασμό χρήστη μέσω της εφαρμογής Miele.

Η εφαρμογή Miele σας καθοδηγεί κατά τη σύνδεση του ψυγείου με το οικιακό δίκτυο WiFi.

Αφού συνδέσετε το ψυγείο στο δίκτυο WiFi σας, μπορείτε π.χ. να προβείτε με την εφαρμογή στις ακόλουθες ενέργειες:

- Να ζητήσετε πληροφορίες για την κατάσταση λειτουργίας του ψυγείου σας
- Να αλλάξετε τις ρυθμίσεις του ψυγείου σας
- Να κάνετε πρόσθετες ρυθμίσεις στο ψυγείο σας

Με τη σύνδεση του ψυγείου στο δίκτυο WiFi σας αυξάνεται η κατανάλωση ενέργειας, ακόμη και αν το ψυγείο είναι εκτός λειτουργίας.

Εξασφαλίστε ότι στον χώρο τοποθέτησης του ψυγείου σας το σήμα του δικτύου WiFi είναι αρκετά ισχυρό.

Διαθεσιμότητα σύνδεσης WLAN

Η σύνδεση WLAN μοιράζεται μια περιοχική συχνότητα με άλλες συσκευές, π.χ. με συσκευή μικροκυμάτων, με τηλεκατευθυνόμενα παιχνίδια). Έτσι μπορεί να προκύψουν παροδικές ή ολοκληρωτικές ανωμαλίες σύνδεσης. Γι' αυτό το λόγο δεν μπορούν να είναι εγγυημένα σταθερά διαθέσιμες οι προσφερόμενες λειτουργίες.

Διαθεσιμότητα Miele@home

Η χρήση της εφαρμογής Miele εξαρτάται από τη διαθεσιμότητα της υπηρεσίας Miele@home στη χώρα σας.

Η υπηρεσία Miele@home δεν είναι διαθέσιμη σε όλες τις χώρες.

Πληροφορίες σχετικά με τη διαθεσιμότητα θα βρείτε στην ιστοσελίδα www.miele.com.

Εφαρμογή Miele

Μπορείτε να κατεβάσετε δωρεάν την εφαρμογή Miele από το Apple App Store® ή από το Google Play Store™.



Εκτέλεση Scan & Connect

- Σαρώστε τον κωδικό QR.

Αν έχετε εγκαταστήσει την εφαρμογή Miele και έχετε λογαριασμό χρήστη, θα μεταφερθείτε απευθείας στη σύνδεση δικτύου.

Αν δεν έχετε εγκαταστήσει ακόμα την εφαρμογή Miele, θα μεταφερθείτε στο Apple App Store® ή στο Google Play Store™.

- Εγκαταστήστε την εφαρμογή Miele και δημιουργήστε έναν λογαριασμό χρήστη.

- Σαρώστε ξανά τον κωδικό QR.

Η εφαρμογή Miele σας καθοδηγεί στα βήματα ρύθμισης.



Ρύθμιση σύνδεσης WiFi για 1η φορά

- Πιέστε για 2 δευτερόλεπτα το πλήκτρο , μέχρι να ακουστεί ένα ηχητικό σήμα.

Στη διάρκεια της σύνδεσης αναβοσβήνει το σύμβολο . Το σύμβολο ανάβει, όταν η σύνδεση έχει ολοκληρωθεί.

Ενεργοποίηση σύνδεσης WiFi

- Πατήστε το πλήκτρο .

Η λυχνία LED κάτω από το πλήκτρο  ανάβει.

Απενεργοποίηση σύνδεσης WiFi

- Πατήστε το πλήκτρο .

Η λυχνία LED κάτω από το πλήκτρο  σβήνει.

Επαναφορά διαμόρφωσης δικτύου

Αν προκύψουν προβλήματα σύνδεσης του ψυγείου σας με το δίκτυο WiFi, μπορείτε να επαναφέρετε τη διαμόρφωση δικτύου.

- Κρατήστε το πλήκτρο  πιεσμένο για 6 δευτερόλεπτα, μέχρι να ακουστούν 2 ηχητικά σήματα.

Η λυχνία LED κάτω από το πλήκτρο  αναβοσβήνει για περίπου 1 λεπτό. Στη συνέχεια, η λυχνία LED σβήνει.

Εκτελείται επαναφορά όλων των ρυθμίσεων που έχουν προγραμματιστεί και των τιμών που έχουν εισαχθεί.

Η σύνδεση WiFi απενεργοποιήθηκε.

Καθαρισμός και φροντίδα

Δεν επιτρέπεται να αφαιρέσετε την πινακίδα τύπου από το εσωτερικό του ψυγείου. Η πινακίδα τύπου είναι απαραίτητη σε περίπτωση βλάβης.

Προσέχετε να μην εισχωρήσει νερό στο ηλεκτρονικό σύστημα ή τον φωτισμό.

 Κίνδυνος ζημιάς λόγω διεύθυνσης υγρασίας.
Ο ατμός ενός ατμοκαθαριστή μπορεί να προκαλέσει ζημιά σε πλαστικά και ηλεκτρικά εξαρτήματα.
Μη χρησιμοποιείτε ατμοκαθαριστή για να καθαρίσετε το ψυγείο.

Υποδείξεις για το καθαριστικό

Στο εσωτερικό του ψυγείου χρησιμοποιείτε μόνο μέσα καθαρισμού και περιποίησης που είναι ακίνδυνα για τα τρόφιμα.

Για να μην πάθουν ζημιά όλες οι επιφάνειες, **μην** χρησιμοποιείτε κατά τον καθαρισμό

- καθαριστικά που περιέχουν σόδα, αμμωνία, οξέα ή χλώριο
- καθαριστικά αφαίρεσης αλάτων
- δυνατά καθαριστικά (π.χ. σε μορφή σκόνης, γαλακτώματος, κόκκων),
- καθαριστικά που περιέχουν διαλύτες
- καθαριστικά ανοξειδωτων επιφανειών
- απορρυπαντικά πλυντηρίου πιάτων
- σπρέι φούρνου
- καθαριστικό για τζάμια
- σκληρά σφουγγάρια και βούρτσες, (π.χ. σφουγγάρια για κατσαρόλες)
- ειδικά σφουγγαράκια σε σχήμα γόμας που «σβήνουν» τη βρομιά χωρίς νερό και σαπούνι
- κοφτερές μεταλλικές ξύστρες

Για τον καθαρισμό συνιστάται ένα καθαρό σφουγγάρι, χλιαρό νερό με λίγο απορρυπαντικό.

Προετοιμασία του ψυγείου για καθαρισμό

- Απενεργοποιήστε το ψυγείο.
- Αφαιρέστε τα τρόφιμα από το ψυγείο και τοποθετήστε τα σε ψυχρό μέρος.
- Βγάλτε όλα τα αφαιρούμενα μέρη για να τα καθαρίσετε.

Καθαρισμός εσωτερικού χώρου

Καθαρίζετε το ψυγείο τακτικά, τουλάχιστον όμως μία φορά το μήνα.

Αν η βρομιά παραμένει για αρκετό χρονικό διάστημα, ενδεχομένως να μην μπορεί πλέον να αφαιρεθεί.

Το χρώμα των επιφανειών μπορεί να αλλοιωθεί.

Καλύτερα να αφαιρείτε αμέσως τη βρομιά.

- Καθαρίστε τον εσωτερικό χώρο με ένα καθαρό απορροφητικό πανί, χλιαρό νερό και λίγο υγρό πλύσης πιάτων στο χέρι.
- Πλύντε όλα τα μέρη στο χέρι και **όχι** στο πλυντήριο πιάτων.
- Μετά τον καθαρισμό ξεπλύνετε με καθαρό νερό και στεγνώστε τα όλα με ένα πανί.
- Καθαρίζετε τακτικά το αυλάκι και το άνοιγμα απορροής νερού απόψυξης με ένα ξυλάκι ή κάτι παρεμφερές, έτσι ώστε το νερό απόψυξης να μπορεί να εκρέει ανεμπόδιστα.

Για να μπορείτε να καθαρίσετε το αυλάκι και το άνοιγμα απορροής νερού απόψυξης, πρέπει προηγουμένως να αφαιρεθεί το συρτάρι DailyFresh ExtraCool και το καπάκι του συρταριού που βρίσκεται από κάτω.

- Για να αερίζεται επαρκώς το ψυγείο και για να αποφύγετε τη δημιουργία οσμών, αφήστε το ψυγείο ανοιχτό για σύντομο χρονικό διάστημα.

Καθαρισμός αυλακιού αποστράγγισης και ανοίγματος απορροής νερού απόψυξης

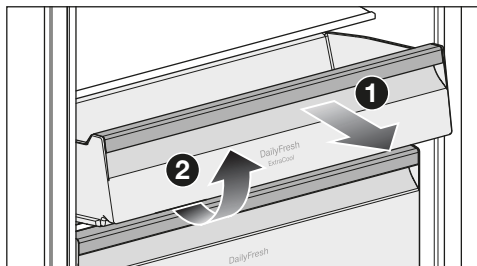

- Τραβήξτε το συρτάρι DailyFresh ExtraCool **1** προς τα έξω μέχρι το τέρμα και αφαιρέστε το συρτάρι DailyFresh ExtraCool προς τα επάνω **2**.
- Αφαιρέστε το ράφι μπουκαλιών από την πόρτα της συσκευής.
- Τραβήξτε το συρτάρι DailyFresh που βρίσκεται από κάτω λίγο προς τα έξω.
- Σηκώστε το καπάκι του συρταριού επάνω από το συρτάρι DailyFresh μπροστά και τραβήξτε το καπάκι του συρταριού εντελώς προς τα μπροστά.

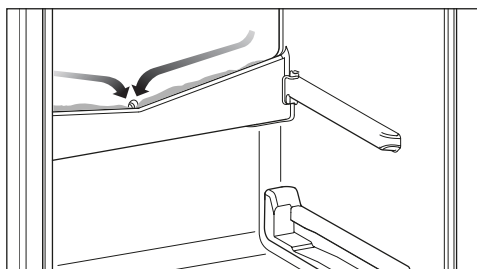

- Καθαρίστε το κανάλι νερού συμπύκνωσης και την οπή αποστράγγισης με ένα στικ ή κάτι παρόμοιο.
- Εισάγετε πάλι το καπάκι του συρταριού πάνω από το συρτάρι DailyFresh.

Καθαρισμός και φροντίδα

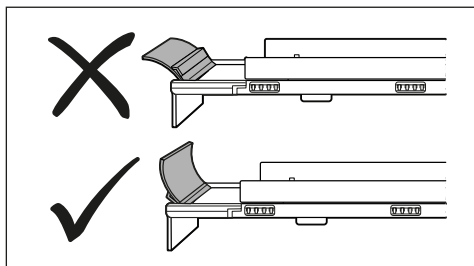

- Προσέξτε να έχει τοποθετηθεί σωστά το χείλος στο καπάκι του συρταριού.
- Εισάγετε πάλι το συρτάρι DailyFresh και το συρτάρι DailyFresh ExtraCool.

Αφαίρεση καπακιού του συρταριού DailyFresh

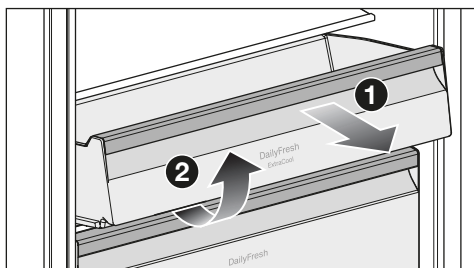

- Τραβήξτε το συρτάρι DailyFresh ExtraCool **1** προς τα έξω μέχρι το τέρμα και αφαιρέστε το συρτάρι DailyFresh ExtraCool προς τα επάνω **2**.
- Αφαιρέστε το ράφι μπουκαλιών από την πόρτα της συσκευής.
- Τραβήξτε το συρτάρι DailyFresh που βρίσκεται από κάτω λίγο προς τα έξω.
- Σηκώστε το καπάκι του συρταριού επάνω από το συρτάρι DailyFresh μπροστά και τραβήξτε το καπάκι του συρταριού εντελώς προς τα μπροστά.
- Μετά από τον καθαρισμό: Εισάγετε πάλι το καπάκι του συρταριού πάνω από το συρτάρι DailyFresh.

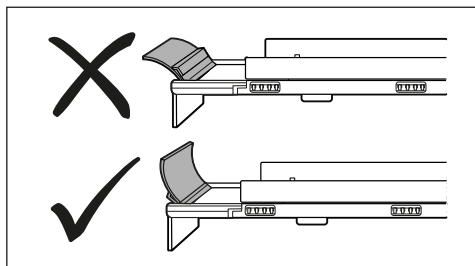

- Προσέξτε να έχει τοποθετηθεί σωστά το χείλος στο καπάκι του συρταριού.
- Εισάγετε πάλι το συρτάρι DailyFresh και το συρτάρι DailyFresh ExtraCool.

Αποσυναρμολόγηση προσόψεων συρταριών

Για σκοπούς καθαρισμού, μπορούν να αφαιρεθούν οι προσόψεις του συρταριού DailyFresh και των συρταριών κατάψυξης.

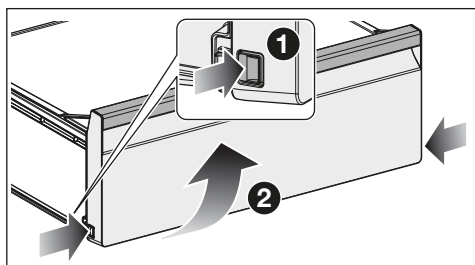

- Πιέστε και στις δύο πλευρές της πρόσοψης συρταριού κάτω την απασφάλιση.
- Αφαιρέστε την πρόσοψη συρταριού προς τα μπροστά με μια περιστροφική κίνηση.

Αποσυναρμολόγηση ραφιού

- Τοποθετήστε το ράφι επάνω σε μια μαλακή βάση (π.χ. πετσέτα κουζίνας) στην επιφάνεια εργασίας.

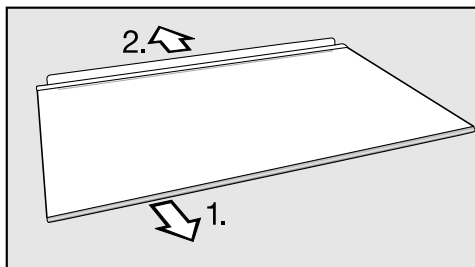

- Πριν από τον καθαρισμό του ραφιού, αφαιρέστε τη διακοσμητική λωρίδα και τον πίσω προστατευτικό πήχη.
1. Τραβήξτε τη διακοσμητική λωρίδα ξεκινώντας από τη μία πλευρά.
 2. Τραβήξτε και αφαιρέστε τον πίσω προστατευτικό πήχη.
- Μετά τον καθαρισμό στερεώστε και πάλι στο ράφι τη διακοσμητική λωρίδα και τον πίσω προστατευτικό πήχη.

Καθαρισμός φλάντζας πόρτας

 Κίνδυνος ζημιάς εξαιτίας λανθασμένου καθαρισμού.

Η εφαρμογή λαδιού ή γράσου στο λάστιχο της πόρτας μπορεί να καταστήσει πορώδη την επιφάνειά της. Μην χρησιμοποιείτε έλαια ή λίπη στη φλάντζα πόρτας.

- Καθαρίζετε τακτικά τη φλάντζα πόρτας με καθαρό νερό και σκουπίζετε την στο τέλος προσεκτικά με πανί.

Καθαρισμός εγκάρσιων τομών αερισμού και εξαερισμού

- Καθαρίζετε τακτικά τα ανοίγματα αερισμού και εξαερισμού με ένα ξεσκονιστήρι ή με ηλεκτρική σκούπα (χρησιμοποιείτε π.χ. τη βούρτσα σκαλιστών επιφανειών για τις ηλεκτρικές σκούπες Miele).

Μετά τον καθαρισμό

- Επανατοποθετήστε στο ψυγείο όλα τα εξαρτήματα.
- Θέστε σε λειτουργία το ψυγείο.
- Ενεργοποιήστε για λίγο τη λειτουργία «Εντατική κατάψυξη» ❄, ώστε να κρυώσει γρήγορα η κατάψυξη.
- Ενεργοποιήστε για λίγο τη λειτουργία «Εντατική συντήρηση» ❄, ώστε να κρυώσει γρήγορα η συντήρηση.
- Τοποθετήστε τα τρόφιμα στη συντήρηση και κλείστε την πόρτα της συσκευής.
- Τοποθετήστε τα συρτάρια κατάψυξης με τα κατεψυγμένα τρόφιμα στην κατάψυξη, μόλις η θερμοκρασία στην κατάψυξη είναι αρκετά χαμηλή.
- Απενεργοποιήστε τη λειτουργία «Εντατική κατάψυξη» ❄ μόλις επιτευχθεί μια σταθερή θερμοκρασία κατάψυξης τουλάχιστον -18°C .

Απόψυξη συσκευής

Απόψυξη συντήρησης

Η συντήρηση αποψύχεται αυτόματα.

Διατηρείτε καθαρά το κανάλι νερού συμπύκνωσης και την οπή αποστράγγισης. Το νερό απόψυξης πρέπει πάντα να μπορεί να εκρέει ανεμπόδιστο.

Πριν από τον καθαρισμό του καναλιού νερού συμπύκνωσης πρέπει να αφαιρεθεί το συρτάρι DailyFresh και το καπάκι συρταριού που βρίσκεται από επάνω.

Απόψυξη κατάψυξης

Το ψυγείο διαθέτει σύστημα «NoFrost», μέσω του οποίου εκτελείται αυτόματα η απόψυξη της κατάψυξης.

Αντιμετώπιση προβλημάτων

Τις περισσότερες βλάβες και τα σφάλματα μπορείτε να τα αντιμετωπίσετε μόνοι σας. Σε πολλές περιπτώσεις εξοικονομείτε χρόνο και χρήμα, καθώς δεν χρειάζεται να επικοινωνήσετε με το Miele Service.

Επισκεφθείτε τη διεύθυνση www.miele.gr/support/customer-assistance για περισσότερες πληροφορίες σχετικά με το πώς μπορείτε να αποκαταστήσετε τις βλάβες μόνοι σας.



Αποφεύγετε να ανοίγετε τη συσκευή, μέχρι να αποκατασταθεί η βλάβη, για να διατηρήσετε την απώλεια ψύξης σε χαμηλά επίπεδα.

Γενικά προβλήματα με τη συσκευή

| Πρόβλημα | Αιτία και διόρθωση |
|---|--|
| Το ψυγείο δεν ψύχεται. | Το ψυγείο δεν έχει τεθεί σε λειτουργία. ■ Θέστε σε λειτουργία το ψυγείο. |
| | Το βύσμα παροχής δεν έχει τοποθετηθεί σωστά στην πρίζα ή το βύσμα της συσκευής δεν έχει τοποθετηθεί σωστά στην πρίζα της συσκευής. ■ Συνδέστε το βύσμα παροχής στην πρίζα και το βύσμα συσκευής στην πρίζα της συσκευής. |
| | Η ασφάλεια στον οικιακό ασφαλειοπίνακα έχει πέσει. Το ψυγείο, η τάση ηλεκτρικού ρεύματος του σπιτιού ή κάποια άλλη συσκευή μπορεί να παρουσιάζουν βλάβη. ■ Καλέστε έναν ηλεκτρολόγο ή το Miele Service. |
| Οι λυχνίες LED στον πίνακα χειρισμού ανάβουν, αλλά το ψυγείο δεν έχει ψυκτική απόδοση. | Η εκθεσιακή ρύθμιση είναι ενεργοποιημένη. Δίνει τη δυνατότητα στον έμπορο να παρουσιάσει το ψυγείο χωρίς να είναι ενεργοποιημένη η ψύξη. Δε χρειάζεστε αυτήν τη ρύθμιση για ιδιωτική χρήση. ■ Αποσυνδέστε το ψυγείο από το ηλεκτρικό δίκτυο. ■ Περιμένετε 2 λεπτά. ■ Συνδέστε ξανά το ψυγείο. ■ Πιέστε το πλήκτρο Εντατική συντήρηση  , μέχρι να ακουστούν 4 ηχητικά σήματα. ■ Ελέγξτε μετά από σύντομο χρονικό διάστημα αν ψύχει το ψυγείο σας. |

Αντιμετώπιση προβλημάτων

| Πρόβλημα | Αιτία και διόρθωση |
|--|--|
| <p>Ο συμπιεστής ενεργοποιείται όλο και συχνότερα και για μεγαλύτερο χρονικό διάστημα, η θερμοκρασία στο ψυγείο είναι πολύ χαμηλή.</p> | <p>Οι πόρτες της συσκευής άνοιξαν συχνά. Ή τοποθετήθηκαν για ψύξη μεγάλες ποσότητες τροφίμων/κρασιών.</p> <ul style="list-style-type: none"> ■ Ανοίγετε τις πόρτες της συσκευής μόνο όταν χρειάζεται και μόνο για το συντομότερο δυνατό χρονικό διάστημα. |
| | <p>Οι πόρτες της συσκευής δεν κλείνουν εντελώς. Η θερμοκρασία στο ψυγείο πέφτει.</p> <ul style="list-style-type: none"> ■ Ελέγξτε την εφαρμογή των θυρών της συσκευής και ρυθμίστε τις πόρτες της συσκευής χρησιμοποιώντας τις βίδες στους μεντεσέδες, εάν είναι απαραίτητο. |
| | <p>Οι πόρτες της συσκευής δεν έχουν κλείσει σωστά. Αν έχει ήδη σχηματιστεί παχύ στρώμα πάγου, μειώνεται η απόδοση ψύξης, με αποτέλεσμα να αυξάνεται η κατανάλωση ηλεκτρικού ρεύματος.</p> <ul style="list-style-type: none"> ■ Κλείνετε πάντα εντελώς τις πόρτες της συσκευής. ■ Κάνετε απόψυξη του ψυγείου, αν χρειαστεί, και καθαρίστε το. |
| | <p>Η θερμοκρασία περιβάλλοντος είναι πολύ υψηλή. Όσο υψηλότερη είναι η θερμοκρασία περιβάλλοντος, τόσο περισσότερο λειτουργεί ο συμπιεστής.</p> <ul style="list-style-type: none"> ■ Λάβετε υπόψη τις οδηγίες στο κεφάλαιο «Εγκατάσταση», ενότητα «Χώρος τοποθέτησης». |
| | <p>Τα ανοίγματα αερισμού και εξαερισμού είναι φραγμένα ή σκονισμένα.</p> <ul style="list-style-type: none"> ■ Μην καλύπτετε τα ανοίγματα αερισμού και εξαερισμού. ■ Καθαρίζετε τακτικά τα ανοίγματα αερισμού και εξαερισμού από τη σκόνη. |
| | <p>Σε εντοιχιζόμενες συσκευές: Η συσκευή δεν τοποθετήθηκε σωστά στην εσοχή εντοιχισμού.</p> <ul style="list-style-type: none"> ■ Εντοιχίστε το ψυγείο σύμφωνα με τις υποδείξεις που περιλαμβάνονται στις οδηγίες τοποθέτησης. |

Αντιμετώπιση προβλημάτων

| Πρόβλημα | Αιτία και διόρθωση |
|---|--|
| Η θερμοκρασία στο ψυγείο είναι πολύ χαμηλή. | Η θερμοκρασία στο ψυγείο έχει ρυθμιστεί πολύ χαμηλά. ■ Διορθώστε τη ρύθμιση της θερμοκρασίας. |
| | Η λειτουργία εντατικής ψύξης είναι ακόμα ενεργοποιημένη. ■ Για να εξοικονομήσετε ρεύμα, απενεργοποιήστε πρόωρα τη λειτουργία εντατικής ψύξης. |
| | Η λειτουργία εντατικής κατάψυξης είναι ακόμη ενεργοποιημένη. ■ Για να εξοικονομήσετε ενέργεια, απενεργοποιήστε πρόωρα τη λειτουργία εντατικής κατάψυξης. |
| Η θερμοκρασία στο ψυγείο είναι πολύ υψηλή. Τα κατεψυγμένα τρόφιμα (ανάλογα με το μοντέλο) μπορεί να αρχίσουν να ξεπαγώνουν. | Δεν πρόκειται για σφάλμα. Η ρυθμισμένη θερμοκρασία είναι πολύ υψηλή. ■ Διορθώστε τη ρύθμιση της θερμοκρασίας. ■ Ελέγξτε τη θερμοκρασία ακόμα μία φορά μετά από 24 ώρες. |
| | Η θερμοκρασία περιβάλλοντος, για την οποία είναι κατασκευασμένο το ψυγείο σας, έχει πέσει κάτω από τα όρια. Ο συμπιεστής ενεργοποιείται σπανιότερα όταν η θερμοκρασία περιβάλλοντος είναι πολύ χαμηλή. Η θερμοκρασία στο ψυγείο αυξάνεται. ■ Λάβετε υπόψη τις οδηγίες στο κεφάλαιο «Εγκατάσταση», ενότητα «Χώρος τοποθέτησης». ■ Αυξήστε τη θερμοκρασία περιβάλλοντος. |
| Η θερμοκρασία στο ψυγείο παρουσιάζει έντονη απόκλιση από αυτήν που έχετε ρυθμίσει. | Είναι πιθανές διάφορες αιτίες. ■ Απενεργοποιήστε το ψυγείο. ■ Θέστε και πάλι σε λειτουργία το ψυγείο μετά από περίπου 5 λεπτά. Αν η θερμοκρασία αυξηθεί υπερβολικά, ελέγξτε τη θερμοκρασία ξανά μετά από μερικές ώρες. Αν η θερμοκρασία είναι υπερβολικά χαμηλή, ελέγξτε τη θερμοκρασία ξανά την επόμενη μέρα. |

Αντιμετώπιση προβλημάτων

| Πρόβλημα | Αιτία και διόρθωση |
|---|--|
| Ο χειρισμός του ψυγείου δεν είναι εφικτός. | Έχετε συνδέσει το ψυγείο στο WiFi και το ψυγείο κατεβάζει στο παρασκήνιο μια ενημέρωση λογισμικού. Δεν είναι εφικτός ο χειρισμός του ψυγείου κατά τη διάρκεια της εγκατάστασης της ενημέρωσης λογισμικού. Αυτό δεν επηρεάζει την ψύξη του ψυγείου. <ul style="list-style-type: none"> ■ Περιμένετε μέχρι να εγκατασταθεί πλήρως η ενημέρωση λογισμικού. Αυτή η διαδικασία μπορεί να διαρκέσει έως και 30 λεπτά. Μην αποσυνδέσετε σε καμία περίπτωση το βύσμα παροχής ρεύματος του ψυγείου. |
| Η ένδειξη θερμοκρασίας αναβοσβήνει. Στον πίνακα χειρισμού ανάβει η LED κάτω από το πλήκτρο . Επιπλέον ακούγεται ένας προειδοποιητικός ήχος. | Μια πόρτα συσκευής μένει ανοικτή για περισσότερο από περίπου 2 λεπτά. <ul style="list-style-type: none"> ■ Κλείστε την πόρτα της συσκευής. |
| Τα κατεψυγμένα έχουν κολλήσει μεταξύ τους ή με τα τοιχώματα. | Η συσκευασία των τροφίμων δεν ήταν στεγνή κατά την τοποθέτηση. <ul style="list-style-type: none"> ■ Διαχωρίζετε το κατεψυγμένα με ένα αμβλύ αντικείμενο, π.χ. με τη λαβή ενός κουταλιού. |
| Η περιοχή γύρω από την κατάψυξη είναι ζεστή. | Δεν πρόκειται για βλάβη! Η θέρμανση εμποδίζει τον σχηματισμό νερού συμπύκνωσης στην περιοχή στεγανοποίησης της πόρτας. |
| Η πόρτα της κατάψυξης δεν ανοίγει, όταν δοκιμάζετε να την ανοίξετε πολλές φορές. | Αυτό δεν είναι βλάβη! Λόγω δημιουργίας υποπίεσης, μπορείτε να ανοίξετε την πόρτα συσκευής, χωρίς να καταβάλετε υπερβολική δύναμη, μόνο μετά πάροδο 1 λεπτού. |
| Το ψυγείο έχει πιάσει πάγο ή στο εσωτερικό του έχει συσσωρευθεί νερό συμπύκνωσης. Ενδεχομένως δεν κλείνει σωστά η πόρτα της συσκευής. | <p>Η φλάντζα πόρτας έχει ξεγλιστρήσει από την εγκοπή.</p> <ul style="list-style-type: none"> ■ Ελέγξτε, αν η φλάντζα πόρτας είναι τοποθετημένη σωστά στην εγκοπή. <p>Η φλάντζα της πόρτας έχει υποστεί ζημιά.</p> <ul style="list-style-type: none"> ■ Ελέγξτε αν η φλάντζα της πόρτας έχει υποστεί ζημιά. |



Αντιμετώπιση προβλημάτων

| Πρόβλημα | Αιτία και διόρθωση |
|--|--|
| Η μόνωση πόρτας έχει πάθει ζημιά ή πρέπει να αντικατασταθεί. | Η μόνωση πόρτας μπορεί να αντικατασταθεί χωρίς εργαλεία. ■ Αντικαταστήστε τα λάστιχα της πόρτας. Μπορείτε να τα προμηθευτείτε από τα καταστήματα πώλησης προϊόντων Miele ή από το τμήμα ανταλλακτικών της Miele. |
| Οι λυχνίες LED στον πίνακα χειρισμού δεν ανάβουν. | Είναι πιθανές διάφορες αιτίες για αυτό. ■ Ειδοποιήστε το Miele Service. |
| Υπήρξε μια διακοπή ρεύματος. | Κατά τη διάρκεια μιας διακοπής ρεύματος η θερμοκρασία στο ψυγείο αυξάνεται. Ο χρόνος διατήρησης μειώνεται και η ποιότητα των τροφίμων υποβαθμίζεται. ■ Κατά τη διάρκεια μιας διακοπής ρεύματος διατηρείτε το ψυγείο κλειστό, αν είναι δυνατό, και μην αποθηκεύετε άλλα τρόφιμα. ■ Ελέγξτε την ποιότητα των τροφίμων μετά τη διακοπή ρεύματος. ■ Ανάλογα με τη θερμοκρασία ελέγξτε αν τα τρόφιμα έχουν αποψυχθεί εν μέρει ή εντελώς. Αν συμβαίνει κάτι τέτοιο, επεξεργαστείτε το συντομότερο δυνατόν τα τρόφιμα (μαγείρεμα ή ψήσιμο), πριν τα τοποθετήσετε και πάλι στην κατάψυξη. ■ Αν έχετε αμφιβολίες, απορρίψτε τα τρόφιμα που έχουν αποψυχθεί. |

Εσωτερικός φωτισμός

 Κίνδυνος ηλεκτροπληξίας λόγω ανοικτών, ηλεκτροφόρων εξαρτημάτων. Με την αφαίρεση του καλύμματος φωτός μπορεί να έρθετε σε επαφή με ηλεκτροφόρα εξαρτήματα. Μην αφαιρείτε το καπάκι φωτός. Ο φωτισμός LED επιτρέπεται να αντικατασταθεί και να επισκευαστεί αποκλειστικά από το Miele Service.

 Κίνδυνος τραυματισμού από τον φωτισμό LED. Αυτός ο φωτισμός αντιστοιχεί στην κλάση κινδύνου RG 2. Αν το κάλυμμα είναι ελαττωματικό, υπάρχει κίνδυνος τραυματισμού των ματιών. Σε περίπτωση χαλασμένου καλύμματος λαμπτήρα μην κοιτάτε απευθείας στον φωτισμό με οπτικά εργαλεία (έναν φακό ή παρεμφερές) από πολύ κοντά.

| Πρόβλημα | Αιτία και διόρθωση |
|---|--|
| Ο εσωτερικός φωτισμός δεν λειτουργεί ή είναι πολύ σκοτεινός. | <p>Το ψυγείο δεν έχει τεθεί σε λειτουργία.</p> <ul style="list-style-type: none"> ■ Θέστε σε λειτουργία το ψυγείο. |
| | <p>Η λειτουργία Sabbath είναι ενεργοποιημένη.</p> <ul style="list-style-type: none"> ■ Πιέστε για 15 δευτερόλεπτα το πλήκτρο εντατικής κατάψυξης , μέχρι να ακουστεί ένα ηχητικό σήμα. <p>Η λειτουργία Sabbath είναι απενεργοποιημένη και οι λυχνίες LED των προρρυθμισμένων θερμοκρασιών ανάβουν.</p> |
| | <p>Η φωτεινότητα του εσωτερικού φωτισμού έχει μειωθεί μέσω της εφαρμογής Miele.</p> <ul style="list-style-type: none"> ■  Αλλάξτε τον εσωτερικό φωτισμό πάλι στη μέγιστη φωτεινότητα μέσω της εφαρμογής Miele. ■ Εναλλακτικά, ειδοποιήστε το Miele Service. |

Αντιμετώπιση προβλημάτων

Ανάλυση αιτίας θορύβων

Το ψυγείο κατά τη λειτουργία του παράγει διάφορους θορύβους. Σε χαμηλή απόδοση ψύξης το ψυγείο λειτουργεί μεν εξοικονομώντας ενέργεια, αλλά για μεγαλύτερο χρονικό διάστημα. Η ένταση ήχου είναι χαμηλότερη. Σε υψηλή απόδοση ψύξης τα τρόφιμα ψύχονται πιο γρήγορα. Η ένταση ήχου είναι υψηλότερη.

| Φυσιολογικοί θόρυβοι | Τι προκαλεί τους θορύβους; |
|---|---|
| Συριγμός, σφύριγμα | Πραγματοποιείται έγχυση ψυκτικού μέσου στο κύκλωμα ψύξης. |
| Ήχος μπουρμπουλήθρας, κελάρυσμα, παφλασμός | Το ψυκτικό μέσο ρέει μέσω των σωλήνων. |
| Βουητό | Το ψυγείο ψύχει. |
| Κλικ | Ο θερμοστάτης ενεργοποιεί ή απενεργοποιεί τον συμπιεστή. |
| Συριγμός, θρόισμα | Το βεντιλατέρ λειτουργεί. Το αυτόματο άνοιγμα πόρτας (ανάλογα με το μοντέλο) ανοίγει ή κλείνει την πόρτα συσκευής. |
| Ήχος ραγίσματος | Το υλικό στο ψυγείο διαστέλλεται. |
| Κροτάλισμα | Υποδηλώνει την ενεργή κατάσταση βαλβίδων ή κλαπέτων. |
| Βόμβος (ψυγεία με δοχείο νερού) | Το νερό αντλείται από το δοχείο νερού. |
| Ήχος αναρρόφησης (ψυγεία με μηχανισμό επαναφοράς κλεισίματος πόρτας) | Η πόρτα της συσκευής με μηχανισμό επαναφοράς κλεισίματος ανοίγει ή κλείνει. |

Λάβετε υπόψη ότι οι θόρυβοι που προέρχονται από τον συμπιεστή και από τη ροή υγρών στο κύκλωμα ψύξης είναι αναπόφευκτοι.

Αντιμετώπιση προβλημάτων

| Θόρυβοι | Αιτία και αντιμετώπιση |
|------------------------------------|--|
| Δόνηση, τρίξιμο, κροτάλισμα | <p>Το ψυγείο δεν είναι τοποθετημένο ίσια. Ευθυγραμμίστε το ψυγείο με τη βοήθεια αλφαδιού. Χρησιμοποιήστε τα βιδωτά πόδια (ανάλογα με το μοντέλο) που υπάρχουν κάτω από το ψυγείο.</p> <p>Σε εντοιχιζόμενες συσκευές: Για εσοχή εντοιχισμού 140 cm και άνω: Ωθήστε τις συμπεριλαμβανόμενες ράγες σταθεροποίησης στην κάτω πλευρά του πάτου της συσκευής.</p> |
| | <p>Το ψυγείο ακουμπά άλλα έπιπλα ή συσκευές. Απομακρύνετε το ψυγείο από έπιπλα ή συσκευές.</p> |
| | <p>Τα συρτάρια, οι θήκες ή τα ράφια δεν είναι σταθερά τοποθετημένα ή σφηνώνουν. Ελέγξτε τα αφαιρούμενα μέρη και επανατοποθετήστε τα.</p> |
| | <p>Τα μπουκάλια ή τα δοχεία ακουμπούν μεταξύ τους. Τακτοποιήστε τα μέσα στη συσκευή πιο αραιά.</p> |
| | <p>Το δεματικό καλωδίων, που χρησιμοποιήθηκε κατά τη μεταφορά (ανάλογα με το μοντέλο) κρέμεται ακόμα στο πίσω τοίχωμα της συσκευής. Αφαιρέστε το δεματικό καλωδίων που χρησιμοποιήθηκε κατά τη μεταφορά.</p> |

Service

Στην ενότητα www.miele.com/service θα βρείτε πληροφορίες για το πώς μπορείτε να αντιμετωπίσετε τις βλάβες/τα σφάλματα μόνοι σας, καθώς και για ανταλλακτικά Miele.

Επικοινωνία σε περίπτωση βλάβης

Για να επισκευαστούν οι βλάβες στη συσκευή σας, τις οποίες δεν μπορείτε να διορθώσετε μόνοι σας, απευθυνθείτε π.χ. στο κατάστημα από το οποίο αγοράσατε τη συσκευή ή στο Miele Service.

Μπορείτε να επικοινωνήσετε με το Miele Service μέσω διαδικτύου στην παρακάτω ιστοσελίδα www.miele.com/service.

Στην τελευταία σελίδα του παρόντος εγγράφου θα βρείτε τα στοιχεία επικοινωνίας του Miele Service.

Όταν πρόκειται να καλέσετε το Miele Service, θα χρειαστεί να αναφέρετε τον τύπο και τον αριθμό κατασκευής (αριθμός παραγωγής/αριθμός κατασκευής SN). Και τα δύο αυτά στοιχεία θα τα βρείτε στην πινακίδα τύπου, στο εσωτερικό του ψυγείου ή, ανάλογα με το μοντέλο, από τη λειτουργία ρυθμίσεων στην ενότητα με τις πληροφορίες **i**.

Βάση δεδομένων EPREL

Από την 1η Μαρτίου 2021 οι πληροφορίες για την επισήμανση της κατανάλωσης ενέργειας και τις απαιτήσεις οικολογικού σχεδιασμού διατίθενται στην ευρωπαϊκή βάση δεδομένων προϊόντων (EPREL). Μπορείτε να βρείτε τη βάση δεδομένων προϊόντων στον σύνδεσμο <https://eprel.ec.europa.eu/>. Εδώ θα σας ζητηθεί να καταχωρίσετε τον τύπο της συσκευής σας.

Την ονομασία μοντέλου θα τη βρείτε στην πινακίδα τύπου, στο εσωτερικό του ψυγείου ή, ανάλογα με το μοντέλο, από τη λειτουργία ρυθμίσεων στην ενότητα με τις πληροφορίες **i**.

| Miele | | |
|---|------------|----------------------|
| E-Nr.: XXXXXXXXXXX / XX | FD: XXXX | XXXXXXXXXXXXXX |
| Type / Тип / Тип | XXXXXXXXXX | XXXXXXXXXXXXXXXXXXXX |
| REFRIGERATOR / KÜHLSCHRANK / ХОЛОДИЛЬНИК | | |
| Class/Klasse/Klase: SN-T | | |
| total volume / Gesamtvolumen / Общий объем | | |
| Fridge comp. / Kühlfach / Холодильное отделение | | |
| Chill comp. / Kältlagerfach / Объем нулевой камеры | | |
| Refrigeration load / Verdichter / Нагрузка при охлаждении | | |
| Defrost heater load / Abtauheizung / Нагрузка тена для разморозки | | |
| Refrigerant / Kältemittel / Хладагент R600a | | |
| Fridge comp. / Kühlfach / Холодильное отделение | | |

Εγγύηση

Ο χρόνος εγγύησης της συσκευής είναι 2 χρόνια.

Περισσότερες πληροφορίες για τους όρους εγγύησης θα βρείτε στο συνοδευτικό έντυπο εγγύησης.

Δήλωση συμμόρφωσης

Δια της παρούσης η εταιρεία Miele δηλώνει ότι αυτός ο ψυγείοκαταψύκτης ανταποκρίνεται στην οδηγία 2014/53/EU.

Το πλήρες κείμενο της δήλωσης συμμόρφωσης της Ευρωπαϊκής Ένωσης είναι διαθέσιμο μέσω διαδικτύου στις διευθύνσεις που ακολουθούν:

- Προϊόντα, λήψη, στη διεύθυνση www.miele.gr
- Service, ζήτηση πληροφοριών, οδηγίες χρήσης, στη διεύθυνση <https://www.miele.gr/f/gr/manuals-125.aspx> με εισαγωγή της ονομασίας του προϊόντος ή του αριθμού κατασκευής

| | |
|----------------------------------|-------------------|
| Ζώνη συχνοτήτων της μονάδας WLAN | 2,4000-2,4835 GHz |
|----------------------------------|-------------------|

| | |
|---|----------|
| Μέγιστη ισχύς εκπομπής της μονάδας WLAN | < 100 mW |
|---|----------|

Πνευματικά δικαιώματα και άδειες χρήσης

Για τον χειρισμό και τον έλεγχο της μονάδας επικοινωνίας η Miele χρησιμοποιεί δικό της λογισμικό ή λογισμικό τρίτων που δεν υπόκειται στους όρους της εμπονομαζόμενης άδειας χρήσης λογισμικού ανοικτού κώδικα. Το συγκεκριμένο λογισμικό ή/και τα στοιχεία του προστατεύονται από πνευματικά δικαιώματα. Οφείλετε να σεβαστείτε τα πνευματικά δικαιώματα της Miele καθώς και των τρίτων παρόχων λογισμικού.

Επιπλέον, η ενσωματωμένη στη συσκευή μονάδα επικοινωνίας περιέχει στοιχεία λογισμικού που διατίθενται υπό τους όρους της άδειας χρήσης λογισμικού ανοικτού κώδικα. Από ένα πρόγραμμα περιήγησης στο Web ([http\[s\]://<διεύθυνση ip>/Licenses](http[s]://<διεύθυνση ip>/Licenses)) μπορείτε να αναζητήσετε και να προβάλετε τοπικά μέσω IP τα στοιχεία λογισμικού ανοικτού κώδικα, συμπεριλαμβανομένων των σχετικών σημειώσεων για τα πνευματικά δικαιώματα, καθώς και των αντιγράφων των εκάστοτε ισχυόντων όρων της άδειας χρήσης, καθώς και κατά περίπτωση τυχόν περαιτέρω πληροφορίες. Οι πολιτικές ευθύνης και εγγύησης στο πλαίσιο των όρων άδειας λογισμικού ανοικτού κώδικα, οι οποίες παρατίθενται στο συγκεκριμένο σημείο, ισχύουν αποκλειστικά σε σχέση με τους εκάστοτε κατόχους δικαιωμάτων.

ΟΙΚΙΑΚΕΣ ΣΥΣΚΕΥΕΣ

Πλυντήρια-στεγνωτήρια-σιδερωτήρια ρούχων, ηλεκτρικές σκούπες, πλυντήρια πιάτων, ψυγεία, οριζόντιοι καταψύκτες, συντηρητές κρασιών, κουζίνες, εστίες ηλεκτρικές ή αερίου, απορροφητήρες κουζίνας, φούρνοι μικροκυμάτων, φούρνοι ατμού, καφετιέρες.

ΕΠΙΠΛΑ ΚΟΥΖΙΝΑΣ

Συγκροτήματα επίπλων κουζίνας
και όλοι οι τύποι εντοιχιζόμενων ηλεκτρικών συσκευών.

ΕΠΑΓΓΕΛΜΑΤΙΚΕΣ ΣΥΣΚΕΥΕΣ

Επαγγελματική φροντίδα ιματισμού: πλυντήρια-στεγνωτήρια-σιδερωτήρια. Πλυντήρια πιάτων, πλυντήρια ποτηριών, ειδικά πλυντήρια για καθαρισμό και απολύμανση ιατροτεχνολογικών προϊόντων και σκευών εργαστηρίων.

ΑΘΗΝΑ
ΚΕΝΤΡΙΚΑ ΓΡΑΦΕΙΑ – ΕΚΘΕΣΗ
Λεωφόρος Κηφισίας 69
15124 Μαρούσι

801 222 4444 (αστική χρέωση πανελλαδικά)
210 679 4444 (από κινητό)

Fax: (+30) 210 679 4409
e-mail: miele@miele.gr
www.miele.gr

Υποκ/μα Κύπρου:
MIELE GALLERY
Λεωφ. Γρίβα Διγενή 46
1080 Λευκωσία

Τηλ.: (+357) 22 451 999
Service: 8000 2 999 (χωρίς χρέωση)

Fax: (+357) 22 451 909

Miele & Cie. KG
Carl-Miele-Straße 29
33332 Gütersloh
Germany

KFN 7913 ..., KFN 7934 ...

eI-GR

M.-Nr. 12 918 560 / 02 / 002