

Plan instalacyjny

PG 8591 – PG 8593

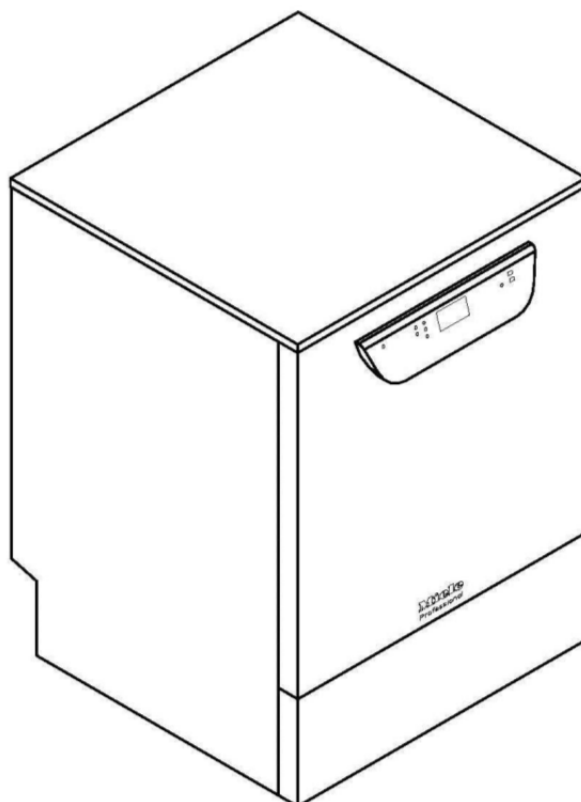

Nr mat.
Wersja

10 390 940
00

PL

CE 0297

Legenda:



Skróty otoczone grubą linią oznaczają:
Przyłącze wymagane



Skróty otoczone linią kropkową oznaczają:
Przyłącze opcjonalne lub wymagane w zależności od wykonania urządzenia

EL	Podłączenie elektryczne	Napięcie (stan fabryczny) Moc przyłączeniowa Zabezpieczenie Przewód podłączeniowy, przekrój minimalny Długość przewodu podłączeniowego (H05(07)RN-F) z wtyczką CEE	V/Hz kW A mm ² m	3 N AC 400/50 9,3 3 × 16 4 × 2,5 2,0
EL	Podłączenie elektryczne	Napięcie (przebudowlalne) Moc przyłączeniowa Zabezpieczenie Przewód podłączeniowy, przekrój minimalny Długość przewodu podłączeniowego (H05(07)RN-F) bez wtyczki	V/Hz kW A mm ² m	AC 230 V/50 6,3 1 x 30 – 32 3 x 4 2,0
EL	Podłączenie elektryczne	Napięcie (przebudowlalne) Moc przyłączeniowa Zabezpieczenie Przewód podłączeniowy, przekrój minimalny Długość przewodu podłączeniowego (H05(07)RN-F) bez wtyczki	V/Hz kW A mm ² m	AC 230 V/50 3,3 1 x 15 /16 3 x 1,5 2,0
		Zaleca się podłączenie automatu myjąco-dezynfekującego poprzez wtyczkę i gniazdo, żeby można było łatwo przeprowadzić kontrolę bezpieczeństwa. Urządzenie wtykowe musi być dostępne po instalacji urządzenia. W przypadku przyłącza stałego należy zainstalować wyłącznik główny z odłączeniem od sieci wszystkich biegunów i odstępem pomiędzy stykami o wielkości przynajmniej 3mm. Dla podwyższenia bezpieczeństwa automat myjący musi być poprzedzony wyłącznikiem różnicowoprądowym. Zgodnie z krajowymi przepisami instalacyjnymi należy ew. wykonać wyrównanie potencjału. Klasa ochronna IP21		
PA	Wyrównanie potencjału i przewód ochronny	Dla podłączenia wyrównania potencjału na tylnej ścianie urządzenia została umieszczona śruba podłączeniowa. Należy podłączyć wyrównanie potencjału i przewód ochronny.		
NW	Podłączenie sieci / drukarki (opcja)	Opcjonalne przyłącza po stronie urządzenia do transmisji lub wydruku danych procesowych. Moduły komunikacyjne (brak w zakresie dostawy): Moduł ethernetowy lub moduł RS232 (ew. zamontować gniazdko przyłączeniowe w obszarze urządzenia) Przyłącza/instalacje muszą być wykonane zgodnie z IEC 60950.		

KW	Zimna woda	Dwa przyłącza zimnej wody wymagane dla urządzenia z kondensatorem pary (DK). Ew. podłączyć drugi wąż z zimną wodą przez dostarczoną wraz z urządzeniem złączkę "Y".		
		Temperatura maks.	°C	20
		Maks. dopuszczalna twardość wody	mmol/l	12,6
			°d	70
		Minimalne ciśnienie dynamiczne	kPa	200
		Minimalne ciśnienie dynamiczne przy przedłużeniu czasu pobierania wody	kPa	100
		Ciśnienie maksymalne	kPa	1000
		Wielkość przepływu	l/min	7,5
		Gwint przyłącza po stronie instalacji wg DIN 44 991 (z uszczelnieniem płaskim)	cal	3/4" gwint zewnętrzny
Długość węża przyłączeniowego zimnej wody	m	ok. 1,7		
Długość węża przyłączeniowego kondensatora pary	m	ok. 1,7		
Dopuszczalne jest bezpośrednie podłączenie bez armatury zabezpieczającej.				
WW	Ciepła woda	Temperatura maks.	°C	65
		Maks. dopuszczalna twardość wody	mmol/l	12,6
			°d	70
		Minimalne ciśnienie dynamiczne	kPa	200
		Minimalne ciśnienie dynamiczne przy przedłużeniu czasu pobierania wody	kPa	40
		Ciśnienie maksymalne	kPa	1000
		Wielkość przepływu	l/min	7,5
		Gwint przyłącza po stronie instalacji wg DIN 44 991 (z uszczelnieniem płaskim)	cal	3/4" gwint zewnętrzny
		Długość węża przyłączeniowego ciepłej wody	m	ok. 1,7
Dopuszczalne jest bezpośrednie podłączenie bez armatury zabezpieczającej.				
VE	Woda odmineralizowana	Temperatura maks.	°C	65
		Minimalne ciśnienie dynamiczne	kPa	200
		Minimalne ciśnienie dynamiczne przy przedłużeniu czasu pobierania wody	kPa	30
		Ciśnienie maksymalne	kPa	1000
		Wielkość przepływu	l/min	7,5
		Gwint przyłącza po stronie instalacji wg DIN 44 991 (z uszczelnieniem płaskim)	cal	3/4" gwint zewnętrzny
		Długość węża przyłączeniowego wody odmineralizowanej	m	ok. 1,7
Dopuszczalne jest bezpośrednie podłączenie bez armatury zabezpieczającej.				
AW	Odptyw	Temperatura odpływu	°C	93
		Długość węża odpływowego	m	ok. 1,4
		Maks. długość przedłużenia węża odpływowego	m	ok. 4,0
		Wysokość odpompowywania pompy spustowej od dolnej krawędzi urządzenia maks.	m	1,0
		Chwilowa wielkość odpływu maks.	l/min	16
		Tuleja instalacyjna węża, każdy wąż odpływowy (śr. zewn. x dł.)	mm	22 x 30
		Zaleca się przeprowadzenie węża odpływowego do odpływu łukiem min. 600 mm nad OKFF.		
DS	Dozowanie zewn. (opcjonalnie)	Podłączenie do dwóch urządzeń dozujących dla detergentu w płynie i mediów na tylnej ścianie		
	(zwrócić uwagę na wykonanie urządzenia)			

	Nóżki ustawcze	Regulowana wysokość	mm	-0/+60
		Średnica nóżki ustawczej	mm	35
		Gniazdo nóżki urządzenia	M	8
	Emisja ciepła do otoczenia	Emisja ciepła przez wypromieniowanie	kWh/h	0,35
		Emisja ciepła przez ładunek przy wyjmowaniu	kWh/h	0,40
	Dane urządzenia	Wysokość zabudowy podblatowej	mm	820
		Wysokość wraz z pokrywą	mm	835
		Szerokość	mm	598
		Głębokość	mm	598
		Wysokość drzwiczek	mm	622
		Waga netto	kg	78
		Obciążenie podłoża w czasie pracy	N	1200
		Szerokość załadunkowa wraz z paletą transportową, min.	mm	670
		Głębokość załadunkowa wraz z paletą transportową, min.	mm	740
		Wysokość załadunkowa wraz z paletą transportową, min.	mm	920
	Warunki ustawcze	Dopuszczalna temperatura otoczenia	°C	5-40
		Względna wilgotność powietrza, maks.	%	80
		Wysokość ustawienia n.p.m., maks.	m	1 500
<p>Przy ustawianiu automatu myjąco-dezynfekującego należy bezwzględnie przestrzegać instrukcji montażu.</p> <p>W otoczeniu automatu myjącego powinno się stosować wyłącznie wyposażenie meblowe specyficzne dla zastosowań, żeby uniknąć ryzyka potencjalnych szkód wyrządzonych przez wodę kondensacyjną.</p> <p>Prace instalacyjne mogą być przeprowadzane wyłącznie przez koncesjonowanych instalatorów zgodnie z obowiązującymi przepisami, uwarunkowaniami urzędowymi, przepisami BHP i obowiązującymi normami!</p> <p>Zmiany zastrzeżone! Wymiary podane są w mm.</p>				

