

Installationsplan / Installation plan

Installatietekening
Plan d`installation
Pianta di installazione

Plano de instalación
Plano de instalação
Σχέδιο εγκατάστασης

Asennusohje
Installasjonsplan
Installationsplan

USA/CDN

PG 8536

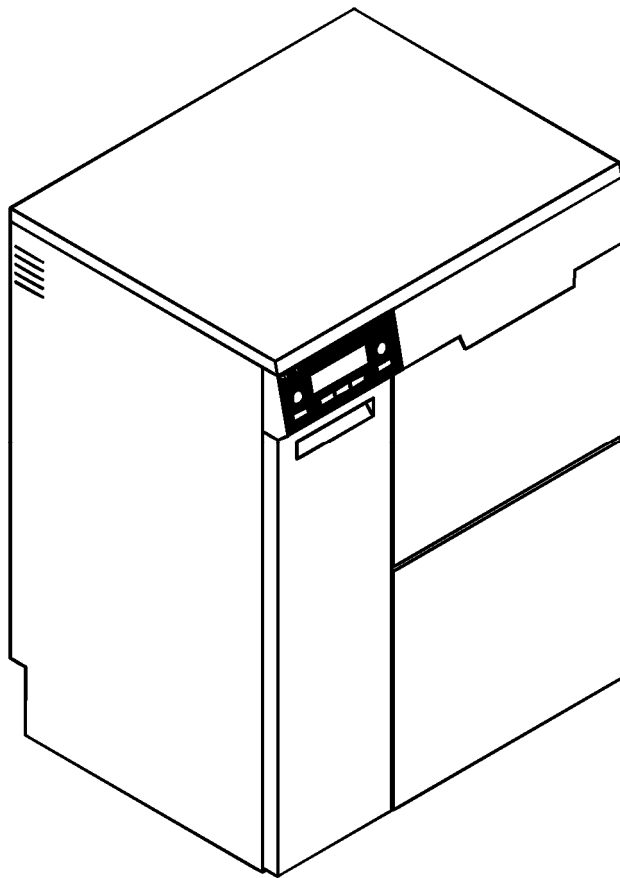

Materialnummer	/	Mat. no.	7890680
Änderungsstand	/	Version	00
Änderungsnr.	/	Alteration number	A012718
Datum Zeichnung	/	Drawing Date	01.09.2009
Datum Legende	/	Legend Date	01.09.2009
Freigabe	/	Approval	Name: Götza

Technical datasheet



Compact disinfector

PG 8536

Legend:



Abbreviations in bold type:
Connection required



Abbreviations in circle with dashes:
Connection optional or required depending on model version



GB

The unit should only be transported using a palletiser or fork-lift truck if securely positioned on Miele transportation pallet.

EL	Electrical connection	1. Voltage Rated load Fuse rating Connection cable, min. cross-section Length of supply lead (H05(07)RN-F) with plug		V/Hz kW A mm ² m	3N AC 400/50 10,2 3 × 16 5 × 2,5 1,5
	Country variations:				
	B F I N	2. Voltage (as supplied) Rated load Fuse rating Connection cable, min. cross-section Length of supply lead (H05(07)RN-F) without plug		V/Hz kW A mm ² m	3N AC 400/50 7,8 3 × 16 5 × 2,5 1,7
		Voltage Rated load Fuse rating Connection cable, min. cross-section Length of supply lead (H05(07)RN-F) without plug	Convertible	V/Hz kW A mm ² m	3 AC 230/50 7,8 3 × 20 5 × 2,5 1,7
	B F I N	3. Voltage (as supplied) Rated load Fuse rating Connection cable, min. cross-section Length of supply lead (H05(07)RN-F) without plug		V/Hz kW A mm ² m	3 AC 230/50 7,8 3 × 20 5 × 2,5 1,7
	Voltage Rated load Fuse rating Connection cable, min. cross-section Length of supply lead (H05(07)RN-F) without plug	Convertible	V/Hz kW A mm ² m	3N AC 400/50 7,8 3 × 16 5 × 2,5 1,7	
USA CDN	4. Voltage Rated load Fuse rating Connection cable, min. cross-section Length of supply lead without plug		V/Hz kW A AWG m	3 AC 208/60 6,6 3 × 20 4 × 12 1,9	
JP	5. Voltage Rated load Fuse rating Connection cable, min. cross-section Length of supply lead (H05(07)RN-F) without plug		V/Hz kW A mm ² m	3 AC 200/50 6,2 3 × 20 5 × 2,5 2,3	

<p style="text-align: center;">(JP)</p>	<p>6. Voltage Rated load Fuse rating Connection cable, min. cross-section Length of supply lead (H05(07)RN-F) without plug</p>		<p>V/Hz kW A mm² m</p>	<p>3 AC 200/60 6.2 3 × 20 5 × 2,5 2.3</p>
<p style="text-align: center;">(EXP)</p>	<p>7. Voltage (as supplied) Rated load Fuse rating Connection cable, min. cross-section Length of supply lead (H05(07)RN-F) without plug</p>		<p>V/Hz kW A mm² m</p>	<p>3N AC 380/60 7.2 3 × 16 5 × 2.5 2.3</p>
	<p>Voltage Rated load Fuse rating Connection cable, min. cross-section Length of supply lead (H05(07)RN-F) without plug</p>	Convertible	<p>V/Hz kW A mm² m</p>	<p>3 AC 220/60 7.2 3 × 20 5 × 2.5 2.3</p>
<p style="text-align: center;">(EXP)</p>	<p>8. Voltage (as supplied) Rated load Fuse rating Connection cable, min. cross-section Length of supply lead (H05(07)RN-F) without plug</p>		<p>V/Hz kW A mm² m</p>	<p>3 AC 220/60 7.2 3 × 20 5 × 2.5 2.3</p>
	<p>Voltage Rated load Fuse rating Connection cable, min. cross-section Length of supply lead (H05(07)RN-F) without plug</p>	Convertible	<p>V/Hz kW A mm² m</p>	<p>3N AC 380/60 7.2 3 × 16 5 × 2.5 2.3</p>
	<p>Plug and socket connection recommended to facilitate accessibility for electrical safety tests. Socket must be accessible after installation. In the case of hard-wired connections, an all-pole mains switch must be provided. Contact gap: 3 mm. In the case of multiple units, main switches should be properly labelled. Protect supply lead against damage through heat. Installation must be CAT II grade. Max. permissible supply fluctuation +/- 10% Connection to electrical supply should be in accordance with valid regulations and safety standards.</p>			
<p style="text-align: center;">(PA)</p>	<p>Equipotential bonding and protective earth conductor</p> <p>Pin with external thread, washer and nut provided with machine, size</p> <p>Connect equipotential bonding and protective earth conductor!</p>		<p>M</p>	<p>8x1.25</p>
<p style="text-align: center;">(NW)</p>	<p>Network/ printer connection</p> <p>The following machine interfaces are available for the transmission and printing of process data.</p> <p>Ethernet interface: A RJ45 plug is available on the rear of the compact disinfectant. Install RJ45 socket in vicinity of machine. Cable supplied on site.</p> <p>Connections/installation must comply with IEC 60950.</p>			

(AM)	(Optional) Connection module	Potential-free contacts (NO contacts) <input type="checkbox"/> A maximum of 9 contacts are available <input type="checkbox"/> , Possible assignment:	Contact load Max.:	
	Output signals			
	TA OPERATION	Contact closed during drying block	V/A/Hz	200-240/1/50-60
	PRG RUNNING	Contact closed during washing, drying and cool-down	V/A/Hz	200-240/1/50-60
	OPERATION	Contact closed while machine is running	V/A/Hz	200-240/1/50-60
	FAULT	Contact closed when fault occurs	V/A/Hz	200-240/1/50-60
	PRG END	Contact closed between end of programme and door opening	V/A/Hz	200-240/1/50-60
	PAUSE w. WASH	Contact closed during 'Pause with wash action' stage	V/A/Hz	200-240/1/50-60
	DRAINAGE	Contact closed during drainage	V/A/Hz	200-240/1/50-60
	User-defined	Contact activated during drainage if plug ST 6.1 to ST 6.5 is programmed in 'External contact - Drainage' block.	V/A/Hz	200-240/1/50-60
	COLD	Contact closed during cold water intake	V/A/Hz	200-240/1/50-60
	HOT	Contact closed during hot water intake	V/A/Hz	200-240/1/50-60
	AD	Contact closed during de-mineralised water intake	V/A/Hz	200-240/1/50-60
	Cold delayed	Output according to parameters	V/A/Hz	200-240/1/50-60
	Hot delayed	Delay switch-off valve:	V/A/Hz	200-240/1/50-60
De-min. delayed	a. Delayed (start of water intake) b. Brought forwards (end of water intake)	V/A/Hz V/A/Hz	200-240/1/50-60 200-240/1/50-60	
DOS1- EXTERNAL	Control signal for external dispenser pump 1	V/A/Hz	200-240/1/50-60	
DOS2-EXT	Control signal for external dispenser pump 2	V/A/Hz	200-240/1/50-60	
DOS3-EXT	Control signal for external dispenser pump 3	V/A/Hz	200-240/1/50-60	
DOS4-EXT	Control signal for external dispenser pump 4	V/A/Hz	200-240/1/50-60	
DOS5-EXT	Control signal for external dispenser pump 5	V/A/Hz	200-240/1/50-60	
DOS6-EXT	Control signal for external dispenser pump 6	V/A/Hz	200-240/1/50-60	
DOS7-EXT	Control signal for external dispenser pump 7	V/A/Hz	200-240/1/50-60	
DOS8-EXT	Control signal for external dispenser pump 8	V/A/Hz	200-240/1/50-60	
DOS9-EXT	Control signal for external dispenser pump 9	V/A/Hz	200-240/1/50-60	
Information DOS 1	Contact activated when appropriate pump is activated during the programme	V/A/Hz	200-240/1/50-60	
Information DOS 2	Contact activated when appropriate pump is activated during the programme	V/A/Hz	200-240/1/50-60	
Information DOS 3	Contact activated when appropriate pump is activated during the programme	V/A/Hz	200-240/1/50-60	
Information DOS 4	Contact activated when appropriate pump is activated during the programme	V/A/Hz	200-240/1/50-60	
Information DOS 5	Contact activated when appropriate pump is activated during the programme	V/A/Hz	200-240/1/50-60	
Connection module <input type="checkbox"/> Input signals		Control voltage		
SLA HZG	Peak-load negotiation - Heating	V/Hz	200-240/50-60	
DOS-EXT	Fill level of external dispenser canister	V/Hz	200-240/50-60	
MEDIUM	Medium dispensing active, signal for flow and volume control	V/Hz	200-240/50-60	
EXT TEXT	External text	V/Hz	200-240/50-60	
(KW)	Cold water	Two cold water connections required on models with steam condenser (DK). Second cold water inlet hose can be connected using Y-piece supplied.		
		Max. temperature	°C	20
		Max. water hardness	°dH	60
		Min. flow pressure	kPa	250
		Max. pressure	kPa	1000
		Throughput	l/min	10
		On-site connection thread according to DIN 44 991	Inch	3/4" external thread (USA: 11.5 NH)
		Length of connection hose (supplied)	mm	1500
		Length of steam condenser inlet hose (supplied with DK version)	mm	1500
		DVGW certification Direct connection without fuse box permissible.		

	Hot water	Max. temperature Max. water hardness Min. flow pressure Max. pressure Throughput On-site connection thread according to DIN 44 991 Length of connection hose (supplied) DVGW certification Direct connection without fuse box permissible.	°C °dH kPa kPa l/min Inch mm	70 60 250 1000 10 3/4" external thread (USA: 11.5 NH) 1500
	De-min. water	Standard version: Min. flow pressure Min. flow pressure with extended fill time Max. pressure Throughput Connection thread (on site) Length of connection hose (supplied) Version with demineralised water feed pump (ADP): Min. flow pressure Max. pressure Machine-side connection (ext. dia. × wall thickness) Hose from container to machine to be provided on site	kPa kPa kPa l/min Inch mm kPa kPa mm	250 100 1000 10 3/4 external (USA: 11.5 NH) 1500 5 30 6 × 30
	Effluent	Two drain hoses supply with DK version. Drain hose (Int. dia. × wall thickness × l) Drain pump (supplied) Steam condenser (supplied with DK version) Drain pump head height from floor level, max. Max. transient throughput – Drain hose On-site hose connector (Ext. dia. × l) Drain pump Steam condenser (DK version)	mm mm m l/min mm mm	22 × 6 × 1500 22 × 6 × 1500 1.0 50 22 × 30 22 × 30
	Machine data	Height incl. lid Width Depth Net weight Dynamic floor load Min. transport width incl. pallet Min. transport height incl. pallet	mm mm mm kg N mm mm	1175 900 700 180 3000 800 1400
Installation should only be carried out by authorised fitters in accordance with valid regulations! Observe installation instructions when installing machine! Only commercial-grade cabinets should be used in the vicinity of a washer-disinfector to avoid any damage caused by condensate. Observe installation instructions when installing machine! All rights reserved! Measurements in mm				

Caractéristiques techniques

Laveur-désinfecteur compact

PG 8536

Légende:



Signification des symboles entourés d'un cercle continu.
Raccordement nécessaire.



Signification des symboles entourés d'un cercle discontinu.
Raccordement optionnel ou en fonction de la machine.





FR

Le transport du désinfecteur compact avec un chariot élévateur ne doit être effectué qu'avec la palette de transport Miele !

	Branchement électrique	1. Tension Puissance de raccordement Fusible Câble d'alimentation, section min. Longueur du câble de raccordement (H05(07)RNF) avec fiche 16 A CEE		V/Hz kW mm ² m	3N AC 400/50 10,2 3 × 16 5 × 2,5 1,5
	Spécificités selon les pays :				
	 	2. Tension (à la livraison) Puissance de raccordement Fusible Câble d'alimentation, section min. Longueur du câble de raccordement (H05(07)RN-F) sans connecteur		V/Hz kW A mm ² m	3N AC 400/50 7,8 3 × 16 5 × 2,5 1,7
		Tension Puissance de raccordement Fusible Câble d'alimentation, section min. Longueur du câble de raccordement (H05(07)RN-F) sans connecteur	commutable	V/Hz kW A mm ² m	3 AC 230/50 7,8 3 × 20 5 × 2,5 1,7
	 	3. Tension (à la livraison) Puissance de raccordement Fusible Câble d'alimentation, section min. Longueur du câble de raccordement (H05(07)RN-F) sans connecteur.		V/Hz kW A mm ² m	3 AC 230/50 7,8 3 × 20 5 × 2,5 1,7
	Tension Puissance de raccordement Fusible Câble d'alimentation, section min. Longueur du câble de raccordement (H05(07)RN-F) sans connecteur.	commutable	V/Hz kW A mm ² m	3N AC 400/50 7,8 3 × 16 5 × 2,5 1,7	
 	4. Tension Puissance de raccordement Fusible Câble d'alimentation, section min. Longueur du câble de raccordement sans connecteur.		V/Hz kW A AWG m	3 AC 208/60 6,6 3 × 20 4 × 12 1,9	

<p style="text-align: center;">(JP)</p>	<p>5. Tension Puissance de raccordement Fusible Câble d'alimentation, section min. Longueur du câble de raccordement (H05(07)RN-F) sans connecteur.</p>		<p>V/Hz kW A mm² m</p>	<p>3 AC 200/50 6,2 3 × 20 5 × 2,5 2,3</p>
<p style="text-align: center;">(JP)</p>	<p>6. Tension Puissance de raccordement Fusible Câble d'alimentation, section min. Longueur du câble de raccordement (H05(07)RN-F) sans connecteur</p>		<p>V/Hz kW A mm² m</p>	<p>3 AC 200/60 6,2 3 × 20 5 × 2,5 2,3</p>
<p style="text-align: center;">(EXP)</p>	<p>7. Tension (à la livraison) Puissance de raccordement Fusible Câble d'alimentation, section min. Longueur du câble de raccordement (H05(07)RN-F) sans connecteur</p>		<p>V/Hz kW A mm² m</p>	<p>3N AC 380/60 7,2 3 × 16 5 × 2,5 2,3</p>
	<p>Tension Puissance de raccordement Fusible Câble d'alimentation, section min. Longueur du câble de raccordement (H05(07)RN-F) sans connecteur</p>	<p>commutable</p>	<p>V/Hz kW A mm² m</p>	<p>3 AC 220/60 7,2 3 × 20 5 × 2,5 2,3</p>
<p style="text-align: center;">(EXP)</p>	<p>8. Tension (à la livraison) Puissance de raccordement Fusible Câble d'alimentation, section min. Longueur du câble de raccordement (H05(07)RN-F) sans connecteur</p>		<p>V/Hz kW A mm² m</p>	<p>3 AC 220/60 7,2 3 × 20 5 × 2,5 2,3</p>
	<p>Tension Puissance de raccordement Fusible Câble d'alimentation, section min. Longueur du câble de raccordement (H05(07)RN-F) sans connecteur</p>	<p>commutable</p>	<p>V/Hz kW A mm² m</p>	<p>3N AC 380/60 7,2 3 × 16 5 × 2,5 2,3</p>
	<p>Il est conseillé de raccorder la machine avec une prise afin de faciliter les contrôles techniques lors de la mise en service ou lors des interventions de maintenance. La prise doit être accessible après l'installation de l'appareil. cas de raccordement fixe de l'appareil, il faut prévoir un interrupteur principal équipé d'un dispositif de disjonction phases et neutre et d'une ouverture de contact d'au moins 3 mm. Installer une largeur d'ouverture de contact de 3 mm. En cas d'installation linéaire, les interrupteurs principaux doivent être marqués afin de permettre une attribution correcte. Poser le câble de raccordement de manière à isoler contre les effets thermiques. Les installations doivent correspondre à la catégorie d'installation CAT II. Le raccordement électrique doit être effectué en conformité avec la réglementation en vigueur, les prescriptions de sécurité au travail et les normes applicables.</p>			
<p style="text-align: center;">(PA)</p> <p>Liaison équipotentielle et terre</p>	<p>Tige filetée avec cales et écrou sur machine, taille</p> <p>La liaison équipotentielle et la terre doivent être raccordées !</p>		<p>M</p>	<p>8x1,25</p>

<p>(NW)</p>	<p>Raccordement réseau/ imprimante</p>	<p>La machine est équipée de l'interface suivante pour le transfert de données ou l'impression de données de cycle.</p> <p>Interface Ethernet : Une fiche RJ45 se trouve à l'arrière du laveur-désinfecteur Prise RJ45 à monter à proximité de la machine. L'installation d'un câble d'alimentation doit se faire sur place.</p> <p>Les raccordements/installations doivent être effectués conformément à IEC 60950.</p>		
<p>(AM)</p>	<p>(en option) sorties modules de raccordement</p>	<p>Contacts hors tension (contact de travail) Un maximum de 9 contacts peuvent être occupés, affectation possible :</p>		<p>Capacité de charge des contacts maxi :</p>
<p>FONCTION. TA PRG-EN COURS</p> <p>FONCTIONNEM. ANOMALIE</p> <p>FIN DE PRG</p> <p>PAUSE AV. RINCAGE VIDANGE Défini par utilisateur</p> <p>EAU FROIDE EAU CHAUDE AD</p>	<p>Le contact est fermé pendant le bloc de séchage. Le contact est fermé pendant le rinçage, le séchage et la prolongation de temps de refroidissement.</p> <p>Le contact est fermé tant que l'appareil fonctionne. Le contact est fermé en cas d'anomalie.</p> <p>Le contact est fermé entre la fin du programme et l'ouverture de porte.</p> <p>Le contact est fermé pendant la partie du programme pause avec rinçage. Le contact est fermé pendant la vidange. Le contact est commandé pendant la vidange si la fiche correspondante ST 6.1 à ST 6.5 est programmée dans le bloc "Contact externe vidange".</p> <p>Le contact est fermé pendant l'entrée d'eau froide. Le contact est fermé pendant l'entrée d'eau chaude Le contact est fermé pendant l'entrée de l'eau déminéralisée</p>	<p>V/A/Hz V/A/Hz</p> <p>V/A/Hz V/A/Hz</p> <p>V/A/Hz</p> <p>V/A/Hz</p> <p>V/A/Hz V/A/Hz V/A/Hz</p> <p>V/A/Hz V/A/Hz V/A/Hz</p>	<p>200-240/1/50-60 200-240/1/50-60</p> <p>200-240/1/50-60 200-240/1/50-60</p> <p>200-240/1/50-60</p> <p>200-240/1/50-60</p> <p>200-240/1/50-60 200-240/1/50-60 200-240/1/50-60</p> <p>200-240/1/50-60 200-240/1/50-60 200-240/1/50-60</p>	
<p>Froide différée Chaude différée Eau déminéralisée différée</p>	<p>La sortie est gérée en fonction des paramètres Electrovanne de déclenchement différé : a. sortie différée (début entrée d'eau) b. prévue (fin entrée d'eau)</p>	<p>V/A/Hz V/A/Hz V/A/Hz</p> <p>V/A/Hz</p>	<p>200-240/1/50-60 200-240/1/50-60 200-240/1/50-60</p> <p>200-240/1/50-60</p>	
<p>DOS1-EXTERNE DOS2-EXTERNE DOS3-EXTERNE DOS4-EXTERNE DOS5-EXTERNE DOS6-EXTERNE DOS7-EXTERNE DOS8-EXTERNE DOS9-EXTERNE</p>	<p>Signal de commande pour pompe-doseuse externe 1 Signal de commande pour pompe-doseuse externe 2 Signal de commande pour pompe-doseuse externe 3 Signal de commande pour pompe-doseuse externe 4 Signal de commande pour pompe-doseuse externe 5 Signal de commande pour pompe-doseuse externe 6 Signal de commande pour pompe-doseuse externe 7 Signal de commande pour pompe-doseuse externe 8 Signal de commande pour pompe-doseuse externe 9</p>	<p>V/A/Hz V/A/Hz V/A/Hz V/A/Hz V/A/Hz V/A/Hz V/A/Hz V/A/Hz V/A/Hz</p>	<p>200-240/1/50-60 200-240/1/50-60 200-240/1/50-60 200-240/1/50-60 200-240/1/50-60 200-240/1/50-60 200-240/1/50-60 200-240/1/50-60 200-240/1/50-60</p>	
<p>Message DOS 1 Message DOS 2 Message DOS 3 Message DOS 4 Message DOS 5</p>	<p>Contact établi si la pompe correspondante est commandée pendant le déroulement de programme. Contact établi si la pompe correspondante est commandée pendant le déroulement de programme. Contact établi si la pompe correspondante est commandée pendant le déroulement de programme. Contact établi si la pompe correspondante est commandée pendant le déroulement de programme. Contact établi si la pompe correspondante est commandée pendant le déroulement de programme.</p>	<p>V/A/Hz V/A/Hz V/A/Hz V/A/Hz V/A/Hz</p>	<p>200-240/1/50-60 200-240/1/50-60 200-240/1/50-60 200-240/1/50-60 200-240/1/50-60</p>	
<p>Entrées du module de raccordement</p>			<p>Tension de commande</p>	
<p>DEL. CHAUF. DOS-EXT PRODUIT EXT-TEXT</p>	<p>Circuit de délestage chauffage. Niveau des réservoirs DOS externes. Le dosage du produit a lieu, signal pour contrôle du débit et de la quantité. Texte externe.</p>	<p>V/Hz V/Hz V/Hz</p>	<p>200-240/50-60 200-240/50-60 200-240/50-60 200-240/50-60</p>	

	Eau froide	<p>Deux raccordements à l'eau froide sont nécessaires pour les variantes de machines avec condensateur vapeur (DK). Deux raccordements eau froide. Le cas échéant, raccorder le deuxième tuyau d'eau froide avec l'élément en y joint.</p> <p>Température max. Dureté de l'eau max. Pression min. Pression max. Débit volumétrique Raccord fileté à prévoir par l'utilisateur suivant DIN 44 991 (joint plat)</p> <p>Longueur tuyau de raccordement désinfecteur (fourni) Longueur tuyau de raccordement pour condensateur (fourni avec modèle DK)</p> <p>Le laveur est certifié conforme à DVGW Raccordement direct sans robinets de sécurité autorisée.</p>	<p>°C dH kPa kPa l/min Pouce mm mm</p>	<p>20 60 250 1.000 10 Filetage mâle 3/4" (USA) (11,5 NH) 1.500 1.500</p>
	Eau chaude	<p>Température max. Dureté de l'eau max. Pression min. Pression max. Débit volumétrique Raccord fileté à prévoir par l'utilisateur suivant DIN 44 991 (joint plat) Longueur tuyau de raccordement désinfecteur (fourni)</p> <p>Le laveur est certifié conforme à DVGW Raccordement direct sans robinets de sécurité autorisée.</p>	<p>dH kPa l/min Pouce</p>	<p>70 60 250 1.000 10 Filetage mâle 3/4" (USA) (11,5 NH) 1.500</p>
	Eau déminéralisée	<p>Modèle standard :</p> <p>Pression min. Pression min. lors d'une entrée d'eau prolongée Pression max. Débit volumétrique Raccord fileté à prévoir par l'utilisateur</p> <p>Longueur tuyau de raccordement (fourni)</p> <p>Variante avec eau distillée Pompe de refoulement (ADP) :</p> <p>Pression min. Pression max. Raccord machine (d x l) Tuyau du réservoir vers l'appareil à fournir par l'utilisateur</p>	<p>kPa kPa l/min Pouce mm</p>	<p>250 100 1.000 10 extérieur (USA : 11,5 NH) 1.500 5 30 6 x 30</p>
	Vidange	<p>Deux tuyaux de vidange disponibles avec modèle DK.</p> <p>Tuyau de vidange (di x e x l) : Pompe de vidange (fournie) Condensateur de vapeur (fourni avec modèle DK) Hauteur de refoulement pompe de vidange à partir du rebord inférieur machine (max.) Débit volumétrique temporaire par tuyau de vidange (max.) Obturateur à prévoir par l'utilisateur pour tuyau de vidange (d x l) : Pompe de vidange Condenseur de vapeur (fourni avec modèle DK)</p>	<p>mm</p>	<p>22 x 6 x 1500 22 x 6 x 1500 1,0 50 22 x 30 22 x 30</p>

	Caractéristiques	Hauteur avec couvercle	1175
		Largeur	900
		Profondeur	700
		Poids net	180
		Charge au sol en fonctionnement	3.000
			800
		Hauteur min. de l'appareil emballé avec palette de transport	1.400
<p>L'installation doit exclusivement être effectuée par des installateurs agréés, conformément aux prescriptions et aux règlements applicables et aux règlements de prévention des accidents. Veuillez impérativement vous conformer à la notice de montage lors de l'installation de l'appareil. Il est conseillé de n'installer que des meubles pour applications professionnelles à proximité du laveur-désinfecteur afin d'éviter tout risque de dommage causé par la condensation. Veuillez impérativement vous conformer à la notice de montage lors de l'installation de l'appareil. Sous réserve de modifications ! Dimensions en mm.</p>			

Änderungsnr.	Datum	Bezeichnung:
A03150	01.09.2009	Einführung

