

Instrucțiuni de utilizare și instalare Cuptor cu aburi cu microunde



Citiți **în mod obligatoriu** aceste instrucțiuni de utilizare și instrucțiunile de instalare înainte de amplasare – instalare – punerea în funcțiune. Astfel, vă protejați și evitați pagubele.

Cuprins

Indicații de siguranță și avertizări.	5	Setări de bază	31
Sustenabilitate și protecția mediului înconjurător	14	Condiții preliminare pentru conectarea în rețea	32
Mod de funcționare	15	Prima curățare a cuptorului	33
Cuptor cu aburi	15	Reglarea temperaturii de fierbere	33
Plăcuță de date	16	Setări	34
Accesorii incluse	16	Prezentarea generală a setărilor	34
Accesorii opționale	17	Accesarea meniului „Setări“	37
Comenzi	18	Limbă 	37
Buton de Pornire/Oprire	19	Oră curentă	37
Senzor de proximitate	19	Dată	38
Butoane cu senzori	20	Sistem iluminat	38
Afișaj tactil	21	Ecran start	38
Simboluri	22	Afișaj	39
Principiu de funcționare	23	Volum sonor	39
Selectarea unui punct de meniu	23	Unități măsură	39
Răfoire	23	Quick MW	40
Ieșirea din nivelurile de meniu ...	23	Popcorn	40
Modificarea unei valori sau setări	23	Menținere caldă	40
Introducerea literelor	24	Reducerea aburilor	41
Afișarea meniului contextual	24	Temperaturi recomandate	41
Mutarea unor înregistrări	24	Servicii furnizate	41
Afișarea meniului vertical	24	Duritatea apei	42
Afișarea Ajutor	24	Senzor de proximitate	43
Activarea MobileStart	24	Siguranță	44
Funcția Gătire cu aburi	25	Identificare front de mobilă	44
Rezervor de apă	25	Miele@home	45
Temperatură	25	Efectuarea Scan & Connect	45
Timp de gătire	25	Comandă la distanță	46
Zgomote	25	Activarea MobileStart	46
Etapa de încălzire	25	SuperVision	46
Etapa de gătire	25	RemoteUpdate	47
Reducerea aburilor	25	Versiune software	48
Funcția microunde	26	Informații juridice	48
Mod de funcționare	26	Reprezentanță	48
Selectarea veselei	26	Setări implicite din fabricație	48
Vas de sticlă	30	Ore funcționare (total)	48
Iluminatul incintei cuptorului	30	Meniul principal și submeniuri	49
Punerea în funcțiune	31	Utilizare	50
Conectarea la rețea	31	Utilizare simplă	50

Modificarea valorilor și setărilor pentru un program de gătit	51	Paste / tăiței.....	79
Modificarea temperaturii	51	Găluște	80
Modificarea puterii microundelor	51	Leguminoase cu boabe uscate.....	81
Setarea timpului de gătit	52	Ouă de găină.....	83
Modificarea unor timpi de gătit setați.....	52	Fructe.....	84
Ștergerea unor timpi de gătit setați.....	52	Sortimente de cârnați.....	84
Înteruperea unui program de gătit în funcțiile cu microunde	53	Crustacee	85
Înteruperea unui program de gătit în funcțiile cu aburi	53	Scoici	86
Anularea programului de gătit.....	54	Gătirea unui meniu - setare manuală	87
Schimbarea modului de operare	54	Sous-vidé (gătire în vid)	88
Quick MW și Popcorn	54	Funcții speciale	95
Decongelare și încălzire cu microunde	56	Încălzire cu aburi	95
Decongelare	57	Decongelare cu aburi.....	97
Încălzire	60	Blanșare.....	100
Alarmă și cronometru	64	Fierbere.....	100
Utilizarea funcției Alarmă.....	64	Dospirea aluatului cu drojdie.....	103
Utilizarea funcției Cronometru.....	65	Sterilizarea vaselor	103
Aspecte de reținut privind gătirea cu aburi.....	66	Gătire meniu întreg – automat.....	104
Ce este special la gătitul cu aburi ...	66	Încălzirea șervetelor.....	104
Vase pentru gătit	66	Dizolvarea gelatinei.....	105
vas de sticlă.....	66	Decristalizarea mierii de albine	105
Nivel de așezare în cuptor.....	67	Topirea ciocolatei	105
Produse congelate.....	67	Prepararea iaurtului.....	106
Temperatură	67	Prăjirea slăninii.....	107
Timp de gătit	67	Înăbușirea cepei	107
Gătire cu lichid.....	67	Extragerea sucurilor	107
Rețete proprii	67	Decojirea alimentelor.....	108
Gătire cu aburi	68	Conservarea merelor	108
ECO -Gătire la aburi.....	68	Pregătirea supei cu ouă.....	108
Indicații privind tabelele de gătit ...	68	Gătire rapidă	109
Legume	69	Cartofi în coajă, fierți bine.....	110
Pește	72	Gătirea orezului	111
Carne.....	75	Programe automate.....	112
Orez	77	Categorii	112
Cereale.....	78	Utilizarea programelor automate	112
		Căutare	113
		MyMiele.....	114
		Programe personalizate	115

Cuprins

Curățare și îngrijire	118
Indicații privind curățarea și întreținerea.....	118
Agenți de curățare nerecomandați..	118
Curățarea părții frontale	119
Curățarea incintei cuptorului	119
Curățarea rezervorului de apă.....	119
Curățarea accesoriilor.....	119
Curățarea ghidajelor	120
Întreținere	120
Detartrare.....	120
Înmuiere	121
Remedierea problemelor	122
Mesaje afișate.....	122
Comportament neașteptat	123
Zgomote.....	125
Rezultat nesatisfăcător	126
Probleme generale sau defecțiuni tehnice	127
Serviciu Clienți	128
Contact în caz de defecțiuni	128
Garanție	128
Instalare	129
Instrucțiuni de siguranță pentru încastrare	129
Dimensiuni de încastrare.....	130
Instalarea într-un corp de bucătărie înalt	130
Vedere laterală.....	131
Racordare și ventilație.....	132
Instalarea cuptorului cu aburi	133
Conectare la rețeaua electrică.....	134
Informații pentru institutele de testare	135
Date tehnice	137
Declarație de conformitate	137
Drepturi de autor și licențe pentru modulul de comunicare	137
Drepturi de autor și licențe	138

Indicații de siguranță și avertizări

Pentru simplificare, cuptorul combi cu aburi și microunde va fi denumit în acest manual: cuptor cu aburi.

Acest cuptor cu aburi corespunde prevederilor de siguranță prescrise. Utilizarea sa incorectă poate cauza, însă, accidentarea utilizatorilor și daune materiale.

Citiți cu atenție instrucțiunile de utilizare și instalare înainte de a utiliza cuptorul pentru prima dată. Acestea conțin informații importante privind instalarea, siguranța, utilizarea și întreținerea aparatului. Astfel vă protejați și evitați pagubele.

Conform standardului IEC/EN 60335-1, compania Miele vă sugerează în mod explicit să citiți și să urmați capitolul privind instalarea cuptorului cu aburi, precum și indicațiile de siguranță și avertizările.

Compania Miele nu își asumă nici o răspundere pentru pagubele produse în urma nerespectării acestor indicații.

Păstrați aceste instrucțiuni de utilizare și instalare și transmiteți-le unui eventual viitor proprietar.

Utilizare adecvată

- ▶ Acest cuptor cu aburi este proiectat pentru a fi folosit în mediu casnic, dar și în spații similare celui casnic.
- ▶ Acest cuptor cu aburi nu este proiectat pentru utilizare în exterior.
- ▶ Utilizați cuptorul exclusiv ca aparat electrocasnic pentru gătitul cu aburi, decongelarea, încălzirea și gătitul alimentelor. Orice altă întrebuințare este contraindicată.
- ▶ Pericol de incendiu ca urmare a materialelor inflamabile. Dacă uscați materiale inflamabile cu funcția microunde, umiditatea conținută în aceste materiale se evaporă. Astfel, materialele respective se vor usca în totalitate și se pot autoaprinde. Nu folosiți niciodată cuptorul cu aburi pentru depozitarea sau uscarea obiectelor care se pot aprinde ușor.
- ▶ Persoanele care din cauza abilităților fizice, senzoriale sau mentale sau a lipsei de experiență sau cunoștințe nu pot să utilizeze aparatul, trebuie să fie supravegheate în timpul utilizării. Aceste persoane au voie să utilizeze cuptorul nesupravegheate numai dacă modul de utilizare li s-a explicat în așa fel încât să poată utiliza cuptorul în siguranță. Ele trebuie să recunoască și să înțeleagă posibilele pericole ale unei utilizări incorecte.

Indicații de siguranță și avertizări

- ▶ Ca urmare a cerințelor speciale (de ex. cu privire la temperatură, umiditate, rezistență chimică, rezistență la abraziune și vibrații), acest cuptor este dotat cu o lampă specială. Această lampă specială trebuie folosită numai în scopurile prevăzute. Ea nu este adecvată pentru iluminatul încăperii. Înlocuirea trebuie efectuată de către un tehnician autorizat de compania Miele sau de către Serviciul Clienți Miele.
- ▶ Acest cuptor cu aburi conține 2 surse de lumină din clasa de eficiență energetică E.

Siguranța copiilor

- ▶ Folosiți funcția Blocare sistem pentru ca aparatul să nu poată fi pornit de copii, dacă aceștia nu sunt supravegheați.
- ▶ Copiii sub 8 ani nu au voie să se apropie de cuptor, cu excepția cazului în care sunt supravegheați permanent.
- ▶ Copiii mai mari de 8 ani pot folosi cuptorul fără a fi supravegheați, dacă utilizarea acestuia le-a fost clar explicată și dacă îl pot utiliza în condiții de siguranță. Copiii trebuie să cunoască și să înțeleagă potențialele pericole ale unei utilizări incorecte.
- ▶ Copiii nu trebuie lăsați să curețe ori să întrețină aparatul fără a fi supravegheați.
- ▶ Supravegheați copiii care se află în apropierea aparatului. Nu lăsați niciodată copiii să se joace cu cuptorul.
- ▶ Pericol de asfixiere cu materialul de ambalare. În timp ce se joacă, copiii se pot înfășura în ambalaj (de exemplu folii) sau își pot trage ambalajul peste cap și se pot asfixia.
Nu lăsați materialul de ambalare la îndemâna copiilor.
- ▶ Pericol de rănire ca urmare a aburului și suprafețelor fierbinți. Pielea copiilor este mult mai sensibilă la temperaturi ridicate decât cea a adulților. În timpul funcționării, ies aburi prin orificiul de evacuare a aburilor. Cuptorul cu aburi se încălzește la nivelul panoului ușii și panoului de comandă.
Nu permiteți copiilor să atingă cuptorul cu aburi în timpul funcționării. Țineți copiii la distanță de cuptorul cu aburi până când acesta s-a răcit îndeajuns încât orice pericol de rănire să fie exclus.
- ▶ Pericol de rănire ca urmare a ușii deschise. Ușa poate susține maxim 8 kg. Copiii se pot accidenta la ușa deschisă.
Nu le permiteți să se așeze pe ușa deschisă ori să se agațe de aceasta.

Aspecte de siguranță tehnică

- ▶ Lucrările necorespunzătoare de instalare, întreținere sau reparație pot implica pericole considerabile pentru utilizator. Lucrările de instalare, întreținere sau reparație se efectuează doar de către personal specializat autorizat de compania Miele.
- ▶ Expunere la radiații ca urmare a microundelor:
Lucrările de întreținere sau reparații, care necesită înlăturarea unui capac, pot fi efectuate doar de către persoane calificate.
- ▶ Defecțiunile aparatului pot pune în pericol siguranța dumneavoastră. Verificați cuptorul pentru a identifica defecțiunile vizibile. Nu utilizați niciodată un aparat avariat.
- ▶ Verificați dacă ușa și garnitura ușii nu prezintă deteriorări. Până la repararea de către un tehnician din cadrul Serviciului de Asistență Tehnică, nu folosiți nicio funcție cu microunde.
- ▶ În cazul unui cuptor cu aburi defect, microundele vor fi iradiate spre exterior, punându-vă sănătatea în pericol. Nu utilizați cuptorul cu aburi dacă
 - ușa este deformată,
 - frontul incintei cuptorului prezintă adâncituri sau este îndoit,
 - balamalele ușii sunt desprinse,
 - carcasa, ușa ori pereții interiori ai cuptorului prezintă găuri sau fisuri,
 - există umiditate între panourile de sticlă.
- ▶ Este posibilă funcționarea temporară sau permanentă pe un sistem de alimentare cu energie autosuficient sau nesincronizat cu rețeaua (de ex. rețelele autonome, sistemele de copie de siguranță). Condiția prealabilă pentru funcționare este ca sistemul de alimentare cu energie să respecte cerințele standardului EN 50160 sau ale unuia comparabil.
Măsurile de protecție prevăzute în instalația casei și în acest produs Miele trebuie asigurate, de asemenea, în ceea ce privește funcția și modul de funcționare a acestora în operare autonomă sau în funcționare nesincronă a rețelei sau trebuie înlocuite cu măsuri echivalente în instalare. Așa cum este descris, de exemplu, în publicația actuală a VDE-AR-E 2510-2.

Indicații de siguranță și avertizări

- ▶ Siguranța electrică a aparatului este garantată numai dacă aceasta este conectată la un sistem de pământare instalat conform normelor aplicabile. Este foarte important ca această cerință fundamentală de siguranță să fie îndeplinită. Dacă aveți nelămuriri, solicitați unui electrician calificat să verifice instalația electrică a locuinței.
- ▶ Datele de conectare de pe eticheta cu date tehnice (frecvență și tensiune) trebuie să corespundă instalației electrice din locuință, pentru a preveni avarierea aparatului. Comparați aceste date înainte de conectare. Dacă aveți nelămuriri, consultați un electrician calificat.
- ▶ Prizele multiple sau prelungitoarele nu garantează siguranța necesară (pericol de incendiu). Nu le folosiți pentru a conecta aparatul la rețeaua de energie electrică.
- ▶ Din motive de siguranță, acest aparat trebuie încadrat înainte de utilizare.
- ▶ Păstrați o înălțime de instalare de cel puțin 850 mm.
- ▶ Nu este permisă utilizarea acestui aparat în locații mobile (de exemplu pe ambarcațiuni).
- ▶ Pericol de rănire ca urmare a electrocutării. Atingerea racordurilor sub tensiune și modificarea structurii electrice și mecanice pot fi foarte periculoase pentru utilizator și pot cauza defecțiuni de funcționare a cuptorului cu aburi. Nu deschideți niciodată carcasa cuptorului cu aburi.
- ▶ Garanția se anulează dacă aparatul nu este reparat de către un Serviciu de asistență tehnică autorizat de Miele.
- ▶ Miele garantează îndeplinirea cerințelor de siguranță doar în cazul utilizării unor piese de schimb originale. Componentele defecte trebuie înlocuite doar cu piese de schimb originale.
- ▶ Dacă ștecărul este demontat sau cablul aparatului nu este dotat cu un ștecăr, cuptorul cu aburi trebuie conectat la rețeaua electrică de către un electrician.
- ▶ În cazul în care cablul de alimentare cu energie electrică este deteriorat, acesta trebuie înlocuit cu un cablu de alimentare special.
- ▶ În cazul lucrărilor de instalare, întreținere sau reparații, cuptorul trebuie deconectat complet de la rețeaua electrică. Aparatul este complet deconectat de la sursa de electricitate doar atunci când:

Indicații de siguranță și avertizări

- siguranțele instalației electrice sunt decuplate sau
- siguranțele fuzibile ale instalației electrice sunt complet deșurubate sau
- ștecărul (dacă există) este scos din priză. În acest scop, nu trageți de cablul de alimentare cu energie electrică, ci de ștecăr.

► Dacă cuptorul cu aburi a fost instalat în spatele unui front de mobilier (de ex. în spatele unei uși), nu închideți niciodată frontul de mobilier în timp ce utilizați cuptorul. În spatele frontului de mobilier închis se acumulează căldură și umiditate. Acestea pot provoca deteriorarea cuptorului, a unității de încălzire și a pardoselii. Închideți ușa de mobilier abia după răcirea completă a cuptorului.

Utilizare corectă

► Pericol de rănire ca urmare a aburilor fierbinți și suprafețelor fierbinți. În timpul funcționării, cuptorul cu aburi se înfierbântă. Puteți suferi arsuri în contact cu aburul, incinta cuptorului, ghidajele, accesoriile și alimentele gătite.

Folosiți mănuși de bucătărie când puneți mâncarea în cuptor, când o scoateți sau când lucrați în incinta cuptorului fierbinte.

► Pericol de rănire ca urmare a alimentelor fierbinți.

La introducerea sau scoaterea recipientelor cu alimente din cuptor, lichidele din vase se pot vărsa. Vă puteți opări cu alimentele.

Aveți grijă la introducerea sau scoaterea recipientelor din cuptor ca alimentele fierbinți să nu se verse.

► Pericol de rănire ca urmare a apei fierbinți.

La finalul unui program de gătire, în generatorul de aburi încă se mai află apă fierbinte, care este pompată înapoi în rezervorul de apă. La scoaterea și așezarea rezervorului de apă, aveți grijă ca acesta să nu se răstoarne.

► În timpul fierberii și încălzirii, în conservele închise se formează suprapresiune și acestea pot plesni.

Nu utilizați cuptorul pentru fierberea și încălzirea conservelor.



► Vasele de plastic care nu rezistă la temperaturi înalte și la aburi se topesc și pot deteriora cuptorul cu aburi.

Pentru a găti la aburi, utilizați doar vase din plastic rezistente la temperatură (până la 100 °C) și la aburi. Respectați informațiile producătorului.

Indicații de siguranță și avertizări

- ▶ Alimentele păstrate în incinta cuptorului se pot usca, iar umiditatea eliminată poate duce la corodarea cuptorului. Nu depozitați mâncărurile gătite în incinta cuptorului și nu folosiți la gătit obiecte care pot rugini.
- ▶ Pericol de rănire ca urmare ușii deschise. Vă puteți izbi sau împiedica de ușa deschisă. Nu lăsați ușa deschisă dacă nu este necesar.
- ▶ Ușa cuptorului poate susține o greutate maximă de 8 kg. Nu vă așezați și nu vă sprijiniți pe ușa deschisă a cuptorului, respectiv nu așezați obiecte grele pe ea. Asigurați-vă că nu rămâne nimic prins între ușa și incinta cuptorului. Acest lucru poate duce la deteriorarea cuptorului.
- ▶ Dacă utilizați un aparat electric, de ex. un mixer de mână, în apropierea cuptorului cu aburi, aveți grijă să nu se prindă cablul de alimentare electrică în ușa aparatului. Izolația cablului se poate deteriora.



Funcția Microunde



- ▶ Vă rugăm să rețineți că duratele de gătire, încălzire, decongelare cu funcția Microunde sunt mult mai scurte decât cu o funcție fără microunde. Duratele prea lungi de funcționare duc la uscarea și chiar autoaprinderea alimentelor.
- ▶ Funcția Microunde  servește la încălzirea alimentelor și băuturilor. Nu utilizați funcția Microunde  pentru a usca, de ex. flori, ierburi, pâine, chifle sau alte materiale inflamabile, deoarece există pericolul de rănire și incendiu.
- ▶ Este important ca temperatura să se distribuie uniform în aliment, dar și să fie suficient de ridicată. Amestecați sau întoarceți alimentele, pentru a le asigura încălzirea uniformă. Respectați, de asemenea, timpii de uniformizare la încălzire, decongelare și gătire. Timpii de odihnă sunt timpi de așezare în care temperatura se distribuie uniform în aliment.

Indicații de siguranță și avertizări

- ▶ Pericol de rănire ca urmare a alimentelor fierbinți. La încălzirea alimentelor, căldura este generată direct în aliment, fapt care face ca vesela să rămână mai rece (excepție: vasele de ceramică). Vasul se încălzește doar de la transferul căldurii mâncării.
După ce scoateți alimentele din cuptor, verificați să aibă temperatura dorită. Nu vă ghidați după temperatura vasului! **Acest aspect este deosebit de important atunci când încălziți mâncare pentru bebeluși. Verificați să aibă temperatura potrivită!** După ce ați încălzit mâncarea sau laptele pentru bebeluși, agitați sau amestecați bine și gustați pentru a vă asigura că nu este prea fierbinte pentru bebeluș.
- ▶ Funcția Microunde (☞) nu este adecvată pentru curățarea și dezinfectarea obiectelor de uz casnic, deoarece acestea se pot supraîncălzi. Există riscul de a vă arde la scoaterea lor din cuptor.
- ▶ Pericol de rănire ca urmare a suprapresiunii acumulate în recipientele sau sticlele închise. În recipientele și sticlele închise ermetic se acumulează presiune, care poate determina plesnirea violentă a acestora.
Nu încălziți niciodată alimente sau lichide în recipiente sau sticle închise. Deschideți recipientele în prealabil și, în cazul biberoanelor, desfaceți capacul și tetina.
- ▶ La fierbere, în special la reîncălzirea lichidelor cu funcția Microunde (☞), dacă nu este utilizat fierbătorul, există posibilitatea să fie atinsă temperatura de fierbere, fără ca bulele de aer specifice să se formeze. Lichidul nu va fierbe uniform. La scoaterea recipientului, această întârziere a fierberii poate provoca o fierbere excesivă similară unei explozii, iar astfel vă puteți opări. În împrejurări nefavorabile, presiunea poate fi atât de mare, încât ușa se poate deschide singură.
Amestecați în lichid înainte de încălzire sau fierbere. După încălzire așteptați cel puțin 20 de secunde înainte de a scoate recipientul din cuptor. Suplimentar, în timpul încălzirii puteți să introduceți în recipient o tijă de sticlă sau un obiect similar.
- ▶ Dacă încălziți ouă fără coajă, există riscul ca după gătire gălbenușul să fie pulverizat în afară cu presiune ridicată.
Înțepați în prealabil pielița gălbenușului de mai multe ori.
- ▶ Dacă încălziți ouă în coajă, acestea se sparg și după ce sunt scoase din incinta cuptorului.
Fierbeți ouă în coajă numai cu funcția Gătire cu aburi (☞) sau cu un program automat corespunzător. Nu încălziți ouă fierte tari cu funcția Microunde.

Indicații de siguranță și avertizări

- ▶ Dacă încălziți sau gătiți alimente cu coajă tare, de exemplu roșii, cârnați, cartofi fierți în coajă, vinete, acestea se pot sparge. Înțepați în prealabil de mai multe ori aceste alimente, respectiv creștați-le, pentru a permite eliminarea aburilor formați.
- ▶ Pernițele umplute cu cereale, sâmburi de cireșe sau jeleu și produse similare se pot aprinde și dacă sunt scoase din cuptor după încălzire. Nu le încălziți cu funcția Microunde .
- ▶ Dacă alimentele din incinta cuptorului formează fum, lăsați ușa cuptorului închisă pentru a înăbuși eventualele flăcări apărute. Anulați procesul de gătire oprind cuptorul cu aburi și scoateți ștecărul din priză. Deschideți ușa cuptorului doar după ce fumul s-a risipit.
- ▶ La recipientele și capacele prevăzute cu mânere și toarte goale pe interior, se poate acumula umezeala în aceste spații goale. Prin condensarea umidității se formează o presiune puternică similară unei explozii, ce poate distruge mânerele și toartele (excepție: spațiile goale sunt ventilate suficient). În funcția Microunde  nu folosiți vase cu mânere și toarte goale.
- ▶ Recipientele din plastic neadecvate pentru microunde se pot distruge cu funcția Microunde  și cu funcțiile cu microunde, avariind totodată și cuptorul cu aburi.
Nu utilizați recipiente metalice, folii de aluminiu, tacâmuri, veselă cu elemente metalice, vase de cristal care conțin plumb, boluri cu o margine striată, vase de plastic termosensibile, vase de lemn, clipsuri metalice, clipsuri din plastic și hârtie cu sârmă interioară și pahare de plastic cu capac de aluminiu îndepărtat incomplet (consultați capitolul „Microunde”, secțiunea „Selectarea veselei”).
- ▶ Pericol de incendiu ca urmare a recipientelor din materiale inflamabile. Recipientele din plastic de unică folosință trebuie să prezinte caracteristicile menționate în capitolul „Microunde”, secțiunea „Selectarea veselei”.
- ▶ Nu lăsați cuptorul nesupravegheat dacă încălziți sau gătiți alimente în recipiente de unică folosință din material plastic, hârtie sau alte materiale inflamabile.
- ▶ Ambalajele pentru păstrarea caldă a alimentelor au în compoziție, printre altele, o folie subțire de aluminiu care reflectă microundele. Hârtia care învelește folia de aluminiu se poate încălzi foarte tare și poate lua foc.
În funcțiile cu microunde nu încălziți alimente în ambalaje pentru păstrarea caldă, precum pungile pentru pui gătit la gril.

▶ Dacă folosiți cuptorul cu aburi fără alimente sau cu o încărcătură greșită cu funcția Microunde  cuptorul cu aburi se poate deteriora. Folosiți **întotdeauna** vasul de sticlă cu funcția Microunde , de asemenea, ca suprafață de așezare pentru formele mai mici. Utilizați funcția Microunde  pentru preîncălzirea veselei sau pentru uscarea ierburilor.

Curățare și îngrijire

- ▶ Pericol de rănire ca urmare a electrocutării. Aburii de la un dispozitiv de curățare cu aburi pot pătrunde la piesele electrice, provocând un scurt-circuit. De aceea nu folosiți niciodată un dispozitiv de curățare cu aburi pentru curățarea aparatului.
- ▶ Zgârieturile pot deteriora ușa din sticlă a cuptorului. Pentru curățarea ușii din sticlă nu utilizați soluții abrazive, bureți sau perii dure și raclete metalice ascuțite.
- ▶ Ghidajele laterale pot fi îndepărtate. Montați corect la loc ghidajele laterale.
- ▶ Ghidajele sunt așezate în mufe de plastic. Verificați ca mufele să nu prezinte deteriorări. Până la înlocuirea mufelor, nu utilizați funcții cu microunde.
- ▶ Pentru a evita coroziunea, curățați imediat, temeinic, resturile de mâncare sau lichidele care conțin sare de bucătărie dacă acestea se depun pe pereții din oțel inox ai incintei cuptorului.

Accesorii

- ▶ Utilizați doar accesorii originale Miele. În cazul în care se montează sau integrează alte componente, se pierde posibilitatea de a putea emite pretenții privind garanția ori răspunderea pentru produs.
- ▶ Miele vă oferă o garanție a produsului de până la 15 ani, dar nu mai puțin de 10 ani, după încetarea producerii în serie a cuptorului dumneavoastră cu aburi, pentru piesele de schimb care asigură funcționalitatea acestuia.

Sustenabilitate și protecția mediului înconjurător

Aruncarea ambalajului

Ambalajul este folosit pentru manipulare și protejează aparatul împotriva deteriorării în timpul transportului. Ambalajul de transport și protecție a fost fabricat din materiale care nu dăunează mediului înconjurător la eliminarea ca deșeu și prin urmare poate fi reciclat.

Prin readucerea ambalajului în circuitul materialelor, contribuiți la economisirea materiilor prime. Utilizați opțiuni de colectare și returnare a materialelor reciclabile specifice fiecărui material. Distribuitorul Miele va prelua înapoi ambalajul de transport.

Aruncarea aparatului vechi

Echipamentele electrice și electronice vechi conțin adesea materiale valoroase. Acestea conțin însă și substanțe, amestecuri și componente necesare pentru funcționarea și siguranța aparatelor. Aceste substanțe, prin manevrare sau aruncare incorectă, pot reprezenta un risc pentru sănătatea oamenilor și mediul înconjurător. De aceea, nu aruncați niciodată vechiul aparat împreună cu gunoiul menajer.



Pentru predarea și valorificarea aparaturilor electrice și electronice apălați la unitățile oficiale de colectare și livrare gratuită ale autorităților locale, reprezentanței sau companiei Miele. Aveți responsabilitatea legală de a șterge datele personale de pe aparatul pe care îl duceți la casat. Aveți responsabilitatea legală să eliminați în mod nedistructiv bateriile și acumulatorii vechi care nu sunt încastrați în dispozitiv, precum și lămpile care pot fi îndepărtate nedistructiv. Duceți-le la un punct de colectare adecvat unde pot fi predate gratuit. Asigurați-vă că aparatul vechi nu prezintă niciun pericol pentru copii în decursul perioadei de depozitare în vederea eliminării.

Cuptor cu aburi

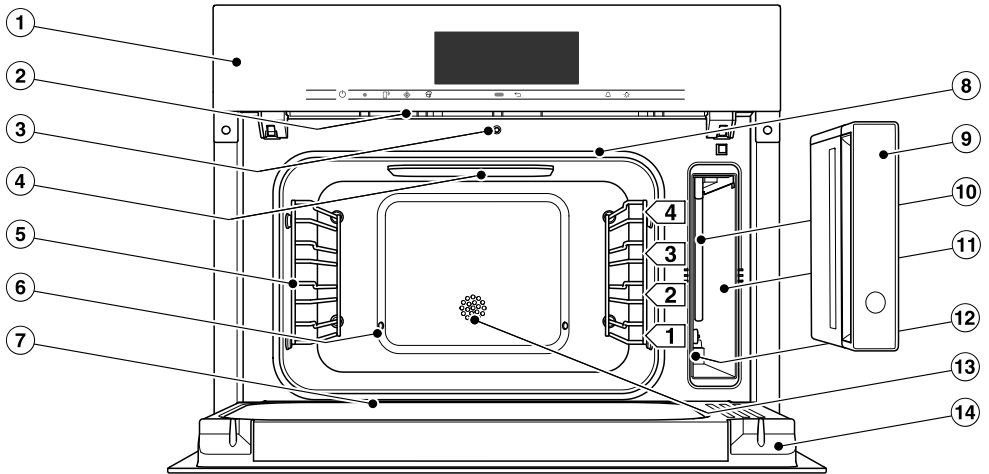

- ① Comenzi
- ② Orificiu de evacuare a aburilor
- ③ Dispozitiv de deschidere automată a ușii pentru reducerea aburului
- ④ Sistem de iluminat cu LED al incintei cuptorului
- ⑤ Ghidaje laterale cu 4 niveluri de amplasare
- ⑥ Orificiu de admisie a aburilor
- ⑦ Canal de colectare
- ⑧ Garnitura de etanșare a ușii
- ⑨ Rezervor de apă cu protecție împotriva stropirii
- ⑩ Țeavă de aspirație
- ⑪ Sertar pentru rezervorul de apă
- ⑫ Plăcuță de date
- ⑬ Senzor de temperatură
- ⑭ Ușă

Mod de funcționare

Modelele descrise în aceste instrucțiuni de utilizare și instalare sunt enumerate pe verso.

Plăcuță de date

Plăcuța de date se află în compartimentul pentru rezervorul de apă.

Pe această etichetă sunt înscrise modelul aparatului dumneavoastră, seria de fabricație, precum și datele de conectare (tensiune/frecvență/putere instalată).

Modelul și seria de fabricație (SN) pot fi găsite, și pe eticheta mică de pe rama frontală atunci când ușa este deschisă.

Păstrați la îndemână aceste informații pentru ca atunci când aveți întrebări sau probleme, Miele să vă poată oferi asistență specifică.

Accesorii incluse

Aveți posibilitatea să comandați din nou accesoriile furnizate și alte accesorii, după cum este necesar (consultați capitolul „Accesorii opționale“).

În funcție de țară și de model, pot fi incluse accesorii suplimentare.

Vas de sticlă DMGS 100-30



1 vas de sticlă

Vasul de sticlă este adecvat pentru toate funcțiile.

La funcția de gătire cu aburi, puteți utiliza vasul de sticlă pentru colectarea lichidului care picură.

Folosiți **întotdeauna** vasul de sticlă cu funcția Microunde , de asemenea, ca suprafață de așezare pentru formele mai mici.

375 x 394 x 30 mm (lxaxi)

Nu încărcăți vasul de sticlă cu mai mult de 8 kg.

Ca urmare a fluctuațiilor mari de temperatură, vasul de sticlă se poate deteriora.

Nu așezați vasul de sticlă fierbinte pe suprafețe reci, de ex. pe un blat de lucru din granit sau plăci ceramice, ci pe un suport corespunzător.

Grătarele și vasele de gătit din metal utilizate cu funcția Microunde  pot produce scântei. Cuptorul poate fi deteriorat.

Nu utilizați grătarul și vasele pentru gătit cu funcția Microunde .

Puteți utiliza grătarul și vasele pentru gătit cu funcția Gătire rapidă  și cu toate funcțiile de gătit la abur.

Grătar



1 grătar pentru așezarea veselei proprii

Recipient de gătire cu aburi DGG 50-80

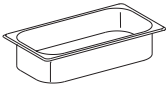

1 vas de gătit neperforat din inox
capacitate 4,2 l/ volum util 3,6 l
375 x 197 x 80 mm (lățime x adâncime x înălțime)

Recipient de gătire cu aburi DGG 50-40

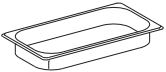

1 vas de gătit neperforat din inox
capacitate 2,2 l/ volum util 1,6 l
375 x 197 x 40 mm (lățime x adâncime x înălțime)

Recipient de gătire cu aburi DGGL 50-40

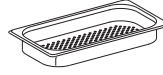

2 vase de gătit perforate din inox
capacitate 2,2 l/ volum util 1,6 l
375 x 197 x 40 mm (lățime x adâncime x înălțime)

Tablete anti-calcar

Pentru detartrarea aparatului

Accesorii opționale

În magazinul online Miele Webshop, de la Serviciile pentru clienți Miele sau de la distribuitorul Miele, puteți obține produse special concepute pentru cuptorul dvs. cu abur, cum ar fi produse pentru îngrijire și accesorii.







Puteți accesa magazinul online Miele Webshop prin intermediul următorului cod QR:

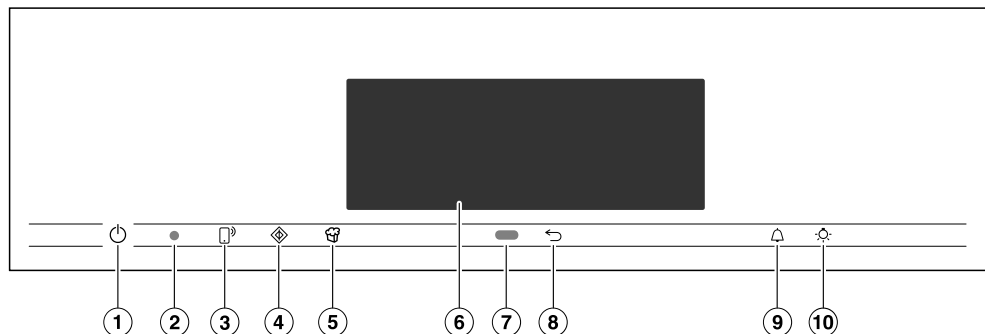

Mod de funcționare

Comenzi



- ① Buton de Pornire/Oprire  îngropat
Pentru pornirea și oprirea cuptorului cu aburi
- ② Interfață optică
(doar pentru Serviciul Clienți Miele)
- ③ Buton cu senzor 
Pentru controlul cuptorului prin terminalul dumneavoastră mobil
- ④ Buton cu senzor 
Pentru pornirea funcției Quick MW
- ⑤ Buton cu senzor 
Pentru pornirea funcției Popcorn
- ⑥ Afișaj tactil
Pentru afișarea informațiilor și pentru operare
- ⑦ Senzor de proximitate
Pentru pornirea iluminatului incintei cuptorului și afișajului și pentru validarea semnalelor sonore la apropiere
- ⑧ Buton cu senzor 
Pentru salt înapoi pas cu pas
- ⑨ Buton cu senzor 
Pentru setarea unui cronometru sau a unei alarme
- ⑩ Buton cu senzor 
Pentru pornirea și oprirea luminii din incinta cuptorului

Buton de Pornire/Oprire

Butonul de Pornire/Oprire  este îngropat și răspunde la contactul cu degetele.

Folosiți-l pentru a opri și porni cuptorul cu aburi.

Senzor de proximitate

Senzorul de proximitate se află sub afișajul tactil, lângă butonul cu senzor .

Senzorul de proximitate detectează dacă vă apropiați de afișajul tactil, de ex. cu mâna sau cu corpul.







Dacă ați activat setările corespunzătoare, puteți porni iluminatul incintei cuptorului, puteți porni cuptorul sau valida semnalele sonore (consultați capitolul „Setări“, secțiunea „Senzor de proximitate“).

Mod de funcționare

Butoane cu senzori

Butoanele cu senzori reacționează la contactul cu degetul. Fiecare atingere este confirmată prin tonuri ale butoanelor. Puteți dezactiva acest ton al butoanelor, selectând setarea **Volum sonor** | **Ton butoane** | **Oprit**.

Dacă doriți ca butoanele cu senzori să reacționeze și atunci când cuptorul cu aburi este oprit, selectați setarea **Afișaj** | **QuickTouch** | **Pornit**.

Buton cu senzor	Funcție
	<p>Dacă doriți să controlați cuptorul cu aburi prin terminalul dumneavoastră mobil, trebuie să dispuneți de sistemul Miele@home, să activați setarea Comandă la distanță și să atingeți acest buton cu senzor. Apoi acest buton cu senzor luminează portocaliu, iar funcția MobileStart este disponibilă.</p> <p>Cât timp acest buton cu senzor rămâne aprins, puteți controla cuptorul cu aburi prin terminalul dumneavoastră mobil (consultați capitolul „Setări”, secțiunea „Miele@home”).</p>
	<p>Cu acest buton cu senzor porniți funcția Quick MW. Procesul de preparare se desfășoară cu o putere presetată a microundelor de 600 W și un timp de gătire de 1 minut (consultați capitolul „Quick MW”). Prin atingerea repetată a acestui buton cu senzor puteți să măriți treptat timpul de gătire.</p> <p>Această funcție poate fi utilizată numai dacă nu este în curs un alt proces de preparare.</p>
	<p>Cu acest buton cu senzor porniți funcția Popcorn. Programul de gătire se desfășoară la 850 W și un timp de gătire de 2:50 minute (consultați capitolul „Popcorn”).</p> <p>Această funcție poate fi utilizată numai dacă nu este în curs un alt program de gătire.</p>
	<p>Indiferent în ce meniu vă aflați, veți ajunge înapoi în meniul superior sau în meniul principal.</p>
	<p>Dacă este afișat un meniu sau se desfășoară un program de gătire, cu ajutorul acestui buton cu senzor puteți seta oricând un cronometru (de ex. pentru fierberea ouălor) sau o alarmă (o oră fixă) (consultați capitolul „Alarmă și cronometru”).</p>
	<p>Selectând acest buton cu senzor, puteți porni și opri iluminatul incintei cuptorului.</p> <p>În funcție de setarea selectată, sistemul de iluminat al incintei cuptorului se stinge după 15 secunde sau rămâne permanent aprins sau permanent stins.</p>

Afișaj tactil

Suprafața sensibilă a afișajului tactil se poate zgâria cu obiectele ascuțite sau tăioase, precum știfturile.

Atingeți afișajul tactil doar cu degetele.

Asigurați-vă că nu ajunge apă în spatele afișajului tactil.

Afișajul tactil este împărțit în mai multe zone.

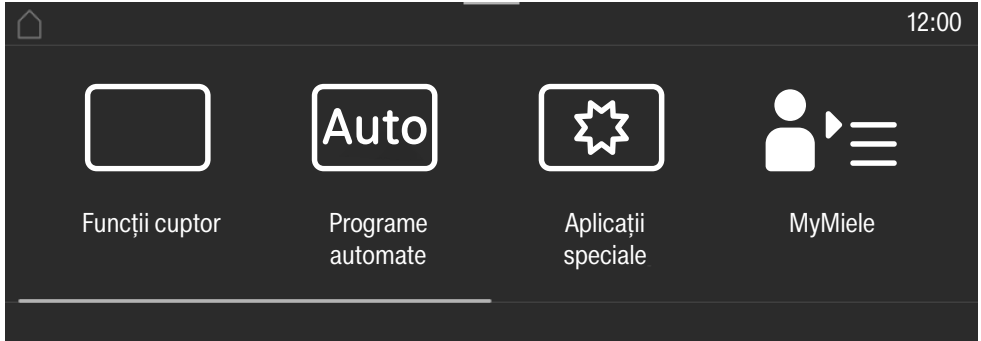

În **zona superioară**, în partea stângă, se află calea meniului. Punctele de meniu individuale sunt separate printr-o linie verticală. Dacă, din motive de spațiu, o cale de meniu nu poate fi afișată integral, punctele de meniu supraordonate sunt reprezentate prin ... I.

Dacă, în partea superioară, atingeți un nume din meniu, afișajul trece la meniul respectiv. Pentru a ajunge în ecranul de pornire, atingeți .

În partea dreaptă a zonei superioare este afișată ora. Puteți seta ora prin atingere. Suplimentar pot apărea și alte simboluri, precum SuperVision .

La marginea superioară a zonei superioare se află o linie portocalie, de unde puteți trage în jos meniul vertical. Astfel, în timpul unui program de gătit, puteți activa sau dezactiva setări.









În **mijloc** apare meniul actual cu opțiunile sale. Glisând pe afișaj, puteți să răsfoiți spre dreapta sau spre stânga. Atunci când atingeți un punct de meniu, îl selectați (consultați capitolul „Principiu de funcționare”).

În **partea inferioară**, în funcție de meniu, apar diferite câmpuri de utilizare, precum Timer, Salvare sau OK.

Mod de funcționare

Simboluri

Pe afișaj apar următoarele simboluri:

Simbol	Semnificație
	Acest simbol marchează informațiile și indicațiile suplimentare de utilizare. Confirmați aceste ferestre cu informații cu <i>OK</i> .
	Alarmă
	Cronometru
	Unele setări, de ex. luminozitatea afișajului sau volumul, pot fi modificate cu ajutorul unei bare cu mai multe segmente.
	Indicație privind opțiunile supraordonate care, din lipsă de spațiu, nu mai sunt afișate în calea de meniu.
	Funcția Blocare comenzi sau Blocare butoane este activată (consultați capitolul „Setări”, secțiunea „Siguranță”). Utilizarea aparatului este blocată.
	Comandă la distanță (apare doar dacă dispuneți de sistemul Miele@home și ați selectat setarea Comandă la distanță Pornit)
	SuperVision (apare doar dacă dispuneți de sistemul Miele@home și ați selectat setarea SuperVision Afișaj SuperVision Pornit)

Principiu de funcționare

Utilizați cuptorul cu aburi cu ajutorul afișajului tactil atingând punctul de meniu dorit.

Fiecare atingere a unei posibile selecții face ca semnele corespunzătoare (cuvânt și/sau simbol) să devină **portocalii**.

Câmpurile pentru confirmarea unui pas de utilizare sunt evidențiate cu **verde** (de ex. *OK*).

Selectarea unui punct de meniu

- Atingeți câmpul dorit sau valoarea dorită de pe afișajul tactil.



Răsfoire

Puteți răsfoi spre stânga ori spre dreapta.

- Glisați cu degetul pe ecran. Pentru aceasta așezați degetul pe afișajul tactil și deplasați-l în direcția dorită.

Bara din zona inferioară vă arată poziția curentă în meniul actual.

Ieșirea din nivelurile de meniu

- Atingeți butonul cu senzor  sau atingeți în calea de meniu simbolul ... I.
- Atingeți simbolul , pentru a trece în ecranul de pornire.

Toate valorile și setările introduse până acum și pe care nu le-ați confirmat cu *OK*, nu vor fi salvate.

Modificarea unei valori sau setări

Modificarea setării într-o listă de selecție

Setarea curentă este marcată cu portocaliu.

- Atingeți setarea dorită.

Setarea este astfel salvată. Ajungeți înapoi în meniul superior.

Introducerea unor cifre cu ajutorul contorului

- Glisați cu degetul pe contor în sus sau în jos, până când valoarea dorită se situează pe mijloc.
- Confirmați cu *OK*.

Cifra modificată va fi salvată.

Introducerea cifrelor cu ajutorul tasturii numerice

- Atingeți valoarea situată în mijlocul contorului.

Apare tastatura numerică.

- Atingeți scurt cifrele dorite.

De îndată ce ați introdus o valoare valabilă, *OK* este evidențiat cu verde. Cu ajutorul săgeții puteți șterge ultima cifră introdusă.

- Confirmați cu *OK*.

Cifra modificată va fi salvată.

Modificarea unei setări cu bara cu segmente

Unele setări sunt reprezentate printr-o bară cu segmente . Atunci când toate segmentele sunt pline, este selectată valoarea maximă.

Dacă doar un segment este plin sau niciun segment nu este plin, este selectată valoarea minimă sau setarea este dezactivată (de ex. semnale sonore).

- Atingeți segmentul corespunzător de pe bara cu segmente pentru a modifica setarea.
- Selectați Pornit sau Oprit, pentru a activa sau dezactiva setarea.
- Confirmați selecția cu *OK*.

Setarea este astfel salvată. Ajungeți înapoi în meniul superior.

Mod de funcționare

Introducerea literelor

Introduceți literele cu ajutorul tastaturii de pe afișaj. Este indicat să optați pentru denumiri scurte și expresive.

- Atingeți literele sau caracterele dorite.

Sfat: Cu semnul] puteți să introduceți un spațiu între rânduri pentru nume de programe mai lungi.

- Atingeți Salvare.

Numele va fi salvat.

Afișarea meniului contextual

În unele meniuri puteți dispune afișarea unui meniu contextual, de ex. pentru a redenumi programe personalizate sau pentru a muta înregistrări cu ajutorul MyMiele.

- Atingeți de ex. un program personalizat și mențineți până când se deschide meniul contextual.
- Atingeți afișajul tactil în afara ferestrei de meniu pentru a închide meniul contextual.

Mutarea unor înregistrări

Puteți modifica ordinea unor programe personalizate sau a unor înregistrări cu ajutorul MyMiele.

- Atingeți de ex. un program personalizat și mențineți până când apare meniul contextual.
- Selectați mutare.
- Țineți degetul pe câmpul marcat și trageți-l în locul dorit.

Afișarea meniului vertical

În timpul unui program de gătire, puteți activa sau dezactiva funcția WiFi .

- Trageți meniul vertical în jos de linia portocalie de sub zona superioară.
- Atingeți simbolul funcției WiFi , pentru a activa sau dezactiva funcția. Setarea activă este marcată cu portocaliu. În funcție de schema de culori aleasă, setarea inactivă este marcată cu negru sau alb (consultați capitolul „Setări“, secțiunea „Afișaj“).
- Derulați meniul vertical din nou în sus sau atingeți afișajul tactil în afara ferestrei de meniu, pentru a închide meniul vertical.

Afișarea Ajutor

La unele funcții există un ajutor contextual. Pe rândul de jos apare Ajutor.

- Atingeți Ajutor, pentru a afișa instrucțiunile cu imagini și text.
- Atingeți închidere, pentru a reveni la meniul anterior.

Activarea MobileStart

- Selectați butonul cu senzor  pentru a activa MobileStart.

Butonul cu senzor  luminează. Puteți comanda cuptorul cu aburi de la distanță prin aplicația Miele.

Utilizarea directă a cuptorului cu aburi are prioritate în raport cu comanda la distanță prin aplicație.

Puteți utiliza MobileStart cât timp butonul cu senzor  luminează.

Funcția Gătire cu aburi

Rezervor de apă

Cantitatea maximă de umplere este 1,5 litri iar cea minimă de 1,0 litri. Pe rezervorul de apă există niște marcaje. Nu trebuie în niciun caz depășit marcajul superior.

Consumul de apă depinde de aliment și de durata de gătire. Poate fi necesar să adăugați apă în timpul programului de gătire. Atunci când ușa este deschisă în timpul programului de gătire, consumul de apă crește.

Scoaterea rezervorului de apă se face în sistem push/pull: apăsați ușor pe rezervorul de apă pentru a-l scoate.

La finalul unui program de gătire, în generatorul de aburi încă se mai află apă fierbinte, care este pompată înapoi în rezervorul de apă. Goliți rezervorul de apă după fiecare program de gătire cu aburi.

Temperatură

Unor funcții le este alocată o temperatură recomandată. Temperatura recomandată poate fi modificată pentru un singur program de gătire, o etapă de gătire, sau permanent, în limitele prestabilite. Puteți modifica temperatura recomandată în pași de 5 °C, iar la gătirea sub vid în pași de 1 °C (consultați capitolul „Setări”, secțiunea „Temperaturi recomandate”).

Temp de gătire

Puteți seta un timp de gătire între 1 minut (0:01) și 10 ore (10:00). Dacă timpul de gătire este mai lung de 59 de minute, acesta trebuie indicat în ore și minute. Exemplu: timp de gătire 80 minute = 1:20.

La gătirea cu aburi, timpul de gătire începe să se deruleze abia când a fost atinsă temperatura setată.

Zgomote

După pornirea aparatului, în timpul operării și după închiderea lui se aude un zgomot (uruit). Acest zgomot nu indică o defecțiune sau o eroare a aparatului. Se produce în momentul pompării apei. Cât timp aparatul este în funcțiune se aude un zgomot de ventilator.

Etapa de încălzire

În timp ce cuptorul încălzește până la temperatura setată, pe afișaj apare **Încălzire** și este indicată temperatura din incinta cuptorului aflată în creștere.

În cazul gătirii la aburi, durata etapei de încălzire depinde de cantitatea și de temperatura alimentelor. În general, etapa de încălzire durează aprox. 5 minute. Ea se prelungește la prepararea alimentelor răcite sau congelate. Etapa de încălzire se poate prelungi și în cazul temperaturilor de gătire mai scăzute și în cazul gătirii cu funcția **Sous-vide** .

Etapa de gătire

Când este atinsă temperatura setată, începe etapa de gătire. Pe parcursul etapei de gătire, pe afișaj va apărea durata rămasă (timpul rămas).

Reducerea aburilor

Dacă s-a gătit cu o temperatură mai mare de aprox. 80 °C, înainte de încheierea duratei de gătire, ușa cuptorului cu aburi se întredeschide automat, pentru ca aburul să poată ieși din incinta cuptorului. Pe afișaj apare **Reducere aburi**. Ușa se închide la loc automat.

Reducerea aburilor poate fi dezactivată (consultați capitolul „Setări”, secțiunea „Reducerea aburilor”). Dacă reducerea aburilor este dezactivată, la deschiderea ușii va ieși o cantitate mare de aburi.

Mod de funcționare

Funcția microunde

Mod de funcționare

În cuptorul cu aburi se află un magnetron, care transformă curentul electric în unde electromagnetice (microunde). Microundele sunt distribuite uniform în incinta cuptorului și sunt reflectate de pereții metalici ai incintei.

Microundele pătrund în aliment din toate direcțiile. Alimentele sunt formate din numeroase molecule. Aceste molecule (în special cele de apă) sunt supuse unor oscilații puternice, prin acțiunea microundelor. Astfel alimentul este încălzit dinspre exterior spre interior. Cu cât alimentul conține mai multă apă, cu atât se va încălzi sau se va găti mai repede.

Avantajele microundelor

- Mâncărurile pot fi gătite în general la microunde fără adaos de lichid sau grăsime sau cu o cantitate redusă de lichid/grăsime.
- Timpul pentru decongelare, încălzire sau gătire sunt mai scurți decât la o plită sau la un cuptor obișnuit.

Atunci când utilizați cuptorul cu aburi fără preparate sau cu încărcătură greșită cu funcția Microunde , acesta se poate deteriora.

Utilizați **întotdeauna** vasul de sticlă cu funcția Microunde , inclusiv ca suprafață de așezare pentru formele mai mici.

Selectarea veselei



Pentru ca microundele să ajungă la aliment, acestea trebuie să poată penetra mai întâi vasul în care se află alimentul. Microundele pătrund prin porțelan, sticlă, carton și plastic, dar nu și prin metal. De aceea, nu utilizați vase metalice sau vase care conțin metal. Metalul reflectă microundele, astfel încât se pot forma scânteii, iar microundele nu sunt absorbite.

 Pericol de rănire ca urmare a suprapresiunii acumulate în recipientele sau sticlele închise.

În recipientele și sticlele închise ermetic se acumulează presiune, care poate determina plesnirea violentă a acestora.

Nu încălziți niciodată alimente solide sau lichide în recipiente sau sticle închise.

Deschideți recipientele în prealabil și, în cazul biberoanelor, desfaceți capacul și tetina.

 Pericol de incendiu ca urmare a utilizării unor vase neadecvate cu funcția Microunde .

Recipientele din plastic neadecvate pentru microunde se pot distruge, avariind totodată și aparatul.

În funcția Microunde  utilizați doar vase adecvate pentru microunde.

Materialul și forma recipientelor folosite influențează duratele de încălzire și de gătire.

Distribuirea căldurii este mai uniformă în recipientele plate de formă rotundă și ovală. În astfel de forme, încălzirea alimentelor este mai uniformă și mai bună decât în recipientele dreptunghiulare.

Vase adecvate

 Pericol de incendiu ca urmare a materialelor inflamabile.

Recipientele de unică folosință din plastic, hârtie sau alte materiale inflamabile se pot aprinde și pot deteriora cuptorul cu aburi.

Nu lăsați cuptorul nesupravegheat dacă încălziți sau gătiți alimente în recipiente de unică folosință din material plastic, hârtie sau alte materiale inflamabile.

Puteți utiliza următoarele vase și materiale:

- sticlă termorezistentă și vitroceramică
Excepție: sticlăria din cristal, deoarece conține plumb și poate plesni.
- Porțelan
 - fără decorațiuni metalice
Decorațiunile metalice (de ex. margini aurite sau albastru cobalt) pot genera scânteii.
 - fără toarte sau mânere goale pe interior
În toarte sau mânerile goale pe interior poate pătrunde umezeala, astfel că prin condensare se formează o presiune puternică, similară unei explozii, ce poate distruge toartele sau mânerile.
- vasele din ceramică nevopsită și vasele din ceramică cu elemente pictate înainte de glazurare

 Pericol de rănire ca urmare a vaselor fierbinți.

Vasele ceramice pot deveni foarte fierbinți.

Purtați mănuși de bucătărie când utilizați vase din ceramică.

- vase din plastic și recipiente din plastic de unică folosință cu funcția Microunde 

Sfat: Renunțați la recipientele de unică folosință pentru a proteja mediul înconjurător.

Vasele din plastic și pungile pentru gătit din plastic, ce nu sunt rezistente la temperaturi ridicate, se pot deforma și se pot combina cu alimentele. Utilizați doar vase din plastic și pungi pentru gătit rezistente la temperaturi ridicate. Vasele din plastic și pungile pentru gătit trebuie să reziste la temperaturi de minimum 110 °C.

- vase din plastic pentru microunde
La magazinele de profil se găsesc vase din plastic speciale pentru microunde.
- vase din polistiren
Pentru încălzirea scurtă a alimentelor
- pungi din plastic pentru gătit
Puteți folosi aceste pungi la încălzirea și gătitul conținutului dacă le găuriți în prealabil. Prin aceste orificii poate fi eliminat aburul. Astfel se evită acumularea presiunii și se reduce riscul ca punga să plesnească.
În comerț se găsesc și pungi speciale de gătit la aburi, care nu necesită străpungere. Vă rugăm să respectați instrucțiunile de pe ambalaj.
- pungi și suluri de copt pentru friptură
Respectați indicațiile de utilizare ale producătorului.

Mod de funcționare

 Pericol de incendiu ca urmare a părților metalice.

Părțile metalice precum clipsurile metalice și clipsurile din plastic și hârtie cu sârmă interioară pot încălzi materialele inflamabile atât de tare, încât acestea se pot aprinde.

Nu utilizați clipsuri metalice sau clipsuri din plastic și hârtie cu sârmă interioară.

- **Grătarul și vasele de gătit** livrate împreună cu cuptorul sunt, în principiu, **adevate doar** pentru programe de gătit cu funcția Gătire rapidă  precum și cu funcțiile fără microunde.
- recipiente din aluminiu fără capac pentru decongelarea și încălzirea semi-preparatelor
Alimentele sunt încălzite doar de sus. Dacă scoateți alimentul semi-preparat din recipientul de aluminiu și îl mutați într-un vas adecvat pentru microunde, căldura va fi distribuită mai uniform în interiorul mâncării.

La utilizarea recipientelor din aluminiu și folie din aluminiu se pot auzi foșniri și există riscul formării de scântei. Nu așezați vase din aluminiu pe vasul de sticlă.



Recipientele din aluminiu și folie din aluminiu nu trebuie să atingă pereții incintei cuptorului și trebuie să se situeze la o distanță de minimum 2 cm față de pereții incintei.

- frigărui și cleme metalice pentru carne
Bucata de carne trebuie să fie mult mai mare decât frigăruiile și clemele metalice.

Vase neadecvate

La recipientele și capacele prevăzute cu mânere și toarte goale pe interior, se poate acumula umezeala în aceste spații goale. Prin condensarea umidității se formează o presiune puternică similară unei explozii, ce poate distruge mânerele și toartele (excepție: spațiile goale sunt ventilate suficient). Nu folosiți pentru gătit vase cu mânere și toarte goale.

Următoarele vase și materiale **nu** trebuie utilizate:

- Grătarele din metal (inclusiv grătarul furnizat împreună cu cuptorul) **nu** sunt adecvate, în principiu, pentru utilizarea cu funcția Microunde .
- În principiu, recipientele din metal și inox (inclusiv vasele de gătit livrate împreună cu cuptorul) **nu** sunt adecvate pentru utilizarea cu funcția Microunde .
- Folie de aluminiu
Excepție: Pentru o decongelare uniformă și pentru a evita gătitul excesivă a bucăților inegale de carne, de ex. carne de pasăre, puteți folosi bucăți mici din folie de aluminiu pentru a proteja zonele subțiri, cu câteva minute înainte de încheierea programului.
- Clipsuri metalice, clipsuri din plastic sau hârtie cu sârmă interioară
- Pahare de plastic cu capac de aluminiu îndepărtat incomplet
- Veselă de cristal
- Tacâmuri și vase cu decorațiuni metalice (de ex. margine aurie, albastru cobalt)
- Vase cu mânere și toarte goale pe interior

- Vase din melamină
Melamina absoarbe energia și se în-
cinge.
La achiziționare, informați-vă cu privire
la materialul din care este realizată ve-
sela din plastic.
- Vase din plastic și pungi pentru gătit
nerezistente la temperaturi ridicate
- Vase din lemn
Apa din lemn se evaporă în timpul pro-
gramului de gătit. Astfel lemnul se
usucă și crapă.

Așezarea veselei în incinta cuptorului

- Introduceți vasul de sticlă pe nivelul 1.
- Așezați vasul cu mâncare în mijloc pe
vasul de sticlă.

Capac

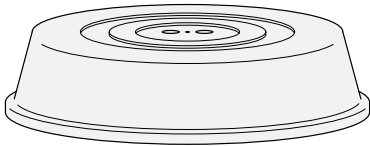

Sfat: Capacul este disponibil în comerț.

- Acesta împiedică eliminarea unei can-
tități prea mari de aburi în timpul în-
călzirii prelungite.
- El accelerează procesul de încălzire a
alimentelor.
- De asemenea, împiedică uscarea ali-
mentelor.
- Împiedică murdărirea incintei cuptoru-
lui.
- În timpul unui program de gătit cu
funcția Microunde  utilizați un ca-
pac din sticlă sau plastic, adecvat
pentru microunde.

Alternativ puteți utiliza folie transpa-
rentă specială pentru microunde (folia
transparentă obișnuită pentru uz cas-
nic se poate deforma și, ca urmare a
căldurii, se poate combina cu alimen-
tele).

Capacul nu trebuie să etanșeze vasul.
În cazul unui vas cu diametru redus,
este posibil ca aburii să nu poată fi
eliminați. Capacul se încinge prea ta-
re și se poate topi.
Utilizați vase cu un diametru suficient
de mare.

- **Nu** utilizați capace la încălzirea urmă-
toarelor alimente:
 - preparate pane
 - alimente care trebuie încălzite sau gă-
tite cu funcția Gătire rapidă 

Mod de funcționare

Vas de sticlă

Funcții/utilizare cu aburi:

Atunci când folosiți vase de gătit perforate, așezați vasul de sticlă pe nivelul 1. Lichidul scurs se colectează acolo și dumneavoastră puteți să îl scoateți ușor.

Condensul nu se poate evapora suficient atunci când vasul de sticlă este așezat pe baza cuptorului.

Introduceți vasul de sticlă pe nivelul 1.

Funcția Microunde :

Folosiți **întotdeauna** vasul de sticlă pe nivelul 1, de asemenea, ca suprafață de așezare pentru formele mai mici.

Iluminatul incintei cuptorului

Aparatul este setat din fabricație astfel încât, din motive de economisire a energiei, iluminatul incintei cuptorului se stinge după pornirea programului.

Dacă doriți ca incinta cuptorului să fie iluminată în permanență în timpul gătitului, trebuie să modificați setările din fabricație (a se vedea capitolul „Setări”, secțiunea „Sistem de iluminat”).

Dacă ușa rămâne deschisă după terminarea programului de gătit, lumina din incinta cuptorului se stinge în mod automat după 5 minute.

Atunci când atingeți butonul  de pe panoul de comandă, lumina se aprinde timp de 15 secunde.

Conectarea la rețea

Cuptorul cu abur este dotat cu un modul Wi-Fi integrat. Modulul Wi-Fi permite conectarea la rețeaua dumneavoastră de acasă și utilizarea aplicației Miele pe un dispozitiv mobil.

După prima conectare a cuptorului cu abur la rețeaua Wi-Fi, conexiunea va fi restabilită automat la fiecare repornire a cuptorului cu abur.

Asigurați-vă că în locul de instalare al cuptorului cu abur există o rețea Wi-Fi cu un semnal suficient de puternic.

Prin integrarea cuptorului cu abur în rețeaua dumneavoastră Wi-Fi consumul de energie crește inclusiv atunci când cuptorul cu abur este oprit.

Caracteristici inteligente suplimentare disponibile prin intermediul aplicației Miele*

Prin intermediul aplicației Miele vă bucurați de acces la o varietate mare de opțiuni inteligente, precum:

- Obținerea informațiilor de stare
- Utilizarea funcțiilor suplimentare practice
- Instalați actualizările de software oferite periodic de Miele pentru a vă menține cuptorul cu abur la cel mai înalt nivel de funcționare.

Mai multe detalii despre caracteristicile suplimentare inteligente puteți găsi pe site-ul web Miele, în Apple App Store® sau în Google Play Store™.

* Ofertă digitală suplimentară de la Miele & Cie. KG. Gama de funcții poate varia în funcție de model și țară. Trebuie să acceptați Termenele și condițiile generale și Politica de confidențialitate privind produsele și serviciile digitale Miele din aplicația Miele. Miele își rezervă dreptul de a modifica sau întreprinde în orice moment ofertele digitale.

Setări de bază

Pentru prima punere în funcțiune trebuie să efectuați următoarele setări. Ulterior puteți modifica din nou aceste setări (consultați capitolul „Setări”).

 Pericol de rănire ca urmare a suprafețelor fierbinți.

În timpul funcționării, cuptorul cu aburi se înfierbântă.

Din motive de siguranță, acest cuptor cu aburi trebuie încăstrat înainte de utilizare.

Dacă cuptorul este conectat la rețeaua electrică, acesta pornește automat.

Setarea limbii

- Selectați limba dorită.

Dacă din greșeală ați selectat o limbă pe care nu o cunoașteți, urmați instrucțiunile din capitolul „Setări”, secțiunea „Limba”.

Setarea localității

- Selectați localitatea dorită.

Punerea în funcțiune

Condiții preliminare pentru conectarea în rețea

Vă rugăm să țineți cont de următoarele condiții preliminare pentru conectarea în rețea:

1. La locul de instalare este disponibilă o rețea locală.
Pregătiți parola WiFi.
2. Aplicația Miele este disponibilă pe un dispozitiv mobil.
3. Aveți un cont de utilizator în aplicația Miele.

Aplicația Miele

Aplicația Miele poate fi descărcată gratuit de pe Apple App Store® sau Google Play Store™.



Configurarea Miele@home

Pe afișaj apare Instalati Miele@home?.

- Dacă doriți să configurați imediat Miele@home, selectați mai departe.
- Dacă doriți să amânați configurarea pe mai târziu, selectați Omitere.
Informații privind configurarea ulterioară se găsesc în capitolul „Setări”, secțiunea „Miele@home”.
- Dacă doriți să configurați imediat Miele@home, selectați metoda de conexiune dorită.

Afișajul și aplicația Miele vă ghidează prin următorii pași.

Setarea datei

- Puteți programa în ordine ziua, luna și anul.
- Confirmați cu *OK*.

Setarea orei exacte

- Setati orele și minutele.
- Confirmați cu *OK*.

Setarea nivelului de duritate a apei

Solicitați furnizorului local de apă informații privind nivelul de duritate al apei din zonă.

Mai multe informații despre duritatea apei găsiți în capitolul „Setări”, secțiunea „Duritatea apei”.

- Setati nivelul de duritate a apei din zona dumneavoastră.
- Confirmați cu *OK*.

Finalizarea primei puneri în funcțiune

- Dacă este cazul, urmați restul instrucțiunilor de pe afișaj.

Prima punere în funcțiune este finalizată.

Activați funcția de recunoaștere a frontului de mobilier

Dacă cuptorul cu aburi a fost instalat în spatele unui front de mobilier (de ex. în spatele unei uși), este esențial să activați funcția de recunoaștere a frontului de mobilier.

- Selectați Setări | Identificare front de mobilă | Pornit.

Prima curățare a cuptorului

- Îndepărtați eventualele etichete adezive sau folii de protecție de pe cuptor și accesorii.

Aparatul este testat în fabrică, de aceea în timpul transportului pot apărea situații în care apa rămasă de la test să curgă din țevi înapoi în incinta cuptorului.

Curățarea rezervorului de apă

- Scoateți rezervorul de apă.
- Scoateți protecția împotriva stropirii.
- Curățați rezervorul de apă manual.

Curățarea accesoriilor/incintei cuptorului

- Scoateți toate accesoriile din incinta cuptorului.
- Curățați accesoriile manual sau în mașina de spălat vase.

Cuptorul cu aburi a fost tratat cu un agent de îngrijire înainte de a fi livrat.

- Pentru a înlătura pelicula de agent de îngrijire, curățați incinta cuptorului cu o cârpă moale și curată îmbibată cu apă caldă și detergent lichid de vase.

Reglarea temperaturii de fierbere

Înainte să preparați pentru prima dată alimente în cuptor, trebuie să adaptați aparatul la temperatura de fierbere a apei, care variază în funcție de altitudinea locației în care este amplasat cuptorul. În acest program sunt clătite și piesele prin care trece apa.

Trebuie să rulați **neapărat** acest program, pentru a asigura buna funcționare a cuptorului.

Apa distilată sau îmbogățită cu dioxid de carbon și alte lichide pot deteriora cuptorul cu aburi.

Utilizați **doar apă potabilă proaspătă și rece** (sub 20 °C).





- Scoateți rezervorul de apă și umpleți-l până la marcajul superior.
- Introduceți rezervorul de apă.
- Puneți în funcțiune cuptorul cu aburi, cu funcția Gătire la aburi  (100 °C) timp de 15 minute. Procedați cum este descris în capitolul „Utilizarea”.

Ajustarea temperaturii de fierbere după mutare

Dacă vă mutați trebuie să adaptați aparatul la temperatura modificată de fierbere a apei, dacă altitudinea locului de amplasare diferă cu cel puțin 300 m față de vechea locație. Pentru aceasta, efectuați un program de detartrare (consultați capitolul „Curățare și întreținere”, secțiunea „Întreținere”).

Setări

Prezentarea generală a setărilor

Opțiune de meniu	Setări posibile
Limbă 	... deutsch english ... Locație
Oră curentă	Afișare Pornit Oprit* Regim noapte Vizualizare analog* digital Format ceas 24 h* 12 h (am/pm) Setare
Data	
Sistem iluminat	Pornit „Pornit“ timp de 15 secunde* Oprit
Ecran start	Meniu principal* Funcții cuptor Programe automate Aplicații speciale Programe personalizate MyMiele
Afișaj	Luminozitate  Schemă culori luminos întunecat* QuickTouch Pornit Oprit*
Volum sonor	Tonuri alarmă sonoră  Ton butoane  Melodie de întâmpinare Pornit* Oprit
Unități măsură	Greutate g* lb lb/oz Temperatură °C* °F

* Setare din fabricație

Opțiune de meniu	Setări posibile
Quick MW	Putere Timp de gătire
Popcorn	Timp de gătire
Menținere caldă	Gătire la aburi Pornit Oprit* Microunde Pornit Oprit*
Reducere aburi	Pornit* Oprit
Temperaturi recomandate	
Servicii furnizate	
Duritate apă	1 °dH ... 21 °dH* ... 70 °dH
Senzor de proximitate	Aprindere lumină la proces de gătire în desfăș.* Permanent pornit Oprit Porniți aparatul Pornit Oprit* Confirmați alarma sonoră Pornit* Oprit
Siguranță	Blocare comenzi  Pornit Oprit* Blocare butoane Pornit Oprit*
Identificare front de mobilă	Pornit Oprit*
Miele@home	Activare Dezactivați Status conexiune Reconfigurați resetați Configurați
Comandă la distanță	Pornit* Oprit
SuperVision	Afișaj SuperVision Pornit Oprit* Afișaj în Standby Pornit Doar în caz de eroare* Listă aparate Vizualiz. aparat Tonuri alarmă sonoră

* Setare din fabricație

Setări

Opțiune de meniu	Setări posibile
RemoteUpdate	Pornit* Oprit
Versiune software	
Informații juridice	Licențe open-source
Reprezentanță	Regim demo Pornit Oprit*
Setări implicite din fabricație	Setări aparat Programe personalizate MyMiele Servicii furnizate Temperaturi recomandate
Ore funcționare (total)	

* Setare din fabricație

Accesarea meniului „Setări“

În meniul  Setări puteți să vă personalizați cuptorul cu aburi, adaptând setările din fabricație în funcție de nevoile dumneavoastră.

Vă aflați în meniul principal.

■ Selectați  Setări.

■ Selectați setarea dorită.



Puteți verifica ori modifica setările.

Setările nu pot fi modificate în timpul derulării unui program de gătire.

Limbă

Puteți să selectați limba și localitatea dumneavoastră.

După ce ați selectat și ați confirmat limba, afișajul va prezenta informațiile în limba selectată.

Sfat: Dacă din greșeală ați selectat o limbă pe care nu o înțelegeți, selectați în meniul principal . Orientați-vă după simbolul , pentru a ajunge din nou în submeniul Limbă .

Oră curentă

Afișare

Selectați modul de afișare a orei curente pentru cuptorul oprit:

- Pornit

Ora este vizibilă în permanență pe afișaj. Această setare duce la un consum de energie mai mare.

Dacă selectați suplimentar setarea Afișaj | QuickTouch | Pornit, toate butoanele cu senzori reacționează imediat la atingere, iar senzorul de proximitate va detecta automat când vă apropiați de afișaj.

Dacă selectați și setarea Afișaj | QuickTouch | Oprit, trebuie să porniți cuptorul cu aburi înainte de a-l putea utiliza.

- Oprit

Afișajul este întunecat pentru economie de energie. Trebuie să porniți cuptorul cu aburi înainte de a-l putea utiliza.

- Regim noapte

Ora curentă apare pe afișaj numai între orele 5 și 23. În restul timpului afișajul este întunecat. Această setare duce la un consum de energie mai mare.

Setări

Vizualizare

Puteți afișa ora exactă analog (în forma unui ceas cu cadran) sau digital (ora:min).

În cazul afișajului digital, pe ecran apare și data.

Format ceas

Puteți alege afișarea orei curente în format de 24 sau de 12 ore (24 h sau 12 h (am/pm)).

Setare

Setați orele și minutele.

Sfat: Dacă nu se desfășoară niciun program de gătit, atingeți ora curentă din zona superioară pentru a o modifica.

În cazul unei pene de tensiune, ora va fi reafişată imediat după revenirea tensiunii. Ora este memorată timp de aprox. 150 de ore.

Dacă ați conectat cuptorul cu aburi cu o rețea WiFi și v-ați înregistrat în aplicația Miele, ora se sincronizează pe baza localității setate în aplicația Miele.

Data

Puteți să setați data.

Atunci când cuptorul este oprit, data apare doar la setarea Oră curentă | Vizualizare | digital.

Sistem iluminat

- Pornit
Sistemul de iluminat al incintei cuptorului stă pornit pe toată durata programului de gătit.
- „Pornit” timp de 15 secunde
Sistemul de iluminat al incintei cuptorului se oprește după 15 secunde în timpul unui program de gătit. Selectând butonul cu senzor ☼, porniți din nou sistemul de iluminat din incinta cuptorului pentru 15 secunde.
- Oprit
Sistemul de iluminat al incintei cuptorului este oprit. Selectând butonul cu senzor ☼, porniți sistemul de iluminat din incinta cuptorului pentru 15 secunde.

Ecran start

În mod standard, la pornirea cuptorului, apare meniul principal. În locul acestuia, ca ecran de pornire poate fi selectat direct ecranul funcțiilor sau ecranul MyMiele (consultați capitolul „MyMiele”).



Ecranul de pornire modificat este afișat după o nouă pornire a cuptorului.

Pentru a ajunge în meniul principal, selectați butonul cu senzor ↵ sau utilizați calea de meniu indicată în zona superioară.

Afișaj

Luminozitate

Luminozitatea afișajului este reprezentată printr-o bară cu segmente.

-  luminozitate maximă
-  luminozitate minimă

Schemă de culori

Selectați dacă doriți ca afișajul să fie reprezentat printr-o schemă de culori deschise sau închise.

- luminos
Afișajul are un fundal de culoare deschisă cu scris de culoare închisă.
- întunecat
Afișajul are un fundal de culoare închisă cu scris de culoare deschisă.

QuickTouch

Selectați cum doriți să reacționeze butoanele cu senzori și senzorul de proximitate atunci când cuptorul cu aburi este oprit:



- Pornit
Dacă ați selectat și setarea Oră curentă | Afișare | Pornit sau Regim noapte, butoanele cu senzori și senzorul de proximitate reacționează și atunci când cuptorul cu aburi este oprit. Această setare duce la un consum de energie mai mare.
- Oprit
Indiferent de setarea Oră curentă | Afișare, butoanele cu senzori și senzorul de proximitate reacționează doar atunci când cuptorul cu aburi este pornit, precum și pentru o anumită durată după oprirea cuptorului.

Volum sonor

Tonuri alarmă sonoră



Dacă semnalele sonore sunt activate, după atingerea temperaturii setate și după expirarea timpului setat este emis câte un semnal.

Volumul semnalelor sonore este reprezentat printr-o bară cu segmente.

-  volum maxim
-  Semnalele sonore sunt dezactivate

Ton butoane

Volumul sunetului butoanelor, care se aude la fiecare selectare a unui buton cu senzor, este reprezentat printr-o bară cu segmente.

-  volum maxim
-  tonul butoanelor este dezactivat

Melodie de întâmpinare

Puteți să activați sau să dezactivați melodia care se aude la atingerea butonului de Pornire/Oprire .

Unități măsură

Greutate

Puteți seta greutatea alimentelor în programele automate în grame (g), live/uncii (lb) sau livre/uncii (lb/oz).

Temperatură

Puteți seta temperatura în grade Celsius (°C) sau grade Fahrenheit (°F).

Setări

Quick MW

Pentru pornirea imediată a microundelor sunt presetate din fabricație o putere a microundelor de 600 W și un timp de gătire de 1 minut.

- Putere
Puteți seta o putere a microundelor de 80 W, 150 W, 300 W, 450 W, 600 W, 850 W sau 1000 W.
- Timp de gătire
Durata maximă de gătire care poate fi selectată depinde de puterea selectată a microundelor:
80–300 W: maxim 10 minute
450–1000 W: maxim 5 minute

Popcorn

Pentru pornirea imediată a microundelor pentru prepararea popcorn-ului sunt presetate din fabricație o putere de 850 W și un timp de gătire de 2:50 minute. Aceasta corespunde indicațiilor de preparare ale popcorn-ului la microunde, furnizate de majoritatea producătorilor de popcorn.

Puteți să modificați timpul de gătire și să programați maximum 4 minute.

Puterea microundelor are o setare fixă și nu poate fi modificată.

Menținere caldă

Cu funcția Menținere caldă puteți menține caldă mâncarea după terminarea programului de gătire. Aceasta este menținută caldă la o temperatură sau la o putere a microundelor presetată, timp de cel mult 15 minute. Prin deschiderea ușii sau atingerea butoanelor cu senzori puteți anula etapa de păstrare la cald.

Țineți cont de faptul că anumite alimente sensibile, mai ales peștele, pot continua să fiarbă și în etapa de păstrare la cald.

Gătire cu aburi

- Pornit
Funcția Menținere caldă este activată. Atunci când se gătește cu o temperatură de cel puțin 80 °C, această funcție pornește după aprox. 5 minute. Preparatul este menținut cald la o temperatură de 70 °C.
- Oprit
Funcția Menținere caldă este oprită.

Microunde

- Pornit
Funcția Menținere caldă este activată. Dacă se gătește cu o putere a microundelor de minim 450 W și un timp de gătire de cel puțin 10 minute, această funcție pornește după aprox. 5 minute. Preparatul este menținut cald cu o putere a microundelor de 150 W.
- Oprit
Funcția Menținere caldă este oprită.

Reducerea aburilor

- Pornit
Dacă s-a gătit cu o temperatură mai mare de aprox. 80 °C, cu puțin timp înainte de încheierea duratei de gătire, ușa cuptorului cu aburi se întredeschide automat. Astfel se evită ieșirea unei cantități mari de aburi dintr-o dată la deschiderea ușii. Ușa se închide la loc automat.
- Oprit
Atunci când reducerea aburilor este dezactivată, se dezactivează automat și funcția Menținere caldă. Dacă reducerea aburilor este dezactivată, la deschiderea ușii va ieși o cantitate mare de aburi.

Temperaturi recomandate

Dacă lucrați frecvent cu temperaturi diferite de cele recomandate, este indicat să modificați temperaturile recomandate.

După ce ați selectat opțiunea din meniu, pe afișaj apare lista funcțiilor.

- Selectați funcția dorită.

Apare temperatura recomandată și intervalul de temperatură în care poate fi modificată.



- Modificați temperatura recomandată.
- Confirmați cu *OK*.

Servicii furnizate

Dacă lucrați frecvent cu puteri diferite de cele recomandate, este indicat să modificați puterile recomandate.

Puteți modifica puterile recomandate pentru funcția Microunde  și pentru funcția Gătire rapidă .

După ce ați selectat opțiunea din meniu, pe afișaj apare lista funcțiilor cu puterile recomandate aferente.

- Microunde :
80 W, 150 W, 300 W, 450 W,
600 W, 850 W, 1000 W
- Gătire rapidă :
80 W, 150 W, 300 W
- Selectați funcția dorită.
- Modificați puterea recomandată.
- Confirmați cu *OK*.

Setări

Duritatea apei

Pentru funcționarea perfectă a cuptorului și pentru detartrarea sa la momentul potrivit, trebuie să setați nivelul de duritate a apei din zona dumneavoastră. Cu cât este mai dură apa, cu atât trebuie detartrat mai frecvent cuptorul.

Solicitați furnizorului local de apă informații privind nivelul de duritate al apei potabile din zonă.

Dacă utilizați apă potabilă îmbuteliată, de ex. apă minerală, aceasta nu trebuie să aibă adăos de dioxid de carbon. Efectuați setarea în funcție de conținutul de calciu. Conținutul de calciu este indicat pe eticheta sticlei în mg/l Ca²⁺ sau ppm (mg Ca²⁺/l).

Puteți seta un grad de duritate cuprins între 1 °dH și 70 °dH. Nivelul de duritate setat din fabricație este de 21 °dH.

- Setați nivelul de duritate a apei din zona dumneavoastră.
- Confirmați cu OK.

Duritatea apei		Conținut de calciu mg/l Ca ²⁺ sau ppm (mg Ca ²⁺ /l)	Setare
°dH	mmol/l		
1	0,2	7	1
2	0,4	14	2
3	0,5	21	3
4	0,7	29	4
5	0,9	36	5
6	1,1	43	6
7	1,3	50	7
8	1,4	57	8
9	1,6	64	9
10	1,9	71	10
11	2,0	79	11
12	2,2	86	12

Duritatea apei		Conținut de calciu mg/l Ca ²⁺ sau ppm (mg Ca ²⁺ /l)	Setare
°dH	mmol/l		
13	2,3	93	13
14	2,5	100	14
15	2,7	107	15
16	2,9	114	16
17	3,1	121	17
18	3,2	129	18
19	3,4	136	19
20	3,6	143	20
21	3,8	150	21
22	4,0	157	22
23	4,1	164	23
24	4,3	171	24
25	4,5	179	25
26	4,7	186	26
27	4,9	193	27
28	5,0	200	28
29	5,2	207	29
30	5,4	214	30
31	5,6	221	31
32	5,8	229	32
33	5,9	236	33
34	6,1	243	34
35	6,3	250	35
36	6,5	257	36
37-45	6,6-8,0	258-321	37-45
46-60	8,2-10,7	322-429	46-60
61-70	10,9-12,5	430-500	61-70

Senzor de proximitate

Senzorul de proximitate detectează dacă vă apropiați de afișajul tactil, de ex. cu mâna sau cu corpul.

Dacă doriți ca senzorul de proximitate să reacționeze și atunci când cuptorul este oprit, selectați setarea Afișaj | QuickTouch | Pornit.

Aprindere lumină

- la proces de gătire în desfăș.
- De îndată ce vă apropiați de afișajul tactil în timpul unui program de gătire, iluminatul interior al incintei pornește. Iluminatul interior al incintei se oprește din nou automat după 15 secunde.
- Permanent pornit
- De îndată ce vă apropiați de afișajul tactil, iluminatul interior al incintei pornește. Iluminatul interior al incintei se oprește din nou automat după 15 secunde.
- Oprit
- Senzorul de proximitate nu reacționează atunci când vă apropiați de afișajul tactil. Porniți iluminatul interior al incintei timp de 15 secunde, selectând butonul cu senzor .

Porniți aparatul

- Pornit
- Atunci când este afișată ora curentă, cuptorul pornește și apare meniul principal, de îndată ce vă apropiați de afișajul tactil.
- Oprit
- Senzorul de proximitate nu reacționează atunci când vă apropiați de afișajul tactil. Porniți cuptorul cu butonul de Pornire/Oprire .

Confirmați alarma sonoră

- Pornit
- De îndată ce vă apropiați de afișajul tactil, semnalele sonore se opresc.
- Oprit
- Senzorul de proximitate nu reacționează atunci când vă apropiați de afișajul tactil. Opriți manual semnalele sonore.

Setări

Siguranță

Blocare comenzi

Funcția Blocare comenzi previne pornirea neintenționată a aparatului.

Atunci când funcția Blocare comenzi este activată, puteți continua să folosiți o alarmă și cronometrul, precum și funcția MobileStart.

Funcția Blocare comenzi rămâne activată chiar și după o pană de curent.

- Pornit
Funcția Blocare comenzi este activată. Înainte de a putea folosi cuptorul cu aburi, porniți-l și atingeți simbolul  timp de minimum 6 secunde.
- Oprit
Funcția Blocare comenzi este dezactivată. Cuptorul cu aburi poate fi utilizat ca de obicei.

Blocare butoane

Blocarea butoanelor împiedică oprirea sau modificarea neintenționată a unui program de gătire. Dacă blocarea butoanelor este activată, toate butoanele cu senzori și câmpurile de pe afișaj sunt blocate pentru câteva secunde după pornirea unui program de gătire, cu excepția butonului de Pornire/Oprire .

- Pornit
Blocarea butoanelor este activată. Atingeți OK timp de cel puțin 6 secunde, pentru a dezactiva pentru scurt timp blocarea butoanelor.
- Oprit
Blocarea butoanelor este dezactivată. Toate butoanele cu senzori reacționează imediat la selecție.

Identificare front de mobilă

- Pornit
Recunoașterea frontului de mobilier este activată. Cu ajutorul senzorului de proximitate, cuptorul detectează automat dacă ușa de mobilier este închisă.
Dacă aceasta este închisă, cuptorul se oprește automat după un anumit timp.
- Oprit
Recunoașterea frontului de mobilier este dezactivată. Cuptorul nu detectează dacă ușa de mobilier este închisă.

Dacă cuptorul a fost instalat în spatele unei uși de mobilier (de ex. o ușă), cuptorul, dulapul de încastrare și podeaua se pot deteriora ca urmare a acumulării de căldură și umezeală în spațele ușii de mobilier închise. Lăsați întotdeauna închisă ușa de mobilier atunci când folosiți cuptorul cu aburi. Închideți ușa de mobilier abia după răcirea completă a cuptorului.

Miele@home

Cuptorul cu aburi face parte dintre aparatele electrocasnice compatibile cu Miele@home și dispune de funcția SuperVision.

Cuptorul dvs. cu aburi este dotat din fabricație cu un modul de comunicare WiFi și este adecvat pentru comunicarea fără fir.

Aveți mai multe posibilități pentru a conecta cuptorul cu aburi la rețeaua WiFi. Vă recomandăm să conectați cuptorul cu aburi la rețeaua WiFi cu ajutorul aplicației Miele sau prin intermediul WPS.

- **Activare**
Această setare este vizibilă doar atunci când Miele@home este dezactivat. Funcția WiFi este activată din nou.
- **Dezactivați**
Această setare este vizibilă doar atunci când Miele@home este activat. Miele@home rămâne configurat, funcția WiFi este dezactivată.
- **Status conexiune**
Această setare este vizibilă doar atunci când Miele@home este activat. Pe afișaj apar informații precum calitatea semnalului WiFi, numele rețelei și adresa IP.
- **Reconfigurați**
Această setare este vizibilă numai dacă este configurată deja o rețea WiFi. Resetați setările rețelei și configurați imediat o nouă conexiune la rețea.
- **resetați**
Această setare este vizibilă numai dacă este configurată deja o rețea WiFi. Funcția WiFi este dezactivată, iar conexiunea cu rețeaua WiFi este resetată la setările din fabricație. Trebuie să reconfigurați conexiunea cu rețeaua

WiFi pentru a putea utiliza Miele@home.

Resetați setările rețelei atunci când eliminați cuptorul cu aburi, îl vindeți sau când puneți în funcțiune un cuptor cu aburi folosit. Doar așa vă asigurați să ați șters toate datele personale și posesorul anterior nu mai poate avea acces la cuptorul cu aburi.

- **Configurați**
Această setare este vizibilă doar atunci când încă nu există conexiune cu o rețea WiFi. Trebuie să reconfigurați conexiunea cu rețeaua WiFi pentru a putea utiliza Miele@home.

Efectuarea Scan & Connect

Prima punere în funcțiune a fost efectuată fără a configura Miele@home.

■ Scanați codul QR.

Dacă ați instalat aplicația Miele și aveți un cont de utilizator, veți fi direcționat direct în rețea.

Dacă nu ați instalat încă aplicația Miele, veți fi direcționat către Apple App Store® sau Google Play Store™.

■ Instalați aplicația Miele și configurați un cont de utilizator.

■ Scanați din nou codul QR.

Aplicația Miele vă ghidează pe parcursul procesului de configurare.



Setări

Comandă la distanță

Dacă ați instalat aplicația Miele pe terminalul dvs. mobil, dispuneți de sistemul Miele@home și ați activat comanda la distanță (Pornit), puteți utiliza funcția MobileStart și, de ex., o puteți accesa pentru a vedea programele de gătire care se desfășoară în cuptorul dvs. sau puteți termina un program de gătire.

În modul standby în rețea, cuptorul cu aburi consumă max. 2 W.

Activarea MobileStart

- Selectați butonul cu senzor  pentru a activa MobileStart.

Butonul cu senzor  luminează. Puteți comanda cuptorul cu aburi de la distanță prin aplicația Miele.

Utilizarea directă a cuptorului cu aburi are prioritate în raport cu comanda la distanță prin aplicație.

Puteți utiliza MobileStart cât timp butonul cu senzor  luminează.

SuperVision

Cuptorul cu aburi face parte dintre aparatele electrocasnice compatibile cu Miele@home și dispune de funcția SuperVision pentru monitorizarea altor aparate electrocasnice din sistemul Miele@home.

Puteți să activați funcția SuperVision abia după ce ați configurat un sistem Miele@home.

Afișaj SuperVision

- Pornit
Funcția SuperVision este activată.
Simbolul  apare în partea dreaptă sus a afișajului.
- Oprit
Funcția SuperVision este dezactivată.

Afișaj în Standby

Funcția SuperVision este disponibilă și în modul Standby al cuptorului. Condiția este ca afișarea orei curente a cuptorului să fie activată (Setări | Oră curentă | Afișare | Pornit).

- Pornit
Electrocasnicele active înregistrate în sistemul Miele@home sunt afișate întotdeauna.
- Doar în caz de eroare
Sunt afișate exclusiv erorile aparatelor electrocasnice active.

Listă aparate

Sunt afișate toate aparatele electrocasnice înregistrate în sistemul Miele@home. Dacă selectați un aparat, puteți să accesați alte setări:

- Vizualiz. aparat
 - Pornit
Funcția SuperVision pentru acest aparat este activată.
 - Oprit
Funcția SuperVision pentru acest aparat este dezactivată. Aparatul este înregistrat în sistemul Miele@home. Erorile sunt afișate și atunci când este dezactivată funcția SuperVision pentru acest aparat.
- Tonuri alarmă sonoră
Puteți seta dacă pentru acest aparat doriți ca semnalele sonore să fie activate (Pornit) sau dezactivate (Oprit).

RemoteUpdate

Punctul de meniu RemoteUpdate este doar afișat și poate fi selectat doar dacă sunt îndeplinite condițiile pentru utilizarea Miele@home (consultați capitolul „Prima punere în funcțiune“, secțiunea „Miele@home“).

Prin RemoteUpdate, software-ul cuptorului poate fi actualizat. Dacă este disponibilă o actualizare pentru cuptorul dumneavoastră, aceasta este descărcată automat de către cuptor. Instalarea unei actualizări nu are loc automat, ci trebuie inițiată manual de dumneavoastră.

Dacă nu instalați o actualizare, puteți să folosiți în continuare cuptorul în mod obișnuit. Miele vă recomandă totuși să instalați actualizările.

Activare/dezactivare

RemoteUpdate este activat din fabricație. O actualizare disponibilă este descărcată automat și trebuie inițiată manual de dumneavoastră.

Dezactivați RemoteUpdate dacă nu doriți ca actualizările să fie descărcate automat.

Efectuarea RemoteUpdates

Informațiile despre cuprinsul și conținutul unei actualizări sunt furnizate în aplicația Miele.

Dacă există o actualizare disponibilă, pe afișajul cuptorului dumneavoastră va apărea un mesaj.

Puteți instala actualizarea imediat sau o puteți amâna pe mai târziu. Mesajul va apărea din nou la repornirea cuptorului.

Dacă nu doriți să instalați actualizarea, dezactivați RemoteUpdate.

Instalarea actualizării poate dura câteva minute.

La RemoteUpdate trebuie să țineți cont de următoarele:

- Dacă nu primiți niciun mesaj, înseamnă că nu este disponibilă nicio actualizare.
- O actualizare instalată nu poate fi re-setată.
- Nu opriți cuptorul în timpul instalării actualizării. În caz contrar actualizarea va fi întreruptă și nu va fi instalată.
- Unele actualizări de software pot fi efectuate numai de Serviciul Clienți Miele.

Setări

Versiune software

Versiunea de software este concepută pentru Serviciul Clienți Miele. Pentru utilizarea privată a aparatului nu aveți nevoie de aceste informații.

- Confirmați cu *OK*.

Informații juridice

La Licențe open-source găsiți o prezentare generală a componentelor Open Source integrate.

- Confirmați cu *OK*.

Reprezentanță

Această funcție este concepută pentru reprezentanțele care doresc să demonstreze funcționarea aparatului fără a folosi elementele de încălzire. Nu aveți nevoie de această setare pentru uz casnic.

Regim demo

Dacă porniți cuptorul cu aburi cu regimul demo activat, apare mesajul Regim demo activat. Aparatul nu se încălzește.

- Pornit
Puteți să activați regimul demo pentru showroom-uri, atingând *OK* timp de minimum 4 secunde.
- Oprit
Puteți să dezactivați regimul demo pentru showroom-uri, atingând *OK* timp de minimum 4 secunde. Cuptorul cu aburi poate fi utilizat ca de obicei.













Setări implicite din fabricație

- Setări aparat
Toate setările vor fi resetate la valorile implicite din fabricație.
- Programe personalizate
Toate programele personalizate vor fi șterse.
- MyMiele
Toate înregistrările MyMiele vor fi șterse.
- Temperaturi recomandate
Temperaturile recomandate care au fost modificate vor fi resetate la valorile implicite din fabricație.
- Servicii furnizate
Puterile microundelor care au fost modificate vor fi resetate la valorile implicite din fabricație.

Ore funcționare (total)

Cu selecția Ore funcționare (total) puteți consulta numărul total de ore de funcționare a cuptorului dumneavoastră cu aburi.

Meniul principal și submeniuri

Meniu	Valoare recomandată	Interval
Funcții cuptor 		
Gătire la aburi 	100 °C	40–100 °C
Microunde 	1000 W	80–1000 W
Gătire rapidă 	300 W 100 °C	80–300 W 80–100 °C
Sous-vide 	65 °C	45–90 °C
ECO -Gătire la aburi 	100 °C	40–100 °C
Programe automate 		
Aplicații speciale 		
Încălzire		
Gătire la aburi	100 °C	80–100 °C
Microunde	450 W	450–1000 W
Decongelare		
Gătire la aburi	60 °C	50–60 °C
Microunde	150 W	80–150 W
Opărire	–	–
Conservare	90 °C	80–100 °C
Dospire aluat cu drojdie	–	–
Gătire meniu întreg	–	–
Sterilizare veselă	–	–
MyMiele 		
Programe personalizate 		
Setări 		
Întreținere 		
Detartrare		
Înmuiere		

Utilizare

Utilizare simplă

Dacă în funcția Microunde  puneți vesela cu alimentele direct pe baza incintei cuptorului, cuptorul cu aburi se poate deteriora.

În timpul funcției Microunde  introduceți vasul de sticlă pe nivelul 1 și puneți **întotdeauna** vesela pe vasul de sticlă.

- Porniți cuptorul cu aburi.

Apare meniul principal.

- Dacă nu doriți să gătiți cu aburi într-o funcție, umpleți rezervorul de apă și introduceți-l înăuntru.

Apa distilată sau îmbogățită cu dioxid de carbon și alte lichide pot deteriora cuptorul cu aburi.

Utilizați **doar apă potabilă proaspătă și rece** (sub 20 °C).

- Introduceți alimentele în incinta cuptorului.
- Selectați Funcții cuptor .
- Selectați funcția dorită.

Apare funcția selectată. În funcție de funcția aleasă, apar una după alta puterea recomandată, timpul de gătire și temperatura recomandată.

- Modificați valorile recomandate pentru programul de gătire și setați timpul de gătire, dacă este necesar.

Puteți modifica ulterior valorile recomandate prin selectarea valorii respective sau Timer.

- Porniți programul de gătire în funcțiile **fără** microunde apăsând **OK**.

- Porniți programul de gătire în funcțiile **cu** microunde cu **Start**.

În toate funcțiile apar valorile setate, iar programul de gătire se derulează.

Dacă ați setat o temperatură, puteți urmări creșterea temperaturii. La prima atingere a temperaturii selectate se aude un semnal.

Generarea microundelor se oprește de îndată ce întrerupeți programul de gătire Stop sau deschideți ușa. Puteți continua programul de gătire cu **Start**.

- După programul de gătire selectați finalizati sau închidere (în funcție de funcție).

 Risc de rănire din cauza aburului fierbinte.

La un program de gătire cu aburi, în cazul deschiderii ușii, poate ieși din cuptor o cantitate mare de aburi fierbinți. Vă puteți opări cu aburii.

Retrageți-vă un pas și așteptați până când aburii fierbinți se risipesc.

- Scoateți mâncarea din incinta cuptorului.
- Opriti cuptorul cu aburi.

Curățarea cuptorului cu aburi

 Pericol de rănire ca urmare a apei fierbinți.

După terminarea unui proces de gătire cu aburi, în rezervorul de apă încă se mai află apă fierbinte, cu care vă puteți opări.

La scoaterea și așezarea rezervorului de apă, aveți grijă ca acesta să nu se răstoarne.

- Dacă este necesar, scoateți rezervorul de apă.
- Scoateți protecția împotriva stropirii și goliți rezervorul de apă.
- Curățați și uscați întregul aparat, după cum este descris în capitolul „Curățarea și întreținere”.

Aveți grijă ca protecția împotriva stropirii să se fixeze corect atunci când instalați din nou rezervorul.

- Închideți ușa abia atunci când incinta cuptorului este complet uscată.

Completarea cu apă

Dacă în timpul programului de gătire se constată că apa este insuficientă, se aude un semnal sonor și apare solicitarea de umplere cu apă proaspătă.

- Scoateți rezervorul de apă și umpleți-l.
- Introduceți rezervorul de apă.

Programul de gătire continuă.

Modificarea valorilor și setărilor pentru un program de gătire

De îndată ce un program de gătire începe să se deruleze, puteți modifica, în funcție de funcție, valorile sau setările pentru acel program.

În funcție de funcție, puteți modifica următoarele setări:

- Temperatură
- Putere
- Timp de gătire
- Oră final
- Start la

Modificarea temperaturii

Puteți seta definitiv temperatura recomandată cu ajutorul Setări | Temperaturi recomandate în funcție de preferințele dumneavoastră culinare.

- Atingeți afișajul temperaturii.
- Modificați temperatura de referință.
- Confirmați cu OK.

Programul de gătire este continuat cu temperatura de referință modificată.

Modificarea puterii microundelor

Puteți seta definitiv puterea recomandată cu ajutorul Setări | Servicii furnizate în funcție de preferințele dumneavoastră culinare.

- Atingeți afișajul puterii microundelor.
- Modificați puterea microundelor.
- Selectați Start.

Programul de gătire este continuat cu puterea microundelor modificată.

Utilizare

Setarea timpului de gătire

Rezultatul gătirii poate fi influențat negativ dacă între introducerea preparatului și momentul pornirii programului trece un timp îndelungat. Alimentele proaspete își pot schimba culoarea și chiar se pot strica.

Selectați un timp cât mai scurt posibil până la pornirea programului de gătire.

Ați introdus preparatul în cuptor, ați selectat o funcție și setările necesare, precum o temperatură.

Programând Timp de gătire, Oră final sau Start la puteți opri automat programul de gătire sau îl puteți porni și opri.

- Timp de gătire
Programați timpul de care are nevoie o mâncare pentru a fi gătită. După expirarea acestui timp încălzirea incintei cuptorului se va opri automat. Timpul maxim de gătire care poate fi setat depinde de funcția selectată.
 - Oră final
Stabiliți ora la care să se termine un program de gătire. Încălzirea incintei cuptorului se va opri automat la ora stabilită.
 - Start la
Această funcție apare în meniu abia după ce ați setat Timp de gătire sau Oră final. Cu Start la stabiliți ora la care să înceapă un program de gătire. Încălzirea incintei cuptorului va porni automat la ora stabilită.
- Selectați ☺ sau Timer.
 - Setări timpilor doriți.
 - Confirmați cu *OK*.

La un program de gătire cu aburi, timpul de gătire începe să se deruleze abia când a fost atinsă temperatura setată.

Dacă s-a gătit cu o temperatură mai mare de aprox. 80 °C, Reducere aburi apare scurt chiar înainte de terminarea duratei de gătire și ușa se întredeschide automat.

- Așteptați până când Reducere aburi se stinge înainte să deschideți ușa și să scoateți alimentele din incinta cuptorului.

Un nou program de gătire poate să înceapă abia după ce dispozitivul automat de deschidere a ușii a revenit în poziția inițială. Pentru a preveni deteriorarea, nu îl împingeți manual.

Modificarea unor timpi de gătire setați

- Selectați ☺, timpul indicat sau Timer.
- Selectați timpul dorit și modificați-l.
- Confirmați cu *OK*.

În caz de pană de curent, setările se șterg.



Ștergerea unor timpi de gătire setați

- Selectați ☺, timpul indicat sau Timer.
- Selectați timpul dorit.
- Selectați ștergeți.
- Confirmați cu *OK*.

Dacă ștergeți Timp de gătire, timpii setați pentru Oră final și Start la vor fi, de asemenea, șterși.

Dacă doriți să ștergeți Oră final sau Start la, programul de gătire pornește cu timpul de gătire setat.

Înteruperea unui program de gătire în funcțiile cu microunde

Puteți întrerupe un program de gătire în funcțiile Microunde  și Gătire rapidă  și puteți opri timpul de gătire.

În timp ce se derulează timpul de gătire, în partea de jos a afișajului apare Stop.

■ Selectați Stop.

Programul de gătire este întrerupt, iar timpul de gătire este oprit.

Start este evidențiat cu verde.

■ Selectați Start.

Programul de gătire continuă, iar timpul de gătire continuă să se deruleze.

Înteruperea unui program de gătire în funcțiile cu aburi

Atunci când deschideți ușa, programul de gătire în funcțiile cu aburi se întrerupe. Încălzirea incintei cuptorului se oprește. Timpii de gătire setați sunt salvați.

 Risc de rănire din cauza aburului fierbinte.

La deschiderea ușii poate ieși o cantitate mare de aburi fierbinți. Vă puteți opări cu aburii.

Retrageți-vă un pas și așteptați până când aburii fierbinți se risipesc.

 Pericol de rănire ca urmare a suprafețelor fierbinți și mâncării fierbinți.

În timpul funcționării, cuptorul cu aburi se înfierbântă. Puteți suferi arsuri în contact cu incinta cuptorului, ghidajele, accesoriile și alimentele gătite.

Folosiiți mănuși de bucătărie când puneți mâncarea în cuptor, când o scoateți sau când lucrați în incinta cuptorului fierbinte.

La introducerea și scoaterea recipientelor din cuptor, aveți grijă ca alimentele fierbinți să nu se verse.

Dacă închideți ușa, programul de gătire continuă.

După închiderea ușii se ajunge la o echilibrare a presiunii, moment în care se poate auzi un fluierat.

Apoi se continuă din nou încălzirea și se afișează creșterea temperaturii din incinta cuptorului. Atunci când a fost atinsă temperatura setată, timpul rămas începe să se deruleze.

Programul de gătit va fi terminat prematur dacă este deschisă ușa în ultimul minut al duratei de gătire.

Utilizare

Anularea programului de gătire

Atunci când anulați un program de gătire, încălzirea și iluminatul incintei se opresc. Timpii de gătire setați se șterg.

Anularea unui program de gătire fără timp de gătire setat

- Selectați finalizați.

Apare meniul principal.

Anularea unui program de gătire cu timp de gătire setat

- Selectați Anulare.

Apare Doriți să anulați procesul de gătire?.

- Selectați da.

Apare meniul principal.

Schimbarea modului de operare

În timpul unui proces de gătire puteți trece într-un alt mod de operare.

- Selectați simbolul funcției alese.
- Dacă ați setat un timp de gătire, confirmați mesajul Doriți să anulați procesul? cu da.
- Selectați noua funcție.

Apare modul de operare modificat și valorile recomandate aferente.

- Setați valorile pentru programul de gătire și confirmați cu *OK*.

Quick MW și Popcorn

Aceste funcții pot fi utilizate numai dacă nu este în curs un alt program de gătire.

Utilizați întotdeauna vasul de sticlă.

Quick MW

Dacă selectați butonul cu senzor , microundele pornesc cu o anumită putere și durată de gătire, de exemplu pentru încălzirea lichidelor.

Din fabricație sunt presetate o putere a microundelor de 600 W și o durată de gătire de 1 minut.

Puteți să modificați puterea microundelor și timpul de gătire. Timpul maxim de gătire care poate fi setat depinde de puterea selectată a microundelor (consultați capitolul „Setări”, secțiunea „Quick MW”).

- Selectați butonul cu senzor . Prin selectarea repetată a acestui buton cu senzor puteți să măriți treptat timpul de gătire.

Este afișat timpul rămas.

Puteți întrerupe oricând programul de gătire cu Stop sau îl puteți anula selectând butonul cu senzor .

După terminarea programului de gătire apare Finalizat și se aude un semnal.

- Selectați închidere.

Apare meniul principal.

Popcorn

Dacă selectați butonul cu senzor , microundele pornesc cu o anumită putere și durată de gătire.

Din fabricație sunt presetate o putere a microundelor de 850 W și un timp de gătire de 2:50 minute. Aceasta corespunde indicațiilor de preparare a popcorn-ului la microunde, furnizate de majoritatea producătorilor de popcorn.

Puteți să modificați timpul de gătire și să programați maximum 4 minute. Puterea microundelor are o setare fixă și nu poate fi modificată (consultați capitolul „Setări“, secțiunea „Popcorn“).

Respectați datele privind timpul de gătire de pe ambalajul fiecărui producător. Dacă este necesar, modificați timpul presetat.

■ Selectați butonul cu senzor .

Este afișat timpul rămas.

Puteți întrerupe oricând programul de gătire cu Stop sau îl puteți anula selectând butonul cu senzor .

Recipientele de unică folosință din hârtie sau alte materiale inflamabile se pot aprinde și pot deteriora cuptorul cu aburi.

Nu lăsați cuptorul cu aburi nesupravegheat în timpul programului de gătire și respectați instrucțiunile de pe ambalaj.

După terminarea programului de gătire apare Finalizat și se aude un semnal.

■ Selectați închidere.

Apare meniul principal.

Utilizare

Decongelare și încălzire cu microunde

Pentru decongelarea și încălzirea alimentelor, recomandăm în general setarea următoarelor puteri ale microundelor:

 [W]	Decongelare
80	alimente foarte sensibile: unt, tort cu frișcă și cremă de unt, brânză
150	toate celelalte alimente
Încălzire	
450	Hrană pentru bebeluși și copii
600	diverse alimente, mâncăruri semi-preparate congelate care nu trebuie să se rumenească
850	
1000	Băuturi

 Putere microunde

Timpul necesar pentru încălzire depinde de caracteristicile alimentului, de cantitate și de temperatura inițială a acestuia. Timpii sunt indicați în tabelele de pe paginile următoare.

Decongelare

Atunci când produsul congelat este decongelat delicat, vitaminele și substanțele nutritive se păstrează în mare parte.

 Pericol de infecție ca urmare a formării germenilor.

Germeii precum salmonella pot provoca toxiinfecții alimentare grave.

La decongelarea peștelui și cărnii (în special cea de pasăre) trebuie să respectați cu strictețe curățenia.

Nu utilizați lichidul provenit din decongelare.

Preparați alimentele imediat după ce a trecut timpul de odihnă.

Sfaturi

- Așezați alimentele congelate fără ambalaj în vasul de sticlă și lăsați-le să se decongeleze. În cazul unor cantități mai mari de alimente, puneți-le într-un vas adecvat pentru microunde și așezați-l pe vasul de sticlă.
- Semi-preparatele congelate pot fi decongelate și încălzite în același timp. Respectați indicațiile de pe ambalaj.

Dezghetarea produselor congelate

Folosiți veselă compatibilă pentru microunde.

- Așezați produsul pe care doriți să-l decongeleți pe vasul de sticlă, pe nivelul 1.
- Acoperiți preparatul dacă este necesar.
- Selectați Aplicații speciale .
- Selectați Decongelare | Microunde.
- Dacă este necesar, modificați puterea recomandată și timpul de decongelare.

- Selectați Start.

- În timpul decongelării: Amestecați, întoarceți sau reasezați alimentele. Aduceți straturile exterioare către centru, deoarece marginile se încălzesc mai repede.

Tempii de odihnă sunt timpi de așezare în care temperatura se distribuie uniform în aliment.

- După decongelare, lăsați alimentele să stea câteva minute la temperatura camerei, astfel încât temperatura să se distribuie uniform în aliment.

Setări alternative

Funcții cuptor | Microunde 

Putere microunde: consultați tabelul

Timp de decongelare: consultați tabelul

Timp de odihnă: consultați tabelul

Indicații privind tabelul



Respectați puterile indicate ale microundelor, timpii și timpii de odihnă. Acestea țin cont de consistența, cantitatea și temperatura inițială a alimentelor.



Selectarea timpilor

- Selectați în general durata medie.

Utilizare

Decongelare cu funcția Microunde

Aliment congelat	Cantitate	 [W]	 [min]	 [min]	Amestecare/ întoarcere/ rearanjare	Capac
Produse din lapte						
Smântână	250 ml	80	14	10–15	la fiecare 5 minute	da
Unt	250 g	80	12–14	5–10	la jumătatea timpului	da
Felii de brânză	250 g	80	6–7	10–15; Feliile de brânză se dezlipesc una de cealaltă	după 3 minute	nu
Lapte	500 ml	150	22–23	5–10	de 2 ori după câte 7 minute	da
Prăjituri/ produse de patiserie și fursecuri						
Pandișpan (1 buc.)	100 g	150	1–2	5–10	–	da
Pandișpan (1 buc.)	300 g	150	3–4	10–15	la jumătatea timpului	da
Prăjitură cu fructe (3 buc.)	3 x 100 g	150	9–10	10–15	după 5 minute	da
Prăjitură cu unt (3 buc.)	3 x 100 g	150	5–6	10–15	la jumătatea timpului	da
Tort cu frișcă/ tort cu cremă (1 buc.)	100 g	80	3–4	10–15	–	da
Tort cu frișcă/ tort cu cremă (3 buc.)	3 x 100 g	80	5,5–6,5	10–15	la jumătatea timpului	da
Chifle (4 buc.)	4 x circa 50 g	150	4–5	5–10	la jumătatea timpului	nu
Fructe						
Căpșuni, zmeură	150 g	80	11–12	5–10	la jumătatea timpului	da
Coacăze	250 g	80	13–14	5–10	la jumătatea timpului	da
Prune	500 g	150	13–15	5–10	la jumătatea timpului	da

Aliment congelat	Cantitate	 [W]	 [min]	 [min]	Amestecare/ întoarcere/ rearanjare	Capac
Carne						
Carne tocată de vită	500 g	150 + 80	8–9 + 17–19	10–15	de 2 ori după câte 10 minute	nu
Pui	1000 g	150	25–28	10–15	la fiecare 10 minute	nu
Legume						
Mazăre	250 g	150	9–10	5–10	la jumătatea timpului	da
Sparanghel	250 g	150	11–12	5–10	după 5 minute	da
Fasole	500 g	150	16–17	5–10	de 2 ori după câte 5 minute	da
Varză roșie (porționabilă)	500 g	150	18–19	5–10	de 2 ori după câte 5 minute	da
Spanac (porționabil)	300 g	150	14–15	10–15	de 2 ori după câte 5 minute	da

 Putere microunde,  Timp de decongelare,  Timp de odihnă

Utilizare

Încălzire

Citiți obligatoriu capitolul „Indicații de siguranță și avertizări”, secțiunea „Utilizare corectă”.

 Pericol de rănire ca urmare a alimentelor fierbinți.

Dacă încălziți prea mult hrana pentru bebeluși și copii, aceștia se pot arde.

Încălziți hrana pentru bebeluși și copii numai 60–70 de secunde la 450 watt.

După încălzire, amestecați obligatoriu alimentele, în special hrana pentru bebeluși și copii, sau agitați-o și gustați-o, pentru ca bebelușii sau copiii să nu se ardă.

 Pericol de rănire ca urmare a suprapresiunii acumulate în recipientele sau sticlele închise.

În recipientele și sticlele închise ermetic se acumulează presiune, care poate determina plesnirea violentă a acestora.

Nu încălziți niciodată alimente sau lichide în recipiente sau sticle închise. Deschideți recipientele în prealabil și, în cazul biberoanelor, desfaceți capacul și tetina.

Pericol de rănire ca urmare a lichidelor fierbinți.

La fierbere, în special la reîncălzirea lichidelor cu funcția Microunde , dacă nu este utilizat fierbătorul, există posibilitatea să fie atinsă temperatura de fierbere, fără ca bulele de aer specifice să se formeze. Lichidul nu va fierbe uniform.

La scoaterea recipientului, această întârziere a fierberii poate provoca o fierbere excesivă similară unei explozii, iar astfel vă puteți opări. În împrejurări nefavorabile, presiunea poate fi atât de mare, încât ușa se poate deschide singură.

Amestecați în lichid înainte de încălzire sau fierbere.

După încălzire așteptați cel puțin 20 de secunde înainte de a scoate recipientul din cuptor.

Suplimentar, în timpul încălzirii puteți să introduceți în recipient o tijă de sticlă sau un obiect similar.

Sfaturi

- Folosiți întotdeauna un capac, cu excepția cazului în care încălziți băuturi și preparate pane.
- Rețineți că alimentele cu o temperatură inițială de aprox. 5 °C (temperatura din frigider) au nevoie de mai mult timp pentru încălzire decât alimentele la temperatura camerei.
- Dacă nu sunteți siguri că alimentele sunt suficient de calde, selectați o durată mai lungă de încălzire.
- Semi-preparatele congelate pot fi decongelate și încălzite în același timp. Respectați indicațiile de pe ambalaj.

Încălzirea alimentelor

Folosiți veselă compatibilă pentru microunde.

- Așezați alimentele pe care doriți să le încălziți în vasul de sticlă, pe nivelul 1.
- Acoperiți-le, dacă este necesar.
- Selectați Aplicații speciale .
- Selectați Încălzire | Microunde.
- Dacă este necesar, modificați puterea recomandată și timpul.
- Selectați Start.
- În timpul încălzirii:
Amestecați, întoarceți sau reasezați alimentele. Aduceți straturile exterioare către centru, deoarece marginile se încălzesc mai repede.

 Pericol de arsuri la suprafețele fierbinți.

În timpul funcționării, cuptorul cu aburi se înfierbântă. Puteți suferi arsuri în contact cu incinta cuptorului, ghidajele și accesoriile. Pe partea de jos a vasului se pot forma picături de apă.

Purtați mănuși de bucătărie când introduceți mâinile în incinta cuptorului și când scoateți vasele din cuptor.

Timpii de odihnă sunt timpi de așezare în care temperatura se distribuie uniform în aliment.

- După încălzire, lăsați alimentele să stea câteva minute la temperatura camerei, astfel încât temperatura să se distribuie uniform în aliment.

Setări alternative

Funcții cuptor | Microunde 

Putere microunde: consultați tabelul

Timp: consultați tabelul

Timp de odihnă: consultați tabelul

Indicații privind tabelul



Respectați puterile indicate ale microundelor, timpii și timpii de odihnă. Acestea țin cont de consistența, cantitatea și temperatura inițială a alimentelor.



Selectarea timpilor

- Selectați în general durata medie.

Utilizare

Încălzire cu funcția Microunde

Aliment	Cantitate	 [W]	 [min:s]	 [min]	Amestecare/ întoarcere/ rearanjare	Capac
Băuturi¹						
Cafea, temperatură de consum 60–65 °C	1 ceașcă (200 ml)	1000	1:10–1:20	–	înainte de încălzire	nu
Lapte, temperatură de consum 60–65 °C	1 pahar/ cană (200 ml)	1000	1:20–1:30	–	înainte de încălzire	nu
Aduceți apa la punctul de fierbere	1 ceașcă (125 ml)	1000	1:40–1:50	–	înainte de încălzire	nu
Biberon (lapte)	circa 200 ml	450	1:30–1:40	1	înainte de consum	nu
Vin fiert, grog, temperatură de consum 60–65 °C	1 pahar/ cană (200 ml)	1000	1:00–1:10	–	înainte de încălzire	nu
Aliment²						
Mâncare pentru bebeluși (temperatura camerei)	1 pahar (190 g)	450	1:00–1:10	1	înainte de consum	nu
Cotlet, prăjit	200 g	600	4:20–4:50	1	la jumătatea timpului	nu
File de pește, prăjit	200 g	600	3:50–4:20	1	la jumătatea timpului	nu
Friptură cu sos	200 g	600	4:50–5:20	1	la jumătatea timpului	da
Garnituri	250 g	600	3:40–4:10	1	la jumătatea timpului	da
Legume	250 g	600	3:50–4:20	1	la jumătatea timpului și înainte de consum	da
Sos de friptură	250 g	600	4:10–4:40	1	la jumătatea timpului și înainte de consum	da

Aliment	Cantitate	 [W]	 [min:s]	 [min]	Amestecare/ întoarcere/ rearanjare	Capac
Supă/ghiveci	250 g	600	4:00–4:30	1	la jumătatea timpului și înainte de consum	da
	500 g	600	7:00–7:30	1	la jumătatea timpului și înainte de consum	da

 Putere microunde,  Timp,  Timp de odihnă

- ¹ Evitați așa-numită „fierbere întârziată”, amestecând în lichid înainte de încălzire. După încălzire așteptați cel puțin 20 de secunde înainte de a scoate recipientul din cuptor. Suplimentar, în timpul încălzirii puteți să introduceți în recipient o tijă de sticlă sau un obiect similar.
- ² Duratele sunt valabile pentru o temperatură exterioară a alimentelor de aprox. 5 °C. La alimentele care în mod normal nu sunt păstrate în frigider, se ia în calcul o temperatură a camerei de aprox. 20 °C. Încălziți alimentele (cu excepția hranei pentru bebeluși și a sosurilor sensibile) la o temperatură de 70–75 °C.

Utilizare

Alarmă și cronometru

Cu butonul cu senzor  puteți să programați un cronometru (de ex. fierberea ouălor) sau o alarmă (o oră fixă).



Puteți să setați simultan două alarme, două cronometre sau o alarmă și un cronometru.

Utilizarea funcției Alarmă

Puteți folosi alarma  pentru a programa o oră fixă la care să fie emis un semnal sonor.

Setarea alarmei

Dacă ați selectat setarea Afișaj | Quick-Touch | Oprit, porniți cuptorul cu aburi pentru a seta alarma. Ora pentru alarmă va fi afișată chiar și cu cuptorul oprit.

- Selectați butonul cu senzor .
- Selectați  Alarmă.
- Setati ora pentru alarmă.
- Confirmați cu închidere.

Dacă cuptorul este oprit, în locul orei curente apare  și ora pentru alarmă.

Dacă simultan se derulează un program de gătit sau vă aflați într-un meniu,  și ora pentru alarmă apar în partea dreaptă sus a ecranului.

La ora setată pentru alarmă clipește  în dreptul orei de pe afișaj și este emis un semnal sonor.

- Selectați butonul cu senzor  sau ora setată pentru alarmă de pe afișaj.

Semnalele optice și acustice vor fi oprite.

Modificarea alarmei

- Selectați alarma de pe ecran sau selectați butonul cu senzor  și apoi alarma dorită.

Apare ora setată pentru alarmă.

- Setati noua oră pentru alarmă.
- Confirmați cu închidere.

Ora modificată pentru alarmă este salvată și apare pe ecran.

Ștergerea alarmei

- Selectați alarma de pe ecran sau selectați butonul cu senzor  și apoi alarma dorită.

Apare ora setată pentru alarmă.

- Selectați ștergeți.
- Confirmați cu închidere.

Alarma este ștearsă.

Utilizarea funcției Cronometru

Cronometrul  poate fi utilizat la cronometrarea oricărei activități din bucătărie, de ex. fierberea ouălor.



Puteți folosi cronometrul concomitent cu un alt program cronometrat (de ex. pentru a vă reaminti să adăugați condimente sau apă).

- Puteți seta cronometrul pentru o durată maximă de 59 minute și 59 secunde.

Setarea cronometrului

Dacă ați selectat setarea Afișaj | Quick-Touch | Oprit, porniți cuptorul cu aburi pentru a seta cronometrul. Va fi afișată numărătoarea inversă a cronometrului cu cuptorul oprit.

Exemplu: Doriți să fierbeți ouă și setați un cronometru de 6 minute și 20 de secunde.

- Selectați butonul cu senzor .
- Selectați  Cronometru.
- Setați cronometrul.
- Confirmați cu închidere.

Dacă cuptorul este oprit, în locul orei curente apar  și numărătoarea inversă a cronometrului.

Dacă simultan se derulează un program de gătit sau vă aflați într-un meniu,  și numărătoarea inversă a cronometrului apar în partea dreaptă sus a ecranului.

După expirarea timpului clipește , începe numărătoarea crescătoare a timpului și se aude un semnal.

- Selectați butonul cu senzor  sau cronometrul dorit de pe afișaj.

Semnalele optice și acustice vor fi oprite.

Modificarea cronometrului

- Selectați cronometrul de pe ecran sau selectați butonul cu senzor  și apoi cronometrul dorit.

Este afișat cronometrul setat.

- Setati noul cronometru.
- Confirmați cu închidere.

Cronometrul modificat este salvat și începe numărătoarea inversă a minutelor. Dacă cronometrul are o durată mai mică de 10 minute, numărătoarea inversă se desfășoară secundă cu secundă.

Ștergerea cronometrului

- Selectați cronometrul de pe ecran sau selectați butonul cu senzor  și apoi cronometrul dorit.

Este afișat cronometrul setat.

- Selectați ștergeți.
- Confirmați cu închidere.

Cronometrul va fi șters.

Aspecte de reținut privind gătitul cu aburi

În capitolul „Aspecte de reținut privind gătitul cu aburi” veți găsi recomandări generale valabile. Dacă la anumite alimente sau funcții trebuie să țineți cont de anumite aspecte speciale, atunci acestea sunt menționate în capitolele respective.

Ce este special la gătitul cu aburi

Vitaminele și mineralele sunt păstrate aproape în totalitate în timpul gătitului cu aburi, pentru că alimentele nu stau în apă.

În timpul preparării cu aburi se păstrează gustul propriu, tipic al alimentelor mai bine decât în modul convențional de gătit. În timpul preparării cu aburi se păstrează gustul propriu, tipic al alimentelor mai bine decât în modul convențional de gătit. De aceea vă recomandăm să nu sărați mâncarea deloc sau cel mult doar după ce aceasta a fost preparată. Alimentele își păstrează de asemenea culoarea proaspătă, naturală.

Vase pentru gătit

Vase pentru gătit

Cuptorul cu aburi se livrează împreună cu câteva vase de gătit din inox. Pentru completare, sunt disponibile și alte vase de gătit de diferite mărimi, în varianta perforată sau neperforată (consultați capitolul „Accesorii opționale”). Pentru fiecare aliment puteți selecta vasul de gătit adecvat.

Utilizați, pe cât posibil, vase de gătit perforate. Aburii pot pătrunde din toate părțile la alimente și astfel acestea vor fi preparate uniform.

Vase proprii

Puteți utiliza vase proprii. Țineți cont de următoarele instrucțiuni:

- Vasele trebuie să fie rezistente la temperatură (până la 100 °C) și la aburi. Dacă doriți să folosiți vase din plastic, informați-vă la producător dacă acestea sunt adecvate sau nu.
- Vasele cu pereți groși, de ex. din porțelan, ceramică sau lut sunt mai puțin recomandate pentru gătitul la aburi. Pereții groși nu dirijează bine căldura și, ca urmare, timpii de gătit indicați în tabele se prelungesc considerabil.
- Așezați vasele pe grătar, nu direct pe baza cuptorului.
- Între marginea superioară a vaselor și partea de sus a cuptorului trebuie să existe spațiu suficient pentru ca aburii să poată pătrunde în vas.

vas de sticlă

Atunci când folosiți vase de gătit perforate, așezați vasul de sticlă pe nivelul 1. Lichidul scurs se colectează acolo și dumneavoastră puteți să îl scoateți ușor.

Condensul nu se poate evapora suficient atunci când vasul de sticlă este așezat pe baza cuptorului. Introduceți vasul de sticlă pe nivelul 1.

Nivel de așezare în cuptor

Pentru vasele pentru gătit și grătar puteți alege oricare nivel în care să introduceți alimentul care urmează a fi gătit sau puteți găti pe mai multe niveluri deodată. Durata de gătit nu se modifică din această cauză.

Dacă pentru gătit utilizați concomitent mai multe vase înalte, nu introduceți vasele suprapuse în cuptor. Lăsați pe cât posibil un nivel liber între vase.

Introduceți vasele, grătarul și vasul de sticlă întotdeauna între șinele unui nivel de așezare, pentru a preveni răsturnarea acestora.

Produse congelate

În cazul produselor congelate durata de încălzire este mai lungă decât în cazul produselor proaspete. Cu cât se află mai multe produse congelate în cuptor, cu atât mai lungă este durata de încălzire.

Temperatură

La gătitul cu aburi se ating temperaturi de maximum 100 °C. La această temperatură pot fi gătite aproape toate alimentele. Unele alimente sensibile, precum fructele de pădure, trebuie gătite la o temperatură mai mică, deoarece pot plesni. În capitolele corespunzătoare vi se va atrage atenția asupra acestui aspect.

Timpi de gătit

La gătitul cu aburi, timpul de gătit începe să se deruleze abia când a fost atinsă temperatura setată.

În general, timpii de gătit la gătitul cu aburi corespund celor valabili în cazul preparării în cratiță. Dacă timpul de gătit este influențat de anumiți factori, acest lucru este menționat în capitolele următoare.

Timpul de gătit nu depinde de cantitatea de alimente. Timpul de gătit pentru 1 kg de cartofi este la fel ca pentru 500 g de cartofi.

Gătitul cu lichid

Umpleți vasul pentru gătit doar până la $\frac{2}{3}$, pentru ca preparatul să nu curgă din vas atunci când îl scoateți din cuptor.

Rețete proprii

Alimentele și preparatele gătite la oală pot fi gătite și în cuptorul cu aburi. Aceiași timpi de gătit se aplică și în cazul gătitului la cuptorul cu aburi. Rețineți că în cazul gătitului la cuptorul cu aburi, preparatele nu se rumenesc.

Gătire cu aburi

ECO -Gătire la aburi

Pentru a economisi energie atunci când gătiți cu aburi, puteți utiliza funcția ECO -Gătire la aburi . Această funcție este adecvată în primul rând pentru gătirea legumelor și peștelui.

Recomandăm timpii de gătire și temperaturile din tabelele din capitolul „Gătire cu aburi”.

Dacă este necesar, puteți continua să gătiți alimentul.

La prepararea alimentelor cu un conținut ridicat de amidon, de ex. a cartofilor, orezului și pastelor făinoase, utilizați de preferință funcția Gătire la aburi .

Setare

Funcții cuptor | ECO -Gătire la aburi 

Indicații privind tabelele de gătire

Rețineți datele privind timpii de gătire, temperaturile și eventual indicațiile de preparare.

Selectarea timpului de gătire ⌚

Timpii de gătire indicați sunt valori orientative.

- Selectați mai întâi timpul mai scurt. Dacă este necesar, puteți continua să gătiți alimentul.

Legume

Produce proaspete

Pregătiți legumele proaspete în modul obișnuit, de ex. spălați-le, curățați-le și tăiați-le.

Produce congelate

Legumele congelate nu trebuie decongelate înainte de a fi gătite. Excepție: legumele congelate la calup.

Legumele congelate și cele proaspete care au același timp de gătire pot fi preparate împreună.

Mărunțiți bucățile mai mari lipite prin congelare. Timpul de gătire este indicat pe ambalaj.

Vase pentru gătit

Alimentele cu diametru mic pe bucată (de ex. mazărea, sparanghelul) nu permit aburilor să le pătrundă ușor, pentru că nu există spațiu mult între ele. Pentru a obține alimente gătite uniform, alegeți pentru acest tip de alimente vase plate și umpleți-le aproximativ până la 3-5 cm din înălțimea lor. Cantitățile mari de alimente trebuie repartizate în mai multe vase plate.

Legumele diferite care au același timp de gătire pot fi preparate în același vas.

Legumele care trebuie gătite în lichid, de ex. varza roșie, se prepară în vase neperforate.

Nivel de așezare în cuptor

Dacă gătiți legume care colorează în vase perforate, de ex. sfecla roșie, nu amplasați alte alimente sub ele. Astfel evitați colorarea datorită lichidului care curge din alimente.

Timp de gătire

În cazul gătirii convenționale, timpul de gătire depinde de mărimea preparatului și de gradul de gătire dorit. Exemplu: cartofi fierți tari, tăiați în patru: aprox. 17 minute
cartofi fierți tari, tăiați în jumătate: aprox. 20 minute

Setări

Programe automate Auto | Legume | ... |

sau

Funcții cuptor | Gătire la aburi

Temperatură: 100 °C

Timp de gătire: consultați tabelul

Gătire cu aburi

Legume	🕒 [min]
Anghinare	32–38
Conopidă, întreagă	27–28
Conopidă, buchețele	8
Fasole, verde	10–12
Broccoli, buchețele	3–4
Morcovi, întregi	7–8
Morcovi, tăiați pe jumătate	6–7
Morcovi, tăiați bucățele	4
Andivă, tăiată pe jumătate	4–5
Varză chinezească, tăiată	3
Mazăre	3
Fenicul, tăiat pe jumătate	10–12
Fenicul, tăiat fâșii	4–5
Varză verde, tăiată	23–26
Cartofi fierți tari, curățați întregi	27–29
tăiați pe jumătate	21–22
tăiați în sferturi	16–18
Cartofi fierți puțin, curățați întregi	25–27
tăiați pe jumătate	19–21
tăiați în sferturi	17–18
Cartofi fierți bine, curățați întregi	26–28
tăiați pe jumătate	19–20
tăiați în sferturi	15–16
Gulie tăiată fâșii	6–7
Dovleac, tăiat cubulețe	2–4
Porumb știulete	30–35
Mangold, tăiat	2–3
Ardei, tăiat cubulețe sau fâșii	2

Gătire cu aburi

Legume	🕒 [min]
Cartofi în coajă, fierți bine	30–32
Ciuperci	2
Praz, tăiat	4–5
Praz, tăiat în jumătate	6
Broccoli Romanesco, întreg	22–25
Broccoli Romanesco, buchețele	5–7
Varză de Bruxelles	10–12
Sfeclă roșie, întreagă	53–57
Varză roșie, tăiată	23–26
Scorțoneră (barba-caprei), întreagă, de grosimea degetului mare	9–10
Țelină tăiată fâșii	6–7
Sparanghel, verde	7
Sparanghel, alb, de grosimea degetului mare	9–10
Morcovi, tăiați bucățele	6
Spanac	1–2
Varză cu căpățână, tăiată	10–11
Tije de apio, tăiate	4–5
Napi, tăiați	6–7
Varză albă, tăiată	12
Varză creață, tăiată	10–11
Dovlecei, feliați	2–3
Mazăre lată	5–7

🕒 Timp de gătire

Gătire cu aburi

Pește

Produse proaspete

Pregătiți peștele proaspăt în modul obișnuit, de ex. curățați-l de solzi, scoateți măruntaiele și curățați-l.

Produse congelate

Peștele nu trebuie să fie dezghețat complet pentru a putea fi gătit. Este suficient ca suprafața sa să fie moale, pentru a putea prelua mirodeniile.

Pregătire

Stropiți peștele înainte de a-l găti cu suc de lămâie sau limetă. Acidul din aceste sucuri face carnea de pește mai fermă.

Peștele nu trebuie sărat, pentru că în timpul gătitului cu aburi își păstrează mineralele, care asigură gustul.

Vase pentru gătit

Ungeți vasele perforate.

Nivel de așezare în cuptor

Dacă gătiți pește în vase perforate, pentru a evita transmiterea de mirosuri între pește și alte alimente din celelalte vase, gătite concomitent, introduceți vasul cu pește direct deasupra tăvii colectoare sau vasului de sticlă (în funcție de model).

Temperatură

85–90 °C

Pentru a găti ușor sortimentele pretențioase de pește, de ex. calcan.

100 °C

Pentru gătitul unor sortimente de pește cu carnea mai tare, de ex. cod și somon. Pentru gătitul peștelui în sos sau zeamă.

Durată de gătit

Durata de gătit depinde de grosimea și de consistența alimentelor, nu de greutatea lor. Cu cât carnea este mai groasă, cu atât mai lungă este durata de gătit. O bucată de pește de 500 g și 3 cm grosime are o durată de gătit mai mare decât o bucată de 500 g și o grosime de 2 cm.

Cu cât carnea de pește este gătită mai mult timp, cu atât devine mai fermă. Respectați timpii de gătit recomandați. Dacă nu considerați că peștele este gătit suficient, puteți să îl mai lăsați câteva minute.

Dacă peștele se gătește în sos sau zeamă, prelungiți durata de gătit cu câteva minute.

Sfaturi

- Dacă adăugați mirodenii, de ex. mărar, gustul este amplificat.
- Peștii mai mari se gătesc în poziția lor de înot. Pentru ca aceștia să poată sta în poziția respectivă, așezați în vas o ceașcă mică sau ceva asemănător, cu gura în jos. Așezați peștele cu burta tăiată pe acel obiect.
- Resturile de pește cum ar fi oasele, aripioarele, capetele împreună cu legumele și apa rece se vor pune într-un vas pentru a obține **sosul de bază**. Gătiți-le la 100 °C timp de 60 până la 90 de minute. Cu cât este mai lungă durata de preparare, cu atât mai concentrată este această bază.
- Pentru pregătirea **saramurii de pește**, acesta se va găti în apă cu oțet (raport apă : oțet în funcție de rețetă). Important este ca pielea peștelui să nu fie deteriorată. Pentru acest mod de preparare sunt potriviți crapul, păstrăvul, linul, anghila și somonul.

Setări

Programe automate Auto | Pește | ... |
sau

Funcții cuptor | Gătire la aburi

Temperatură: consultați tabelul

Timp de gătire: consultați tabelul

Gătire cu aburi

Pește	🌡️ [°C]	🕒 [min]
Anghilă (țipar)	100	5–7
File de biban	100	8–10
File de doradă	85	3
Păstrăv, 250 g	90	10–13
File de halibut	85	4–6
File de cod	100	6
Crap, 1,5 kg	100	18–25
File de somon	100	6–8
Friptură de somon	100	8–10
Păstrăv curcubeu	90	14–17
File de pangasius	85	3
File de biban	100	6–8
File de eglefin	100	4–6
File de cambulă	85	4–5
File de pește-pescar	85	8–10
File de limbă de mare	85	3
File de calcan	85	5–8
File de ton	85	5–10
File de șalău	85	4

🌡️ Temperatură, 🕒 Timp de gătire

Carne

Produse proaspete

Prăgățiți carnea în mod obișnuit.

Produse congelate

Carnea congelată trebuie decongelată înainte de a fi gătită (a se vedea capitolul „Decongelare cu aburi”).

Preparare

Carnea care trebuie ulterior să formeze crustă maronie, de ex. pentru gulaș, trebuie prăjită pe plită.

Durată de gătire

Durata de gătire depinde de grosimea și de consistența alimentelor, nu de greutatea lor. Cu cât carnea este mai groasă, cu atât mai lungă este durata de gătire. O bucată de carne de 500 g și 10 cm grosime are o durată de gătire mai mare decât o bucată de 500 g și o grosime de 5 cm.

Sfaturi

- Dacă doriți ca **aromele** să se păstreze, utilizați un vas pentru gătit perforat. Introduceți dedesubt un vas de gătit neperforat, pentru a colecta zeama concentrată. Cu aceasta puteți rafina sosurile sau o puteți congela pentru utilizare ulterioară.
- Pentru prepararea unei **supe concentrate** se pot folosi carne de pui sau carne de vită, cum ar fi pulpă cu os, piept, coaste sau oase de vită. Carnea împreună cu legumele și apa rece se pun într-un vas pentru gătit. Cu cât este mai lungă durata de preparare, cu atât mai concentrată este această bază.

Setări

Programe automate Auto | Carne | ... |

sau

Funcții cuptor | Gătire la aburi

Temperatură: 100 °C

Timpe de gătire: consultați tabelul

Gătire cu aburi

Carne	🕒 [min]
Pulpă cu os, acoperită cu apă	110–120
Rasol	135–140
File din piept de pui	8–10
Ciolan	105–115
Cotlet, acoperit cu apă	110–120
Tocană de vită	3–4
Antricot felii	6–8
Tocană de miel	12–16
Pui la tavă	60–70
Ruladă de curcan	12–15
Șnițel de curcan	4–6
Costiță, acoperită cu apă	130–140
Gulaș de vită	105–115
Găină pentru supă, acoperită cu apă	80–90
Vrăbioară de vită	110–120

🕒 Timp de gătire

Orez

Orezul se umflă în timpul gătitului, de aceea el trebuie preparat în lichid. În funcție de tipul orezului, diferă cantitatea de lichid absorbită și astfel și raportul lichid-orez.

În timpul gătirii, orezul absoarbe complet lichidul, iar astfel substanțele nutritive nu se pierd.

Vase pentru gătit

Utilizați un vas pentru gătit neperforat. Alternativ, puteți găti cantități mai mici de orez (până la o cană, aprox. 50–150 g) într-un vas adecvat din oțel inoxidabil pe grătarul de coacere și prăjire.

Pregătire

Spălați orezul înainte de gătire. Dacă spălați orezul în recipientul de gătit, turnați din nou apa cu grijă.

Sfat: Cantitatea necesară de lichid poate fi determinată cu un cântar sau cu „metoda paharului“.

Pentru „metoda paharului“, umpleți mai întâi cantitatea dorită de orez într-un pahar și apoi puneți orezul în recipientul de gătit. Apoi măsurați cantitatea necesară de lichid (consultați tabelul) cu paharul și adăugați-o în orez.

Asigurați-vă că orezul este distribuit uniform în recipientul de gătit.

Setări



Programe automate Auto | Orez | ... | Gătire la aburi



sau

Funcții cuptor | Gătire la aburi

Temperatură: 100 °C

Temp de gătire: consultați tabelul

	 : 	 [min]
Orez cu bob lung		
Orez basmati	1 : 1,5	15
Orez prefierit	1 : 1,5	23–25
Orez integral	1 : 1,5	26–29
Orez sălbatic	1 : 1,5	26–29
Orez cu bob rotund		
Orez cu lapte	1 : 2,5	30
Risotto	1 : 2,5	18–19

 :  Raportul orez/lichid,  timp de preparare

Gătire cu aburi

Cereale

Cerealele se umflă în timpul gătitului, de aceea ele trebuie preparate în lichid. Comportamentul cerealelor în lichid depinde de tipul cerealelor.

Cerealele pot fi gătite întregi sau măcinate.

Setări

Programe automate Auto | Cereale | ... |

sau

Funcții cuptor | Gătire la aburi

Temperatură: 100 °C

Timpe de gătire: consultați tabelul

	Raport cereale : lichid	🕒 [min]
Amaranth	1 : 1,5	15–17
Bulgur	1 : 1,5	9
Grâu spelta verde întreg	1 : 1	18–20
Grâu spelta verde măcinat	1 : 1	7
Ovăz întreg	1 : 1	18
Ovăz măcinat	1 : 1	7
Mei	1 : 1,5	10
Mălai	1 : 3	10
Quinoa	1 : 1,5	15
Secară întreagă	1 : 1	35
Secară măcinată	1 : 1	10
Grâu întreg	1 : 1	30
Grâu măcinat	1 : 1	8

🕒 Durată de gătire

Paste / tăiței

Produse uscate

Pastele uscate și tăiței se umflă în timpul preparării lor, de aceea ele trebuie găsite în lichid. Lichidul trebuie să acopere bine pastele. Dacă se folosește lichid fierbinte, preparatul obținut este mai bun.

Prelungiți timpul de preparare indicat de producător cu aprox. $\frac{1}{3}$.

Produse proaspete

Pastele proaspete și tăiței, de ex. de la frigider, nu trebuie să se umfle. Preparați pastele proaspete și tăiței într-un vas perforat, uns în prealabil.

Desprindeți pastele sau tăiței lipiți și distribuiți-i uniform în vas.

Setări

Programe automate Auto | Paste făinoase | ... |

sau

Funcții cuptor | Gătire la aburi

Temperatură: 100 °C

Timp de gătire: consultați tabelul

Produse proaspete	🕒 [min]
Gnocchi	2
Paste Knöpfli	1
Ravioli	2
Paste Spätzle	1
Tortellini	2
Produse uscate, acoperite cu apă	
Paste late	14
Tăiței	8

🕒 Durată de gătire

Gătire cu aburi

Găluște

Găluștele gata preparate în pungi pentru fiert trebuie bine acoperite cu apă, pentru că altfel nu ar prelua suficient lichid și s-ar desface, cu toate că au fost bine umezite înainte.

Preparați găluștele proaspete într-un vas perforat, uns în prealabil.

Setări

Programe automate Auto | Paste făinoase | ... |

sau

Funcții cuptor | Gătire la aburi

Temperatură: 100 °C

Timp de gătire: consultați tabelul

	⌚ [min]
Paste de preparat cu aburi	30
Găluște preparate cu drojdie	20
Găluște din cartofi în pungi pentru copt	20
Găluște din cartofi în pungi pentru copt	18–20

⌚ Durată de gătire

Leguminoase cu boabe uscate

Boabele uscate trebuie înmuiate în apă rece timp de 10 ore înainte de preparare. Prin înmuiere, ele devin mai ușor de digerat, iar timpul de preparare este scurtat. Leguminoasele cu boabe înmuiate înainte de preparare trebuie să fie acoperite de lichid în timpul preparării lor.

Lintea nu trebuie înmuiată.

În cazul leguminoaselor neînmuiate în prealabil trebuie respectat un anumit raport boabe:lichid, în funcție de sortiment.

Setări

Programe automate Auto | Păstăi | ... |

sau

Funcții cuptor | Gătire la aburi

Temperatură: 100 °C

Timp de gătire: consultați tabelul

Înmuiate	
	🕒 [min]
Fasole	
Fasole roșie (fasole Kidney)	55–65
Fasole roșie (fasole Azuki)	20–25
Fasole neagră	55–60
Fasole pestriță	55–65
Fasole albă	34–36
Mazăre	
Mazăre galbenă	40–50
Mazăre verde decojită	27

🕒 Durată de gătire

Gătire cu aburi

Neînmuiate		
	Raport leguminoase cu boabe : lichid	🕒 [min]
Fasole		
Fasole roșie (fasole Kidney)	1 : 3	130–140
Fasole roșie (fasole Azuki)	1 : 3	95–105
Fasole neagră	1 : 3	100–120
Fasole pestriță	1 : 3	115–135
Fasole albă	1 : 3	80–90
Lințe		
Lințe maro	1 : 2	13–14
Lințe roșie	1 : 2	7
Mazăre		
Mazăre galbenă	1 : 3	110–130
Mazăre verde decojită	1 : 3	60–70

🕒 Durată de gătire

Ouă de găină

Dacă vrei să fierbeți ouă, folosiți vase perforate.

Ouăle nu trebuie înțepate înainte de preparare. Pentru că în timpul etapei de încălzire ele sunt încălzite lent, nu se sparg în timpul preparării.

Ungeți vasele pentru gătit neperforate, dacă doriți să faceți preparate cu ouă, de ex. supă cu ou.

Setări

Programe automate Auto | Ouă de găină | ... |

sau

Funcții cuptor | Gătire la aburi

Temperatură: 100 °C

Timp de gătire: consultați tabelul

	🕒 [min]
Mărime S moale mediu tare	3 5 9
Mărime M moale mediu tare	4 6 10
Mărime L moale mediu tare	5 6–7 12
Mărime XL moale mediu tare	6 8 13

🕒 Durată de gătire

Gătire cu aburi

Fructe

Pentru a nu pierde sucul, fructele trebuie preparate într-un vas neperforat. Dacă preparați fructele într-un vas perforat, puneți sub el un vas neperforat. Nici așa nu pierdeți lichidul din fructe.

Sfat: Sucul astfel colectat poate fi folosit la prepararea unei glazuri de tort.

Setări

Programe automate Auto | Fructe | ... |

sau

Funcții cuptor | Gătire la aburi

Temperatură: 100 °C

Țimp de gătire: consultați tabelul

	⌚ [min]
Mere, bucăți	1–3
Pere, bucăți	1–3
Cireșe	2–4
Corcodușe	1–2
Nectarine/piersici, bucăți	1–2
Prune	1–3
Gutui, tăiate cubulețe	6–8
Rubarbă, bucăți	1–2
Agrișe	2–3

⌚ Țimp de gătire

Sortimente de cârnați

Setări

Programe automate Auto | Sortimente de cârnați | ... |

sau

Funcții cuptor | Gătire la aburi

Temperatură: 90 °C

Țimp de gătire: consultați tabelul

Cârnați	⌚ [min]
Cârnați	6–8
Polonezi	6–8
Cârnați albi	6–8

⌚ Durată de gătire

Crustacee

Preparare

Decongeleți fructele de mare congelate înainte de a le găti.
Îndepărtați carapacea, îndepărtați măruntaiele și spălați-le.

Vase pentru gătit

Ungeți vasele perforate.

Durată de gătire

Cu cât sunt gătite mai mult timp, cu atât mai tare devine carnea lor. Respectați timpii de gătire recomandați.

Dacă crustaceele se gătesc în sos sau zeamă, prelungiți durata de gătire cu câteva minute.

Setări

Programe automate Auto | Crustacee | ... |

sau

Funcții cuptor | Gătire la aburi

Temperatură: consultați tabelul

Timp de gătire: consultați tabelul

	🌡️ [°C]	🕒 [min]
Creveți	90	3
Creveți (prawns)	90	3
Creveți uriași (King prawns)	90	4
Crabi	90	3
Languste	95	10–15
Creveți (shrimps)	90	3

🌡️ Temperatură, 🕒 Timp de gătire

Gătire cu aburi

Scoici

Produse proaspete

 Pericol de intoxicație ca urmare a scoicilor stricate.

Scoicile stricate pot provoca toxiinfecții alimentare.

Preparați doar scoici închise.

Nu consumați scoicile care nu s-au desfăcut după gătire.

Clățiți cu apă scoicile proaspete înainte de a le prepara, pentru a elimina eventualele resturi de nisip. Apoi frecăți bine scoicile cu o perie, pentru a înlătura fibrele rămase lipite.

Produse congelate

Dezghețați scoicile congelate.

Durață de gătire

Cu cât sunt gătite mai mult timp, cu atât mai tare devine carnea lor. Respectați timpii de gătire recomandați.

Setări



Programe automate Auto | Scoici | ... |



sau

Funcții cuptor | Gătire la aburi

Temperatură: consultați tabelul

Timp de gătire: consultați tabelul

	 [°C]	 [min]
Scoici Pedunculata	100	2
Scoici Cardium	100	2
Midii	90	12
Scoici Saint-Jacques	90	5
Scoici brici	100	2–4
Scoici Venus	90	4

 Temperatură,  Timp de gătire

Gătirea unui meniu - setare manuală

În timpul gătirii manuale a unui meniu, opriți funcția de reducere a aburilor (consultați capitolul „Setări”, secțiunea „Reducerea aburilor”).

La gătirea unui meniu puteți aduce împreună într-un meniu diferite alimente cu timpi de gătire diferiți, de ex. file de biban cu orez și broccoli. Alimentele nu se dau la cuptor toate de la început, ci pe rând, pentru a fi gata simultan.

Nivel de așezare în cuptor

Așezați alimentele din care picură zeamă (de ex. pește) sau care pătează (de ex. sfeclă roșie) direct deasupra tăvii colectoare sau vasului de sticlă (în funcție de model). Astfel evitați transferul gusturilor sau pătarea ca urmare a lichidului care picură.

Temperatură

Temperatura din timpul gătirii unui meniu trebuie să fie de 100 °C, pentru că majoritatea alimentelor se gătesc doar la această temperatură. Nu gătiți meniul la temperatura mai joasă, dacă alimentele au temperaturi diferite de gătire, de ex. pentru file de dorada 85 °C iar pentru cartofi 100 °C.

Dacă în cazul unui aliment este recomandată o temperatură de 85 °C de exemplu, trebuie să testați cum iese preparatul final dacă este pregătit la 100 °C. Sortimentele de pește pretențioase cu structură inconsistentă, de ex. limba de mare sau cambula, devin foarte tari la 100 °C.

Durată de gătire

Dacă temperatura de gătire este mărită, timpul de preparare trebuie scurtat cu aprox. 1/3.

Exemplu

Timpi de gătire ai alimentelor

(consultați tabelele de gătire din capitolul „Gătire cu aburi“)

Orez prefierat	24 minute
File de biban	6 minute
Broccoli	4 minute

Calcularea timpilor de gătire care trebuie setați:

24 minute minus 6 minute = 18 minute
(timp de gătire 1: orez)

6 minute minus 4 minute = 2 minute
(timp de gătire 2: file de biban)

Rămas = 4 minute (timp de gătire 3: broccoli)

Timp de gătire	24 min. orez		
		6 min. file de biban	
			4 min. broccoli
Setare	18 min.	2 min.	4 min.

Gătirea unui meniu

- Dați mai întâi orezul la cuptor.
- Setăți primul timp de gătire, adică 18 minute.
- Când au trecut cele 18 minute, dați la cuptor fileul de biban.
- Setăți al 2-lea timp de gătire, adică 2 minute.
- Când au trecut cele 2 minute, dați la cuptor broccoli-ul.
- Setăți al 3-lea timp de gătire, adică 4 minute.

Sous-vide (gătire în vid)

Prin această procedură blândă de gătire, alimentele sunt găsite într-un ambalaj vidat, la temperaturi joase, constante.

Prin vidare, în timpul programului de gătire umiditatea nu se evaporă și toate substanțele nutritive și aromele se păstrează.

Rezultatul preparării este o mâncare aromată și gătită uniform.

Folosiți doar alimente proaspete care sunt în stare bună.

Respectați condițiile de igienă și lanțul de refrigerare.

Utilizați numai pungi de vidare rezistente la căldură și la fierbere.

Nu găsiți alimente în ambalajul de livrare, de exemplu alimente congelate vidate, deoarece este posibil să nu fi fost utilizată o pungă de vidare adecvată.

Nu utilizați de mai multe ori punga de vidare.

Vidați alimentele exclusiv cu aparatul de vidat.

Indicații importante privind utilizarea

Pentru a obține un rezultat optim de gătire, respectați următoarele indicații:

- Utilizați mai puține condimente și ierburi aromatice decât în cazul preparării convenționale, deoarece influența lor asupra gustului preparatului este mai intensă.

Puteți găti preparatul și fără condimente, urmând a le adăuga după gătire.

- Prin adaosul de sare, zahăr și lichide se reduce timpul de gătire.

- Prin adaosul de alimente acide, de ex. lămâie sau oțet, preparatul se întărește.

- Nu folosiți alcool sau usturoi, deoarece acestea pot lăsa un gust neplăcut.

- Folosiți doar pungi de vidare adecvate mărimii preparatului. Dacă punga de vidare este prea mare, poate să rămână prea mult aer înăuntru.

- Dacă doriți să găsiți mai multe alimente într-o pungă de vid, așezați alimentele unul lângă altul în pungă.

- Dacă doriți să găsiți mai multe pungi de vid simultan, așezați pungile una lângă alta pe grătar.

- Timpul de gătire depinde de grosimea alimentului.

- Lăsați ușa închisă în timpul programului de gătire. Deschiderea ușii prelungește procesul de gătire și poate duce la rezultate de gătire diferite.

- Datele privind temperatura și timpul de gătire din rețetele Sous-vide nu pot fi preluate întotdeauna 1:1. Adaptați aceste setări la gradul de gătire dorit de dvs.

- La gătirea cu o temperatură joasă și un timp de gătire lung se poate acumula mai multă apă în incinta cuptorului. Rezultatul de gătire nu este influențat de acest lucru.

- În cazul temperaturii ridicate și/sau timpului de gătire îndelungat, rezervorul de apă se poate goli. Controlați din când în când afișajul.

Sfaturi

- Pentru a scurta timpii de preparare, puteți vida alimentele 1–2 zile înainte de a le găti. Depozitați alimentele vidate în frigider la maximum 5 °C. Pentru menținerea calității și gustului, alimentele trebuie gătite după cel târziu 2 zile.
- Congelați lichidele, de ex. marinata, înainte de vidare, pentru a preveni scurgerea din pungă de vidare.
- La umplere, întoarceți marginile pungii de vidare spre exterior. Astfel obțineți o sigilare curată și perfectă.
- Dacă nu doriți să consumați preparatele imediat după programul de gătire, introduceți-le imediat în apă cu gheață și lăsați-le să se răcească complet. Apoi păstrați-le la maximum 5 °C. Astfel se păstrează calitatea și gustul și se prelungeste durata de valabilitate.
- Excepție:** Consumați carnea de pasăre imediat după programul de gătire.
- După procesul de preparare, tăiați pungă de vidare pe toate laturile pentru a avea un acces mai bun la alimente.
- Înainte de servire, prăjiți foarte scurt soiurile de pește tare (de ex. somon). Astfel se vor intensifica aromele peștelui.
- Folosiți suc sau marinata de legume, pește sau carne pentru prepararea unui sos.
- Serviți mâncarea pe farfurii preîncălzite.

Utilizarea funcției Sous-vide

- Clătiți preparatul sub jet de apă rece și uscați-l.
- Așezați alimentele într-o pungă de vidare și adăugați eventual condimente sau lichid.
- Vidați alimentele cu aparatul de vidare.
- Introduceți vasul de sticlă pe nivelul 1.
- Pentru un rezultat optim, introduceți grătarul pe nivelul 2.
- Așezați alimentele vidate (dacă sunt mai multe pungi, așezați-le una lângă alta) pe grătar.
- Selectați Funcții cuptor .
- Selectați Sous-vide .
- Dacă este necesar, modificați temperatura recomandată.
- Confirmați cu OK.
- Mai efectuați și alte setări, dacă doriți (a se vedea capitolul „Utilizare”).

Sous-vide (gătire în vid)

Cauze posibile pentru rezultate proaste

Punga vidată este este deschisă:

- Sudura nu a fost destul curată de stabilă și s-a desfăcut.
- Punga a fost deteriorată printr-un os ascuțit.

Preparatul are un gust neplăcut:

- Depozitarea nepotrivită a preparatului, lanțul de răcire a fost întrerupt.
- Preparatul a fost contaminat cu bacterii înainte de vidare.
- Ingredientele (de ex. condimentele) au fost dozate în cantități prea mari.
- Punga sau sudura nu au fost impecabile.
- Vacuumul a fost prea slab.
- Preparatul nu a fost consumat sau răcit imediat după preparare.

Sous-vidé (gătire în vid)

Timpii indicați în tabele sunt valori orientative. Vă recomandăm să selectați mai întâi timpul de gătire mai scurt. Dacă este necesar, puteți continua să gătiți alimentul. Timpul de gătire începe abia în momentul în care s-a atins temperatura setată.

Preparat	Adăugare în prealabil		🌡️ [°C]	🕒 [min]
	Zahăr	Sare		
Pește				
File de cod, 2,5 cm grosime		x	54	35
File de somon, 2-3 cm grosime		x	52	30
File de pește-pescar		x	62	18
File de șalău, 2 cm grosime		x	55	30
Legume				
Buchete de conopidă, medii-mari		x	85	40
Dovleac Hokkaido, felii		x	85	15
Gulie, felii		x	85	30
Sparanghel, alb, întreg	x	x	85	22–27
Cartofi dulci, felii		x	85	18
Fructe				
Ananas, felii	x		85	75
Mere, felii	x		80	20
Banane baby, întregi			62	10
Piersici, jumătăți	x		62	25–30
Rubarbă, bucăți			75	13
Prune, jumătăți	x		70	10–12
Diverse				
Fasole boabe, albă, înmuiată în raport 1 : 2 (fasole boabe : lichid)		x	90	240
Creveți, decojiți, eviscerați		x	56	19–21
Ouă de găină, întregi			65–66	60
Scoici Saint-Jacques, desfăcute			52	25
Ceapă eșalotă, întregă	x	x	85	45–60

🌡️ Temperatură, 🕒 Timp de gătire

Sous-vide (gătire în vid)

Preparat	Adăugare în prealabil		🌡️ [°C]		🕒 [min]
	Zahăr	Sare	mediu*	bine făcut*	
Carne					
Piept de rață, întreg		x	66	72	35
Spate de miel cu os			58	62	50
File de vită, 4 cm grosime			56	61	120
Pulpă de vită, 2,5 cm grosime			56	–	120
File de porc, întreg		x	63	67	60

🌡️ Temperatură, 🕒 Timp de gătire

* Grad de gătire

Gradul de gătire „bine făcut” are o temperatură mai ridicată în interiorul mâncării decât gradul de gătire „mediu”, dar nu înseamnă pătruns în sensul clasic al cuvântului.

Reîncălzire

Încălziți legumele din familia Brassicaceae, de ex. guliile și conopida doar împreună cu un sos. Fără sos, acestea pot căpăta un gust neplăcut de cărbune și o culoare gri-maronie.

Alimentele cu durată scurtă de gătire și cele la care gradul de gătire se modifică la reîncălzire, de ex. peștele, nu sunt adecvate, în principiu, pentru reîncălzire.

Pregătire

Imediat după programul de gătire puneți alimentele gătite pentru aprox. 1 oră în apă cu gheață. Răcirea rapidă previne gătitul excesiv al alimentelor. Așa se păstrează starea optimă.

Apoi depozitați alimentele în frigider la maximum 5 °C.

Rețineți că cu cât depozitați mai mult alimentele, cu atât se reduce calitatea lor.

Recomandăm depozitarea alimentelor în frigider timp de cel mult 5 zile înainte de a le reîncălzi.

Setări

Funcții cuptor | Sous-vide 

Temperatură: consultați tabelul

Timp: consultați tabelul

Sous-vide (gătire în vid)

Reîncălzire cu funcția Sous-vide

Tempii indicați în tabel reprezintă valori orientative. Dacă este necesar, puteți prelungi timpul. Timpul începe să se deruleze abia în momentul în care s-a atins temperatura setată.

Aliment	🌡️ [°C]		🕒 ² [min]
	mediu ¹	bine făcut ¹	
Carne			
Spate de miel cu os	58	62	30
File de vită, 4 cm grosime	56	61	30
Pulpă de vită, 2,5 cm grosime	56	–	30
File de porc, întreg	63	67	30
Legume			
Buchete de conopidă, medii-mari ³	85		15
Gulie, felii ³	85		10
Fructe			
Ananas, felii	85		10
Diverse			
Fasole boabe, albă, înmuiată în raport 1 : 2 (fasole boabe : lichid)	90		10
Ceapă eșalotă, întregă	85		10

🌡️ Temperatură, 🕒 timp

¹ Grad de gătire

Gradul de gătire „bine făcut” are o temperatură mai ridicată în interiorul mâncării decât gradul de gătire „mediu”, dar nu înseamnă pătruns în sensul clasic al cuvântului.

² Duratele sunt valabile pentru alimente vidate cu o temperatură inițială de aprox. 5 °C (temperatura din frigider).

³ A se reîncălzi doar gătit în sos.

Încălzire cu aburi

Pentru încălzirea alimentelor gătite în vid, utilizați funcția **Sous-vide**  (consultați capitolul „Sous-vide”, secțiunea „Reîncălzire”).

Alimentele sunt încălzite lent în cuptor, nu se usucă, iar procesul de fierbere nu continuă după terminare. Acestea se încălzesc uniform și nu trebuie amestecate între timp.

Puteți încălzi atât semipreparate porționate pe farfurii (carne, legume, cartofi), cât și alimente individuale.

Veselă

Cantitățile mici pot fi încălzite pe o farfurie, iar cantitățile mai mari într-un vas de gătit.

Timp

Numărul de farfurii sau vase pentru gătit nu influențează timpul.

Timpul indicat în tabel este valabil pentru o porție medie per farfurie. În cazul cantităților mai mari, prelungiți timpul.

Sfaturi

- Bucățile mari cum ar fi o friptură, nu trebuie încălzite întregi, ci porționate pe farfurie.
- Tăiați pe jumătate bucățile compacte, cum ar fi ardeii umpluți, ruladele sau găluștele.
- Încălziți sosurile separat. O excepție o constituie preparatele care sunt gătite în sos (de ex. gulaș).
- Acoperiți alimentele când le încălziți. Astfel evitați condensarea aburului pe vas.
- Rețineți că preparatele pane, cum ar fi de ex. șnițelele, nu vor rămâne crocante.

Încălzirea alimentelor

- Acoperiți alimentele pe care doriți să le încălziți cu o farfurie sau cu o folie rezistentă la temperaturi ridicate (până la 100 °C) și la aburi.
- Așezați alimentele pe grătar sau într-un vas pentru gătit.

Setări

Aplicații speciale  | Încălzire | Gătire la aburi

sau

Funcții cuptor  | Gătire la aburi 

Temperatură: 100 °C

Timp: consultați tabelul

Funcții speciale

Timpii indicați în tabel reprezintă valori orientative. Vă recomandăm să selectați mai întâi timpul mai scurt. Dacă este necesar, puteți prelungi timpul.

Aliment	🕒* [min]
Legume	
Morcovi Conopidă Gulie Fasole	6–7
Garnituri	
Tăiței Orez	3–4
Cartofi, tăiați în jumătate pe lungime	12–14
Găluște	15–17
Carne roșie și carne de pasăre	
Friptură în felii groase de 1,5 cm Rulade, tăiate felii Gulaș Tocană de miel	5–6
Perișoare	13–15
Șnițel de pui Șnițel de curcan	7–8
Pește	
File de pește, 2 cm grosime	6–7
File de pește, 3 cm grosime	7–8
Preparate la farfurie	
Spaghetti, sos de roșii	13–15
Friptură de porc, cartofi, legume	12–14
Ardei gras umplut (tăiat în jumătate), orez	13–15
Tocană albă de pui, orez	7–8
Supă de legume	2–3
Supă cremă	3–4
Supă limpede	2–3
Ghiveci	4–5

🕒 Timp

* Timpii se aplică în cazul alimentelor încălzite pe o farfurie și acoperite cu o farfurie.

Decongelare cu aburi

Decongelarea în cuptor se face mult mai rapid decât la temperatura camerei.

 Pericol de infecție ca urmare a formării germenilor.

Germeii precum salmonella pot provoca toxiinfecții alimentare grave.

La decongelarea peștelui și cărnii (în special cea de pasăre) trebuie să respectați cu strictețe curățenia.

Nu utilizați lichidul provenit din decongelare.

Preparați alimentele imediat după ce a trecut timpul de odihnă.

Temperatură

Temperatura optimă la decongelare este de 60 °C.

Excepții: Carnea tocată și vânatul 50 °C.

Pregătire prealabilă/ulterioară

Dacă este necesar, scoateți ambalajul pentru a decongela alimentul.

Excepții: Pâinea și produsele de patiserie se dezgheață în ambalaj, pentru că altfel vor absorbi umiditatea și vor deveni moi.

După decongelare, lăsați alimentele să stea la temperatura camerei. Timpul de odihnă este necesar pentru transportarea uniformă a căldurii din exterior spre interior.

Vase pentru gătit

La decongelarea alimentelor din care se scurg lichide, precum pasărea, utilizați un vas de gătit perforat așezat deasupra unei tăvi colectoare sau a unui vas de sticlă (în funcție de model). Astfel alimentele nu stau în lichidul rezultat de la decongelare.

Alimentele din care nu se scurg lichide în timpul dezghețării pot fi decongelate într-un vas neperforat.

Sfaturi

- Nu este necesar ca peștele să fie complet dezghețat pentru a putea fi gătit. Este suficient ca suprafața să fie suficient de moale pentru a se pătrunde cu condimente. În funcție de grosime, sunt suficiente 2-5 minute.
- Produsele congelate sub formă de bucățele mai mici, cum ar fi fructele de pădure sau bucățile de carne, trebuie desprinse la jumătatea timpului de decongelare.
- Produsele care au fost decongelate o dată nu trebuie recongelate.
- Decongelați mâncărurile semi-preparate congelate după indicațiile de pe ambalaj.

Setări

Aplicații speciale  | Decongelare | Gătire la aburi

sau

Funcții cuptor  | Gătire la aburi 

Temperatură: consultați tabelul

Timp de decongelare: consultați tabelul

Timp de odihnă: consultați tabelul

Funcții speciale

Timpii indicați în tabel reprezintă valori orientative. Vă recomandăm să selectați mai întâi timpul de decongelare mai scurt. Dacă este necesar, puteți prelungi timpul.

Aliment congelat	Cantitate	🌡️ [°C]	🕒 [min]	⌚ [min]
Produse din lapte				
Brânză felii	125 g	60	15	10
Brânză Quark	250 g	60	20–25	10–15
Smântână	250 g	60	20–25	10–15
Brânză moale	100 g	60	15	10–15
Fructe				
Piure de mere	250 g	60	20–25	10–15
Bucăți de mere	250 g	60	20–25	10–15
Caise	500 g	60	25–28	15–20
Căpșuni	300 g	60	8–10	10–12
Zmeură/coacăze	300 g	60	8	10–12
Cireșe	150 g	60	15	10–15
Piersici	500 g	60	25–28	15–20
Prune	250 g	60	20–25	10–15
Agrișe	250 g	60	20–22	10–15
Legume				
congelate în calup	300 g	60	20–25	10–15
Pește				
File de pește	400 g	60	15	10–15
Păstrăv	500 g	60	15–18	10–15
Homar	300 g	60	25–30	10–15
Crabi	300 g	60	4–6	5
Mâncăruri semi-preparate				
Carne, legume, garnituri/ ghiveci/supe	480 g	60	20–25	10–15
Carne				
Friptură, felii	fiecare 125-150 g	60	8–10	15–20
Carne tocată	250 g	50	15–20	10–15
	500 g	50	20–30	10–15

Funcții speciale

Aliment congelat	Cantitate	🌡️ [°C]	🕒 [min]	⌚ [min]
Gulaș	500 g	60	30–40	10–15
	1000 g	60	50–60	10–15
Ficat	250 g	60	20–25	10–15
Spate de iepure	500 g	50	30–40	10–15
Spate de căprioară	1000 g	50	40–50	10–15
Șnițel/cotlet/cârnați	800 g	60	25–35	15–20
Pasăre				
Pui	1000 g	60	40	15–20
Pulpe de pui	150 g	60	20–25	10–15
Șnițel de pui	500 g	60	25–30	10–15
Pulpe de curcan	500 g	60	40–45	10–15
Produse de patiserie				
Foietaje/ produse de patiserie din aluat dospit	–	60	10–12	10–15
Produse de patiserie/ prăjituri din aluat pufos	400 g	60	15	10–15
Chifle/pâine				
Chifle	–	60	30	2
Pâine neagră, feliată	250 g	60	40	15
Pâine integrală, feliată	250 g	60	65	15
Pâine albă, feliată	150 g	60	30	20

🌡️ Temperatură, 🕒 Timp de decongelare, ⌚ Timp de odihnă

Funcții speciale

Blanșare

Legumele care urmează a fi congelate trebuie blanșate înainte. Calitatea alimentelor se păstrează astfel mai bine pe durata congelării lor.

În cazul legumelor care înainte de preparare sunt blanșate, culoarea se păstrează mult mai bine.

- Așezați legumele pregătite într-un vas perforat.
- După opărire, puneți legumele în apă cu gheață pentru ca ele să se răcească rapid. Apoi lăsați-le să se scurgă bine.

Setări

Aplicații speciale  | Opărire

sau

Funcții cuptor  | Gătire la aburi 

Temperatură: 100 °C

Timp de opărire: 1 minut

Fierbere

Utilizați doar alimente proaspete, fără urme de alterare sau lovituri.

Borcane

Utilizați doar borcane și accesorii curate, bine spălate. Puteți folosi borcane cu capace cu filet, dar și borcane cu capace din sticlă și garnituri de etanșare din cauciuc.

Aveți grijă ca borcanele să aibă aceleași dimensiuni, pentru ca totul să fie preparat uniform.

Curățați cu o lavetă curată și apă fierbinte marginea borcanelor după umplerea lor cu produsele fierte, apoi închideți borcanele.

Fructe

Selecționați cu grijă fructele, spălați-le bine și lăsați-le să se scurgă. Spălați cu atenție fructele de pădure, pentru că ele sunt foarte pretențioase și se pot zdrobi ușor.

Îndepărtați eventualele coji, codițe, sâmburi sau semințe. Tăiați fructele mari în bucăți mai mici. De ex. puteți tăia merele în felii.

Fructele mari cu sâmbure (prune, caise) trebuie înțepate de mai multe ori cu o furculiță sau cu o scobitoare, pentru că altfel ele se pot sparge.

Legume

Spălați, curățați și tăiați legumele.

Opăriți legumele înainte de preparare, pentru ca ele să își păstreze culoarea (consultați capitolul „Funcții speciale”, secțiunea „Opărire”).

Cantitate de umplere

Introduceți fără a apăsa alimentele în borcan până la max. 3 cm sub margine. Pereții celulari vor fi distruși dacă alimentele sunt presate. Loviți cu borcanul ușor de o lavetă, pentru ca alimentele să se distribuie mai bine. Umpleți borcanele cu lichid. Alimentele din borcan trebuie să fie acoperite.

Utilizați o soluție cu zahăr în cazul fructelor, iar pentru legume o soluție pe bază de sare sau oțet.

Carne roșie și mezeluri

Prăjiți sau fierbeți carnea chiar înainte de preparare. Pentru completare folosiți sosul de friptură pe care puteți să îl prelunghiți cu apă, sau supa de carne în care a fost fiartă carnea. Aveți grijă ca marginea borcanelor să nu prezinte grăsime. Umpleți borcanele cu mezeluri numai până la jumătate, deoarece masa acestora crește în timpul fierberii.

Sfaturi

- Utilizați căldura remanentă, scoțând borcanele din cuptor abia la 30 de minute după oprirea acestuia.
- Acoperiți borcanele cu o lavetă și lăsați-le să se răcească încet 24 de ore.

Fierberea alimentelor

- Introduceți grătarul pe nivelul 1.
- Puneți pe grătar borcanele. Acestea nu trebuie să se atingă.

Setări

Aplicații speciale  | Conservare sau

Funcții cuptor  | Gătire la aburi 

Temperatură: consultați tabelul

Durată fierbere: consultați tabelul

Funcții speciale

Alimente preparate	🌡️ [°C]	⌚* [min]
Fructe de pădure		
Coacăze	80	50
Agrișe	80	55
Merișoare	80	55
Fructe cu sâmburi mari		
Cireșe	85	55
Corcodușe	85	55
Prune	85	55
Piersici	85	55
Prune Renclod	85	55
Fructe cu sâmburi mici		
Mere	90	50
Piure de mere	90	65
Gutui	90	65
Legume		
Fasole	100	120
Fasole mare	100	120
Castraveți	90	55
Sfeclă roșie	100	60
Carne		
Prefiartă	90	90
Prăjită	90	90

🌡️ Temperatură, ⌚ Timp de fierbere

* Timpii de fierbere sunt valabili pentru borcane de 1,0 l. În cazul borcanelor de 0,5 l, timpul se reduce cu 15 minute, iar în cazul borcanelor de 0,25 l, cu 20 de minute.

Dospirea aluatului cu drojdie

- Preparați aluatul conform rețetei.
- Puneți bolul cu aluat neacoperit pe grătar.

Setări

Aplicații speciale  | Dospire aluat cu drojdie

Durată: conform rețetei

sau

Funcții cuptor | Gătire la aburi 

Temperatură: 40 °C

Timpe: conform rețetei

Sterilizarea vaselor

Vasele sau biberoanele vor fi sterilizate la terminarea programului. Verificați în prealabil dacă toate componentele sunt rezistente la temperaturi ridicate (până la 100 °C) și la aburi.

Desfaceți biberoanele în componentele lor. Asamblați biberoanele abia după ce s-au uscat complet. Doar așa puteți evita contaminarea lor.

- Așezați toate componentele vaselor într-un vas perforat, astfel încât ele să nu se atingă reciproc (culcate sau cu gurile în jos). Astfel aburii pot trece cu ușurință prin toate componentele.

Setări

Aplicații speciale  | Sterilizare veselă

Timpe: 1 minut până la 10 ore

sau

Funcții cuptor | Gătire la aburi 

Temperatură: 100 °C

Timpe: 15 minute

Funcții speciale

Gătire meniu întreg – automat

Cu gătirea automată a unui meniu, puteți combina până la 3 alimente diferite într-un meniu, de ex. pește cu orez și legume.

La gătirea automată a unui meniu, alimentele nu se dau la cuptor toate de la început, ci pe rând, pentru a fi gata simultan.

Selecția de alimente se poate derula într-o ordine aleatoare, deoarece aparatul le sortează în mod automat în funcție de durata de preparare și vă arată care aliment trebuie introdus la început în cuptor.

Funcțiile Oră final și Start la nu sunt disponibile la gătirea unui meniu.

Utilizarea funcției speciale Gătire meniu întreg

■ **Selecți** Aplicații speciale  | Gătire meniu întreg.

■ **Selecți** alimentul dorit.

În funcție de aliment, se pun întrebări cu privire la dimensiune, greutate și gradul de gătire.

■ **Selecți** valorile dorite și confirmați cu *OK*.

■ **Selecți** Adăugați mâncare.

■ **Selecți** alimentul dorit și continuați ca și la primul aliment.

■ **Repeți** pașii pentru cel de-al treilea aliment.

După confirmarea Start gătire meniu întreg vi se solicită să dați la cuptor alimentul cu timpul cel mai lung de gătire.

■ Dacă gătiți alimente din care picură lichid sau care pătează, în vase perforate, așezați vasele direct deasupra vasului de sticlă. Astfel evitați transferul gusturilor sau pătarea ca urmare a lichidului care picură.

La finalul etapei de încălzire, cuptorul cu aburi vă arată când trebuie introdus următorul aliment. Când s-a ajuns la acel moment, este emis un semnal sonor.

Acest proces se repetă și pentru al treilea aliment.

În meniu puteți include și alimente care nu sunt afișate. Informații suplimentare găsiți în capitolul „Gătire cu aburi”, secțiunea „Gătirea unui meniu – setare manuală”.

Încălzirea șervetelor

■ **Umeziți** șervetele pentru musafiri și rulați-le.

■ **Așezați** șervetele unul lângă altul într-un vas perforat.

Setări

Programe automate  | Aplicații speciale | Încălzire șervete umede

sau

Funcții cuptor  | Gătire la aburi 

Temperatură: 70 °C

Timp de gătire: 2 minute

Dizolvarea gelatinei

- Înmuiiați **foile de gelatină** 5 minute într-un bol cu apă rece. Foile de gelatină trebuie să fie acoperite complet cu apă. Storceți-le și scurgeți apa din bol. Puneți foile de gelatină stoarse înapoi în bol.
- Puneți gelatina **măcinată** într-un bol și adăugați apă, atât cât este menționat pe ambalaj.
- Acoperiți vasul și așezați-l pe grătar.

Setări

Programe automate Auto | Aplicații speciale |
Topirea gelatinei

sau

Funcții cuptor | Gătire la aburi SSS

Temperatură 90 °C

Timpe de gătire: 1 minut

Decristalizarea mierii de albine

- Deșurubați puțin capacul și așezați borcanul într-un vas perforat.
- Mierea trebuie amestecată o dată pe durata decristalizării.

În contextul lichefierii (decrystalizării) mierii la o temperatură de 60 °C, obiectivul principal este de a obține din nou un aliment tartinabil.

Setări

Programe automate Auto | Aplicații speciale |
Decristalizarea mierii

sau

Funcții cuptor | Gătire la aburi SSS

Temperatura: 60 °C

Timpe de gătire: 90 de minute (indiferent de dimensiunea borcanului sau de cantitatea de miere din borcan)

Topirea ciocolatei

Puteți topi orice tip de ciocolată în cup-tor.

La utilizarea glazurii cu conținut de grăsime, așezați ambalajul nedeschis într-un vas perforat.

- Mărunțiți ciocolata.
- Așezați cantitățile mai mari într-un vas neperforat, iar pe cele mai mici într-o ceașcă sau într-un bol.
- Acoperiți vasul pentru gătit sau recipientul cu o folie rezistentă la temperaturi ridicate (până la 100 °C) și la aburi.
- Cantitățile mai mari trebuie amestecate o dată pe durata topirii.

Setări

Programe automate Auto | Aplicații speciale |
Topire ciocolată

sau

Funcții cuptor | Gătire la aburi SSS

Temperatură: 65 °C

Timpe de gătire: 20 minute

Funcții speciale

Prepararea iaurtului

Aveți nevoie de lapte și culturi sau fermenți de iaurt, de ex. de la magazinele de specialitate.

Utilizați iaurt natural care are culturi active, fără aditivi. Iaurtul tratat termic nu este potrivit.

Iaurtul trebuie să fie proaspăt (timp scurt de depozitare).

Pentru prepararea iaurtului este potrivit laptele UHT nerăcit sau laptele proaspăt.

Laptele UHT poate fi utilizat fără a fi nevoie să îl mai procesați în vreun fel. Laptele proaspăt trebuie încălzit înainte la 90 °C (nu trebuie fiert), iar apoi trebuie răcit până la 35 °C. Dacă se folosește lapte proaspăt, iaurtul devine mai ferm decât în cazul laptelui UHT.

Iaurtul și laptele trebuie să aibă același conținut de grăsime.

Borcanele nu trebuie mișcate sau scuturate în timpul depozitării.

După preparare, iaurtul trebuie răcit imediat în frigider.

Densitatea, conținutul de grăsimi și culturile folosite în iaurt influențează consistența iaurtului preparat în casă. Nu toate iaurturile sunt potrivite pentru a fi folosite drept bază la prepararea iaurtului de casă.

Sfat: Dacă se utilizează fermenți de iaurt, acesta poate fi preparat dintr-un amestec de lapte/smântână. Amestecați $\frac{3}{4}$ litri lapte cu $\frac{1}{4}$ litri smântână.

- Amestecați 100 g de iaurt cu 1 litru de lapte sau preparați amestecul din fermenți de iaurt conform instrucțiunilor de pe ambalaj.
- Umpleți borcanele cu acest amestec și închideți capacele.
- Așezați borcanele închise într-un vas perforat. Acestea nu trebuie să se atingă.
- După expirarea timpului de preparare puneți borcanele imediat în frigider. Nu mișcați borcanele.

Setări

Programe automate Auto | Aplicații speciale | Preparare iaurt

sau

Funcții cuptor | Gătire la aburi

Temperatură: 40 °C

Timp: 5:00 ore

Posibile cauze ale unor rezultate slabe

Iaurtul nu s-a întărit:

Depozitare eronată a iaurtului de bază, lanțul de răcire a fost întrerupt, ambalajul a fost deteriorat, laptele nu a fost încălzit suficient.

S-a depus lichid:

Borcanele au fost mișcate, iaurtul nu a fost răcit suficient de rapid.

Iaurtul este granulat:

Laptele a fost încălzit prea tare, laptele a avut impurități, laptele și iaurtul de bază nu au fost amestecate uniform.

Prăjirea slăninii

Slănina nu se rumenește.

- Puneți șunculița (tăiată cubulețe, fâșii sau felii) într-un vas neperforat.
- Acoperiți vasul pentru gătit cu o folie rezistentă la temperaturi ridicate (până la 100 °C) și la aburi.

Setări

Programe automate  | Aplicații speciale |
Topirea slăninii

sau

Funcții cuptor  | Gătire la aburi 

Temperatură: 100 °C

Timpe de gătit: 4 minute

Înăbușirea cepei

Înăbușirea este prepararea în suc propriu, eventual cu adăugarea de grăsime.

- Tăiați ceapa mărunț și puneți-o împreună cu puțin unt într-un vas neperforat.
- Acoperiți vasul pentru gătit cu o folie rezistentă la temperaturi ridicate (până la 100 °C) și la aburi.

Setări

Programe automate  | Aplicații speciale |
Înăbușirea ceapă

sau

Funcții cuptor  | Gătire la aburi 

Temperatură: 100 °C

Timpe de gătit: 4 minute

Extragerea sucurilor

În cuptor puteți extrage sucul din fructe moi și cu duritate medie.

Fructele care sunt foarte bine coapte sunt cele mai potrivite pentru extragerea sucului; cu cât sunt mai coapte fructele, cu atât mai aromat și mai concentrat este sucul.

Pregătire

Selectați și spălați fructele din care trebuie extras sucul. Tăiați părțile stricate. Îndepărtați codițele de la struguri și de la vișine, deoarece acestea conțin substanțe amăruie. În cazul fructelor de pădure nu este necesară înlăturarea codițelor.

Tăiați fructele mari, cum ar fi merele, în cubulețe de aprox. 2 cm. Cu cât fructele sunt mai tari, cu atât trebuie tăiate în bucăți mai mici.

Sfaturi

- Pentru o aromă bogată amestecați fructele dulci cu cele mai amăruie.
- La cele mai multe sortimente de fructe crește cantitatea de suc și aroma este mai bună dacă se adaugă zahăr și se lasă să pătrundă în ele câteva ore. Recomandăm la 1 kg de fructe dulci 50–100 g zahăr, iar la 1 kg de fructe mai acrișoare 100–150 g zahăr.
- Dacă doriți să păstrați sucul extras, puneți-l fierbinte în sticle curate și închideți-le bine.

Extragerea sucurilor din fructe

- Așezați fructele pregătite într-un vas perforat.
- Așezați dedesubt un vas neperforat sau tava colectoare (în funcție de model), pentru a colecta sucul.

Setări

Funcții cuptor  | Gătire la aburi 

Temperatură: 100 °C

Timpe de gătit: 40-70 minute

Funcții speciale

Decojirea alimentelor

- Tăiați alimente cum ar fi roșiile, nectarinele etc. în patru. Astfel puteți îndepărta mai ușor coaja.
- Introduceți alimentele într-un vas perforat.
- Migdalele trebuie stropite cu apă rece imediat după ce au fost scoase. Altfel nu pot fi decojite.

Setări

Funcții cuptor | Gătire la aburi

Temperatură: 100 °C

Timpe: consultați tabelul

Alimente	🕒 [min]
Caise	1
Migdale	1
Nectarine	1
Ardei	4
Piersici	1
Roșii	1

🕒 Timpe

Conservarea merelor

Durata de depozitare a merelor netratate poate fi prelungită. Tratarea cu aburi a merelor previne putrezirea. Durata de depozitare este de 5-6 luni, într-un loc uscat, răcoros și bine aerisit. Acest lucru este valabil doar în cazul merelor, nu și în cazul altor fructe cu semințe.

Setări

Programe automate | Fructe | Mere | Întreg

sau

Funcții cuptor | Gătire la aburi

Temperatură: 50 °C

Timpe de conservare: 5 minute

Pregătirea supei cu ouă

- Amestecați 6 ouă cu 375 ml de lapte (nu trebuie bătute spumă).
- Condimentați amestecul de ouă cu lapte și umpleți un vas neperforat, care în prealabil a fost uns cu unt.

Setări

Funcții cuptor | Gătire la aburi

Temperatură: 100 °C

Timpe de gătire: 4 minute

În funcția Gătire rapidă  puteți decongela, încălzi și găti alimentele cu o combinație dintre aburi și microunde.



În timpul etapei de încălzire, incinta este încălzită mai întâi cu aburi la temperatura setată. De îndată ce a fost atinsă această temperatură, se activează și microundele; pe tot parcursul etapei de gătire, atât generatorul de aburi cât și magnetronul sunt active.

La fel ca atunci când se gătește doar cu aburi, timpul de gătire începe să se deruleze abia când a fost atinsă temperatura setată.

Funcția combinată Gătire rapidă  are avantajul că alimentele

- au un timp de gătire mai scurt, deoarece se gătesc mai repede decât atunci când se utilizează doar aburii,
- nu sunt gătite excesiv și nu se usucă, așa cum se întâmplă cu funcția microunde,
- pot fi decongelate și încălzite într-o singură etapă,
- nu trebuie amestecate în timpul programului.

Decongelarea și încălzirea cu funcția Gătire rapidă

	 [W]	 [min]	 [°C]	Vas pentru gătit
Încălzire mâncăruri la farfurie^{1,2}				
Paste cu sos de roșii, 400 g (raport 5 : 3)	300	7–8	90	farfurie adâncă
Chiftele cu piure de cartofi și varză roșie, 450 g	300	11	85	farfurie adâncă
Decongelare și încălzire^{1,2}				
Ghiveciuri/supe congelate, 250 g	300	10–11	95	castron
Ghiveciuri/supe congelate, 500 g	300	15–16	90	castron

 Putere microunde,  Timp,  Temperatură

¹ A **nu** se utiliza capac.

² Așezați alimentele în vasul de sticlă, pe nivelul 1.

Gătire rapidă

Cartofi în coajă, fierți bine

- Introduceți vasul de sticlă pe nivelul 1.
- Așezați cartofii spălați unul lângă altul într-un vas de gătit perforat.



Setări

Programe automate  | Legume | Cartofi | Cartofi fierți în coajă | tari | ... | Gătire rapidă sau

Funcții cuptor | Gătire rapidă 

Putere microunde/Temperatură: 80 W + 100 °C

Timp de gătire: consultați tabelul

Mărime cartofi	Cantitate	 ⁴ ₁	 [min]
mici (40–60 g)	200 g (4 St)	2	15
	600 g (12 buc.)	2	18
	1000 g (20 buc.)	2	21
medii (90–110 g)	200 g (2 buc.)	2	18
	600 g (6 buc.)	2	21
	1000 g (10 buc.)	2	24
mari (140–160 g)	300 g (2 buc.)	2	22
	600 g (4 buc.)	2	25
	900 g (6 buc.)	2	29

⁴₁ Nivel,  timp de gătire

Gătirea orezului

Orezul se umflă în timpul gătitului, de aceea el trebuie preparat în lichid. În funcție de tipul orezului, diferă cantitatea de lichid absorbită și astfel și raportul lichid-orez. În timpul gătirii, orezul absoarbe complet lichidul, iar astfel substanțele nutritive nu se pierd.

Vase pentru gătit

Utilizați un vas pentru gătit neperforat.

Pregătire

Spălați orezul înainte de gătire. Dacă spălați orezul în recipientul de gătit, turnați din nou apa cu grijă.

Sfat: Cantitatea necesară de lichid poate fi determinată cu un cântar sau cu „metoda paharului“.

Pentru „metoda paharului“, umpleți mai întâi cantitatea dorită de orez într-un pahar și apoi puneți orezul în recipientul de gătit. Apoi măsurați cantitatea necesară de lichid (consultați tabelul) cu paharul și adăugați-o în orez.

Asigurați-vă că orezul este distribuit uniform în recipientul de gătit.

Setări





Programe automate Auto | Orez | ... | Gătire rapidă

sau

Funcții cuptor | Gătire rapidă

Putere microunde/temperatură: consultați tabelul

Timpe de gătire: consultați tabelul

	Raport orez : lichid	Se adaugă		 [W]	 [min]	 [°C]
Orez basmati	1 : 2	Sare	2	300	9	100
Orez prefierit	1 : 2	Sare	2	150	17	100
Orez cu lapte	1 : 3	Zahăr ¹	2	150	21	100

 Nivel,  Putere microunde,  Timpe de gătire,  Temperatură

¹ Se adaugă la finalul programului de gătire.

Programe automate

Numeroasele programe automate vă ghidează confortabil și sigur spre un rezultat de gătire optim.

Categorii

Pentru o mai bună vizibilitate, programele automate  sunt sortate în funcție de categorii. Dumneavoastră doar alegeți programul automat potrivit pentru preparatul pe care doriți să îl obțineți și urmați indicațiile de pe afișaj.

Utilizarea programelor automate

■ Selectați Programe automate .

Apare lista de selecție.

■ Selectați categoria dorită (de ex. Pește).

Apar programele automate disponibile în categoria selectată.

■ Selectați programul automat dorit.

■ Urmați instrucțiunile de pe afișaj.

Sfat: Cu ajutorul  Info, în funcție de programul de gătire, puteți accesa de ex. informații privind introducerea preparatului.

Indicații privind utilizarea

- Înainte de a porni un program automat, lăsați cuptorul să se răcească la temperatura camerei.
- Datele privind greutatea se referă la greutatea per bucată. Puteți găti simultan o bucată de somon de 250 g sau zece bucăți de somon de 250 g.
- Gradul de gătire este reprezentat printr-o bară cu șapte segmente. Setați gradul de gătire dorit atingând segmentul corespunzător.

- În categoria Orez la programele pentru orez cu bob lung și bob scurt aveți selecția General. Utilizați acest program automat dacă doriți să preparați tipuri de orez cu bob lung sau cu bob scurt, care nu sunt disponibile ca programe automate distincte.
- La unele programe automate, ora de pornire sau de oprire poate fi schimbată de la opțiunea Start la sau Oră final.
- La punctul de meniu Vizualizare etape de gătire sunt enumerate etapele de gătire individuale ale programului automat. În cazul anumitor programe automate aveți și punctul de meniu Vizualizare acțiuni. Acțiunile necesare, spre ex. pentru introducerea alimentelor de gătit sau adăugarea ingredientelor, puteți utiliza acest punct de meniu. În timpul procesului de gătire, puteți acțiunile pot fi afișate prin  Info.
- Atunci când introduceți preparatul în incinta fierbinte a cuptorului, aveți grijă la deschiderea ușii. Pot ieși aburi fierbinți. Retrageți-vă un pas și așteptați până când aburii se risipesc. Aveți grijă să nu intrați în contact cu aburii fierbinți sau cu pereții fierbinți ai incinței cuptorului. Pericol de arsuri și opărire.
- Dacă după terminarea programului automat preparatul nu este făcut așa cum doriți, selectați Continuare gătire.
- Programele automate pot fi salvate și ca Programe personalizate.

Căutare

(în funcție de limbă)

La Programe automate puteți să căutați după denumirile categoriilor și ale programelor automate.

Căutarea se face după cuvinte sau părți de cuvinte.

Vă aflați în meniul principal.

- Selectați Programe automate .

Apare lista de selecție a categoriilor.

- Selectați Căutare.
- Cu tastatura introduceți textul după care doriți să efectuați căutarea, de ex. „somon”.

În zona inferioară apare numărul rezultatelor.

Dacă nu este găsit niciun rezultat sau sunt găsite mai mult de 40 de rezultate, câmpul rezultate este dezactivat și trebuie să modificați textul de căutare.

- Selectați XX rezultate.

Vor apărea categoriile și programele automate găsite.

- Selectați programul automat dorit sau categoria dorită și la final programul automat dorit.

Programul automat începe.

- Urmați instrucțiunile de pe afișaj.

La MyMiele  puteți salva programele utilizate frecvent.

În special la programele automate nu mai este necesar să treceți prin toate nivelurile meniurilor pentru a porni un program.

Sfat: Punctele de meniu înregistrate în MyMiele pot fi configurate și ca ecran de pornire (consultați capitolul „Setări”, secțiunea „Ecran de pornire”).



Adăugarea unor înregistrări

Puteți să adăugați până la 20 de înregistrări.

■ Selectați MyMiele .

■ Selectați Adăugați înregistrare.

Puteți să selectați subpuncte din rubricile următoare:

- Funcții cuptor
- Programe automate Auto
- Aplicații speciale 
- Programe personalizate 
- Întreținere 

■ Confirmați cu *OK*.

Pe listă apare subpunctul selectat cu simbolul aferent.

■ Procedați la fel cu următoarele înregistrări. Pot fi selectate doar subpunctele care nu au fost încă adăugate.

Ștergerea înregistrărilor

■ Selectați MyMiele .

■ Atingeți înregistrarea pe care doriți să o ștergeți, până când apare meniul contextual.

■ Selectați ștergeți.

Înregistrarea este ștearsă de pe listă.

Mutarea unor înregistrări

■ Selectați MyMiele .

■ Atingeți înregistrarea pe care doriți să o mutați, până când apare meniul contextual.

■ Selectați mutare.

În jurul înregistrării apare un cadru portocaliu.

■ Mutați înregistrarea.

Înregistrarea se mută în poziția dorită.

Puteți să creați și să salvați în memorie până la 20 de programe personalizate.

- Puteți să combinați până la 9 etape de gătire, pentru a crea rețetele dumneavoastră favorite sau utilizate frecvent. În fiecare etapă de gătire selectați setări precum funcția, temperatura și timpul de gătire.
- Puteți să introduceți denumirea programului conform denumirii rețetei.

Când accesați și porniți din nou programul, acesta se derulează automat.

Alte posibilități de creare a programelor personalizate:

- După derularea unui program automat sau a unui program special, puteți să îl salvați ca program personalizat.
- După derularea unui program de gătire, puteți să îl salvați cu timpul de gătire setat.

La final introduceți numele dorit pentru program.

Crearea unui program personalizat

- Selectați Programe personalizate .

- Selectați Creați program.

Acum puteți să stabiliți parametrii pentru prima etapă de gătire.

Urmați instrucțiunile de pe afișaj:

- Selectați și confirmați setările dorite.

Toate setările pentru prima etapă de gătire sunt stabilite.

Puteți să adăugați alte etape de gătire, de ex. dacă după prima funcție mai trebuie folosită încă o funcție.

- Dacă sunt necesare etape suplimentare de gătire, selectați Adăugare și procedați la fel ca la prima etapă.

Dacă ulterior doriți să controlați sau să modificați setările, atingeți etapa de gătire respectivă.

- După ce ați introdus toate etape de gătire, selectați Salvare.

- Introduceți numele programului cu ajutorul tastaturii.

Cu semnul] puteți să introduceți un spațiu între rânduri pentru nume de programe mai lungi.

- După ce ați introdus numele programului, selectați Salvare.

Pe afișaj apare un mesaj care confirmă faptul că numele programului a fost salvat în memorie.

- Confirmați cu OK.

Puteți să porniți imediat sau mai târziu programul salvat sau să modificați etapele de gătire.

Programe personalizate

Pornirea unui program personalizat

- Introduceți alimentele în incinta cuptorului.
- Selectați Programe personalizate .
- Selectați programul dorit.

În funcție de setările programului, apar următoarele puncte de meniu:

- Pornire imediată
Programul este pornit imediat. Încălzirea incintei cuptorului pornește imediat.
 - Oră final
Stabiliți ora la care să se oprească programul. Încălzirea incintei cuptorului se va opri automat la ora stabilită.
 - Start la
Stabiliți ora la care să înceapă programul. Încălzirea incintei cuptorului va porni automat la ora stabilită.
 - Vizualizare etape de gătire
Va apărea rezumatul setărilor dumneavoastră.
- Selectați punctul de meniu dorit.
Programul pornește imediat sau la ora programată.
 - Atunci când programul s-a terminat, selectați închidere.

Modificarea etapelor de gătire

Etapele de gătire ale programelor automate pe care le-ați salvat sub o denumire proprie nu pot fi modificate.

- Selectați Programe personalizate .
- Atingeți programul pe care doriți să îl modificați și mențineți până când apare meniul contextual.
- Selectați modificați.
- Selectați etapa de gătire pe care doriți să o modificați sau Adăugare, pentru a adăuga o etapă de gătire.
- Selectați și confirmați setările dorite.
- Atunci când doriți să porniți programul modificat fără a-l modifica, selectați porniți.
- Atunci când ați modificat toate setările, selectați Salvare.

Pe afișaj apare un mesaj care confirmă faptul că numele programului a fost salvat în memorie.

- Confirmați cu *OK*.

Programul salvat este modificat și îl puteți porni imediat sau mai târziu.

Redenumirea unor programe personalizate

- Selectați Programe personalizate .
- Atingeți programul pe care doriți să îl modificați și mențineți până când apare meniul contextual.
- Selectați redenumiți.
- Modificați numele programului cu ajutorul tastaturii.

Cu semnul  puteți să introduceți un spațiu între rânduri pentru nume de programe mai lungi.

- După ce ați modificat numele programului, selectați Salvare.

Pe afișaj apare un mesaj care confirmă faptul că numele programului a fost salvat în memorie.

- Confirmați cu *OK*.

Programul este redenumit.

Ștergerea unui program personalizat

- Selectați Programe personalizate .
- Atingeți programul pe care doriți să îl ștergeți și mențineți până când apare meniul contextual.
- Selectați ștergeți.
- Confirmați selecția cu da.

Programul va fi șters.

Cu ajutorul Setări | Setări implicite din fabricație | Programe personalizate puteți șterge simultan toate programele personalizate.

Mutarea unor programe personalizate

- Selectați Programe personalizate .
- Atingeți programul pe care doriți să îl mutați și mențineți până când apare meniul contextual.
- Selectați mutare.

În jurul înregistrării apare un cadru portocaliu.

- Mutați programul.

Programul se mută în poziția dorită.

Curățare și Îngrijire

Indicații privind curățarea și întreținerea

 Pericol de rănire ca urmare a suprafețelor fierbinți.

În timpul funcționării, cuptorul cu aburi se înfierbântă. Puteți suferi arsuri în contact cu incinta cuptorului, ghidajele și accesoriile.

Lăsați incinta cuptorului, ghidajele laterale și accesoriile să se răcească înainte de a le curăța.

 Pericol de rănire ca urmare a electrocutării.

Aburii de la un dispozitiv de curățare cu aburi pot pătrunde la piesele electrice, provocând un scurt-circuit.

De aceea nu folosiți niciodată un dispozitiv de curățare cu aburi pentru curățarea aparatului.

Folosirea unor detergenți neadecvați poate duce la deteriorarea sau decolorarea suprafețelor.

Toate suprafețele sunt sensibile la zgâriere. În anumite împrejurări, zgărirea suprafețelor de sticlă poate duce la spargerea acestora.

Pentru curățarea aparatului folosiți numai detergenți casnici.

Îndepărtați imediat resturile de detergent.

Nu utilizați agenți de curățare care conțin hidrocarburi alifatiche. Aceste substanțe pot distruge garniturile de etanșare.

Murdăria puternică poate chiar să deterioreze cuptorul.

Curățați incinta cuptorului, panoul interior al ușii și garnitura ușii după ce se răcesc. Dacă așteptați prea mult, se îngreunează procesul de curățare, în unele cazuri devenind chiar imposibil.

În cazul unui cuptor cu aburi defect, microundele vor fi iradiate spre exterior, punându-vă sănătatea în pericol. Verificați dacă ușa și garnitura ușii nu prezintă deteriorări. Până la repararea de către un tehnician din cadrul Serviciului Clienti, nu folosiți nicio funcție cu microunde.

- Curățați și uscați aparatul și accesoriile după fiecare utilizare.
- Închideți ușa abia atunci când incinta cuptorului este complet uscată.

Sfat: Dacă nu folosiți cuptorul pentru o perioadă mai lungă de timp, curățați-l înainte de folosire încă o dată bine, pentru a evita formarea de mirosuri etc. Lăsați apoi ușa deschisă.

Agenți de curățare nerecomandați

Pentru a preveni deteriorarea suprafețelor, în timpul curățării nu folosiți

- agenți de curățare care conțin sodă, amoniac, acizi sau cloruri
- agenți de curățare anti-calcar
- agenți de curățare abrazivi (de ex. de tip pudră sau cremă);
- agenți de curățare pe bază de solvenți
- agenți de curățare pentru inox
- detergenți pentru mașini de spălat vase

- detergenți pentru curățat sticla
- detergenți pentru plite vitroceramice
- bureți abrazivi și perii dure (de ex. bureți metalici de frecat cratițe, bureți uzați care conțin resturi de soluții abrazive);
- radiere speciale de îndepărtat mizeria
- răzuitoare metalice ascuțite
- lână de oțel
- spirale metalice
- curățare punctuală cu agenți de curățare mecanici
- agenți de curățat cuptoare sau spray-uri pentru cuptoare

Curățarea părții frontale

- Curățați frontul aparatului cu un burete curat, cu detergent de vase și cu puțină apă.
- Apoi ștergeți frontul cu o lavetă moale.

Sfat: Pentru curățare puteți utiliza și o lavetă din microfibre curată și umedă, fără detergent.

Curățarea incintei cuptorului

Curățați și uscați incinta, garnitura de etanșare a ușii, canalul de colectare și panoul interior al ușii după fiecare utilizare.

- **Înlăturați:**
 - apa condensată cu un burete sau cu o lavetă,
 - murdăria ușoară cu o lavetă, detergent de vase manual și apă caldă.
- După curățare clătiți cu apă curată, până când sunt îndepărtate toate resturile de detergent.
- Apoi ștergeți suprafețele cu o lavetă.

Curățarea dispozitivului automat de deschidere a ușii

Aveți grijă ca dispozitivul automat de deschidere a ușii să nu rămână lipit din cauza resturilor de alimente.

- Curățați **imediat** murdăria de pe dispozitivul automat de deschidere a ușii cu soluție de apă caldă și detergent lichid de vase, aplicată cu un burete curat.
- După curățare clătiți cu apă curată, până când sunt îndepărtate toate resturile de detergent.

Curățarea rezervorului de apă

- Scoateți rezervorul cu apă după fiecare program de gătire cu aburi.
- Scoateți protecția împotriva stropirii.
- Goliți rezervorul de apă.
- Clătiți cu mâna rezervorul de apă și ștergeți-l pentru a elimina resturile de calcar.
- Repuneți protecția împotriva stropirii pe rezervorul de apă. Aveți grijă ca aceasta să se fixeze corect.

Curățarea accesoriilor

Toate accesoriile sunt potrivite pentru spălarea în mașina de spălat vase.

Curățarea vasului de sticlă, grătarului, vasului de gătit

- După fiecare utilizare, spălați și uscați vasul de sticlă, grătarul și vasul de gătit.
- Îndepărtați cu oțet petele albastre de pe vasele de gătit și clătiți cu apă curată din abundență.

Curățare și îngrijire

Curățarea ghidajelor

Ghidajele pot fi spălate în mașina de spălat vase.

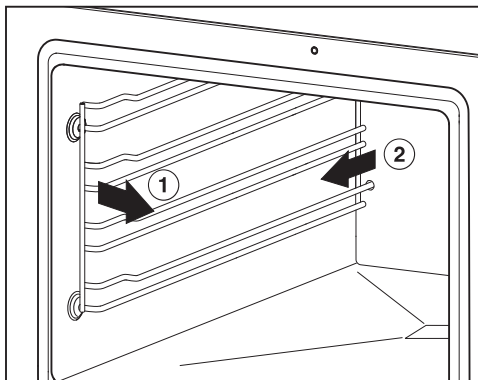

- Trageți ghidajele în afară din suport (1) și scoateți-le din cuptor (2).
- Curățați ghidajele în mașina de spălat vase sau cu soluție de apă caldă și detergent lichid de vase, aplicată cu un burete curat.

Reasamblați în ordine inversă.

- Montați la loc cu grijă ghidajele laterale.

Dacă ghidajele nu sunt introduse corect, nu este garantată protecția la răsturnare și scoatere.

Ghidajele sunt așezate în mufe de plastic. Verificați ca mufele să nu prezinte deteriorări.

Dacă mufele sunt deteriorate, până la înlocuirea lor nu utilizați funcții cu microunde.

Întreținere

Funcțiile Oră final și Start la nu sunt disponibile la programele de întreținere.

Detartrare

Vă recomandăm pentru detartrare tabletele anti-calcar Miele (consultați „Accesorii opționale”). Acestea au fost concepute special pentru produsele Miele, pentru a optimiza procesul de detartrare. Alți agenți anti-calcar, ce conțin și alți acizi în afară de acidul citric și/sau au în componență alte substanțe nedorite, precum clorurile, pot avaria produsul. De asemenea, efectul dorit nu poate fi garantat dacă nu se respectă concentrația soluției de detartrare.

Dacă detartrantul intră în contact cu suprafețele metalice, pot să apară pete.

Dacă acest lucru totuși se întâmplă, ștergeți imediat agentul anti-calcar.

După o anumită durată de funcționare, cuptorul cu aburi trebuie detartrat. Dacă s-a ajuns la momentul detartrării, este afișat numărul de programe de gătire care mai pot fi efectuate. Sunt contorizate doar programele de gătire cu aburi. După ultimul program de gătire cu aburi rămas, utilizarea cuptorului cu aburi este blocată.

Recomandăm detartrarea aparatului înainte ca acesta să fie blocat.

În timpul procesului de detartrare, rezervorul de apă trebuie clătit și umplut cu apă proaspătă.

- Porniți cuptorul și selectați **Întreținere**  | Detartrare.

Pe afișaj apare indicația **Vă rugăm așteptați**. Procesul de detartrare este pregătit. Acesta poate dura câteva minute. Imediat ce pregătirea este încheiată, vi se solicită să umpleți rezervorul de apă.

- Umpleți rezervorul de apă până la marcajul  cu apă caldă și adăugați 2 tablete Miele anti-calcar.
- Așteptați până când tabletele s-au dizolvat.
- Introduceți rezervorul de apă.
- Confirmați cu **OK**.

Este afișat timpul rămas. Procesul de detartrare începe.

Nu opriți cuptorul înainte de terminarea procesului de detartrare, în caz contrar întregul proces trebuie reluat de la început.

În timpul procesului, rezervorul de apă trebuie clătit de două ori și umplut cu apă proaspătă.

- Urmați indicațiile de pe afișaj.

După terminarea timpului rămas apare **Finalizat** și se aude un semnal.

Finalizarea procesului de detartrare

- Opriți cuptorul cu aburi.
- Scoateți rezervorul de apă și detașați protecția împotriva stropirii.
- Goliți și uscați rezervorul de apă.
- Lăsați incinta cuptorului să se răcească.
- Apoi uscați incinta cuptorului.
- Închideți ușa numai când incinta cuptorului este complet uscată.

Înmuiere

Murdăria persistentă se poate înmuiia cu ajutorul acestui program de întreținere.

- Lăsați incinta cuptorului să se răcească.
- Scoateți toate accesoriile din cuptor.
- Înlăturați contaminarea grosieră cu o lavetă.
- Selectați **Întreținere**  | Înmuiere.

Procedul de înmuiere durează aprox. 10 minute.





Remedierea problemelor

Puteți remedia singur majoritatea defecțiunilor și erorilor. În multe cazuri, puteți economisi timp și bani prin faptul că nu trebuie să contactați service-ul.

La www.miele.ro/support/customer-assistance veți primi informații suplimentare cu privire la modul de remediere a defecțiunilor.





Mesaje afișate

Problemă	Cauză posibilă și remediere
F11	Furtunurile de evacuare sunt înfundate. ■ Detartrați cuptorul cu aburi (consultați capitolul „Curățare și întreținere“, secțiunea „Întreținere“). ■ Dacă mesajul de eroare apare în continuare, contactați Serviciul Clienți.
F44	A apărut o defecțiune tehnică. ■ Opriți aparatul și reporniți-l după câteva minute. ■ Dacă mesajul de eroare este afișat din nou, contactați Serviciul Clienți.
F55	Durata maximă de funcționare a unei funcții a fost depășită și s-a declanșat oprirea de siguranță. ■ Opriți cuptorul și reporniți-l. Apoi cuptorul este din nou în stare de funcționare.
Blocare comenzi  apare pe afișaj la pornire.	Funcția Blocare comenzi  este activată. ■ Puteți să dezactivați funcția Blocare comenzi pentru un program de gătit, atingând simbolul  timp de minimum 6 secunde. ■ Dacă doriți să dezactivați permanent funcția Blocare comenzi, selectați setarea Siguranță Blocare comenzi  Oprit.
Un mesaj care nu este listat în acest tabel apare pe afișaj.	S-a produs o defecțiune a unității electronice. ■ Întrerupeți alimentarea cu curent a cuptorului cu aburi timp de cca. 1 minut. ■ Dacă după reconectarea la rețeaua electrică problema persistă, contactați Serviciul Clienți.

Comportament neașteptat

Problemă	Cauză posibilă și remediere
<p>Cuptorul nu se încălzește.</p>	<p>Este activat regimul demo. Cuptorul cu aburi poate fi operat, dar încălzirea incintei cuptorului nu funcționează.</p> <ul style="list-style-type: none"> ■ Dezactivați regimul demo (consultați capitolul „Setări“, secțiunea „Pentru distribuitori“). <hr/> <p>Incinta cuptorului s-a încălzit din cauza utilizării unui sertar cald montat sub cuptor.</p> <ul style="list-style-type: none"> ■ Deschideți ușa și lăsați incinta cuptorului să se răcească.
<p>Aparatul nu mai trece din etapa de încălzire în etapa de gătire după ce v-ați mutat în alt loc.</p>	<p>Temperatura de fierbere a apei s-a modificat deoarece noul loc de amplasare este la o altitudine cu cel puțin 300 m mai mică sau mai mare decât vechiul loc de amplasare.</p> <ul style="list-style-type: none"> ■ Pentru reglarea temperaturii de fierbere, efectuați un program de detartrare (consultați capitolul „Curățare și întreținere”, secțiunea „Întreținere“).
<p>În timpul funcționării, din cuptor se elimină o cantitate neobișnuit de mare de aburi, sau aburii sunt eliminați prin părți ale cuptorului prin care nu ies de obicei.</p>	<p>Ușa nu este închisă corect.</p> <ul style="list-style-type: none"> ■ Închideți ușa. <hr/> <p>Garnitura ușii nu este poziționată corect.</p> <ul style="list-style-type: none"> ■ Apăsăți garnitura astfel încât să etanșeze uniform peste tot. <hr/> <p>Garnitura ușii prezintă deteriorări, de ex. crăpături. Garnitura ușii trebuie înlocuită.</p> <ul style="list-style-type: none"> ■ Solicitați ajutorul Serviciului de asistență tehnică pentru înlocuirea garniturii. ■ Până la înlocuirea garniturii, nu folosiți nicio funcție cu microunde.
<p>Funcțiile Start la și Oră final nu sunt executate.</p>	<p>Temperatura din incinta cuptorului este prea ridicată, de ex. la sfârșitul unui program.</p> <ul style="list-style-type: none"> ■ Deschideți ușa și lăsați incinta cuptorului să se răcească. <hr/> <p>La programele de îngrijire, aceste funcții nu sunt disponibile, în general.</p>

Remedierea problemelor



Problemă	Cauză posibilă și remediere
Butoanele cu senzori sau senzorul de proximitate nu reacționează.	Ați selectat setarea Afișaj QuickTouch Oprit. Din acest motiv, butoanele cu senzori și senzorul de proximitate nu reacționează atunci când cuptorul este oprit. ■ De îndată ce porniți cuptorul, butoanele cu senzori și senzorul de proximitate reacționează. Dacă doriți ca butoanele cu senzori și senzorul de proximitate să reacționeze întotdeauna, chiar și atunci când cuptorul este oprit, selectați setarea Afișaj QuickTouch Pornit.
	Setările pentru senzorul de proximitate sunt dezactivate. ■ Modificați setările pentru senzorul de proximitate cu ajutorul Setări Senzor de proximitate.
	Senzorul de proximitate este defect. ■ Contactați Serviciul Clienți Miele.
	Cuptorul cu aburi nu este conectat la rețeaua electrică. ■ Verificați dacă ștecărul cuptorului este introdus în priză. ■ Verificați dacă a sărit siguranța instalației electrice. Contactați un electrician profesionist sau Serviciul Clienți Miele.
	Dacă nici afișajul nu reacționează, există o problemă la sistemul de comandă. ■ Atingeți butonul de Pornire/Opire  , până când afișajul se stinge, iar cuptorul este repornit.
Butonul cu senzor  luminează intermitent când porniți cuptorul cu abur.	Nu ați conectat încă cuptorul cu abur la o rețea WiFi. Butonul cu senzor luminează intermitent pentru a indica faptul că puteți conecta pur și simplu cuptorul cu abur la rețea cu ajutorul acestui buton cu senzor. După pornirea și oprirea cuptorului cu abur de mai multe ori, butonul cu senzor nu mai luminează intermitent, dar funcția de rețea este în continuare activă.

Zgomote



Problemă	Cauză posibilă și remediere
În timpul funcționării și după oprirea cuptorului cu aburi se aude un zgomot (uruit).	Acest zgomot nu indică o defecțiune sau o eroare a aparatului. El se produce în momentul pomparei apei.
După oprire se mai aude sunetul de ventilație.	Ventilatorul mai funcționează ceva timp după oprirea cuptorului. Cuptorul este dotat cu un ventilator care elimină aburii din incinta acestuia. Ventilatorul va continua să funcționeze o perioadă de timp și după oprirea aparatului. După ceva timp ventilatorul se va opri automat.
La repornire se aude un fluierat.	După închiderea ușii se ajunge la o echilibrare a presiunii, moment în care se poate auzi un fluierat. Zgomotul nu reprezintă un defect al aparatului.

Remedierea problemelor

Rezultat nesatisfăcător

Problemă	Cauză posibilă și remediere
După expirarea duratei programate, cu funcția Microunde , alimentele nu sunt încălzite sau gătite suficient.	După întreruperea unui program, nu au fost repornite microundele. ■ Porniți din nou programul de gătire, până când alimentele sunt încălzite sau gătite suficient.
	La gătit sau încălzirea cu microunde a fost setat un timp prea scurt. ■ Verificați dacă pentru puterea setată a microundelor a fost selectat timpul corect. Cu cât este mai mică puterea microundelor, cu atât mai îndelungat este timpul.
	În cazul încărcării cu o cantitate prea mică, cuptorul cu aburi reduce automat puterea, pentru a se proteja, până când, pentru încărcarea dată, se emite o putere adecvată. Pe afișaj continuă să apară puterea setată inițial. ■ Porniți din nou programul cu o putere mai scăzută a microundelor, până când alimentele sunt încălzite sau gătite suficient.
După încălzirea sau gătitul cu funcția Microunde , alimentele s-au răcit prea repede.	Datorită caracteristicilor microundelor, căldura cuprinde mai întâi straturile marginale ale alimentului și apoi înaintează către mijloc. Dacă alimentul este încălzit cu o putere mare a microundelor, acesta poate fi fierbinte la exterior, însă rece la mijloc. Ulterior, când temperatura se egalizează, alimentul se încălzește la mijloc și se răcește pe margini. ■ În special la încălzirea alimentelor cu o compoziție diferită, de exemplu la un meniu, se recomandă selectarea unei puteri mai scăzute cu o durată mai lungă.
În funcția Popcorn , popcorn-ul nu s-a desfăcut decât într-o mică măsură (mai puțin de jumătate).	Incinta cuptorului a fost prea caldă și/sau umedă. ■ Lăsați incinta să se răcească și/sau uscați-o cu o lavetă.
	Timpul de gătit a fost prea scurt. ■ Modificați timpul presetat. Puteți seta un timp de gătit de maximum 4 minute (consultați capitolul „Setări”, secțiunea „Popcorn“).

Probleme generale sau defecțiuni tehnice

Problemă	Cauză posibilă și remediere
<p>Aparatul nu poate fi pornit.</p>	<p>A sărit siguranța.</p> <ul style="list-style-type: none"> ■ Recuplați siguranța (amperaj minim - consultați eticheta cu date tehnice). <hr/> <p>Este posibil să se fi produs o defecțiune tehnică.</p> <ul style="list-style-type: none"> ■ Deconectați timp de 1 minut cuptorul de la rețeaua electrică prin <ul style="list-style-type: none"> – decuplarea comutatorului siguranței vizate / deșurubarea completă a siguranței fuzibile sau – decuplarea întrerupătorului de curent rezidual (contactorului de protecție împotriva scurgerilor de curent). ■ Dacă după repornirea/reînșurubarea siguranței sau a întrerupătorului de curent rezidual, aparatul tot nu poate fi pornit, apălați la personalul de specialitate sau la Serviciul Clienți.
<p>Iluminatul cuptorului nu funcționează.</p>	<p>Becul este defect.</p> <ul style="list-style-type: none"> ■ Apelați la Serviciul de asistență tehnică dacă trebuie înlocuit becul.
<p>După programe de gătire mai îndelungate cu funcția Microunde , în incintă este foarte multă umezeală.</p>	<p>Cuptorul cu aburi cu funcția Microunde este un cuptor complet. Incinta este complet etanșă la aburi. În cazul unui cuptor cu microunde convențional este vorba despre un sistem deschis de aer. Ca urmare a incintei etanșe la aburi, în cazul programelor de gătire mai îndelungate cu funcția Microunde  se formează condens pe pereții laterali și pe interiorul panoului ușii. Cantitatea de condens depinde de durata de gătire și de conținutul de apă al alimentului.</p>

Serviciu Clienți

La www.miele.ro/service veți găsi informații despre cum să remediați singur defecțiunile și despre piesele de schimb Miele.

Contact în caz de defecțiuni

În cazul oricăror defecțiuni pe care nu le puteți remedia dumneavoastră, vă rugăm să contactați reprezentanța Miele sau serviciul pentru clienți Miele.

Puteți să faceți o programare la serviciul pentru clienți Miele online, la www.miele.ro/service.

Datele de contact ale serviciului pentru clienți Miele sunt trecute la finalul acestor documente.

Serviciul pentru clienți Miele are nevoie să știe denumirea modelului și numărul de fabricație (Fabr./SN/Nr.). Ambele informații pot fi găsite pe eticheta cu date tehnice.

Plăcuța de date se află în compartimentul pentru rezervorul de apă. Modelul și seria de fabricație pot fi găsite, și pe eticheta mică de pe rama frontală atunci când ușa este deschisă.

Garanție

Perioada de garanție este de 2 ani.

Mai multe informații sunt disponibile în Condițiile de garanție livrate împreună cu produsul.

Instrucțiuni de siguranță pentru încastrare

 Daune din cauza instalării necorespunzătoare.

Cuptorul poate fi deteriorat din cauza instalării necorespunzătoare.

Cuptorul trebuie instalat exclusiv de către un specialist calificat.

► Asigurați-vă că datele de conectare la rețea, trecute pe eticheta cu date tehnice a cuptorului (tensiune și frecvență), se potrivesc coordonatelor instalației electrice din locuință astfel încât să nu survină avarii la cuptor.

Comparați aceste date înainte de conectare. În cazul în care aveți nelămuriri, întrebați un electrician.

► Prizele multiple sau prelungitoarele nu garantează siguranța necesară (pericol de incendiu). Nu le folosiți pentru a conecta cuptorul la rețeaua de energie electrică.

► Aveți grijă ca priza să fie ușor accesibilă după ce ați montat aparatul.

► Cuptorul cu aburi trebuie poziționat în așa fel încât conținutul vasului de gătit să poată fi văzut atunci când vasul este așezat pe nivelul cel mai de sus. Doar astfel pot fi evitate rănirile ca urmare a vărsării alimentelor fierbinți.

Instalare

Dimensiuni de încastrare

Toate dimensiunile sunt în mm.

Instalarea într-un corp de bucătărie înalt

În spatele nișei de încastrare nu trebuie să fie prezent un perete posterior al unui dulap.

Păstrați o înălțime de instalare de cel puțin 850 mm.

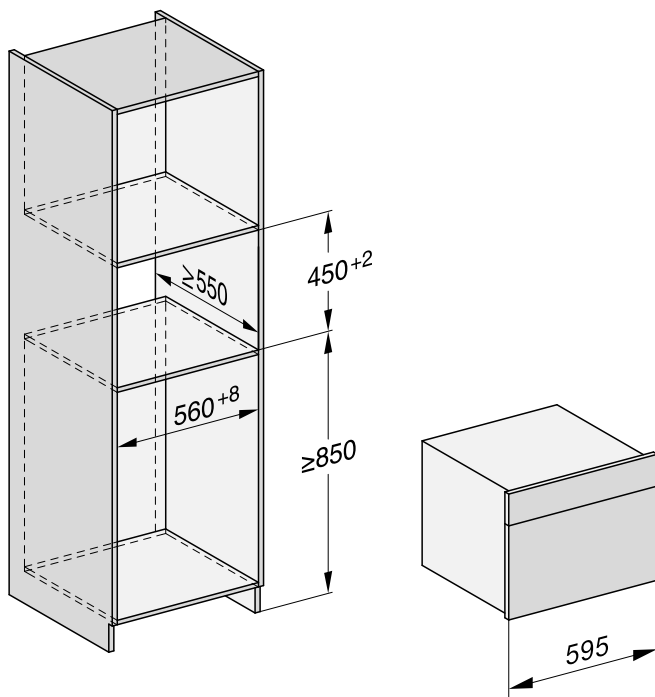

Vedere laterală

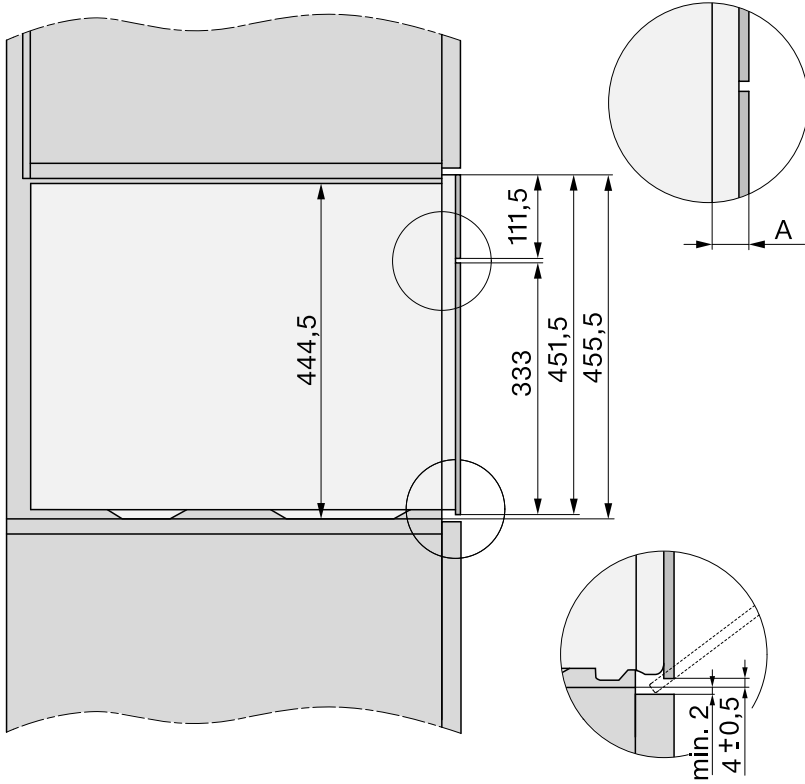

- A** Front de sticlă: 22 mm
 Front metalic: 23,3 mm

Instalare

Racordare și ventilație

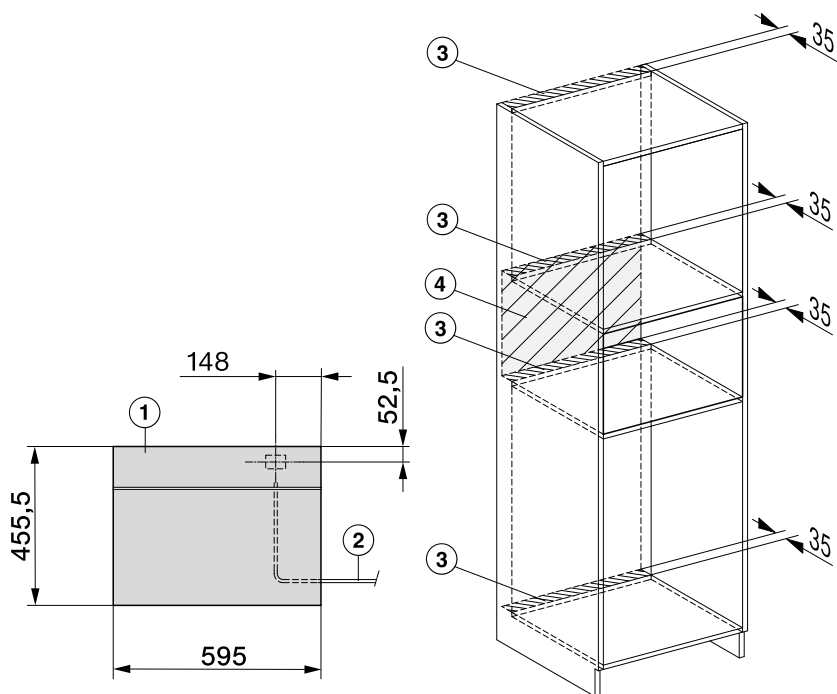

- ① Vedere din față
- ② Cablu de alimentare L = 2.000 mm
- ③ Decupaj pentru ventilație min. 180 cm²
- ④ Niciun racord în această zonă

Instalarea cuptorului cu aburi

- Cuplați cablul de rețea la aparat.

Daune din cauza transportului necorespunzător.

Când instalați cuptorul, nu îl ridicați ținându-l de mânerul ușii.

Pentru transport folosiți mânerele poziționate pe lateralele carcasei.

Generatorul de aburi funcționează defectuos atunci când cuptorul nu este aliniat pe orizontală.

Abaterea de la orizontală poate fi de maximum 2°.

- Împingeți cuptorul în unitatea de montare și aliniați-l.
Cablul de alimentare electrică nu trebuie să fie prins sau deteriorat.
- Deschideți ușa.

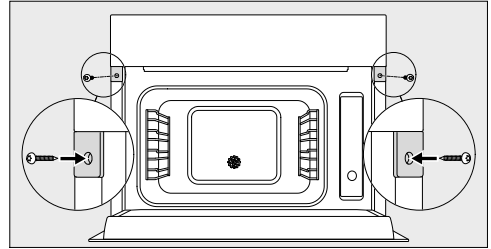

- Fixați aparatul cu holțșuruburile disponibile (3,5 x 25 mm) de pereții laterali ai dulapului.
- Conectați cuptorul la rețeaua electrică.
- Verificați toate funcțiile cuptorului pe baza manualului de utilizare.

Conectare la rețeaua electrică

Cuptorul cu aburi este livrat cu un cablu de alimentare și ștecăr, pregătit pentru conectarea la o priză cu contact de protecție.

Amplasați cuptorul cu aburi în așa fel încât priza să fie accesibilă. Dacă priza nu este accesibilă, trebuie montat un dispozitiv suplimentar de decuplare pentru toți polii.

 Pericol de incendiu ca urmare a supraîncălzirii.

Funcționarea cuptorului cu aburi conectat la prize multiple și prelungitoare poate duce la o suprasolicitare a cablurilor.

Din motive de siguranță, nu folosiți prize multiple și prelungitoare.

Este permisă racordarea numai la o instalație electrică realizată conform normei VDE 0100.

Din motive de siguranță, vă recomandăm utilizarea unui întrerupător de curent rezidual (RCD) de tipul  în instalația electrică a locuinței dumneavoastră pentru realizarea conexiunii electrice a cuptorului cu aburi.

Un cablu de alimentare deteriorat poate fi înlocuit doar cu un cablu special, de același tip (disponibil la Serviciul Clienți Miele). Din motive de siguranță, înlocuirea cablului se va face doar de către un specialist calificat sau de către Serviciul Clienți Miele.

Consumul nominal și amperajul corespunzător sunt indicate în instrucțiunile de utilizare sau pe eticheta cu date tehnice a respectivului aparat. Comparați aceste indicații cu datele conexiunii electrice de la fața locului.

În cazul în care aveți nelămuriri, întrebați un electrician.



Este posibilă funcționarea temporară sau permanentă pe un sistem de alimentare cu energie autosuficient sau nesincron de rețea (cum ar fi rețele insulare, sisteme de rezervă). Condiția prealabilă pentru funcționare este ca sistemul de alimentare cu energie să respecte cerințele EN 50160 sau unul comparabil.

Măsurile de protecție prevăzute în instalația casei și în acest produs Miele trebuie asigurate, de asemenea, în ceea ce privește funcția și modul de funcționare a acestora în operare autonomă sau în funcționare nesincronă a rețelei sau trebuie înlocuite cu măsuri echivalente în instalare. Așa cum este descris, de exemplu, în publicația curentă a VDE-AR-E 2510-2.

Acest cuptor cu aburi cu microunde îndeplinește cerințele standardului european EN 55011. Produsul este clasificat conform standardului ca echipament din grupa 2, clasa B. Grupa 2 înseamnă că echipamentul generează, conform scopului, energie de înaltă frecvență sub forma undelor electromagnetice pentru tratarea termică a alimentelor. Includeerea echipamentului în clasa B înseamnă că acesta este adecvat pentru uz casnic.

Informații pentru institutele de testare



Mâncăruri test conform EN 60350-1 (funcția Gătire cu aburi)

Mâncare test	Vase pentru gătit	Cantitate [g]	 ⁴ ₁	 ² [°C]	 [min]
Adăugare aburi					
Broccoli (8.1)	1x DGGL 50-40	300	la alegere	100	3
Distribuția aburilor					
Broccoli (8.2)	2x DGGL 50-40	max.	la alegere ³	100	3
Capacitate aparat					
Mazăre (8.3)	4x DGGL 50-40	câte 875	2, 4 ⁴	100	⁵

⁴ Nivel(uri), ² Temperatură,  Timp de gătire

- 1 Introduceți tava colectoare sau vasul de sticlă (în funcție de model) pe nivelul 1.
- 2 Introduceți mâncarea test în incinta cuptorului (înainte să înceapă etapa de încălzire).
- 3 Introduceți 2x DGGL 50-40 una după alta pe nivel.
- 4 Introduceți 2x DGGL 50-40 una după alta pe nivelurile de introducere.
- 5 Testul este finalizat atunci când temperatura în locul cel mai rece este de 85 °C.

Mâncăruri test Gătirea unui meniu¹ (funcția Gătire cu aburi)





Mâncare test	Vase pentru gătit	Cantitate [g]	 ⁴ ₁ ²	 [°C]	Înălțime [cm]	 [min]
Cartofi fierți tari, tăiați în patru ³	1x DGGL 50-40	800	4	100	–	17
File de somon, congelat, nedezghețat	1x DGGL 50-40	4 x 150	2	100	< 2,5 ≥ 2,5 ≤ 3,2 > 3,2	9 10 11
Broccoli	1x DGGL 50-40	600	3	100	–	4

⁴ Nivel,  Temperatură,  Timp de gătire

- 1 Pentru modul de lucru, consultați capitolul „Gătire cu aburi”, secțiunea „Gătirea unui meniu - setare manuală”.
- 2 Introduceți vasul de sticlă pe nivelul 1.
- 3 Introduceți prima mâncare test (cartofi) în cuptorul rece (înainte să înceapă etapa de încălzire).

Informații pentru institutele de testare





Mâncăruri test conform EN 60705 (funcția Gătire rapidă ¹)

Mâncare test	 ^{4 2}	 [W]	 ³ [°C]	 [min]	 ⁴ [min]	Observație
Cremă de ouă, 1000 g (12.3.1)	1	150	80	19–20	120	Vase: consultați descrierea 12.3.1.2 și Anexa B, dimensiuni la marginea superioară 250 x 250 mm, gătire fără capac
Pandișpan, 475 g (12.3.2)	1	300	85	7	5	Vase: consultați descrierea 12.3.2.2 și Anexa B, diametru exterior la marginea superioară 220 mm, gătire fără capac

⁴ Nivel,  Putere microunde,  Temperatură,  Timp de decongelare sau gătire,  Timp de odihnă

- 1 Funcție combinată de gătire cu aburi și microunde.
- 2 Utilizați vasul de sticlă ca suprafață de amplasare.
- 3 Introduceți mâncarea test în incinta cuptorului (înainte să înceapă etapa de încălzire).
- 4 Lăsați mâncarea test să stea la temperatura camerei. În acest timp temperatura se distribuie uniform în aliment.

Mâncare test conform EN 60705 (funcția Microunde)

Mâncare test	 ^{4 1}	 [W]	 [min]	 ² [min]	Observație
Cremă de ouă, 1000 g (12.3.1)	1	450	19–20	120	Vase: consultați descrierea 12.3.1.2 și Anexa B, dimensiuni la marginea superioară 250 x 250 mm, gătire fără capac
Pandișpan, 475 g (12.3.2)	1	450 + 300	4 + 10– 10:30	5	Vase: consultați descrierea 12.3.2.2 și Anexa B, diametru exterior la marginea superioară 220 mm, gătire fără capac
Pastă de carne tocată, 900 g (12.3.3)	1	600 + 450	8 + 18–19	5	Vase: consultați descrierea 12.3.3.2 și Anexa B, dimensiuni la marginea superioară 250 x 124 mm, gătire fără capac, vasul se poziționează transversal în cuptor
Decongelare carne (carne tocată de vită), 500 g (13.3)	1	150 + 80	8–9 + 17–19	10	Vase: consultați descrierea 13.3.2 și Anexa B, decongelare fără capac, întoarceți după jumătate din timp
Zmeură, 250 g (A.3.2)	1	80	12–13	3	Recipiente: consultați descrierea A.3.2.2, decongelare fără capac

⁴ Nivel,  Putere microunde,  Timp de decongelare sau gătire,  Timp de odihnă

- 1 Utilizați vasul de sticlă ca suprafață de amplasare.
- 2 Lăsați mâncarea test să stea la temperatura camerei. În acest timp temperatura se distribuie uniform în aliment.

Consum de putere în modul oprit, afișare oră oprită	max. 0,3 W
Consum de putere în modul oprit, afișare oră pornită	max. 0,8 W
Consum de putere în modul inactiv în rețea	max. 2,0 W
Timpul până la pornirea automată în modul oprit	20 min
Timpul până la pornirea automată în modul inactiv în rețea	20 min
Banda de frecvență a modulului WLAN	2,4000–2,4835 GHz
Puterea de emisie a modulului WLAN	max. 100 mW

Declarație de conformitate

Miele declară prin prezenta că acest cuptor combi cu abur și microunde corespunde Directivei 2014/53/UE.

Textul complet al declarației de conformitate UE este disponibil la una dintre următoarele adrese de internet:

- Produse, descărcare, pe www.miele.ro
- Puteți efectua o solicitare de service, cere informații sau instrucțiuni de utilizare, la www.miele.ro/manual, indicând numele produsului sau numărul de serie al produsului.

Drepturi de autor și licențe pentru modulul de comunicare

Pentru utilizarea și controlul modulului de comunicare, Miele folosește software-uri proprii sau externe, neîncadrate în așa-numitele condiții de licențiere Open Source. Aceste software-uri/componente software sunt protejate prin drepturi de autor. Autorizările Miele și ale terților privind drepturile de autor trebuie respectate.

Mai mult, în prezentul modul de comunicare sunt incluse componente software care sunt transmise mai departe sub condiții de licențiere Open Source. Puteți accesa componentele Open Source incluse, împreună cu prevederile privind drepturile de autor aferente, copii ale respectivelor condiții de licențiere valabile, precum și alte eventuale informații local, prin IP, prin intermediul unui browser web (*http://<adresă ip>/Licenses*). Reglementările privind răspunderea și garanția pentru condițiile de licențiere Open Source indicate acolo se aplică numai raportat la respectivii titulari ai drepturilor.

Drepturi de autor și licențe

Pentru utilizarea și controlul aparatului, Miele folosește software-uri proprii sau externe, neîncadrate în așa-numitele condiții de licențiere Open Source. Aceste software-uri/componente software sunt protejate de drepturi de autor. Autorizările Miele și ale terților privind drepturile de autor trebuie respectate.

Mai mult, în prezentul aparat sunt incluse componente software care sunt transmise mai departe sub condiții de licențiere Open Source. Puteți accesa componentele Open Source incluse, împreună cu prevederile privind drepturile de autor aferente, copii ale respectivelor condiții de licențiere valabile, precum și alte eventuale informații din aparat, în meniul Setări | Informații legale | Licențe Open Source. Reglementările privind răspunderea și garanția pentru condițiile de licențiere Open Source indicate acolo se aplică numai raportat la respectivii titulari ai drepturilor.

Aparatul include în special componente software licențiate de către titularii drepturilor sub GNU General Public License, versiunea 2, resp. GNU Lesser General Public License, versiunea 2.1. Miele vă oferă dumneavoastră sau terților posibilitatea punerii la dispoziție, pentru un interval de minim 3 ani după achiziționarea respectiv livrarea aparatului, a unei copii prelucrabile electronic a codului sursă pentru componentele Open Source incluse în aparat, licențiate sub condițiile GNU General Public License, versiunea 2, sau ale GNU Lesser General Public License, versiunea 2.1, pe un suport de date (CD-ROM, DVD sau stick USB). Pentru a obține acest cod sursă, vă rugăm să ne contactați, indicând numele produsului, seria și data achiziționării, prin e-mail (info@miele.com) sau la adresa de mai jos:

Miele & Cie. KG
Open Source
GTZ/TIM
Carl-Miele-Straße 29
33332 Gütersloh

Vă atragem atenția asupra garanției limitate în favoarea titularilor drepturilor sub condițiile GNU General Public License, versiunea 2, și ale GNU Lesser General Public License, versiunea 2.1:

This program is distributed in the hope that it will be useful, but WITHOUT ANY WARRANTY, without even the implied warranty of MERCHANTABILITY of FITNESS FOR A PARTICULAR PURPOSE. See the GNU General Public License and GNU Lesser General Public License for more details.

Acest program este distribuit în speranța că va fi util, dar FĂRĂ NICIO GARANȚIE; chiar și fără garanția implicită de MERCANTILITATE sau de ADECVARE PENTRU UN ANUMIT SCOP. Vezi Licența publică generală GNU pentru mai multe detalii.

România
Miele Appliances S.R.L.
Piața Presei Libere, nr. 3-5,
sector 1, București
Clădirea City Gate, Turnul sudic, etaj 5
Telefon 021 352 07 77 / 78 / 79
Fax 021 352 07 76
E-mail info@miele.ro

Miele & Cie. KG
Carl-Miele-Straße 29
33332 Gütersloh
Germania

DGM 7840

ro-RO

M.-Nr. 11 269 190 / 05 / 002