



청소 및 관리

중앙 추출구 청소

중앙 추출구가 가장 높은 위치에 있는 경우에는 분리할 수 없습니다. 중앙 추출구를 청소하기 위해서는 유지 관리 위치로 옮겨야 합니다.

- ↵ 버튼을 3 초간 누릅니다.

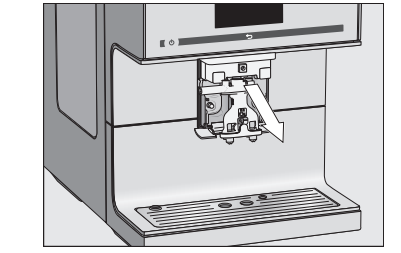

■ 스테인리스 스틸 커버를 조심스럽게 당겨 빼낸 다음 배출 장치를 당겨 빼냅니다.

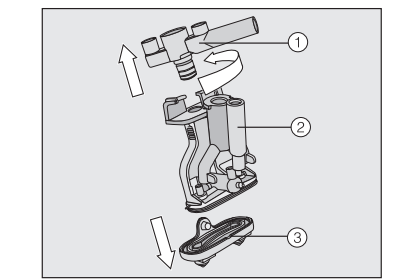

- 우유관 ① 홀더가 있는 상단부를 비틀고 당겨 빼내십시오. 그 다음 Y자 부품 ② 을 당겨 빼내고 추출 장치를 ③ 분리합니다.
- 모든 부품을 깨끗하게 세척하십시오. 젖은 천으로 중앙 추출구 표면을 닦으십시오.
- 추출 장치를 다시 조립하십시오.
- 투입 장치를 중앙 추출구에 밀어 넣고 스테인리스 스틸 커버를 교체하십시오.
- OK를 누릅니다.

혼합기 기름때 제거

혼합기 기름때를 제거하려면 혼합기 세척제가 필요합니다. 이 과정에는 약 12 분이 소요됩니다.

디스플레이에 혼합기 기름때 제거 메시지가 표시됩니다.

- OK를 누릅니다.
- 유지관리 프로그램이 시작됩니다.
- 디스플레이에 나오는 안내에 따릅니다.



혼합기는 온수를 사용해 손으로만 세척하십시오. 세척제는 사용하지 마십시오.

- 제품 도어를 엽니다.
- 혼합기를 분리합니다. 혼합기 손잡이 아래 버튼을 누른 상태에서 손잡이를 왼쪽으로 돌려십시오.
- 커피 머신에서 혼합기를 조심스럽게 당겨 빼내십시오.

혼합기를 분리했을 때, 혼합기의 손잡이 위치를 변경하지 마십시오.

- 흐르는 온수를 이용하여 손으로 혼합기를 세척하십시오.
- 필터에 남은 커피를 닦아내십시오(화살표 참조).

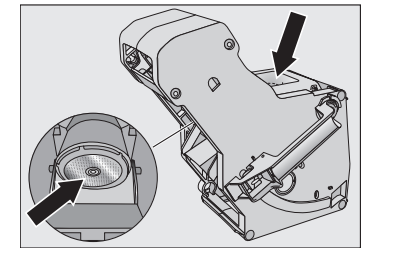

- 혼합기 내의 깔때기 모양 부분을 건조시키십시오.
- 커피머신 내부를 조심스럽게 청소하십시오.

- 혼합기를 다시 커피머신 내부에 넣으십시오.
- 혼합기를 잠그십시오. 혼합기 하단에 있는 버튼을 누른 채로 핸들을 오른쪽으로 돌려 잠그십시오.
- 도어를 닫으십시오.
- 디스플레이에 표시되는 추가 지시사항을 따르십시오.

세척 과정은 행과 과정이 종료될 때 끝납니다.

기기 물때 제거

홀러나온 물때 제거 용액으로 인한 손상 위험. 민감한 표면 및/또는 나무 등 천연 바닥재에 손상이 생길 수 있습니다. 물때 제거제가 흐르면 바로 닦아내십시오.

물때 제거를 위해 물때 제거제가 필요합니다. 이 과정에는 약 12 분이 소요됩니다.

- 디스플레이에 기기 물때 제거 메시지가 나타납니다.
- OK를 누릅니다.
- 유지관리 프로그램이 시작됩니다.
- 디스플레이에 나오는 안내에 따릅니다.

사용 팁

음료 파라미터

각 음료에 대해 개별적으로 커피 양과 브루잉 온도, 프리브루잉을 조절할 수 있습니다.

- > 화살표 센서를 사용해 음료 메뉴에서 편집을 선택합니다.
- 음료 변경을 누르고 음료를 선택합니다.
- 음료 파라미터를 터치합니다.
- 커피 양, 브루잉 온도 또는 프리브루잉이나 원두 종류를 선택합니다.
- 원하는 설정을 선택하고 OK를 터치합니다.
- OK를 다시 터치하여 변경된 설정을 저장하십시오.

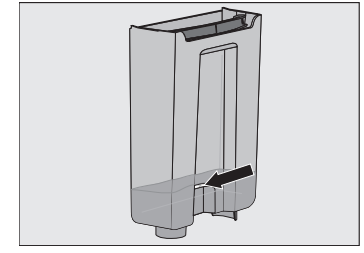

- 물통은 미지근한 물로 기호 ㎎ 까지 채우십시오.
- 물때 제거제를 물에 넣으십시오.
- 물통을 다시 커피머신에 넣습니다.
- 디스플레이에 표시되는 추가 지시사항을 따르십시오.
- 디스플레이에 물통을 행구고 깨끗한 물을 물때 제거 기호 ㎎까지 채우십시오이라는 메시지가 표시되는 경우:
- 물통을 분리하고 깨끗한 물로 행구십시오. 깨끗한 물을 물통의 물때 제거 기호 ㎎ 까지 채우십시오.
- 물통을 분리하고 깨끗한 물로 행구십시오. 깨끗한 물을 물통의 물때 제거 기호 ㎎ 까지 채우십시오.

행과 과정이 종료되면 물때 제거 과정이 완료됩니다.

음료량

모든 커피, 뜨거운 물, 차에 대한 음료량과 우유가 들어간 음료에 대한 물과 우유 양을 조절할 수 있습니다.

- 원하는 컵을 중앙 추출구 또는 온수 추출구 아래에 두십시오.
- 화살표 센서 > 를 사용해 편집을 선택합니다.
- 음료 변경을 누르고 음료를 선택합니다.
- 음료량을 누릅니다.
- 음료가 완성되고 최소 추출량에 도달하자마자 디스플레이에 저장이 표시됩니다.
- 원하는 양이 추출되었을 때 저장을 누르십시오.
- 우유 또는 온수가 들어가는 커피의 음료량 변경 시, 음료를 만드는 동안 음료를 구성하는 재료가 하나씩 저장됩니다.

프로필

다른 취향과 기호에 맞는 프로필과 개별 음료를 설정할 수 있습니다.

- 프로필 생성하기
- 프로필을 선택 후 프로필 생성을 선택합니다.
- 원하는 이름을 입력(최대 8자)하고 저장을 누릅니다.

프로필 편집

- 최소 하나의 프로필을 생성하고 나면 편집에 있는 다음 옵션들을 선택할 수 있습니다.
- 이름 변경
- 프로필 삭제
- 프로필 변경

프로필에서 음료 생성 및 편집

- 음료 생성을 누르고 음료를 선택합니다.
- 음료량 또는 음료 기호 사항을 변경합니다.
- 새로운 음료의 이름을 입력(최대 8 자) 하고 저장을 누릅니다.
- 음료를 최소 한 가지 이상 생성하면 음료 편집에서 다음과 같은 옵션을 선택할 수 있습니다.
- 음료 변경 (음료량, 음료 파라미터, 이름)
- 음료 삭제

전문가 모드

전문가 모드에서는 음료를 만드는 동안 커피의 양과 음료량을 변경할 수 있습니다. 전문가 모드를 사용하려면 (설정 | 전문가 모드)를 켜야 합니다.

파라미터는 음료가 만들어지는 동안 각각의 재료가 추출될 때 변경할 수 있습니다.

설정은 저장되지 않으며 현재 음료에만 적용됩니다.



- 바를 터치하고 필요 시 표시 기호(작은 삼각형)을 조절합니다.

설정

설정 변경

- ↵ 버튼을 누릅니다.
- 설정 ㅍ 을 선택합니다.
- 원하는 메뉴 옵션을 선택하고 필요한 대로 설정을 변경하십시오.

- OK를 눌러 설정을 저장하십시오.
- 팁: 이전 메뉴로 돌아가려면 ↵ 를 누르십시오.

메뉴 옵션	이용 가능한 설정	의견
언어	독일어, 영어, 다른 언어	실수로 언어를 잘못 선택했다면 기호 ㅍ 로 표시되어 있는 언어 옵션을 이용할 수 있습니다.
시간	표시(켜짐/꺼짐/야간 조명) 시계 형식(12 시간/24 시간)	디스플레이 선택은 커피머신 에너지 소비량에 영향을 미칩니다.
날짜 타이머	타이머 1(켜지는 시간, 꺼지는 시간, 다음 시간 이후 꺼짐) 타이머 2(켜지는 시간, 꺼지는 시간) 티타이머(켜짐/꺼짐)	타이머의 켜지는 시간 및 꺼지는 시간에 대해서는 타이머가 활성화되어 있어야 하며 최소 일주일 중 하루가 해당되어야 합니다.
전문가 모드	켜짐/꺼짐	
एको 모드	켜짐/꺼짐	
조명	밝기 (기기 켜짐 또는 꺼짐) 설정된 시간 경과 후 전원 꺼짐	
정보		
시스템 잠금	켜짐/꺼짐	시스템 잠금이 활성화되면 타이머가 켜지는 시간 옵션을 선택할 수 없습니다.
물 경도	연수, 중간, 경수, 초경수	
밝기		
음량	신호음 키패드 소리	
컵 예열	켜짐/꺼짐	
추출구 조절	켜짐/꺼짐	중앙 추출구의 높이는 수동으로 조절할 수 없습니다.
Miele@home	설정	커피머신을 WiFi에 연결해서 Miele@mobile 앱에 로그인한 경우 추가 기능을 활용할 수 있습니다(사용 설명서 참조).
서비스	건조	건조 기능은 시스템에서 물기를 제거하는 기능으로, 커피머신을 오랜 기간 동안 사용하지 않거나 옮겨야 할 때 사용합니다. 데모 모드는 소름 또는 전시회에서 사용합니다. 가정에서 사용시 이 설정을 활성화하지 마십시오.
공장 기본 설정값	제품 설정 네트워크 구성	언어, 시간, 날짜, 음료 잔 수 및 프로필 수는 초기화할 수 없습니다.

커피머신 빠른 시작 안내



이 간단 사용설명서는 제품과 함께 제공된 사용설명서를 대체하지 않습니다. 커피머신을 처음 사용하기 전에 사용 방법을 숙지하는 것이 중요합니다. 사용설명서를 읽고 경고 및 안전 지침에 특히 주의를 기울이시기 바랍니다.

작동

터치 디스플레이

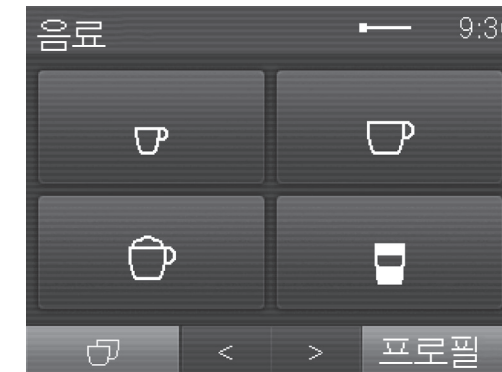

메뉴 선택/들어가기	■ 원하는 필드를 손가락으로 누르십시오.
이동	■ < 또는 > 화살표를 손가락으로 눌러 왼쪽 또는 오른쪽으로 이동하십시오.
메뉴 나가기	■ ↵ 버튼을 누릅니다. OK를 누르지 않으면 입력값은 저장되지 않습니다.
숫자 입력	숫자 키패드를 사용해 숫자를 입력하십시오. ■ 원하는 숫자를 누르십시오. 승인한 값을 입력하고 나면 OK 필드가 녹색으로 점등됩니다. ■ 마지막으로 입력한 숫자를 삭제하려면 ↵ 화살표를 사용하십시오. ■ OK를 누릅니다.
글자 입력	이름은 키보드를 사용해 입력합니다. 짧은 이름을 선택하는 것이 좋습니다. ■ 원하는 글자 또는 알파벳을 누릅니다. ■ 저장을 누르십시오.

음료 살펴보기

커피 음료

- 리스트레토는 진하게 농축된 에스프레소입니다. 리스트레토의 커피원두 양은 에스프레소와 같지만 물이 매우 조금 들어갑니다.
- 에스프레소 는 위에 크레마라고 하는 헤이즐넛 빛깔의 진한 갈색 거품이 올라간 진한 향을 가진 커피입니다.
- 커피는 에스프레소보다 물의 양이 많습니다.
- 롱 커피는 커피에 많은 양의 물이 들어가는 커피입니다.
- 롱 블랙은 뜨거운 물에 두 잔의 에스프레소를 부어 만듭니다.
- 카페 아메리카노는 에스프레소와 뜨거운 물을 동일한 비율로 넣은 커피입니다. 에스프레소가 먼저 만들어진 후 온수가 컵에 배출됩니다.

우유가 포함된 커피 음료

- 카푸치노는 약 2/3의 우유거품과 1/3의 에스프레소가 들어갑니다.
- 라떼 마끼아또는 뜨거운 우유와 우유거품, 에스프레소가 각 1/3씩 들어갑니다.
- 카페라떼에는 뜨거운 우유와 에스프레소가 들어갑니다.
- 이탈리아 카푸치노에는 카푸치노와 똑같은 비율의 우유 거품과 에스프레소가 들어갑니다. 하지만 에스프레소가 먼저 추출된 후 우유 거품이 추가됩니다.
- 에스프레소 마끼아또는 에스프레소 위에 적은 양의 우유 거품이 올라갑니다.
- 플랫 화이트는 많은 양의 우유 거품과 에스프레소가 들어가는 큰 컵의 카푸치노입니다.
- 카페오레는 약간의 뜨거운 우유가 들어간 에스프레소입니다.

차

(최적 온도의 뜨거운 물)

- 녹차
- 허브차
- 과일차
- 홍차

기타 음료

- 뜨거운 우유
- 우유 거품
- 뜨거운 물

커피 포트 기능

(3-8 잔 선택 가능)

제품 설명

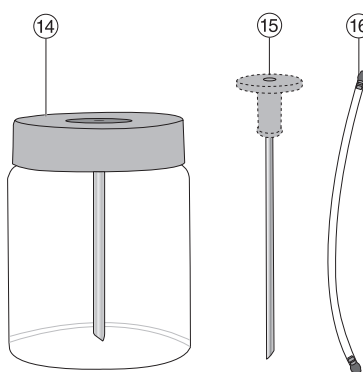
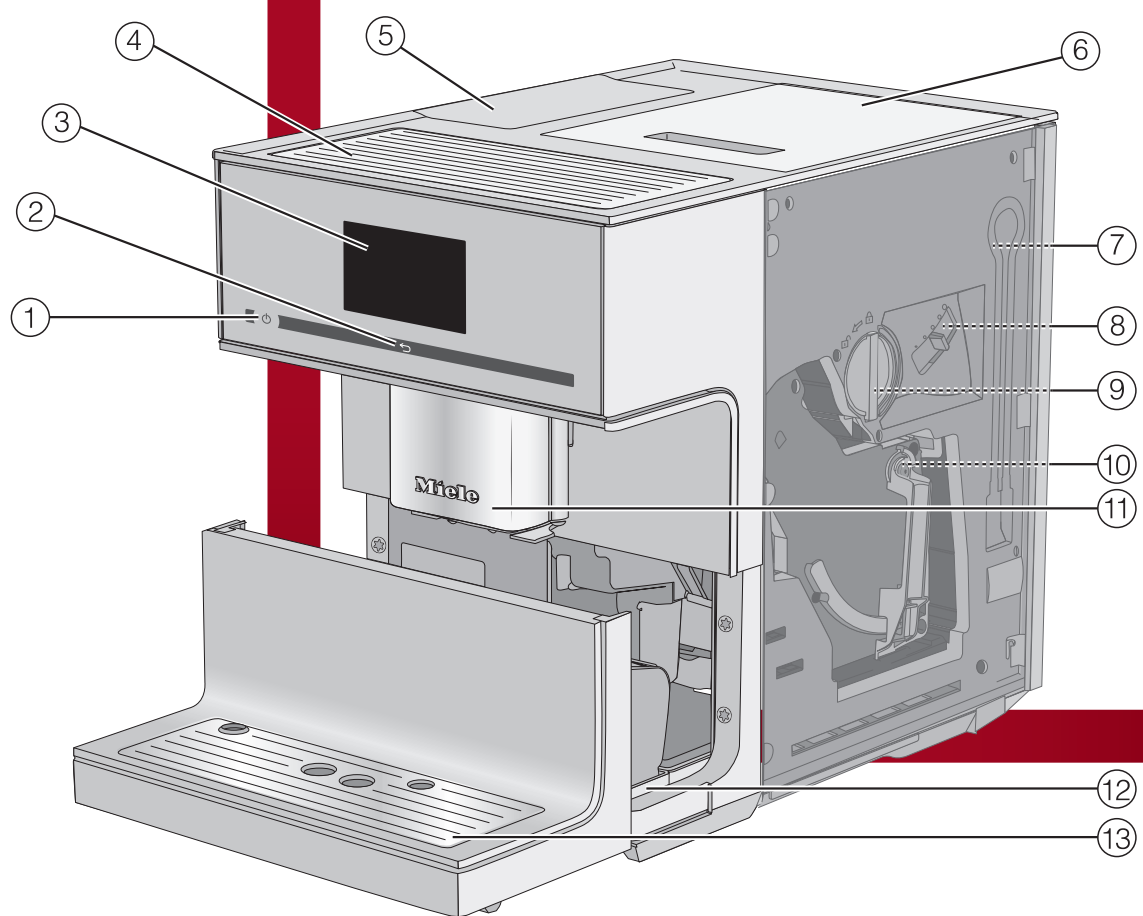

- 1 커피/끄기 버튼
- 2 뒤로 가기 버튼
- 3 터치 디스플레이
- 4 컵 예열
- 5 물통
- 6 원두통
- 7 우유관 고정 위치
- 8 그라인더 설정
- 9 스크류가 포함된 원두가루 투입구
- 10 혼합기

- 11 중앙 추출구(높이조절 가능, 조영 포함) 및 온수 추출구
- 12 덮개와 찌꺼기통이 포함된 물받이
- 13 물받이 커버가 장착된 하단 패널
- 14 우유통
- 15 우유 사이펀
- 16 우유관

작동음료 살펴보기

사용 준비

물통 채우기

물통의 물은 매일 갈아주십시오.

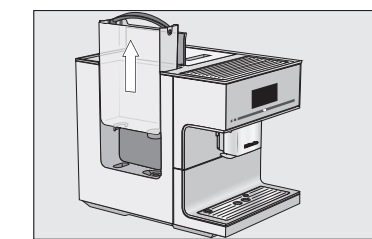

- 신선하고 차가운 물을 물통의 "최대" 표시까지 붓습니다.

원두통 채우기

원두통에는 로스팅된 커피원두만 넣으십시오.

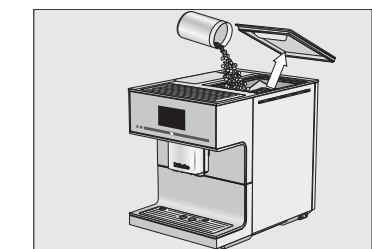

- 원두통에 로스팅된 원두를 넣으십시오.

커피머신 가이드/사용 준비

음료 만들기

음료 만들기

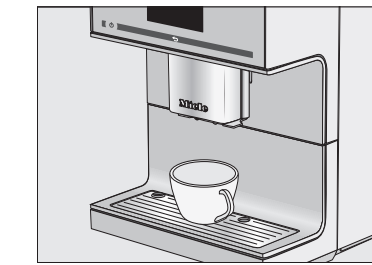

- 중앙 추출구 아래에 컵을 두십시오.
- 음료를 선택하십시오.

- 음료 기호:
- 에스프레소
 - 커피
 - 카푸치노
 - 라떼 마끼아또

음료 취소

- 정지 또는 취소를 누릅니다.

더블샷

향이 더 진하고 강한 커피를 즐기고 싶으시면 더블샷 기능을 선택하십시오. 이 경우, 더 많은 원두가 그라인딩되고 브루잉 시간이 절반 정도로 짧아집니다.

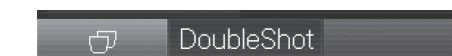

- 커피가 만들어지는 동안 더블샷을 누릅니다.

fold here

음료 만들기

두 잔 추출

두 컵을 동시에 채우려면:



- 중앙 추출구의 각 커피 배출구 아래에 컵을 두십시오.
- ↵ 을 누릅니다.
- 음료를 선택하십시오.

우유 추출

높은 품질의 우유 거품을 위해 항상 차가운 우유(< 10 °C)를 사용하십시오.

우유 사이펀이나 우유통 뚜껑에 삽입할 수 있는 연결 부품이 함께 배송됩니다.
팁: 우유관을 쉽게 장착하려면 중앙 추출구가 유지 관리 위치에 있어야 합니다.

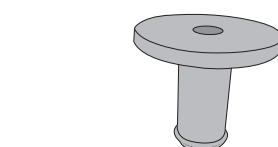

- ↵ 버튼을 3 초간 누릅니다.

우유 사이펀 준비

우유 사이펀을 사용하면 우유 팩이나 기타 적절한 용기에서 직접 우유를 추출할 수 있습니다.

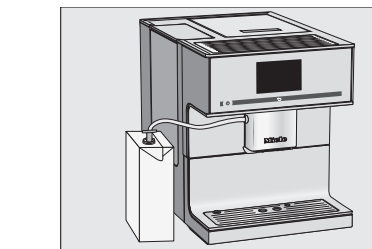

- 우유 사이펀을 우유에 담급니다. 커피머신 옆에 우유통을 놓습니다.
- 우유관으로 중앙 추출구와 우유 사이펀을 연결합니다.

우유통 사용법

- 우유통의 윗 테두리 아래 최소 2cm를 남겨두고 우유를 채웁니다.

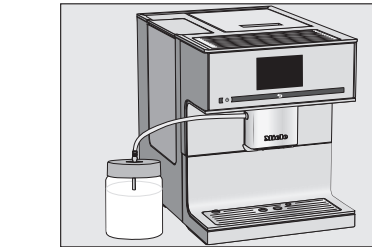

- 커피머신 옆에 우유통을 두고 우유관으로 중앙 추출구와 우유 사이펀을 연결합니다.

차 만들기

온수는 녹차, 허브차, 과일차 및 홍차를 추출하기에 최적인 온도로 가열됩니다.
■ 티 필터 또는 티백을 찻잔에 놓습니다.
■ 컵을 온수 추출구 아래에 두십시오.

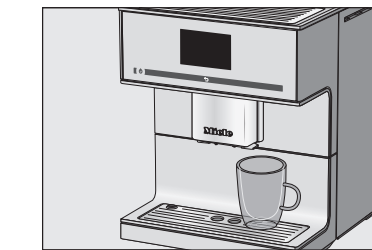

- 디스플레이에서 차 종류를 선택합니다. 온수가 컵으로 배출됩니다.
- 적절한 시간이 지나면 찻잎 또는 티백을 제거합니다.



티타이머를 누르고 차를 우려낼 시간을 선택합니다. 확인 후 OK를 누릅니다. (티 타이머는 설정 | 타이머 | 티타이머에서 활성화해야 합니다.)

청소 및 관리

사용설명서에 있는 세척 및 유지 관리에 대한 자세한 정보를 읽고 따르십시오. 사용 후 매일 커피머신을 세척하십시오.

권장 세척 주기	무엇을 세척/유지관리해야 하나?
매일 (하루 사용 마감 시)	- 물통 - 우유통/우유 사이펀 - 찌꺼기통 - 물받이 및 물받이 커버 - 컵 테두리 센서
주 1 회 (심하게 오염된 경우 더 자주 세척)	- 중앙 추출구 - 혼합기 - 혼합기 아래 부분 및 물받이 - 케이스
한 달에 한 번	- 원두통 - 원두가루 투입구 및 스크류 - 물통 필터(또는 필요에 따라)
알림 시	- 우유관 - 혼합기 기동때 제거 (세척제 사용) - 기기 물때 제거 (물때 제거제 사용)

손이나 식기세척기로 세척

다음 품목은 손으로만 세척하십시오.

- 중앙 추출구의 스테인리스 스틸 커버
- 컵 테두리 센서
- 혼합기
- 원두통 뚜껑
- 하단 패널

다음 부품은 식기세척기로 세척할 수 있습니다.

- 물받이와 덮개
- 물받이 커버
- 찌꺼기통
- 물통
- 중앙 추출구 (스테인리스 스틸 커버 제외)
- 원두가루 투입구 및 스크류
- 우유통/우유 사이펀

fold here

fold here