

Οδηγίες χρήσης και τοποθέτησης Επαγωγικές εστίες



Διαβάστε **οπωσδήποτε** τις οδηγίες χρήσης και τοποθέτησης πριν από την τοποθέτηση, εγκατάσταση και θέση σε λειτουργία. Έτσι προστατεύετε τον εαυτό σας αλλά και τη συσκευή από οποιαδήποτε βλάβη.

Πίνακας περιεχομένων

Υποδείξεις ασφαλείας.....	7
Βιωσιμότητα και προστασία του περιβάλλοντος.....	21
Γνωριμία με τη συσκευή	22
Εστία	22
Όργανα χειρισμού και ενδείξεων.....	24
Χαρακτηριστικά εστιών	26
Σύστημα διαχείρισης ισχύος	27
Βασικές αρχές χειρισμού	28
Σύνδεση σε δίκτυο.....	29
Miele@home.....	29
Λειτουργίες.....	30
Con@ctivity.....	30
Διαρκής αναγνώριση σκεύους	30
Αναγνώριση μαγειρικού σκεύους/μεγέθους μαγειρικού σκεύους	30
Επιφάνεια μαγειρέματος PowerFlex XL	30
Λειτουργία Booster στις βαθμίδες ισχύος της εστίας	30
Stop and Go	30
Διευρυμένες βαθμίδες ισχύος	30
Αυτόματη προθέρμανση	30
Χρονόμετρο	31
Κλείδωμα συστήματος	31
Κλείδωμα λειτουργίας.....	31
Λειτουργία Recall.....	31
Διατήρηση θερμότητας	31
Προστασία από το σκούπισμα.....	31
Απορροφητήρας	31
Προγραμματισμός.....	31
Λειτουργία επίδειξης	31
Ένδειξη υπολειπόμενης θερμότητας.....	31
Απενεργοποίηση ασφαλείας.....	32
Προστασία από υπερθέρμανση	33
Στοιχεία εστιών	33
Έναρξη λειτουργίας.....	34
Αφαίρεση της εστίας από τη συσκευασία της	34
Καθαρισμός της εστίας για πρώτη φορά	34
Πρώτη έναρξη λειτουργίας της εστίας.....	34
Πρώτη έναρξη λειτουργίας του απορροφητήρα.....	34
Miele@home	35
Εγκατάσταση εφαρμογής Miele.....	35
Ρύθμιση του Miele@home.....	35

Χειρισμός	39
Υποδείξεις ασφαλείας για τον χειρισμό.....	39
Ενεργοποίηση εστίας.....	40
Απενεργοποίηση εστίας/ζώνης μαγειρέματος.....	40
Τοποθέτηση μαγειρικού σκεύους.....	40
Βαθμίδα ισχύος.....	41
Ρύθμιση βαθμίδας ισχύος.....	41
Ρύθμιση βαθμίδας ισχύος – επέκταση εύρους ρύθμισης.....	41
Αλλαγή βαθμίδας ισχύος.....	41
Μη αυτόματη σύνδεση/αποσύνδεση ζωνών μαγειρέματος PowerFlex XL.....	41
Booster.....	42
Ενεργοποίηση λειτουργίας Booster.....	42
Απενεργοποίηση λειτουργίας Booster.....	42
Stop and Go.....	43
Ενεργοποίηση της λειτουργίας Stop and Go.....	43
Απενεργοποίηση της λειτουργίας Stop and Go.....	43
Αυτόματη προθέρμανση.....	44
Ενεργοποίηση αυτόματης προθέρμανσης.....	44
Απενεργοποίηση της αυτόματης προθέρμανσης.....	44
Χρονόμετρο.....	45
Ρύθμιση διάρκειας χρονομέτρου.....	45
Ρύθμιση χρονομέτρου.....	45
Αλλαγή χρονομέτρου.....	45
Διαγραφή χρονομέτρου.....	45
Ρύθμιση χρόνου απενεργοποίησης.....	46
Αλλαγή χρόνου απενεργοποίησης.....	46
Διαγραφή χρόνου απενεργοποίησης.....	46
Ρύθμιση περισσότερων χρόνων απενεργοποίησης.....	46
Εμφάνιση χρόνων απενεργοποίησης.....	46
Ταυτόχρονη χρήση των λειτουργιών χρονομέτρου.....	47
Κλειδώμα συστήματος.....	48
Ενεργοποίηση κλειδώματος συστήματος.....	48
Απενεργοποίηση κλειδώματος συστήματος.....	48
Κλειδώμα λειτουργίας.....	48
Ενεργοποίηση κλειδώματος λειτουργίας.....	48
Απενεργοποίηση κλειδώματος λειτουργίας.....	48
Ενεργοποίηση λειτουργίας Recall.....	49
Ενεργοποίηση/απενεργοποίηση διατήρησης θερμότητας.....	49
Προστασία για καθάρισμα.....	49
Ενεργοποίηση προστασίας για καθάρισμα.....	49
Απενεργοποίηση προστασίας για καθάρισμα.....	49

Πίνακας περιεχομένων

Απορροφητήρας	50
Ρύθμιση βαθμίδας ισχύος.....	50
Απενεργοποίηση απορροφητήρα.....	50
Ενεργοποίηση λειτουργίας Booster.....	50
Απενεργοποίηση λειτουργίας Booster	50
Προσωρινή απενεργοποίηση της λειτουργίας Con@ctivity	50
Ενεργοποίηση παράτασης λειτουργίας	51
Απενεργοποίηση παράτασης λειτουργίας	51
Στοιχεία εστιών	52
Προβολή ονόματος μοντέλου/αριθμού σειράς	52
Εμφάνιση έκδοσης λογισμικού.....	52
Ενεργοποίηση/απενεργοποίηση λειτουργίας επίδειξης	52
Περιοχές ρύθμισης των βαθμίδων ισχύος	53
Χρήσιμες πληροφορίες	54
Η εστία σας	54
Τρόπος λειτουργίας επαγωγικών εστιών	54
Θόρυβοι	54
Σκευή μαγειρέματος.....	55
Απορροφητήρας	56
Τρόπος λειτουργίας του απορροφητήρα.....	56
Μετρητής ωρών λειτουργίας.....	57
Συμβουλές για την απαγωγή αέρα	57
Προσαρμογή ρυθμίσεων	58
Καθαρισμός και φροντίδα	62
Υποδείξεις ασφάλειας για τον καθαρισμό και τη φροντίδα.....	62
Καθαρισμός υαλοκεραμικών επιφανειών	63
Μέρη κατάλληλα για πλυντήρια πιάτων	63
Σχάρα κάλυψης	64
Αφαίρεση σχάρας κάλυψης.....	64
Καθαρισμός της σχάρας κάλυψης στο χέρι.....	64
Καθαρισμός της σχάρας κάλυψης στο πλυντήριο πιάτων.....	64
Φίλτρο λίπους.....	64
Αφαίρεση φίλτρου λίπους	64
Καθαρισμός του φίλτρου λίπους στο χέρι.....	64
Καθαρισμός του φίλτρου λίπους στο πλυντήριο πιάτων	65
Τοποθέτηση φίλτρου λίπους	65
Μηδενισμός του μετρητή ωρών λειτουργίας των φίλτρων λίπους	65
Φίλτρο οσμών (μόνο KMDA 7676 FL-U).....	65
Αντικατάσταση φίλτρου οσμών (μόνο KMDA 7676 FL-U).....	65
Μηδενισμός μετρητή ωρών λειτουργίας φίλτρου οσμών (μόνο KMDA 7676 FL-U).....	66

Πίνακας περιεχομένων

Καθαρισμός συλλέκτη υδρατμών απορροφητήρα	66
Καθαρισμός εσωτερικού μέρους του περιβλήματος απορροφητήρα.....	67
Καθαρισμός εσωτερικού χώρου της μονάδας τουρμπίνας	67
Ακατάλληλα καθαριστικά	67
Αντιμετώπιση προβλημάτων	68
Ενδείξεις/μηνύματα οθόνης	68
Απρόβλεπτη συμπεριφορά	70
Ανεπαρκές αποτέλεσμα	72
Γενικά προβλήματα ή τεχνικές βλάβες	72
Service	75
Επικοινωνία σε περίπτωση βλάβης	75
Πινακίδα τύπου	75
Εγγύηση	75
Στοιχεία για τα ινστιτούτα ελέγχου	76
Πρόσθετα εξαρτήματα	77
Εγκατάσταση	78
Υποδείξεις ασφαλείας για τον εντοιχισμό	78
Επιπρόσθετες υποδείξεις ασφαλείας για τη λειτουργία με εξαγωγή αέρα	80
Επιπρόσθετες υποδείξεις ασφαλείας για τη λειτουργία Plug and Play.....	81
Επιπρόσθετες υποδείξεις ασφαλείας για τοποθέτηση από επάνω.....	82
Επιπρόσθετες υποδείξεις ασφαλείας για κωνευτή τοποθέτηση.....	83
Αποστάσεις ασφαλείας	84
Δυνατότητες λειτουργίας.....	87
Παραδείγματα τοποθέτησης.....	88
Διαστάσεις τοποθέτησης για τοποθέτηση από επάνω	90
KMDA 7676 FL-A, KMDA 7676 FL-U.....	90
Λειτουργία με εξαγωγή αέρα και λειτουργία με καθοδηγούμενη ανακυκλοφορία αέρα, τοποθέτηση από πάνω	91
Plug and Play, τοποθέτηση από πάνω	92
Διαστάσεις τοποθέτησης για κωνευτή τοποθέτηση	93
KMDA 7676 FL-A, KMDA 7676 FL-U.....	93
Λειτουργία με εξαγωγή αέρα και λειτουργία με καθοδηγούμενη ανακυκλοφορία αέρα, κωνευτή τοποθέτηση	94
Plug and Play, κωνευτή τοποθέτηση	95
Σύνδεση σε επαφή παραθύρου.....	96
Τοποθέτηση εστίας από πάνω, λειτουργία εξαγωγής αέρα και καθοδηγούμενης ανακυκλοφορίας αέρα	98
Τοποθέτηση εστίας από πάνω, Plug and Play	99
Χωνευτή τοποθέτηση εστίας, λειτουργία εξαγωγής αέρα και καθοδηγούμενης ανακυκλοφορίας αέρα	101
Χωνευτή τοποθέτηση εστίας, Plug and Play.....	102

Πίνακας περιεχομένων

Περιγραμμά τοιχώματος χωρίς σχέδιο διάτρησης	105
Δημιουργία ανοίγματος στο πίσω τοίχωμα για τοποθέτηση από πάνω και βάθος εντοιχισμού 23,8 cm	105
Δημιουργία ανοίγματος στο πίσω τοίχωμα για κωνευτή τοποθέτηση και βάθος εντοιχισμού 23,8 cm	106
Δημιουργία ανοίγματος στο πίσω τοίχωμα για τοποθέτηση από πάνω και βάθος εντοιχισμού 24,8 cm	107
Δημιουργία ανοίγματος στο πίσω τοίχωμα για κωνευτή τοποθέτηση και βάθος εντοιχισμού 24,8 cm	108
Ηλεκτρική σύνδεση	109
Τεχνικά χαρακτηριστικά προϊόντος.....	112
Δήλωση πιστότητας.....	114

Αυτή η εστία ανταποκρίνεται πλήρως στις ισχύουσες προδιαγραφές ασφαλείας. Η παραβίαση της σωστής χρήσης της συσκευής είναι επικίνδυνη και για τον χειριστή και για τη συσκευή.

Διαβάστε τις οδηγίες χρήσης και τοποθέτησης προσεκτικά, πριν θέσετε σε λειτουργία την εστία. Σε αυτές υπάρχουν σημαντικές υποδείξεις για την τοποθέτηση, την ασφάλεια, τη χρήση και τη συντήρηση. Έτσι προστατεύετε τον εαυτό σας αλλά και τη συσκευή από οποιαδήποτε βλάβη στην εστία.

Σύμφωνα με τις προδιαγραφές IEC 60335-1, η εταιρεία Miele τονίζει κατηγορηματικά, ότι θα πρέπει οπωσδήποτε να διαβάσετε και να ακολουθείτε το κεφάλαιο για την τοποθέτηση της εστίας καθώς και τις υποδείξεις ασφαλείας.

Η Miele δεν μπορεί να θεωρηθεί υπεύθυνη για βλάβες που προκύπτουν από τη μη τήρηση αυτών των υποδείξεων.

Φυλάσσετε και ακολουθείτε πάντα τις οδηγίες χρήσης και σε περίπτωση αλλαγής του ιδιοκτήτη της συσκευής μην παραλείψετε να του παραδώσετε και τις οδηγίες χρήσης.

Υποδείξεις ασφαλείας

Χρήση σύμφωνα με τους κανονισμούς

- ▶ Η συσκευή αυτή είναι κατασκευασμένη μόνο για οικιακή χρήση ή για παρόμοια χρήση σε άλλους χώρους.
- ▶ Η συσκευή αυτή δεν προορίζεται για χρήση σε εξωτερικούς χώρους.
- ▶ Η συσκευή αυτή προορίζεται αποκλειστικά και μόνο για οικιακή χρήση και συγκεκριμένα για την παρασκευή και το ζέσταμα φαγητών. Οποιαδήποτε άλλη χρήση δεν επιτρέπεται.
- ▶ Δεν επιτρέπεται η χρήση της συσκευής από άτομα, τα οποία λόγω της ψυχικής ή διανοητικής τους κατάστασης, της έλλειψης εμπειρίας ή λόγω άγνοιας δεν είναι σε θέση να τη χειριστούν με ασφάλεια. Επιτρέπεται μόνο υπό την επιτήρηση ή τις οδηγίες ενός άλλου υπεύθυνου ατόμου. Αυτά τα άτομα επιτρέπεται να χρησιμοποιήσουν τη συσκευή χωρίς επιτήρηση, μόνο όταν τους δοθούν οι κατάλληλες οδηγίες, ώστε να μπορούν να τη χρησιμοποιήσουν με ασφάλεια. Πρέπει να αναγνωρίζουν και να καταλαβαίνουν τους πιθανούς κινδύνους ενός λάθους χειρισμού.

Προστασία για τα παιδιά

- ▶ Πρέπει να κρατάτε μακριά από την εστία παιδιά κάτω των 8 ετών, εκτός εάν βρίσκονται διαρκώς υπό την επιτήρησή σας.
- ▶ Παιδιά άνω των 8 ετών επιτρέπεται να χρησιμοποιήσουν τη συσκευή χωρίς επιτήρηση, μόνο όταν τους δοθούν οι κατάλληλες οδηγίες σχετικά με αυτήν, ώστε να μπορούν να τη χρησιμοποιήσουν με ασφάλεια. Πρέπει να αναγνωρίζουν και να καταλαβαίνουν τους πιθανούς κινδύνους ενός λάθος χειρισμού.
- ▶ Τα παιδιά δεν επιτρέπεται να καθαρίζουν τη συσκευή χωρίς επιτήρηση.
- ▶ Επιτηρείτε πάντα τα παιδιά που παίζουν κοντά στη συσκευή και μην τα αφήνετε ποτέ να παίζουν με αυτή.
- ▶ Η συσκευή, κατά τη λειτουργία της, είναι καυτή και παραμένει έτσι για λίγο χρόνο μετά τη διακοπή της λειτουργίας της. Κρατάτε λοιπόν τα παιδιά μακριά από τη συσκευή, μέχρι να κρυώσει σε τέτοιο βαθμό, ώστε να μην υπάρχει κίνδυνος εγκαύματος.
- ▶ Κίνδυνος εγκαύματος. Μην αποθηκεύετε σε χώρους που βρίσκονται πάνω ή πίσω από την εστία αντικείμενα που θα μπορούσαν να ενδιαφέρουν τα παιδιά. Υπάρχει κίνδυνος να ανέβουν τα παιδιά στη συσκευή.
- ▶ Κίνδυνος εγκαύματος. Τοποθετείτε τις λαβές από κατσαρόλες και τηγάνια στο πλάι πάνω από την επιφάνεια εργασίας, έτσι ώστε τα παιδιά να μην μπορούν να κατεβάσουν τα σκεύη από τις εστίες και να καούν.
- ▶ Κίνδυνος ασφυξίας. Τα παιδιά μπορεί κατά το παιχνίδι να τυλιχτούν στο υλικό συσκευασίας (π.χ. μεμβράνη) ή να το βάλουν στο κεφάλι τους και πάθουν ασφυξία. Κρατάτε τα παιδιά μακριά από τα υλικά συσκευασίας. Κρατάτε το υλικό συσκευασίας μακριά από τα παιδιά.
- ▶ Χρησιμοποιείτε το κλειδωμα λειτουργίας, για να μην μπορούν τα παιδιά να θέσουν τη συσκευή σε λειτουργία χωρίς την επιτήρησή σας. Όταν χρησιμοποιείτε την εστία, ενεργοποιείτε το κλειδωμα συσκευής, έτσι ώστε τα παιδιά να μην μπορούν να αλλάξουν τις (επιλεγμένες) ρυθμίσεις.

Υποδείξεις ασφαλείας

Τεχνική ασφάλεια

► Η εγκατάσταση, οι επισκευές και η συντήρηση πρέπει να γίνονται μόνο από ειδικευμένους τεχνικούς, αλλιώς μπορεί να δημιουργηθούν σημαντικοί κίνδυνοι για το χειριστή.

► Βλάβες στη συσκευή μπορεί να θέσουν σε κίνδυνο την ασφάλειά σας. Ελέγχετε τη συσκευή για εξωτερικές ζημιές. Μην θέτετε ποτέ σε λειτουργία μια συσκευή με εμφανείς ζημιές.

► Είναι δυνατή η προσωρινή ή μόνιμη λειτουργία σε ένα αυτόνομο ή μη δικτυακό σύστημα παροχής ηλεκτρικής ενέργειας (όπως αυτόνομα δίκτυα, εφεδρικά συστήματα). Απαραίτητη προϋπόθεση για τη λειτουργία είναι το σύστημα τροφοδοσίας να συμμορφώνεται με τις προδιαγραφές του προτύπου EN 50160 ή συγκρίσιμων προδιαγραφών.

Τα μέτρα προστασίας που προβλέπονται στην οικιακή εγκατάσταση και σε αυτό το προϊόν της Miele πρέπει επίσης να διασφαλίζουν τη λειτουργία τους σε απομονωμένη λειτουργία ή σε μη δικτυακή λειτουργία ή να αντικαθίστανται από ισοδύναμα μέτρα στην εγκατάσταση. Όπως περιγράφεται, για παράδειγμα, στην τρέχουσα έκδοση του VDE-AR-E 2510-2.

► Η συσκευή αυτή σας εγγυάται ηλεκτρική ασφάλεια, εφόσον συνδεθεί με σύστημα γείωσης σύμφωνα προς τις ισχύουσες προδιαγραφές. Είναι πολύ σημαντικό, να υπάρχει αυτή η βασική προϋπόθεση ασφαλείας. Σε περίπτωση αμφιβολίας θα πρέπει να ελεγχθεί η ηλεκτρική εγκατάσταση από έναν ειδικό.

► Τα στοιχεία ηλεκτρικής σύνδεσης (τάση και συχνότητα), που αναγράφονται στην πινακίδα τύπου της συσκευής πρέπει οπωσδήποτε να συμφωνούν με το ηλεκτρικό σας δίκτυο, για να μην προκληθούν βλάβες στη συσκευή.

Συγκρίνετε αυτά τα στοιχεία πριν τη σύνδεση. Αν έχετε αμφιβολίες ρωτήστε τον ηλεκτρολόγο σας.

► Το πολύπριζο ή η μπαλαντέζα δεν παρέχουν την απαιτούμενη ασφάλεια (κίνδυνος πυρκαγιάς). Μην συνδέετε τη συσκευή μέσω αυτών με το ηλεκτρικό ρεύμα.

► Για λόγους ασφαλείας χρησιμοποιείτε τη συσκευή, μόνο μετά τον εντοπισμό της, έτσι ώστε να είναι εγγυημένη η ασφαλής λειτουργία της.

► Η συσκευή αυτή δεν επιτρέπεται να τοποθετείται και να λειτουργεί σε χώρους που βρίσκονται εν κινήσει (π.χ. πλοία).

- ▶ Αν αγγίξετε συνδέσεις από τις οποίες διέρχεται ηλεκτρικό ρεύμα καθώς και αν κάνετε αλλαγές στην ηλεκτρική και μηχανική κατασκευή είναι επικίνδυνο για σας και μπορεί να προκαλέσει ανωμαλίες στη λειτουργία της συσκευής.
Μην ανοίγετε ποτέ το περίβλημα της συσκευής.
- ▶ Κάθε απαίτηση που αφορά την εγγύηση χάνεται, σε περίπτωση που η συσκευή δεν επισκευαστεί από εξουσιοδοτημένο τεχνίτη του Miele Service.
- ▶ Μόνο με γνήσια ανταλλακτικά μπορεί να εγγυηθεί η Miele ότι η συσκευή θα ανταποκρίνεται πλήρως στις προδιαγραφές ασφαλείας με τις οποίες έχει κατασκευαστεί. Διάφορα μέρη της συσκευής που έχουν υποστεί βλάβη, θα πρέπει να αντικατασταθούν μόνο με τέτοια ανταλλακτικά.
- ▶ Η εστία δεν προορίζεται για χρήση με εξωτερικό χρονοδιακόπτη ή με σύστημα τηλεχειρισμού.
- ▶ Η εστία πρέπει να συνδεθεί στο ηλεκτρικό δίκτυο από εξειδικευμένο ηλεκτρολόγο (βλ. κεφάλαιο «Εγκατάσταση», ενότητα «Ηλεκτρική σύνδεση»).
- ▶ Αν παρουσιαστεί βλάβη στο καλώδιο ηλεκτρικής σύνδεσης, θα πρέπει να αντικατασταθεί από ηλεκτρολόγο με ειδικό αντίστοιχο καλώδιο (βλ. κεφάλαιο «Εγκατάσταση», ενότητα «Ηλεκτρική σύνδεση»).

Υποδείξεις ασφαλείας

► Σε εργασίες εγκατάστασης και συντήρησης, καθώς και επισκευών πρέπει να αποσυνδέετε τη συσκευή εντελώς από το ηλεκτρικό ρεύμα. Αυτό γίνεται τότε μόνο όταν:

- κλείσετε τις ασφάλειες στον ηλεκτρικό πίνακα ή
- ξεβιδώσετε και αφαιρέσετε τις βιδωτές ασφάλειες από τον ηλεκτρικό πίνακα ή
- βγάλετε το φικ (αν υπάρχει) από την πρίζα. Για να γίνει αυτό μην τραβάτε το καλώδιο, αλλά το φικ.

► Κίνδυνος ηλεκτροπληξίας. Αν παρουσιαστεί κάποιο ράγισμα, άνοιγμα ή ρωγμή στην κεραμική επιφάνεια των εστιών, δεν τις θέτετε σε λειτουργία ή διακόπτετε αμέσως τη λειτουργία τους. Βγάζετε το φικ της εστίας από την πρίζα. Επικοινωνείτε με το Miele Service.

► Αν η εστία έχει τοποθετηθεί πίσω από ξύλινη πρόσοψη (π.χ. μια πόρτα), μην την κλείνετε ποτέ, όταν τη χρησιμοποιείτε. Πίσω από την κλειστή πρόσοψη συγκεντρώνονται θερμότητα και υγρασία. Έτσι μπορεί να πάθουν ζημιά η εστία, το ντουλάπι εντοιχισμού και το δάπεδο. Κλείνετε την ξύλινη πρόσοψη τότε μόνο, όταν οι ενδείξεις υπολοίπου θερμότητας έχουν σβήσει.

Ταυτόχρονη λειτουργία σε χώρο που λειτουργεί και άλλου είδους θέρμανση

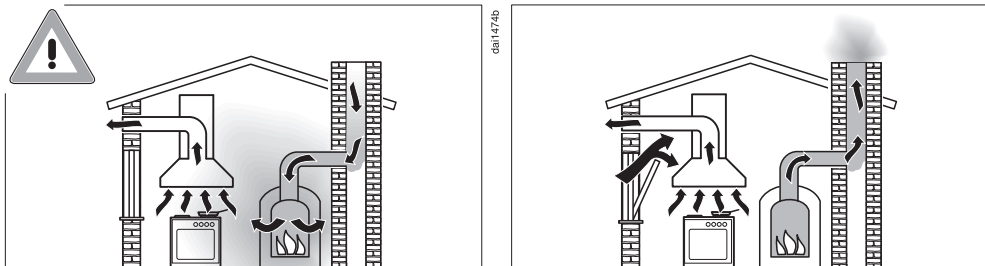

⚠ Κίνδυνος δηλητηρίασης από καυσαέρια!

Όταν στο χώρο που λειτουργεί ο απορροφητήρας, υπάρχουν και εστίες θέρμανσης εξαρτώμενες από την ανάνεωση του αέρα, πρέπει να δοθεί ιδιαίτερη προσοχή στις συνθήκες λειτουργίας. Εστίες θέρμανσης εξαρτώμενες από την ανάνεωση του αέρα συλλέγουν τον αέρα καύσης τους από τον χώρο τοποθέτησης και οδηγούν τα καυσαέρια τους στο ύπαιθρο (π.χ. μέσω μιας καμινάδας). Αυτές μπορεί να είναι π.χ. σόμπες αερίου, πετρελαίου ή κάρβουνου, θερμοσίφωνο ή θέρμανση αερίου, boiler, εστίες ή φούρνοι.

Ο απορροφητήρας απορροφά κατά τη λειτουργία του ποσότητα αέρα από την κουζίνα και από τα διπλανά δωμάτια. Αυτό ισχύει για τους παρακάτω τρόπους λειτουργίας:

- λειτουργία εξαγωγής αέρα,
- λειτουργία με ανακύκλωση αέρα με κουτί κυκλοφορίας αέρα τοποθετημένο εκτός του δωματίου.

Χωρίς λοιπόν την απαραίτητη τροφοδότηση των εστιών αυτών θέρμανσης με φρέσκο αέρα, δημιουργείται μια υποπίεση. Οι εστίες λαμβάνουν πολύ μικρή ποσότητα αέρα καύσης. Αυτό επιδρά αρνητικά στη διαδικασία καύσης.

Δηλητηριώδη καυσαέρια μπορεί να εισέλθουν από την καμινάδα ή το μπουρί μέσα στα δωμάτια.

Κίνδυνος για τη ζωή σας!

Υποδείξεις ασφαλείας

Για να λειτουργεί ο απορροφητήρας ταυτόχρονα με άλλες εστίες θέρμανσης χωρίς κανένα πρόβλημα, θα πρέπει να επιτευχθεί μια υποπίεση το ανώτερο 4 Pa (0,04 mbar), ούτως ώστε να μην υπάρχει κίνδυνος επαναρρόφησης των καυσαερίων που δημιουργούν οι εστίες θέρμανσης.

Το κατάλληλο επίπεδο υποπίεσης επιτυγχάνεται, όταν έχετε προβλέψει στο χώρο ένα μόνιμο άνοιγμα (π.χ. σε μια πόρτα ή ένα παράθυρο), έτσι ώστε να εισέρχεται πάντα ο απαραίτητος για την καύση φρέσκος αέρας στους εσωτερικούς χώρους. Εδώ πρέπει να δοθεί ιδιαίτερη προσοχή στη διάμετρο του ανοίγματος. Το άνοιγμα ενός κοινού τηλεσκοπικού σωλήνα τοίχου δεν επαρκεί για τη σωστή τροφοδότηση των χώρων με φρέσκο αέρα.

Κατά τον υπολογισμό περιεκτικότητας του αέρα σε οξυγόνο, πρέπει να γίνει μέτρηση όλων των χώρων μιας κατοικίας. Συμβουλευτείτε σχετικά έναν κατάλληλο τεχνικό καμινάδων.

Αν ο απορροφητήρας σας πρόκειται να λειτουργεί μόνο με ανακύκλωση αέρα, όπου ο αέρας θα επανέρχεται στον χώρο τοποθέτησης, οι παραπάνω περιορισμοί δεν ισχύουν.

Σωστή χρήση

▶ Η συσκευή, όταν λειτουργεί, είναι καυτή και παραμένει έτσι για λίγο χρόνο μετά τη διακοπή της λειτουργίας της. Μόνο όταν σβήσει η ένδειξη υπολοίπου θερμότητας, δεν υπάρχει πια κίνδυνος εγκαύματος.

▶ Λάδια και λίπη μπορεί να πάρουν φωτιά αν υπερθερμανθούν. Έχετε πάντα υπό την προσοχή σας την εστία, όταν μαγειρεύετε με λάδια ή λίπη. Μη σβήσετε ποτέ με νερό τη φωτιά που προκλήθηκε από λάδι ή λίπος. Θέτετε εκτός λειτουργίας τη συσκευή.

Σβήνετε προσεκτικά τις φλόγες με ένα καπάκι ή με ένα ειδικό πανί που σβήνει τη φωτιά.

▶ Μην απομακρύνετε από τη συσκευή, όταν αυτή είναι σε λειτουργία! Να επιβλέπετε διαρκώς σύντομες διαδικασίες μαγειρέματος και ψησίματος.

▶ Από την ανοιχτή φωτιά μπορεί να προκύψει πυρκαγιά.

Το φλαμπέ απαγορεύεται. Όταν ο απορροφητήρας βρίσκεται σε λειτουργία, τραβάει τις φλόγες στο φίλτρο. Τυχόν συσσωρευμένα λίπη μπορεί να αρπάξουν φωτιά

▶ Όταν θερμαίνονται σπρέι, εύφλεκτα υγρά ή αντικείμενα, μπορούν να πιάσουν φωτιά. Για τον λόγο αυτόν μην αποθηκεύετε εύφλεκτα αντικείμενα σε συρτάρια απευθείας κάτω από τη συσκευή. Αν υπάρχει ενδεχομένως συρτάρι με θήκες για μαχαιροπίρουνα θα πρέπει αυτό να είναι από θερμοανθεκτικό υλικό.

▶ Μην θερμαίνετε ποτέ άδεια σκεύη.

▶ Στα κλειστά μεταλλικά κουτιά κατά την κονσερβοποίηση και το ζέσταμα δημιουργείται υπερπίεση, εξαιτίας της οποίας μπορεί να εκραγούν. Μη χρησιμοποιείτε την εστία για κονσερβοποίηση και ζέσταμα μεταλλικών κουτιών.

▶ Όταν η εστία καλύπτεται, υπάρχει κίνδυνος αν την θέσετε κατά λάθος σε λειτουργία ή αν υπάρχει υπόλοιπο θερμότητας, το υλικό του καλύμματος να πιάσει φωτιά, να λιώσει ή να σπάσει. Μη καλύπτετε ποτέ την εστία, π.χ. με κάποιο κάλυμμα, με πετσέτα ή με προστατευτική μεμβράνη κουζινών.

Υποδείξεις ασφαλείας

- ▶ Αν είναι αναμμένες οι εστίες ή τις ανάψετε κατά λάθος ή όταν υπάρχει υπόλοιπο θερμότητας, υπάρχει κίνδυνος, τα μεταλλικά αντικείμενα που είναι τοποθετημένα στην εστία να υπερθερμανθούν. Άλλα αντικείμενα ανάλογα με το υλικό τους μπορεί να αρχίσουν να λειώνουν και να καίγονται. Τα υγρά καπάκια σκευών μπορεί να κολλήσουν. Μη χρησιμοποιείτε την εστία σαν βοηθητική επιφάνεια για να ακουμπάτε διάφορα αντικείμενα. Διακόπτετε τη λειτουργία των εστιών πάντα μετά τη χρήση!
- ▶ Υπάρχει κίνδυνος να καείτε από την καυτή εστία. Φοράτε πάντα μονωτικά γάντια ή χρησιμοποιείτε πλίνθινες πιάστρες σε όλη τη διάρκεια που μαγειρεύετε στις εστίες. Προσέχετε, ώστε οι πιάστρες να μην είναι υγρές. Τα υγρά ή νωπά υφάσματα μεταδίδουν τη θερμότητα καλύτερα και μπορούν να προκαλέσουν εγκαύματα μέσω ατμού.
- ▶ Ο απορροφητήρας μπορεί κατά το μαγείρεμα μπορεί να ζεσταθεί πάρα πολύ εξαιτίας των καυτών υδρατμών. Αγγίζετε το περίβλημα και τα φίλτρα λίπους τότε μόνο, όταν ο απορροφητήρας έχει κρυώσει.
- ▶ Όταν χρησιμοποιείτε μια πρίζα, που βρίσκεται κοντά στην εστία, προσέχετε, ώστε το καλώδιο της συσκευής που θα συνδέσετε (π.χ. μίξερ χειρός), να μην αγγίζει τις καυτές επιφάνειες της εστίας. Η μόνωση του καλωδίου θα μπορούσε έτσι να πάθει ζημιά.
- ▶ Το αλάτι, η ζάχαρη ή οι διάφοροι κόκκοι από το καθάρισμα των λαχανικών μπορεί να δημιουργήσουν γρατσουνιές στις εστίες, όταν βρίσκονται κάτω από τη βάση του σκεύους. Προσέχετε, ώστε το κεραμικό γυαλί και η βάση του σκεύους να είναι καθαρά, πριν τοποθετήσετε τα σκεύη στις εστίες.
- ▶ Αντικείμενα που μπορεί να πέσουν πάνω στην κεραμική επιφάνεια (ακόμη και ελαφρά αντικείμενα, όπως αλατιέρα) μπορεί να προκαλέσουν ρωγμές ή ανοίγματα στην κεραμική επιφάνεια. Προσέχετε να μην πέσουν αντικείμενα πάνω στην κεραμική επιφάνεια.
- ▶ Καυτά αντικείμενα επάνω στα πλήκτρα αφής και τις ενδείξεις μπορεί να καταστρέψουν το ηλεκτρονικό που βρίσκεται από κάτω. Μη τοποθετείτε ποτέ καυτές κατσαρόλες ή τηγάνια επάνω στα πλήκτρα αφής και τις ενδείξεις.

- ▶ Αν πέσει ζάχαρη σε στερεά ή υγρή μορφή καθώς και πλαστικό ή αλουμινόχαρτο πάνω στην καυτή εστία και λιώσουν, καταστρέφουν την κεραμική επιφάνεια, όταν κρυσώσουν. Θέτετε τη συσκευή αμέσως εκτός λειτουργίας και αφαιρείτε άμεσα και εντελώς αυτά τα υλικά από την εστία με την ειδική ξύστρα κεραμικών επιφανειών. Για να γίνει αυτό φορέστε μονωτικά γάντια. Καθαρίζετε την κεραμική επιφάνεια με ένα ειδικό καθαριστικό για κεραμικές επιφάνειες, μόλις αυτή κρυσώσει.
- ▶ Αν θερμαίνονται άδεια σκεύη επάνω στην εστία, μπορεί να προκληθούν ζημιές στην υαλοκεραμική επιφάνεια ή/και στα ίδια τα σκεύη. Μην απομακρύνετε από τη συσκευή, όταν αυτή είναι σε λειτουργία.
- ▶ Μη χρησιμοποιείτε κατσαρόλες ή τηγάνια που η βάση τους δεν είναι λεία ή έχει γραμμικά σχέδια. Υπάρχει κίνδυνος να προκαλέσουν γρατσουνιές στην κεραμική επιφάνεια.
- ▶ Σηκώνετε τα σκεύη, για να τα τοποθετήσετε στις εστίες. Έτσι, αποφεύγετε τη δημιουργία γραμμών και γρατσουνιών από την τριβή των σκευών στην επιφάνεια των εστιών.
- ▶ Λόγω της υψηλής ταχύτητας με την οποία θερμαίνονται οι επαγωγικές εστίες μπορεί κάτω από ακατάλληλες συνθήκες να φθάσει μέσα σε σύντομο χρόνο η βάση τους σκεύους τη θερμοκρασία ανάφλεξης λαδιού ή λίπους. Μην απομακρύνετε από τη συσκευή, όταν αυτή είναι σε λειτουργία.
- ▶ Θερμαίνετε λάδια και λίπη για 1 λεπτό το ανώτερο και μη χρησιμοποιείτε ποτέ γι' αυτόν τον σκοπό τη λειτουργία Booster.
- ▶ Πληροφορία για άτομα με βηματοδότη: Λάβετε υπόψη ότι δίπλα στις ενεργοποιημένες επαγωγικές εστίες δημιουργείται ηλεκτρομαγνητικό πεδίο. Αυτό είναι σχεδόν απίθανο να επηρεάσει έναν βηματοδότη. Αν όμως έχετε οποιαδήποτε αμφιβολία, απευθυνθείτε στον κατασκευαστή του βηματοδότη ή στο γιατρό σας.
- ▶ Το ηλεκτρομαγνητικό πεδίο της εστίας που έχει τεθεί σε λειτουργία μπορεί να επηρεάσει τη σωστή λειτουργία μαγνητικών αντικειμένων. Πιστωτικές κάρτες, αποθηκευτικά μέσα, αριθμομηχανές κ.λπ. δεν επιτρέπεται να βρίσκονται κοντά στις εστίες, όταν αυτές είναι σε λειτουργία.
- ▶ Τα μεταλλικά αντικείμενα που φυλάσσονται σε συρτάρι κάτω από την εστία μπορεί να ζεσταθούν υπερβολικά, αν η συσκευή λειτουργεί εντατικά για μεγάλο χρονικό διάστημα.

Υποδείξεις ασφαλείας

- ▶ Η συσκευή είναι εξοπλισμένη με τουρμπίνα ψύξης. Αν υπάρχει συρτάρι κάτω από την εντοιχισμένη εστία, φροντίστε να υπάρχει αρκετή απόσταση ανάμεσα στο περιεχόμενο του συρταριού και στο κάτω μέρος της εστίας, ώστε να διασφαλίζεται η επαρκής παροχή κρύου αέρα για την εστία.
- ▶ Αν κάτω από την εντοιχισμένη εστία υπάρχει συρτάρι, μην φυλάσσετε σε αυτό αιχμηρά ή μικρά αντικείμενα, χαρτιά, καρτοπετσέτες κτλ. Αυτά τα αντικείμενα μπορεί να εισχωρήσουν στις σχισμές αερισμού του περιβλήματος ή μπορεί να αναρροφηθούν μέσω αυτών και κατά συνέπεια να προκαλέσουν ζημιά στην τουρμπίνα αέρα ψύξης ή δυσλειτουργία στο σύστημα ψύξης.
- ▶ Μην τοποθετείτε σε καμία περίπτωση 2 σκεύη ταυτόχρονα πάνω σε μία ζώνη μαγειρέματος, ζώνη ψησίματος ή σε επιφάνεια μαγειρέματος Flex.
- ▶ Όταν το σκεύος ακουμπά μόνο εν μέρει στην εστία ή την εστία με ζώνη ψησίματος, οι χειρολαβές πιθανόν να γίνουν πολύ καυτές. Τοποθετείτε τα σκεύη πάντα στο κέντρο της εστίας ή της εστίας με ζώνη ψησίματος.
- ▶ Χρησιμοποιείτε την επιφάνεια μαγειρέματος Flex αποκλειστικά για ορθογώνιες ή οβάλ γάστρες.
- ▶ Η συσσώρευση λίπους και βρωμιάς εμποδίζουν τη σωστή λειτουργία του απορροφητήρα. Μην χρησιμοποιείτε ποτέ τον απορροφητήρα χωρίς φίλτρα λίπους, για να διασφαλίσετε ότι θα καθαρίζεται από τους υδρατμούς.
- ▶ Υπάρχει κίνδυνος πυρκαγιάς, αν ο καθαρισμός δεν διεξαχθεί σύμφωνα με τα στοιχεία που δίνονται σε αυτές τις οδηγίες χρήσης.
- ▶ Μην καλύπτετε τη σχάρα κάλυψης του απορροφητήρα κατά τη διάρκεια της λειτουργίας.
- ▶ Μην τοποθετείτε ζεστά σκεύη επάνω στη σχάρα κάλυψης του απορροφητήρα. Διαφορετικά, προκαλείται δυσλειτουργία του απορροφητήρα και η σχάρα κάλυψης μπορεί να υποστεί ζημιά.
- ▶ Υγρά που θα εισχωρήσουν μπορεί να καταστρέψουν τον απορροφητήρα. Κρατάτε μακριά τα υγρά από τον απορροφητήρα.
- ▶ Ο απορροφητήρας μπορεί να απορροφήσει ελαφριά αντικείμενα και έτσι να επηρεαστεί αρνητικά η λειτουργία του. Μην τοποθετείτε ελαφριά αντικείμενα (π.χ. πετσέτες, χαρτί) κοντά στον απορροφητήρα.

► Αν χρησιμοποιείτε μια επαγωγική πλάκα προσαρμογέα για μαγειρικά σκεύη, οι επαγωγικές γεννήτριες ενδέχεται να υποστούν βλάβη ή ακόμη και να καταστραφούν. Μην χρησιμοποιείτε επαγωγικές πλάκες προσαρμογέα.

Υποδείξεις ασφαλείας

Καθαρισμός και περιποίηση

- ▶ Ο ατμός μιας συσκευής ατμοκαθαρισμού μπορεί να εισχωρήσει σε ηλεκτρικά μέρη της συσκευής και να προκαλέσει βραχυκύκλωμα. Μη χρησιμοποιείτε σε καμιά περίπτωση συσκευές ατμοκαθαρισμού για τον καθαρισμό της συσκευής.
- ▶ Αν η εστία είναι εντοιχισμένη πάνω από φούρνο ή κουζίνα πυρόλυσης, δεν επιτρέπεται να τη θέσετε σε λειτουργία κατά τη διάρκεια του προγράμματος πυρόλυσης, γιατί μπορεί να ενεργοποιηθεί η προστασία υπερθέρμανσης της εστίας (βλ. κεφάλαιο «Γνωριμία με τη συσκευή», ενότητα «Απενεργοποίηση ασφαλείας»).

Σκεύη

- ▶ Χρησιμοποιείτε αποκλειστικά γνήσια ανταλλακτικά Miele. Αν χρησιμοποιήσετε εξαρτήματα άλλης μάρκας, χάνετε κάθε δικαίωμα να απαιτήσετε την προστασία και τα πλεονεκτήματα που περιέχονται μέσα στην εγγύηση.
- ▶ Η Miele σας παρέχει εγγύηση παράδοσης για λειτουργικά ανταλλακτικά έως και για 15 χρόνια, αλλά τουλάχιστον 10 χρόνια, μετά τη διακοπή της παραγωγής της σειράς της εστίας σας.

Συμβουλές για εξοικονόμηση ενέργειας

- Μαγειρεύετε κατά το δυνατό μόνο σε κλειστές κασαρόλες ή τηγάνια. Έτσι, εμποδίζετε τη θερμοκρασία να διαφύγει στο περιβάλλον.
- Μαγειρεύετε με λίγο νερό.
- Μετά την πρώτη βράση ή το σοτάρισμα χαμηλώνετε εγκαίρως τη βαθμίδα ισχύος.
- Χρησιμοποιείτε κύτρα ταχύτητας για να μειώνετε τον χρόνο μαγειρέματος.

Απόρριψη της συσκευασίας

Η συσκευασία χρησιμεύει στον χειρισμό και προστατεύει τη συσκευή από ζημιές κατά τη μεταφορά. Τα υλικά συσκευασίας έχουν επιλεγεί με οικολογικά κριτήρια και με βάση τη δυνατότητα ορθής διαχείρισης των απορριμμάτων, και είναι σε γενικές γραμμές ανακυκλώσιμα.

Η επαναχρησιμοποίηση των υλικών συσκευασίας συμβάλλει στην εξοικονόμηση πρώτων υλών. Αξιοποιήστε τα διαθέσιμα σημεία συλλογής πρώτων υλών με βάση το είδος του υλικού, καθώς και τις δυνατότητες αποκομιδής. Οι συσκευασίες μεταφοράς παραλαμβάνονται από τον εμπορικό αντιπρόσωπο της Miele.

Απόρριψη της παλιάς συσκευής

Οι ηλεκτρικές και ηλεκτρονικές συσκευές περιέχουν διάφορες πολύτιμες πρώτες ύλες. Περιέχουν επίσης συγκεκριμένα υλικά, μείγματα και εξαρτήματα, τα οποία ήταν απαραίτητα για τη λειτουργία και την ασφάλειά τους. Η παρουσία τους στα οικιακά απορρίμματα, καθώς και η ακατάλληλη μεταχείρισή τους μπορεί να αποτελέσουν κίνδυνο για τη δημόσια υγεία και το περιβάλλον. Για τον λόγο αυτό, μην απορρίπτετε σε καμία περίπτωση την παλιά συσκευή σας μαζί με τα οικιακά απορρίμματα.



Αντί αυτού, χρησιμοποιήστε τους ειδικά διαμορφωμένους χώρους συλλογής και αποκομιδής για τη δωρεάν παράδοση και αξιοποίηση των ηλεκτρικών και ηλεκτρονικών συσκευών, που διατίθενται από τον δήμο ή την κοινότητα, από τα εμπορικά καταστήματα ή από την εταιρεία Miele. Για τη διαγραφή δεδομένων προσωπικού χαρακτήρα, που ενδεχομένως υπάρχουν στη συσκευή που απορρίπτετε, ευθύνεστε νομικά οι ίδιοι. Από τον νόμο υποχρεούστε να αφαιρέσετε, χωρίς να τα καταστρέψετε, τα εξαρτήματα που δεν είναι ενσωματωμένα στη συσκευή και των οποίων η αφαίρεση είναι εφικτή χωρίς να υποστούν ζημιά, όπως παλιές μπαταρίες, μίας χρήσης είτε επαναφορτιζόμενες, καθώς και λυχνίες. Παραδώστε τα εξαρτήματα αυτά σε κατάλληλο σημείο συλλογής, όπου η αποκομιδή τους δεν σας επιβαρύνει με κάποιο κόστος. Φροντίστε η παλιά συσκευή σας να φυλάσσεται μακριά από παιδιά μέχρι την αποκομιδή της.

Γνωριμία με τη συσκευή

Εστία

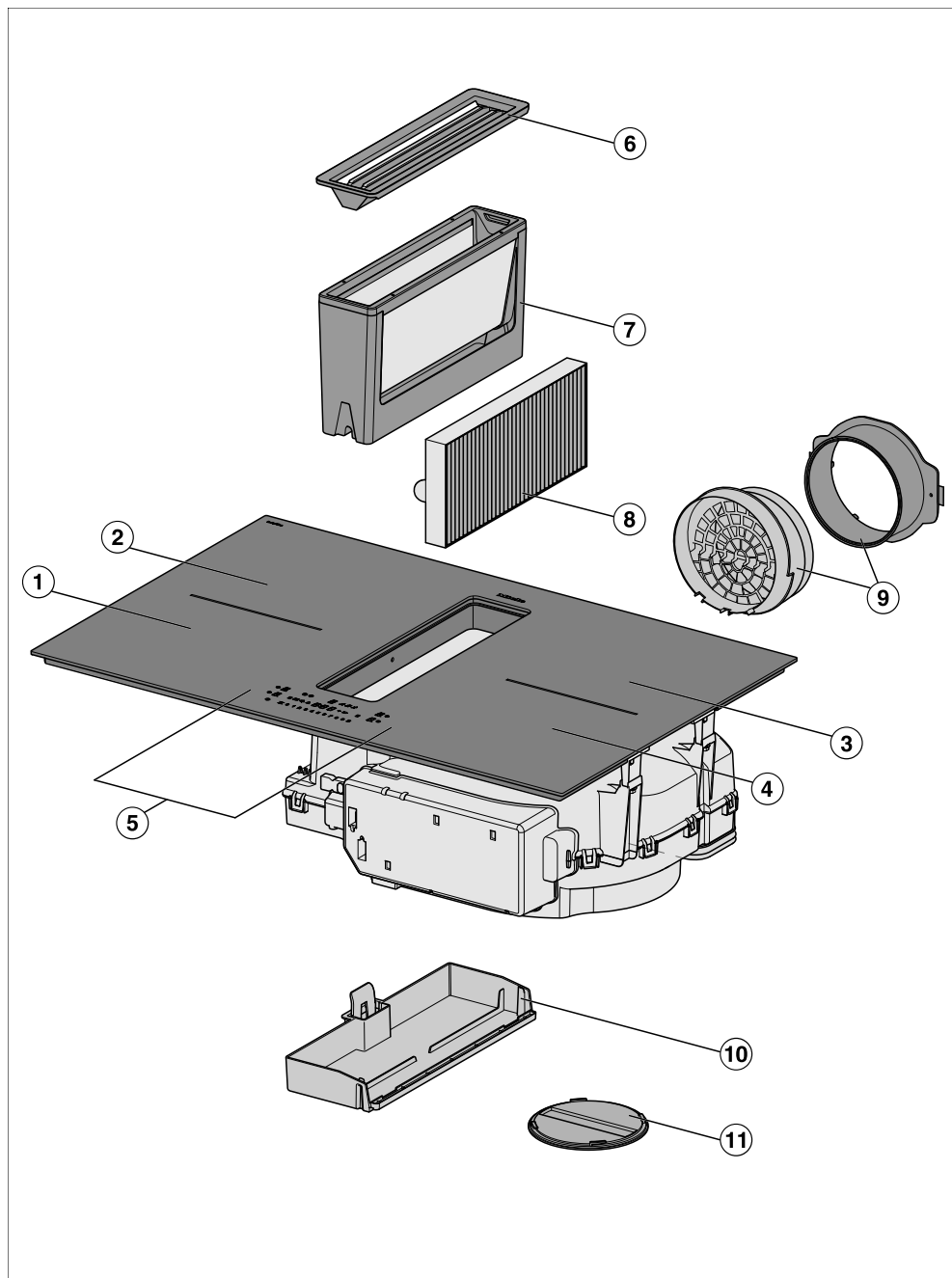

- ① Ζώνη μαγειρέματος PowerFlex XL με λειτουργία TwinBooster
- ② Ζώνη μαγειρέματος PowerFlex XL με λειτουργία TwinBooster
Δυνατότητα συνδυασμού με ζώνη μαγειρέματος PowerFlex XL ① στην επι-
φάνεια μαγειρέματος PowerFlex XL
- ③ Ζώνη μαγειρέματος PowerFlex XL με λειτουργία TwinBooster
Δυνατότητα συνδυασμού με ζώνη μαγειρέματος PowerFlex XL ④ στην επι-
φάνεια μαγειρέματος PowerFlex XL
- ④ Ζώνη μαγειρέματος PowerFlex XL με λειτουργία TwinBooster
- ⑤ Όργανα χειρισμού και ενδείξεων
- ⑥ Σχάρα κάλυψης
- ⑦ Φίλτρα λίπους
- ⑧ Φίλτρο οσμών
Μόνο KMDA 7676 FL-U
- ⑨ Προσαρμογέας Plug&Play
Μόνο KMDA 7676 FL-U
- ⑩ Αφαιρούμενος συλλέκτης υδρατμών
- ⑪ Καπάκι καθαρισμού

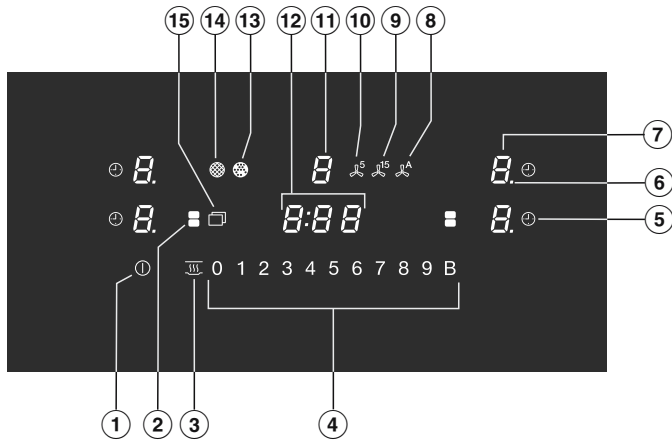

Γνωριμία με τη συσκευή

Όργανα χειρισμού και ενδείξεων



- 1 Πλήκτρο αφής εστίας ON/OFF
- 2 Πλήκτρο αφής ζωνών μαγειρέματος PowerFlex XL
Για χειροκίνητη σύνδεση/αποσύνδεση των ζωνών μαγειρέματος PowerFlex XL
- 3 Πλήκτρο αφής διατήρησης θερμότητας
Για ενεργοποίηση/απενεργοποίηση της λειτουργίας διατήρησης θερμότητας
- 4 Πλήκτρα αφής αριθμητικής κλίμακας
– Για ρύθμιση της βαθμίδας ισχύος
– Για ρύθμιση χρόνων
- 5 Πλήκτρο αφής απενεργοποίησης ασφαλείας
Απενεργοποιεί αυτόματα τις ζώνες μαγειρέματος
- 6 Ένδειξη βαθμίδας ισχύος – εκτεταμένου εύρους ρύθμισης
- 7 Πλήκτρο αφής επιλογής και ένδειξης ζώνης μαγειρέματος

<i>0</i>	Ζώνη μαγειρέματος έτοιμη προς χρήση
<i>1 έως 9</i>	Βαθμίδα ισχύος
<i>Ξ</i>	Υπολειπόμενη θερμότητα
<i>Η</i>	Αυτόματη προθέρμανση
<i>Υ</i>	Δεν υπάρχει μαγειρικό σκεύος ή είναι ακατάλληλο
<i>,</i>	Βαθμίδα TwinBooster 1
<i>,,</i>	Βαθμίδα TwinBooster 2
<i>h</i>	Διατήρηση θερμότητας

- ⑧ Πλήκτρο αφής Con@ctivity
Για την ενεργοποίηση/απενεργοποίηση της λειτουργίας Con@ctivity του εντοιχισμένου απορροφητήρα
- ⑨ Πλήκτρο αφής παράτασης λειτουργίας 15 λεπτά
- ⑩ Πλήκτρο αφής παράτασης λειτουργίας 5 λεπτά
- ⑪ Πλήκτρο αφής επιλογής και ένδειξης απορροφητήρα
- 0* Ο απορροφητήρας είναι έτοιμος για λειτουργία
- 1 έως 9* Βαθμίδα ισχύος (δυνατότητα ρύθμισης σε 3 βαθμίδες)
- „* Η λειτουργία Booster είναι ενεργοποιημένη
- ⑫ Ένδειξη χρονομέτρου
- 0:00 έως 9:59* Χρόνος
- LOC* Το κλείδωμα συστήματος/κλείδωμα λειτουργίας είναι ενεργοποιημένο
- dB* Η λειτουργία επίδειξης είναι ενεργοποιημένη
- ⑬ Ένδειξη φίλτρου οσμών
Το φίλτρο οσμών πρέπει να καθαριστεί
- ⑭ Ένδειξη φίλτρου λίπους
Το φίλτρο λίπους πρέπει να καθαριστεί
- ⑮ Πλήκτρο αφής μενού για εμφάνιση των ακόλουθων πλήκτρων αφής
-  Πλήκτρο αφής προστασίας για καθαρισμό
Για κλείδωμα των πλήκτρων αφής
-  Πλήκτρο αφής ρολογιού υπενθύμισης χρόνου ψησίματος
- +** Πλήκτρο αφής εισαγωγής
– Για αλλαγή προγραμματισμού
– Για προσαρμογή χρόνων
- II/▶** Πλήκτρο αφής Stop&Go
Για έναρξη/διακοπή μιας διαδικασίας μαγειρέματος σε εξέλιξη

Γνωριμία με τη συσκευή

Χαρακτηριστικά εστιών

Ζώνη μαγειρέματος	Μέγεθος σε cm ¹		Μέγιστη ισχύς σε Watt στα 230 V ²		Συνδεδεμένη ζώνη μαγειρέματος ³
	∅				
①	15-23	15 x 15 - 23 x 23	κανονική TwinBooster, βαθμίδα 1 TwinBooster, βαθμίδα 2	2.100 3.000 3.650	③
②	15-23	15 x 15 - 23 x 23	κανονική TwinBooster, βαθμίδα 1 TwinBooster, βαθμίδα 2	2.100 3.000 3.650	④
③	15-23	15 x 15 - 23 x 23	κανονική TwinBooster, βαθμίδα 1 TwinBooster, βαθμίδα 2	2.100 3.000 3.650	①
④	15-23	15 x 15 - 23 x 23	κανονική TwinBooster, βαθμίδα 1 TwinBooster, βαθμίδα 2	2.100 3.000 3.650	②
① + ② ③ + ④	—	15 x 25 - 23 x 46	κανονική TwinBooster, βαθμίδα 1 TwinBooster, βαθμίδα 2	3.400 4.800 7.300	-
			Συνολικά	7.300	

¹ Μπορείτε να χρησιμοποιήσετε σκεύη με οποιαδήποτε διάμετρο πάτου/εμβαδόν πάτου εντός του εύρους των αναφερόμενων διαστάσεων.

² Η αναφερόμενη ισχύς μπορεί να ποικίλλει ανάλογα με το μέγεθος και το υλικό του σκεύους.

³ Η ζώνη μαγειρέματος είναι ηλεκτρικά συζευγμένη με τη συγκεκριμένη ζώνη μαγειρέματος, ώστε να μπορεί να αυξάνεται η ισχύς της, βλ. κεφάλαιο «Γνωριμία με τη συσκευή», ενότητα «Σύστημα διαχείρισης ισχύος».

Σύστημα διαχείρισης ισχύος

Συνολική ισχύς

Η εστία διαθέτει μια μέγιστη συνολική ισχύ, η υπέρβαση της οποίας δεν είναι εφικτή για λόγους ασφαλείας. Μπορείτε να μειώσετε τη μέγιστη συνολική ισχύ (βλ. κεφάλαιο «Προσαρμογή ρυθμίσεων»).

Όσο υψηλότερη είναι η συνολική ισχύς της εστίας, τόσο περισσότερες βαθμίδες ισχύος/λειτουργίες μπορούν να χρησιμοποιούνται ταυτόχρονα σε όλες τις ζώνες μαγειρέματος.

Αν οι ρυθμισμένες βαθμίδες ισχύος/λειτουργίες απαιτούν περισσότερη ισχύ από τη συνολική ισχύ που μπορεί να είναι διαθέσιμη, τότε η εστία κατανέμει την εφικτή συνολική ισχύ στις διάφορες ζώνες μαγειρέματος.

Κατανομή της ισχύος

Στην εστία μπορούν κάθε φορά να συνδέονται μεταξύ τους 2 ζώνες μαγειρέματος. Η σύνδεση αυτή επιτρέπει τη μεταβίβαση ισχύος από μία ζώνη μαγειρέματος (Α) σε μια άλλη (Β). Λόγω της μεταβίβασης η ισχύς στη ζώνη μαγειρέματος (Α) μειώνεται.

Παράδειγμα: Η λειτουργία Booster της ζώνης μαγειρέματος (Β) ενεργοποιείται.

Η ζώνη μαγειρέματος (Β), η οποία απαιτεί ισχύ, καθορίζεται βάσει της πιο πρόσφατης ρύθμισης που επιλέχθηκε στην εστία.

Η μέγιστη συνολική ισχύς και οι ζώνες μαγειρέματος που συνδέονται μεταξύ τους παρουσιάζονται στο κεφάλαιο «Γνωριμία με τη συσκευή», ενότητα «Χαρακτηριστικά ζωνών μαγειρέματος».

Μπορείτε να μειώσετε τη μέγιστη συνολική ισχύ, βλ. κεφάλαιο «Προσαρμογή ρυθμίσεων».

Επιδράσεις της κατανομής ισχύος

Όταν μια ζώνη μαγειρέματος αποδίδει ισχύ, αυτό μπορεί να έχει τις εξής επιδράσεις στη συγκεκριμένη ζώνη:

- Η βαθμίδα ισχύος μειώνεται.
- Η αυτόματη προθέρμανση απενεργοποιείται. Το μαγείρεμα συνεχίζεται στη ρυθμισμένη βαθμίδα συνέχισης μαγειρέματος. Αν η ισχύς δεν επαρκεί, ρυθμίζεται ακόμη χαμηλότερη βαθμίδα ισχύος.
- Η λειτουργία Booster απενεργοποιείται.
- Η ζώνη μαγειρέματος απενεργοποιείται.

Μόλις διακοπεί η απόδοση ισχύος μιας ζώνης μαγειρέματος, τότε μπορεί να αυξηθεί εκ νέου η βαθμίδα ισχύος.

Χρήσιμη συμβουλή: Αν σε μια ζώνη μαγειρέματος θέλετε να μαγειρέψετε μεγάλες ποσότητες φαγητού, ρυθμίστε τις υπόλοιπες ζώνες μαγειρέματος σε χαμηλότερες βαθμίδες ισχύος.

Γνωριμία με τη συσκευή

Βασικές αρχές χειρισμού

Απενεργοποιημένη εστία

Σε απενεργοποιημένη εστία είναι ορατό μόνο το τυπωμένο σύμβολο για το πλήκτρο αφής ON/OFF ①. Όταν θέτετε σε λειτουργία την εστία, ανάβουν και τα υπόλοιπα πλήκτρα αφής.

Χειρισμός

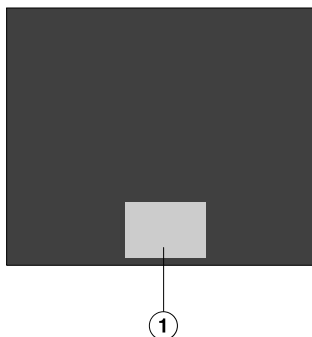

- ① Περιοχή των πλήκτρων αφής και ενδείξεων

Η κεραμική εστία σας είναι εξοπλισμένη με πλήκτρα αφής που αντιδρούν στο άγγιγμα με τα δάκτυλα.

Κάθε αντίδραση των πλήκτρων αφής επιβεβαιώνεται με ένα ηχητικό σήμα. Το πλήκτρο αφής ON/OFF ① απαιτεί για λόγους ασφαλείας κατά την ενεργοποίηση πιο παρατεταμένο πάτημα απ' ό,τι τα υπόλοιπα πλήκτρα.

Επιλογή ζώνης μαγειρέματος

Αν θέλετε να πραγματοποιήσετε ρυθμίσεις σε μια ζώνη μαγειρέματος, θα πρέπει πρώτα να την επιλέξετε.

Για να ενεργοποιήσετε μια ζώνη μαγειρέματος, αγγίξτε την αντίστοιχη ένδειξη. Αφού αγγίξετε την ένδειξη ζώνης μαγειρέματος, αυτή αρχίζει να φωτίζεται πιο έντονα.

Για όσο χρόνο ανάβει η ένδειξη της ζώνης μαγειρέματος, μπορείτε να επιλέξετε τη συγκεκριμένη ζώνη και να πραγματοποιήσετε ρυθμίσεις.

Εξαιρεση: Αν λειτουργεί μόνο μία ζώνη μαγειρέματος, οι ρυθμίσεις μπορούν να πραγματοποιηθούν χωρίς προηγούμενη επιλογή.

Σύνδεση σε δίκτυο

Η εστία σας είναι εξοπλισμένη με μια ενσωματωμένη μονάδα WLAN. Η εστία μπορεί να συνδεθεί με οικιακό δίκτυο WLAN ή με απορροφητήρα Miele που υπάρχει ήδη στο σπίτι.

Miele@home

Αφού εγκαταστήσετε την εφαρμογή Miele σε μια κινητή συσκευή, μπορείτε να εκτελείτε τις παρακάτω ενέργειες:

- Να ζητήσετε πληροφορίες για την κατάσταση λειτουργίας της εστίας σας
- Να ζητήσετε υποδείξεις για τη διεξαγωγή προγραμμάτων της εστίας σας
- Να ρυθμίσετε ένα δίκτυο Miele@home με άλλες οικιακές συσκευές Miele με δυνατότητα WLAN

Γνωριμία με τη συσκευή

Λειτουργίες

Con@ctivity

Ο απορροφητήρας ενεργοποιείται αυτόματα, όταν στην εστία βρίσκεται σκεύος μαγειρέματος και έχει ρυθμιστεί μία βαθμίδα ισχύος για τη ζώνη μαγειρέματος. Η βαθμίδα ισχύος του απορροφητήρα εξαρτάται από τη βαθμίδα ισχύος της ζώνης μαγειρέματος. Από τη βαθμίδα ισχύος του απορροφητήρα εξαρτάται η διάρκεια και η ισχύς παράτασης λειτουργίας.

Μπορείτε να απενεργοποιήσετε τη λειτουργία Con@ctivity προσωρινά ή μόνιμα.

Διαρκής αναγνώριση σκεύους

Μόλις τοποθετήσετε ένα σκεύος πάνω σε μια ζώνη μαγειρέματος, η αριθμητική κλίμακα της ζώνης μαγειρέματος ενεργοποιείται αυτόματα.

Αναγνώριση μαγειρικού σκεύους/μέγθους μαγειρικού σκεύους

Εντός μια ζώνης μαγειρέματος αναγνωρίζεται το σκεύος και το μέγεθός του. Η απόδοση ενέργειας προσαρμόζεται στο μέγεθος του σκεύους.

Επιφάνεια μαγειρέματος PowerFlex XL

Σε μια επιφάνεια μαγειρέματος PowerFlex XL συνδυάζονται 2 ζώνες μαγειρέματος PowerFlex XL. Έτσι, μπορεί να χρησιμοποιηθεί μεγαλύτερο σκεύος.

Οι ζώνες μαγειρέματος PowerFlex XL συνδυάζονται αυτόματα μαζί σε μία επιφάνεια μαγειρέματος PowerFlex XL, μόλις τοποθετήσετε ένα αρκετά μεγάλο σκεύος (βλ. κεφάλαιο «Γνωριμία με τη συσκευή», ενότητα «Χαρακτηριστικά ζωνών μαγειρέματος»). Ο συνδυασμός

των ζωνών μαγειρέματος PowerFlex XL μπορεί επίσης να πραγματοποιηθεί και μη αυτόματα.

Λειτουργία Booster στις βαθμίδες ισχύος της εστίας

Η λειτουργία Booster αυξάνει την ισχύ, έτσι ώστε να θερμαίνονται γρήγορα μεγάλες ποσότητες, π.χ. νερό για το βράσιμο ζυμαρικών.

Stop and Go

Με ενεργοποίηση του Stop and Go μειώνονται όλες οι βαθμίδες ισχύος στο 1.

Κατά την απενεργοποίηση γίνεται επαναφορά στη βαθμίδα ισχύος που ρυθμίστηκε τελευταία.

Χρήσιμη συμβουλή: Χρησιμοποιείτε τη λειτουργία, όταν υφίσταται κίνδυνος υπερχειλίσης.

Διευρυμένες βαθμίδες ισχύος

Μπορείτε επίσης να ενεργοποιήσετε ενδιάμεσες βαθμίδες ισχύος. Με αυτές τις ενδιάμεσες βαθμίδες μπορείτε να ρυθμίσετε με μεγαλύτερη ακρίβεια την ισχύ για το εκάστοτε σκεύος.

Αυτόματη προθέρμανση

Όταν είναι ενεργοποιημένη η αυτόματη προθέρμανση, η εστία ξεκινάει αυτόματα με την υψηλότερη ισχύ (ταχύς αρχικός βρασμός) και κατόπιν περνάει στη ρυθμισμένη βαθμίδα (βαθμίδα συνέχισης μαγειρέματος) που έχετε επιλέξει.

Χρονόμετρο

Το χρονόμετρο μπορεί να χρησιμοποιηθεί για 2 λειτουργίες:

- για τη ρύθμιση σύντομου χρόνου
- για την αυτόματη διακοπή λειτουργίας μιας ζώνης μαγειρέματος

Μπορείτε να χρησιμοποιείτε τις λειτουργίες ταυτόχρονα.

Χρονόμετρο

Μπορείτε να ρυθμίσετε ένα ρολόι υπενθύμισης για διαδικασίες που δεν σχετίζονται με την εστία.

Απενεργοποίηση ασφαλείας

Μπορείτε να ρυθμίσετε ένα χρονικό διάστημα, μετά την παρέλευση του οποίου μια ζώνη μαγειρέματος θα απενεργοποιείται αυτόματα. Η λειτουργία μπορεί να χρησιμοποιηθεί ταυτόχρονα για όλες τις ζώνες μαγειρέματος.

Κλειδωμα συστήματος

Όταν είναι ενεργοποιημένο το κλειδωμα συστήματος, δεν είναι δυνατή η ενεργοποίηση της εστίας.

Κλειδωμα λειτουργίας

Το κλειδωμα λειτουργίας ενεργοποιείται σε εστία ενεργοποιημένη. Όταν είναι ενεργοποιημένο το κλειδωμα λειτουργίας, ο χειρισμός της εστίας γίνεται υπό περιορισμούς.

Λειτουργία Recall

Αν η εστία απενεργοποιήθηκε κατά λάθος κατά τη διάρκεια της λειτουργίας της, με τη λειτουργία αυτή μπορεί να εκτελεστεί επαναφορά όλων των ρυθμίσεων. Η εστία πρέπει να τεθεί και πάλι σε λειτουργία 10 δευτερόλεπτα, αφού τεθεί εκτός λειτουργίας.

Διατήρηση θερμότητας

Με αυτήν τη λειτουργία τα φαγητά μπορούν απευθείας μετά την παρασκευή να διατηρηθούν ζεστά.

Ο μέγιστος χρόνος διατήρησης θερμοκρασίας ανέρχεται σε 2 ώρες.

Προστασία από το σκούπισμα

Μπορείτε να κλειδώσετε τα πλήκτρα αφής της εστίας για 20 δευτερόλεπτα, π.χ. για να τα καθαρίσετε. Το πλήκτρο αφής ① δεν κλειδώνει.

Απορροφητήρας

Ο αέρας δίπλα στο σκεύος αναρροφάται και καθαρίζεται μέσω ενός φίλτρου αέρα. Ανάλογα με την επιλογή λειτουργίας, ο αέρας διοχετεύεται στη συνέχεια έξω από το κτίριο ή καθαρίζεται επιπλέον από ένα φίλτρο οσμών και επιστρέφει στο δωμάτιο.

Προγραμματισμός

Μπορείτε να προσαρμόσετε τον προγραμματισμό της εστίας σας ανάλογα με τις προσωπικές σας ανάγκες.

Λειτουργία επίδειξης

Αυτή η λειτουργία προσφέρει στους εμπορικούς αντιπροσώπους τη δυνατότητα να παρουσιάζουν μια εστία χωρίς θέρμανση.

Ένδειξη υπολειπόμενης θερμότητας

Όταν μια ζώνη μαγειρέματος είναι καυτή, ανάβει μετά την απενεργοποίηση η ένδειξη υπολειπόμενης θερμότητας.

Οι γραμμές της ένδειξης υπολειπόμενης θερμότητας σβήνουν διαδοχικά όσο κρύνουν οι ζώνες μαγειρέματος. Η τελευταία γραμμή σβήνει όταν είναι πλέον εφικτό να αγγίξετε τις ζώνες μαγειρέματος χωρίς κίνδυνο.

Γνωριμία με τη συσκευή

Απενεργοποίηση ασφαλείας

Τα πλήκτρα αφής είναι καλυμμένα

Η εστία διακόπτει τη λειτουργία της αυτόματα, όταν ένα ή περισσότερα πλήκτρα αφής παραμένουν καλυμμένα για πάνω από περίπου 10 δευτερόλεπτα, π.χ. μέσω των δακτύλων, του φαγητού που ξεχείλισε ή από αντικείμενα που τοποθετήθηκαν εκεί. Στην ένδειξη χρονόμετρου, αναβοσβήνει στιγμιαία η ένδειξη ζ και ακούγεται ένα σήμα.

Όταν απομακρύνετε τα αντικείμενα ή/και αφαιρέσετε τη βρωμιά, σβήνει το ζ και η εστία είναι και πάλι έτοιμη προς χρήση.

Πολύ μεγάλη διάρκεια λειτουργίας

Η λειτουργία αυτή ενεργοποιείται αυτόματα, αν αφήσετε μια εστία να λειτουργεί για ασυνήθιστα μεγάλο χρονικό διάστημα. Το χρονικό αυτό διάστημα εξαρτάται από την επιλεγμένη βαθμίδα ισχύος. Αν γίνει υπέρβαση του διαστήματος αυτού, τίθεται εκτός λειτουργίας η εστία και εμφανίζεται η ένδειξη υπολοίπου θερμότητας. Αν απενεργοποιήσετε και έπειτα ενεργοποιήσετε την εστία, είναι και πάλι έτοιμη προς λειτουργία.

Μπορείτε να προσαρμόσετε την απενεργοποίηση ασφαλείας αλλάζοντας το επίπεδο ασφαλείας (βλ. κεφάλαιο «Προσαρμογή ρυθμίσεων»).

Βαθμίδα ισχύος*	Μέγιστη διάρκεια λειτουργίας [ώρες:λεπτά]		
	Επίπεδο ασφαλείας		
	0**	1	2
1	10:00	8:00	5:00
1.	10:00	7:00	4:00
2/2.	5:00	4:00	3:00
3/3.	5:00	3:30	2:00
4/4.	4:00	2:00	1:30
5/5.	4:00	1:30	1:00
6/6.	4:00	1:00	0:30
7/7.	4:00	0:42	0:24
8	4:00	0:30	0:20
8.	4:00	0:30	0:18
9	1:00	0:24	0:10

* Οι βαθμίδες ισχύος με την τελεία δίπλα στον αριθμό είναι διαθέσιμες μόνο στην εκτεταμένη περιοχή των βαθμίδων ισχύος (βλ. κεφάλαιο «Επίπεδα ρύθμισης»).

** Εργοστασιακή ρύθμιση

Προστασία από υπερθέρμανση

Για την αποφυγή ζημιών στην εστία λόγω πολύ υψηλών θερμοκρασιών, το σύστημα προστασίας από υπερθέρμανση θέτει σε εφαρμογή μία από τις εξής διαδικασίες:

Διαδικασίες της προστασίας από υπερθέρμανση

- Τυχόν ενεργοποιημένη λειτουργία Booster διακόπτεται.
- Η ρυθμισμένη βαθμίδα ισχύος μειώνεται.
- Μια ζώνη μαγειρέματος τίθεται εκτός λειτουργίας. Στην ένδειξη χρόνου-μέτρου αναβοσβήνουν εναλλάξ οι ενδείξεις *Err* και *U44*.
- Όλες οι ζώνες μαγειρέματος τίθενται εκτός λειτουργίας.

Αιτίες για την ενεργοποίηση της προστασίας από υπερθέρμανση

Η προστασία από υπερθέρμανση μπορεί να ενεργοποιηθεί στις περιπτώσεις που ακολουθούν:

- Το τοποθετημένο μαγειρικό σκεύος θερμαίνεται χωρίς περιεχόμενο.
- Ζεσταίνετε λίπος ή λάδι σε υψηλή βαθμίδα ισχύος.
- Η κάτω πλευρά της εστίας δεν αερίζεται επαρκώς.
- Μια καυτή ζώνη μαγειρέματος τίθεται και πάλι σε λειτουργία μετά από διακοπή ρεύματος.

Στοιχεία εστιών

Μπορείτε να εμφανίσετε το όνομα μοντέλου, τον αριθμό σειράς και την έκδοση λογισμικού της εστίας σας.

Έναρξη λειτουργίας

Αφαίρεση της εστίας από τη συσκευασία της

- Κολλήστε την πινακίδα τύπου, που θα βρείτε μέσα στα συνοδευτικά έντυπα, στην ειδικά προβλεπόμενη θέση που αναφέρεται στο κεφ. «Service».
- Αφαιρέστε τυχόν προστατευτικές μεμβράνες και αυτοκόλλητα από τη συσκευή.

Καθαρισμός της εστίας για πρώτη φορά

- Προτού χρησιμοποιήσετε την εστία σας για πρώτη φορά, καθαρίστε τη με ένα υγρό πανί.
- Στεγνώστε την εστία.

Πρώτη έναρξη λειτουργίας της εστίας

Τα μεταλλικά εξαρτήματα προστατεύονται με ειδική επικάλυψη. Όταν η συσκευή τίθεται για πρώτη φορά σε λειτουργία τότε δημιουργούνται οσμές και ενδεχομένως ατμός. Ακόμη και μέσω της θέρμανσης των επαγωγικών πηνίων δημιουργείται ορμή κατά τις πρώτες ώρες λειτουργίας. Σε κάθε επόμενη χρήση μειώνεται η οσμή και στο τέλος εξαφανίζεται.

Η οσμή αυτή και πιθανόν η παρουσία ατμών δεν έχουν καμία σχέση με λανθασμένη σύνδεση ή βλάβη της συσκευής και δεν αποτελούν κίνδυνο για την υγεία.

Πρώτη έναρξη λειτουργίας του απορροφητήρα

Μόνο: KMDA 7676 FL-U

- Τοποθετήστε το φίλτρο οσμών (βλ. κεφάλαιο «Καθαρισμός και φροντίδα», παράγραφος «Αλλαγή φίλτρου οσμών»).

Miele@home

Εγκατάσταση εφαρμογής Miele

Η χρήση της εφαρμογής Miele εξαρτάται από τη διαθεσιμότητα της υπηρεσίας Miele@home στη χώρα σας. Πληροφορίες σχετικά με τη διαθεσιμότητα θα βρείτε στην ιστοσελίδα www.miele.com.

Η λήψη της εφαρμογής Miele γίνεται δωρεάν από το Apple App Store® ή το Google Play Store™.



- Εγκαταστήστε την εφαρμογή Miele στην τερματική συσκευή σας.

Ρύθμιση του Miele@home

Η σύνδεση WLAN μοιράζεται μια περιοχική συχνότητα με άλλες συσκευές (π.χ. με συσκευή μικροκυμάτων, με τηλεκατευθυνόμενα παιχνίδια). Έτσι μπορεί να προκύψουν παροδικές ή εκτεταμένες παρεμβολές στη σύνδεση. Γι' αυτόν τον λόγο δεν διασφαλίζεται εγγυημένα σταθερή διαθεσιμότητα των προσφερόμενων λειτουργιών.

Στη διασυνδεδεμένη λειτουργία ετοιμότητας, η εστία απαιτεί, το πολύ, έως 2 W.

Έχετε διάφορες δυνατότητες για να συνδέσετε την εστία σας στο δίκτυο WLAN σας.

Έναρξη λειτουργίας

Σύνδεση μέσω της εφαρμογής Miele

- Υπάρχει οικιακό δίκτυο WLAN.
- Βεβαιωθείτε ότι στον χώρο τοποθέτησης της εστίας σας υπάρχει σήμα του οικιακού δικτύου WLAN με επαρκή ισχύ.
- Δεν υπάρχει άμεση σύνδεση WLAN μεταξύ εστίας και απορροφητήρα Miele (Con@ctivity).
- Η εφαρμογή Miele είναι εγκατεστημένη στην τερματική συσκευή σας.

- Ξεκινήστε την εφαρμογή Miele.
- Ενεργοποιήστε την εστία.
- Πατήστε μια ένδειξη ζώνης μαγειρέματος.
- Πατήστε ταυτόχρονα τα πλήκτρα αφής 0 και 5 για 6 δευτερόλεπτα.

Στην ένδειξη χρονομέτρου ξεκινά η αντίστροφη μέτρηση των δευτερολέπτων. Μετά τη λήξη της αντίστροφης μέτρησης εμφανίζεται στην ένδειξη χρονομέτρου για 10 δευτερόλεπτα ο κωδικός **£:07**.

Αμέσως μετά έχετε 10 λεπτά, για να ρυθμίσετε το WLAN.

- Ακολουθήστε τον οδηγό χρήστη που υπάρχει στην εφαρμογή.

Μπορείτε να χρησιμοποιήσετε όλες τις λειτουργίες της εφαρμογής Miele@home.

Σύνδεση μέσω WPS

- Υπάρχει οικιακό δίκτυο WLAN.
- Βεβαιωθείτε ότι στον χώρο τοποθέτησης της εστίας σας υπάρχει σήμα του οικιακού δικτύου WLAN με επαρκή ισχύ
- Δεν υπάρχει άμεση σύνδεση WLAN μεταξύ εστίας και απορροφητήρα Miele (Con@ctivity).
- Έχετε ρούτερ κατάλληλο για WPS (WiFi Protected Setup).

■ Πατήστε μια ένδειξη ζώνης μαγειρέματος.

■ Πατήστε ταυτόχρονα τα πλήκτρα αφής 0 και 6 για 6 δευτερόλεπτα.

Στην ένδειξη χρονομέτρου ξεκινά η αντίστροφη μέτρηση των δευτερολέπτων. Μετά τη λήξη της αντίστροφης μέτρησης, στην ένδειξη χρονομέτρου ανάβει κατά την προσπάθεια σύνδεσης μια φωτεινή ένδειξη (έως 120 δευτερόλεπτα).

Η διαδικασία σύνδεσης WPS είναι ενεργή μόνο κατά τη διάρκεια αυτών των 120 δευτερολέπτων.

■ Ενεργοποιήστε στο ρούτερ WLAN τη λειτουργία WPS.

Αν η σύνδεση πραγματοποιηθεί επιτυχώς, εμφανίζεται στην ένδειξη χρονομέτρου ο κωδικός `C:DZ`. Αν δεν ήταν δυνατή η δημιουργία σύνδεσης, εμφανίζεται στην ένδειξη χρονομέτρου ο κωδικός `C:D1`. Ενδεχομένως δεν ενεργοποιήσατε στο ρούτερ σας αρκετά γρήγορα το WPS. Επαναλάβετε τα προαναφερόμενα βήματα.

■ Εγκαταστήστε την εφαρμογή Miele.

■ Ακολουθήστε τον οδηγό χρήστη που υπάρχει στην εφαρμογή.

Μπορείτε να χρησιμοποιήσετε όλες τις λειτουργίες της εφαρμογής Miele@home.

Χρήσιμη συμβουλή: Αν το ρούτερ WLAN δεν διαθέτει WPS ως μέθοδο σύνδεσης, χρησιμοποιήστε τη σύνδεση μέσω της εφαρμογής Miele.

Έναρξη λειτουργίας

Διακοπή διαδικασίας

- Πατήστε ένα οποιοδήποτε πλήκτρο αφής.

Επαναφορά ρυθμίσεων

Εκτελέστε επαναφορά των ρυθμίσεων σε περίπτωση απόρριψης ή πώλησης της εστίας, ή θέσης μιας μεταχειρισμένης εστίας σε λειτουργία. Μόνο έτσι διασφαλίζεται η διαγραφή όλων των προσωπικών δεδομένων και ότι ο προκάτοχος δεν μπορεί πλέον να έχει πρόσβαση στην εστία.

Κατά την αντικατάσταση του ρούτερ δεν είναι απαραίτητη η επαναφορά.

- Ενεργοποιήστε την εστία.
- Πατήστε μια ένδειξη ζώνης μαγειρέματος.
- Πατήστε ταυτόχρονα τα πλήκτρα αφής 0 και 9 για 6 δευτερόλεπτα.

Στην ένδειξη χρονομέτρου ξεκινά η αντίστροφη μέτρηση των δευτερολέπτων.

Μετά τη λήξη της αντίστροφης μέτρησης εμφανίζεται στην ένδειξη χρονομέτρου για 10 δευτερόλεπτα ο κωδικός **Ε:00**.

Υποδείξεις ασφαλείας για τον χειρισμό

 Κίνδυνος πυρκαγιάς λόγω υπερθέρμανσης του φαγητού.

Αν αφήσετε το φαγητό χωρίς επίβλεψη μπορεί να προκληθεί υπερθέρμανση και ανάφλεξη.

Μην απομακρύνετε από τη συσκευή, όταν αυτή είναι σε λειτουργία.

 Κίνδυνος εγκαύματος λόγω υψηλής θερμοκρασίας ζωνών μαγειρέματος.

Όταν ολοκληρωθεί το μαγείρεμα, οι ζώνες μαγειρέματος είναι καυτές.

Μην αγγίζετε τις εστίες, όσο είναι αναμμένες οι ενδείξεις υπολοίπου θερμότητας.

 Κίνδυνος εγκαύματος από τα καυτά αντικείμενα.

Αν η εστία είναι ενεργοποιημένη ή την ενεργοποιήσετε κατά λάθος ή όταν υπάρχει υπολειπόμενη θερμότητα, υπάρχει κίνδυνος υπερθέρμανσης των μεταλλικών αντικειμένων που τυχόν βρίσκονται πάνω στην εστία.

Μην χρησιμοποιείτε την εστία σαν βοηθητική επιφάνεια για να ακουμπάτε διάφορα αντικείμενα.

Μετά τη χρήση διακόπτετε τη λειτουργία της εστίας με το πλήκτρο αφής .

 Καυτά σκεύη πάνω στα πλήκτρα αφής και στις ενδείξεις μπορούν να καταστρέψουν το ηλεκτρονικό σύστημα που υπάρχει από κάτω.

Τα πλήκτρα αφής δεν αντιδρούν.

Η συσκευή ενεργοποιείται και απενεργοποιείται χωρίς εντολή από τον χρήστη.

Η εστία απενεργοποιείται αυτόνομα (βλ. κεφάλαιο «Γνωριμία με τη συσκευή», ενότητα «Απενεργοποίηση ασφαλείας»).

Μην τοποθετείτε κανένα ζεστό σκεύος πάνω στα πλήκτρα αφής και στις ενδείξεις.

Χειρισμός

Ενεργοποίηση εστίας

- Πατήστε το πλήκτρο αφής ①.

Ανάβουν και τα άλλα πλήκτρα αφής.

Αν δεν ακολουθήσει κάποιος χειρισμός ρύθμισης, μετά από λίγα δευτερόλεπτα διακόπτεται αυτόματα η λειτουργία της συσκευής για λόγους ασφαλείας.

Απενεργοποίηση εστίας/ζώνης μαγειρέματος

Απενεργοποίηση εστίας

- Για να απενεργοποιήσετε την εστία και επομένως και όλες τις ζώνες μαγειρέματος, αγγίξτε το πλήκτρο αφής ①.

Απενεργοποίηση ζώνης μαγειρέματος

- Αγγίξτε παρατεταμένα την αντίστοιχη ένδειξη ζώνης μαγειρέματος μέχρι η ζώνη μαγειρέματος να απενεργοποιηθεί.

ή

- Πατήστε την αντίστοιχη ένδειξη ζώνης μαγειρέματος.

Η ένδειξη ζώνης μαγειρέματος φωτίζεται έντονα.

- Αγγίξτε το πλήκτρο αφής 0 στην αριθμητική κλίμακα.

Τοποθέτηση μαγειρικού σκεύους

Βρείτε στα χαρακτηριστικά ζωνών μαγειρέματος την αντιστοίχιση μεγέθους σκεύους και θέσης για το δικό σας μοντέλο εστίας (βλ. κεφάλαιο «Γνωριμία με τη συσκευή», ενότητα «Χαρακτηριστικά ζωνών μαγειρέματος»).

- Τοποθετήστε το σκεύος όπως απεικονίζεται παρακάτω:

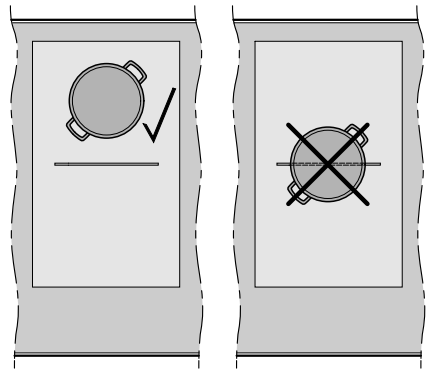

Ζώνη μαγειρέματος PowerFlex XL

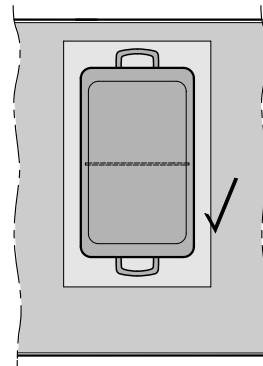

Επιφάνεια μαγειρέματος PowerFlex XL

Βαθμίδα ισχύος

Ρύθμιση βαθμίδας ισχύος

Εργοστασιακά είναι ενεργοποιημένη η μόνιμη αναγνώριση σκεύους (βλ. κεφάλαιο «Προσαρμογή ρυθμίσεων»). Αν η εστία είναι ενεργοποιημένη και τοποθετήσετε ένα σκεύος πάνω σε μία ζώνη μαγειρέματος, αρχίζει να αναβοσβήνει η ένδειξη της ζώνης μαγειρέματος.

- Τοποθετήστε το σκεύος στην επιθυμητή ζώνη μαγειρέματος.
- Στην αριθμητική κλίμακα πατήστε το πλήκτρο αφής που αντιστοιχεί στην επιθυμητή βαθμίδα ισχύος.

Ρύθμιση βαθμίδας ισχύος – επέκταση εύρους ρύθμισης

- Πατήστε την αριθμητική κλίμακα ανάμεσα στα πλήκτρα αφής.

Στην επιλογή ζωνών μαγειρέματος, πίσω από τη βαθμίδα ισχύος εμφανίζεται μια κουκκίδα.

Τα πλήκτρα αφής μπροστά από την ενδιάμεση βαθμίδα φωτίζονται εντονότερα από τα υπόλοιπα πλήκτρα.

Παράδειγμα:

Όταν έχει ρυθμιστεί η 7η βαθμίδα ισχύος, στην επιλογή ζώνης μαγειρέματος εμφανίζεται ο αριθμός 7.

Ο αριθμός 7 στην αριθμητική κλίμακα φωτίζεται πιο έντονα από τα άλλα πλήκτρα αφής.

Αλλαγή βαθμίδας ισχύος

- Πατήστε την αντίστοιχη ένδειξη ζώνης μαγειρέματος.

Η ένδειξη ζώνης μαγειρέματος φωτίζεται έντονα.

- Στην αριθμητική κλίμακα πατήστε το πλήκτρο αφής που αντιστοιχεί στην επιθυμητή βαθμίδα ισχύος.

Μη αυτόματη σύνδεση/αποσύνδεση ζωνών μαγειρέματος PowerFlex XL

- Αν θέλετε να συνδέσετε ή να αποσυνδέσετε τις ζώνες μαγειρέματος PowerFlex XL μη αυτόματα, πατήστε το πλήκτρο αφής .

Χειρισμός

Booster

Ενεργοποίηση λειτουργίας Booster

Όταν ενεργοποιείται η λειτουργία Booster, η ρύθμιση της συνδεδεμένης ζώνης μαγειρέματος μπορεί να αλλάξει (βλ. κεφάλαιο «Γνωριμία με τη συσκευή», ενότητα «Σύστημα διαχείρισης ισχύος»).

Μπορείτε να χρησιμοποιήσετε τη λειτουργία Booster στις εξής περιπτώσεις:

- σε οποιαδήποτε ζώνη μαγειρέματος σε κάθε πλευρά
ή
- και στις δύο ζώνες μαγειρέματος μίας πλευράς
ή
- σε μια επιφάνεια μαγειρέματος PowerFlex XL

Η λειτουργία Booster είναι ενεργή για έως 15 λεπτά.

Βαθμίδα TwinBooster 1

- Τοποθετήστε το σκεύος στην επιθυμητή ζώνη μαγειρέματος.
- Ρυθμίστε, αν χρειαστεί, μια βαθμίδα ισχύος.
- Αγγίξτε το πλήκτρο αφής **B**.

Στην ένδειξη ζώνης μαγειρέματος εμφανίζεται το „.

Βαθμίδα TwinBooster 2

- Τοποθετήστε το σκεύος στην επιθυμητή ζώνη μαγειρέματος.
- Ρυθμίστε, αν χρειαστεί, μια βαθμίδα ισχύος.
- Αγγίξτε 2 φορές το πλήκτρο αφής **B**.

Στην ένδειξη ζώνης μαγειρέματος εμφανίζεται το „.

Απενεργοποίηση λειτουργίας Booster

- Αγγίξτε το πλήκτρο αφής **B**.

ή

- Ρυθμίστε μια άλλη βαθμίδα ισχύος.

Όταν απενεργοποιείτε τη λειτουργία Booster ή κατά τη λήξη της διάρκειας Booster και



- δεν έχει ρυθμιστεί κάποια βαθμίδα ισχύος πριν από την ενεργοποίηση της λειτουργίας Booster, εκτελείται αυτόματως επαναφορά στη βαθμίδα ισχύος 9.
- και έχει ρυθμιστεί κάποια βαθμίδα ισχύος πριν από την ενεργοποίηση της λειτουργίας Booster, εκτελείται επαναφορά στη βαθμίδα ισχύος που είχε επιλεγεί προηγουμένως.

Stop and Go

Ενεργοποίηση της λειτουργίας Stop and Go

Οι βαθμίδες ισχύος των ζωνών μαγειρέματος και η ρύθμιση του χρονομέτρου δεν αλλάζουν, η εστία μπορεί μόνο να απενεργοποιηθεί. Χρονόμετρα, χρόνοι αυτόματης διακοπής λειτουργίας, χρόνοι Booster και χρόνοι για έναν αρχικό βρασμό συνεχίζουν να τρέχουν.

Αν η λειτουργία δεν απενεργοποιηθεί μέσα σε 1 ώρα, η εστία τίθεται εκτός λειτουργίας.

- Πατήστε το πλήκτρο αφής .
- Πατήστε το πλήκτρο αφής .

Απενεργοποίηση της λειτουργίας Stop and Go

- Πατήστε το πλήκτρο αφής .

Χειρισμός

Αυτόματη προθέρμανση

Ο χρόνος προθέρμανσης εξαρτάται από τη ρυθμισμένη βαθμίδα συνέχισης μαγειρέματος:

Βαθμίδα συνέχισης μαγειρέματος*	Χρόνος προθέρμανσης [λεπτά:δευτερόλεπτα]
1	περ. 0:15
1.	περ. 0:15
2	περ. 0:15
2.	περ. 0:15
3	περ. 0:25
3.	περ. 0:25
4	περ. 0:50
4.	περ. 0:50
5	περ. 2:00
5.	περ. 5:50
6	περ. 5:50
6.	περ. 2:50
7	περ. 2:50
7.	περ. 2:50
8	περ. 2:50
8.	περ. 2:50
9	—

* Οι βαθμίδες συνέχισης μαγειρέματος με την τελεία δίπλα στον αριθμό είναι διαθέσιμες μόνο στην εκτεταμένη περιοχή των βαθμίδων ισχύος (βλ. κεφάλαιο «Προγραμματισμός»).

Ενεργοποίηση αυτόματης προθέρμανσης

- Πατήστε σύντομα την ένδειξη της επιθυμητής ζώνης μαγειρέματος.
- Πατήστε το πλήκτρο αφής της επιθυμητής βαθμίδας συνέχισης μαγειρέματος, μέχρι να ακουστεί ένα ηχητικό σήμα και να ανάψει στην ένδειξη εστιών το *H*.

Κατά τη διάρκεια του χρόνου αρχικού βρασμού (βλέπε πίνακα) αναβοσβήνει το *H* εναλλάξ με τη ρυθμισμένη βαθμίδα ισχύος στην ένδειξη εστιών.

Απενεργοποίηση της αυτόματης προθέρμανσης

- Πατήστε σύντομα την ένδειξη της επιθυμητής ζώνης μαγειρέματος.
- Πατήστε τη ρυθμισμένη βαθμίδα συνέχισης μαγειρέματος, μέχρι να σβήσει το *H*.

ή

- Ρυθμίστε μια άλλη βαθμίδα ισχύος.

Χρονόμετρο

Ρύθμιση διάρκειας χρονομέτρου

Μπορείτε να ρυθμίσετε τη διάρκεια από 1 λεπτό (0:01) έως 9 ώρες και 59 λεπτά (9:59).

Οι χρόνοι έως 59 λεπτά εισάγονται σε λεπτά (0:59), και οι χρόνοι από 60 λεπτά και πάνω σε ώρες και λεπτά.

Οι χρόνοι καταχωρίζονται μέσω της αριθμητικής κλίμακας και μπορούν να προσαρμοστούν με το πλήκτρο αφής +.

- Καταχωρίστε τους χρόνους με τη σειρά ως ώρες, λεπτά σε δεκάδες, λεπτά σε μονάδες.

Παράδειγμα:

59 λεπτά = 0:59 ώρες,

Εισαγωγή: 5-9

80 λεπτά = 1:20 ώρες,

Εισαγωγή: 1-2-0

Μετά την εισαγωγή του πρώτου ψηφίου η ένδειξη χρονομέτρου ανάβει σταθερά, μετά την εισαγωγή του δεύτερου ψηφίου το πρώτο ψηφίο μεταπηδά προς τα αριστερά, μετά την εισαγωγή του τρίτου ψηφίου μεταπηδούν προς τα αριστερά το πρώτο και το δεύτερο ψηφίο.

Ρύθμιση χρονομέτρου

- Πατήστε το πλήκτρο αφής .

- Πατήστε το πλήκτρο αφής .

Η ένδειξη χρονομέτρου αναβοσβήνει.

- Ρυθμίστε την επιθυμητή ώρα (βλέπε κεφάλαιο «Χρονόμετρο», ενότητα «Ρύθμιση διάρκειας χρονομέτρου»).

Αν πατήσετε το πλήκτρο αφής  ή περιμένετε 10 δευτερόλεπτα, ξεκινά το χρονόμετρο.

Αλλαγή χρονομέτρου

- Πατήστε το πλήκτρο αφής .

Η ένδειξη χρονομέτρου αναβοσβήνει.

- Ρυθμίστε την επιθυμητή ώρα.

Διαγραφή χρονομέτρου

- Πατήστε το πλήκτρο αφής .

- Πατήστε το  στην αριθμητική κλίμακα.

Χειρισμός

Ρύθμιση χρόνου απενεργοποίησης

Μόλις επιτευχθεί η μέγιστη διάρκεια λειτουργίας, απενεργοποιείται μια ζώνη μαγειρέματος. Ανεξάρτητα από τον ρυθμισμένο χρόνο απενεργοποίησης (βλ. κεφάλαιο «Γνωριμία με τη συσκευή», ενότητα «Απενεργοποίηση ασφαλείας»).

Για την επιθυμητή ζώνη μαγειρέματος έχει ρυθμιστεί μια βαθμίδα ισχύος.

- Αγγίξτε το πλήκτρο αφής \oplus δίπλα στη συγκεκριμένη ένδειξη ζώνης μαγειρέματος.

Η ένδειξη χρονομέτρου αναβοσβήνει.

- Ρυθμίστε την επιθυμητή ώρα (βλέπε κεφάλαιο «Χρονόμετρο», ενότητα «Ρύθμιση διάρκειας χρονομέτρου»).

Αν πατήσετε το πλήκτρο αφής \oplus ή περιμένετε 10 δευτερόλεπτα, ξεκινά ο χρόνος απενεργοποίησης.

Ο χρόνος απενεργοποίησης της ζώνης μαγειρέματος μετράει αντίστροφα και το πλήκτρο αφής \oplus ανάβει.

Αλλαγή χρόνου απενεργοποίησης

- Πατήστε την επιθυμητή ένδειξη ζώνης μαγειρέματος.
- Αγγίξτε το πλήκτρο αφής \oplus δίπλα στη συγκεκριμένη ένδειξη ζώνης μαγειρέματος.

Η ένδειξη χρονομέτρου αναβοσβήνει.

- Ρυθμίστε την επιθυμητή ώρα (βλέπε κεφάλαιο «Χρονόμετρο», ενότητα «Ρύθμιση διάρκειας χρονομέτρου»).

Αν πατήσετε το πλήκτρο αφής \oplus ή περιμένετε 10 δευτερόλεπτα, ξεκινά ο χρόνος απενεργοποίησης.

Ο χρόνος απενεργοποίησης της ζώνης μαγειρέματος μετράει αντίστροφα και το πλήκτρο αφής \oplus ανάβει.

Διαγραφή χρόνου απενεργοποίησης

- Πατήστε την επιθυμητή ένδειξη ζώνης μαγειρέματος.
- Πατήστε το πλήκτρο αφής \oplus της επιθυμητής ζώνης μαγειρέματος, μέχρι να εμφανιστεί το 0:00 στην ένδειξη του χρονομέτρου.

ή

- Αγγίξτε το πλήκτρο αφής \oplus δίπλα στη συγκεκριμένη ένδειξη ζώνης μαγειρέματος.

Η ένδειξη χρονομέτρου αναβοσβήνει.

- Πατήστε το πλήκτρο αφής 0 στην αριθμητική κλίμακα.

Ρύθμιση περισσότερων χρόνων απενεργοποίησης

- Για να ρυθμίσετε τον χρόνο απενεργοποίησης για μία δεύτερη ζώνη μαγειρέματος, ακολουθήστε την ίδια διαδικασία όπως περιγράφεται στο κεφάλαιο «Χειρισμός», ενότητα «Ρύθμιση χρόνου απενεργοποίησης».

Αν έχουν προγραμματιστεί περισσότεροι χρόνοι απενεργοποίησης, εμφανίζεται η ένδειξη χρονομέτρου της τελευταίας επιλεγμένης ζώνης μαγειρέματος. Το πλήκτρο αφής \oplus δίπλα στην αντίστοιχη ένδειξη ζώνης μαγειρέματος ανάβει πιο φωτεινό.

Εμφάνιση χρόνων απενεργοποίησης

- Για να προβάλετε τους υπολειπόμενους χρόνους που τρέχουν στο παρασκήνιο, αγγίξτε το πλήκτρο αφής \oplus της επιθυμητής ζώνης μαγειρέματος.

Ταυτόχρονη χρήση των λειτουργιών χρονομέτρου

Αν χρησιμοποιείτε και τις δύο λειτουργίες ταυτόχρονα, εμφανίζεται πάντα ο χρόνος της λειτουργίας που επιλέχθηκε τελευταία.

- Για να εμφανιστούν οι υπολειπόμενοι χρόνοι στο παρασκήνιο, αγγίξτε το πλήκτρο αφής  ή την αντίστοιχη ένδειξη ζώνης μαγειρέματος.

Χειρισμός

Κλείδωμα συστήματος

Ενεργοποίηση κλειδώματος συστήματος

Όλα τα πλήκτρα αφής κλειδώνουν. Το ρυθμισμένο χρονόμετρο εξακολουθεί να λειτουργεί.

- Αγγίξτε το πλήκτρο αφής  για 6 δευτερόλεπτα.

Στην ένδειξη χρονομέτρου ξεκινά η αντίστροφη μέτρηση των δευτερολέπτων. Μετά τη λήξη της αντίστροφης μέτρησης εμφανίζεται στην ένδειξη χρονομέτρου το *LDC*. Το κλείδωμα συστήματος έχει ενεργοποιηθεί.

Εάν, με ενεργοποιημένο το κλείδωμα συστήματος, πατηθεί ένα μη επιτρεπόμενο πλήκτρο αφής, στην ένδειξη του χρονομέτρου εμφανίζεται για μερικά δευτερόλεπτα το *LDC* και ακούγεται ένα σήμα.

Ο προγραμματισμός μπορεί να προσαρμοστεί με τέτοιο τρόπο, ώστε το κλείδωμα συστήματος να ενεργοποιείται αυτόματα 5 λεπτά μετά τη διακοπή λειτουργίας της εστίας, (βλ. κεφάλαιο «Προσαρμογή ρυθμίσεων»).

Απενεργοποίηση κλειδώματος συστήματος

- Αγγίξτε το πλήκτρο αφής  για 6 δευτερόλεπτα.

Στην ένδειξη χρονομέτρου εμφανίζεται για λίγο το *LDC* και έπειτα ξεκινά η αντίστροφη μέτρηση των δευτερολέπτων. Μετά την παρέλευση του ρυθμισμένου χρονικού διαστήματος απενεργοποιείται το κλείδωμα συστήματος.

Κλείδωμα λειτουργίας

Ενεργοποίηση κλειδώματος λειτουργίας

Όταν το κλείδωμα λειτουργίας είναι ενεργοποιημένο:

- οι ζώνες μαγειρέματος, η εστία και ο απορροφητήρας μπορούν μόνο να απενεργοποιηθούν
- μπορεί να αλλάξει η ρύθμιση ενός χρονομέτρου
- το πλήκτρο αφής  μπορεί να ενεργοποιηθεί

- Πατήστε το πλήκτρο αφής .

- Πατήστε παρατεταμένα και ταυτόχρονα τα πλήκτρα αφής *II/▶* και *△* για 6 δευτερόλεπτα.

Στην ένδειξη χρονομέτρου ξεκινά η αντίστροφη μέτρηση των δευτερολέπτων. Μετά τη λήξη της αντίστροφης μέτρησης εμφανίζεται στην ένδειξη χρονομέτρου το *LDC*. Το κλείδωμα λειτουργίας είναι ενεργοποιημένο.

Αν με ενεργοποιημένο το κλείδωμα λειτουργίας, πατηθεί ένα μη επιτρεπόμενο πλήκτρο αφής, στην ένδειξη του χρονομέτρου εμφανίζεται για μερικά δευτερόλεπτα το *LDC* και ακούγεται ένα σήμα.

Απενεργοποίηση κλειδώματος λειτουργίας

- Πατήστε παρατεταμένα και ταυτόχρονα τα πλήκτρα αφής *II/▶* και *△* για 6 δευτερόλεπτα.

Στην ένδειξη χρονομέτρου εμφανίζεται για λίγο το *LDC* και έπειτα ξεκινά η αντίστροφη μέτρηση των δευτερολέπτων. Μετά την παρέλευση του ρυθμισμένου χρονικού διαστήματος απενεργοποιείται το κλείδωμα λειτουργίας.

Ενεργοποίηση λειτουργίας Recall

- Επανενεργοποιήστε την εστία.
- Αμέσως μετά την ενεργοποίηση, αγγίξτε μια από τις ενδείξεις ζωνών μαγειρέματος που αναβοσβήνουν.

Ενεργοποίηση/απενεργοποίηση διατήρησης θερμότητας

Με τη λειτουργία διατήρησης θερμότητας δεν μπορούν να ξαναζεσταθούν φαγητά που έχουν κρυώσει.

- Πατήστε την ένδειξη της επιθυμητής ζώνης μαγειρέματος.

Η ένδειξη ζώνης μαγειρέματος φωτίζεται έντονα.



- Πατήστε το πλήκτρο αφής .

Συμβουλές για τη διατήρηση θερμότητας

- Να διατηρείτε τα φαγητά ζεστά αποκλειστικά σε σκεύος (κατσαρόλα/τηγάνι). Κλείνετε το σκεύος με καπάκι.
- Να ανακατεύετε περιστασιακά συμπαγή ή παχύρρευστα φαγητά (χυλό πατάτας, φαγητά της κατσαρόλας).
- Οι απώλειες σε θρεπτικά συστατικά ξεκινούν με το μαγείρεμα των τροφίμων και συνεχίζονται στη φάση διατήρησης θερμότητας. Όσο περισσότερο χρόνο διατηρείται ζεστό το φαγητό, τόσο μεγαλύτερη είναι η απώλεια θρεπτικών συστατικών. Να διατηρείτε το χρόνο διατήρησης της θερμοκρασίας το δυνατό πιο σύντομο.

Προστασία για καθάρισμα

Ενεργοποίηση προστασίας για καθάρισμα

- Πατήστε το πλήκτρο αφής .
- Πατήστε το πλήκτρο αφής .

Στην ένδειξη χρονομέτρου ο χρόνος μετριέται αντίστροφα.

Απενεργοποίηση προστασίας για καθάρισμα

- Πατήστε το πλήκτρο αφής , μέχρι να σβήσει η ένδειξη χρονομέτρου.

Χειρισμός

Απορροφητήρας

Ρύθμιση βαθμίδας ισχύος

Εργοστασιακά έχουν ρυθμιστεί οι βαθμίδες ισχύος 1 έως 3 και μία βαθμίδα Booster. Οι βαθμίδες ισχύος μπορούν να επεκταθούν από 1 έως 9 με μία βαθμίδα Booster, (βλ. κεφάλαιο «Προσαρμογή ρυθμίσεων»).

Αν ο απορροφητήρας στη χειροκίνητη λειτουργία δεν τεθεί εκτός λειτουργίας, απενεργοποιείται αυτόματα 12 ώρες μετά την τελευταία χρήση.

Όταν ο απορροφητήρας ξεκινά με τη βαθμίδα ισχύος 1, η ισχύς αυξάνεται αυτόματα στη βαθμίδα 2 μετά από 20 δευτερόλεπτα.

Η αύξηση της ισχύος είναι απαραίτητη, προκειμένου να διασφαλίζεται το άνοιγμα του κλαπέτου στη λειτουργία με εξαγωγή αέρα. Όταν χρησιμοποιείτε τον απορροφητήρα στον τρόπο λειτουργίας ανακυκλοφορίας αέρα, μπορείτε να απενεργοποιήσετε την αυτόματη λειτουργία, (βλ. κεφάλαιο «Προσαρμογή ρυθμίσεων»).

- Αγγίξτε την ένδειξη απορροφητήρα.
- Αγγίξτε το αντίστοιχο πλήκτρο αφής για τη ρύθμιση μιας βαθμίδας ισχύος.

Απενεργοποίηση απορροφητήρα

- Αγγίξτε την ένδειξη απορροφητήρα.
- Πατήστε το πλήκτρο αφής **O**.

Ενεργοποίηση λειτουργίας Booster

Η λειτουργία Booster είναι ενεργή για έως 10 λεπτά.

- Αγγίξτε την ένδειξη απορροφητήρα.
- Αγγίξτε το πλήκτρο αφής **B**.

Απενεργοποίηση λειτουργίας Booster

- Αγγίξτε την ένδειξη απορροφητήρα.
- Ρυθμίστε μια άλλη βαθμίδα ισχύος.

Προσωρινή απενεργοποίηση της λειτουργίας Con@ctivity

Όταν θέλετε να απενεργοποιήσετε μόνιμα τη λειτουργία Con@ctivity, θέστε τον προγραμματισμό στην επιλογή Con@ctivity (βλέπε κεφάλαιο «Προσαρμογή ρυθμίσεων»). Όταν η λειτουργία Con@ctivity είναι μόνιμα απενεργοποιημένη, το πλήκτρο αφής  δεν φαίνεται πλέον.

- Όταν θέλετε να απενεργοποιήσετε τη λειτουργία Con@ctivity, έχετε διάφορες δυνατότητες:
 - Πατήστε το πλήκτρο αφής 
 - Πατήστε το πλήκτρο αφής **O**
 - Επιλέξτε μια άλλη βαθμίδα ισχύος
- Ρυθμίστε την επιθυμητή βαθμίδα ισχύος.

Όταν η εστία απενεργοποιείται και ενεργοποιείται ξανά, ανάλογα με τον προγραμματισμό, η λειτουργία Con@ctivity ενεργοποιείται ξανά, (βλέπε κεφάλαιο «Προσαρμογή ρυθμίσεων»).

Ενεργοποίηση παράτασης λειτουργίας

Με τη δυνατότητα παράτασης λειτουργίας, ο αέρας της κουζίνας καθαρίζεται από υδρατμούς και οσμές. Έχετε στη διάθεσή σας δύο χρόνους παράτασης λειτουργίας:

- \mathcal{L}^5 (5 λεπτά)
- \mathcal{L}^{15} (15 λεπτά)

Η παράταση λειτουργίας λειτουργεί με τη βαθμίδα ισχύος, η οποία είχε ρυθμιστεί κατά την ενεργοποίηση. Κατά την παράταση λειτουργίας, μπορείτε να αλλάξετε τη βαθμίδα ισχύος.

- Πατήστε το πλήκτρο αφής \mathcal{L}^5 ή \mathcal{L}^{15} , για να ενεργοποιήσετε την παράταση λειτουργίας.

Απενεργοποίηση παράτασης λειτουργίας

Αν απενεργοποιήσετε την εστία με το πλήκτρο αφής O , η παράταση λειτουργίας συνεχίζει να είναι ενεργή, μέχρι να παρέλθει ο αντίστοιχος χρόνος.

- Αγγίζετε το πλήκτρο αφής \mathcal{L}^5 , \mathcal{L}^{15} ή O , για να απενεργοποιήσετε την παράταση λειτουργίας.

Χειρισμός

Στοιχεία εστιών

Προβολή ονόματος μοντέλου/αριθμού σειράς

Επάνω στην εστία υπάρχει σκεύος.

- Ενεργοποιήστε την εστία.
- Στην αριθμητική κλίμακα, αγγίξτε ταυτόχρονα τα πλήκτρα αφής 0 και 4 για 6 δευτερόλεπτα.

Στην ένδειξη χρονομέτρου εμφανίζονται διαδοχικά ψηφία διαχωρισμένα με παύλα.

Παράδειγμα: 12 34 (τύπος συσκευής KMDA 1234) – 1 23 45 67 89 (αριθμός σειράς)

Εμφάνιση έκδοσης λογισμικού

Επάνω στην εστία υπάρχει σκεύος.

- Ενεργοποιήστε την εστία.
- Στην αριθμητική κλίμακα, αγγίξτε ταυτόχρονα τα πλήκτρα αφής 0 και 3 για 6 δευτερόλεπτα.

Στην ένδειξη χρονομέτρου εμφανίζονται 3 ψηφία:

Παράδειγμα: 123 = Έκδοση λογισμικού 1.23.

Ενεργοποίηση/απενεργοποίηση λειτουργίας επίδειξης

Επάνω στην εστία υπάρχει σκεύος.

- Ενεργοποιήστε την εστία.
- Στην αριθμητική κλίμακα, αγγίξτε ταυτόχρονα τα πλήκτρα αφής 0 και 2 για 6 δευτερόλεπτα.

Στην ένδειξη χρονομέτρου αναβοσβήνει για μερικά δευτερόλεπτα:

- το dE εναλλάξ με το On (λειτουργία επίδειξης ενεργοποιημένη)
ή
- το dE εναλλάξ με το OFF (λειτουργία επίδειξης απενεργοποιημένη)

Περιοχές ρύθμισης των βαθμίδων ισχύος

Η εστία είναι εργοστασιακά προγραμματισμένη με 9 βαθμίδες ισχύος. Αν θέλετε μια πιο λεπτομερή διαβάθμιση, μπορείτε να επεκτείνετε τη ρύθμιση σε 17 βαθμίδες ισχύος (βλ. κεφάλαιο «Προσαρμογή ρυθμίσεων»).

	Περιοχή ρύθμισης	
	εργοστασιακή ρύθμιση (9 βαθμίδες)	επέκταση ρύθμισης (17 βαθμίδες)
Λιώσιμο βουτύρου Λιώσιμο σοκολάτας Διάλυση ζελατίνας	1-2	1-2
Ζέσταμα μικρής ποσότητας υγρών Διατήρηση θερμότητας ζεστών φαγητών που κολλάνε εύκολα Χύλωμα ρυζιού, βράσιμο ρυζόγαλου Απόψυξη κατεψυγμένων λαχανικών σε κομμάτια	2-4	2-3
Ζέσταμα φαγητών με πολλά υγρά Σοτάρισμα φρούτων Συνέχιση μαγειρέματος πατάτας (μαγειρικό σκεύος με καπάκι)	4-6	3-5
Τηγάνισμα ομελέτας και αβγά μάτια χωρίς κρούστα Ομοιόμορφο τηγάνισμα στα κεφτεδάκια Σοτάρισμα λαχανικών και ψαριών Φούσκωμα ζύμης και οσπρίων Απόψυξη και ζέσταμα κατεψυγμένων τροφίμων Δέσιμο κρέμας και σάλτσας π.χ. με κρασί ή σάλτσας ολαντέζ Τηγανίτες	5-7	4-7
Προστατευτικό τηγάνισμα ψαριών, σνίτσελ, λουκάνικων, τηγανιτών αβγών (χωρίς υπερθέρμανση του λίπους)	6-8	6-7
Τηγάνισμα: πατατοκεφτέδες, τηγανίτες, κρέπες κτλ.	7-8	7-8
Τηγάνισμα π.χ. πατάτες	9	8-9
Βράσιμο μεγάλης ποσότητας νερού Πρώτη βράση Σοτάρισμα μεγάλης ποσότητας κρέατος	9-Booster	8-Booster

Οι τιμές είναι ενδεικτικές. Η ισχύς του επαγωγικού πηνίου ποικίλλει ανάλογα με το μέγεθος και το υλικό της βάσης του σκεύους. Επομένως, ενδέχεται για τα μαγειρικά σκεύη σας οι βαθμίδες ισχύος να παρουσιάζουν κάποιες ελάχιστες αποκλίσεις. Με τη χρήση στην πράξη, θα βρείτε τις βέλτιστες ρυθμίσεις για το μαγειρικό σκεύος σας. Σε καινούρια μαγειρικά σκεύη, με τις ιδιότητες των οποίων δεν έχετε εξοικειωθεί ακόμα, χρησιμοποιήστε την αμέσως χαμηλότερη βαθμίδα ισχύος από την αναφερόμενη.

Χρήσιμες πληροφορίες

Η εστία σας

Τρόπος λειτουργίας επαγωγικών εστιών

Κάτω από κάθε επαγωγική ζώνη μαγειρέματος υπάρχει ένα επαγωγικό πηνίο. Αυτό το πηνίο δημιουργεί ένα μαγνητικό πεδίο το οποίο επιδρά στη βάση του σκεύους και τη θερμαίνει. Η ζώνη μαγειρέματος θερμαίνεται μόνο εμμέσως μέσω της θερμοκρασίας που παράγει η βάση του σκεύους.

Η επαγωγή λειτουργεί μόνο, όταν τοποθετηθεί σκεύος με μαγνητική βάση (βλ. κεφάλαιο «Χρήσιμες πληροφορίες», ενότητα «Σκεύη»). Η εστία ανιχνεύει αυτόματα το μέγεθος του τοποθετημένου σκεύους.

Θόρυβοι

Κατά τη λειτουργία των επαγωγικών εστιών μπορεί να δημιουργηθούν οι ακόλουθοι ήχοι, ανάλογα με το υλικό και την επεξεργασία της βάσης:

Βουητό, σε περίπτωση που έχετε ρυθμίσει υψηλή βαθμίδα ισχύος. Ακούγεται λιγότερο ή εξαφανίζεται, όταν χαμηλώνετε τη βαθμίδα ισχύος,

Κρότος, σε σκεύη με βάση από συνδυασμό διαφόρων υλικών (π.χ. με διπλό πάτο),

Σφύριγμα, όταν οι αλληλοσυνδεδεμένες ζώνες μαγειρέματος (βλ. κεφάλαιο «Χειρισμός», ενότητα «Booster») λειτουργούν ταυτόχρονα και σε κάθε μία από αυτές έχει τοποθετηθεί σκεύος με βάση από συνδυασμό διαφόρων υλικών (π.χ. με διπλό πάτο),

Κλικ κατά την ηλεκτρονική διαδικασία ενεργοποίησης / απενεργοποίησης, κυρίως σε χαμηλές βαθμίδες ισχύος,

Βουητό, όταν η τουρμπίνα κρούου αέρα τίθεται σε λειτουργία. Τίθεται σε λειτουργία για προστασία του ηλεκτρονικού, όταν η εστία χρησιμοποιείται εντατικά. Η τουρμπίνα κρούου αέρα μπορεί να συνεχίσει να λειτουργεί ακόμη και αν τερθεί εκτός λειτουργίας η συσκευή.

Σκεύη μαγειρέματος

Κατάλληλα μαγειρικά σκεύη

- ανοξείδωτα με μαγνητική βάση
- εμαγιέ
- μαντεμένια

Η ποιότητα της βάσης του σκεύους μπορεί να επηρεάσει το αποτέλεσμα του μαγειρέματος (π.χ. πόσο θα ροδίσουν οι τηγανίτες). Η θερμότητα πρέπει να κατανέμεται ομοιόμορφα στη βάση του σκεύους. Συνιστάται η χρήση μαγειρικών σκευών με βάση από πολυστρωματικό υλικό (βάση τύπου «σάντουιτς» ή κάψουλας).

Ακατάλληλα σκεύη μαγειρέματος

- ανοξείδωτα χωρίς μαγνητική βάση
- αλουμινένια ή χάλκινα
- γυάλινα, κεραμικά ή πήλινα

Έλεγχος σκευών μαγειρέματος

Αν δεν είστε σίγουροι, αν μια κατσαρόλα ή ένα τηγάνι ενδείκνυται για την επαγωγική εστία, τοποθετήστε έναν μαγνήτη στη βάση του σκεύους. Αν ο μαγνήτης κολλήσει, το σκεύος είναι κατάλληλο.

Συμβουλές για τα σκεύη

- Τοποθετήστε το μαγειρικό σκεύος στην αντίστοιχη ζώνη μαγειρέματος/επιφάνεια μαγειρέματος, όσο το δυνατόν στο κέντρο.
- Για τη βέλτιστη χρήση της ζώνης μαγειρέματος επιλέγετε σκεύος με διάμετρο βάσης που να ταιριάζει ακριβώς (βλ. κεφάλαιο «Γνωριμία με τη συσκευή», ενότητα «Χαρακτηριστικά ζωνών μαγειρέματος»). Αν το σκεύος είναι πολύ μικρό, δεν αναγνωρίζεται.

- Χρησιμοποιείτε μόνο κατσαρόλες και τηγάνια με επίπεδη βάση. Οι κατσαρόλες και τα τηγάνια με τραχιά βάση προκαλούν γρατζουνιές στην κεραμική επιφάνεια.
- Ανασηκώνετε τα μαγειρικά σκεύη, όταν τους αλλάζετε θέση. Έτσι, αποφεύγετε τη δημιουργία γραμμών και γρατζουνιών από την τριβή των σκευών στην επιφάνεια της εστίας. Οι γρατζουνιές που δημιουργούνται από το σύρσιμο των μαγειρικών σκευών κατά την αλλαγή θέσης δεν επηρεάζουν τη λειτουργία της εστίας. Αυτές οι γρατζουνιές είναι φυσιολογικές, οφείλονται στη χρήση και δεν υποδεικνύουν ελάττωμα του προϊόντος.
- Όταν αγοράζετε κατσαρόλες και τηγάνια λάβετε υπόψη σας ότι συνήθως αναφέρεται η μέγιστη διάμετρος του σκεύους ή η διάμετρος στην επάνω πλευρά του. Αυτό που έχει σημασία όμως είναι η (κατά κανόνα μικρότερη) διάμετρος της βάσης του σκεύους.



- Χρησιμοποιείτε κατά προτίμηση τηγάνια με όσο το δυνατόν ευθύ άκρο. Σε τηγάνια με λοξό άκρο η επαγωγή επιδρά ακόμη και στην περιοχή του άκρου του τηγανιού. Έτσι το άκρο του τηγανιού μπορεί να αποχρωματιστεί ή η επίστρωση να ξεφλουδίσει.

Χρήσιμες πληροφορίες

Απορροφητήρας

Τρόπος λειτουργίας του απορροφητήρα

Ανάλογα με την επιλεγμένη επιλογή λειτουργίας, η διοχέτευση του αέρα μετά την αναρρόφηση διαφέρει:

Αεραγωγός	Φίλτρο λίπους	Κανάλι	Φίλτρο οσμών	Από το κτήριο	Επιστροφή στην κουζίνα
Λειτουργία με εξαγωγή αέρα	x	x	-	x	-
Λειτουργία με καθοδηγούμενη ανακυκλοφορία αέρα	x	x	x	-	x
Λειτουργία Plug and Play	x	-	x	-	x

Λειτουργία με εξαγωγή αέρα

Ο απορροφούμενος αέρας καθαρίζεται μέσω του φίλτρου λίπους και διοχετεύεται στο κτήριο μέσω αγωγού εξαγωγής αέρα. Τα απαιτούμενα εξαρτήματα διατίθενται από τη Miele.

Λειτουργία με καθοδηγούμενη ανακυκλοφορία αέρα

Ο απορροφούμενος αέρας καθαρίζεται από το φίλτρο λίπους και επιπρόσθετα από ένα φίλτρο οσμών. Στη συνέχεια, ο αέρας οδηγείται μέσα από αγωγό στο εσωτερικό του κουτιού ανακυκλοφορίας αέρα. Μέσω του κουτιού ανακυκλοφορίας αέρα ο αέρας επιστρέφει στην κουζίνα. Τα απαιτούμενα εξαρτήματα διατίθενται από τη Miele.



Λειτουργία Plug and Play

Ο απορροφούμενος αέρας καθαρίζεται από το φίλτρο λίπους και επιπρόσθετα από ένα φίλτρο οσμών. Στη συνέχεια, ο αέρας διοχετεύεται μέσα από το κάτω ντουλάπι μέσω ενός ανοίγματος στο σοβατεπί και επιστρέφει στην κουζίνα.

Για την αντιστοίχιση των επιλογών λειτουργίας στις παραλλαγές KMDA (βλ. κεφάλαιο «Εγκατάσταση», ενότητα «Δυνατότητες λειτουργίας»).

Μετρητής ωρών λειτουργίας

Ο χρόνος κατά τον οποίο ο απορροφητήρας βρίσκεται σε λειτουργία αποθηκεύεται.

Οι μετρητές ωρών λειτουργίας υποδεικνύουν με το άναμμα του συμβόλου του φίλτρου λίπους  ή του συμβόλου του φίλτρου οσμών  (μόνο KMDA 7676 FL-U), πότε πρέπει να καθαρίσετε ή να αλλάξετε τα φίλτρα. Πληροφορίες για τον καθαρισμό και την αλλαγή των φίλτρων καθώς και για τον μηδενισμό των μετρητών ωρών λειτουργίας θα βρείτε στο κεφάλαιο «Καθαρισμός και φροντίδα».

Συμβουλές για την απαγωγή αέρα

Χρήσιμη συμβουλή: Για μικρή έως μεγάλη ποσότητα υδρατμών και οσμών, επιλέξτε τη βαθμίδα ισχύος **1** έως **3** (9 σε περίπτωση επέκτασης βαθμίδων ισχύος), ενώ για προσωρινά πολύ έντονη δημιουργία υδρατμών και οσμών π.χ. κατά το σοτάρισμα, επιλέξτε το **Booster B**.

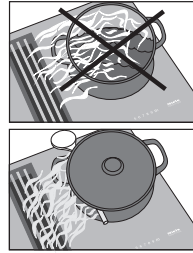

Χρήσιμη συμβουλή: Για σκεύη με ύψος μεγαλύτερο από 15 cm, τοποθετήστε ένα ξύλινο κουτάλι ανάμεσα στο καπάκι και στο σκεύος για αποτελεσματική εξαγωγή του αέρα.

Προσαρμογή ρυθμίσεων

Επιλογή προγραμματισμού

Η εστία είναι απενεργοποιημένη.

- Πατήστε τα πλήκτρα αφής ⓪ και ⏏ μέχρι να εμφανιστεί το πλήκτρο αφής **+** και στην ένδειξη χρονομέτρου το *PC*.

Μετά από μερικά δευτερόλεπτα αναβοσβήνουν στην ένδειξη χρονομέτρου εναλλάξ το *P:01* (πρόγραμμα 01) και το *C:01* (κωδικός).

Ρύθμιση προγράμματος

Σε διψήφιους αριθμούς προγραμμάτων πρέπει να ρυθμιστούν πρώτα οι δεκάδες.

- Ενώ εμφανίζεται το πρόγραμμα (π.χ. *P:01*), πατήστε το πλήκτρο αφής **+** μέχρι ο επιθυμητός αριθμός προγράμματος να εμφανιστεί στην ένδειξη ή πατήστε το αντίστοιχο ψηφίο στην αριθμητική κλίμακα.

Ρύθμιση κωδικού

- Ενώ εμφανίζεται ο κωδικός (π.χ. *C:01*), πατήστε το πλήκτρο αφής **+** μέχρι ο επιθυμητός αριθμός κωδικού να εμφανιστεί στην ένδειξη ή πατήστε το αντίστοιχο ψηφίο στην αριθμητική κλίμακα.

Αποθήκευση ρυθμίσεων

- Ενώ το πρόγραμμα εμφανίζεται (π.χ. *P:01*) πατήστε το πλήκτρο αφής ⓪ , μέχρι να σβήσουν οι ενδείξεις.

Χωρίς αποθήκευση ρυθμίσεων

- Ενώ εμφανίζεται ο κωδικός (π.χ. *C:01*), αγγίξτε το πλήκτρο αφής ⓪ τόσες φορές μέχρι να σβήσουν οι ενδείξεις.

Προσαρμογή ρυθμίσεων

Πρόγραμμα ¹		Κωδικός ²	Ρυθμίσεις
P:01	Λειτουργία επίδειξης	C:00	Λειτουργία επίδειξης ανενεργή
		C:01	Λειτουργία επίδειξης ενεργοποιημένη ³
P:02	Σύστημα διαχείρισης ισχύος ⁴	C:00	OFF
		C:01	3680 W
		C:02	3000 W
		C:03	2000 W
		C:04	1000 W
P:03	Εργοστασιακή ρύθμιση	C:00	Χωρίς επαναφορά των εργοστασιακών ρυθμίσεων
		C:01	Επαναφορά των εργοστασιακών ρυθμίσεων ⁵
P:04	Εύρος ρύθμισης των βαθμίδων ισχύος	C:00	9 βαθμίδες ισχύος + Booster
		C:01	17 βαθμίδες ισχύος + Booster ⁶
P:06	Ήχος επιβεβαίωσης κατά το πάτημα ενός πλήκτρου αφής	C:00	off ⁷
		C:01	σιγά
		C:02	μέτρια
		C:03	δυνατά
P:07	Ηχητικό σήμα χρονομέτρου	C:00	off
		C:01	σιγά
		C:02	μέτρια
		C:03	δυνατά
		C:04	μέγιστη ένταση

Προσαρμογή ρυθμίσεων

Πρόγραμμα ¹		Κωδικός ²	Ρυθμίσεις
P:08	Κλειδωμα συστήματος	C:00	Μόνο χειροκίνητη ενεργοποίηση του κλειδώματος συστήματος
		C:01	Αυτόματη ενεργοποίηση του κλειδώματος συστήματος
P:09	Μέγιστη διάρκεια λειτουργίας	C:00	Επίπεδο ασφαλείας 0
		C:01	Επίπεδο ασφαλείας 1
		C:02	Επίπεδο ασφαλείας 2
P:10	Σύνδεση WLAN	C:00	ανενεργή/απενεργοποιημένη
		C:01	ενεργή χωρίς διαμόρφωση
		C:02	ενεργή και διαμορφωμένη (δεν μπορεί να επιλεγεί, δείχνει αν η σύνδεση ήταν επιτυχής)
		C:03	Δυνατότητα σύνδεσης μέσω WPS Push Button
		C:04	Πραγματοποιείται επαναφορά του WLAN στην προεπιλογή (C:00)
		C:05	Απευθείας σύνδεση WLAN από την εστία και τον εξωτερικό απορροφητήρα χωρίς εφαρμογή Miele (Con@ctivity)
P:12	Ταχύτητα αντίδρασης των πλήκτρων αφής	C:00	αργά
		C:01	κανονικά
		C:02	γρήγορα
P:15	Διαρκής αναγνώριση σκεύους	C:00	Διαρκής αναγνώριση σκεύους απενεργοποιημένη
		C:01	Διαρκής αναγνώριση σκεύους ενεργοποιημένη
P:16	Con@ctivity του ενσωματωμένου απορροφητήρα	C:00	Con@ctivity off ⁸
		C:01	Con@ctivity on

Προσαρμογή ρυθμίσεων

Πρόγραμμα ¹		Κωδικός ²	Ρυθμίσεις
P:17	Τρόπος λειτουργίας του απορροφητήρα	C:00 ⁹	Λειτουργία με ανακύκλωση αέρα
		C:01 ⁹	Λειτουργία με εξαγωγή αέρα
P:18	Ρυθμίσεις έναρξης του Con@ctivity ¹⁰	C:00	Έναρξη πάντα με απενεργοποιημένο Con@ctivity
		C:01	Έναρξη πάντα με ενεργοποιημένο Con@ctivity
		C:02	Έναρξη με το Con@ctivity στην πιο πρόσφατη ρυθμισμένη κατάσταση
P:19	Αριθμός βαθμίδων ισχύος απορροφητήρα	C:00	3 βαθμίδες ισχύος + Booster
		C:01	9 βαθμίδες ισχύος + Booster

¹ Τα προγράμματα που δεν αναφέρονται δεν είναι αντιστοιχισμένα.

² Ο εργοστασιακά ρυθμισμένος κωδικός εμφανίζεται με έντονη γραφή.

³ Αφού ενεργοποιηθεί η εστία, εμφανίζεται για μερικά δευτερόλεπτα στην ένδειξη χρόνου-μέτρου το dE

⁴ Η συνολική ισχύς της εστίας μπορεί να μειωθεί, ώστε να συμμορφώνεται με τις απαιτήσεις του τοπικού παρόχου ηλεκτρικού ρεύματος.

⁵ Στον τρόπο λειτουργίας P:17 του απορροφητήρα δεν εκτελείται επαναφορά στις εργοστασιακές ρυθμίσεις

⁶ Στο κείμενο και στους πίνακες οι ενδιάμεσες βαθμίδες ισχύος εμφανίζονται με μια τελεία δίπλα στα ψηφία για την καλύτερη κατανόησή τους.

⁷ Ο ήχος επιβεβαίωσης του πλήκτρου αφής ON/OFF δεν απενεργοποιείται.

⁸ Λειτουργία Plug and Play: Το Con@ctivity είναι απαραίτητο για τη σωστή λειτουργία.

⁹ Εργοστασιακά ρυθμισμένος κωδικός:
KMDA 7676 FL-U: C:00
KMDA 7676 FL-A: C:01

¹⁰ Οι ρυθμίσεις επηρεάζουν την λειτουργία μόνο όταν στο πρόγραμμα P:16 είναι ενεργοποιημένο το Con@ctivity.

Καθαρισμός και φροντίδα

Υποδείξεις ασφάλειας για τον καθαρισμό και τη φροντίδα

 Κίνδυνος εγκαύματος από καυτές επιφάνειες.

Μόλις ολοκληρωθεί η διαδικασία μαγειρέματος, όλα τα τμήματα της εστίας μπορεί να είναι καυτά.

Σβήστε την εστία.

Αφήστε την εστία να κρυώσει, προτού την καθαρίσετε.

Οι επιφάνειες μπορεί να αποχρωματιστούν ή να αλλοιωθούν, αν οι εστίες έρθουν σε επαφή με ακατάλληλα καθαριστικά ή αν υπολείμματα κατάλληλων καθαριστικών ζεσταθούν πάνω στην εστία. Οι επιφάνειες είναι ευαίσθητες στις γρατζουνιές.

Αφήστε τις επιφάνειες να κρυώσουν, προτού καθαρίσετε την εστία.

Αφαιρείτε τα υπολείμματα των καθαριστικών αμέσως.

Μην χρησιμοποιείτε ισχυρά ή σκληρά καθαριστικά.

 Κίνδυνος πυρκαγιάς εξαιτίας του βρόμικου φίλτρου λίπους.

Το λίπος που συγκεντρώνεται στο φίλτρο λίπους μπορεί να αναφλεγεί.

Καθαρίζετε τακτικά το φίλτρο λίπους.

 Κίνδυνος τραυματισμού από το μοτέρ του ρομπότ.

Όταν ο απορροφητήρας είναι ενεργός, το μοτέρ του ρομπότ περιστρέφεται.

Θέτετε εκτός λειτουργίας την εστία.

Περιμένετε μέχρι να ολοκληρωθεί ο ενδεχόμενος κύκλος παρατεταμένης λειτουργίας.

▶ Μην χρησιμοποιείτε σε καμία περίπτωση συσκευές ατμοκαθαρισμού για τον καθαρισμό της εστίας.

▶ Μην χρησιμοποιείτε αιχμηρά αντικείμενα για τον καθαρισμό.

Διάστημα καθαρισμού

- Να καθαρίζετε ολόκληρη την εστία μετά από κάθε χρήση.

Καθαρισμός υαλοκεραμικών επιφανειών

Αφαίρεση εύκολης ρύπων

- Καθαρίστε ολόκληρη την υαλοκεραμική επιφάνεια με υγρό, μαλακό πανί και αραιωμένο υγρό απορρυπαντικό πιάτων. Λαμβάνετε υπόψη τις οδηγίες του κατασκευαστή του καθαριστικού.

Αφαίρεση επίμονων ρύπων

- Αφαιρέστε όλους τους χονδρούς ρύπους με ένα υγρό πανί και τους επίμονους, κολλημένους ρύπους με την ειδική ξύστρα.
- Καθαρίστε την κεραμική επιφάνεια με το ειδικό καθαριστικό κεραμικών και ανοξείδωτων επιφανειών της Miele (βλ. κεφάλαιο «Αγορά πρόσθετων εξαρτημάτων», παράγραφος «Προϊόντα καθαρισμού και φροντίδας») ή με κάποιο καθαριστικό κεραμικών επιφανειών του εμπορίου. Λαμβάνετε υπόψη τις οδηγίες του κατασκευαστή του καθαριστικού.

Ολοκλήρωση καθαρισμού

- Αφαιρέστε όλα τα υπολείμματα απορρυπαντικού με υγρό πανί.
- Στεγνώνετε τη γυάλινη κεραμική επιφάνεια μετά από κάθε καθαρισμό.

Μέρη κατάλληλα για πλυντήρια πιάτων

Μπορείτε να καθαρίσετε τα αφαιρούμενα μέρη της εστίας σας με τους εξής τρόπους:

	Πλυντήριο πιάτων	Στο χέρι
Σχάρα κάλυψης	X	X
Φίλτρο λίπους	X	X
Συλλέκτης υδρατμών	X	X
Καπάκι καθαρισμού	X	X

Καθαρισμός και φροντίδα

Σχάρα κάλυψης

Αφαίρεση σκάρας κάλυψης

Η σχάρα κάλυψης μπορεί να υποστεί ζημιά.

Τραβήξτε τη σχάρα κάλυψης κατακόρυφα προς τα πάνω, για να την αφαιρέσετε από το KMDA.

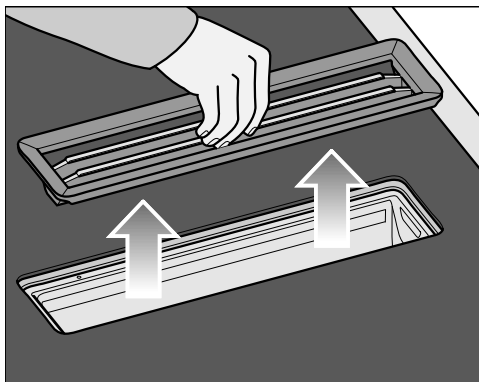

- Πιάστε τη σχάρα κάλυψης στο κέντρο των ράβδων της.
- Τραβήξτε τη σχάρα κάλυψης κατακόρυφα προς τα πάνω.

Καθαρισμός της σκάρας κάλυψης στο χέρι

- Καθαρίστε τη σχάρα κάλυψης με μια βούρτσα πιάτων σε ζεστό νερό στο οποίο έχετε προσθέσει ήπιο υγρό πιάτων για πλύσιμο στο χέρι. Μην χρησιμοποιείτε συμπυκνωμένο υγρό πιάτων.

Καθαρισμός της σκάρας κάλυψης στο πλυντήριο πιάτων

- Τοποθετήστε τη σχάρα κάλυψης κατά το δυνατόν κάθετα μέσα στο κάτω κάλυτρο.
- Χρησιμοποιήστε ένα κοινό απορρυπαντικό πλυντηρίων πιάτων.

- Επιλέξτε ένα πρόγραμμα με θερμοκρασία καθαρισμού έως 55°C.

Φίλτρο λίπους

Αφαίρεση φίλτρου λίπους

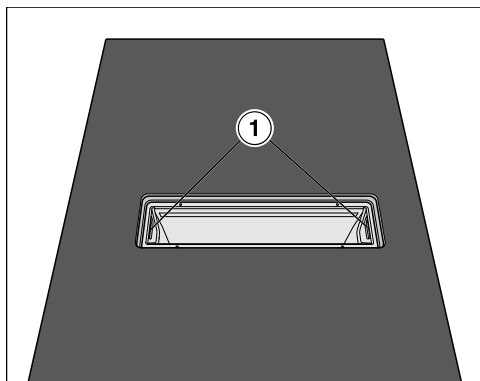

- Αφαιρέστε τη σχάρα κάλυψης (βλ. κεφάλαιο «Καθαρισμός και φροντίδα», ενότητα «Αφαίρεση σκάρας κάλυψης»).
- Αφαιρέστε προσεκτικά το φίλτρο λίπους πιάνοντάς το από τις εσοχές (1). Προσέχετε ώστε να μην γέρνει το φίλτρο λίπους.
- Αδειάστε το υγρό που έχει συγκεντρωθεί στη βάση του φίλτρου.

Καθαρισμός του φίλτρου λίπους στο χέρι

- Καθαρίστε το φίλτρο λίπους με μια βούρτσα πιάτων σε ζεστό νερό στο οποίο έχετε προσθέσει ήπιο υγρό πιάτων για πλύσιμο στο χέρι. Μην χρησιμοποιείτε συμπυκνωμένο υγρό πιάτων.

Καθαρισμός του φίλτρου λίπους στο πλυντήριο πιάτων

Κατά το πλύσιμο του φίλτρου λίπους σε πλυντήριο πιάτων, ανάλογα με το απορρυπαντικό που χρησιμοποιείτε, μπορεί να αλλοιωθεί το χρώμα στην εσωτερική επιφάνειά του. Αυτό δεν επηρεάζει τη λειτουργία του φίλτρου.

- Τοποθετήστε το φίλτρο λίπους στο κάτω κάνιστρο με τη βάση του φίλτρου προς τα πάνω. Βεβαιωθείτε ότι ο βραχίονας πλύσης μπορεί να περιστρέφεται ελεύθερα.
- Χρησιμοποιήστε ένα κοινό απορρυπαντικό πλυντηρίων πιάτων.
- Επιλέξτε ένα πρόγραμμα με θερμοκρασία καθαρισμού έως 65°C.

Τοποθέτηση φίλτρου λίπους

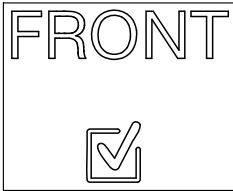

Το φίλτρο λίπους έχει στην μπροστινή πλευρά του ένα σύμβολο.

- Τοποθετήστε το φίλτρο λίπους κατά τέτοιο τρόπο, ώστε το σύμβολο να είναι στραμμένο προς την μπροστινή πλευρά του πάγκου εργασίας.

Μηδενισμός του μετρητή ωρών λειτουργίας των φίλτρων λίπους

Αφού καθαρίσετε το φίλτρο μηδενίζετε τον μετρητή ωρών λειτουργίας.

- Αγγίζετε το πλήκτρο αφής  για 3 δευτερόλεπτα.

Το πλήκτρο αφής σβήνει.

Φίλτρο οσμών (μόνο KMDA 7676 FL-U)

Αντικατάσταση φίλτρου οσμών (μόνο KMDA 7676 FL-U)

Μετά από 120 ώρες λειτουργίας το φίλτρο οσμών πρέπει να αντικαθίσταται. Εμφανίζεται το πλήκτρο αφής .

Τα κατάλληλα φίλτρα οσμών για τις παραλλαγές KMDA αυτών των οδηγιών χρήσης είναι τα εξής:

- DKF 35-P
- DKF 35-S
- Αφαιρέστε τη σάρα κάλυψης (βλ. κεφάλαιο «Καθαρισμός και φροντίδα», ενότητα «Αφαίρεση σάρας κάλυψης»).
- Αφαιρέστε το φίλτρο λίπους (βλ. κεφάλαιο «Καθαρισμός και φροντίδα», ενότητα «Καθαρισμός φίλτρου λίπους»).

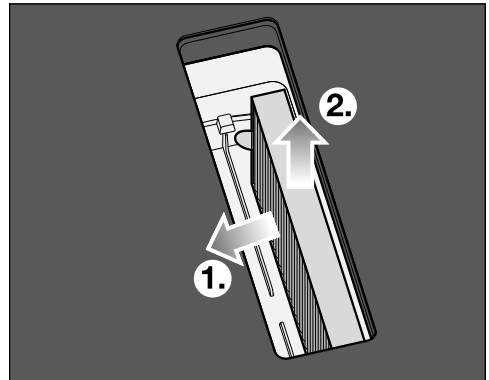



- Αφαιρέστε το φίλτρο οσμών.

Καθαρισμός και φροντίδα

Μηδενισμός μετρητή ωρών λειτουργίας φίλτρου οσμών (μόνο KMDA 7676 FL-U)

Στις οδηγίες τοποθέτησης και χρήσης του κουτιού ανακυκλοφορίας αέρα αναφέρεται ότι πρέπει να είναι ενεργοποιημένος ο μετρητής ωρών λειτουργίας για το φίλτρο οσμών. Αυτό δεν είναι απαραίτητο εδώ.

Το σύμβολο για το φίλτρο οσμών  εμφανίζεται επίσης, όταν ο απορροφητήρας βρίσκεται σε λειτουργία με εξαγωγή αέρα.

- Πατήστε το πλήκτρο αφής  για 3 δευτερόλεπτα.

Το πλήκτρο αφής σβήνει.

Καθαρισμός συλλέκτη υδρατμών απορροφητήρα

Καθαρίστε τον συλλέκτη υδρατμών, αν έχει εισχωρήσει υγρό λόγω υπερχειλίσης ή από πιτσιλίσματα κατά το μαγείρεμα.

- Αφαιρέστε το φίλτρο λίπους και καθαρίστε το όπως περιγράφεται στο κεφάλαιο «Καθαρισμός και φροντίδα», ενότητα «Φίλτρο λίπους».

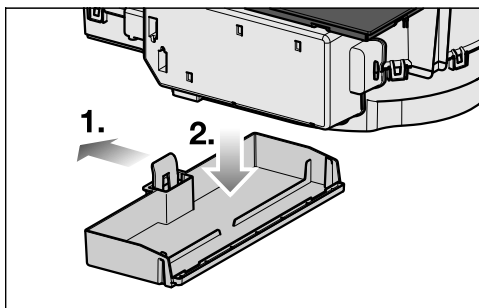

- Πιέστε την πλαστική προεξοχή προς τα αριστερά ①, μέχρι ο συλλέκτης υδρατμών να μπορεί να τραβηχτεί προς τα κάτω και να αφαιρεθεί ②.
- Αδειάστε το υγρό.
- Καθαρίστε και στεγνώστε τον συλλέκτη υδρατμών.
- Καθαρίστε και στεγνώστε τις προσβάσιμες εσωτερικές πλευρές του απορροφητήρα.
- Στερεώστε πάλι τον συλλέκτη υδρατμών στο περίβλημα.
- Επανατοποθετήστε το φίλτρο λίπους στη θέση του και από πάνω τη σχάρα κάλυψης.

Καθαρισμός εσωτερικού μέρους του περιβλήματος απορροφητήρα

- Αφαιρέστε το φίλτρο λίπους (βλ. κεφάλαιο «Καθαρισμός και φροντίδα», ενότητα «Αφαίρεση φίλτρου λίπους»).
- Καθαρίστε τα προσβάσιμα μέρη του περιβλήματος από τις επικαθίσεις λίπους.

Καθαρισμός εσωτερικού χώρου της μονάδας τουρμπίνας

Καθαρίστε τον εσωτερικό χώρο της μονάδας τουρμπίνας, αν στον απορροφητήρα έχει εισχωρήσει υγρό λόγω υπερχειλίσης ή από πιτσίλισμα κατά το μαγείρεμα.

- Καθαρίστε τον συλλέκτη υδρατμών απορροφητήρα (βλ. κεφάλαιο «Καθαρισμός και φροντίδα», ενότητα «Καθαρισμός συλλέκτη υδρατμών απορροφητήρα»).
- Κάτω από το καπάκι καθαρισμού τοποθετήστε ένα δοχείο για να συλλέξει τα υγρά.

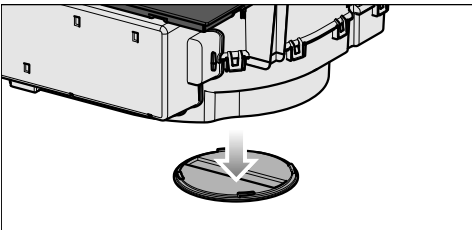

- Περιστρέψτε το καπάκι καθαρισμού προς τα αριστερά.
- Αδειάστε το υγρό.
- Περιστρέψτε το καπάκι καθαρισμού προς τα δεξιά μέχρι το τέρμα.

Ακατάλληλα καθαριστικά

Για να αποφύγετε φθορές στις επιφάνειες, μην χρησιμοποιείτε για τον καθαρισμό τίποτα από τα παρακάτω:

- Καθαριστικά που περιέχουν σόδα, αλκάλια, αμμωνία, οξέα ή χλώριο
- Αφαιρετικά λεκέδων και σκουριάς
- Ισχυρά καθαριστικά σε μορφή σκόνης, παχύρρευστου υγρού ή με κόκκους
- Καθαριστικά που περιέχουν διαλύτες
- Απορρυπαντικά πλυντηρίου πιάτων
- Σπρέι φούρνου και γκριλ
- Σκληρές βούρτσες
- Ειδικά σφουγγαράκια τύπου μαγικής γόμας
- Σφουγγάρια

Αντιμετώπιση προβλημάτων

Ενδείξεις/μηνύματα οθόνης

Πρόβλημα	Αιτία και διόρθωση
Στην ένδειξη χρονομέτρου αναβοσβήνουν εναλλάξ η ένδειξη <i>Err</i> με την ένδειξη <i>30</i> και ακούγεται ένα ηχητικό σήμα.	Η εστία δεν συνδέθηκε σωστά. <ul style="list-style-type: none">■ Αποσυνδέστε την εστία από το ηλεκτρικό ρεύμα.■ Επικοινωνήστε με το Miele Service. Η εστία πρέπει να συνδεθεί σύμφωνα με το ηλεκτρολογικό σχέδιο.
Στην ένδειξη μιας εστίας ανάβει το σύμβολο <i>U</i> ή αναβοσβήνει εναλλάξ με τη ρυθμισμένη βαθμίδα ισχύος ή το <i>R</i> .	Πάνω στη ζώνη μαγειρέματος δεν υπάρχει κανένα μαγειρικό σκεύος. Πάνω στη ζώνη μαγειρέματος βρίσκεται ακατάλληλο μαγειρικό σκεύος. Η διάμετρος της βάσης του τοποθετημένου σκεύους είναι πολύ μικρή. Από τη ζώνη μαγειρέματος απομακρύνθηκε ένα κατάλληλο σκεύος. Αν δεν τοποθετηθεί κανένα σκεύος ή δεν τοποθετηθεί κατάλληλο σκεύος, η λειτουργία της ζώνης μαγειρέματος διακόπτεται αυτόματα μετά από 3 λεπτά. <ul style="list-style-type: none">■ Εντός 3 λεπτών αποθέστε ένα κατάλληλο μαγειρικό σκεύος. Το <i>U</i> σβήνει. Η διαδικασία μαγειρέματος ξεκινά/συνεχίζεται σύμφωνα με τις ρυθμίσεις που είχαν οριστεί προηγουμένως. <ul style="list-style-type: none">■ Αν χρησιμοποιήσετε διαφορετικό σκεύος ή/και για διαφορετικό φαγητό, προσαρμόστε αναλόγως τις ρυθμίσεις.
Μετά την ενεργοποίηση της εστίας ή αφού πατηθεί ένα πλήκτρο αφής, εμφανίζεται για μερικά δευτερόλεπτα στην ένδειξη χρονομέτρου το <i>LOC</i> .	Το κλειδίμα συστήματος έχει ενεργοποιηθεί. <ul style="list-style-type: none">■ Απενεργοποιήστε το κλειδίμα συστήματος (βλ. κεφάλαιο «Χειρισμός», ενότητα «Κλειδίμα συστήματος»). Το κλειδίμα λειτουργίας είναι ενεργοποιημένο. <ul style="list-style-type: none">■ Απενεργοποιήστε το κλειδίμα λειτουργίας (βλ. κεφάλαιο «Χειρισμός», ενότητα «Απενεργοποίηση κλειδώματος λειτουργίας»).

Αντιμετώπιση προβλημάτων

Πρόβλημα	Αιτία και διόρθωση
Μετά την ενεργοποίηση της εστίας εμφανίζεται για λίγο στην ένδειξη χρονομέτρου το dE. Οι ζώνες μαγειρέματος δεν θερμαίνονται.	<p>Η εστία βρίσκεται σε λειτουργία επίδειξης. Επάνω στην εστία υπάρχει σκεύος.</p> <ul style="list-style-type: none">■ Ενεργοποιήστε την εστία.■ Στη συνέχεια πατήστε ταυτόχρονα τα πλήκτρα αφής D και Z μέχρι στην ένδειξη χρονομέτρου να αρχίσουν να αναβοσβήνουν εναλλάξ οι ενδείξεις dE και OFF.
Η εστία απενεργοποιήθηκε αυτόματα. Όταν ενεργοποιηθεί ξανά, εμφανίζεται μέσω του πλήκτρου αφής ON/OFF $\text{\textcircled{1}}$ ένα L.	<p>Ένα ή περισσότερα πλήκτρα αφής είναι καλυμμένα, π.χ. τα ακουμπάτε με τα δάχτυλα ή έχουν χυθεί υγρά κατά το μαγείρεμα επάνω στα πλήκτρα ή έχετε ακουμπήσει αντικείμενα επάνω τους.</p> <ul style="list-style-type: none">■ Καθαρίστε τους ρύπους ή απομακρύνετε τα αντικείμενα (βλ. κεφάλαιο «Γνωριμία με τη συσκευή» ενότητα «Απενεργοποίηση ασφαλείας»).
Στην ένδειξη χρονομέτρου εμφανίζεται ένα μήνυμα που δεν περιλαμβάνεται σε αυτόν τον πίνακα.	<p>Παρουσιάστηκε σφάλμα στο ηλεκτρονικό.</p> <ul style="list-style-type: none">■ Διακόψτε την τροφοδοσία ρεύματος της εστίας για περίπου 1 λεπτό.■ Αν μετά την αποκατάσταση της τροφοδοσίας ρεύματος το πρόβλημα παραμένει, ειδοποιήστε το Miele Service.

Αντιμετώπιση προβλημάτων

Απρόβλεπτη συμπεριφορά

Πρόβλημα	Αιτία και διόρθωση
Η βαθμίδα ισχύος 9 μειώνεται αυτόματα, αν τη ρυθμίσετε ταυτόχρονα και στη συνδεδεμένη ζώνη μαγειρέματος.	<p>Όταν χρησιμοποιείται ταυτόχρονα η βαθμίδα ισχύος 9, σημειώνεται υπέρβαση της πιθανής συνολικής ισχύος.</p> <ul style="list-style-type: none">■ Χρησιμοποιήστε διαφορετική ζώνη μαγειρέματος.
Μια εστία ή ολόκληρη η συσκευή σταματά αυτόματα να λειτουργεί.	<p>Η διάρκεια λειτουργίας ήταν πολύ μεγάλη.</p> <ul style="list-style-type: none">■ Θέστε τη ζώνη μαγειρέματος εκ νέου σε λειτουργία (βλ. κεφάλαιο «Γνωριμία με τη συσκευή», ενότητα «Απενεργοποίηση ασφαλείας»). <p>Η προστασία από υπερθέρμανση έχει ενεργοποιηθεί.</p> <ul style="list-style-type: none">■ Αφήστε την εστία να κρυώσει.■ Αντιμετωπίστε τις αιτίες της υπερθέρμανσης (βλ. κεφάλαιο «Γνωριμία με τη συσκευή», ενότητα «Προστασία από υπερθέρμανση»).■ Ελέγξτε τη λειτουργία της εστίας.■ Αν το πρόβλημα επιμένει, απευθυνθείτε στο Miele Service.
Η εστία δεν λειτουργεί, όπως συνήθως, με τη ρυθμισμένη βαθμίδα ισχύος.	<p>Η προστασία από υπερθέρμανση έχει ενεργοποιηθεί.</p> <ul style="list-style-type: none">■ Αφήστε την εστία να κρυώσει.■ Αντιμετωπίστε τις αιτίες της υπερθέρμανσης (βλ. κεφάλαιο «Γνωριμία με τη συσκευή», ενότητα «Προστασία από υπερθέρμανση»).■ Ελέγξτε τη λειτουργία της εστίας.■ Αν το πρόβλημα επιμένει, απευθυνθείτε στο Miele Service.
Μια εστία ή ολόκληρη η συσκευή σταματά αυτόματα να λειτουργεί.	<p>Η προστασία από υπερθέρμανση έχει ενεργοποιηθεί.</p> <ul style="list-style-type: none">■ Αφήστε την εστία να κρυώσει.■ Αντιμετωπίστε τις αιτίες της υπερθέρμανσης (βλ. κεφάλαιο «Γνωριμία με τη συσκευή», ενότητα «Προστασία από υπερθέρμανση»).■ Ελέγξτε τη λειτουργία της εστίας.■ Αν το πρόβλημα επιμένει, απευθυνθείτε στο Miele Service.

Αντιμετώπιση προβλημάτων

Πρόβλημα	Αιτία και διόρθωση
Η βαθμίδα της λειτουργίας Booster διακόπτεται αυτόματα πρόωρα.	<p>Η προστασία από υπερθέρμανση έχει ενεργοποιηθεί.</p> <ul style="list-style-type: none">■ Αφήστε την εστία να κρυώσει.■ Αντιμετωπίστε τις αιτίες της υπερθέρμανσης (βλ. κεφάλαιο «Γνωριμία με τη συσκευή», ενότητα «Προστασία από υπερθέρμανση»).■ Ελέγξτε τη λειτουργία της εστίας.■ Αν το πρόβλημα επιμένει, απευθυνθείτε στο Miele Service.

Αντιμετώπιση προβλημάτων

Ανεπαρκές αποτέλεσμα

Πρόβλημα	Αιτία και διόρθωση
Κατά τη λειτουργία της αυτόματης προθέρμανσης το περιεχόμενο του σκεύους μαγειρέματος δεν βράζει.	Ζεσταίνετε μεγάλες ποσότητες τροφής. ■ Ξεκινάτε το βρασμό στη μέγιστη βαθμίδα ισχύος και στη συνέχεια μειώνετε τη βαθμίδα με το χέρι.
	Το σκεύος μαγειρέματος δεν μεταφέρει επαρκώς τη θερμότητα. ■ Χρησιμοποιείτε ένα άλλο σκεύος που μεταφέρει επαρκώς τη θερμότητα.



Γενικά προβλήματα ή τεχνικές βλάβες

Πρόβλημα	Αιτία και διόρθωση
Δεν μπορείτε να θέσετε σε λειτουργία τη συσκευή ή τις εστίες.	Η εστία δεν έχει ρεύμα. ■ Ελέγξτε μήπως έχει πέσει η γενική ασφάλεια στον ηλεκτρικό πίνακα. Καλέστε έναν ηλεκτρολόγο ή το Miele Service (για την ελάχιστη ισχύ ασφάλειας βλέπε πινακίδα τύπου).
	Ενδεχομένως υπάρχει κάποια τεχνική βλάβη. ■ Αποσυνδέστε τη συσκευή για περίπου 1 λεπτό από το ηλεκτρικό δίκτυο – κλείνοντας τον διακόπτη της αντίστοιχης ασφάλειας ή αφαιρώντας εντελώς τη βιδωτή ασφάλεια ή – απενεργοποιώντας τον διακόπτη προστασίας διαρροής ρεύματος. ■ Σε περίπτωση που και πάλι δεν μπορείτε να θέσετε σε λειτουργία τη συσκευή, αφού ενεργοποιήσετε ή βιδώσετε και πάλι την ασφάλεια ή τον διακόπτη προστασίας ρεύματος διαρροής, ζητήστε τη βοήθεια ενός ηλεκτρολόγου ή επικοινωνήστε με το Miele Service.

Αντιμετώπιση προβλημάτων

Πρόβλημα	Αιτία και διόρθωση
<p>Κατά τη λειτουργία της καινούργιας συσκευής δημιουργείται οσμή και ατμός.</p>	<p>Τα εξαρτήματα από μέταλλο προστατεύονται από ένα προϊόν περιποίησης. Όταν η συσκευή τίθεται για πρώτη φορά σε λειτουργία τότε δημιουργούνται οσμές και ενδεχομένως ατμός. Ακόμη και το υλικό των επαγωγικών πηνίων δημιουργεί κατά την αρχική λειτουργία οσμή. Σε κάθε επόμενη χρήση μειώνεται η οσμή και στο τέλος εξαφανίζεται. Η οσμή αυτή και πιθανόν η παρουσία ατμών δεν έχουν καμία σχέση με λανθασμένη σύνδεση ή βλάβη της συσκευής και δεν είναι βλαβερά για την υγεία.</p>
<p>Μετά τη διακοπή λειτουργίας της εστίας ακούγεται ένας θόρυβος λειτουργίας.</p>	<p>Η τουρμπίνα κρύου αέρα λειτουργεί, έως ότου κρυώσει η εστία και τίθεται τότε αυτόματα εκτός λειτουργίας.</p>
<p>Έχει εισχωρήσει υγρό στον απορροφητήρα.</p>	<p>Από υπερχειλίση ή πιτσιλίσμα έχει εισχωρήσει μέσω της σχάρας κάλυψης υγρό στον απορροφητήρα. Στην περίπτωση αυτή, στη βάση του φίλτρου και στον συλλέκτη υδρατμών συγκεντρώνονται συνολικά περίπου 800 ml υγρού.</p> <ul style="list-style-type: none"> ■ Απενεργοποιήστε τον απορροφητήρα. ■ Καθαρίστε το φίλτρο λίπους, τον συλλέκτη υδρατμών, τις εσωτερικές πλευρές του περιβλήματος καθώς και τον χώρο του μοτέρ τουρμπίνας (βλ. κεφάλαιο «Καθαρισμός και φροντίδα»). ■ Μόνο KMDA 7676 FL-U: Αντικαταστήστε το φίλτρο οσμών (βλ. κεφάλαιο «Καθαρισμός και φροντίδα», ενότητα «Αντικατάσταση φίλτρου οσμών»).
<p>Η ισχύς απορρόφησης έχει υποβαθμιστεί. Ο θόρυβος απορρόφησης έχει αυξηθεί.</p>	<p>Έχουν απορροφηθεί αντικείμενα (π.χ. κάποιο πανί) στον απορροφητήρα.</p> <ul style="list-style-type: none"> ■ Απενεργοποιήστε τον απορροφητήρα. ■ Αφαιρέστε το φίλτρο λίπους (βλ. κεφάλαιο «Καθαρισμός και φροντίδα», ενότητα «Καθαρισμός φίλτρου λίπους»). ■ Αφαιρέστε τα ξένα σώματα από το φίλτρο λίπους.

Αντιμετώπιση προβλημάτων

Πρόβλημα	Αιτία και διόρθωση
Το πλήκτρο αφής  ανάβει.	<p>Το φίλτρο οσμών πρέπει να αντικατασταθεί.</p> <ul style="list-style-type: none">■ Αντικαταστήστε το φίλτρο οσμών (βλ. κεφάλαιο «Καθαρισμός και φροντίδα», ενότητα «Αντικατάσταση φίλτρου οσμών»).■ Μηδενίστε τον μετρητή ωρών λειτουργίας (βλ. κεφάλαιο «Καθαρισμός και φροντίδα», ενότητα «Μηδενισμός του μετρητή ωρών λειτουργίας του φίλτρου οσμών»).
Το πλήκτρο αφής  ανάβει.	<p>Το φίλτρο λίπους πρέπει να καθαριστεί.</p> <ul style="list-style-type: none">■ Καθαρίστε το φίλτρο λίπους όπως περιγράφεται στο κεφάλαιο «Καθαρισμός και φροντίδα», ενότητα «Φίλτρο λίπους».
Το πλήκτρο αφής  ^A δεν ανάβει.	<p>Η λειτουργία Con@ctivity του εντοιχισμένου απορροφητήρα είναι μόνιμα απενεργοποιημένη.</p> <ul style="list-style-type: none">■ Στον προγραμματισμό ενεργοποιήστε τη λειτουργία Con@ctivity του εντοιχισμένου απορροφητήρα (βλ. κεφάλαιο «Προσαρμογή ρυθμίσεων»).

Στην ενότητα www.miele.com/service θα βρείτε πληροφορίες για το πώς μπορείτε να αντιμετωπίσετε τις βλάβες/τα σφάλματα μόνοι σας, καθώς και για ανταλλακτικά Miele.

Επικοινωνία σε περίπτωση βλάβης

Για να επισκευαστούν οι βλάβες στη συσκευή σας, τις οποίες δεν μπορείτε να διορθώσετε μόνοι σας, απευθυνθείτε π.χ. στο κατάστημα από το οποίο αγοράσατε τη συσκευή ή στο Miele Service.

Μπορείτε να επικοινωνήσετε με το Miele Service μέσω διαδικτύου στην παρακάτω ιστοσελίδα www.miele.com/service.

Στην τελευταία σελίδα του παρόντος εγγράφου θα βρείτε τα στοιχεία επικοινωνίας του Miele Service.

Όταν πρόκειται να καλέσετε το Miele Service, θα χρειαστεί να αναφέρετε την ονομασία μοντέλου και τον αριθμό σειράς (SN). Τα δύο αυτά στοιχεία βρίσκονται στην πινακίδα τύπου ή βλ. κεφάλαιο «Χειρισμός», ενότητα «Εμφάνιση χαρακτηριστικών εστίας».

Πινακίδα τύπου

Στον χώρο αυτό κολλάτε τη συνοδευτική πινακίδα τύπου. Προσέχετε, ώστε ο τύπος της συσκευής να συμφωνεί με τον τύπο που αναφέρεται στο εξώφυλλο αυτών των οδηγιών χρήσης.



Εγγύηση

Ο χρόνος εγγύησης της συσκευής είναι 2 χρόνια.

Περισσότερες πληροφορίες για τους όρους εγγύησης θα βρείτε στο συνοδευτικό έντυπο εγγύησης.

Service

Στοιχεία για τα ινστιτούτα ελέγχου

Δοκιμαστικά φαγητά σύμφωνα με το EN 60350-2

Από το εργοστάσιο είναι προγραμματισμένες 9 βαθμίδες ισχύος.

Για τους ελέγχους ρυθμίστε σύμφωνα με το πρότυπο τις ενδιάμεσες βαθμίδες ισχύος (βλ. κεφάλαιο «Προσαρμογή ρυθμίσεων»).

Έλεγχος	Ø Πάτος μαγειρικού σκεύους (mm)	Καπάκι	Βαθμίδα ισχύος	
			Προθέρμανση	Μαγείρεμα
Ζέσταμα λαδιού	150	όχι	–	1-2
Τηγανίτες	180 (πάτος σάντουιτς)	όχι	9	5.-7.
Τηγανητές πατάτες, κατεψυγμένες	σύμφωνα με το πρότυπο	όχι	9	9

Σκευή μαγειρέματος

Η Miele προσφέρει μια μεγάλη γκάμα μαγειρικών σκευών. Είναι τέλεια προσαρμοσμένα, ως προς τη λειτουργία και τις διαστάσεις τους, στις συσκευές Miele. Αναλυτικές πληροφορίες θα βρείτε στην ιστοσελίδα της Miele.

Φίλτρο οσμών

Μόνο οι παρακάτω τύποι φίλτρων οσμών της Miele είναι κατάλληλοι για τα μοντέλα KMDA που περιγράφονται στις παρούσες οδηγίες χρήσης:

- DKF 35-P
- DKF 35-S

Περαιτέρω εξαρτήματα απορροφητήρα

Περαιτέρω εξαρτήματα, π.χ. για τη διοχέτευση του αέρα, μπορείτε να προμηθεύσετε από το ηλεκτρονικό κατάστημα της Miele. Αναλυτικές πληροφορίες θα βρείτε στην ιστοσελίδα της Miele.

Υλικά καθαρισμού και περιποίησης

Καθαριστικό για κεραμικές εστίες και ανοξείδωτες επιφάνειες 250 ml

Για την αφαίρεση των δύσκολων λεκέδων, των λεκέδων από άλατα και των υπολειμμάτων αλουμινίου.

Πανί καθαρισμού από μικροΐνα

Απομακρύνει δακτυλικά αποτυπώματα και εύκολη βρωμιά.

Εγκατάσταση

Υποδείξεις ασφαλείας για τον εντοιχισμό

⚠ Ζημιές λόγω λανθασμένης τοποθέτησης.

Λόγω λανθασμένης τοποθέτησης μπορεί να προκληθούν ζημιές στην εστία.

Να τοποθετείτε την εστία μόνο από καταρτισμένο τεχνικό.

⚠ Κίνδυνος ηλεκτροπληξίας λόγω τάσης δικτύου.

Λόγω λανθασμένης σύνδεσης στο ηλεκτρικό δίκτυο μπορεί να προκληθεί ηλεκτροπληξία.

Η σύνδεση της εστίας στο ηλεκτρικό δίκτυο πραγματοποιείται μόνο από καταρτισμένο τεχνικό.

⚠ Ζημιές από αντικείμενα που πέφτουν.

Κατά την τοποθέτηση πάνω ντουλαπιών ή ενός απορροφητήρα μπορεί να προκληθούν ζημιές στην εστία.

Να τοποθετείτε την εστία αφού έχετε τοποθετήσει τα πάνω ντουλάπια και τον απορροφητήρα.

Αν η εστία ξεμονταριστεί για λόγους επισκευής, μπορεί να καταστραφεί η μονωτική ταινία που βρίσκεται κάτω από το περιθώριο της εστίας.

Αντικαθιστάτε πάντα τη μονωτική ταινία πριν από την επανατοποθέτηση της εστίας.

- ▶ Η εστία δεν επιτρέπεται να τοποθετείται πάνω από ψυγεία, πλυντήρια πιάτων, πλυντήρια ρούχων και στεγνωτήρια.
- ▶ Αυτή η εστία επιτρέπεται να τοποθετείται μόνο πάνω από φούρνους ή κουζίνες που διαθέτουν περιμετρική ψύξη.
- ▶ Δίπλα σε αυτή την εστία δεν επιτρέπεται να τοποθετηθεί εστία αερίου.
- ▶ Εξασφαλίστε ότι το καλώδιο που συνδέει τις εστίες με το ηλεκτρικό δίκτυο μετά τον εντοιχισμό δεν αγγίζεται.
- ▶ Το καλώδιο σύνδεσης μετά την τοποθέτηση της συσκευής δεν επιτρέπεται να έρχεται σε επαφή με κινούμενα μέρη της κουζίνας (π.χ. με ένα συρτάρι) και δεν επιτρέπεται να ασκείται σε αυτό πίεση από άλλα μηχανήματα

- ▶ Η τοποθέτηση του καπλαμά στον πάγκο εργασίας πρέπει να γίνει με θερμοανθεκτική κόλλα (100°C), για να μην παραμορφωθεί η επιφάνειά του και ξεκολλήσει. Τα αρμοκάλυπτρα πάγκου πρέπει να είναι από θερμοανθεκτικό υλικό.
- ▶ Για τον εντοιχισμό πρέπει να απομακρυνθούν τα εγκάρσια στελέχη που βρίσκονται μπροστά από την επάνω περιοχή του πίσω τοιχώματος.
- ▶ Η εστία πρέπει να εντοιχιστεί κατά τέτοιο τρόπο ώστε ο συλλέκτης υδρατμών και το καπάκι καθαρισμού να είναι προσβάσιμα και να μπορούν να αφαιρούνται για καθαρισμό.
- ▶ Ο αεραγωγός τοποθετείται πίσω από το πίσω τοίχωμα του ντουλαπιού εντοιχισμού. Το πίσω τοίχωμα θα πρέπει να μπορεί να αφαιρεθεί για λόγους συντήρησης.
- ▶ Ελάχιστο ύψος σοβατεπί του KMDA 7676 FL-U για:
 - Λειτουργία με εξαγωγή αέρα: δεν απαιτείται ελάχιστο ύψος σοβατεπί
 - Λειτουργία με καθοδηγούμενη ανακυκλοφορία αέρα: 100 mm
 - Λειτουργία Plug and Play: 25 mm
- ▶ Ο απορροφούμενος αέρας εξαγωγής μπορεί να διοχετεύεται μέσα από το κάτω ντουλάπι και να επιστρέφει στον χώρο μόνο όταν αν έχει επιλεγεί η λειτουργία Plug&Play. Στη λειτουργία εξαγωγής αέρα και στη λειτουργία με καθοδηγούμενη ανακύκλωση αέρα ο εξερχόμενος αέρας πρέπει να διοχετεύεται προς τα έξω μέσω αγωγού εξαγωγής αέρα (λειτουργία εξαγωγής αέρα) ή να επιστρέφει στον χώρο μέσω του κουτιού κυκλοφορίας αέρα (λειτουργία με καθοδηγούμενη ανακύκλωση αέρα).
- ▶ Λάβετε υπόψη τις αποστάσεις ασφαλείας (βλ. κεφάλαιο «Εγκατάσταση», ενότητα «Αποστάσεις ασφαλείας»).

Εγκατάσταση

Επιπρόσθετες υποδείξεις ασφαλείας για τη λειτουργία με εξαγωγή αέρα

- ▶ Ο αέρας που βγαίνει από τον απορροφητήρα δεν επιτρέπεται να περνά ούτε από μια χρησιμοποιημένη καμινάδα καλοριφέρ πετρελαίου ή αερίου ούτε από φρεάτιο που χρησιμεύει για τον εξαερισμό χώρων, όπου λειτουργεί τζάκι.
- ▶ Σε περίπτωση που ο εξαγόμενος αέρας οδηγείται μέσα από καμινάδα ή φρεάτιο, εκτός λειτουργίας, τότε θα πρέπει να δοθεί ιδιαίτερη προσοχή στους κανονισμούς που ισχύουν για αυτό σε κάθε χώρα.
- ▶ Χρησιμοποιείτε για τον αεραγωγό μόνο σωλήνες ή αγωγούς από άφλεκτο υλικό, όπως τους διαθέτει το κατάστημα από το οποίο αγοράσατε τη συσκευή ή το τμήμα ανταλλακτικών της Miele.

Επιπρόσθετες υποδείξεις ασφαλείας για τη λειτουργία Plug and Play

Τιμή U

Η λειτουργία Plug&Play είναι εφικτή σε νεότερα κτήρια που πληρούν τις απαιτούμενες προδιαγραφές υγιεινής. Όταν ο παρακείμενος τοίχος ή το δάπεδο έχουν επαφή με το χώμα ή τον εξωτερικό αέρα, θα πρέπει να διαθέτουν συντελεστή θερμοδιαπερατότητας (τιμή U) της τάξεως των $\leq 0,5 \text{ W}/(\text{m}^2\text{K})$.

Υλικό	Πάχος υλικού	Τιμή U <small>(από το 1995)</small>
Μασίφ τοιχοποιία <small>(ορθομπλόκ, τούβλα από σκυρόδεμα ή συναφή πορώδη ή έντονα διάτρητα υλικά)</small>	$\geq 30 \text{ cm}$	0,5
Μασίφ ξύλινη τοιχοποιία <small>(π.χ. προκατασκευασμένο σπίτι). Ξύλινος σκελετός ή τοίχος από ξύλινες σανίδες με μονωτική επένδυση</small>	–	0,4
Παθητική κατοικία <small>(KfW 55, 40, 40 Plus)</small>	–	0,15-0,2

Οι τιμές U για περαιτέρω υλικά είναι διαθέσιμες στην ιστοσελίδα του γερμανικού Υπουργείου Οικονομίας και Ενέργειας και του γερμανικού Υπουργείου Εσωτερικών, Δομικών έργων και της Πατρίδας.

Περισσότερες απαντήσεις σε απορίες σχετικά με το δικό σας κτήριο θα λάβετε από εξειδικευμένους πραγματογνώμονες δομικών έργων ή συμβούλους για λύσεις ενέργειας.

► Η διατομή του ανοίγματος εξαερισμού πρέπει να είναι τουλάχιστον 425 cm^2 .

Αν θέλετε να τοποθετήσετε στα ανοίγματα εξαερισμού γρίλιες, τότε το άνοιγμα αερισμού και εξαερισμού πρέπει να είναι μεγαλύτερο από 425 cm^2 . Η διατομή διέλευσης των 425 cm^2 προκύπτει από το σύνολο των ανοιγμάτων στη γρίλια.

Τα ανοίγματα αερισμού και εξαερισμού δεν επιτρέπεται να καλύπτονται ή να εμποδίζονται. Επιπλέον, πρέπει να καθαρίζονται τακτικά από τη σκόνη.

► Για τη χρήση της εστίας με λειτουργία Plug and Play απαιτείται ο συνοδευτικός προσαρμογέας Plug and Play.

► Για τον εντοιχισμό της εστίας απαιτείται σχέδιο διάτρησης.

Εγκατάσταση

Επιπρόσθετες υποδείξεις ασφαλείας για τοποθέτηση από επάνω

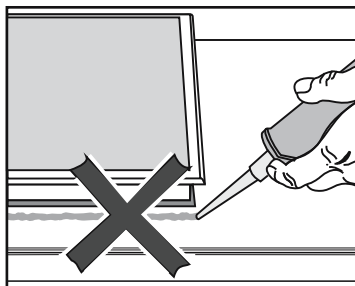

⚠ Ζημιές λόγω λανθασμένης τοποθέτησης.

Η εστία και ο πάγκος εργασίας είναι πιθανό να υποστούν ζημιά σε περίπτωση ενδεχόμενης αφαίρεσης της εστίας, αν έχετε στεγανοποιήσει την εστία με μονωτικό υλικό αρμών.

Μην χρησιμοποιείτε μονωτικά υλικά μεταξύ εστίας και πάγκου εργασίας.

Το στεγανοποιητικό κάτω από το άκρο της εστίας διασφαλίζει επαρκή μόνωση στον πάγκο εργασίας.

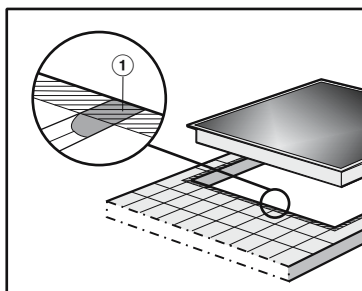

► Ο αρμός ① και η σκιασμένη περιοχή κάτω από την επιφάνεια τοποθέτησης της εστίας πρέπει να είναι λεία και επίπεδα, ώστε η εστία να εφαρμόσει ομοιόμορφα και η στεγανοποίηση κάτω από την περιμέτρο του επάνω μέρους της συσκευής να διασφαλίζει τη στεγανοποίηση προς τον πάγκο εργασίας.

Επιπρόσθετες υποδείξεις ασφαλείας για κωνευτή τοποθέτηση

 Ζημιές λόγω ακατάλληλου υλικού στεγανοποίησης.

Εάν το υλικό στεγανοποίησης αρμών είναι ακατάλληλο, μπορεί να προκληθεί ζημιά στη φυσική πέτρα.

Για φυσική πέτρα και πλακάκια από φυσική πέτρα χρησιμοποιήστε αποκλειστικά και μόνο σιλικονούχο υλικό στεγανοποίησης αρμών κατάλληλο για φυσική πέτρα. Λάβετε υπόψη τις οδηγίες του κατασκευαστή.

► Το ελεύθερο πλάτος του ντουλαπιού εντοιχισμού πρέπει να είναι τουλάχιστον το ίδιο με το εσωτερικό άνοιγμα του πάγκου εργασίας (βλ. κεφάλαιο «Εγκατάσταση», ενότητα «Διαστάσεις για κωνευτή τοποθέτηση»), έτσι ώστε η εστία μετά τον εντοιχισμό να είναι ελεύθερα προσβάσιμη στους τεχνικούς από το κάτω μέρος, και το κάτω τμήμα της να μπορεί να αφαιρεθεί για τις ανάγκες συντήρησης. Αν η εστία μετά τον εντοιχισμό της δεν είναι ελεύθερα προσβάσιμη από το κάτω μέρος, τότε θα πρέπει να αφαιρεθεί το στεγανοποιητικό υλικό αρμών, για να μπορεί να αφαιρεθεί η εστία.

► Μια κωνευτή εστία είναι κατάλληλη μόνο για εντοιχισμό σε πάγκο από φυσική πέτρα (γρανίτη, μάρμαρο), μασίφ ξύλο και πλακάκια. Για εντοιχισμό σε πάγκους εργασίας από άλλα υλικά, ρωτήστε τον εκάστοτε κατασκευαστή αν αυτοί είναι κατάλληλοι για εντοιχισμό μιας κωνευτής εστίας.

- Πάγκοι από φυσική πέτρα: Η εστία τοποθετείται απευθείας στο άνοιγμα.
- Μασίφ ξύλο, πάγκοι με επένδυση πλακιδίων: Η εστία στερεώνεται με ξύλινους πήχεις στο άνοιγμα. Αυτοί οι ξύλινοι πήχεις δεν περιλαμβάνονται στον παραδοτέο εξοπλισμό και, επομένως, πρέπει να τους προμηθευτεί ο πελάτης.

Εγκατάσταση

Αποστάσεις ασφαλείας

Απόσταση ασφαλείας πάνω από την εστία

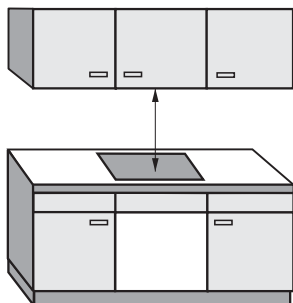

Ανάμεσα στην εστία και σε έναν απορροφητήρα που τοποθετείται από πάνω πρέπει:

- Να τηρείται η απόσταση ασφαλείας που συνιστάται από τον κατασκευαστή του απορροφητήρα.
- Να τηρείται η μέγιστη απαιτούμενη απόσταση ασφαλείας, όταν κάτω από έναν απορροφητήρα είναι τοποθετημένες διάφορες συσκευές για τις οποίες δίνονται διαφορετικές αποστάσεις ασφαλείας.

Αν πάνω από την εστία έχουν τοποθετηθεί εύφλεκτα υλικά (π.χ. κρεμάστρες από εύφλεκτο υλικό), τότε η ελάχιστη απόσταση ασφαλείας που πρέπει να τηρείται είναι 500 mm.

Απόσταση ασφαλείας πίσω και πλευρικά της εστίας

Για ψηλό τοίχωμα ντουλαπιού ή δωματίου θα πρέπει να τηρούνται οι παρακάτω ελάχιστες αποστάσεις:

- **πίσω** ① από το άνοιγμα του πάγκου εργασίας έως την πίσω ακμή του πάγκου εργασίας:
50 mm
και
- **δεξιά** ② από το άνοιγμα του πάγκου εργασίας μέχρι ένα γειτονικό ντουλάπι (π.χ. κολονάτο ντουλάπι) ή έναν τοίχο:
50 mm και στην απέναντι πλευρά ελάχιστη απόσταση 200 mm
ή
- **αριστερά** ③ από το άνοιγμα του πάγκου εργασίας μέχρι ένα γειτονικό ντουλάπι (π.χ. κολονάτο ντουλάπι) ή έναν τοίχο:
50 mm και στην απέναντι πλευρά ελάχιστη απόσταση 200 mm

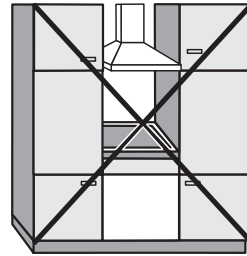

Δεν επιτρέπεται

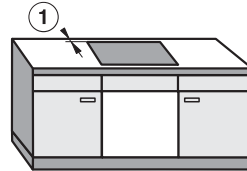
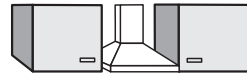

Συνιστάται ανεπιφύλακτα

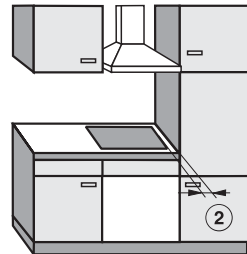

Δεν συνιστάται

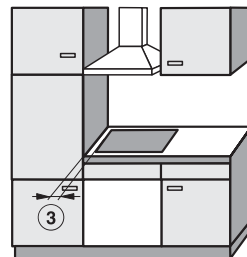

Δεν συνιστάται

Εγκατάσταση

Απόσταση ασφαλείας από επένδυση εσοχής τοίχου

Αν τοποθετηθεί επένδυση εσοχής τοίχου, πρέπει να τηρηθεί ελάχιστη απόσταση ανάμεσα στο άνοιγμα του πάγκου εργασίας και την επένδυση. Οι υψηλές θερμοκρασίες μπορεί να αλλοιώσουν ή να καταστρέψουν τα υλικά.

Χωνευτή τοποθέτηση

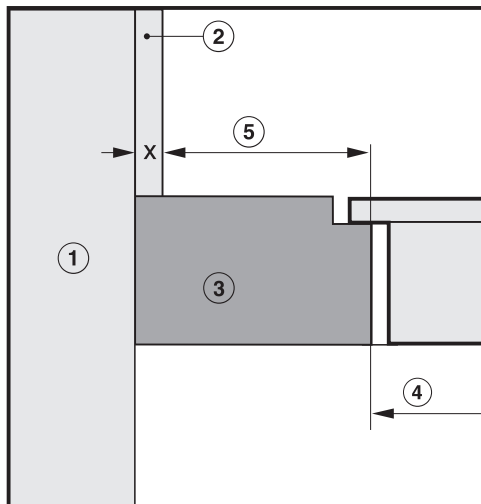

Τοποθέτηση από επάνω

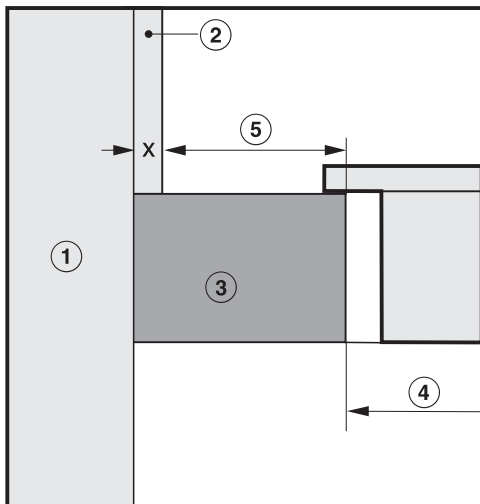

- ① Τοίχος
- ② Διάσταση x = Πάχος της επένδυσης εσοχής τοίχου
- ③ Πάγκος εργασίας
- ④ Άνοιγμα στον πάγκο εργασίας
- ⑤ Ελάχιστη απόσταση για
εύφλεκτα υλικά (π.χ. ξύλο) 50 mm
μη εύφλεκτα υλικά (π.χ. μέταλλο, φυσική μέτρα, κεραμικά πλακίδια) 50 mm μείον διάσταση x

Παράδειγμα: Πάχος της μη εύφλεκτης επένδυσης εσοχής τοίχου 15 mm
50 mm μείον 15 mm = ελάχιστη απόσταση 35 mm

Δυνατότητες λειτουργίας

	Λειτουργία με εξαγωγή αέρα	Λειτουργία με καθοδηγούμενη ανακυκλοφορία αέρα	Λειτουργία Plug and Play
KMDA 7676 FL-A	✓	–	–
KMDA 7676 FL-U	–	✓	✓✓

✓✓ Εφικτή

✓ Εφικτή – απαιτούνται περαιτέρω εξαρτήματα

– Πρέπει να τροποποιηθεί ο προγραμματισμός – απαιτούνται περαιτέρω εξαρτήματα

Εγκατάσταση

Παραδείγματα τοποθέτησης

Λειτουργία με εξαγωγή αέρα

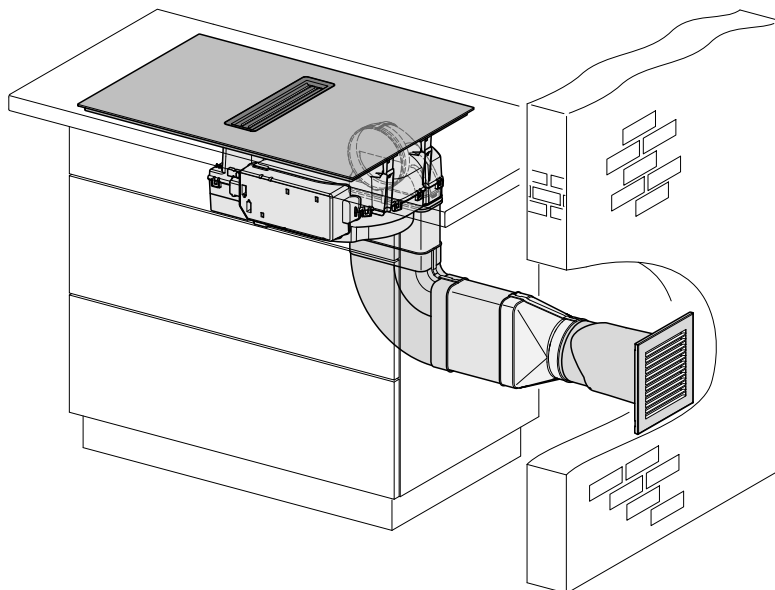

Λειτουργία με καθοδηγούμενη ανακυκλοφορία αέρα

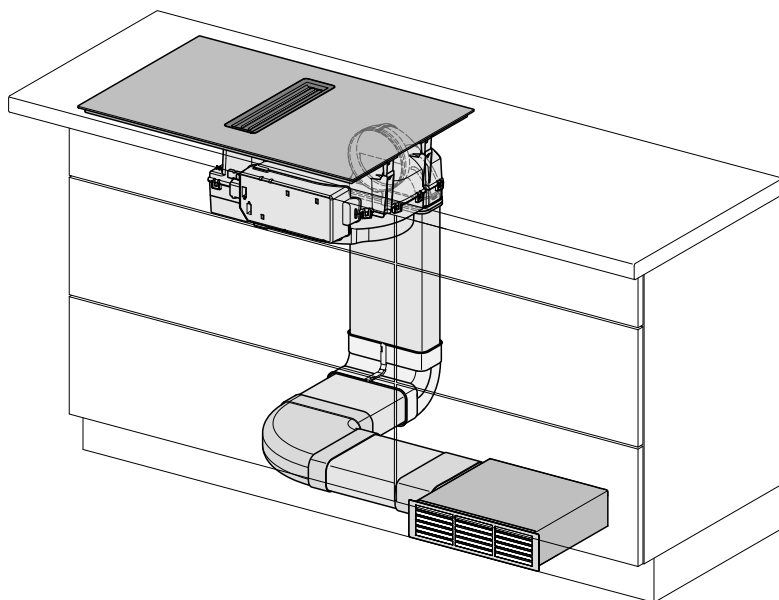

Λειτουργία Plug and Play

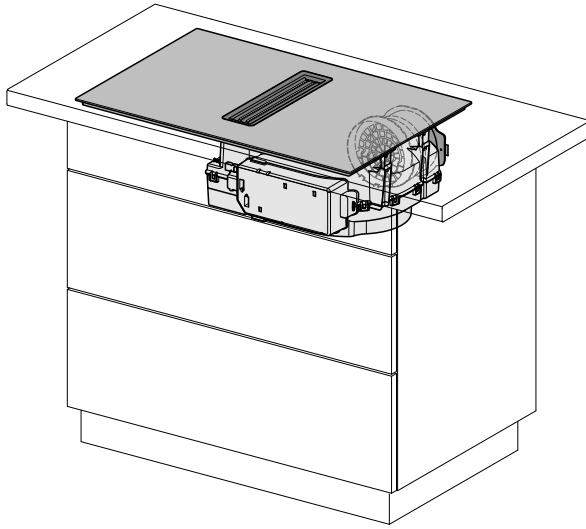

Εγκατάσταση

Διαστάσεις τοποθέτησης για τοποθέτηση από επάνω

KMDA 7676 FL-A, KMDA 7676 FL-U

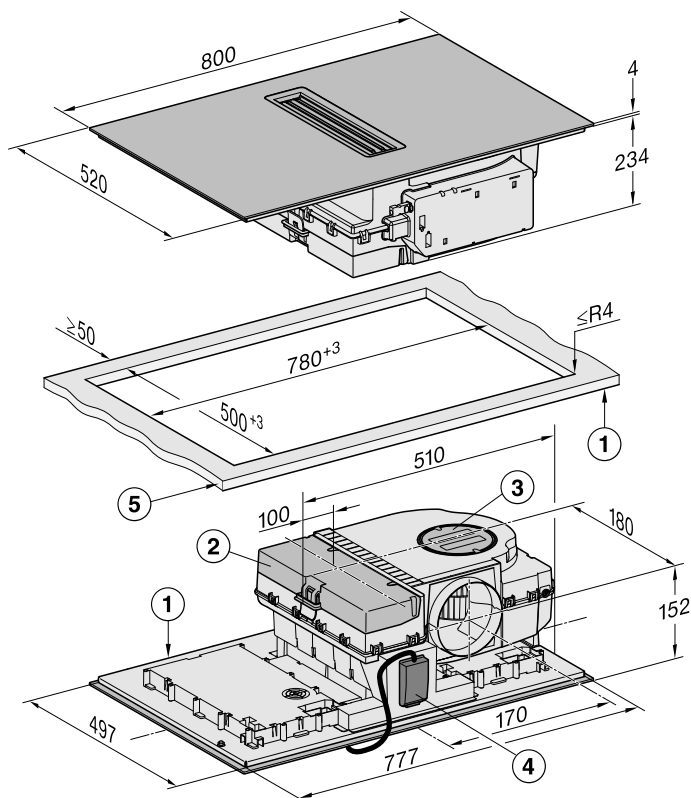

Όλες οι διαστάσεις δίνονται σε mm.

- ① Μπροστά
- ② Αφαιρούμενος συλλέκτης υδρατμών
- ③ Καπάκι καθαρισμού
- ④ Κουτί ηλεκτρικής σύνδεσης με καλώδιο ηλεκτρικής σύνδεσης
Καλώδιο ηλεκτρικής σύνδεσης L = 2.000 mm
- ⑤ Πάχος του πάγκου εργασίας
Λειτουργία με εξαγωγή αέρα και λειτουργία με καθοδηγούμενη ανακυκλοφορία αέρα: ≥ 10 mm
Λειτουργία Plug and Play: ≥ 10 mm έως ≤ 40 mm

Λειτουργία με εξαγωγή αέρα και λειτουργία με καθοδηγούμενη ανακυκλοφορία αέρα, τοποθέτηση από πάνω

Βάθος πάγκου εργασίας 600 χιλστ.

KMDA 7676 FL-A, KMDA 7676 FL-U

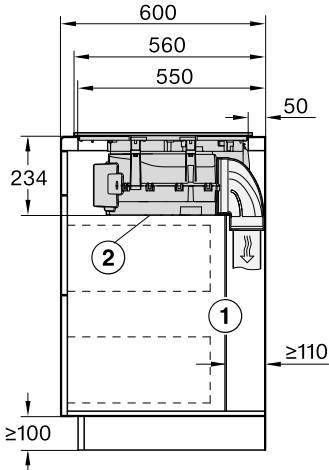

- ① Το πίσω τοίχωμα του ντουλαπιού πρέπει να μπορεί να αφαιρεθεί, αν απαιτηθεί σε περίπτωση service. Για τη διέλευση του αγωγού εξαγωγής αέρα πρέπει να τηρείται ελάχιστη απόσταση 110 mm μεταξύ του τοιχώματος του ντουλαπιού και ενός παρακείμενου τοίχου ή επίπλου.
- ② Ο αφαιρούμενος συλλέκτης υδρατμών και το καπάκι καθαρισμού πρέπει να είναι προσβάσιμα μετά τον εντοιχισμό.

Βάθος πάγκου εργασίας μεγαλύτερο των 600 χιλστ.

KMDA 7676 FL-A, KMDA 7676 FL-U

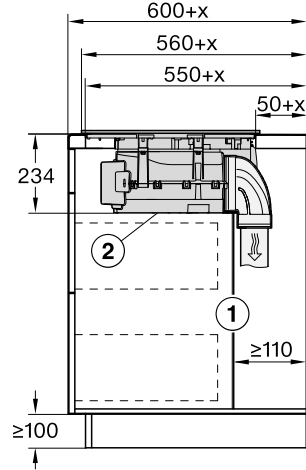

- ① Το πίσω τοίχωμα του ντουλαπιού πρέπει να μπορεί να αφαιρεθεί, αν απαιτηθεί σε περίπτωση service. Για τη διέλευση του αγωγού εξαγωγής αέρα πρέπει να τηρείται ελάχιστη απόσταση 110 mm μεταξύ του τοιχώματος του ντουλαπιού και ενός παρακείμενου τοίχου ή επίπλου.
 - ② Ο αφαιρούμενος συλλέκτης υδρατμών και το καπάκι καθαρισμού πρέπει να είναι προσβάσιμα μετά τον εντοιχισμό.
- x Διάσταση κατά την οποία το βάθος πάγκου εργασίας είναι μεγαλύτερο από 600 mm.

Εγκατάσταση

Plug and Play, τοποθέτηση από πάνω

Βάθος πάγκου εργασίας 600 χιλστ.

KMDA 7676 FL-U

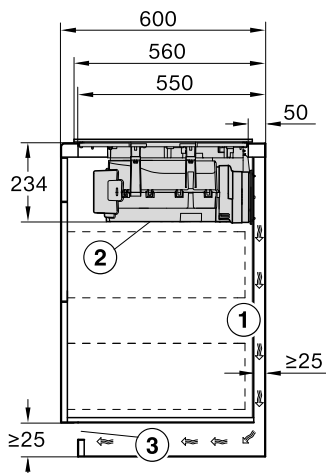

- 1 Για τη διοχέτευση του αέρα εξαγωγής πρέπει να τηρείται ελάχιστη απόσταση 25 mm μεταξύ του τοιχώματος του ντουλαπιού και ενός παρακείμενου τοίχου ή επίπλου.
- 2 Ο αφαιρούμενος συλλέκτης υδρατμών και το καπάκι καθαρισμού πρέπει να είναι προσβάσιμα μετά τον εντοιχισμό.
- 3 Η διατομή του ανοίγματος εξαερισμού πρέπει να είναι τουλάχιστον 425 cm².

Βάθος πάγκου εργασίας μεγαλύτερο των 600 χιλστ.

KMDA 7676 FL-U

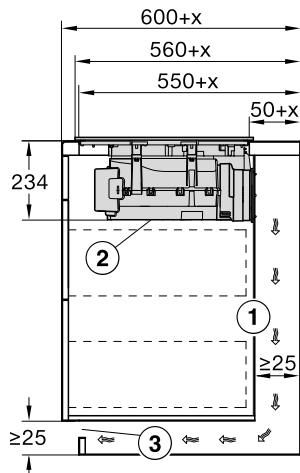

- 1 Για τη διοχέτευση του αέρα εξαγωγής πρέπει να τηρείται ελάχιστη απόσταση 25 mm μεταξύ του τοιχώματος του ντουλαπιού και ενός παρακείμενου τοίχου ή επίπλου. Αν το πίσω τοίχωμα του ντουλαπιού απέχει > 555 mm από τη μετόπη του πάγκου εργασίας, ο προσαρμογέας Plug and Play πρέπει να επεκταθεί με τη χρήση συμπληρωματικού σετ της Miele.
 - 2 Ο αφαιρούμενος συλλέκτης υδρατμών και το καπάκι καθαρισμού πρέπει να είναι προσβάσιμα μετά τον εντοιχισμό.
 - 3 Η διατομή του ανοίγματος εξαερισμού πρέπει να είναι τουλάχιστον 425 cm².
- x Διάσταση κατά την οποία το βάθος πάγκου εργασίας είναι μεγαλύτερο από 600 mm.

Διαστάσεις τοποθέτησης για κωνευτή τοποθέτηση

KMDA 7676 FL-A, KMDA 7676 FL-U

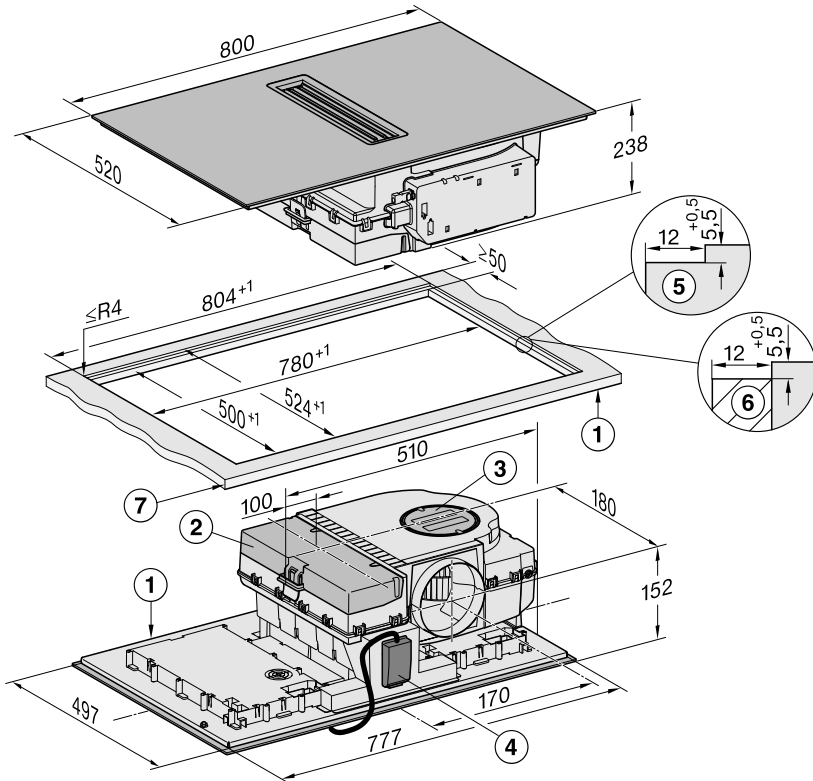

Όλες οι διαστάσεις δίνονται σε mm.

- ① Μπροστά
- ② Αφαιρούμενος συλλέκτης υδρατμών
- ③ Καπάκι καθαρισμού
- ④ Κουτί ηλεκτρικής σύνδεσης με καλώδιο ηλεκτρικής σύνδεσης
Καλώδιο ηλεκτρικής σύνδεσης L = 2.000 mm
- ⑤ Κλιμακωτή εγκοπή σε πάγκους εργασίας από γρανίτη ή μάρμαρο
- ⑥ Ξύλινος πήχης 12 mm (εξάρτημα που δεν παραδίδεται μαζί με τη συσκευή)
- ⑦ Πάχος του πάγκου εργασίας
Λειτουργία με εξαγωγή αέρα και λειτουργία με καθοδηγούμενη ανακυκλοφορία αέρα: ≥ 10 mm
Λειτουργία Plug and Play: ≥ 10 mm έως ≤ 40 mm

Εγκατάσταση

Λειτουργία με εξαγωγή αέρα και λειτουργία με καθοδηγούμενη ανακυκλοφορία αέρα, κωνευτή τοποθέτηση

Βάθος πάγκου εργασίας 600 χιλστ.

KMDA 7676 FL-A, KMDA 7676 FL-U

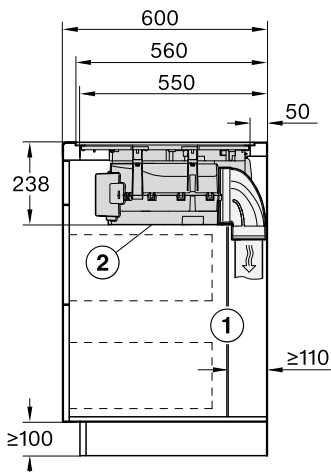

Όλες οι διαστάσεις δίνονται σε mm.

- 1 Το πίσω τοίχωμα του ντουλαπιού πρέπει να μπορεί να αφαιρεθεί, αν απαιτηθεί σε περίπτωση service. Για τη διέλευση του αγωγού εξαγωγής αέρα πρέπει να τηρείται ελάχιστη απόσταση 110 mm μεταξύ του τοιχώματος του ντουλαπιού και ενός παρακείμενου τοίχου ή επίπλου.
- 2 Ο αφαιρούμενος συλλέκτης υδρατμών και το καπάκι καθαρισμού πρέπει να είναι προσβάσιμα μετά τον εντοιχισμό.

Βάθος πάγκου εργασίας μεγαλύτερο των 600 χιλστ.

KMDA 7676 FL-A, KMDA 7676 FL-U

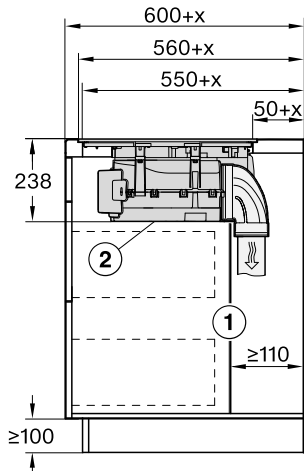

Όλες οι διαστάσεις δίνονται σε mm.

- 1 Το πίσω τοίχωμα του ντουλαπιού πρέπει να μπορεί να αφαιρεθεί, αν απαιτηθεί σε περίπτωση service. Για τη διέλευση του αγωγού εξαγωγής αέρα πρέπει να τηρείται ελάχιστη απόσταση 110 mm μεταξύ του τοιχώματος του ντουλαπιού και ενός παρακείμενου τοίχου ή επίπλου.
 - 2 Ο αφαιρούμενος συλλέκτης υδρατμών και το καπάκι καθαρισμού πρέπει να είναι προσβάσιμα μετά τον εντοιχισμό.
- x Διάσταση κατά την οποία το βάθος πάγκου εργασίας είναι μεγαλύτερο από 600 mm.

Plug and Play, κωνευτή τοποθέτηση

Βάθος πάγκου εργασίας 600 χιλστ.

KMDA 7676 FL-U

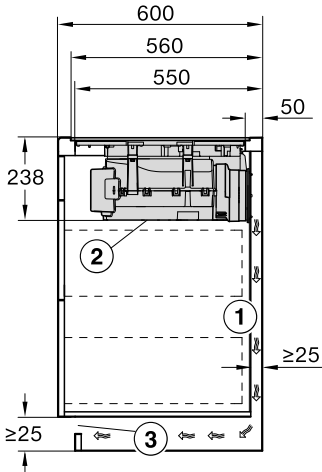

Όλες οι διαστάσεις δίνονται σε mm.

- ① Για τη διοχέτευση του αέρα εξαγωγής πρέπει να τηρείται ελάχιστη απόσταση 25 mm μεταξύ του τοιχώματος του ντουλαπιού και ενός παρακείμενου τοίχου ή επίπλου.
- ② Ο αφαιρούμενος συλλέκτης υδρατμών και το καπάκι καθαρισμού πρέπει να είναι προσβάσιμα μετά τον εντοιχισμό.
- ③ Η διατομή του ανοίγματος εξαερισμού πρέπει να είναι τουλάχιστον 425 cm².

Βάθος πάγκου εργασίας μεγαλύτερο των 600 χιλστ.

KMDA 7676 FL-U

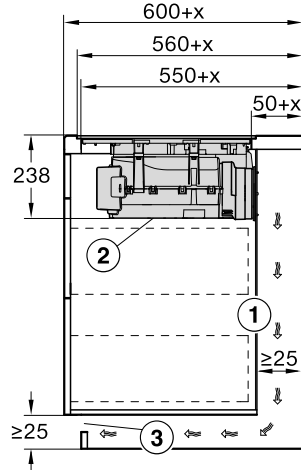

Όλες οι διαστάσεις δίνονται σε mm.

- ① Για τη διοχέτευση του αέρα εξαγωγής πρέπει να τηρείται ελάχιστη απόσταση 25 mm μεταξύ του τοιχώματος του ντουλαπιού και ενός παρακείμενου τοίχου ή επίπλου. Αν το πίσω τοίχωμα του ντουλαπιού απέχει > 555 mm από τη μετόπη του πάγκου εργασίας, ο προσαρμογέας Plug and Play πρέπει να επεκταθεί με τη χρήση συμπληρωματικού σετ της Miele.
- ② Ο αφαιρούμενος συλλέκτης υδρατμών και το καπάκι καθαρισμού πρέπει να είναι προσβάσιμα μετά τον εντοιχισμό.
- ③ Η διατομή του ανοίγματος εξαερισμού πρέπει να είναι τουλάχιστον 425 cm².

x Διάσταση κατά την οποία το βάθος πάγκου εργασίας είναι μεγαλύτερο από 600 mm.

Εγκατάσταση

Σύνδεση σε επαφή παραθύρου

! Η σύνδεση για την επαφή παραθύρου βρίσκεται υπό τάση δικτύου. Κίνδυνος τραυματισμού λόγω ηλεκτροπληξίας.

Πριν από τη σύνδεση του συστήματος μεταγωγής, αποσυνδέστε την εστία από το δίκτυο παροχής ρεύματος.

Το καλώδιο σύνδεσης του συστήματος μεταγωγής πρέπει να συνδέεται από ηλεκτρολόγο.

Το καλώδιο σύνδεσης του συστήματος μεταγωγής πρέπει να αντιστοιχεί σε τύπο H03VV-F 2 x 0,75 mm² και το μήκος του δεν επιτρέπεται να υπερβαίνει τα 2,0 m.

Το σύστημα μεταγωγής πρέπει να διαθέτει ξηρή επαφή κλεισίματος, κατάλληλη για 230 V, 1 A. Σε ανοικτή κατάσταση μεταγωγής ο απορροφητήρας βρίσκεται εκτός λειτουργίας.

Χρησιμοποιείτε μόνο εγκεκριμένα από το Γερμανικό Ινστιτούτο Τεχνολογίας Κτηρίων (DIBt) και ελεγμένα ασύρματα συστήματα μεταγωγής (π.χ. διακόπτες επαφής παραθύρου, διάταξη προειδοποίησης υποπίεσης), και ζητάτε έγκριση για τη χρήση τους από εξειδικευμένους τεχνικούς (εγκεκριμένους καθαριστές καπνοδόχων).

Για την ασφαλή σύνδεση και λειτουργία απαιτούνται τα αντίστοιχα έγγραφα του εξωτερικού συστήματος μεταγωγής.

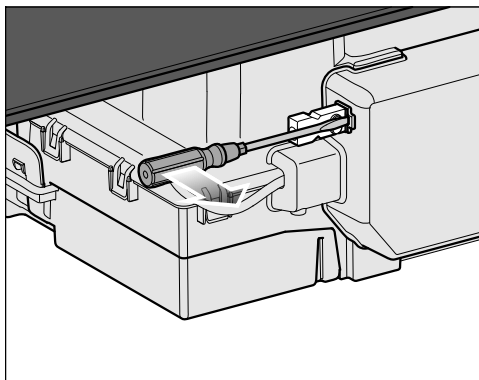

- Απασφαλίστε το κλιπ ασφάλισης και αποσυνδέστε το βύσμα.

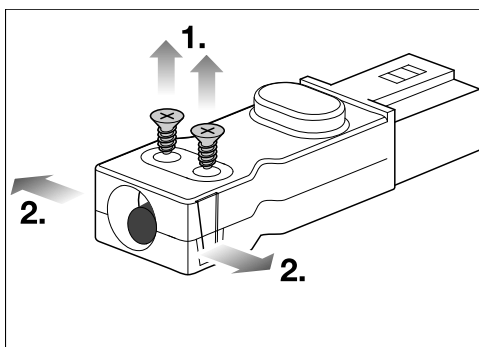

- Ξεβιδώστε τις βίδες ① του ανακουφιστικού καταπόνθησης και απασφαλίστε το περίβλημα και στις δύο πλευρές ②.
- Ανοίξτε το περίβλημα.
- Αφαιρέστε την τάπα.

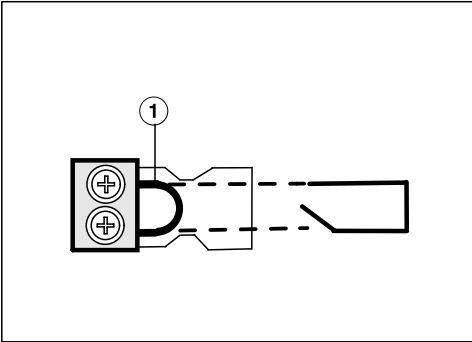

- Αντικαταστήστε τον βραχυκυκλωτήρα ① με το καλώδιο σύνδεσης του συστήματος μεταγωγής.
- Κλείστε το περίβλημα.
- Βιδώστε και πάλι τη βίδα του ανακουφιστικού καταπόνησης.
- Επανασυνδέστε το βύσμα.

Εγκατάσταση

Τοποθέτηση εστίας από πάνω, λειτουργία εξαγωγής αέρα και καθοδηγούμενης ανακυκλοφορίας αέρα

- Κόψτε τον πάγκο εργασίας στο σημείο που θέλετε να δημιουργήσετε το άνοιγμα. Τηρείτε τις αποστάσεις ασφαλείας (βλ. κεφάλαιο «Εγκατάσταση», ενότητα «Αποστάσεις ασφαλείας»).
- Στους **πάγκους εργασίας από ξύλο** περάστε τις επιφάνειες κοπής με ειδικό βερνίκι, καουτσούκ σιλικόνης ή ρητίνη χύτευσης, ώστε να εμποδίσετε την παραμόρφωση (φούσκωμα) του ξύλου λόγω υγρασίας. Το μονωτικό υλικό πρέπει να είναι ανθεκτικό στις υψηλές θερμοκρασίες.

Προσέξτε, ώστε τα υλικά αυτά να μην έρθουν σε επαφή με την επιφάνεια του πάγκου εργασίας.

- Κολλήστε τη συνοδευτική μονωτική ταινία κάτω από το άκρο της εστίας. Κολλήστε τη μονωτική ταινία χωρίς να την τεντώνετε υπερβολικά.
- Περάστε το καλώδιο ηλεκτρικής σύνδεσης της εστίας μέσα από το άνοιγμα του πάγκου προς τα κάτω.
- Τοποθετήστε την εστία κεντραρισμένα στο άνοιγμα. Προσέξτε ώστε η στεγανοποίηση να εφάπτεται στον πάγκο εργασίας, για να διασφαλίζεται η μόνωση του πάγκου εργασίας.
- Αν η στεγανοποίηση στις γωνίες δεν εφάπτεται σωστά στον πάγκο εργασίας, μπορείτε με το κατάλληλο πριόνι να διορθώσετε προσεκτικά τις ακτίνες γωνίας ($\leq R4$).
- Συνδέστε την εστία στο ηλεκτρικό δίκτυο.
- Ελέγξτε τη λειτουργία της εστίας.

Τοποθέτηση εστίας από πάνω, Plug and Play

- Κόψτε τον πάγκο εργασίας στο σημείο που θέλετε να δημιουργήσετε το άνοιγμα. Τηρείτε τις αποστάσεις ασφαλείας (βλ. κεφάλαιο «Εγκατάσταση», ενότητα «Αποστάσεις ασφαλείας»).
- Κόψτε το σχέδιο διάτρησης στο επάνω μέρος του ώστε να αντιστοιχεί στο πάχος του πάγκου εργασίας σας. Ανάλογα με το βάθος εντοιχισμού, τοποθετήστε το κατάλληλο πρότυπο διάτρησης στο επάνω μέρος στο πίσω τοίχωμα. Με τη βοήθεια του σχεδίου διάτρησης, δημιουργήστε ένα άνοιγμα για τον προσαρμογέα Plug and Play.

Βάθος εντοιχισμού	Αριθμός του σχεδίου διάτρησης	Θέση προσαρμογέα
23,8 cm ¹	2	2
24,8 cm ²	3a	3

¹ Το σχέδιο διάτρησης παρέχεται συνοδευτικά μαζί με τη συσκευή.

² Για τα σχέδια διάτρησης ανατρέξτε στην ιστοσελίδα της Miele.

- Αν δεν υπάρχει σχέδιο διάτρησης (βλ. κεφάλαιο «Εγκατάσταση», ενότητα «Άνοιγμα στο πίσω τοίχωμα χωρίς σχέδιο διάτρησης»).
- Στους **πάγκους εργασίας από ξύλο** περάστε τις επιφάνειες κοπής με ειδικό βερνίκι, καουτσούκ σιλικόνης ή ρητίνη χύτευσης, ώστε να εμποδίσετε την παραμόρφωση (φούσκωμα) του ξύλου λόγω υγρασίας. Το μονωτικό υλικό πρέπει να είναι ανθεκτικό στις υψηλές θερμοκρασίες.

Προσέξτε, ώστε τα υλικά αυτά να μην έρθουν σε επαφή με την επιφάνεια του πάγκου εργασίας.

- Κολλήστε τη συνοδευτική μονωτική ταινία κάτω από το άκρο της εστίας. Κολλήστε τη μονωτική ταινία χωρίς να την τεντώνετε υπερβολικά.

Υπάρχει κίνδυνος να σπάσει ο προσαρμογέας Plug and Play.

Αποθέστε την εστία επάνω στον πάγκο εργασίας κατά τρόπο που να μην ακουμπά ο προσαρμογέας Plug and Play.

- Τοποθετήστε τον προσαρμογέα Plug and Play στην εστία και ρυθμίστε τη θέση του προσαρμογέα.
- Περάστε το καλώδιο ηλεκτρικής σύνδεσης της εστίας μέσα από το άνοιγμα του πάγκου προς τα κάτω.
- Αφαιρέστε την προστατευτική μεμβράνη από την κολλητική ταινία στο άκρο του προσαρμογέα Plug and Play.
- Τοποθετήστε την εστία κεντραρισμένα στο άνοιγμα. Προσέξτε ώστε η στεγανοποίηση να εφάπτεται στον πάγκο εργασίας, για να διασφαλίζεται η μόνωση του πάγκου εργασίας.

Εγκατάσταση

- Αν η στεγανοποίηση στις γωνίες δεν εφάπτεται σωστά στον πάγκο εργασίας, μπορείτε με το κατάλληλο πριόνι να διορθώσετε προσεκτικά τις ακτίνες γωνίας ($\leq R4$).
- Ευθυγραμμίστε τον προσαρμογέα Plug and Play σύμφωνα με την οπή που έχετε διανοίξει. Πιέστε τον προσαρμογέα στο πίσω τοίχωμα έως ότου κολλήσει καλά.
- Συνδέστε την εστία στο ηλεκτρικό δίκτυο.
- Ελέγξτε τη λειτουργία της εστίας.

Χωνευτή τοποθέτηση εστίας, λειτουργία εξαγωγής αέρα και καθοδούμενης ανακυκλοφορίας αέρα

- Κόψτε τον πάγκο εργασίας στο σημείο που θέλετε να δημιουργήσετε το άνοιγμα. Λάβετε υπόψη τις αποστάσεις ασφαλείας (βλ. κεφάλαιο «Εγκατάσταση», ενότητα «Αποστάσεις ασφαλείας»).
- Πάγκοι εργασίας από μασίφ ξύλο/πλακάκια/γυαλί:
Στερεώστε τους ξύλινους πήχεις 5,5 mm κάτω από την άνω ακμή του πάγκου εργασίας (βλ. εικόνα κεφ. «Εγκατάσταση», «Διαστάσεις εντοιχισμού για χωνευτή τοποθέτηση»).
- Κολλήστε τη συνοδευτική μονωτική ταινία κάτω από το άκρο της εστίας. Κολλήστε τη μονωτική ταινία χωρίς να την τεντώνετε υπερβολικά.
- Περάστε το καλώδιο ηλεκτρικής σύνδεσης της εστίας μέσα από το άνοιγμα του πάγκου εργασίας προς τα κάτω.
- Τοποθετήστε την εστία στο άνοιγμα και κεντράρετέ την.

Ο αρμός μεταξύ της κεραμικής επιφάνειας και του πάγκου εργασίας πρέπει να έχει ελάχιστο πλάτος 2 mm. Ο αρμός είναι απαραίτητος για να μπορεί να στεγανοποιηθεί η εστία.

- Συνδέστε την εστία στο ηλεκτρικό δίκτυο.
- Ελέγξτε τη λειτουργία της εστίας.
- Γεμίστε τον αρμό ανάμεσα στην εστία και τον πάγκο εργασίας με ένα σιλικονούχο υλικό στεγανοποίησης αρμών, ανθεκτικό στις υψηλές θερμοκρασίες (τουλάχιστον 160°C).

Εγκατάσταση

Χωνευτή τοποθέτηση εστίας, Plug and Play

- Κόψτε τον πάγκο εργασίας στο σημείο που θέλετε να δημιουργήσετε το άνοιγμα. Λάβετε υπόψη τις αποστάσεις ασφαλείας (βλ. κεφάλαιο «Εγκατάσταση», ενότητα «Αποστάσεις ασφαλείας»).
- Κόψτε το σχέδιο διάτρησης στο επάνω μέρος του ώστε να αντιστοιχεί στο πάχος του πάγκου εργασίας σας. Ανάλογα με το βάθος εντοιχισμού, τοποθετήστε το κατάλληλο πρότυπο διάτρησης στο επάνω μέρος στο πίσω τοίχωμα. Με τη βοήθεια του σχεδίου διάτρησης, δημιουργήστε ένα άνοιγμα για τον προσαρμογέα Plug and Play.

Βάθος εντοιχισμού	Αριθμός του σχεδίου διάτρησης	Θέση προσαρμογέα
23,8 cm ¹	1	1
24,8 cm ²	3b	3

¹ Το σχέδιο διάτρησης παρέχεται συνοδευτικά μαζί με τη συσκευή.

² Για τα σχέδια διάτρησης ανατρέξτε στην ιστοσελίδα της Miele.

- Αν δεν υπάρχει σχέδιο διάτρησης (βλ. κεφάλαιο «Εγκατάσταση», ενότητα «Άνοιγμα στο πίσω τοίχωμα χωρίς σχέδιο διάτρησης»).
- Πάγκοι εργασίας από μασίφ ξύλο/πλακάκια/γαυαλί:
Στερεώστε τους ξύλινους πήχεις 5,5 mm κάτω από την άνω ακμή του πάγκου εργασίας (βλ. εικόνα κεφ. «Εγκατάσταση», «Διαστάσεις εντοιχισμού για χωνευτή τοποθέτηση»).
- Κολλήστε τη συνοδευτική μονωτική ταινία κάτω από το άκρο της εστίας. Κολλήστε τη μονωτική ταινία χωρίς να την τεντώνετε υπερβολικά.

Υπάρχει κίνδυνος να σπάσει ο προσαρμογέας Plug and Play.

Αποθέστε την εστία επάνω στον πάγκο εργασίας κατά τρόπο που να μην ακουμπά ο προσαρμογέας Plug and Play.

- Τοποθετήστε τον προσαρμογέα Plug and Play στην εστία και ρυθμίστε τη θέση του προσαρμογέα.
- Περάστε το καλώδιο ηλεκτρικής σύνδεσης της εστίας μέσα από το άνοιγμα του πάγκου εργασίας προς τα κάτω.
- Λειτουργία Plug and Play: Αφαιρέστε την προστατευτική μεμβράνη από την κολητική ταινία στο άκρο του προσαρμογέα Plug and Play.
- Τοποθετήστε την εστία στο άνοιγμα και κεντράρετέ την.

Ο αρμός μεταξύ της κεραμικής επιφάνειας και του πάγκου εργασίας πρέπει να έχει ελάχιστο πλάτος 2 mm. Ο αρμός είναι απαραίτητος για να μπορεί να στεγασποιηθεί η εστία.

- Λειτουργία Plug and Play: Ευθυγραμμίστε τον προσαρμογέα Plug and Play σύμφωνα με την οπή που έχετε διανοίξει. Πιέστε τον προσαρμογέα στο πίσω τοίχωμα έως ότου κολλήσει καλά.
- Συνδέστε την εστία στο ηλεκτρικό δίκτυο.
- Ελέγξτε τη λειτουργία της εστίας.
- Γεμίστε τον αρμό ανάμεσα στην εστία και τον πάγκο εργασίας με ένα σιλικονούχο υλικό στεγανοποίησης αρμών, ανθεκτικό στις υψηλές θερμοκρασίες (τουλάχιστον 160°C).

Εγκατάσταση

Εγκατάσταση αγωγού εξαγωγής αέρα

⚠ Κατά την ταυτόχρονη λειτουργία του απορροφητήρα στον ίδιο χώρο με πηγή θέρμανσης εξαρτώμενη από τον αέρα του χώρου, ενδέχεται υπό συνθήκες να προκύψει κίνδυνος δηλητηρίασης!

Συμβουλευτείτε οπωσδήποτε το κεφάλαιο «Υποδείξεις ασφαλείας και προειδοποιήσεις».

Συμβουλευτείτε σε περίπτωση αμφιβολίας τον κατάλληλο τεχνικό για την ασφαλή λειτουργία της συσκευής.

Λάβετε υπόψη ότι κάθε περιορισμός της ροής αέρα μειώνει την απορροφητική ισχύ και αυξάνει τους θορύβους λειτουργίας.

Ο απορροφητήρας διαθέτει σύνδεση εξαγωγής αέρα \varnothing 150 mm.

■ Χρησιμοποιείτε για την εξαγωγή αέρα μόνο λείους σωλήνες ή εύκαμπτους σωλήνες εξαγωγής αέρα από άκαυστο υλικό.

■ Για να επιτύχετε τη μέγιστη δυνατή απορροφητική ισχύ και να μειωθούν στο ελάχιστο οι θόρυβοι από την ανακυκλοφορία αέρα, λάβετε υπόψη σας τα εξής:

- Η διατομή του αγωγού εξαγωγής αέρα δεν θα πρέπει να είναι μικρότερη από τη διατομή του στομίου εξαγωγής αέρα (βλ. διαστάσεις συσκευής).
- Ο αγωγός εξαγωγής αέρα θα πρέπει να είναι όσο το δυνατόν πιο κοντός και ίσιος.
- Χρησιμοποιείτε μόνο καμπύλες με μεγάλες ακτίνες.

- Ο αγωγός εξαγωγής αέρα δεν επιτρέπεται να τσακίζεται ή να συμπιέζεται.

- Προσέξτε όλες οι συνδέσεις να είναι σταθερές και στεγανές.

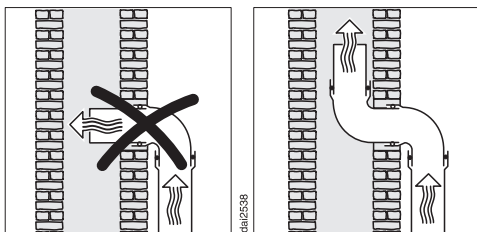

■ Αν ο εξερχόμενος αέρας οδηγείται σε καπνοδόχο εξαγωγής αέρα, το στόμιο εισαγωγής πρέπει να είναι στραμμένο προς την κατεύθυνση της ροής.

■ Όταν ο αγωγός εξαγωγής αέρα τοποθετείται οριζόντια, πρέπει να διατηρείται μια κλίση. Με αυτόν τον τρόπο μπορεί να αποφευχθεί η είσοδος νερού συμπύκνωσης στην τουρμπίνα.

■ Αν ο αγωγός εξαγωγής αέρα διέρχεται από ψυχρούς χώρους (π.χ. σε σοφίτα κ.λπ.), μπορεί να δημιουργηθούν έντονες μεταβολές στη θερμοκρασία εντός των μεμονωμένων τμημάτων. Σε αυτήν την περίπτωση μπορεί να δημιουργηθεί νερό συμπύκνωσης. Αυτό καθιστά απαραίτητη τη μόνωση του αγωγού εξαγωγής αέρα.

Περιγραμμά τοιχώματος χωρίς σχέδιο διάτρησης

Δημιουργία ανοίγματος στο πίσω τοίχωμα για τοποθέτηση από πάνω και βάθος εντοιχισμού 23,8 cm

Χρησιμοποιήστε κατά προτίμηση το συνοδευτικό σχέδιο διάτρησης. Ακολουθήστε τις παρακάτω οδηγίες μόνο εφόσον δεν υπάρχει σχέδιο διάτρησης.

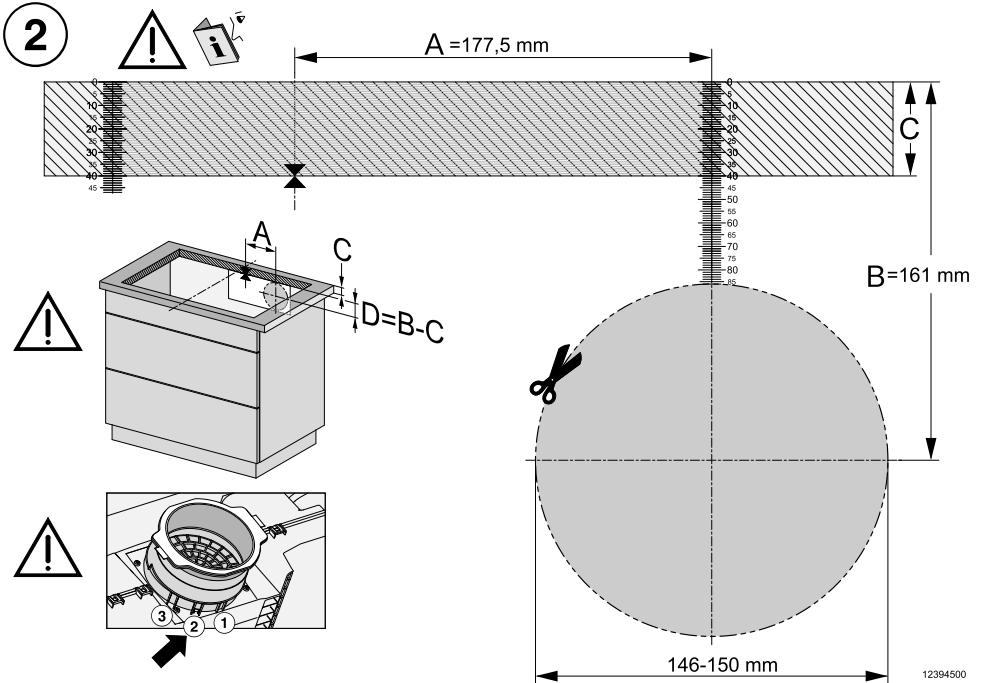

Άποψη της πλευράς 2 του σχεδίου διάτρησης. Οι εικονιζόμενες διαστάσεις δεν είναι οι πραγματικές.

- Μετρήστε το πάχος του πάγκου εργασίας σας (C).
- Προσδιορίστε το κέντρο της επιμήκου πλευράς του ανοίγματος.
- Σημειώστε το σημείο που απέχει 177,5 mm (A) δεξιά του κέντρου.
- Σημειώστε το σημείο (D), που βρίσκεται (B [161 mm] – C [πάχος του πάγκου εργασίας]) κάτω από το δεξιό άκρο της απόστασης A.
- Γύρω από το σημείο αυτό διανοίξετε μια οπή με \varnothing 146-150 mm.
- Μόνο λειτουργία Plug and Play: Ασφαλίστε τον προσαρμογέα Plug and Play στη θέση 2.

Εγκατάσταση

Δημιουργία ανοίγματος στο πίσω τοίχωμα για κωνευτή τοποθέτηση και βάθος εντοιχισμού 23,8 cm

Χρησιμοποιήστε κατά προτίμηση το συνοδευτικό σχέδιο διάτρησης. Ακολουθήστε τις παρακάτω οδηγίες μόνο εφόσον δεν υπάρχει σχέδιο διάτρησης.

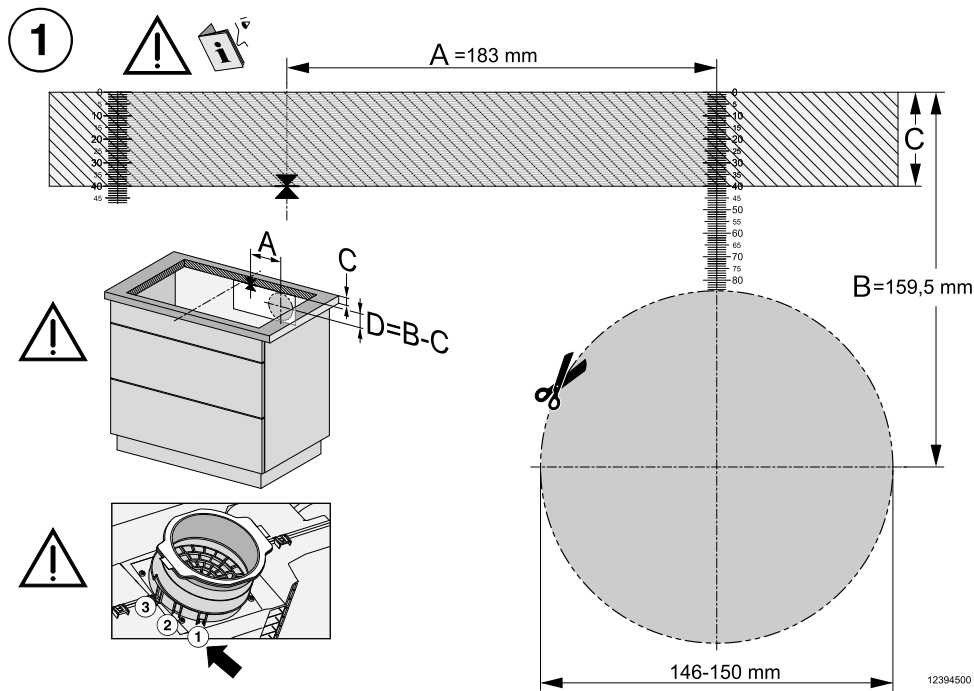

Αποψη της πλευράς 1 του σχεδίου διάτρησης. Οι εικονιζόμενες διαστάσεις δεν είναι οι πραγματικές.

- Μετρήστε το πάχος του πάγκου εργασίας σας (C).
- Προσδιορίστε το κέντρο της επιμήκου πλευράς του ανοίγματος.
- Σημειώστε το σημείο που απέχει 183 mm (A) δεξιά του κέντρου.
- Σημειώστε το σημείο (D), που βρίσκεται (B [159,5 mm] – C [πάχος του πάγκου εργασίας]) κάτω από το δεξί άκρο της απόστασης A.
- Γύρω από το σημείο αυτό διανοίξτε μια οπή με \varnothing 146-150 mm.
- Μόνο λειτουργία Plug and Play: Ασφαλίστε τον προσαρμογέα Plug and Play στη θέση 1.

Δημιουργία ανοίγματος στο πίσω τοίχωμα για τοποθέτηση από πάνω και βάθος εντοιχισμού 24,8 cm

Χρησιμοποιήστε κατά προτίμηση το συνοδευτικό σχέδιο διάτρησης. Ακολουθήστε τις παρακάτω οδηγίες μόνο εφόσον δεν υπάρχει σχέδιο διάτρησης.

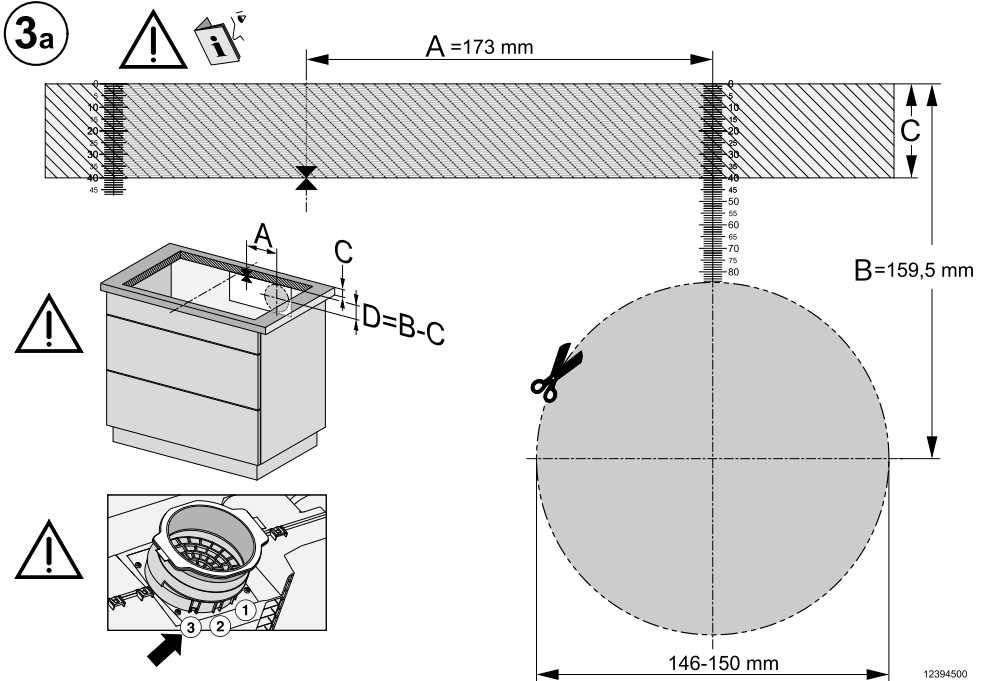

Αποψη της πλευράς 3α του σχεδίου διάτρησης. Οι εικονιζόμενες διαστάσεις δεν είναι οι πραγματικές.

- Μετρήστε το πάχος του πάγκου εργασίας σας (C).
- Προσδιορίστε το κέντρο της επιμήκου πλευράς του ανοίγματος.
- Σημειώστε το σημείο που απέχει 173 mm (A) δεξιά του κέντρου.
- Σημειώστε το σημείο (D), που βρίσκεται (B [159,5 mm] – C [πάχος του πάγκου εργασίας]) κάτω από το δεξί άκρο της απόστασης A.
- Γύρω από το σημείο αυτό διανοίξετε μια οπή με \varnothing 146-150 mm.
- Μόνο λειτουργία Plug and Play: Ασφαλίστε τον προσαρμογέα Plug and Play στη θέση 3.

Εγκατάσταση

Δημιουργία ανοίγματος στο πίσω τοίχωμα για κωνευτή τοποθέτηση και βάθος εντοιχισμού 24,8 cm

Χρησιμοποιήστε κατά προτίμηση το συνοδευτικό σχέδιο διάτρησης. Ακολουθήστε τις παρακάτω οδηγίες μόνο εφόσον δεν υπάρχει σχέδιο διάτρησης.

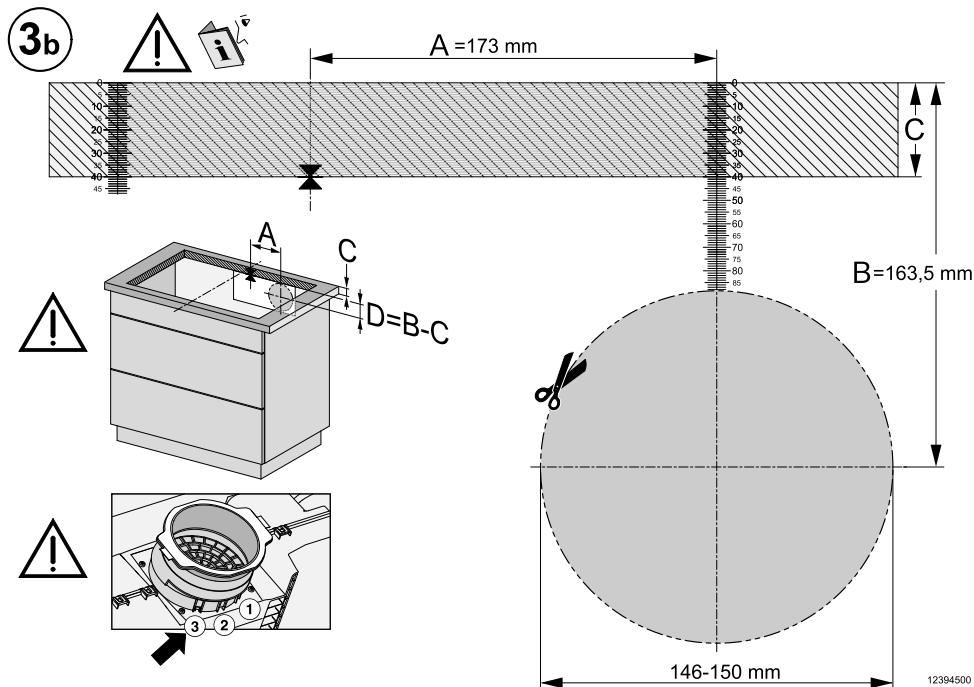

Αποψη της πλευράς 3b του σχεδίου διάτρησης. Οι εικονιζόμενες διαστάσεις δεν είναι οι πραγματικές.

- Μετρήστε το πάχος του πάγκου εργασίας σας (C).
- Προσδιορίστε το κέντρο της επιμήκου πλευράς του ανοίγματος.
- Σημειώστε το σημείο που απέχει 173 mm (A) δεξιά του κέντρου.
- Σημειώστε το σημείο (D), που βρίσκεται (B [163,5 mm] – C [πάχος του πάγκου εργασίας]) κάτω από το δεξί άκρο της απόστασης A.
- Γύρω από το σημείο αυτό διανοίξτε μια οπή με $\varnothing 146-150 \text{ mm}$.
- Μόνο λειτουργία Plug and Play: Ασφαλίστε τον προσαρμογέα Plug and Play στη θέση 3.

Ηλεκτρική σύνδεση

 Ζημιές λόγω λανθασμένης σύνδεσης.

Αν η εγκατάσταση, οι επισκευές και η συντήρηση δεν γίνουν από ειδικευμένους τεχνικούς, μπορεί να δημιουργηθούν σημαντικοί κίνδυνοι για το χειριστή.

Η εταιρεία Miele δεν ευθύνεται για βλάβες που μπορεί να προκύψουν εξαιτίας λανθασμένων εργασιών εγκατάστασης, συντήρησης ή επισκευής ή από έλλειψη ή διακοπή γείωσης κατά την εγκατάσταση (π.χ. ηλεκτροπληξία).

Η σύνδεση της εστίας στο ηλεκτρικό δίκτυο να πραγματοποιείται μόνο από καταρτισμένο τεχνικό.

Ο εξειδικευμένος ηλεκτρολόγος πρέπει να γνωρίζει καλά και να ακολουθεί προσεκτικά τους ισχύοντες κανονισμούς ασφαλείας και τους πρόσθετους κανονισμούς της τοπικής εταιρείας παροχής ηλεκτρικής ενέργειας.

Μετά τον εντοιχισμό, πρέπει να είναι εγγυημένη η προστασία σε κάθε άγγιγμα μερών της συσκευής, από τα οποία περνάει ηλεκτρικό ρεύμα!

Συνολική ισχύς

βλέπε πινακίδα τύπου

Στοιχεία σύνδεσης

Τα απαιτούμενα στοιχεία σύνδεσης θα τα βρείτε στην πινακίδα τύπου της συσκευής. Αυτά τα στοιχεία πρέπει να συμφωνούν με εκείνα του ηλεκτρικού σας δικτύου.

Από το ηλεκτρολογικό σχέδιο ενημερώστε για τις δυνατότητες σύνδεσης.

Διακόπτης προστασίας διαρροών

Για μεγαλύτερη ασφάλεια το σωματείο VDE (Αυστρία: ÖVE) συνιστά να τοποθετείται στην παροχή ρεύματος της συσκευής ένας διακόπτης προστασίας από διαρροή ρεύματος (FI), με ανοχή διέγερσης 30 mA.

Διατάξεις αποσύνδεσης

Πρέπει να έχετε προβλέψει τη δυνατότητα να αποσυνδέεται η συσκευή από όλους τους πόλους από το ηλεκτρικό δίκτυο με τη βοήθεια διατάξεων αποσύνδεσης. Όταν η συσκευή είναι απενεργοποιημένη, πρέπει να υπάρχει στους διακόπτες διάκενο επαφής τουλάχιστον 3 mm. Οι διατάξεις αποσύνδεσης είναι συστήματα προστασίας από υπερφόρτιση και διακόπτες προστασίας.

Εγκατάσταση

Αποσύνδεση της συσκευής από το ηλεκτρικό δίκτυο

 Κίνδυνος ηλεκτροπληξίας λόγω τάσης δικτύου.

Κατά τις εργασίες επιδιόρθωσης και/ή συντήρησης μπορεί η επανενεργοποίηση της τάσης δικτύου να προκαλέσει ηλεκτροπληξία.

Μετά το διαχωρισμό πρέπει να ασφαλίσετε το δίκτυο έναντι πιθανής επαναλειτουργίας.

Αν θέλετε να διαχωρίσετε το κύκλωμα ρεύματος της συσκευής από το δίκτυο, κάνετε τους εξής χειρισμούς στο δίκτυο διανομής, ανάλογα με την εγκατάσταση:

Βιδωτές ασφάλειες

- Αφαιρείτε εντελώς τις ασφάλειες από τις βιδωτές θήκες.

Αυτόματες βιδωτές ασφάλειες

- Πιέζετε το πλήκτρο ελέγχου (κόκκινο), μέχρι να πεταχτεί προς τα έξω το μεσαίο πλήκτρο (μαύρο).

Ενσωματωμένες αυτόματες ασφάλειες

- (προστατευτικός διακόπτης καλωδίου, τουλάχισ. τύπου B ή C!): Ρυθμίζετε το μοχλό από τη θέση 1 (λειτουργία) στη θέση 0 (διακοπή).

Διακόπτης-FI

- (διακόπτης προστασίας από διαρροή ρεύματος): Ρυθμίζετε τον κεντρικό διακόπτη από τη θέση 1 (λειτουργία) στη θέση 0 (διακοπή) ή πιέζετε το πλήκτρο ελέγχου.

Καλώδιο ηλεκτρικής σύνδεσης

Για τη σύνδεση της εστίας πρέπει να χρησιμοποιήσετε καλώδιο τύπου H 05 VV-F (με μόνωση PVC) με την κατάλληλη διατομή και να ακολουθήσετε προσεκτικά το διάγραμμα σύνδεσης.

Από το ηλεκτρολογικό σχέδιο μπορείτε να ενημερωθείτε για τις δυνατότητες σύνδεσης.

Ανατρέξτε στην πινακίδα τύπου για την απαιτούμενη τάση και τιμή σύνδεσης της εστίας σας.

Αλλαγή του καλωδίου σύνδεσης

 Κίνδυνος ηλεκτροπληξίας λόγω τάσης δικτύου.

Λόγω λανθασμένης σύνδεσης μπορεί να προκληθεί ηλεκτροπληξία.

Να αντικαθιστάτε το καλώδιο σύνδεσης μόνο από καταρτισμένο και εξειδικευμένο ηλεκτρολόγο.

Κατά την αντικατάσταση του καλωδίου σύνδεσης να χρησιμοποιείτε αποκλειστικά τον τύπο καλωδίου H 05 VV-F (με μόνωση PVC) με κατάλληλη διατομή. Μπορείτε να προμηθευτείτε το καλώδιο σύνδεσης από τον κατασκευαστή ή το Miele Service.

Ηλεκτρολογικό σχέδιο

Δεν επιτρέπονται όλοι οι τρόποι σύνδεσης στον χώρο εγκατάστασης. Λάβετε υπόψη τους κατά τόπο κανονισμούς καθώς και τους πρόσθετους κανονισμούς της τοπικής εταιρείας παροχής ηλεκτρικής ενέργειας.

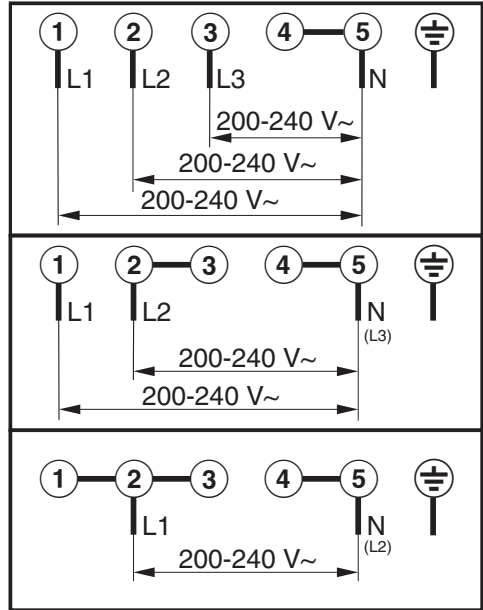

Η Miele συνιστά:

Εγκαταστήστε κατάλληλες προστατευτικές διατάξεις (επιτηρητές, σταθεροποιητές τάσης, συστήματα αδιάλειπτης τροφοδότησης ισχύος κ.λπ.) στην εσωτερική ηλεκτρική σας εγκατάσταση, ώστε να προλαμβάνεται η πρόκληση ζημιών ή η εμφάνιση ανωμαλιών στη λειτουργία των συσκευών σας.

Εγκατάσταση

Τεχνικά χαρακτηριστικά προϊόντος

Παρακάτω επισυνάπτονται τα τεχνικά χαρακτηριστικά προϊόντος των μοντέλων που περιγράφονται σε αυτές τις οδηγίες χρήσης και τοποθέτησης.

Πληροφορίες σχετικά με ηλεκτρικές εστίες οικιακής χρήσης

σύμφωνα με κανονισμό (ΕΕ) Αρ. 66/2014

MIELE	
Όνομασία μοντέλου/χαρακτηριστικό μοντέλου	KMDA 7676 FL-A, KMDA 7676 FL-U
Αριθμός εστιών και/ή επιφανειών μαγειρέματος	4
Σε κυκλικές εστίες: διάμετρος των επιφανειών/εστιών που χρησιμοποιούνται Σε μη κυκλικές εστίες ή επιφάνειες: μήκος/πλάτος των επιφανειών/εστιών L/W που χρησιμοποιούνται	1. = 230x460 mm 2. = 230x460 mm 3. = 4. =
Κατανάλωση ρεύματος ανάλογα με την εστία ή την επιφάνεια ανάλογα με τα κιλά (EC _{electric cooking})	1. = 180,1 Wh/kg 2. = 180,7 Wh/kg
Κατανάλωση ρεύματος της εστίας ανά κιλό (EC _{ηλεκτρικού θαλάμου})	180,4 Wh/kg

Τεχνικά χαρακτηριστικά για απορροφητήρες οικιακής χρήσης

σύμφωνα με κανονισμό (ΕΕ) Αρ. 65/2014 και κανονισμό (ΕΕ) Αρ. 66/2014

MIELE	
Όνομασία μοντέλου/χαρακτηριστικό μοντέλου	KMDA 7676 FL-A
Ετήσια κατανάλωση ρεύματος (AEC _{απορροφητήρα})	kWh/έτος
Ενεργειακή κλάση	A+
Δείκτης ενεργειακής απόδοσης (EEI _{απορροφητήρας})	38,1
Υδροδυναμική απόδοση (FDE _{απορροφητήρα})	35,0
Κλάση για την υδροδυναμική απόδοση	
A (ανώτατη απόδοση) έως G (κατώτατη απόδοση)	A
Απόδοση φωτισμού (LE _{απορροφητήρα})	lx/W
Ενεργειακή κλάση φωτισμού	
A (ανώτατη απόδοση) έως G (κατώτατη απόδοση)	-
Βαθμός λιποδιαχωρισμού	95,1%
Τάξη για τον βαθμό λιποδιαχωρισμού	
A (ανώτατη απόδοση) έως G (κατώτατη απόδοση)	A
Μετρημένος όγκος ρεύματος αέρα στο βέλτιστο σημείο	318,3 m ³ /h
Ρεύμα αέρα (ελάχιστη ταχύτητα)	196 m ³ /h
Ρεύμα αέρα (μέγιστη ταχύτητα)	530 m ³ /h
Ρεύμα αέρα (εντατική βαθμίδα ή γρήγορη βαθμίδα)	605 m ³ /h
Μέγιστο ρεύμα αέρα (Q _{max})	605,0 m ³ /h
Μετρημένη πίεση αέρα στο βέλτιστο σημείο	502 Pa
Εκπομπές ήχου A αποτίμησης (ελάχιστη ταχύτητα)	41 dB
Εκπομπές ήχου A αποτίμησης (μέγιστη ταχύτητα)	65 dB
Εκπομπές ήχου A αποτίμησης (εντατική ή γρήγορη βαθμίδα)	68 dB
Μετρημένη ηλεκτρική ισχύς εισόδου στο βέλτιστο σημείο	126,9 W
Κατανάλωση ενέργειας σε κατάσταση εκτός λειτουργίας (P _o)	W
Κατανάλωση ενέργειας σε κατάσταση ετοιμότητας (P _s)	W
Όνομαστική ισχύς συστήματος φωτισμού	0,0 W
Μέση ισχύς φωτισμού του συστήματος φωτισμού στην επιφάνεια εστιών	0 lx
Παράγοντας παράτασης χρόνου λειτουργίας	0,7

Εγκατάσταση

Δήλωση πιστότητας

Δια της παρούσης η εταιρεία Miele δηλώνει ότι αυτή η κεραμική εστία με επαγωγή ανταποκρίνεται στην οδηγία 2014/53/EU.

Το πλήρες κείμενο της Δήλωσης Πιστότητας της Ευρωπαϊκής Ένωσης είναι διαθέσιμο μέσω internet στις διευθύνσεις που ακολουθούν:

- Προϊόντα, λήψη, στη διεύθυνση www.miele.gr
- Service, ζήτηση πληροφοριών, οδηγίες χρήσης, στη διεύθυνση <https://miele.gr/manual> με εισαγωγή της ονομασίας του προϊόντος ή του αριθμού κατασκευής

Ζώνη συχνοτήτων	2,4000 GHz – 2,4835 GHz
Μέγιστη ισχύς εκπομπής	< 100 mW

ΟΙΚΙΑΚΕΣ ΣΥΣΚΕΥΕΣ

Πλυντήρια-στεγνωτήρια-σιδερωτήρια ρούχων, ηλεκτρικές σκούπες, πλυντήρια πιάτων, ψυγεία, οριζόντιοι καταψύκτες, συντηρητές κρασιών, κουζίνες, εστίες ηλεκτρικές ή αερίου, απορροφητήρες κουζίνας, φούρνοι μικροκυμάτων, φούρνοι ατμού, καφετιέρες.

ΕΠΙΠΛΑ ΚΟΥΖΙΝΑΣ

Συγκροτήματα επίπλων κουζίνας
και όλοι οι τύποι εντοιχιζόμενων ηλεκτρικών συσκευών.

ΕΠΑΓΓΕΛΜΑΤΙΚΕΣ ΣΥΣΚΕΥΕΣ

Επαγγελματική φροντίδα ιματισμού: πλυντήρια-στεγνωτήρια-σιδερωτήρια. Πλυντήρια πιάτων, πλυντήρια ποτηριών, ειδικά πλυντήρια για καθαρισμό και απολύμανση ιατροτεχνολογικών προϊόντων και σκευών εργαστηρίων.

ΑΘΗΝΑ
ΚΕΝΤΡΙΚΑ ΓΡΑΦΕΙΑ – ΕΚΘΕΣΗ
Λεωφόρος Κηφισίας 69
15124 Μαρούσι

801 222 4444 (αστική χρέωση πανελλαδικά)
210 679 4444 (από κινητό)

Fax: (+30) 210 679 4409
e-mail: miele@miele.gr
www.miele.gr

Υποκ/μα Κύπρου:
MIELE GALLERY
Λεωφ. Γρίβα Διγενή 46
1080 Λευκωσία

Τηλ.: (+357) 22 451 999
Service: 8000 2 999 (χωρίς χρέωση)

Fax: (+357) 22 451 909

Miele & Cie. KG
Carl-Miele-Straße 29
33332 Gütersloh
Germany

KMDA 7676 FL-A, KMDA 7676 FL-U

eI-GR

M.-Nr. 12 680 520 / 00