

427001385

PT Armário secador

Manual de utilização

Estimado cliente NIMO,

Parabéns pela sua excelente escolha de produto e bem-vindo à família NIMO, uma família global com raízes na Suécia.

Agradecemos sua confiança e esperamos que desfrute da utilização do seu novo armário secador.

Um bom armário secador deve ser bem projetado, secar bem as roupas, ter um baixo impacto ambiental, ser fácil de utilizar, economizar tempo e energia, ter uma longa vida útil e ser fiável. A NIMO oferece-lhe todas estas funcionalidades.

Ao comprar um produto NIMO, pode ter a certeza de que o interior é tão bom quanto o exterior e que a ética e a moral aplicadas no fabrico desse produto são tão elevadas quanto a qualidade e função que obtém. Isto é qualidade sueca.

Leia as instruções de utilização e de cuidado do produto antes de o utilizar pela primeira vez. Irá assim obter os melhores resultados possíveis do seu produto e de todas as suas funcionalidades.

Se tiver alguma dúvida, não hesite em contactar-nos por via telefónica ou através do nosso website.

Os melhores votos da Suécia e da equipa NIMO.

Fabricante:

NIMO-VERKEN AB
Box 288
542 23 Mariestad
Suécia
info@nimoverken.com
www.nimoverken.com



Reservamo-nos o direito de fazer alterações sem aviso prévio.

Referência : 427001385 / 02

Índice

1	Instruções de segurança	32
1.1	Instruções gerais de segurança	33
1.2	Símbolos	33
2	Apresentação da máquina	34
3	Fluxo de ar	35
4	Primeira utilização	36
5	Operação	37
5.1	Colocação de peças lavadas	37
5.2	Painel de controlo	37
5.3	Descrição do programa	38
5.4	Seleção do programa de secagem	38
5.5	Utilização	38
5.6	Pausa do programa	39
5.7	Fim do programa	39
5.8	Finalização do programa de secagem	39
5.9	Proteção contra sobreaquecimento	39
6	Manutenção	40
6.1	Manutenção preventiva pelo utilizador	40
6.2	Filtro	40
7	Solução de problemas	41
7.1	Como resolver pequenos problemas você mesmo	41
7.2	Códigos de erro	42
8	Manutenção	43

Guarde este manual e mantenha-o disponível para utilização no futuro

1 Instruções de segurança

Estas instruções para um funcionamento seguro foram compiladas para evitar erros de funcionamento e riscos de acidentes desnecessários e devem ser lidas antes da instalação e colocação em funcionamento do armário secador. NÃO ALTERE ESTA MÁQUINA.

O armário secador deve ser instalado e mantido no interior.

CUIDADO Este aparelho destina-se apenas à secagem de produtos têxteis lavados com água. Remova todos os objetos dos bolsos, tais como isqueiros e fósforos, antes de secar as peças de vestuário.

A manutenção só pode ser realizada pelo fabricante, assim como o serviço pós-venda apenas pode ser realizado pelo fabricante ou por pessoas com qualificações semelhantes.

Apenas podem ser utilizadas peças sobressalentes aprovadas.

Certifique-se de que a corrente elétrica está desligada antes de efetuar a manutenção ou substituir peças.

Aplicável à instalação na UE

Este armário secador pode ser utilizado por crianças com mais de 8 anos de idade e pessoas (incluindo crianças) com diferentes deficiências ou experiência e conhecimentos insuficientes, desde que sejam supervisionados ou sejam facultadas instruções para uma utilização segura do aparelho e que estes compreendam os riscos associados à sua utilização.

Não é permitido que as crianças brinquem com o aparelho.

Aplicável à instalação em países fora da UE

O aparelho não se destina a ser utilizado por pessoas (incluindo crianças) com diferentes deficiências ou experiência e conhecimentos insuficientes.

Estes só podem utilizar o aparelho sob supervisão ou se tiverem recebido instruções sobre a utilização do mesmo por parte de uma pessoa responsável pela sua segurança.

As crianças devem ser supervisionadas para garantir que não brincam com o aparelho.

1.1 Instruções gerais de segurança

Não lave a máquina com água.

Para evitar danos, por exemplo, em componentes eletrónicos, resultantes de condensação, a máquina deve permanecer à temperatura ambiente durante 24 horas antes de ser utilizada pela primeira vez.

1.2 Símbolos

	Cuidado
	Leia as instruções antes de utilizar a máquina

2 Apresentação da máquina

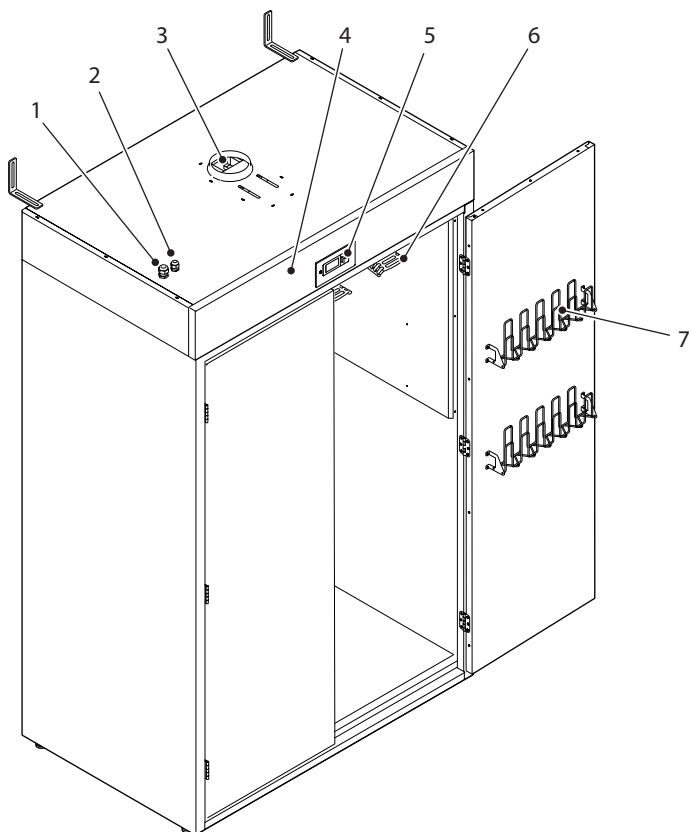

1	Ligação para ventilador externo
2	Ligação à rede elétrica
3	Cobertura
4	Unidade do ventilador/Unidade de controlo eléctrico (atrás do painel)
5	Painel de controlo
6	Cabides
7	Cabides de porta

3 Fluxo de ar

A ilustração mostra o fluxo de ar no armário secador.

A entrada de ar está nos lados esquerdo e direito e entre os cabides.

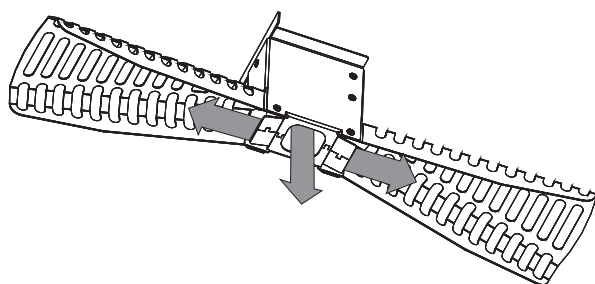
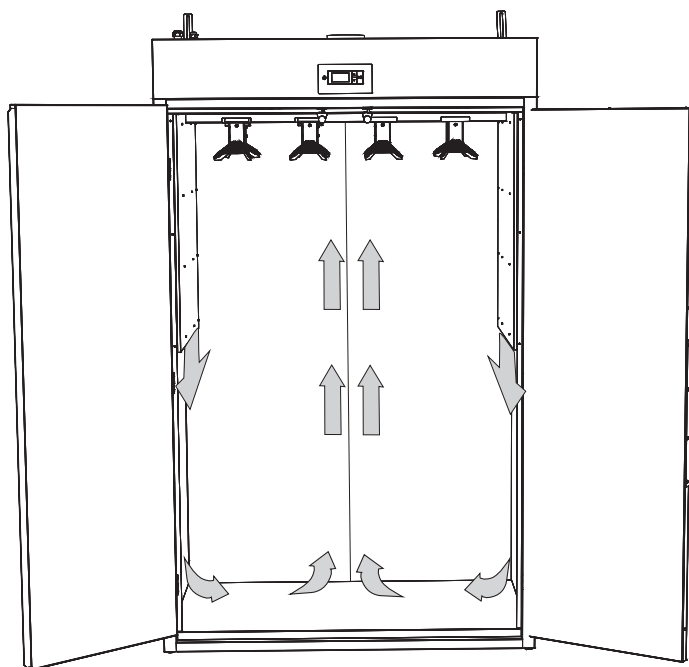

4 Primeira utilização



Leia estas instruções de utilização antes de utilizar o armário secador pela primeira vez.

CUIDADO Leia as instruções de segurança na página 32 antes de utilizar o armário secador.

- Certifique-se de que o armário está firmemente preso à parede.
- Certifique-se de que retirou todo o material de embalagem.
- Utilize um detergente suave com água quente e lave o interior e o exterior do armário secador. Seque com cuidado. Consulte também a seção "Cuidados" mais adiante no manual.

5 Operação

5.1 Colocação de peças lavadas

- Retire os cabides do armário secador para pendurar as peças. Há espaço para um conjunto completo de roupas de trabalho em cada cabide.
- Coloque as alças das calças no cabide e depois pendure no casaco. Coloque o cabide em uma das quatro calhas de suporte. Coloque as placas de cobertura fornecidas nas saídas de ar que não estejam a ser utilizadas.
- Para minimizar o consumo de energia durante a secagem, encha o armário e não abra as portas até que a máquina esteja desligada.

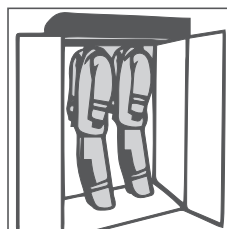
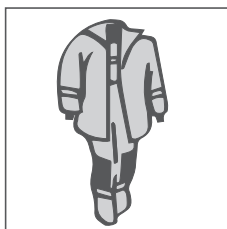
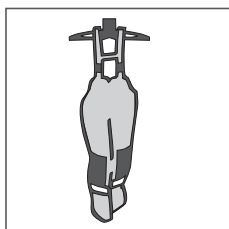

5.2 Painel de controlo

O armário secador está equipado com dois programas de secagem adequados a diferentes tipos de roupa de serviços de emergência. Estes programas são configurados utilizando os menus de programação e operados com quatro botões tácteis no painel do menu. Podem ser utilizados quatro idiomas. Para configuração do idioma, consulte o Manual de assistência.

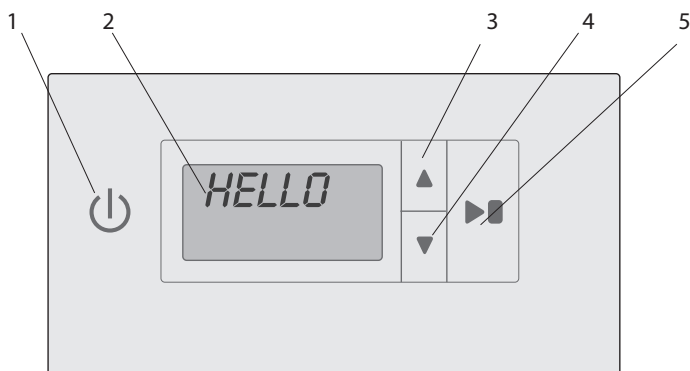

1	LIGAR/DESLIGAR
2	Visor com a indicação do programa de secagem seleccionado ou instruções
3	SETA PARA CIMA, altera o programa de secagem
4	SETA PARA BAIXO, altera o programa de secagem
5	INICIAR/PARAR, inicia e para o programa de secagem

5.3 Descrição do programa

O armário secador tem dois programas de secagem:

- **Impregnação**
- **Normal**

Os programas desligam automaticamente o processo de secagem quando os tecidos estão secos.

5.4 Seleção do programa de secagem

- **Impregnação** – Utilizado para secagem de um tipo mais novo de roupa de serviços de emergência que possui uma camada superficial impregnada. O programa repara/recria a camada superficial. O programa implica uma alta temperatura para a impregnação.
- **Normal** – Utilizado para secar roupas de serviços de emergência acolchoadas mais antigas. O programa implica a secagem a uma temperatura mais baixa.

5.5 Utilização

Prima o interruptor de ligar/desligar para a posição de "LIGAR" - Indicada pela iluminação do visor que apresenta o último programa executado.

Se pretender, prima **INICIAR/PARAR**. Ou seleccione outro programa de secagem percorrendo com os botões de **SETA PARA CIMA** ou **SETA PARA BAIXO**.

De seguida, inicie o programa de secagem com o botão **INICIAR/PARAR**.

O **símbolo animado** (barra) no lado esquerdo do visor indica que o processo de secagem está em curso.

O processo de secagem termina automaticamente quando os tecidos estão secos e o programa de secagem entra no período de arrefecimento.

Se a porta estiver aberta quando é iniciado um programa de secagem e o botão **INICIAR/PARAR** for acionado, o visor mostrará a indicação "**Fechar porta**". Feche a porta e o programa de secagem selecionado será iniciado.

Para interromper um processo de secagem em curso, prima **INICIAR/PARAR**.

5.6 Pausa do programa

Se a porta for aberta durante o processo de secagem, o aquecimento será desligado e o ventilador continuará a funcionar por mais 5 minutos.

Se a porta for fechada dentro deste período de 5 minutos, o processo de secagem recomeçará do início.

Se a porta for deixada aberta, o processo de secagem será interrompido após 5 minutos e deverá ser reiniciado manualmente.

5.7 Fim do programa

Quando o período de arrefecimento terminar, o processo de secagem termina e o visor mostra o texto "Fim" (intermitente).

Quando o botão INICIAR/PARAR é premido ou a porta é aberta, o programa atual termina e o visor mostra o último programa utilizado.

5.8 Finalização do programa de secagem

Para interromper um processo de secagem em curso, prima INICIAR/PARAR.

Nota: Os ventiladores continuam a funcionar durante cerca de 3 minutos para arrefecer os elementos.

5.9 Proteção contra sobreaquecimento

O armário secador está equipado com dupla proteção contra sobreaquecimento.

Corte de sobreaquecimento - redefinido pelo utilizador.

Controlo principal - reinicializado pelos técnicos de assistência.

Corte de sobreaquecimento:

Se o armário secador sobreaquecer durante o processo de secagem, os elementos são fechados e o ventilador continua a funcionar.

O visor apresenta a indicação "ERR 05" *intermitente* e "Aguarde" na linha 2.

Assim que a temperatura do armário tenha reduzido até um nível aceitável (isto demora cerca de 4 min), o visor apresenta "ERR 05" com uma **luz constante** e as palavras "PROTEÇÃO SOBREAQUECIMENTO" a percorrer a linha inferior.

O corte de sobreaquecimento pode ser redefinido premindo o botão INICIAR/PARAR durante 4 segundos.

Controlo principal

Se o armário sobreaquecer por qualquer motivo, fora do processo de secagem, o controlo principal é acionado.

O controlo principal tem de ser reinicializado manualmente pelos técnicos de assistência que procuram a causa durante a reinicialização.

6 Manutenção

6.1 Manutenção preventiva pelo utilizador

O utilizador deve limpar o armário secador com um pano húmido após cada utilização. Deve estar isento de pó/areia.

6.2 Filtro

O armário secador possui quatro filtros localizados no teto do armário, dois na frente e dois atrás.

Nota: Se algum dos filtros for removido, não deverá utilizar-se o armário secador.

Nota: O utilizador é responsável pela verificação e limpeza dos filtros após cada programa de secagem.

- Você remove os filtros puxando a alça.
- Limpe os quatro filtros em ambos os lados.

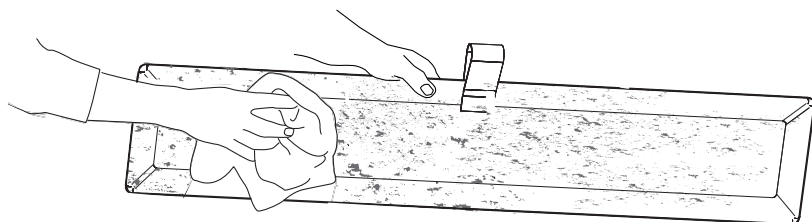
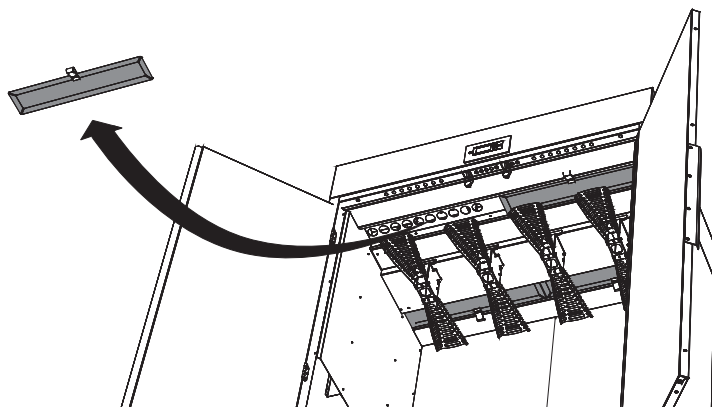

- Recoloque o filtro e pressione para encaixar.

7 Solução de problemas

7.1 Como resolver pequenos problemas você mesmo

<i>Perguntas</i>	<i>O que pode fazer</i>
O armário secador não funciona.	<ol style="list-style-type: none">1. Verifique a ligação à rede e a alimentação elétrica.2. Verifique se nenhum fusível disparou.3. Premiu o botão iniciar?4. As portas estão fechadas?
A secagem demora muito.	<ol style="list-style-type: none">1. Limpe os filtros de algodão (deve ser feito após cada operação de secagem).2. Certifique-se de que o programa correto foi selecionado para o tipo de peças lavadas.3. Certifique-se de que as peças lavadas não estão encharcadas (mal centrifugada).4. O software que controla o processo de secagem precisa de ser ajustado. Entre em contacto com o técnico de assistência.
As peças não secam.	<ol style="list-style-type: none">1. Certifique-se de que o programa correto foi selecionado para o tipo de peças lavadas.2. O software que controla o processo de secagem precisa de ser ajustado. Entre em contacto com o técnico de assistência.

7.2 Códigos de erro

Número	Nome	Descrição / Ação
ERR 01	Falha no sensor de temperatura do armário	Contacte a assistência
ERR 02	Falha no sensor de temperatura da saída de ar	Contacte a assistência
ERR 04	Tempo máximo para o processo de secagem excedido	Contacte a assistência
ERR 05	Sobreaquecimento	Reiniciar. Consulte a seção sobre " <i>Corte de sobreaquecimento</i> ", 5.9
ERR 08	Limpar filtros 100 horas	Limpe os filtros e reinicie o código de erro.
ERR 12	Tempo limite de comunicação	Contacte a assistência

Para reiniciar um código de erro, mantenha premido o botão **INICIAR/PARAR** durante 5 segundos.

8 Manutenção

Antes de entrar em contato com a assistência, deverá descobrir o nome, o número do artigo e o número de série do armário secador.

Esta informação pode ser encontrada na placa de identificação localizada dentro do armário.

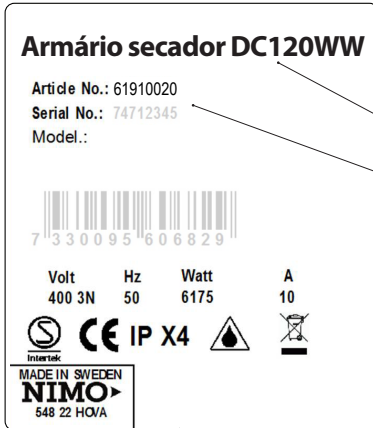

Nome do armário secador

Número do artigo

Número de série (8 dígitos)

