

## Istruzioni d'uso e di montaggio Forno a vapore con microonde

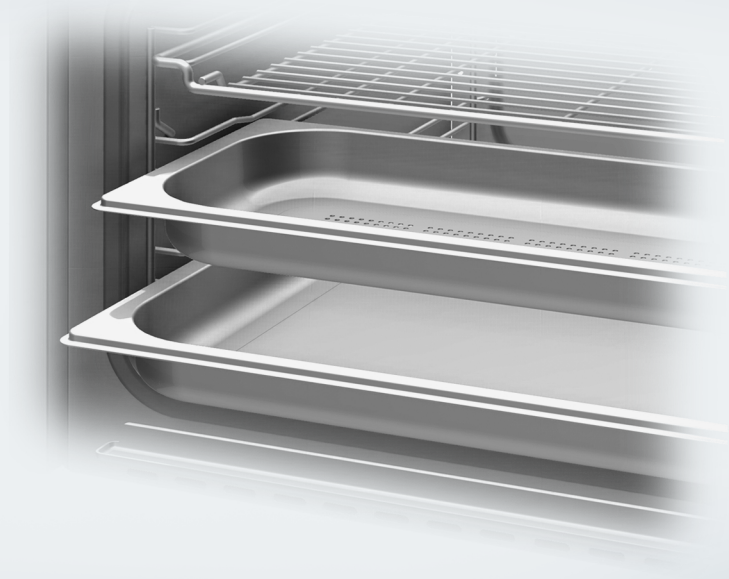

Leggere **assolutamente** queste istruzioni d'uso e montaggio prima di posizionamento – installazione – messa in funzione. Si evitano così danni a sé stessi e altre persone.

# Indice

---

<b>Indicazioni sulla sicurezza e avvertenze</b> .....	5	Impostazioni base.....	31
<b>Sostenibilità e tutela dell'ambiente</b> .....	15	Presupposti per il collegamento in rete .....	32
<b>Presentazione del prodotto</b> .....	16	Pulire il forno a vapore per la prima volta.....	33
Forno a vapore .....	16	Regolare la temperatura di ebollizione .....	33
Targhetta dati.....	17	<b>Impostazioni</b> .....	<b>34</b>
Accessori in dotazione.....	17	Le diverse impostazioni.....	34
Accessori acquistabili .....	18	Accedere al menù "Impostazioni" ...	36
Dispositivi di comando .....	19	Lingua  .....	36
Tasto On/Off.....	20	Orologio .....	36
Display.....	20	Data.....	37
Tasti sensore.....	20	Luce forno.....	37
Simboli .....	22	Display .....	37
Norme operative.....	23	Volume.....	38
Selezionare la voce menù.....	23	Unità di misura .....	38
Modificare l'impostazione in un elenco di selezione .....	23	MW-Quick (microonde).....	38
Modificare l'impostazione con una barra a segmenti.....	23	Popcorn .....	38
Selezionare modalità di cottura o funzione.....	23	Mantenere al caldo .....	39
Immettere cifre .....	24	Riduzione del vapore .....	39
Immettere lettere.....	24	Temperature proposte.....	40
Attivare MobileStart.....	24	Potenze proposte .....	40
Funzionamento a vapore .....	25	Durezza dell'acqua.....	41
Serbatoio dell'acqua .....	25	Sicurezza .....	42
Temperatura.....	25	Miele@home .....	42
Durata di cottura .....	25	Esegui Scan & Connect .....	43
Rumori insoliti .....	25	Comando remoto .....	44
Fase di riscaldamento .....	25	Attivare MobileStart.....	44
Fase di cottura.....	26	Remote update.....	44
Riduzione del vapore .....	26	Versione software .....	45
Modalità microonde.....	26	Rivenditore .....	45
Funzionamento.....	26	Impostazioni di serie.....	45
Scelta delle stoviglie.....	26	Ore di esercizio.....	45
Leccarda in vetro .....	30	<b>Menù principale e menù secondari</b> .....	<b>46</b>
Illuminazione del vano cottura.....	30	<b>Uso</b> .....	<b>47</b>
<b>Messa in funzione</b> .....	<b>31</b>	Uso semplice .....	47
Collegamento in rete.....	31		

Modificare i valori e le impostazioni per un procedimento di cottura.....	48	Riso .....	74
Modificare la temperatura .....	48	Cereali .....	75
Modificare la potenza microonde .....	49	Pasta .....	76
Impostare le durate di cottura ...	49	Canederli .....	77
Modificare le durate di cottura impostate .....	50	Legumi, secchi .....	78
Cancellare le durate di cottura impostate .....	51	Uova di gallina.....	80
Interrompere il procedimento di cottura nelle modalità con microonde.....	51	Frutta.....	81
Interrompere il procedimento di cottura nelle modalità con microonde.....	51	Insaccati .....	81
Interrompere il procedimento di cottura.....	52	Crostacei .....	82
MW-Quick (microonde) e Popcorn	53	Molluschi.....	83
Scongelare e riscaldare con le microonde .....	54	Cottura menù – manuale .....	84
Scongelare .....	55	<b>Sous-vide</b> .....	<b>86</b>
Riscaldare .....	58	<b>Altri usi</b> .....	<b>93</b>
Timer .....	62	Scaldare a vapore.....	93
<b>Nozioni pratiche e importanti sul forno a vapore</b> .....	<b>63</b>	Scongelare a vapore .....	95
Gli attributi salienti della cottura al vapore.....	63	Sbollentare .....	98
Recipienti di cottura .....	63	Cottura di menù – automatica .....	98
Leccarda in vetro .....	63	Sterilizzare.....	99
Ripiano .....	64	Igienizzare stoviglie .....	102
Alimenti surgelati.....	64	Far lievitare la pasta .....	102
Temperatura .....	64	Riscaldare salviette umide.....	102
Durata di cottura.....	64	Stemperare gelatina.....	102
Cottura con liquidi.....	64	Sciogliere miele .....	103
Ricette proprie .....	64	Fondere cioccolato .....	103
<b>Cottura al vapore</b> .....	<b>65</b>	Preparare yogurt.....	104
Cottura a vapore Eco .....	65	Rosolare cipolle .....	105
Indicazioni relative alle tabelle di cottura.....	65	Estrarre succhi .....	105
Verdura.....	66	Pelare alimenti .....	106
Pesce.....	69	Sterilizzazione delle mele .....	106
Carne.....	72	Preparare uova sbattute.....	106
		<b>Cottura rapida</b> .....	<b>107</b>
		Cuocere patate lesse con la buccia (non farinose).....	108
		Cuocere il riso.....	109
		<b>Programmi automatici</b> .....	<b>110</b>
		Categorie .....	110
		Utilizzare i programmi automatici....	110
		Indicazioni per l'uso .....	110
		<b>Programmi individuali</b> .....	<b>112</b>

# Indice

---

<b>Manutenzione e pulizia</b> .....	<b>115</b>
Indicazioni per la manutenzione e pulizia .....	115
Detergenti non idonei .....	115
Pulire il frontale .....	116
Pulire il vano cottura .....	116
Pulire il serbatoio dell'acqua .....	116
Pulire gli accessori .....	116
Pulire le griglie di supporto .....	117
Pulizia .....	117
Decalcificare .....	117
Ammollo .....	118
<b>Risoluzione dei problemi</b> .....	<b>119</b>
Avvisi nel display .....	119
Comportamento inaspettato .....	120
Rumori .....	122
Risultato non soddisfacente .....	123
Problemi generali o anomalie tecniche .....	124
<b>Assistenza tecnica</b> .....	<b>125</b>
Contatti in caso di guasti .....	125
Garanzia .....	125
<b>Installazione</b> .....	<b>126</b>
Avvertenze per l'installazione .....	126
Dimensioni incasso .....	127
Incasso in un armadio a colonna .....	127
Vista laterale .....	128
Allacciamento e aerazione .....	129
Incassare il forno a vapore .....	130
Collegamento elettrico .....	131
<b>Dati per gli istituti di controllo</b> .....	<b>133</b>
<b>Dati tecnici</b> .....	<b>135</b>
Dichiarazione di conformità .....	135
Diritti d'autore e licenze per il modulo di comunicazione .....	135

## Indicazioni sulla sicurezza e avvertenze

Il forno a vapore con microonde nelle seguenti istruzioni verrà chiamato forno a vapore, in modo da facilitare la lettura.

Questo forno a vapore è conforme alle vigenti norme di sicurezza. Un uso improprio può comunque causare danni a persone e/o cose..

Leggere attentamente le istruzioni d'uso e di montaggio prima di mettere in funzione il forno a vapore. Le istruzioni contengono informazioni importanti su incasso, sicurezza, uso e manutenzione. In questo modo si evitano danni a se stessi e al forno a vapore.

Ai sensi della norma IEC 60335-1, Miele avvisa espressamente che è assolutamente necessario leggere e seguire le informazioni contenute nel capitolo per l'installazione del forno a vapore nonché le indicazioni e le avvertenze di sicurezza.

Il produttore non risponde dei danni che derivano dall'inosservanza di queste avvertenze.

Conservare il libretto delle istruzioni per l'uso e il montaggio. Potrebbe servire a un altro utente.

### Uso previsto

- ▶ Il forno a vapore è destinato ad uso domestico e per altri ambienti simili.
- ▶ Questo forno a vapore non è destinato per essere usato all'aperto.
- ▶ Utilizzare il forno a vapore solo nei limiti del normale uso domestico, per cuocere al vapore, scongelare, riscaldare e cuocere gli alimenti.

Qualsiasi altro impiego non è consentito.

- ▶ Pericolo di incendio a causa di materiali infiammabili.

Se il forno a microonde viene usato per essiccare materiali infiammabili, l'umidità contenuta evapora. In questo modo si seccano a tal punto da potersi autoincendiare.

Non utilizzare mai questo forno a vapore per conservare o asciugare materiali infiammabili.

## Indicazioni sulla sicurezza e avvertenze

---

► Le persone che a causa delle loro facoltà psichiche, sensoriali, mentali o per inesperienza e imperizia non sono in grado di far funzionare correttamente il forno a vapore devono essere sorvegliate se lo usano.

Dette persone possono usare il forno a vapore senza essere sorvegliate solo se sono state istruite adeguatamente sulle modalità d'uso. Dovranno essere al corrente dei pericoli derivanti da un'errata manipolazione dei comandi e riconoscerli.

► Nel vano cottura sono integrate delle lampadine speciali per soddisfare specifiche esigenze (ad es. temperatura, umidità, resistenza chimica e all'usura, vibrazione). Impiegare queste lampadine speciali solo per l'uso previsto. Non sono adatte per illuminare l'ambiente. È necessario che la sostituzione sia effettuata dal servizio di assistenza tecnica o da un tecnico specializzato autorizzato da Miele o dall'assistenza tecnica Miele.

► Questo forno a vapore comprende 2 sorgenti luminose della classe di efficienza energetica E.

### Bambini in casa

► Attivare il blocco accensione per evitare che i bambini accendano il forno a vapore.

► Tenere i bambini di età inferiore a 8 anni lontani dal forno a vapore a meno che non siano sorvegliati.

► I bambini dagli 8 anni possono utilizzare il forno a vapore senza sorveglianza solo ed esclusivamente se è stato loro spiegato come farlo e se sono in grado di farlo in tutta sicurezza. È importante che sappiano riconoscere e comprendere quali pericoli possono derivare da un uso non corretto.

► I bambini non devono eseguire lavori di manutenzione e pulizia senza essere sorvegliati.

► Sorvegliare i bambini se sono vicini al forno a vapore. Evitare che i bambini giochino con il forno a vapore.

► Pericolo di soffocamento con il materiale di imballaggio. Giocando, i bambini possono avvolgersi nel materiale d'imballaggio (ad es. pellicole) oppure infilarlo in testa e soffocare.

Tenere lontano i bambini dal materiale d'imballaggio.

## Indicazioni sulla sicurezza e avvertenze

---

▶ Pericolo di ferirsi con il vapore e le superfici calde. La pelle dei bambini è molto più sensibile alle alte temperature rispetto agli adulti. Durante il funzionamento il vapore fuoriesce dall'uscita fumi. Il forno a vapore si riscalda sulla lastra dello sportello e sul pannello comandi. Impedire ai bambini di toccare il forno a vapore mentre è in funzione. Tenere lontani i bambini dal forno a vapore finché non si è raffreddato per evitare che si feriscano.

▶ Pericolo di ferirsi con lo sportello aperto. La portata dello sportello è di max. 8 kg. I bambini possono ferirsi quando lo sportello è aperto. Impedire ai bambini di appoggiarsi allo sportello aperto, di sedersi sopra o di appendersi.

### Sicurezza tecnica

▶ Se i lavori di installazione e manutenzione o le riparazioni non sono svolti correttamente, possono insorgere gravi pericoli per l'utente. I lavori di installazione e manutenzione nonché le riparazioni possono essere eseguiti solo dall'assistenza tecnica autorizzata.

▶ Esposizione alle radiazioni a causa delle microonde: lavori di manutenzione o di riparazioni che richiedono l'eliminazione della copertura possono essere effettuati solo da persone qualificate.

▶ Se il forno a vapore è danneggiato, la sicurezza dell'utente non è garantita. Controllare quindi se si notano danni visibili. Non usare mai il forno a vapore se si notano danni!

▶ Controllare se lo sportello e la guarnizione sono danneggiati. Fino al momento della riparazione da effettuare da parte di un tecnico del servizio assistenza non utilizzare le modalità con microonde.

▶ Se il forno a vapore è difettoso, quando è acceso possono fuoriuscire le microonde, che rappresentano un pericolo per l'utente. Non usare il forno a vapore se

- lo sportello è deformato,
- il frontale del vano cottura presenta delle ammaccature o se è piegato,
- le cerniere dello sportello sono allentate,
- sono presenti buchi o crepe visibili nell'involucro, sullo sportello o sulle pareti del vano cottura.
- si trova umidità tra le lastre di vetro.

## Indicazioni sulla sicurezza e avvertenze

---

► È possibile il funzionamento temporaneo o permanente su un sistema di alimentazione di energia autosufficiente o non sincronizzato alla rete (ad es. reti autonome, sistemi di backup). Requisito per il funzionamento è che il sistema di alimentazione di energia rispetti le disposizioni della norma EN 50160 o similari.

Le misure di sicurezza previste nell'impianto domestico e in questo prodotto Miele devono essere garantite per la funzionalità e le procedure anche nel funzionamento autonomo o non sincronizzato alla rete, oppure sostituite da uguali misure nell'installazione. Come descritto ad esempio nella pubblicazione attuale della VDE-AR-E 2510-2.

► La sicurezza elettrica del forno a vapore è garantita solo se è allacciato a un conduttore di protezione installato secondo le norme. È altrettanto importante verificare l'efficienza di tale dispositivo di sicurezza. In caso di dubbio, far controllare l'installazione da un elettricista qualificato.

► I dati di collegamento (frequenza e tensione), riportati nella targhetta di matricola del forno a vapore, devono assolutamente corrispondere a quelli della rete elettrica per evitare danni al forno a vapore.

Prima di collegare l'apparecchio, controllare quindi i dati. In caso di dubbio, consultare un elettricista qualificato.

► Prese multiple o prolunghe elettriche non garantiscono la sicurezza necessaria (pericolo d'incendio). Non collegare quindi il forno a vapore alla rete elettrica con queste prese.

► Per il corretto funzionamento, usare il forno a vapore solo a installazione ultimata.

► Rispettare un'altezza di montaggio di almeno 850 mm.

► Questo forno a vapore non deve venire installato e usato in luoghi non fissi (ad es. imbarcazioni).

► Pericolo di ferirsi a causa di scossa elettrica. L'eventuale contatto con parti sotto tensione o la modifica delle strutture elettriche o meccaniche possono causare anomalie al funzionamento del forno a vapore.

Non aprire mai l'involucro del forno a vapore.

► Se eventuali riparazioni del forno a vapore non vengono eseguite da un servizio assistenza autorizzato da Miele, i diritti alla garanzia non sono più validi.

## Indicazioni sulla sicurezza e avvertenze

---

► Miele garantisce il rispetto degli standard di sicurezza solo se vengono usati pezzi di ricambio originali. Sostituire eventuali componenti difettosi esclusivamente con componenti identici.

► Se si stacca la spina elettrica dal cavo di collegamento elettrico o se il cavo non è dotato di una spina, il forno a vapore deve essere collegato alla rete elettrica da un elettricista qualificato.

► Se il cavo di alimentazione è danneggiato deve essere sostituito con un cavo di alimentazione speciale.

► Per i lavori di installazione o nel caso di interventi, il forno a vapore dovrà venire staccato completamente dalla rete elettrica. Per staccarlo dalla rete elettrica:

- disinserire il/i fusibile/i dell'impianto elettrico, oppure
- svitare e rimuovere di sede il/i fusibile/i a vite dell'impianto elettrico, oppure
- togliere la spina, se presente, dalla presa elettrica. Per toglierla, afferrare la spina e non tirare il cavo.

► Se il forno a vapore è stato montato dietro il frontale di un mobile (ad es. un'anta), non chiudere mai l'anta mentre si utilizza il forno. Dietro il frontale del mobile chiuso si formano calore e umidità. Si possono danneggiare il forno, il mobile e il pavimento. Chiudere un'anta del mobile solo se il forno a vapore si è completamente raffreddato.

### Uso corretto

► Pericolo di ferirsi con il vapore caldo e le superfici calde. Il forno a vapore diventa caldo durante il funzionamento. È possibile scottarsi con il vapore, il vano cottura, le griglie di supporto, gli accessori e le pietanze.

Si consiglia quindi di usare presine per introdurre o togliere alimenti molto caldi e quando è necessario intervenire all'interno del vano cottura.

► Pericolo di ferirsi con le pietanze calde.

Le pietanze potrebbero traboccare introducendo o prelevando i recipienti di cottura. È possibile scottarsi con le pietanze.

Quando si introducono o si prelevano i recipienti di cottura, fare attenzione che le pietanze calde non trabocchino.

## Indicazioni sulla sicurezza e avvertenze

---

► Pericolo di ferirsi a causa dell'acqua molto calda.

Al termine di un procedimento di cottura, nel generatore di vapore è presente ancora acqua calda che viene reimpressa nel serbatoio dell'acqua. Quando si estrae e si sposta il serbatoio dell'acqua fare attenzione che non si capovolga.

► Se si riscaldano o sterilizzano barattoli e contenitori chiusi, all'interno si sviluppa una forte pressione che può far scoppiare il recipiente.

Non riscaldare o sterilizzare mai con il forno a vapore barattoli e contenitori chiusi.

► Le stoviglie in plastica non resistenti alle temperature elevate e al vapore si fondono con queste temperature e possono danneggiare il forno.

Per la cottura al vapore utilizzare solo stoviglie in plastica resistenti alle alte temperature (fino a 100 °C) e al vapore. Attenersi alle indicazioni del produttore delle stoviglie.

► Le pietanze conservate nel vano cottura possono essiccarsi e l'umidità generata può corrodere il forno a vapore. Non conservare pietanze nel vano cottura e per cuocere non utilizzare oggetti che possono arrugginire.

► Pericolo di ferirsi con lo sportello aperto. È possibile urtare lo sportello aperto del forno o andarci a sbattere. Non lasciare lo sportello aperto senza motivo.

► Lo sportello può portare al massimo 8 kg. Evitare di appoggiarsi o addirittura di sedersi sullo sportello aperto. Non sistemarvi nemmeno oggetti pesanti. Accertarsi che tra sportello e vano cottura non rimanga incastrato niente. Il forno a vapore potrebbe rimanere danneggiato.



► Se si utilizza un apparecchio elettrico vicino al forno a vapore, ad es. un frullatore a immersione, accertarsi che il cavo di alimentazione non sia incastrato nello sportello del forno. L'isolamento del cavo potrebbe subire danni.

### Modalità di cottura Microonde

► Tenere presente che i tempi di cottura, di riscaldamento e di scongelamento con le microonde sono spesso decisamente inferiori rispetto ai tempi con una funzione senza microonde. Se quindi si imposta un tempo troppo lungo, i cibi si prosciugano o addirittura possono prendere fuoco.

## Indicazioni sulla sicurezza e avvertenze

---

► La modalità Microonde  serve per riscaldare gli alimenti e le bevande. Non usare la modalità Microonde  per seccare ad es. fiori, erbe, pane o altri materiali infiammabili poiché sussiste pericolo di incendio o di ferirsi.

► È importante che la temperatura si distribuisca uniformemente negli alimenti e che sia anche sufficientemente alta. Girare gli alimenti o mescolarli affinché si riscaldino in modo uniforme e rispettare i tempi di compensazione indicati per il riscaldamento, lo scongelamento e la cottura.

Si definiscono tempi di compensazione i tempi di riposo, durante i quali il calore si distribuisce uniformemente nell'alimento.

► Pericolo di ferimento a causa degli alimenti caldi. Quando si riscaldano gli alimenti, si genera calore direttamente negli stessi, mentre le stoviglie rimangono un po' più fredde (eccezione: terracotta). Le stoviglie si riscaldano solo per la trasmissione di calore degli alimenti. Dopo aver estratto gli alimenti dal vano cottura verificare che sia stata raggiunta la temperatura desiderata. Non basarsi tuttavia sulla temperatura delle stoviglie. **Accertarsi sempre che la temperatura raggiunta dalle pietanze sia tollerabile, soprattutto se si tratta di pappe per neonati.** Dopo averla riscaldata, mescolare oppure agitare bene la pappa e poi assaggiarla per evitare che il bambino si scotti.

► La modalità Microonde  non è adatta per pulire o disinfettare oggetti poiché si potrebbero generare temperature elevate. È possibile ustionarsi estraendo gli oggetti.

► Pericolo di ferirsi a causa della sovrappressione in contenitori o bottiglie chiusi. Nei contenitori o nelle bottiglie chiusi nel corso del riscaldamento può generarsi pressione che può causare esplosioni. Non riscaldare mai alimenti o liquidi in recipienti chiusi oppure bottiglie. Prima aprire i contenitori e togliere sempre il tappo e la tettarella dei biberon.

## Indicazioni sulla sicurezza e avvertenze

---

► Durante la cottura, soprattutto nel corso del successivo riscaldamento di liquidi nella modalità Microonde , è possibile che la temperatura di ebollizione venga raggiunta ma che non appaiano le tipiche bollicine di vapore. Il liquido non bolle uniformemente. Questo ritardo nella formazione delle bollicine può causare un trabocco dei liquidi simile a un'esplosione, cosicché quando si estrae il recipiente ci si può bruciare con il liquido caldo. In determinate circostanze la pressione può essere così forte che lo sportello si apre da sé.

Mescolare il liquido prima del riscaldamento o della cottura. Dopo il riscaldamento attendere almeno 20 secondi prima di estrarre il recipiente dal vano cottura. Inoltre durante il riscaldamento è possibile inserire un'asticella di vetro o un oggetto simile nel recipiente.

► Se si riscaldano uova sgusciate, al momento di toglierle dal vano il tuorlo può esplodere con forza.

Prima della cottura, punzecchiare quindi il tuorlo più volte.

► Se si riscaldano le uova col guscio scoppiano, anche dopo averle estratte dal vano cottura.

Le uova col guscio vanno cotte solo con la modalità Cottura al vapore  o con l'apposito programma automatico. Non riscaldare uova sode con la modalità Microonde.

► Se si riscaldano o si cuociono alimenti con pelle o buccia resistente come pomodori, würstel, patate, melanzane possono scoppiare. Punzecchiare quindi più volte o incidere la superficie di questi alimenti per far fuoriuscire il vapore che si genera durante la cottura.

► Cuscinetti riempiti con semi, noccioli di ciliegia, gel o altre sostanze simili possono prendere fuoco anche dopo averli riscaldati e tolti dal vano cottura. Non riscaldarli con la modalità Microonde .

► Se gli alimenti all'interno del vano cottura generano fumo, lasciare chiuso lo sportello del forno a vapore per soffocare eventuali fiammate. Interrompere il procedimento spegnendo il forno a vapore e staccando la spina elettrica. Aprire lo sportello solo quando il fumo si è dissolto.

► Non sono adatti stoviglie e coperchi con maniglie o manopole cavi in cui potrebbe ristagnare umidità. Nelle cavità infatti può giungere umidità e generarsi una forte pressione che rende esplosive le parti cave (eccezione: se le cavità sono sufficientemente aerate).

Nella modalità Microonde  non utilizzare stoviglie con maniglie o manopole cave.

## Indicazioni sulla sicurezza e avvertenze

---

► Le stoviglie in plastica non adatte alle microonde possono danneggiarsi e danneggiare il forno nella modalità Microonde  e nelle modalità combinate alle microonde.

Non utilizzare contenitori in metallo, carta stagnola, posate, stoviglie con inserti in metallo, vetro cristallo contenente piombo, fondine con bordo orlato, stoviglie in plastica non termoresistente, stoviglie in legno, clip in metallo, clip in plastica e carta con fil di ferro interno, coppe in plastica con coperchio in alluminio non completamente rimosso (v. capitolo “Modalità microonde”, voce “Scelta delle stoviglie”).

► Pericolo di incendio a causa di contenitori in materiale infiammabile. I contenitori monouso in plastica devono possedere le proprietà riportate al capitolo “Modalità microonde”, voce “Scelta delle stoviglie”.

Non lasciare mai incustodito il forno vapore se per i procedimenti di cottura o riscaldamento si utilizzano contenitori usa e getta in plastica, carta o altro materiale combustibile.

► Le confezioni per mantenere al caldo le pietanze sono composte tra l'altro da una sottile pellicola in alluminio. La carta che avvolge la pellicola in alluminio può riscaldarsi al punto da bruciarsi.

Nelle modalità combinate alle microonde non riscaldare mai pietanze in confezioni adatte per mantenere il calore come ad es. i sacchetti per pollo arrosto.

► Il forno a vapore si può danneggiare se lo si utilizza senza pietanze o con un carico errato nella modalità Microonde .

Utilizzare **sempre** la leccarda in vetro nella modalità Microonde , anche come base di appoggio per stampi più piccoli.

Non utilizzare la modalità Microonde  per preriscaldare le stoviglie o per essiccare erbe.

## Indicazioni sulla sicurezza e avvertenze

---

### Pulizia e cura

▶ Pericolo di ferirsi a causa di scossa elettrica. Il vapore di un apparecchio a vapore potrebbe infatti giungere alle parti sotto tensione e causare un corto circuito. Per la pulizia non utilizzare mai un apparecchio a vapore.

▶ A causa di graffi, il vetro degli sportelli potrebbe venire danneggiato.

Per pulire gli sportelli in vetro evitare di usare prodotti abrasivi, spugnette o spazzole ruvide e raschietti affilati.

▶ È possibile smontare le griglie di supporto. Rimontare correttamente le griglie di supporto.

▶ Le griglie di supporto si trovano in delle prese di plastica. Controllare se le prese sono danneggiate. Fino alla sostituzione delle prese, non usare delle modalità con microonde.

▶ Eliminare subito residui di cibo o di liquidi contenenti sale, depositatisi sulle superfici interne in acciaio, per evitare che col tempo vengano intaccate.

### Accessori

▶ Usare esclusivamente accessori originali Miele. Se si installano altri componenti, i diritti di garanzia e di responsabilità della casa produttrice non sono più validi.

▶ Miele garantisce la fornitura di pezzi di ricambio fino a 15 anni, ma almeno per 10, dopo l'uscita di gamma del forno a vapore.

### Smaltimento dell'imballaggio

L'imballaggio è pratico e protegge l'apparecchio da eventuali danni di trasporto. I materiali utilizzati per l'imballaggio sono generalmente riciclabili, in quanto selezionati secondo criteri di tutela dell'ambiente e di facilità di smaltimento.

Restituire gli imballaggi al circuito di raccolta dei materiali consente di risparmiare materie prime. Utilizzare centri di raccolta per materiali specifici ed eventuali opzioni di ritiro alternative. Il rivenditore Miele ritira gli imballaggi utilizzati per il trasporto.

### Smaltimento del vecchio apparecchio

Gli apparecchi elettrici ed elettronici contengono spesso materiali riutilizzabili. Contengono inoltre determinate sostanze, liquidi e componenti necessari per il corretto funzionamento e la sicurezza dell'apparecchio. Se smaltiti non correttamente o con i rifiuti comuni, questi componenti possono danneggiare la salute delle persone e l'ambiente. Evitare quindi assolutamente di smaltire il vecchio apparecchio con i rifiuti comuni.



Utilizzare invece i punti di raccolta e smaltimento ufficiali per il ritiro gratuito delle apparecchiature elettriche ed elettroniche presso il comune, la città, il rivenditore oppure Miele. Il proprietario è legalmente responsabile della cancellazione degli eventuali dati personali dal vecchio apparecchio. È tenuto per legge a rimuovere dalle apparecchiature batterie, accumulatori e lampade esausti e rimovibili, senza distruggerli. Portarli presso gli idonei punti di raccolta differenziata, dove vengono presi in consegna gratuitamente. Fino a quando il vecchio apparecchio non viene prelevato, accertarsi che non costituisca una fonte di pericolo per i bambini.

# Presentazione del prodotto

## Forno a vapore

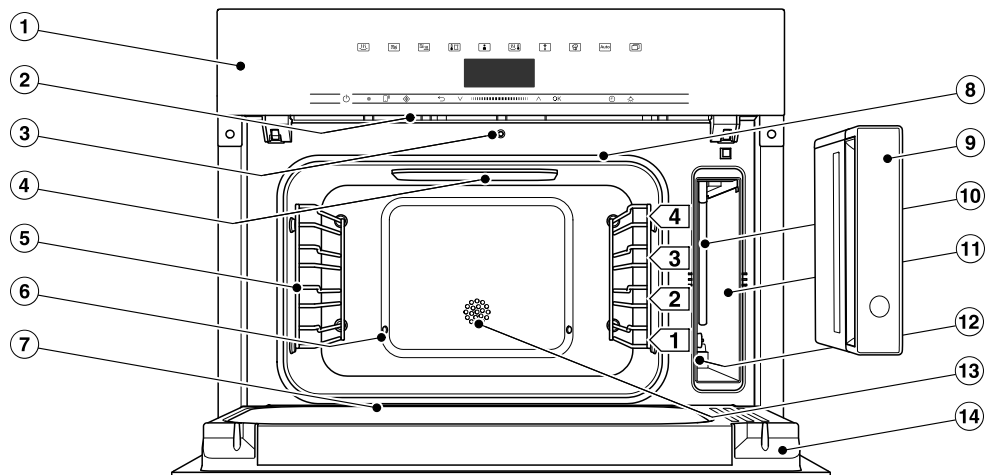

- ① Comandi
- ② Uscita fumi
- ③ Dispositivo automatico apertura sportello per riduzione vapore
- ④ Illuminazione del vano cottura a LED
- ⑤ Griglie di supporto con 4 ripiani di introduzione
- ⑥ Ingresso vapore
- ⑦ Canaletto di raccolta
- ⑧ Guarnizione sportello
- ⑨ Serbatoio dell'acqua con protezione trabocco estraibile
- ⑩ Tubicino di aspirazione
- ⑪ Vano di inserimento per il serbatoio dell'acqua
- ⑫ Targhetta dati
- ⑬ Sensore temperatura
- ⑭ Sportello

## Presentazione del prodotto

Un elenco dei modelli descritti in queste istruzioni d'uso e di montaggio è riportato sul retro.

### Targhetta dati

La targhetta dati si trova nel vano di inserimento per il serbatoio acqua.

Lì vi sono riportati l'identificativo del modello, il numero di serie e i dati di allacciamento (tensione di rete/frequenza/potenza massima assorbita).

L'identificativo del modello e il numero di serie (SN) sono riportati anche sulla piccola targhetta visibile sul telaio frontale con lo sportello aperto.

Tenere pronte queste informazioni se si hanno domande o problemi affinché Miele possa aiutare in modo mirato.

### Accessori in dotazione

In caso di necessità, è possibile ordinare gli accessori in dotazione e altri ancora (v. capitolo "Accessori su richiesta").

A seconda del paese e del modello possono essere acclusi altri accessori.

### Leccarda in vetro DMGS 100–30



1 leccarda in vetro

La leccarda in vetro è adatta a ogni modalità di cottura.

Durante la modalità della cottura a vapore è possibile utilizzare la leccarda in vetro per raccogliere il liquido che gocciola.

Nella modalità Microonde  utilizzare **sempre** la leccarda in vetro, anche come base di appoggio per stampi più piccoli.

375 x 394 x 30 mm (L x P x H)

Portata massima della leccarda in vetro: 8 kg.

La leccarda in vetro può danneggiarsi in caso di sbalzi di temperatura elevati.

Non disporre la leccarda in vetro calda su superfici fredde come ad es. un piano di lavoro in granito o piastrelle, ma su una base adatta.

## Presentazione del prodotto

Le griglie e le stoviglie di cottura in metallo possono generare scintille nella modalità Microonde . Il forno a vapore può danneggiarsi.

**Non** utilizzare la griglia e i recipienti per forno a vapore nella modalità Microonde .

È possibile utilizzarli nella modalità Cottura rapida  e in tutte le modalità con vapore.

### Griglia



1 griglia per appoggiare le proprie stoviglie

### Recipiente per forno a vapore DGG 50-40

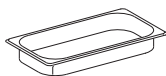

1 recipiente non forato in acciaio inossidabile  
capacità 2,2 l/  
volume utile 1,6 l  
375 x 197 x 40 mm (L x P x H)

### Recipiente per forno a vapore DGGL 50-40

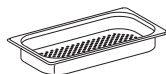

2 recipienti forati in acciaio inossidabile  
capacità 2,2 l/  
volume utile 1,6 l  
375 x 197 x 40 mm (L x P x H)

### Decalcificante in pastiglie

per decalcificare il forno a vapore

### Accessori acquistabili

Nello shop online, presso l'assistenza tecnica Miele oppure presso il rivenditore specializzato Miele sono disponibili prodotti appositamente progettati per il forno a vapore, come ad es. prodotti per la cura e accessori.

Utilizzare il seguente codice QR per accedere allo shop online:





# Presentazione del prodotto

---

## Tasto On/Off

Il tasto On/Off  è situato in un incavo e reagisce al contatto.

Con questo tasto si accende e si spegne il forno a vapore.

## Display

Nel display viene visualizzata l'ora oppure diverse informazioni riguardanti le modalità di cottura, le temperature, le durate di cottura, i programmi automatici e le impostazioni.

Dopo aver acceso il forno a vapore con il tasto On/Off  appare il menù principale con la richiesta *Selezionare modalità*.

## Tasti sensore





I tasti sensore reagiscono al contatto. A ogni sfioramento è associato un segnale acustico. Questo segnale acustico può essere disattivato selezionando *Altri/*  | *Impostazioni* | *Volume* | *Acustica tasti*.

Se si desidera che i sensori reagiscano anche se il forno è spento, selezionare l'impostazione *Display* | *QuickTouch* | *On*.



## Sensori sopra il display

Informazioni relative alle modalità di cottura e altre funzioni sono riportate ai capitoli “Menù principale e secondario”, “Impostazioni”, “Programmi automatici” e “Altri usi”.

## Sensori sotto il display





Sensore	Funzione
	<p>Se si desidera gestire un forno tramite un dispositivo mobile, occorre disporre del sistema Miele@home, attivare l'impostazione Comando remoto e sfiorare il sensore. Successivamente, questo sensore si accende in arancione e la funzione MobileStart è disponibile.</p> <p>Finché il sensore è acceso, è possibile gestire il forno tramite dispositivo mobile (v. capitolo "Impostazioni", voce "Miele@home").</p>
	<p>Con questo sensore si avvia la funzione MW-Quick (microonde). Il procedimento di cottura funziona con una potenza di microonde preimpostata di 600 W e una durata di cottura di 1 minuto (v. capitolo "MW-Quick (microonde)"). Sfiando più volte il sensore è possibile aumentare la durata di cottura a scatti.</p> <p>Questa funzione può essere utilizzata solo se non è in corso nessun altro procedimento di cottura.</p>
	<p>A seconda del menù in cui ci si trova, con questo sensore si accede al menù precedente oppure si torna al menù principale.</p> <p>Se contemporaneamente è in corso un procedimento di cottura, con questo sensore è possibile modificare valori e impostazioni, come ad es. la temperatura o la durata di cottura, oppure interrompere il procedimento di cottura.</p>
	<p>Nell'area di navigazione sfogliare, con i tasti delle frecce o l'area nel mezzo, gli elenchi di selezione verso l'alto o il basso. Quando si sfogliano, le voci del menù compaiono in sequenza evidenziate su sfondo chiaro. La voce del menù che si desidera selezionare deve essere evidenziata su sfondo chiaro.</p> <p>I valori e le impostazioni evidenziati su sfondo chiaro si possono modificare con i tasti delle frecce o con l'area nel mezzo.</p>
OK	<p>Se le funzioni sul display sono evidenziate su sfondo chiaro possono essere visualizzate con il sensore OK. La funzione selezionata può quindi essere modificata.</p> <p>Confermando con OK si salvano le modifiche.</p> <p>Se nel display appare una finestra informativa, confermarla con OK.</p>

## Presentazione del prodotto

Sensore	Funzione
	<p>Se non è in corso alcun procedimento di cottura, con questo sensore è possibile impostare in qualsiasi momento il timer (ad es. per preparare delle uova).</p> <p>Se contemporaneamente è in corso un procedimento di cottura, si può impostare un timer, una durata di cottura e un'ora di avvio e di fine per il procedimento.</p>
	<p>Selezionando questo sensore è possibile accendere o spegnere l'illuminazione del vano cottura.</p> <p>A seconda dell'impostazione selezionata, l'illuminazione del vano si spegne dopo 15 secondi oppure rimane accesa o spenta.</p>

### Simboli

Nel display possono apparire i seguenti simboli:

Simbolo	Significato
	Questo simbolo indica le informazioni e gli avvisi aggiuntivi per l'utilizzo. Confermare questa finestra informativa con <i>OK</i> .
	Timer
	Il segno di spunta contrassegna l'impostazione corrente.
	Le impostazioni come ad es. la luminosità del display oppure il volume dei segnali acustici possono essere effettuate tramite una barra a segmenti.
	Il blocco accensione impedisce che il forno a vapore venga acceso inavvertitamente (v. capitolo "Impostazioni", voce "Sicurezza").

## Norme operative

Si comanda il forno a vapore tramite l'area di navigazione con i tasti delle frecce  $\wedge$  e  $\vee$  e l'area in mezzo  $||\blacksquare||$ .

Non appena compare un valore, un'impostazione o un'avvertenza che si può confermare, il sensore *OK* si accende in arancione.

### Selezionare la voce menù

- Sfiocare il tasto freccia  $\wedge$  o  $\vee$  oppure strisciare sull'area  $||\blacksquare||$  verso destra o sinistra finché la voce del menù desiderata è evidenziata su sfondo chiaro.

**Consiglio:** Se si tiene premuto un tasto freccia, l'elenco di selezione scorre in automatico finché si rilascia il tasto.

- Confermare la selezione con *OK*.

### Modificare l'impostazione in un elenco di selezione

- Sfiocare il tasto freccia  $\wedge$  o  $\vee$  oppure strisciare sull'area  $||\blacksquare||$  verso destra o sinistra finché il valore desiderato o l'impostazione desiderata è evidenziata su sfondo chiaro.

**Consiglio:** L'impostazione attuale è contrassegnata da un segno di spunta  $\checkmark$ .

- Confermare con *OK*.

L'impostazione viene memorizzata. Si torna al menù precedente.

## Modificare l'impostazione con una barra a segmenti

Alcune impostazioni sono rappresentate da una barra a segmenti  $\blacksquare\blacksquare\blacksquare\blacksquare\blacksquare$ .

Quando tutti i segmenti sono indicati, è selezionato il valore massimo.

Quando non è indicato alcun segmento, è selezionato il valore minimo o l'impostazione è disattivata (ad es. per il volume).

- Sfiocare il tasto freccia  $\wedge$  o  $\vee$  oppure strisciare sull'area  $||\blacksquare||$  verso destra o sinistra finché compare l'impostazione desiderata.

- Confermare la selezione con *OK*.

L'impostazione viene memorizzata. Si torna al menù precedente.

### Selezionare modalità di cottura o funzione

I sensori delle modalità di cottura e delle funzioni (ad es. Altri/e ) si trovano sopra il display (v. capitoli "Uso" e "Impostazioni").

- Sfiocare il sensore della modalità o funzione desiderata.

Il sensore sul pannello comandi si accende in arancione.

- Alla voce Altri/e  sfogliare gli elenchi di selezione finché la voce del menù desiderata è evidenziata su sfondo chiaro.
- Impostare i valori del procedimento di cottura.
- Confermare con *OK*.

# Presentazione del prodotto

## Cambiare modalità di cottura

Durante un procedimento di cottura è possibile passare a un'altra modalità.

Il sensore della modalità sinora selezionata si accende in arancione.

- Sfiocare il sensore della nuova modalità o funzione.

Sul display compaiono la modalità modificata e i rispettivi valori proposti.

Il sensore della modalità modificata si accende in arancione.

Alla voce Altri/e  sfogliare gli elenchi di selezione finché compare la voce del menù desiderata.

## Immettere cifre

Le cifre modificabili sono evidenziate su sfondo chiaro.

- Sfiocare il tasto freccia  $\wedge$  o  $\vee$  oppure strisciare sull'area  verso destra o sinistra, finché la voce del menù desiderata è evidenziata su sfondo chiaro.

**Consiglio:** Se si tiene premuto un tasto freccia, i valori scorrono in automatico finché si rilascia il tasto.

- Confermare con *OK*.

La cifra modificata viene memorizzata. Si torna al menù precedente.

## Immettere lettere

Immettere le lettere tramite l'area di navigazione. Scegliere nomi brevi e concisi.

- Sfiocare il tasto freccia  $\wedge$  o  $\vee$  oppure strisciare sull'area  verso destra o sinistra, finché il carattere desiderato è evidenziato su sfondo chiaro.

Il carattere selezionato appare nella riga superiore.

**Consiglio:** Sono disponibili al massimo 10 caratteri.

Con  $\leftarrow$  è possibile cancellare i caratteri uno dopo l'altro.

- Selezionare gli altri caratteri.
- Dopo aver inserito il nome, selezionare  $\checkmark$ .
- Confermare con *OK*.

Il nome viene memorizzato.

## Attivare MobileStart

- Selezionare il sensore  per attivare MobileStart.

Il sensore  si accende. È possibile comandare da remoto il forno a vapore tramite l'app Miele.

I comandi diretti sul forno a vapore hanno la precedenza sul comando remoto tramite app.  
È possibile usare MobileStart finché è acceso il sensore .

## Funzionamento a vapore

### Serbatoio dell'acqua

La capacità massima è di 1,5 litri, quella minima di 1,0 litri. Nel serbatoio dell'acqua si trovano delle marcature. La marcatura superiore non deve essere mai superata.

Il consumo di acqua dipende dall'alimento e dalla durata di cottura. Potrebbe essere necessario aggiungere acqua durante il procedimento di cottura. Se lo sportello viene aperto durante il procedimento di cottura, il consumo di acqua aumenta.

Il serbatoio si estrae con un sistema push/pull: premere leggermente il serbatoio dell'acqua per estrarlo.

Al termine di un procedimento di cottura, nel generatore di vapore è presente ancora acqua calda residua che viene reimpressa nel serbatoio dell'acqua. Svuotare il serbatoio dell'acqua dopo ogni procedimento di cottura con vapore.

### Temperatura

Ad alcune modalità è abbinata una temperatura proposta. La temperatura proposta può essere modificata per un singolo procedimento di cottura oppure permanentemente all'interno di un'area indicata. La temperatura proposta può essere modificata in scatti di 5 °C, con la cottura Sous-vide in scatti di 1 °C (v. capitolo "Impostazioni", voce "Temperature proposte").

### Durata di cottura

È possibile selezionare una durata di cottura compresa fra 1 minuto (0:01) e 10 ore (10:00). Se la durata di cottura supera i 59 minuti occorre indicarla in ore e minuti. Esempio: durata di cottura 80 minuti = 1:20.

Con la cottura al vapore, la durata di cottura inizia a scorrere solo quando è stata raggiunta la temperatura impostata.

### Rumori insoliti

Dopo aver acceso il forno a vapore, quando è in funzione e dopo averlo spento si sente un rumore simile a un ronzio. Il rumore non dipende da un difetto di funzionamento dell'apparecchio, ma viene prodotto dalla pompa per l'acqua di alimentazione e scarico.

Quando il forno a vapore è in funzione si percepisce un rumore di ventilazione.

### Fase di riscaldamento

Mentre il forno a vapore si riscalda per raggiungere la temperatura impostata, sul display viene visualizzato Riscaldamento e la temperatura del vano cottura in aumento.

Durante la cottura al vapore, la durata della fase di riscaldamento dipende dalla quantità e dalla temperatura degli alimenti. In generale, la fase di riscaldamento dura circa 7 minuti. Se si cuociono alimenti freddi o surgelati, la fase di riscaldamento si prolunga. Anche in caso di basse temperature di cottura e di cottura nella modalità Sous-vide , la fase di riscaldamento può prolungarsi.

# Presentazione del prodotto

## Fase di cottura

Dopo che la temperatura impostata è stata raggiunta, inizia la fase di cottura. Durante la fase di cottura nel display viene visualizzato il tempo restante.

## Riduzione del vapore

Se si cuoce con una temperatura a partire da 80 °C, poco prima della fine della cottura lo sportello si apre automaticamente un po' in modo che il vapore possa fuoriuscire dal vano cottura. Sul display compare Riduzione vapore. Lo sportello si richiude automaticamente.

È possibile disattivare la riduzione del vapore (v. capitolo "Impostazioni", voce "Riduzione vapore"). Se la riduzione del vapore disattivata, aprendo lo sportello fuoriesce molto vapore.

## Modalità microonde

### Funzionamento

Nel forno a vapore è presente un magnetron che trasforma la corrente in onde elettromagnetiche (microonde). Queste onde vengono distribuite uniformemente nel vano cottura e inoltre riflesse dalle pareti in metallo.

Le microonde penetrano negli alimenti da ogni lato. Gli alimenti sono composti da molte molecole. Queste molecole (in particolare le molecole d'acqua) vengono messe in movimento dalle microonde. In questo modo gli alimenti vengono riscaldati dall'esterno verso l'interno. Quanta più acqua contengono gli alimenti, tanto più rapido è il procedimento di riscaldamento o cottura.

## Vantaggi delle microonde

- Gli alimenti possono essere cotti senza o con una minima aggiunta di liquidi o grassi.
- I tempi per lo scongelamento, il riscaldamento o la cottura sono più brevi rispetto ai tempi necessari per un piano cottura o un forno tradizionale.

Il forno a vapore si può danneggiare se lo si utilizza senza pietanze o con un carico errato nella modalità Microonde .

Utilizzare **sempre** la leccarda in vetro nella modalità Microonde , anche come base di appoggio per stampi più piccoli.

## Scelta delle stoviglie

Affinché le microonde possano raggiungere gli alimenti è importante utilizzare stoviglie adatte alle microonde, ad esempio in porcellana, vetro, cartone, plastica ma non in metallo. Non utilizzare quindi stoviglie in metallo o che contengano metallo. Il metallo riflette le microonde per cui si possono generare scintille e le microonde non vengono assorbite.



 Pericolo di ferirsi a causa della sovrappressione in contenitori o bottiglie chiusi.

Nei contenitori o nelle bottiglie chiusi nel corso del riscaldamento può generarsi pressione che può causare esplosioni.

Non riscaldare mai pietanze oppure liquidi contenuti in recipienti chiusi oppure bottiglie.

Prima aprire i contenitori e togliere sempre il tappo e la tettarella dei biberon.

## Presentazione del prodotto

 Pericolo di incendio a causa di stoviglie non adatte nella modalità Microonde .

Le stoviglie non indicate per le microonde possono danneggiarsi e provocare danni al forno a vapore.

Nella modalità Microonde  utilizzare solo stoviglie adatte al funzionamento con le microonde.

Il materiale e la forma delle stoviglie impiegate influenzano i tempi di riscaldamento e di cottura.

Recipienti tondi e ovali sono particolarmente adatti a questo tipo di impiego. Questo tipo di forme, rispetto alle forme quadrate o rettangolari, è infatti più adatto per riscaldare uniformemente gli alimenti.

### Stoviglie idonee

 Pericolo di incendio a causa di materiali infiammabili.

Contenitori monouso in plastica, carta o altri materiali infiammabili possono incendiarsi e danneggiare il forno a vapore.

Non lasciare mai incustodito il forno a vapore se per i procedimenti di cottura o riscaldamento si utilizzano contenitori usa e getta in plastica, carta o altro materiale combustibile.

È possibile utilizzare le stoviglie e i materiale seguenti:

- Vetro e vetroceramica refrattari  
Eccezione: vetro cristallo che può contenere piombo e saltare.
- Porcellana
  - senza decorazioni in metallo  
Le decorazioni in metallo (ad es. bordo dorato o blu cobalto) possono generare scintille.

- senza maniglie cave  
Nelle maniglie cave può penetrare umidità cosicché a causa dell'evaporazione può generarsi una forte pressione che può danneggiare le parti cave.

- Terracotta non smaltata e terracotta con colori sotto smalto

 Pericolo di ferirsi con le stoviglie calde.

La terracotta può diventare particolarmente calda.

Indossare i guanti da cucina quando si utilizzano stoviglie in terracotta.

- Stoviglie in plastica e contenitori usa e getta in plastica nella modalità Microonde 

**Consiglio:** Per la tutela dell'ambiente evitare di utilizzare contenitori monouso.

Le stoviglie e i sacchetti per cottura in plastica possono deformarsi e fondersi con l'alimento.

Utilizzare solo stoviglie e sacchetti per la cottura in plastica resistenti al calore. Le stoviglie e i sacchetti per la cottura in plastica devono sopportare temperature di almeno 110 °C.

- Stoviglie in plastica adatte alle microonde  
Presso i rivenditori specializzati sono anche reperibili stoviglie in plastica speciali per microonde.
- Stoviglie in plastica di polistirolo  
Per riscaldare gli alimenti per breve tempo
- Sacchetti in plastica per la cottura  
Per riscaldare e cuocere le pietanze si possono utilizzare questi sacchetti solo se vengono bucherellati. Attraverso i fori può fuoriuscire il vapore. Così si

## Presentazione del prodotto

impedisce che il sacchetto scoppi all'interno dell'apparecchio. Esistono inoltre speciali sacchetti per la cottura a vapore che non devono essere bucati. Attenersi quindi alle indicazioni del produttore riportate sulla confezione.

- Sacchetti e filo per arrostiti  
Rispettare le indicazioni di utilizzo del produttore.

 Pericolo di incendio a causa di parti in metallo.

Parti in metallo come clip metalliche o clip in plastica o carta contenenti filo di ferro possono riscaldare i materiali infiammabili al punto da prendere fuoco.

Non utilizzare clip metalliche nonché clip di plastica o carta contenenti filo di ferro.

- La **griglia** e i **recipienti di cottura** in dotazione sono sostanzialmente **adatti solo** ai procedimenti di cottura nella modalità Cottura rapida  e nelle modalità senza microonde.
- Vaschette in alluminio senza copertura per scongelare e riscaldare pietanze pronte surgelate  
Gli alimenti vengono riscaldati solo dall'alto. Affinché il calore possa essere distribuito uniformemente nella pietanza si consiglia di versarla dalla vaschetta di alluminio in stoviglie adatte alle microonde.

Quando si utilizzano vaschette o pellicola in alluminio si possono generare scintille o scoppiettii.

Disporre le vaschette di alluminio sulla leccarda in vetro.

Le vaschette o la pellicola in alluminio non devono toccare le pareti del vano cottura e devono essere distanti almeno 2 cm da queste.



- Spiedini o gancetti in metallo  
Il pezzo di carne deve essere molto più grande degli spiedini o dei gancetti.

### Stoviglie non adatte

Non sono adatti stoviglie e coperchi con maniglie o manopole cavi in cui potrebbe ristagnare umidità. Nelle cavità infatti può giungere umidità e generarsi una forte pressione che rende esplosive le parti cave (eccezione: se le cavità sono sufficientemente aerate).

Per la cottura non utilizzare stoviglie con maniglie o manopole cave.

**Non** utilizzare le stoviglie e i materiali seguenti:

- Griglie in metallo (compresa la griglia fornita) **non** sono di norma adatte all'uso con la modalità Microonde .
- I contenitori in metallo e acciaio inox (compresi i recipienti di cottura forniti) **non** sono adatti all'uso nella modalità Microonde .
- Foglio di alluminio  
Eccezione: se si introducono nel forno dei pezzi non uniformi di carne, ad es. pollo, è possibile scongelare, riscaldare oppure cuocere in modo uniforme se per gli ultimi minuti si coprono le parti più piane con dei pezzetti di alluminio.

## Presentazione del prodotto

- Clip metalliche nonché clip di plastica o carta contenenti filo di ferro
- Bicchieri in plastica con coperchio in alluminio non del tutto rimosso
- Vetro cristallo
- Posate e stoviglie con decorazioni metalliche (per es. bordo dorato, blu cobalto)
- Stoviglie con maniglie cave
- Stoviglie in melamina  
Questo tipo di materiale assorbe energia e diventa particolarmente caldo.  
Al momento dell'acquisto informarsi sul materiale dell'oggetto.
- Stoviglie e sacchetti per la cottura in plastica non resistenti al calore
- Recipienti in legno  
L'acqua del legno evapora durante il procedimento di cottura. Il legno si asciuga molto e si formano delle crepe.

### Disporre le stoviglie nel vano cottura

- Introdurre la leccarda in vetro nel ripiano 1.
- Sistemare sempre il recipiente con gli alimenti al centro della leccarda.

### Copripiatto



**Consiglio:** Il copripiatto è reperibile in commercio.

- Evita che il vapore si disperda, soprattutto se la cottura è prolungata.
- Accelera il processo di riscaldamento dell'alimento.

- Impedisce l'essiccarsi dell'alimento.
- Il vano interno, inoltre, rimane più pulito.
- Per un procedimento di cottura con la modalità Microonde (☞) usare un coperchio in vetro o plastica adatto alle microonde.

In alternativa è possibile utilizzare della pellicola trasparente adatta alle microonde (la pellicola trasparente standard può deformarsi e fondersi con le pietanze a causa del calore).

Una copertura non deve chiudere ermeticamente il recipiente. Nel caso di un contenitore dal diametro ridotto può accadere che il vapore acqueo non si dissolva. La copertura può quindi diventare troppo calda e addirittura fondersi.  
Utilizzare recipienti con un diametro sufficientemente grande.

- **Non** utilizzare il copripiatto per riscaldare i seguenti alimenti:
  - Pietanze impanate
  - Alimenti da riscaldare o cuocere nella modalità Cottura rapida (☞)

## Presentazione del prodotto

---

### Leccarda in vetro

Modalità/Applicazioni con vapore: quando si cuoce nei recipienti per forno a vapore forati, inserire la leccarda in vetro sempre al livello sul ripiano 1.

Il liquido che si forma e cola viene così raccolto e si può eliminare facilmente.

La condensa può non evaporare del tutto se la leccarda è situata sul fondo del vano cottura.

Introdurre la leccarda in vetro nel ripiano 1.

Modalità Microonde :

utilizzare **sempre** la leccarda in vetro al ripiano 1, anche come base di appoggio per stampi più piccoli.

### Illuminazione del vano cottura

Per risparmiare elettricità, il forno a vapore è predisposto in modo che l'illuminazione del vano di cottura si spenga dopo averlo messo in funzione.

Se si desidera che la luce rimanga accesa anche quando l'apparecchio è in funzione, si dovrà modificare l'impostazione alla consegna (v. capitolo "Impostazioni", voce "Illuminazione").

Se al termine della funzione di cottura lo sportello rimane aperto, l'illuminazione del vano si spegne automaticamente dopo 5 minuti.

Se si preme il tasto  sul pannello, l'illuminazione si accende per 15 secondi.

## Collegamento in rete

Il forno a vapore è dotato di un modulo WLAN integrato. Il modulo WLAN consente la connessione alla propria rete domestica e l'uso dell'app Miele su un dispositivo mobile.

Una volta collegato alla WLAN per la prima volta, il forno a vapore si connette automaticamente ogni volta che viene riacceso.

Accertarsi che sul luogo di installazione del forno a vapore il segnale della rete WLAN sia sufficientemente forte. Collegando il forno a vapore alla rete WLAN, aumentano i consumi energetici, anche se il forno a vapore è spento.

## Opzioni smart tramite l'app Miele\*

Il collegamento in rete tramite l'app Miele permette di accedere a numerose opzioni smart, tra cui:

- Visualizzazione delle informazioni di stato
- Utilizzo di ulteriori funzioni utili
- Mantenere il forno a vapore allo stato di sviluppo Miele più recente tramite gli update del software

Maggiori informazioni sulle opzioni smart sono disponibili sul sito web Miele, nello Apple App Store® o su Google Play Store™.

\* Offerta digitale aggiuntiva di Miele & Cie. KG. La gamma di funzioni può variare a seconda del modello e del paese. Per i prodotti e i servizi digitali di Miele nell'app Miele è richiesto il consenso alle Condizioni generali e all'Informativa sulla protezione dei dati. Miele si riserva il diritto di modificare o cessare le offerte digitali in qualsiasi momento.

## Impostazioni base

È possibile effettuare le seguenti impostazioni per la prima messa in funzione. Queste impostazioni possono essere modificate in un momento successivo (v. capitolo "Impostazioni").

 Pericolo di ferirsi con le superfici calde.

Il forno a vapore diventa caldo durante il funzionamento.

Per questioni di sicurezza, utilizzare il forno a vapore solo se incassato.

Il forno a vapore si accende automaticamente quando viene collegato alla rete elettrica.

## Impostare la lingua

- Selezionare la lingua desiderata.
- Confermare con *OK*.

Se per svista è stata selezionata una lingua incomprensibile, seguire le indicazioni al capitolo "Impostazioni", voce "Lingua 

## Impostare la posizione

- Selezionare la posizione desiderata.
- Confermare con *OK*.

# Messa in funzione

## Presupposti per il collegamento in rete

Osservare i seguenti presupposti per il collegamento in rete:

1. Nel luogo di installazione è disponibile una rete domestica.  
Tenere la password WLAN a portata di mano.
2. L'app Miele è presente su un dispositivo mobile.
3. Si è in possesso di un account utente nell'app Miele.

## App Miele

È possibile scaricare l'app Miele gratuitamente dall'Apple App Store® o da Google Play Store™.



## Impostare Miele@home

Sul display compare Connetti "Miele@home".

- Se si desidera configurare subito Miele@home, selezionare *Avanti* e confermare con *OK*.
- Se invece si desidera rimandare la configurazione a un momento successivo, selezionare *Saltare* e confermare con *OK*.  
Informazioni relative alla successiva connessione sono riportate al capitolo "Impostazioni", voce "Miele@home".
- Se si desidera configurare subito Miele@home, selezionare il metodo di connessione desiderato.

Il display e la app Miele guidano l'utente attraverso le fasi successive.

## Impostare la data

- Impostare in sequenza anno, mese e giorno.
- Confermare con *OK*.

## Impostare l'ora

- Impostare l'ora in ore e minuti.
- Confermare con *OK*.

## Impostazione durezza dell'acqua

L'azienda idrica competente può fornire informazioni sulla durezza dell'acqua locale.

Ulteriori informazioni sulla durezza dell'acqua sono disponibili nel capitolo "Impostazioni", voce "Durezza acqua".

- Impostare la durezza dell'acqua locale.
- Confermare con *OK*.

## Concludere la prima messa in funzione

- Eventualmente seguire altre indicazioni sul display.

Le operazioni per la prima messa in funzione sono terminate.

### Pulire il forno a vapore per la prima volta

- Rimuovere eventuali adesivi o fogli protettivi dal forno a vapore e dagli accessori.

Le funzioni del forno a vapore vengono collaudate a fabbricazione ultimata. Per questo motivo, durante il trasporto, può eventualmente uscire dai tubi acqua residua e defluire nel vano interno.

### Pulire il serbatoio dell'acqua

- Estrarre il serbatoio dell'acqua dalla sua sede.
- Togliere la protezione trabocco.
- Risciacquare il serbatoio dell'acqua a mano.

### Pulire gli accessori/il vano cottura

- Estrarre tutti gli accessori dal vano cottura.
- Lavare gli accessori a mano o in lavastoviglie.

Alla consegna il forno a vapore è trattato con un prodotto specifico.

- Per togliere la pellicola del prodotto protettivo, pulire il vano di cottura con uno straccio di spugna, detersivo per piatti e acqua calda.

### Regolare la temperatura di ebollizione

Prima di cuocere per la prima volta gli alimenti, il forno a vapore deve essere adattato alla temperatura di ebollizione dell'acqua, che varia a seconda dell'altitudine del luogo di installazione. Con questo procedimento vengono sciacquate anche le condutture dell'acqua.

Occorre **assolutamente** eseguire questo procedimento per garantire un funzionamento corretto.

L'acqua distillata o gassata e altri liquidi possono danneggiare il forno a vapore.

Utilizzare **esclusivamente acqua potabile pulita e fredda** (temperatura inferiore a 20 °C).





- Estrarre il serbatoio dell'acqua e riempirlo fino al contrassegno superiore.
- Inserire il serbatoio dell'acqua.
- Mettere in funzione il forno a vapore con la modalità Cottura a vapore  (100 °C) per 15 minuti. Procedere come descritto nel capitolo "Uso".

### Regolare la temperatura di ebollizione dopo un trasloco

Dopo un trasloco, se la nuova altitudine diverge di almeno 300 m da quella precedente, il forno a vapore deve essere adattato alla nuova collocazione, vale a dire al nuovo grado di ebollizione dell'acqua. Effettuare inoltre un ciclo di decalcificazione (v. capitolo "Manutenzione e pulizia", voce "Manutenzione").

# Impostazioni

## Le diverse impostazioni

Voce menù	Impostazioni attuabili
Lingua 	...   deutsch   english   ... Posizione
Orologio	Visualizzazione on/off On   Off*   Spegnimento notturno Formato orologio 12 h   24 h* Impostare
Data	
Luce forno	On "On" per 15 secondi* Off
Display	Luminosità  QuickTouch On   Off*
Volume	Segnali acustici Melodie*  Tono singolo  Acustica tasti  Melodia On*   Off
Unità di misura	Peso g*   lb/oz   lb Temperatura °C*   °F
MW-Quick (microonde)	Potenza Durata cottura
Popcorn	Durata cottura
Mantenere al caldo	Cottura a vapore On   Off * Microonde On   Off *
Riduzione vapore	On* Off

\* Impostazione di serie



Voce menù	Impostazioni attuabili
Temperature proposte	
Potenze proposte	
Durezza acqua	1 °dH   ...   21 °dH*   ...   70 °dH
Sicurezza	Blocco tasti On   Off* Blocco accensione  On   Off*
Miele@home	Attivare   Disattivare Stato di connessione Impostare nuovamente Resettare Installare
Comando remoto	On* Off
Remote update	On* Off
Versione software	
Rivenditore	Modalità fiera On   Off*
Impostazioni di serie	Impostazioni apparecchio Programmi individuali Potenze proposte Temperature proposte



\* Impostazione di serie

# Impostazioni

---

## Accedere al menù “Impostazioni”

Nel menù Altri/e  | Impostazioni  potete personalizzare il vostro forno a vapore adattando le impostazioni di serie alle vostre esigenze.

- Selezionare Altri/e .
- Selezionare Impostazioni .
- Selezionare l'impostazione desiderata.



È possibile controllare o modificare le impostazioni.

È possibile modificare le impostazioni solo se non è in corso un procedimento di cottura.

## Lingua

È possibile impostare la propria lingua e la propria posizione.

Dopo aver scelto e confermato la lingua desiderata, le indicazioni vengono visualizzate subito nella lingua selezionata.

**Consiglio:** Se per errore è stata selezionata una lingua incomprensibile, selezionare il sensore . Orientarsi con il simbolo  per tornare al menù secondario Lingua .

## Orologio

### Visualizzazione on/off

Selezionare il tipo di visualizzazione dell'ora per il forno a vapore spento:

- On  
L'ora viene sempre visualizzata sul display. Questa impostazione causa un consumo energetico maggiore. Se inoltre si seleziona l'impostazione Display | QuickTouch | On, tutti i tasti sensore reagiscono subito al contatto. Se inoltre si seleziona l'impostazione Display | QuickTouch | Off, occorre accendere il forno a vapore prima di poterlo usare.
- Off  
Il display è oscurato per risparmiare energia elettrica. Occorre accendere il forno a vapore prima di utilizzarlo.
- Spegnimento notturno  
L'ora sul display viene visualizzata solo dalle 5 alle 23. Nel tempo restante il display è oscurato. Questa impostazione causa un consumo energetico maggiore.

### Formato orologio

È possibile visualizzare l'ora nel formato 24 o 12 h (24 h o 12 h).

## Impostare

Impostare le ore e i minuti.



In caso di interruzione dell'erogazione elettrica, l'orologio continua a funzionare correttamente. L'ora viene memorizzata per ca. 150 ore.

Se il forno a vapore è collegato a una rete WLAN e ci si è registrati nell'app Miele, l'ora viene sincronizzata nell'app Miele in base alle impostazioni della posizione.

## Data

Impostare la data.



## Luce forno

- On  
L'illuminazione del forno a vapore è attiva per l'intera durata del procedimento di cottura.
- "On" per 15 secondi  
L'illuminazione del vano cottura si spegne dopo 15 secondi durante un procedimento di cottura. Selezionando il sensore  l'illuminazione del vano cottura si riaccende per 15 secondi.
- Off  
L'illuminazione del vano cottura è spenta. Selezionando il sensore  l'illuminazione del vano cottura si accende per 15 secondi.

## Display

### Luminosità

La luminosità del display è rappresentata mediante una barra a segmenti.

-   
luminosità massima
-   
luminosità minima

### QuickTouch

Scegliere come devono reagire i tasti sensore quando il forno a vapore è spento:

- On  
Se è stata inoltre selezionata l'impostazione Orologio | Visualizzazione on/off | On o Spegnimento notturno i tasti sensore reagiscono anche quando il forno a vapore è spento. Questa impostazione causa un consumo energetico maggiore.
- Off  
Indipendentemente dall'impostazione Orologio | Visualizzazione on/off i tasti sensore reagiscono solo quando il forno a vapore è acceso nonché un tempo stabilito dopo lo spegnimento del forno.

# Impostazioni

---

## Volume

### Segnali acustici

Se i segnali acustici sono attivi, un segnale acustico suona al raggiungimento della temperatura impostata e al termine di una durata impostata.

### Melodie

Al termine di un procedimento si attiva più volte una melodia a intervalli regolari. Il volume di questa melodia è rappresentato da una barra a segmenti.

- ■■■■■■■■  
volume massimo
- □□□□□□  
la melodia è spenta

### Tono singolo

Al termine di un procedimento si attiva un segnale costante per un determinato lasso di tempo.

L'altezza di questo suono è rappresentata da una barra a segmenti.

- ■■■■■■■■■■■■■■■■■■■■  
altezza massima del suono
- □□□□□□□□□□□□□□  
altezza minima del suono

### Acustica tasti

Il volume dell'acustica tasti, che si sente ogni volta che si seleziona un sensore, viene visualizzato da una barra a segmenti.

- ■■■■■■■■  
volume massimo
- □□□□□□  
l'acustica tasti è disattivata

### Melodia

È possibile spegnere o accendere la melodia che si attiva quando si preme il tasto On/Off .

## Unità di misura

### Peso

È possibile impostare il peso degli alimenti nei programmi automatici in grammi (g), libbre/oncia (lb/oz) o libbre (lb).

### Temperatura

È possibile impostare la temperatura in gradi Celsius (°C) o gradi Fahrenheit (°F).

### MW-Quick (microonde)

Per l'avvio rapido delle microonde sono preimpostate una potenza microonde di 600 W e una durata di cottura di 1 minuto.

- Potenza  
È possibile impostare una potenza microonde di 80 W, 150 W, 300 W, 450 W, 600 W, 850 W o 1.000 W.
- Durata cottura  
La durata di cottura massima impostabile dipende dalla potenza microonde selezionata:  
80–300 W: massimo 10 minuti  
450–1.000 W: massimo 5 minuti

### Popcorn

Per l'avvio rapido delle microonde per preparare popcorn sono preimpostate una potenza di 850 W e una durata di cottura di 2:50 minuti. Questo corrisponde alle indicazioni della maggior parte dei produttori per preparare i popcorn al microonde.

È possibile impostare una durata di cottura di massimo 4 minuti.

La potenza delle microonde è fissa e non può essere modificata.

## Mantenere al caldo

Con la funzione *Tenere in caldo* è possibile mantenere al caldo la pietanza al termine del procedimento di cottura. La pietanza viene mantenuta al caldo per max. 15 minuti a una temperatura preimpostata oppure con la potenza microonde. Aprendo lo sportello o sfiorando i sensori si può interrompere la fase di mantenimento del calore.

Tenere presente che gli alimenti delicati, in particolare il pesce, continuano a cuocere a questa temperatura.

## Cottura al vapore

- On  
La funzione *Tenere in caldo* è attiva. Se si cuoce a una temperatura di almeno 80 °C circa, questa funzione si attiva dopo circa 5 minuti. La pietanza viene mantenuta al caldo a una temperatura di 70 °C.
- Off  
La funzione *Tenere in caldo* è disattivata.

## Microonde

- On  
La funzione *Tenere in caldo* è attiva. Se si cuoce con una potenza microonde di almeno 450 W e una durata di cottura di almeno 10 minuti, questa funzione si attiva dopo circa 5 minuti. La pietanza viene mantenuta al caldo con una potenza microonde di 150 W.
- Off  
La funzione *Tenere in caldo* è disattivata.

## Riduzione del vapore

- On  
Se la cottura è stata svolta a una temperatura di almeno 80 °C, poco prima della fine della cottura lo sportello si apre automaticamente un po'. La funzione fa in modo che al momento dell'apertura dello sportello non fuoriesca così tanto vapore. Lo sportello si richiude automaticamente.
- Off  
Se la riduzione del vapore è disattivata, si spegne in automatico anche la funzione *Tenere in caldo*. Se la riduzione del vapore disattivata, aprendo lo sportello fuoriesce molto vapore.

# Impostazioni

---

## Temperature proposte

Si consiglia di modificare le temperature proposte se per cuocere si usano frequentemente altre gradazioni.

Appena si visualizza la voce del menù appare un elenco delle modalità di cottura.



- Selezionare la modalità di cottura desiderata.

Appare la temperatura proposta e contemporaneamente vengono evidenziate le temperature nei limiti delle quali è possibile apportare modifiche.



- Modificare la temperatura proposta.
- Confermare con *OK*.

## Potenze proposte

Si consiglia di modificare le potenze proposte se per cuocere si usano frequentemente potenze microonde diverse.

Si possono modificare le potenze proposte per la modalità di cottura Microonde  e per la modalità combinata di cottura al vapore e microonde Cottura rapida .

Appena si visualizza la voce del menù appare l'elenco delle modalità di cottura con le rispettive potenze proposte.

- Microonde :  
80 W, 150 W, 300 W, 450 W,  
600 W, 850 W, 1'000 W
- Cottura rapida :  
80 W, 150 W, 300 W

- Selezionare la modalità di cottura desiderata.
- Modificare la potenza proposta.
- Confermare con *OK*.

## Durezza dell'acqua

Affinché il forno a vapore funzioni correttamente e venga decalcificato al momento giusto è necessario impostare la durezza dell'acqua locale. Maggiore la durezza dell'acqua, maggiore la frequenza di decalcificazione del forno a vapore. L'azienda idrica competente può fornire informazioni sulla durezza dell'acqua potabile presente in loco.

Se si impiega acqua in bottiglia, ad es. acqua minerale, utilizzare acqua potabile senza aggiunta di anidride carbonica. Effettuare l'impostazione in base al contenuto di calcio. Il contenuto di calcio è riportato sull'etichetta della bottiglia in mg/l Ca<sup>2+</sup> o ppm (mg Ca<sup>2+</sup>/l).

È possibile impostare un grado di durezza compreso fra 1 °dH/2 °fH e 70 °dH/125 °fH. Di serie è preimpostato il grado di durezza 21 °dH/38 °fH.

- Impostare la durezza dell'acqua locale.
- Confermare con *OK*.

Durezza dell'acqua		Contenuto di calcio mg/l Ca <sup>2+</sup> o ppm (mg Ca <sup>2+</sup> /l)	Impostazione
°dH	°fH		
1	2	7	1
2	4	14	2
3	5	21	3
4	7	29	4
5	9	36	5
6	11	43	6
7	13	50	7
8	14	57	8
9	16	64	9
10	19	71	10
11	20	79	11

Durezza dell'acqua		Contenuto di calcio mg/l Ca <sup>2+</sup> o ppm (mg Ca <sup>2+</sup> /l)	Impostazione
°dH	°fH		
12	22	86	12
13	23	93	13
14	25	100	14
15	27	107	15
16	29	114	16
17	31	121	17
18	32	129	18
19	34	136	19
20	36	143	20
21	38	150	21
22	40	157	22
23	41	164	23
24	43	171	24
25	45	179	25
26	47	186	26
27	49	193	27
28	50	200	28
29	52	207	29
30	54	214	30
31	56	221	31
32	58	229	32
33	59	236	33
34	61	243	34
35	63	250	35
36	65	257	36
37-45	66-80	258-321	37-45
46-60	82-107	322-429	46-60
61-70	109-125	430-500	61-70

# Impostazioni

## Sicurezza

### Blocco tasti

Il blocco tasti evita di terminare o modificare inavvertitamente un procedimento di cottura. Se è attivato il blocco tasti, tutti i sensori e i campi sul display vengono bloccati alcuni secondi dopo l'avvio di un procedimento di cottura, ad eccezione del tasto On/Off .

- On  
Il blocco tasti è attivato. Sfiocare il sensore *OK* per almeno 6 secondi per disattivare il blocco tasti per un breve periodo.
- Off  
Il blocco tasti è disattivato. Tutti i tasti sensore reagiscono subito alla selezione.

### Blocco accensione

Il blocco accensione impedisce di accendere inavvertitamente il forno a vapore.

Con il blocco accensione attivato è possibile impostare subito un timer e usare la funzione MobileStart.

Anche se l'erogazione elettrica viene interrotta, il blocco accensione rimane attivo.

- On  
Il blocco accensione è attivato. Prima di poter utilizzare il forno a vapore, sfiorare il sensore *OK* per almeno 6 secondi.
- Off  
Il blocco accensione è disattivato. È possibile usare il forno a vapore come di consueto.

## Miele@home

Il forno a vapore fa parte degli elettrodomestici predisposti per Miele@home. Il forno a vapore è dotato di serie di un modulo di comunicazione WLAN ed è adatto alla comunicazione wireless.

Vi sono più possibilità per collegare il forno a vapore alla rete WLAN. Si consiglia di collegare il forno a vapore a una rete WLAN tramite l'app Miele oppure WPS.

- Attivare  
Questa impostazione è visibile solo se Miele@home è disattivata. La funzione WLAN viene riattivata.
- Disattivare  
Questa impostazione è visibile solo se Miele@home è attivata. Miele@home resta impostata, mentre la funzione WLAN viene disattivata.
- Stato di connessione  
Questa impostazione è visibile solo se Miele@home è attivata. Sul display compaiono informazioni come qualità di ricezione WLAN, nome della rete e indirizzo IP.
- Impostare nuovamente  
Questa impostazione è visibile solo se è configurata una rete WLAN. Resetare le impostazioni di rete ed effettuare subito una nuova connessione di rete.

## - Resettare

Questa impostazione è visibile solo se è configurata una rete WLAN. La funzione WLAN viene disattivata e la connessione alla rete WLAN viene ripristinata all'impostazione di serie. È necessario riconfigurare la connessione alla rete WLAN per poter utilizzare Miele@home.

Resettare le impostazioni di rete quando si smaltisce il forno a vapore, lo si vende o si mette in funzione un forno a vapore usato. Solo in questo modo è garantito che tutti i dati personali siano stati rimossi e che il proprietario precedente non possa più accedere al forno a vapore.

## - Installare

Questa impostazione è visibile solo se non è stata ancora stabilita una connessione alla rete WLAN. È necessario riconfigurare la connessione alla rete WLAN per poter utilizzare Miele@home.

## Eseguire Scan & Connect

Il primo avvio è stato eseguito senza configurare Miele@home.

### ■ Scansionare il QR Code.

Se è stata installata l'app Miele e si possiede un account, si accede direttamente alla connessione in rete.

Se l'app Miele non è ancora stata installata, si apre il collegamento ad Apple App Store® o Google Play Store™.

### ■ Installare l'app Miele e configurare un account.

### ■ Scansionare nuovamente il QR Code.

L'app Miele accompagna l'utente nella configurazione.



# Impostazioni

## Comando remoto

Se è stata installata l'app Miele su un dispositivo mobile, si dispone del sistema Miele@home ed è stato attivato il comando da remoto (On), è possibile utilizzare la funzione MobileStart e ad es. visualizzare le indicazioni relative ai procedimenti di cottura in corso nel forno a vapore oppure terminare il procedimento di cottura in corso.

Nel modo stand-by in rete il forno a vapore necessita di max. 2 W.

### Attivare MobileStart

- Selezionare il sensore  per attivare MobileStart.

Il sensore  si accende. È possibile comandare da remoto il forno a vapore tramite l'app Miele.

I comandi diretti sul forno a vapore hanno la precedenza sul comando remoto tramite app.

È possibile usare MobileStart finché è acceso il sensore .

## Remote update

La voce menù Remote update viene visualizzata ed è selezionabile solo se i presupposti per l'utilizzo di Miele@home sono soddisfatti (v. capitolo "Messa in funzione", paragrafo "Miele@home").

Tramite RemoteUpdate è possibile aggiornare il software del forno a vapore. Se è disponibile un aggiornamento per il forno a vapore, questo viene scaricato in automatico dall'apparecchio. L'installazione di un aggiornamento non avviene in automatico, ma deve essere avviata manualmente dall'utente.

Se non si installa un aggiornamento, è possibile utilizzare il forno a vapore come di consueto. Miele consiglia tuttavia di installare gli aggiornamenti.

### Attivazione/disattivazione

RemoteUpdate è attivato di serie. Un aggiornamento disponibile viene scaricato in automatico e deve essere avviato manualmente dall'utente.

Disattivare RemoteUpdate se si desidera che gli aggiornamenti non vengano scaricati automaticamente.

### Avvio di RemoteUpdate

Le informazioni relative al contenuto di un aggiornamento sono integrate nella app Miele.

Se è disponibile un aggiornamento, sul display del forno a vapore viene visualizzata una segnalazione.

È possibile installare l'aggiornamento subito o posticiparlo a un momento successivo. La richiesta compare quando si riaccende il forno.

Se non si desidera installare l'aggiornamento, disattivare RemoteUpdate.

L'aggiornamento può richiedere alcuni minuti.

Durante il RemoteUpdate prestare attenzione a quanto segue:

- Se non compare alcuna segnalazione non è disponibile alcun aggiornamento.
- Non è possibile annullare un aggiornamento installato.
- Non spegnere il forno a vapore durante l'aggiornamento. Altrimenti l'aggiornamento verrà interrotto e non installato.

- Alcuni aggiornamenti del software possono essere eseguiti solo dall'assistenza tecnica Miele.

## Versione software

La versione del software è predisposta per l'assistenza tecnica Miele. Queste informazioni non sono necessarie per l'uso domestico.

## Rivenditore

Questa funzione consente di presentare ai rivenditori specializzati il forno a vapore senza riscaldamento. Per un uso domestico tale funzione non ha alcun utilizzo.

## Modalità fiera

Se si accende il forno a vapore con la modalità fiera attiva, appare la segnalazione Modalità fiera attivata. L'elettrodomestico non riscalda.

- On  
La modalità fiera viene attivata se si sfiora il sensore *OK* per almeno 4 secondi.
- Off  
La modalità fiera viene disattivata se si sfiora il sensore *OK* per almeno 4 secondi. È possibile usare il forno a vapore come di consueto.











## Impostazioni di serie

- Impostazioni apparecchio  
Tutte le impostazioni vengono ripristinate alle impostazioni di serie.
- Programmi individuali  
Tutti i programmi individuali vengono cancellati.
- Potenze proposte  
Le potenze microonde modificate vengono ripristinate all'impostazione di serie.
- Temperature proposte  
Le temperature proposte e modificate vengono ripristinate alle impostazioni di serie.

## Ore di esercizio

Selezionando Altri/e  | Ore di esercizio è possibile visualizzare il numero totale delle ore di funzionamento del forno a vapore.

## Menù principale e menù secondari

Menù	Valore proposto	Area
Modalità di cottura		
Cottura a vapore 	100 °C	40–100 °C
Microonde 	1000 W	80–1000 W
Cottura rapida 	300 W 100 °C	80–300 W 80–100 °C
Sous-vide 	65 °C	45–90 °C
Programmi personalizzati 		
Riscaldare 		
Cottura a vapore	100 °C	80–100 °C
Microonde	450 W	450–1000 W
Scongelare 		
Cottura a vapore	60 °C	50–60 °C
Microonde	150 W	80–150 W
Popcorn 		
Programmi automatici 		
Altri/e 		
Scottare	–	–
Cottura di menù	–	–
Conservazione	90 °C	80–100 °C
Sterilizzare le stoviglie	–	–
Lievitazione impasto	–	–
Cottura a vapore Eco	100 °C	40–100 °C
Manutenzione e pulizia		
Decalcificazione		
Ammollo		
Impostazioni 		
Ore di esercizio		

## Uso semplice

Il forno a vapore si può danneggiare se nella modalità Microonde  si introducono stoviglie con le pietanze direttamente sul fondo del vano cottura.

Con la modalità Microonde  introdurre la leccarda in vetro al ripiano 1 e disporre le stoviglie **sempre** sulla leccarda in vetro.

- Accendere il forno a vapore.

Appare il menù principale.

- Se si desidera cuocere in una modalità con vapore, riempire il serbatoio dell'acqua e inserirlo.

L'acqua distillata o gassata e altri liquidi possono danneggiare il forno a vapore.

Utilizzare **esclusivamente acqua potabile pulita e fredda** (temperatura inferiore a 20 °C).

- Introdurre la pietanza nel vano cottura.
- Selezionare la modalità di cottura desiderata.

Compare la modalità. A seconda della modalità di cottura selezionata compaiono in sequenza la potenza proposta, la temperatura proposta e la durata di cottura.

- Modificare i valori proposti per il procedimento di cottura e impostare la durata, se necessario.

I valori proposti possono essere successivamente modificati tramite il sensore .

- Confermare ogni immissione con *OK*. Con la conferma della temperatura si avvia il procedimento di cottura nelle modalità **senza** microonde.

Nelle modalità **con** microonde compare un riepilogo delle impostazioni e *Avvio* è evidenziato su sfondo chiaro.

- Avviare il procedimento di cottura nelle modalità **con** microonde sfiorando il sensore *OK*.

In tutte le modalità compaiono i valori impostati e viene eseguito il procedimento di cottura.

Se è stata impostata una temperatura, è possibile seguirne il suo aumento. Al primo raggiungimento della temperatura selezionata si attiva un segnale acustico.

La produzione di microonde si interrompe non appena si arresta il procedimento di cottura o si apre lo sportello. Si può proseguire il procedimento di cottura con il sensore *OK*.

- Al termine del procedimento di cottura, selezionare il sensore della modalità scelta per terminare la cottura.

 Pericolo di ferirsi con il vapore caldo.

Aperto lo sportello durante un procedimento di cottura con vapore, è possibile che fuoriesca vapore molto caldo. Con il vapore è possibile bruciarsi.

Fare un passo indietro e attendere fino a quando il vapore caldo si è volatilizzato.

- Estrarre le pietanze dal vano.
- Spegner il forno a vapore.

# Uso

## Pulire il forno a vapore

 Pericolo di ferirsi a causa dell'acqua molto calda.

Al termine di un procedimento di cottura con vapore, nel serbatoio dell'acqua può trovarsi ancora acqua residua calda con la quale ci si può bruciare.

Quando si estrae e si sposta il serbatoio dell'acqua fare attenzione che non si capovolga.

- Estrarre il serbatoio dell'acqua.
- Rimuovere la protezione trabocco e vuotare il serbatoio dell'acqua.
- Pulire e asciugare l'intero forno a vapore dopo ogni uso come descritto nel capitolo "Manutenzione e pulizia".

Accertarsi che la protezione trabocco si agganci correttamente quando la si applica.

- Chiudere lo sportello solo quando il vano cottura è completamente asciutto.

## Aggiungere acqua

Se viene a mancare l'acqua durante il procedimento di cottura, si attiva un segnale acustico e appare l'indicazione di aggiungere acqua.

- Estrarre il serbatoio dell'acqua e riempirlo d'acqua.
- Inserire il serbatoio dell'acqua.

Il procedimento di cottura prosegue.

## Modificare i valori e le impostazioni per un procedimento di cottura

Non appena è in corso un procedimento di cottura, a seconda della modalità è possibile modificare i valori o le impostazioni per questo procedimento tramite il sensore .

- Selezionare il sensore .

A seconda della modalità di cottura possono comparire le seguenti impostazioni:



- Temperatura
- Potenza
- Durata cottura

## Modificare valori e impostazioni

- Selezionare il valore desiderato o l'impostazione desiderata e confermare con *OK*.
- Modificare il valore o l'impostazione e confermare con *OK*.

Il procedimento di cottura continua con i valori e le impostazioni modificati.



## Modificare la temperatura



La temperatura proposta può essere impostata in modo permanente secondo le abitudini individuali tramite Altri/  | Impostazioni  | Temperature proposte.

- Selezionare il sensore .
- Selezionare Temperatura e confermare con *OK*.
- Modificare la temperatura dovuta utilizzando l'area di navigazione.
- Confermare con *OK*.

Il procedimento di cottura prosegue con la temperatura dovuta modificata.

## Modificare la potenza microonde

Si può modificare la potenza microonde nella modalità Microonde  e nella modalità Cottura rapida .

La potenza proposta può essere impostata in modo permanente secondo le abitudini individuali tramite Altri/e  | Impostazioni  | Potenze proposte.

- Selezionare il sensore .
- Selezionare Potenza e confermare con *OK*.
- Modificare la potenza microonde utilizzando l'area di navigazione.

A seconda della modalità di cottura è possibile impostare le seguenti potenze microonde: 80 W, 150 W, 300 W, 450 W, 600 W, 850 W, 1'000 W.

- Confermare con *OK*.

Avvio è evidenziato su sfondo chiaro.

- Selezionare il sensore *OK*.

Il procedimento di cottura continua con la potenza microonde modificata.

## Impostare le durate di cottura

Il risultato di cottura può essere compromesso se tra l'introduzione degli alimenti da preparare e l'ora di avvio trascorre un lasso di tempo eccessivo. Gli alimenti freschi possono subire una modifica di colore e andare addirittura a male.

Scegliere una durata possibilmente breve fino all'avvio del procedimento di cottura.

Sono state introdotte le pietanze nel vano cottura e sono state selezionate la modalità di cottura e le impostazioni necessarie, come ad es. una temperatura. Con l'immissione di Durata cottura, Fine alle o Avvio alle, tramite il sensore  è possibile avviare oppure avviare e terminare automaticamente il procedimento di cottura.

- Durata cottura  
Si imposta il tempo che occorre per cuocere la pietanza. Al termine di questo tempo, il riscaldamento del vano cottura si spegne in automatico. La durata di cottura massima impostabile dipende dalla modalità selezionata.
- Fine alle  
Si stabilisce il momento in cui un procedimento di cottura deve terminare. Il riscaldamento del vano cottura si spegne in automatico.
- Avvio alle  
Questa funzione compare nel menù solo se è stato impostato Durata cottura o Fine alle. Con Avvio alle si stabilisce il momento in cui un procedimento di cottura deve iniziare. Il riscaldamento del vano cottura si accende in automatico.

## Uso

- Selezionare il sensore ⌚.
- Impostare i tempi desiderati.
- Confermare con *OK*.
- Selezionare il sensore ↶ per tornare al menù della modalità selezionata.

**Suggerimento:** nelle modalità con vapore è possibile impostare la durata di cottura anche direttamente tramite l'area di navigazione.

In un procedimento di cottura con vapore, la durata di cottura inizia a scorrere solo quando è stata raggiunta la temperatura impostata.

Se la cottura si è svolta a una temperatura di almeno 80 °C circa, poco prima della fine del procedimento nel display appare *Riduzione vapore* e lo sportello si apre leggermente in automatico.

- Aspettare finché si spegne *Riduzione vapore* prima di aprire lo sportello ed estrarre la pietanza dal vano cottura.

Un nuovo procedimento di cottura può essere avviato solo quando l'aprisportello automatico è nuovamente nella sua posizione iniziale. Non premerlo manualmente altrimenti lo si danneggia.

### Modificare le durate di cottura impostate

- Selezionare il sensore ⌚.
- Selezionare la durata desiderata.
- Confermare con *OK*.
- Selezionare *Modificare*.

Questa voce del menù non compare se si desidera modificare la durata di cottura nelle modalità **con** microonde, poiché deve essere sempre impostata una durata di cottura.

Il tempo è evidenziato su sfondo chiaro.



- Modificare la durata impostata.
- Confermare con *OK*.
- Selezionare il sensore ↶ per tornare al menù della modalità selezionata.
- Proseguire il procedimento di cottura nelle modalità **con** le microonde con il sensore *OK*.

In caso di interruzione dell'elettricità vengono cancellate tutte le impostazioni.

**Consiglio:** È possibile modificare la durata di cottura anche tramite l'area di navigazione.

## Cancellare le durate di cottura impostate

Nella modalità **con** le microonde è possibile cancellare solo le durate impostate per **Fine alle** e **Avvio alle**. Deve sempre essere impostata una durata di cottura.



- Selezionare il sensore .
- Selezionare la durata desiderata.
- Confermare con **OK**.
- Selezionare **Cancellare**.
- Confermare con **OK**.
- Selezionare il sensore  per tornare al menù della modalità selezionata.

Se in una modalità di cottura **senza** microonde si cancella **Durata cottura**, si cancellano anche le durate impostate per **Fine alle** e **Avvio alle**.

Se si cancella **Fine alle** o **Avvio alle**, il procedimento di cottura si avvia con la durata di cottura impostata.

**Consiglio:** Nelle modalità di cottura con vapore è possibile cancellare la durata di cottura anche tramite l'area di navigazione.

## Interrompere il procedimento di cottura nelle modalità con microonde

Si può interrompere un procedimento di cottura nella modalità di cottura **Microonde**  e **Cottura rapida**  e fermare la durata di cottura.

Mentre scorre la durata di cottura, **Stop** è evidenziato su sfondo chiaro.

- Selezionare il sensore **OK**.

Il procedimento di cottura viene interrotto e la durata fermata.

**Avvio** è evidenziato su sfondo chiaro.

- Selezionare il sensore **OK**.

Prosegue il procedimento di cottura e la durata continua a scorrere.

## Interrompere il procedimento di cottura nelle modalità con microonde

Se si apre lo sportello si interrompe il procedimento di cottura nelle modalità con vapore. Il riscaldamento del vano cottura si spegne. Le durate di cottura impostate vengono salvate.

 Pericolo di ferirsi con il vapore caldo.

Aperto lo sportello è possibile che fuoriesca del vapore molto caldo. Con il vapore è possibile bruciarsi.

Fare un passo indietro e attendere fino a quando il vapore caldo si è volatilizzato.

 Pericolo di ferirsi con le superfici calde e le pietanze calde.

Il forno a vapore diventa caldo durante il funzionamento. È possibile scottarsi con il vano cottura, le griglie di supporto, gli accessori e le pietanze.

Si consiglia quindi di usare presine per introdurre o togliere pietanze calde e quando è necessario intervenire all'interno del vano cottura caldo.

Quando si introducono e si prelevano i recipienti di cottura, fare attenzione che le pietanze calde non trabocchino.

Chiudendo lo sportello, il procedimento di cottura riprende.

Dopo la chiusura dello sportello la pressione viene compensata e si può sentire un fischio.

Inizialmente il riscaldamento viene riavviato e viene visualizzata la temperatura crescente nel vano cottura. Quando la temperatura impostata è stata raggiunta, inizia a scorrere la durata.

Il procedimento di cottura viene terminato in anticipo aprendo lo sportello negli ultimi minuti di cottura.

### Interrompere il procedimento di cottura

Si interrompe un procedimento di cottura tramite il sensore illuminato in arancione della modalità di cottura o tramite il sensore ↵.

Disattivare in seguito il riscaldamento del vano cottura e l'illuminazione. Le durate impostate vengono cancellate.

Tramite il sensore della modalità selezionata si torna quindi al menù principale.

### Interrompere un procedimento di cottura senza durata impostata

- Selezionare il sensore della modalità selezionata.

Appare il menù principale.

- **Oppure:** selezionare il sensore ↵.
- Selezionare Interrompere procedimento.
- Confermare con *OK*.

### Interrompere un procedimento di cottura con durata impostata

- Selezionare il sensore della modalità selezionata.

Appare Interrompere procedim.?

- Selezionare *Sì*.
- Confermare con *OK*.
- **Oppure:** selezionare il sensore ↵.
- Selezionare Interrompere procedimento.
- Confermare con *OK*.
- Selezionare *Sì*.
- Confermare con *OK*.

## MW-Quick (microonde) e Popcorn

Queste funzioni possono essere utilizzate solo se non è in corso un altro procedimento di cottura.

Utilizzare sempre la leccarda in vetro.

### MW-Quick (microonde)

Se si seleziona il sensore , il forno a microonde si avvia con potenza microonde e durata di cottura determinate, ad es. per riscaldare i liquidi.

Sono preimpostate la potenza microonde di 600 W e una durata di cottura di 1 minuto.

È possibile modificare la durata di cottura e la potenza microonde. La durata massima impostabile dipende dalla potenza microonde selezionata (v. capitolo "Impostazioni", voce "MW-Quick (microonde)").

#### ■ Selezionare il sensore .

Mediante selezione multipla è possibile aumentare la durata di cottura gradualmente.

Compare la durata che scorre.

È possibile interrompere e proseguire il procedimento di cottura in qualsiasi momento con il sensore *OK* oppure interromperlo con il sensore .

Al termine del procedimento di cottura compare *Fine* e si attiva un segnale acustico.

#### ■ Selezionare il sensore .

Appare il menù principale.

### Popcorn

Selezionando il sensore , si avvia il forno a microonde con potenza e durata di cottura determinate.

Sono preimpostate una potenza microonde di 850 W e una durata di cottura di 2:50 minuti. Questo corrisponde alle indicazioni della maggior parte dei produttori per preparare i popcorn al microonde.

È possibile impostare una durata di cottura di massimo 4 minuti. La potenza microonde è fissa e non può essere modificata (v. capitolo "Impostazioni", voce "Popcorn").

Attenersi alle indicazioni sulla durata di cottura del rispettivo produttore riportate sulla confezione. Modificare eventualmente la durata preimpostata.

#### ■ Selezionare il sensore .

Compare la durata che scorre.

È possibile interrompere e proseguire il procedimento di cottura in qualsiasi momento con il sensore *OK* oppure interromperlo con il sensore .

Contenitori monouso in carta o in altri materiali infiammabili possono incendiarsi e danneggiare il forno a vapore.

Non lasciare il forno a vapore incustodito durante il procedimento di cottura e attenersi alle indicazioni sulla confezione.

Al termine del procedimento di cottura compare *Fine* e si attiva un segnale acustico.

#### ■ Selezionare il sensore .

Appare il menù principale.

## Uso

---

### Scongelare e riscaldare con le microonde

Per scongelare e riscaldare gli alimenti si consiglia in generale di impostare quanto segue:

 [W]	Scongelare
80	Alimenti molto delicati: burro, torta alla panna, formaggio
150	Tutti gli altri alimenti
Riscaldare	
450	Alimenti per neonati e bambini
600	Diversi alimenti, surgelati già pronti che non devono risultare gratinati
850	
1'000	Bevande

 Potenza microonde

Il tempo necessario dipende dalle caratteristiche, dalla quantità e dalla temperatura di partenza degli alimenti. I tempi sono indicati nelle tabelle alle pagine seguenti.

## Scongelare

Se le pietanze si scongelano in modo delicato, vitamine e sostanze nutritive rimangono preservate.

 Pericolo di infezioni a causa della formazione di germi.

I germi come per es. la salmonella possono causare gravi intossicazioni alimentari.

Quando si scongelano pesce e carne (in particolare pollame) prestare molta attenzione alla pulizia.

Non riutilizzare il liquido derivante dallo scongelamento.

Al termine del tempo di compensazione procedere subito con la preparazione degli alimenti.

## Suggerimenti

- Togliere gli alimenti dalla confezione e metterli sulla leccarda in vetro per scongelarli. In caso di elevate quantità di alimenti, sistemare i surgelati in un recipiente adatto alle microonde e posizionarlo sulla leccarda in vetro.
- È possibile scongelare e riscaldare pietanze pronte surgelate. Attenersi alle indicazioni riportate sulla confezione.

## Scongelare gli alimenti

Utilizzare recipienti di cottura indicati per le microonde.

- Collocare gli alimenti da scongelare sulla leccarda in vetro nel ripiano 1.
- Eventualmente coprirli.
- Selezionare Scongelare .
- Selezionare Microonde e confermare con *OK*.

- Se necessario, modificare la potenza proposta e confermare con *OK*.
- Modificare la durata di scongelamento se necessario e confermare con *OK*.

Avvio è evidenziato su sfondo chiaro.

- Avviare il procedimento con il sensore *OK*.
- Durante lo scongelamento: mescolare, girare o riposizionare gli alimenti. Mescolare gli alimenti dal bordo esterno verso il centro, dato che all'esterno si riscaldano più velocemente.

Si definiscono tempi di compensazione i tempi di riposo, durante i quali il calore si distribuisce uniformemente nell'alimento.

- Dopo la fase di scongelamento, lasciare per alcuni minuti gli alimenti a temperatura ambiente affinché la temperatura vi si distribuisca uniformemente.

## Impostazioni alternative

Microonde 

Potenza microonde: v. tabella

Durata di scongelamento: v. tabella

Tempo di compensazione: v. tabella

## Indicazioni sulla tabella



Attenersi alla potenza delle microonde indicata, alla durata e ai tempi di compensazione. Vengono presi in considerazione la consistenza, la quantità e la temperatura iniziale degli alimenti.



## Selezionare le durate

- In generale, impostare la durata media.

# Uso

## Scongelare in modalità Microonde

Surgelati	Quantità	 [W]	 [min]	 [min]	Mescolare/ girare/ riposizionare	Copertu- ra
<b>Latticini</b>						
Panna	250 ml	80	14	10–15	ogni 5 minuti	sì
Burro	250 g	80	12–14	5–10	a metà della durata	sì
Formaggio a fette	250 g	80	6–7	10–15; disporre il formaggio a fette a ven- taglio	dopo 3 minuti	no
Latte	500 ml	150	22–23	5–10	2 volte rispettivamente dopo 7 minuti	sì
<b>Dolci/Prodotti da forno</b>						
Cake (1 fetta)	100 g	150	1–2	5–10	–	sì
Cake (1 fetta)	300 g	150	3–4	10–15	a metà della durata	sì
Torta di frutta (3 fette)	3 x 100 g	150	9–10	10–15	dopo 5 minuti	sì
Torta al burro (3 fette)	3 x 100 g	150	5–6	10–15	a metà della durata	sì
Torta alla panna/ crema (1 fetta)	100 g	80	3–4	10–15	–	sì
Torta alla panna/ crema (3 fette)	3 x 100 g	80	5,5–6,5	10–15	a metà della durata	sì
Panini (4 pezzi)	4 x circa 50 g	150	4–5	5–10	a metà della durata	no
<b>Frutta</b>						
Fragole, lamponi	150 g	80	11–12	5–10	a metà della durata	sì
Ribes	250 g	80	13–14	5–10	a metà della durata	sì
Prugne	500 g	150	13–15	5–10	a metà della durata	sì

Surgelati	Quantità	 [W]	 [min]	 [min]	Mescolare/ girare/ riposizionare	Copertura
<b>Carne</b>						
Macinato di manzo	500 g	150 + 80	8–9 + 17–19	10–15	2 volte rispettivamente dopo 10 minuti	no
Pollo	1'000 g	150	25–28	10–15	ogni 10 minuti	no
<b>Verdura</b>						
Piselli	250 g	150	9–10	5–10	a metà della durata	sì
Asparagi	250 g	150	11–12	5–10	dopo 5 minuti	sì
Fagioli	500 g	150	16–17	5–10	2 volte rispettivamente dopo 5 minuti	sì
Cavolo rosso (porzionabile)	500 g	150	18–19	5–10	2 volte rispettivamente dopo 5 minuti	sì
Spinaci (porzionabili)	300 g	150	14–15	10–15	2 volte rispettivamente dopo 5 minuti	sì

 Potenza microonde,  Tempo di scongelamento,  Tempo di compensazione

# Uso

## Riscaldare

Leggere assolutamente il capitolo “Consigli e avvertenze”, voce “Uso corretto”.

 Pericolo di ferimento a causa degli alimenti caldi.

Se si riscaldano troppo alimenti per neonati o bambini, questi ultimi possono scottarsi.

Basterà quindi attivare una durata di 60–70 secondi al massimo con una potenza di 450 Watt.

Dopo averla riscaldata, mescolare oppure agitare bene la pappa per bebè e bambini e poi assaggiarla per evitare che il bambino si scotti.

 Pericolo di ferirsi a causa della sovrappressione in contenitori o bottiglie chiusi.

Nei contenitori o nelle bottiglie chiusi nel corso del riscaldamento può generarsi pressione che può causare esplosioni.

Non riscaldare mai alimenti o liquidi in recipienti chiusi oppure bottiglie. Prima aprire i contenitori e togliere sempre il tappo e la tettarella dei biberon.

Pericolo di ferirsi con i liquidi caldi.

Durante la cottura, soprattutto nel corso del successivo riscaldamento di liquidi nella modalità Microonde , è possibile che la temperatura di ebollizione venga raggiunta ma che non appaiano le tipiche bollicine di vapore. Il liquido non bolle uniformemente.

Questo ritardo nella formazione delle bollicine può causare un trabocco dei liquidi simile a un'esplosione, cosicché quando si estrae il recipiente ci si può bruciare con il liquido caldo. In determinate circostanze la pressione può essere così forte che lo sportello si apre da sé.

Mescolare il liquido prima del riscaldamento o della cottura.

Dopo il riscaldamento attendere almeno 20 secondi prima di estrarre il recipiente dal vano cottura.

Inoltre durante il riscaldamento è possibile inserire un'asticella di vetro o un oggetto simile nel recipiente.

## Suggerimenti

- Coprire sempre il recipiente, tranne nel caso in cui si riscaldano bevande e pietanze impanate.
- Tenere presente che gli alimenti con temperatura iniziale di circa 5 °C (temperatura frigorifero) richiedono una durata maggiore per riscaldarsi, rispetto agli alimenti a temperatura ambiente.
- In caso di dubbi sul sufficiente grado di riscaldamento degli alimenti, prolungare brevemente la durata.
- È possibile scongelare e riscaldare pietanze pronte surgelate. Attenersi alle indicazioni riportate sulla confezione.

## Riscaldare gli alimenti

Utilizzare recipienti di cottura indicati per le microonde.

- Disporre gli alimenti da riscaldare sulla leccarda in vetro nel ripiano 1.
- Coprire eventualmente gli alimenti.
- Selezionare Riscaldare .
- Selezionare Microonde e confermare con *OK*.
- Se necessario, modificare la potenza proposta e confermare con *OK*.
- Se necessario, modificare la durata e confermare con *OK*.

Avvio è evidenziato su sfondo chiaro.

- Avviare il procedimento con il sensore *OK*.
- Durante il riscaldamento: mescolare, girare o riposizionare gli alimenti. Mescolare gli alimenti dal bordo esterno verso il centro, dato che all'esterno si riscaldano più velocemente.

 Pericolo di ustionarsi a causa delle superfici molto calde.

Il forno a vapore diventa caldo durante il funzionamento. È quindi possibile scottarsi a contatto con il vano cottura, le griglie di supporto e gli accessori. Sul lato inferiore delle stoviglie si possono formare delle goccioline di acqua.

Indossare i guanti da cucina quando si opera nel vano cottura molto caldo o quando si estraiono le stoviglie.

Si definiscono tempi di compensazione i tempi di riposo, durante i quali il calore si distribuisce uniformemente nell'alimento.

- Dopo la fase di riscaldamento lasciare gli alimenti per alcuni minuti a temperatura ambiente affinché la temperatura vi si distribuisca uniformemente.

## Impostazioni alternative

Microonde 

Potenza microonde: v. tabella

Durata: v. tabella

Tempo di compensazione: v. tabella

## Indicazioni sulla tabella



Attenersi alla potenza delle microonde indicata, alla durata e ai tempi di compensazione. Vengono presi in considerazione la consistenza, la quantità e la temperatura iniziale degli alimenti.



## Selezionare le durate

- In generale, impostare la durata media.

# Uso

## Riscaldare in modalità Microonde

Alimenti	Quantità	 [W]	 [min:s]	 [min]	Mescolare/ girare/ riposizionare	Copertura
<b>Bevande<sup>1</sup></b>						
Caffè, temperatura per berlo 60–65 °C	1 tazza (200 ml)	1'000	1:10–1:20	–	prima della fase di riscaldamento	no
Latte, temperatura per berlo 60–65 °C	1 bicchiere (200 ml)	1'000	1:20–1:30	–	prima della fase di riscaldamento	no
Portare a ebollizione l'acqua	1 tazza (125 ml)	1'000	1:40–1:50	–	prima della fase di riscaldamento	no
Biberon (latte)	circa 200 ml	450	1:30–1:40	1	prima della consumazione	no
Vin brûlé, grog, temperatura per berlo 60–65 °C	1 bicchiere (200 ml)	1'000	1:00–1:10	–	prima della fase di riscaldamento	no
<b>Alimenti<sup>2</sup></b>						
Alimenti per bambini (temperatura ambiente)	1 vasetto (190 g)	450	1:00–1:10	1	prima della consumazione	no
Costoletta, arrostita	200 g	600	4:20–4:50	1	a metà della durata	no
Filetto di pesce, arrostito	200 g	600	3:50–4:20	1	a metà della durata	no
Arrosto con salsa	200 g	600	4:50–5:20	1	a metà della durata	sì
Contorni	250 g	600	3:40–4:10	1	a metà della durata	sì
Verdura	250 g	600	3:50–4:20	1	a metà tempo e prima della consumazione	sì
Salsa per l'arrosto	250 g	600	4:10–4:40	1	a metà tempo e prima della consumazione	sì

Alimenti	Quantità	 [W]	 [min:s]	 [min]	Mescolare/ girare/ riposizionare	Copertura
Zuppa/piatto unico	250 g	600	4:00–4:30	1	a metà tempo e prima della consumazione	sì
	500 g	600	7:00–7:30	1	a metà tempo e prima della consumazione	sì

 Potenza microonde,  durata,  tempo di compensazione

- <sup>1</sup> Evitare che si generi l'ebollizione continuando a mescolare il liquido prima che si riscaldi. Dopo il riscaldamento attendere almeno 20 secondi prima di estrarre il recipiente dal vano cottura. Inoltre durante il riscaldamento è possibile inserire un'asticella di vetro o un oggetto simile nel recipiente.
- <sup>2</sup> I tempi sono calcolati per una temperatura di partenza degli alimenti di ca. 5 °C. Per gli alimenti che non vengono conservati in frigorifero si parte da una temperatura ambiente di ca. 20 °C. Riscaldare gli alimenti (ad eccezione della pappa per neonati e salse delicate) a una temperatura di 70–75 °C.

## Timer

### Utilizzare la funzione Timer

Il timer  è utile per controllare un procedimento di cottura separato, ad es. la cottura delle uova.

È inoltre possibile utilizzare il timer anche se sono stati contemporaneamente impostati tempi per l'avvio o il termine di un procedimento di cottura (ad es. per ricordarsi di aggiungere spezie alle pietanze trascorso un lasso di tempo).

- È possibile impostare il timer per massimo 59 minuti e 59 secondi.

### Impostare il timer

Se è stata selezionata l'impostazione Display | QuickTouch | Off, accendere il forno a vapore per impostare il timer. Il timer che scorre compare a forno spento.

Esempio: si desidera cuocere le uova e si imposta un timer pari a 6 minuti e 20 secondi.

- Selezionare il sensore .
- Se nel contempo è in corso un procedimento di cottura, selezionare Timer.

Compare la richiesta Impostare 00:00 Min..

- Con l'area di navigazione impostare 06:20.
- Confermare con *OK*.

Il timer viene memorizzato.

Quando il forno a vapore è spento, anziché l'ora appare  e il timer che scorre in modo decrescente.

Se nel frattempo è in corso un procedimento di cottura, il timer che scorre in modo decrescente e  appaiono in basso.

Se ci si trova in un menù, il timer scorre sullo sfondo.

Al termine del timer lampeggia , il tempo scorre e suona un segnale acustico.

- Selezionare il sensore .
- Confermare con *OK*, se necessario.

I segnali acustico e ottico si spengono.

### Modificare il timer

- Selezionare il sensore .
- Se nel contempo è in corso un procedimento di cottura, selezionare Timer.
- Selezionare Modificare.
- Confermare con *OK*.

Appare il timer.

- Modificare il timer.
- Confermare con *OK*.

Il timer modificato viene memorizzato.

### Cancellare il timer

- Selezionare il sensore .
- Se nel contempo è in corso un procedimento di cottura, selezionare Timer.
- Selezionare Cancellare.
- Confermare con *OK*.

Il timer viene cancellato.

# Nozioni pratiche e importanti sul forno a vapore

Nel capitolo “Nozioni pratiche e importanti” sul forno a vapore sono riportate informazioni di uso generale. Le modalità di cottura di particolari alimenti e/o l'uso specifico di alcune funzioni vengono trattati nei rispettivi capitoli.

## Gli attributi salienti della cottura al vapore

Con la cottura al vapore le vitamine e i sali minerali rimangono pressoché inalterati, in quanto non si disperdono nell'acqua di cottura.

A differenza della cottura convenzionale, quella al vapore conserva in larga misura il sapore genuino degli alimenti. Per questo motivo si consiglia di non salare gli alimenti o di salarli a cottura ultimata. Gli alimenti, inoltre, conservano i loro colori freschi e naturali.

## Recipienti di cottura

### Recipiente di cottura

Il forno a vapore è dotato di recipienti di cottura in acciaio inox. Se lo si desidera, si possono acquistare altri recipienti di diverse dimensioni, provvisti o meno di fori (v. capitolo “Accessori su richiesta”). Così è possibile scegliere il recipiente di cottura più adatto per i diversi alimenti.

Utilizzare possibilmente recipienti di cottura forati. Il vapore può raggiungere così tutte le parti degli alimenti e cuocerli in modo omogeneo.

### Stoviglie proprie

È possibile utilizzare stoviglie proprie. Tenere presente quanto segue:

- Le stoviglie devono essere resistenti al vapore e a temperature fino a 100 °C. Se si desiderano utilizzare stoviglie in plastica, informarsi presso il produttore se sono adatte o meno.
- Le stoviglie spesse, ad es. in porcellana, ceramica o terracotta, sono poco indicate per la cottura al vapore. Le pareti spesse sono cattive conduttrici di calore e aumentano notevolmente la durata di cottura indicata nelle tabelle.
- Posizionare le stoviglie sulla griglia inserita, non sul fondo del vano cottura.
- Tra il bordo superiore delle stoviglie e il soffitto del vano cottura deve esservi una distanza tale da far penetrare sufficiente vapore nel recipiente.

### Leccarda in vetro

Quando si cuoce nei recipienti forati, inserire la leccarda sempre sul ripiano 1. Il liquido che si forma e cola viene così raccolto e si può eliminare facilmente.

La condensa può non evaporare del tutto se la leccarda è situata sul fondo del vano cottura.

Introdurre la leccarda di vetro nel ripiano 1.

# Nozioni pratiche e importanti sul forno a vapore

---

## Ripiano

Per i recipienti di cottura e la griglia è possibile scegliere il ripiano che si desidera oppure anche cuocere contemporaneamente su più ripiani. Il tempo di cottura rimane in ogni caso invariato.

Se per la cottura al vapore si utilizzano contemporaneamente più recipienti di cottura alti, introdurre i recipienti in modo alternato. Lasciare possibilmente un livello libero tra i recipienti di cottura.

Inserire i recipienti di cottura, la griglia e la leccarda in vetro sempre tra le asticelle di un ripiano affinché non possano cadere.

## Alimenti surgelati

Per la cottura di alimenti surgelati, il tempo di riscaldamento è più lungo che per alimenti freschi. Più alimenti surgelati si infornano, più lunga è la fase di riscaldamento.

## Temperatura

Durante la cottura al vapore si raggiungono al massimo 100 °C. A questa temperatura è possibile cuocere quasi tutti gli alimenti. Alcuni alimenti delicati, come ad es. le bacche, devono essere cotti ad una temperatura inferiore per evitare che scoppino. Le relative istruzioni sono contenute nei rispettivi capitoli.

## Durata di cottura

Con la cottura al vapore, la durata di cottura inizia a scorrere solo quando è stata raggiunta la temperatura impostata.

In generale, la durata di cottura al vapore corrisponde a quella per la cottura convenzionale con la pentola. Se la durata di cottura dipende da determinati fattori, le indicazioni specifiche sono contenute nei capitoli seguenti.

La durata di cottura non dipende dalla quantità degli alimenti. La durata di cottura per 1 kg di patate è uguale a quella necessaria per 500 g di patate.

## Cottura con liquidi

Aggiungere liquido solo fino a  $\frac{2}{3}$  di altezza del recipiente per evitare che trabocchi al momento di toglierlo dall'apparecchio.

## Ricette proprie

Gli alimenti e i piatti preparati in padella possono essere anche cotti nel forno a vapore. I tempi di cottura possono essere trasferiti sul forno a vapore. Fare attenzione che con la cottura a vapore le pietanze non rosolano.

## Cottura a vapore Eco

Per cuocere al vapore risparmiando energia si può utilizzare la modalità Cottura a vapore Eco. Questa modalità è adatta soprattutto per cuocere verdure e pesce.

Si consigliano le durate di cottura e le temperature indicate nelle tabelle al capitolo “Cottura al vapore”.

Se necessario, è possibile prolungare la cottura.

Per la preparazione di alimenti ricchi di amido, ad es. patate, riso e pasta, utilizzare preferibilmente la modalità di cottura Cottura a vapore .

## Impostazione

Altri/e  | Cottura a vapore Eco

## Indicazioni relative alle tabelle di cottura

Attenersi ai dati su durate di cottura, temperature ed eventualmente alle indicazioni per la preparazione.

### Selezionare la durata di cottura

Le durate di cottura indicate nelle tabelle sono indicative.

- Selezionare inizialmente la durata più breve. Se necessario si può prolungare la cottura.

# Cottura al vapore

---

## Verdura

### Alimenti freschi

Pulire la verdura come di consueto, ad es. lavarla, mondarla e tagliarla.

### Alimenti surgelati

La verdura surgelata non deve essere scongelata prima della cottura a vapore. Fa eccezione la verdura surgelata a blocchi.

La verdura surgelata e quella fresca possono essere preparate insieme con lo stesso tempo di cottura.

Spezzettare i pezzi surgelati più grossi. Per la durata di cottura consultare la confezione.

### Recipienti di cottura

Alimenti con diametro contenuto (ad es. piselli, asparagi) hanno poco spazio tra loro, quindi il vapore fa più fatica a penetrare. Al fine di garantire un risultato di cottura omogeneo, per questi alimenti scegliere contenitori piatti e riempirli solo fino a circa 3 - 5 cm di altezza. Distribuire le quantità di alimenti più grandi su più contenitori piatti.

Si possono sistemare nello stesso recipiente anche verdure diverse, a patto che abbiano lo stesso tempo di cottura.

Per la verdura che deve essere cotta in un liquido, ad es. il cavolo rosso, utilizzare un recipiente non forato.

## Ripiano

Se si cuociono verdure colorate, ad es. bietole rosse, in recipienti forati, non sistemarvi al di sotto altri alimenti. In tal modo si impediscono alterazioni di colore a causa del liquido che gocciola.

### Durata di cottura

Come per le cotture tradizionali, la durata di cottura dipende dalle dimensioni della pietanza e dal grado di cottura desiderato. Esempio:

patate non farinose, tagliate in quarti:

ca. 17 minuti

patate non farinose, tagliate a metà:

ca. 20 minuti

### Impostazioni

Programmi automatici  | Verdure | ... |

oppure

Cottura a vapore 

Temperatura: 100 °C

Durata cottura: v. tabella

## Cottura al vapore

<b>Verdura</b>	 [min]
Carciofi	32–38
Cavolfiore, intero	27–28
Cavolfiore, rosette	8
Fagiolini, Verdi	10–12
Broccoli, rosette	3–4
Carote, intere	7–8
Carote, a metà	6–7
Carote, tagliate	4
Indivia, a metà	4–5
Cavolo cinese, tagliato	3
Piselli	3
Finocchi, a metà	10–12
Finocchi, a listarelle	4–5
Cavolo riccio, tagliato	23–26
patate non farinose, pelate intere a metà in quarti	27–29 21–22 16–18
patate prevalentemente non farinose, pelate intere a metà in quarti	25–27 19–21 17–18
patate farinose, pelate intere a metà in quarti	26–28 19–20 15–16
Cavolo rapa, a listarelle	6–7
Zucca a dadini	2–4
Pannocchie di mais	30–35
Bietole, tagliate	2–3
Peperoni, a dadini o a listarelle	2

## Cottura al vapore

Verdura	🕒 [min]
Patate lesse con la buccia, non farinose	30–32
Funghi	2
Porro, tagliato	4–5
Porro, gambo a metà	6
Cavolo romanesco, intero	22–25
Cavolo romanesco, a rosette	5–7
Cavolini di Bruxelles	10–12
Bietole rosse, intere	53–57
Cavolo rosso, tagliato	23–26
Scorzonera, intera, grossa	9–10
Sedano rapa a listarelle	6–7
Asparagi Verdi	7
Asparagi, bianchi, grossi	9–10
Carote eduli, tagliate	6
Spinaci	1–2
Cavolo a punta, tagliato	10–11
Sedano, tagliato	4–5
Navone, tagliato	6–7
Cavolo, tagliato	12
Verza, tagliata	10–11
Zucchine, a fette	2–3
Piselli mangiatutto	5–7

🕒 Durata di cottura

## Pesce

### Alimenti freschi

Preparare il pesce come di consueto, ad es. eviscerarlo, squamarlo ecc.

### Alimenti surgelati

Il pesce non dovrà venire scongelato completamente. Basta che la superficie sia sufficientemente molle per trattenerne le spezie.

### Operazioni preliminari

Spruzzare il pesce con succo di limone o lime prima. Questo procedimento rende la polpa del pesce più compatta.

Non occorre salare il pesce, perché i sali minerali che contiene e che lo rendono saporito rimangono inalterati con la cottura al vapore.

### Recipienti di cottura

Ungere i recipienti con fori.

### Ripiano

Se si cuoce il pesce in un recipiente forato e contemporaneamente si cuociono altri alimenti in altri recipienti di cottura, evitare che il liquido del pesce goccioli sugli altri alimenti introducendo il pesce direttamente sopra la leccarda o la leccards in vetro ( in base al modello).

## Temperatura

### 85–90 °C

Cottura delicata di pesci delicati come la sogliola.

### 100 °C

Cottura di tipi di pesce dalla polpa compatta, quali nasello e salmone.

Cottura di pesci in salsa o in brodo.

## Durata cottura

La durata di cottura non dipende dal peso ma dallo spessore e dalla consistenza della pietanza. Più voluminoso è il pezzo, più lunga è la durata di cottura. Un pezzo di pesce di 500 g e alto 3 cm impiega più tempo per cuocere di un pezzo di 500 g, alto 2 cm.

Più lunga è la cottura del pesce, più la polpa sarà compatta. Attenersi alla durata di cottura indicata. Se il pesce non risulta abbastanza cotto, proseguire la cottura per pochi minuti.

Prolungare la durata di cottura di alcuni minuti se il pesce viene cotto in umido con salsa o fumetto.

# Cottura al vapore

---

## Suggerimenti

- Se si usano spezie o erbe aromatiche come l'aneto, si esalta il sapore del pesce.
- Cuocere i pesci più grandi disponendoli in verticale. Per sostenerli collocare una tazzina rovesciata o simile sul fondo del recipiente di cottura. Appoggiarvi il pesce con la pancia aperta.
- Gli scarti del pesce come lische, pinne e testa possono essere usati per preparare un **fondo di pesce**, aggiungendo acqua fredda e verdure da brodo in un recipiente di cottura. Cuocere a 100 °C per 60–90 minuti. Più prolungata è la durata di cottura, più saporito risulta il brodo concentrato.
- Per la preparazione di **pesce “al blu”** il pesce viene cotto in acqua con aceto (rapporto acqua : aceto secondo la ricetta). È importante non danneggiare la pelle del pesce. Pesci adatti a questa preparazione sono trote, carpe, anguille e salmone.

## Impostazioni

Programmi automatici  | Pesce | ... |

oppure

Cottura a vapore 

Temperatura: v. tabella

Durata cottura: v. tabella

## Cottura al vapore

<b>Pesce</b>	<b>🌡️ [°C]</b>	<b>🕒 [min]</b>
Anguilla	100	5–7
Filetto di persico	100	8–10
Filetto di orate	85	3
Trota, 250 g	90	10–13
Filetto di halibut	85	4–6
Merluzzo	100	6
Carpa, 1,5 kg	100	18–25
Filetto di salmone	100	6–8
Trancio di salmone	100	8–10
Trota salmonata	90	14–17
Filetto di pangasio	85	3
Filetto di scorfano	100	6–8
Filetto di eglefino	100	4–6
Filetto di platessa	85	4–5
Filetto di rana pescatrice	85	8–10
Filetto di sogliola	85	3
Filetto di rombo	85	5–8
Filetto di tonno	85	5–10
Filetto di lucioperca	85	4

🌡️ Temperatura, 🕒 durata di cottura

# Cottura al vapore

---

## Carne

### Alimenti freschi

Preparare la carne come di consueto.

### Alimenti surgelati

Scongelare la carne prima di cuocerla (v. capitolo “Scongelare a vapore”).

### Operazioni preliminari

La carne che deve risultare arrostita o stufata, ad es. spezzatino, deve dapprima venire rosolata sul fornello.

### Durata cottura

La durata di cottura non dipende dal peso ma dallo spessore e dalla consistenza della carne. Più voluminoso è il taglio, più lunga è la durata di cottura. Un taglio di 500 g e alto 10 cm impiega più tempo per cuocere di un pezzo di 500 g, alto 5 cm.

## Suggerimenti

- Se i cibi devono conservare **sapore e aroma**, utilizzare un recipiente di cottura forato. Introdurre sotto il recipiente un altro contenitore non forato per raccogliere il succo derivante dalla cottura. Con il succo si potrà preparare una salsina oppure congelarlo per usarlo al momento opportuno.
- Per preparare un **brodo saporito** si consiglia di usare gallina da brodo e manzo: garretto, punta di petto, controfiletto e ossi. Mettere in un recipiente la carne, le verdure da brodo e acqua fredda. Più prolungata è la durata di cottura, più saporito risulta il brodo concentrato.

## Impostazioni

Programmi automatici  | Carne | ... |  
oppure

Cottura a vapore 

Temperatura: 100 °C

Durata cottura: v. tabella

## Cottura al vapore

<b>Carne</b>	<b>🕒 [min]</b>
Ossobuco, coperto con acqua	110–120
Stinco di maiale	135–140
Filetto di petto di pollo	8–10
Stinco di bovino	105–115
Costata, coperta con acqua	110–120
Sminuzzato di vitello	3–4
Lonza a fette	6–8
Spezzatino di agnello	12–16
Pollo allevato con mais	60–70
Tacchino, arrotolato	12–15
Fettine di tacchino	4–6
Biancostato, coperto con acqua	130–140
Spezzatino di manzo	105–115
Gallina da brodo, coperta con acqua	80–90
Bollito di manzo	110–120

🕒 Durata di cottura

# Cottura al vapore

## Riso

Il riso aumenta di volume durante la cottura e va quindi cotto nel liquido. A seconda della varietà, il riso assorbe più o meno liquido. Il rapporto tra riso e liquido di cottura è pertanto diverso.

Durante la cottura, il riso assorbe tutto il liquido, quindi conserva tutte le sue sostanze nutritive.

## Recipienti di cottura

Utilizzare un recipiente di cottura non forato. Piccole quantità di riso (fino a un bicchiere, ca. 50–150 g) possono essere cotte in alternativa anche in una terrina in acciaio inossidabile sulla griglia.

## Operazioni preliminari

Lavare il riso prima della cottura. Se si lava il riso nel recipiente di cottura, scolare poi l'acqua con attenzione.

**Consiglio:** La quantità di liquido necessaria si può misurare con una bilancia oppure con il “metodo del bicchiere”.

Per il “metodo del bicchiere”, riempire la quantità di riso desiderata prima in un bicchiere e versare poi il riso nel recipiente di cottura. Misurare quindi la quantità di liquido necessaria (v. tabella) con un bicchiere e aggiungerlo al riso.

Accertarsi che il riso sia distribuito uniformemente nel recipiente di cottura.

## Impostazioni



Programmi automatici  | Riso | ... | Cottura a vapore



oppure

Cottura a vapore 

Temperatura: 100 °C

Durata di cottura: v. tabella

		 [min]
<b>Riso a chicchi lunghi</b>		
Riso basmati	1 : 1,5	15
Riso parboiled	1 : 1,5	23–25
Riso integrale	1 : 1,5	26–29
Riso selvatico	1 : 1,5	26–29
<b>Riso a chicchi tondi</b>		
Riso con latte	1 : 2,5	30
Risotto	1 : 2,5	18–19

 :  Rapporto tra riso e liquido,  durata di cottura

## Cereali

I cereali aumentano di volume durante la cottura e vanno quindi cotti nel liquido. Il rapporto tra cereali e liquido di cottura dipende dal tipo di cereali.

I cereali possono essere cotti interi o sminuzzati.

## Impostazioni

Programmi automatici  | Cereali | ... |

oppure

Cottura a vapore 

Temperatura: 100 °C

Durata cottura: v. tabella

	<b>Rapporto cereali : liquido di cottura</b>	<b>🕒 [min]</b>
amaranto	1 : 1,5	15–17
bulgur	1 : 1,5	9
grano verde, intero	1 : 1	18–20
grano verde, sminuzzato	1 : 1	7
avena, intera	1 : 1	18
avena, sminuzzata	1 : 1	7
miglio	1 : 1,5	10
polenta	1 : 3	10
quinoa	1 : 1,5	15
segale, intera	1 : 1	35
segale, sminuzzata	1 : 1	10
grano, intero	1 : 1	30
grano, sminuzzato	1 : 1	8

🕒 Durata cottura

# Cottura al vapore

## Pasta

### Pasta industriale

Con la cottura, la pasta industriale aumenta di volume e deve quindi venir cotta con liquido. Il liquido di cottura deve coprire bene la pasta. La pasta si cuoce meglio se si usa acqua calda.

Prolungare la durata di cottura indicata dal produttore di ca.  $\frac{1}{3}$ .

### Alimenti freschi

La pasta fresca, esposta ad es. nel banco frigo, non deve essere cotta nel liquido. Cuocerla in un recipiente forato e unto.

Smuovere la pasta attaccata e distribuirla uniformemente nel recipiente di cottura.

### Impostazioni

Programmi automatici  Auto | Pasta fresca | ... |

oppure

Cottura a vapore

Temperatura: 100 °C

Durata cottura: v. tabella

Alimenti freschi	🕒 [min]
gnocchi	2
gnocchi bavaresi	1
ravioli	2
gnocchetti	1
tortellini	2
<b>Pasta industriale, coperta con acqua</b>	
fettuccine	14
pasta per brodo	8

🕒 Durata cottura

## Canederli

Coprire bene con acqua i canederli confezionati nel sacchettino di cottura in quanto non assorbirebbero sufficiente liquido e si sbriciolerebbero anche se precedentemente lasciati a mollo.

Mettere i canederli freschi in un recipiente con fori e unto.

## Impostazioni

Programmi automatici  | Pasta fresca | ... |

oppure

Cottura a vapore 

Temperatura: 100 °C

Durata cottura: v. tabella

	 [min]
brioche al vapore	30
gnocchi lievitati	20
canederli di patate nel sacchettino di cottura	20
canederli di pane nel sacchettino di cottura	18–20

 Durata cottura

# Cottura al vapore

## Legumi, secchi

Prima di cuocerli, i legumi secchi vanno lasciati a mollo nell'acqua fredda per almeno 10 ore. Se lasciati a mollo, i legumi risultano più saporiti e il tempo di cottura si abbrevia. Durante la cottura, i legumi che sono stati messi a mollo precedentemente devono essere coperti con acqua.

Le **lenticchie** non si devono mettere a mollo.

Per i legumi che non sono stati messi a mollo precedentemente, a seconda del tipo, ci si deve attenere a un determinato rapporto legumi : liquido di cottura.

## Impostazioni

Programmi automatici  | Legumi | ... |

oppure

Cottura a vapore 

Temperatura: 100 °C

Durata cottura: v. tabella

Messi a mollo	
	 [min]
<b>Fagioli</b>	
fagioli kidney	55–65
fagioli rossi (fagioli azuki)	20–25
fagioli neri	55–60
fagioli borlotti	55–65
fagioli bianchi	34–36
<b>Piselli</b>	
piselli gialli	40–50
piselli verdi, sbucciati	27

 Durata cottura

## Cottura al vapore

Non messi a mollo		
	Rapporto legumi : liquido di cottura	🕒 [min]
<b>Fagioli</b>		
fagioli kidney	1 : 3	130–140
fagioli rossi (fagioli azuki)	1 : 3	95–105
fagioli neri	1 : 3	100–120
fagioli borlotti	1 : 3	115–135
fagioli bianchi	1 : 3	80–90
<b>Lenticchie</b>		
lenticchie scure	1 : 2	13–14
lenticchie rosse	1 : 2	7
<b>Piselli</b>		
piselli gialli	1 : 3	110–130
piselli verdi, sbucciati	1 : 3	60–70

🕒 Durata cottura

# Cottura al vapore

## Uova di gallina

Per cuocere le uova, usare un recipiente con fori.

Non occorre pungere il guscio delle uova. Con la cottura al vapore, le uova non scoppiano in quanto si riscaldano lentamente durante la fase di riscaldamento.

Se si cuociono frittate o altre ricette con uova, usare un recipiente senza fori, precedentemente unto.

### Impostazioni

Programmi automatici  | Uova di gallina | ... |

oppure

Cottura a vapore 

Temperatura: 100 °C

Durata cottura: v. tabella

	 [min]
<b>small</b> alla coque cottura media sode	 3 5 9
<b>medium</b> alla coque cottura media sode	 4 6 10
<b>large</b> alla coque cottura media sode	 5 6–7 12
<b>extra large</b> alla coque cottura media sode	 6 8 13

 Durata cottura

## Frutta

Per conservare il succo che esce, usare un recipiente senza fori. Se si usa un recipiente di cottura con fori, sistemare sotto un recipiente senza fori, per raccogliere il succo che cola.

**Consiglio:** è possibile usare il succo della frutta per aggiungerlo a una torta.

## Impostazioni

Programmi automatici  | Frutta | ... |

oppure

Cottura a vapore 

Temperatura: 100 °C

Durata cottura: v. tabella

	 [min]
Mele, a pezzetti	1–3
Pere, a pezzetti	1–3
Ciliegie	2–4
Prugne Mirabella	1–2
Nettarine/pesche, a pezzetti	1–2
Prugne	1–3
Mele cotogne, a dadini	6–8
Rabarbaro, a pezzetti	1–2
Uva spina	2–3

 Durata di cottura

## Insaccati

### Impostazioni

Programmi automatici  | Insaccati | ... |

oppure

Cottura a vapore 

Temperatura: 90 °C

Durata: v. tabella

Insaccati	 [min]
salsiccia scottata	6–8
salsiccia	6–8
salsiccia bianca	6–8

 Durata cottura

# Cottura al vapore

---

## Crostacei

### Operazioni preliminari

Scongelare i crostacei prima di cuocerli.  
Sgusciarli, eliminare le interiora e lavarli.

### Recipienti di cottura

Ungere i recipienti con fori.

### Durata cottura

Più a lungo si cuociono i crostacei, più duri diventano. Attenersi ai tempi di cottura indicati.

Prolungare la durata di cottura di alcuni minuti se i crostacei vengono cotti in umido con salsa o fumetto.

### Impostazioni

Programmi automatici  Auto | Crostacei | ... |

oppure

Cottura a vapore

Temperatura: v. tabella

Durata cottura: v. tabella

	🌡️ [°C]	🕒 [min.]
gamberetti	90	3
gamberi	90	3
gamberi imperiali	90	4
granchi	90	3
aragoste	95	10–15
gamberetti	90	3

🌡️ Temperatura, 🕒 durata di cottura

## Molluschi

### Alimenti freschi

 Pericolo di intossicazione a causa di molluschi avariati.  
I molluschi avariati possono causare gravi intossicazioni alimentari.  
Utilizzare solo cozze completamente chiuse.  
Non mangiare i molluschi che dopo la cottura sono ancora chiusi.

Prima della cottura, lasciare nell'acqua per alcune ore le conchiglie fresche per eliminare eventuali residui di sabbia. Successivamente spazzolare accuratamente le conchiglie per eliminare i residui fibrosi.

### Alimenti surgelati

Scongelare i molluschi surgelati prima di cuocerli.

### Durata cottura

Più a lungo si cuociono i molluschi, più dura diventa la carne del mollusco. Attenersi ai tempi di cottura indicati.

### Impostazioni



Programmi automatici  | Molluschi | ... |

oppure

Cottura a vapore 

Temperatura: v. tabella

Durata cottura: v. tabella

	 [°C]	 [min.]
lepadi	100	2
noci di mare	100	2
cozze	90	12
capesante	90	5
cannolicchi	100	2–4
vongole veraci	90	4

 Temperatura,  durata di cottura

# Cottura al vapore

## Cottura menù – manuale

Per la cottura menù disattivare la riduzione vapore (v. capitolo “Impostazioni”, voce “Riduzione vapore”).

Per la cottura di menù si possono combinare diversi alimenti con diverse durate di cottura in unico menù, ad es. filetto di scorfano con riso e broccoli. Gli alimenti vengono introdotti nel vano cottura in seguito, in modo che siano pronti nello stesso momento.

### Ripiano

Introdurre gli alimenti che gocciolano (ad es. pesce) o che possono colorare gli altri (ad es. rape rosse) direttamente sulla leccarda o leccarda di vetro (in base al modello). Così si evita che trasmettano sapore e colore gocciolando sull'alimento sottostante.

### Temperatura

Quando si cuociono menù completi, si deve impostare la temperatura di 100 °C, che è quella che vale per la maggior parte degli alimenti. Per la cottura di menù non utilizzare la temperatura inferiore se per i diversi alimenti viene consigliata una temperatura diversa, ad es. per il filetto d'orata (85 °C) e per le patate (100 °C).

Se per un alimento è consigliata una temperatura di 85 °C, testare prima il risultato della cottura a 100 °C. Alcuni tipi di pesce, infatti, come la platessa o la sogliola, diventano un po' duri se cotti a 100 °C.

## Durata cottura

Se si aumenta la temperatura consigliata, il tempo di cottura deve essere ridotto di ca. 1/3.

### Esempio:

#### Durate di cottura degli alimenti

(v. tabelle di cottura nel capitolo “Cottura al vapore”)

Riso parboiled	24 minuti
Filetto di scorfano	6 minuti
Broccoli	4 minuti

#### Calcolo delle durate di cottura da impostare:

24 minuti meno 6 minuti = 18 minuti  
(1a durata di cottura: riso)

6 minuti meno 4 minuti = 2 minuti  
(2a durata di cottura: filetto di scorfano)

Resto = 4 minuti (3a durata di cottura: broccoli)

Durata di cottura	24 min. per il riso		
		6 min. per il filetto di scorfano	
			4 min. per i broccoli
Impostazione	18 min.	2 min.	4 min.

### **Cuocere un menù**

- Introdurre nel vano cottura prima il riso.
- Impostare la 1a durata di cottura, quindi 18 minuti.
- Quando i 18 minuti sono passati, introdurre il filetto di scorfano.
- Impostare la 2a durata di cottura, quindi 2 minuti.
- Quando i 2 minuti sono passati, introdurre i broccoli.
- Impostare la 3a durata di cottura, quindi 4 minuti.

## Sous-vide

Con questa modalità di cottura delicata, gli alimenti vengono cotti in un sacchetto per sottovuoto lentamente e a basse temperature costanti.

Grazie al sottovuoto durante il procedimento di cottura, l'umidità non evapora e tutte le sostanze nutritive e gli aromi rimangono intatti.

Il risultato di cottura darà enormi soddisfazioni: l'alimento avrà un sapore intenso e risulterà cotto in modo uniforme.

Utilizzare solo alimenti freschi e di buona qualità.

Osservare le norme igieniche e mantenere intatta la catena del freddo.

Utilizzare solo sacchetti per sottovuoto resistenti al calore e all'ebollizione.

Non cuocere gli alimenti nell'imballaggio originale, p.es. i surgelati messi sottovuoto, poiché potrebbe non essere stato utilizzato un sacchetto per sottovuoto adeguato.

Non utilizzare il sacchetto per sottovuoto più di una volta.

Mettere sottovuoto la pietanza esclusivamente con un'apposita macchina.

### Indicazioni importanti per l'uso

Per ottenere un risultato di cottura ottimale, osservare le seguenti indicazioni:

- Utilizzare meno spezie ed erbe rispetto alla preparazione tradizionale, poiché incidono più intensamente sul sapore dell'alimento.  
È possibile cuocere la pietanza anche senza spezie e condirla solo dopo la cottura.
- Se si aggiungono sale, zucchero e liquidi la durata di cottura si riduce.
- Con l'aggiunta di alimenti acidi quali limone o aceto l'alimento assume maggiore consistenza.
- Non utilizzare alcol o aglio, dal momento che potrebbe insorgere un retrogusto sgradevole.
- Utilizzare solo sacchetti per sottovuoto adatti alle dimensioni dell'alimento. Se il sacchetto per sottovuoto è troppo grande, può rimanervi troppa aria all'interno.
- Se si vogliono cuocere più alimenti in un sacchetto per sottovuoto, disporre gli alimenti gli uni vicini agli altri nel sacchetto.
- Se si desidera cuocere gli alimenti in più sacchetti per sottovuoto, disporli gli uni vicini agli altri sulla griglia.
- Le durate di cottura dipendono dallo spessore dell'alimento.
- Lasciare chiuso lo sportello durante il procedimento di cottura. Aprire lo sportello allunga il procedimento di cottura e può condurre ad altri risultati di cottura.
- Le indicazioni relative alla temperatura e alla durata di cottura delle ricette Sous-vide non possono essere interpretate 1:1. Adattare sempre le impostazioni al grado di cottura desiderato.

- Con la cottura a basse temperature e a lunga durata può verificarsi che nel vano cottura si accumuli acqua. Il risultato di cottura non ne viene influenzato.
- In caso di temperature elevate e/o lunga durata di cottura può insorgere la mancanza di acqua. Verificare di tanto in tanto le indicazioni nel display.
- Poco prima di servire aumentare la temperatura di arrostitura di carne e pesce compatto (ad es. salmone). In questo modo gli aromi dell'arrostitura si possono sviluppare al meglio.
- Utilizzare il sugo o la marinata di verdure, pesce o carne per la preparazione di salse.
- Servire le pietanze su piatti preriscaldati.

### Consigli

- Per ridurre i tempi di preparazione si possono mettere sottovuoto gli alimenti 1–2 giorni prima della cottura. Conservare gli alimenti sottovuoto in frigorifero a max. 5 °C. Per mantenere qualità e sapore, gli alimenti dovrebbero essere cotti entro 2 giorni.
- Congelare i liquidi, ad es. marinate, prima di mettere l'alimento sottovuoto per evitare una fuoriuscita di liquidi dal sacchetto per sottovuoto.
- Prima di riempire il sacchetto per sottovuoto, girare i bordi del sacchetto verso l'esterno. In questo modo si ottiene una linea di saldatura pulita e perfetta.
- Se non si desidera consumare l'alimento immediatamente dopo il procedimento di cottura, immergerlo subito in acqua ghiacciata e lasciarlo raffreddare completamente. Conservare quindi l'alimento a massimo 5 °C. In questo modo si conservano qualità e sapore e si prolunga la conservazione.  
**Eccezione:** consumare il pollame subito dopo la cottura.
- Dopo la cottura, tagliare il sacchetto per sottovuoto da tutti i lati, così da poter giungere meglio all'alimento.

# Sous-vide

---

## Utilizzare la modalità Sous-vide

- Lavare gli alimenti con acqua fredda e asciugarli.
- Disporre gli alimenti in un sacchetto per sottovuoto e aggiungervi spezie o liquidi.
- Creare il sottovuoto con un'apposita macchina.
- Introdurre la leccarda di vetro nel ripiano 1.
- Per un risultato di cottura ottimale introdurre la griglia nel ripiano 2.
- Posizionare gli alimenti sottovuoto (in caso di più sacchetti, disporli uno vicino all'altro) sulla griglia.
- Selezionare Sous-vide .
- Eventualmente modificare la temperatura proposta.
- Confermare con *OK*.
- Eventualmente selezionare ulteriori impostazioni (v. capitolo "Uso").

## Cause possibili per risultati scarsi

Il sacchetto per sottovuoto si è aperto:

- la saldatura non era pulita o abbastanza stabile e si è aperta;
- il sacchetto è stato danneggiato da un osso appuntito.

La pietanza ha un sapore strano:

- errato stoccaggio della pietanza, la catena del freddo è stata interrotta;
- prima del sottovuoto le pietanze erano contaminate da germi;
- alcuni ingredienti (ad es. spezie) erano dosati in maniera errata;
- il sacchetto o la linea di saldatura non erano perfetti;
- il sottovuoto era troppo debole;
- la pietanza non è stata consumata o raffreddata dopo il procedimento di cottura.

I tempi indicati nelle tabelle sono indicativi. All'inizio si consiglia di selezionare la durata di cottura più breve. Se necessario si può prolungare la cottura. La durata di cottura si avvia quando viene raggiunta la temperatura impostata.

Alimento da cuocere	Aggiunto prima		🌡️ [°C]	🕒 [min]
	Zucchero	Sale		
<b>Pesce</b>				
Filetto di nasello, spessore 2,5 cm		x	54	35
Filetto di salmone, spessore 2–3 cm		x	52	30
Filetto di rana pescatrice		x	62	18
Filetto di lucioperca, spessore 2 cm		x	55	30
<b>Verdura</b>				
Rosette di cavolfiore, da medie a grandi		x	85	40
Zucca di Hokkaido, a fette		x	85	15
Cavolo rapa, a rondelle		x	85	30
Asparagi bianchi, interi	x	x	85	22–27
Patate dolci, a fette		x	85	18
<b>Frutta</b>				
Ananas, a pezzetti	x		85	75
Mele, a fette	x		80	20
Banane baby, intere			62	10
Pesche, a metà	x		62	25–30
Rabarbaro, a pezzetti			75	13
Prugne, a metà	x		70	10–12
<b>Altre funzioni</b>				
Fagioli bianchi, messi ammollo in rapporto 1 : 2 (fagioli : liquido)		x	90	240
Gamberetti, sgusciati e privati di midollino		x	56	19–21
Uovo di gallina, intero			65–66	60
Capesante, sgusciate			52	25
Scalognò, intero	x	x	85	45–60

🌡️ Temperatura, 🕒 durata di cottura

## Sous-vide

Alimento da cuocere	Aggiunto prima		🌡️ [°C]		🕒 [min]
	Zucchero	Sale	cottura media*	ben cotta*	
<b>Carne</b>					
Petto d'anatra, intero		x	66	72	35
Sella di agnello con ossa			58	62	50
Bistecca di filetto di manzo, spessore 4 cm			56	61	120
Bistecca di scamone di manzo, spessore 2,5 cm			56	–	120
Filetto di maiale, intero		x	63	67	60

🌡️ Temperatura, 🕒 durata di cottura

\* Grado di cottura

Il grado di cottura “ben cotto/a” corrisponde a un grado di temperatura nucleo superiore a “cottura media”, tuttavia non corrisponde al classico “completamente cotto/a”.

## Riscaldare di nuovo

Riscaldare cavoli, ad es. cavolo rapa e cavolfiore, solo con una salsa. Senza salsa i cavoli se riscaldati possono sviluppare uno sapore sgradevole e un colore grigio-marrone.

Gli alimenti con una durata di cottura breve e quelli per i quali il grado di cottura si modifica con il riscaldamento, ad es. il pesce, di norma non sono adatti a essere riscaldati.

## Operazioni preliminari

Subito dopo il procedimento di cottura mettere gli alimenti cotti per circa 1 ora in acqua molto fredda. Il raffreddamento rapido impedisce che gli alimenti continuino a cuocere. In questo modo si mantiene lo stato di cottura ottimale. Conservare infine gli alimenti in frigorifero a una temperatura di max 5 °C.

Tenere conto che la qualità degli alimenti cala quanto più vengono conservati.

Si consiglia non di conservare gli alimenti più di 5 giorni in frigorifero prima che vengano nuovamente riscaldati.

## Impostazioni

Sous-vide 

Temperatura: v. tabella

Durata: v. tabella

# Sous-vide

## Riscaldare di nuovo nella modalità Sous-vide

I tempi presenti nelle tabelle sono indicativi. Se necessario si può prolungare la durata. La durata si avvia quando viene raggiunta la temperatura impostata.

Alimento	°C		⌚ <sup>2</sup> [min]
	cottura media <sup>1</sup>	ben cotto <sup>1</sup>	
<b>Carne</b>			
Sella di agnello con ossa	58	62	30
Bistecca di filetto di manzo, spessore 4 cm	56	61	30
Bistecca di scamone di manzo, spessore 2,5 cm	56	–	30
Filetto di maiale, intero	63	67	30
<b>Verdura</b>			
Rosette di cavolfiore, da medie a grandi <sup>3</sup>	85		15
Cavolo rapa, a rondelle <sup>3</sup>	85		10
<b>Frutta</b>			
Ananas, a pezzetti	85		10
<b>Altre funzioni</b>			
Fagioli bianchi, messi ammollo in rapporto 1 : 2 (fagioli : liquido)	90		10
Scalogno, intero	85		10

°C Temperatura, ⌚ Durata

<sup>1</sup> Grado di cottura

Il grado di cottura “ben cotto/a” corrisponde a un grado di temperatura nucleo superiore a “cottura media”, tuttavia non corrisponde al classico “completamente cotto/a”.

<sup>2</sup> Le durate valgono per alimenti con una temperatura iniziale di ca. 5 °C (temperatura frigorifero).

<sup>3</sup> Riscaldare solo nella salsa di cottura.

## Scaldare a vapore

Per riscaldare alimenti cotti con la modalità Sous-vide utilizzare la modalità Sous-vide  (v. capitolo “Sous-vide”, voce “Riscaldare”).

Nel forno a vapore gli alimenti si riscaldano delicatamente, non si prosciugano e non risultano scotti. Si riscaldano omogeneamente e non occorre mescolarli di tanto in tanto.

È possibile riscaldare piatti completi a porzioni (carne, verdure, patate) oppure singoli alimenti.

### Stoviglie

È possibile riscaldare quantità ridotte su un piatto e quantità maggiori in un recipiente per forno a vapore.

### Durata

Il numero di piatti o di recipienti di cottura non influisce sulla durata.

La durata di cottura indicata nella tabella vale per una porzione media per ogni piatto. Prolungare la durata per quantità maggiori.

## Suggerimenti

- Riscaldare i pezzi grossi come gli arrostiti non interi, ma porzionati come piatto unico.
- Dividere a metà i pezzi compatti come peperoni ripieni, involtini o polpette.
- Riscaldare le salse separatamente. Fanno eccezione i piatti preparati nelle salse (ad es. il gulasch).
- Coprire gli alimenti quando li si riscalda. Così si evita che il vapore condensi sulla stoviglia.
- Assicurarsi che gli alimenti impanati, ad es. le cotolette, non rimangano croccanti.

## Riscaldare gli alimenti

- Coprire gli alimenti da riscaldare con un piatto o una pellicola resistente alle temperature fino a 100 °C o al vapore.
- Mettere gli alimenti sulla griglia o in un recipiente di cottura.

## Impostazioni

Riscaldare  | Cottura a vapore oppure

Cottura a vapore 

Temperatura: 100 °C

Durata: v. tabella

## Altri usi

I tempi presenti nelle tabelle sono indicativi. All'inizio si consiglia di selezionare la durata più breve. Se necessario si può prolungare la durata.

<b>Alimento</b>	<b>🕒* [min]</b>
<b>Verdura</b>	
Carote Cavolfiore Cavolo rapa Fagioli	6–7
<b>Contorni</b>	
Pasta Riso	3–4
Patate tagliate a metà in senso longitudinale	12–14
Canederli	15–17
<b>Carne e pollame</b>	
Arrosto a fette, 1,5 cm di spessore Involtini, tagliati a fette Gulasch Ragù d'agnello	5–6
Polpette in salsa di capperi	13–15
Fettine di pollo Fettine di tacchino	7–8
<b>Pesce</b>	
Filetto di pesce, 2 cm di spessore	6–7
Filetto di pesce, 3 cm di spessore	7–8
<b>Piatti unici</b>	
Spaghetti al pomodoro	13–15
Arrosto di maiale, patate, verdure	12–14
Peperoni ripieni (a metà), riso	13–15
Sminuzzato di pollo, riso	7–8
Zuppa di verdura	2–3
Zuppa cremosa	3–4
Brodo	2–3
Stufato	4–5

🕒 Durata

\* Le durate si intendono per alimenti riscaldati su un piatto e coperti con un piatto.

## Scongelare a vapore

Con il forno a vapore gli alimenti si scongelano molto più in fretta che a temperatura ambiente.

 Pericolo di infezioni a causa della formazione di germi.

I germi come p.es. salmonella possono causare gravi intossicazioni alimentari.

Quando si scongelano pesce e carne (in particolare pollame) prestare molta attenzione alla pulizia.

Non riutilizzare il liquido derivante dallo scongelamento.

Al termine del tempo di compensazione procedere subito con la preparazione degli alimenti.

## Temperatura

La temperatura ottimale per scongelare è di 60 °C.

**Eccezioni:** per la carne tritata e la selvaggina 50 °C.

## Operazioni preliminari e successive

Per lo scongelamento, rimuovere eventualmente l'imballaggio.

**Eccezioni:** il pane e i dolci vanno lasciati nella confezione per evitare che assorbano umidità e diventino molli.

Dopo averli scongelati, lasciare gli alimenti a temperatura ambiente per qualche minuto. Questo tempo di compensazione è necessario per consentire al calore di distribuirsi uniformemente dall'esterno all'interno.

## Recipienti di cottura

I surgelati che formano liquido, come il pollame, vanno sistemati in un recipiente di cottura forato con sotto la leccarda o la leccarda in vetro (in base al modello). In tal modo gli alimenti non rimangono nel liquido che ne deriva.

Gli alimenti che non perdono liquido si possono scongelare in un recipiente di cottura non forato.

## Suggerimenti

- Il pesce non dovrà venire scongelato completamente. Basta che la superficie sia sufficientemente morbida per assorbire le spezie. Sono sufficienti 2–5 minuti a seconda dello spessore.
- Trascorsa la metà del tempo, smuovere e separare i surgelati di piccole dimensioni o a pezzi, ad es. bacche e spezzatino di carne.
- Non congelare di nuovo gli alimenti scongelati.
- Per le pietanze surgelate già pronte, attenersi alle indicazioni sulla confezione.

## Impostazioni

Scongelare  | Cottura a vapore oppure

Cottura a vapore 

Temperatura: v. tabella

Durata di scongelamento: v. tabella

Tempo di compensazione: v. tabella

## Altri usi

I tempi presenti nelle tabelle sono indicativi. All'inizio si consiglia di selezionare la durata di scongelamento più breve. Se necessario si può prolungare la durata di scongelamento.

<b>Surgelati</b>	<b>Quantità</b>	<b>°C</b>	<b>[min]</b>	<b>[min]</b>
<b>Latticini</b>				
Formaggio a fette	125 g	60	15	10
Ricotta (quark)	250 g	60	20–25	10–15
Panna	250 g	60	20–25	10–15
Formaggio a pasta molle	100 g	60	15	10–15
<b>Frutta</b>				
Purea di mele	250 g	60	20–25	10–15
Mele, a pezzi	250 g	60	20–25	10–15
Albicocche	500 g	60	25–28	15–20
Fragole	300 g	60	8–10	10–12
Lamponi/ribes	300 g	60	8	10–12
Ciliegie	150 g	60	15	10–15
Pesche	500 g	60	25–28	15–20
Prugne	250 g	60	20–25	10–15
Uva spina	250 g	60	20–22	10–15
<b>Verdura</b>				
congelata in blocco	300 g	60	20–25	10–15
<b>Pesce</b>				
Filetti di pesce	400 g	60	15	10–15
Trote	500 g	60	15–18	10–15
Astice	300 g	60	25–30	10–15
Granchi	300 g	60	4–6	5
<b>Piatti pronti</b>				
Carne, verdura, contorni/ piatti unici/zuppe	480 g	60	20–25	10–15
<b>Carne</b>				
Arrosto a fette	125–150 g l'una	60	8–10	15–20
Carne macinata	250 g	50	15–20	10–15
	500 g	50	20–30	10–15

<b>Surgelati</b>	<b>Quantità</b>	<b>🌡️ [°C]</b>	<b>🕒 [min]</b>	<b>⌚ [min]</b>
Spezzatino	500 g	60	30–40	10–15
	1'000 g	60	50–60	10–15
Fegato	250 g	60	20–25	10–15
Sella di lepore	500 g	50	30–40	10–15
Sella di capriolo	1'000 g	50	40–50	10–15
Fettine/costolette/salsicce	800 g	60	25–35	15–20
<b>Pollame</b>				
Pollo	1'000 g	60	40	15–20
Cosce di pollo	150 g	60	20–25	10–15
Cotoletta di pollo	500 g	60	25–30	10–15
Cosce di tacchino	500 g	60	40–45	10–15
<b>Pasticcini</b>				
Dolci di pasta sfoglia/pasta lievitata	–	60	10–12	10–15
Dolci e torte di pasta soffice	400 g	60	15	10–15
<b>Pane/panini</b>				
Panini	–	60	30	2
Pane scuro a fette	250 g	60	40	15
Pane integrale a fette	250 g	60	65	15
Pane bianco a fette	150 g	60	30	20

🌡️ Temperatura, 🕒 durata di scongelamento, ⌚ tempo di compensazione

## Altri usi

### Sbollentare

La verdura dovrebbe venire sbollentata prima di congelarla. In tal modo gli alimenti sbollentati e congelati si conservano meglio.

La verdura sbollentata e congelata conserva meglio il suo colore naturale.

- Sistemare la verdura preparata in un recipiente di cottura forato.
- Dopo aver sbollentato le verdure, passarle in acqua gelida affinché si raffreddino rapidamente. Poi farle ben sgocciolare.

### Impostazioni

Altri/e  | Scottare

oppure

Cottura a vapore 

Temperatura: 100 °C

Durata sbollentare: 1 minuto

### Cottura di menù – automatica

Per la cottura menù automatica si possono combinare fino a tre alimenti diversi in unico menù, ad es. pesce con riso e verdure.

Gli alimenti vengono introdotti nel vano cottura in seguito, in modo che siano pronti nello stesso momento.

Si possono scegliere gli alimenti nella sequenza che si preferisce, perché il forno a vapore ordina automaticamente gli alimenti in base alla durata di cottura e indica di volta in volta quale alimento introdurre.

Le funzioni Fine alle e Avvio alle non sono a disposizione per la cottura menù.

### Impiegare l'uso speciale Cottura di menù

- Selezionare Altri/e  | Cottura di menù.
- Selezionare e confermare gli alimenti desiderati.

A seconda dell'alimento viene quindi richiesto di immettere dimensione, peso e grado di cottura.

- Selezionare e confermare i valori desiderati.
- Per aggiungere un altro alimento, selezionare Aggiungere pietanza e procedere come per il primo alimento.
- Ripetere eventualmente il procedimento anche per il terzo alimento.

Dopo aver confermato Avvio cottura menù viene richiesto di introdurre l'alimento con la durata di cottura maggiore.

- Se si cuociono alimenti che gocciolano o che colorano in recipienti forati, introdurli direttamente sulla leccarda o leccarda di vetro (in base al modello). Così si evita che trasmettano sapore e colore gocciolando sull'alimento sottostante.

Al termine della fase di riscaldamento, il forno a vapore indica in quale momento occorre introdurre l'alimento successivo. Al raggiungimento di questo momento si attiva un segnale acustico.

Questo procedimento si ripete eventualmente per il terzo alimento.

È possibile combinare in un menù anche alimenti non indicati. Ulteriori informazioni a tal proposito si trovano al capitolo "Cottura al vapore", voce "Cottura menù – manuale".

### **Sterilizzare**

Usare frutta e verdura di prima qualità, fresca e senza ammaccature o parti guaste.

### **Vasetti**

Usare vasetti e coperchi in ottimo stato e lavati accuratamente. È possibile usare vasetti con coperchio avvitabile o con coperchio di vetro e guarnizione di gomma.

Per una sterilizzazione omogenea, si consiglia espressamente di usare vasetti della stessa grandezza.

Dopo aver riempito i vasetti, pulire il bordo con uno straccio pulito e acqua calda. Successivamente chiudere i vasetti.

### **Frutta**

Cernere accuratamente la frutta, lavarla brevemente ma bene e lasciarla sgocciolare. Lavare con precauzione le bacche facendo attenzione a non schiacciarle.

Eliminare eventualmente bucce, piccioli, semi e noccioli. Tagliare a pezzi la frutta grossa. Tagliare le mele a spicchi.

Punzecchiare la buccia di frutta più grande con nocciolo (susine, prugnoli, albicocche) più volte con una forchetta o uno stuzzicadenti, per evitare che scoppi.

### **Verdura**

Lavate, pulite e tagliate a pezzi la verdura.

Scottare la verdura prima della conservazione affinché mantenga il suo colore (v. cap. "Altre applicazioni" voce "Scottare").

### **Quantità**

Mettere gli alimenti senza comprimerli nei vasetti, mantenendo almeno 3 cm liberi sotto il bordo. Se si comprimono gli alimenti, le cellule rimangono danneggiate. Battere delicatamente il vasetto con gli alimenti su un canovaccio, per distribuire meglio il contenuto. Versare nel vasetto il liquido. Il contenuto deve rimanere coperto dal liquido.

Per la frutta, aggiungere una soluzione zuccherata; per la verdura una soluzione con sale o aceto.

### **Carne e salsicce**

Arrostire o cuocere la carne non ultimando del tutto la cottura. Disporre la carne nei vasetti e versarvi il fondo di cottura, diluito con acqua o brodo di cottura. Fare attenzione che il bordo del vasetto sia pulito e privo di grasso. Riempire i vasetti solo fino a metà, dato che la massa di carne si alza durante la sterilizzazione.

## Altri usi

---

### Consigli

- Sfruttare il calore residuo togliendo i vasetti dal vano 30 minuti dopo averlo spento.
- Coprire i vasetti con un panno e lasciarli raffreddare lentamente per 24 ore circa.

### Sterilizzare gli alimenti

- Inserire la griglia nel ripiano 1.
- Disporre i vasetti sulla griglia. I vasetti non devono toccarsi l'un l'altro.

### Impostazioni

Altri/e  | Conservazione

oppure

Cottura a vapore 

Temperatura: vedi tabella

Durata di conservazione: vedi tabella

Alimenti da sterilizzare	🌡️ [°C]	🕒* [min.]
<b>Frutti rossi</b>		
Ribes	80	50
Uva spina	80	55
Mirtilli rossi	80	55
<b>Frutta a nocciolo</b>		
Ciliegie	85	55
Prugne Mirabella	85	55
Prugne	85	55
Pesche	85	55
Prugne regina Claudia	85	55
<b>Pomacee</b>		
Mele	90	50
Purea di mele	90	65
Mele cotogne	90	65
<b>Verdura</b>		
Fagioli	100	120
Fave	100	120
Cetrioli	90	55
Barbabietole	100	60
<b>Carne</b>		
Precotta	90	90
Arrostita	90	90

🌡️ Temperatura, 🕒 tempo di sterilizzazione

\* I tempi di sterilizzazione valgono per vasetti da 1,0 l. Per vasetti da 0,5 l il tempo si riduce di 15 minuti, per vasetti da 0,25 l di 20 minuti.

## Altri usi

---

### Igienizzare stoviglie

Le stoviglie e il biberon, sterilizzati nel forno a vapore, a programma ultimato sono privi di germi come quando si fanno bollire. Si dovrà comunque controllare i dati della casa produttrice se tutte le parti sono resistenti alla temperatura (fino a 100 °C) e al vapore.

Smontare le diverse parti del biberon. Assemblare le diverse parti del biberon quando sono completamente asciutte. In tal modo si eviterà che si infestino di germi.

- Mettere tutti i componenti delle stoviglie sulla griglia o in un recipiente di cottura forato, in modo che non si tocchino l'uno con l'altro (in orizzontale o con l'apertura rivolta verso il basso). In questo modo il vapore può fluire tra i singoli elementi senza alcun ostacolo.

#### Impostazioni

Altri/e  | Sterilizzare le stoviglie

Durata: da 1 minuto a 10 ore

oppure

Cottura a vapore 

Temperatura: 100 °C

Durata: 15 minuti

### Far lievitare la pasta

- Preparare l'impasto secondo la ricetta.
- Collocare la terrina con l'impasto sulla griglia.

#### Impostazioni

Altri/e  | Lievitazione impasto

Durata: in base alla ricetta

oppure

Cottura a vapore 

Temperatura: 40 °C

Durata: in base alla ricetta

### Riscaldare salviette umide

- Inumidire degli asciugamani per ospiti e arrotolarli stretti.
- Mettere gli asciugamani in un recipiente forato.

#### Impostazioni

Programmi automatici  | Programmi speciali | Scaldare salviette umide

oppure

Cottura a vapore 

Temperatura: 70 °C

Durata di cottura: 2 minuti

### Stemperare gelatina

- Immergere la **gelatina in fogli** in una ciotola con acqua fredda per 5 minuti. I fogli di gelatina devono essere ben coperti dall'acqua. Strizzare i fogli di gelatina e versare l'acqua dalla ciotola. Rimettere di gelatina i fogli strizzati nella ciotola.
- Mettere la gelatina **in polvere** in una ciotola e aggiungere acqua, come indicato sulla confezione.
- Coprire il recipiente e sistemarlo sulla griglia.

#### Impostazioni

Programmi automatici  | Programmi speciali | Fondere la gelatina

oppure

Cottura a vapore 

Temperatura: 90 °C

Durata di cottura: 1 minuto

## Sciogliere miele

- Svitare leggermente il coperchio e mettere il vasetto in un recipiente forato.
- Mescolare una volta il miele nel vasetto.

Quando si liquefa (decrystalizza) il miele a una temperatura di 60 °C, l'obiettivo principale è ottenere di nuovo un alimento spalmabile.

## Impostazioni

Programmi automatici  | Programmi speciali | Sciogliere il miele

oppure

Cottura a vapore 

Temperatura: 60 °C

Durata: 90 minuti (indipendentemente dalla grandezza del vasetto o della quantità di miele)

## Fondere cioccolato

Nel forno a vapore è possibile fondere ogni specie di cioccolato.

Se si utilizza la glassa al cioccolato inserire la confezione chiusa in un recipiente di cottura forato.

- Sminuzzare il cioccolato.
- In caso di grandi quantità, mettere il cioccolato in un recipiente non forato; se la quantità è inferiore, in una tazza o una ciotola.
- Coprire il recipiente di cottura o le stoviglie con una una pellicola resistente al vapore e alla temperatura (fino a 100 °C).
- Se il quantitativo è grande, mescolare di tanto in tanto il cioccolato.

## Impostazioni

Programmi automatici  | Programmi speciali | Fondere cioccolato

oppure

Cottura a vapore 

Temperatura: 65 °C

Durata di cottura: 20 minuti

## Altri usi

---

### Preparare yogurt

Per preparare lo yogurt in casa usare yogurt fresco o fermenti per yogurt, acquistabili ad es. nei negozi di prodotti biologici.

Utilizzare yogurt naturale con colture fresche e senza additivi. Lo yogurt riscaldato non è indicato.

Lo yogurt deve essere fresco (breve tempo di conservazione).

Per preparare lo yogurt sono adatti il latte UHT a temperatura ambiente e il latte fresco.

È possibile utilizzare il latte UHT senza ulteriore trattamento. Il latte fresco deve essere prima riscaldato a 90 °C (non bollito), poi raffreddato a 35 °C. Utilizzando il latte fresco, lo yogurt risulterà un po' più denso rispetto all'uso del latte UHT.

Lo yogurt e il latte devono avere lo stesso contenuto di sostanze grasse.

I vasetti non devono essere mossi o agitati durante la coagulazione.

Dopo la preparazione, lo yogurt deve essere raffreddato immediatamente nel frigorifero.

La densità, la percentuale di grassi e le colture utilizzate nello yogurt iniziale influenzano la consistenza dello yogurt preparato. Non tutti gli yogurt sono adatti come yogurt iniziale.

**Consiglio:** se si usano fermenti per yogurt, è possibile preparare lo yogurt con latte e panna mescolati. Mescolare  $\frac{3}{4}$  di litro di latte con  $\frac{1}{4}$  di litro di panna.

- Mescolare 100 g di yogurt con 1 litro di latte oppure aggiungere al latte i fermenti per lo yogurt secondo le istruzioni sulla confezione.
- Versare il latte preparato in vasetti e chiuderli.
- Mettere i vasetti in un recipiente di cottura forato o sulla griglia. I vasetti non devono toccarsi l'un l'altro.
- Al termine del tempo di preparazione, mettere subito i vasetti in frigorifero. Non muovere i vasetti inutilmente.

### Impostazioni

Programmi automatici  | Programmi speciali | Preparare yogurt

oppure

Cottura a vapore 

Temperatura: 40 °C

Durata: 5:00 ore

### Cause possibili per risultati scarsi

Lo yogurt non è denso:

conservazione sbagliata dello yogurt iniziale, è stata interrotta la refrigerazione, la confezione era danneggiata, il latte non è stato riscaldato abbastanza.

Si è depositato del liquido:

i vasetti sono stati mossi, lo yogurt non è stato raffreddato abbastanza velocemente.

Lo yogurt è granuloso:

il latte è stato riscaldato troppo, il latte non era ineccepibile, il latte e lo yogurt iniziale non sono stati mescolati in modo regolare.

## Rosolare cipolle

La cottura a vapore vuol dire cottura nel proprio sugo, con l'eventuale aggiunta di un po' di grasso.

- Sminuzzare le cipolle e metterle con un po' di burro in un recipiente di cottura non forato.
- Coprire il recipiente con una pellicola resistente al vapore e alle temperature fino a 100 °C.

## Impostazioni

Programmi automatici  | Programmi speciali | Stufare le cipolle

oppure

Cottura a vapore 

Temperatura: 100 °C

Durata di cottura: 4 minuti

## Estrarre succhi

Con il forno a vapore è possibile estrarre il succo da frutta polposa o mediamente dura.

I frutti particolarmente maturi sono più adatti: più maturo è un frutto, più aromatico è il succo.

## Operazioni preliminari

Cernere, lavare la frutta ed eliminare eventualmente le parti guaste.

Togliere il peduncolo da uva e visciole poiché contiene sostanze amare. Non occorre eliminare il peduncolo delle bacche. Non occorre rimuovere il peduncolo delle bacche.

Tagliare la frutta di grandi dimensioni come le mele in dadi spessi ca. 2 cm. Più dura è la frutta, più minutamente la si deve tagliare.

## Consigli

- Per ottenere un succo più saporito, mescolare frutta dolce e asprigna.
- Per la maggior parte della frutta vale: per ottenere una maggiore quantità di succo e un aroma migliore, aggiungere alla frutta zucchero e lasciarla riposare per alcune ore. Per 1 kg di frutta dolce si consiglia di aggiungere 50–100 g di zucchero; per 1 kg di frutta asprigna, invece, 100–150 g.
- Se si desidera conservare il succo, versarlo ancora caldo in bottiglie pulite e chiuderle subito.

## Estrarre succhi di frutta

- Mettete la frutta preparata in un recipiente di cottura forato.
- Per raccogliere il succo, introdurre sotto un recipiente non forato o la leccarda/leccarda in vetro (in base al modello).

## Impostazioni

Cottura a vapore 

Temperatura: 100 °C

Durata: 40–70 minuti

## Altri usi

### Pelare alimenti

- Incidere alimenti come pomodori, nettarine ecc. a forma di croce sulla parte del picciolo. Così sarà più facile togliere la buccia.
- Mettere gli alimenti in un recipiente forato.
- Sciacquare subito con acqua fredda le mandorle appena tolte dall'apparecchio. Altrimenti non sarà possibile pelarle.

### Impostazioni

Cottura a vapore 

Temperatura: 100 °C

Durata: v. tabella

Alimenti	 [min]
albicocche	1
mandorle	1
nettarine	1
peperoni	4
pesche	1
pomodori	1

 Durata

### Sterilizzazione delle mele

La conservabilità di mele non trattate può essere prolungata. Trattare le mele con il vapore riduce la formazione di marciume. Se il locale è asciutto, fresco e ben ventilato, le mele si conservano bene per 5, 6 mesi. È possibile conservare solo le mele, non altra frutta con semi.

### Impostazioni

Programmi automatici  | Frutta | Mele | Alimento intero

oppure

Cottura a vapore 

Temperatura: 50 °C

Durata di conservazione: 5 minuti

### Preparare uova sbattute

- Mescolare 6 uova con 375 ml di latte (non sbattere in modo spumoso).
- Condire il composto di uova e latte e metterlo in un recipiente senza fori spalmato con burro.

### Impostazioni

Cottura a vapore 

Temperatura: 100 °C

Durata di cottura: 4 minuti

È possibile scongelare, scaldare e cuocere gli alimenti nella modalità Cottura rapida  con una combinazione di vapore e microonde.



Durante la fase di riscaldamento il vano cottura viene prima riscaldato nel normale funzionamento a vapore alla temperatura impostata. Non appena si raggiunge questa temperatura, si attiva il microonde così che il generatore di vapore e il magnetron vengono azionati contemporaneamente durante l'intera fase di cottura.



Come nella tradizionale cottura al vapore, la durata di cottura inizia a scorrere solo quando viene raggiunta la temperatura impostata.

La modalità combinata Cottura rapida  assicura

- tempi di cottura più rapidi perché gli alimenti cuociono più velocemente rispetto al normale funzionamento a vapore,
- che gli alimenti non vengano cotti troppo o non si seccino come con la pura funzione microonde,
- la possibilità di scongelare e riscaldare gli alimenti in un solo procedimento di cottura,
- che gli alimenti non vengano mescolati durante il procedimento di cottura.

## Scongelare e riscaldare nella modalità Cottura rapida

	 [W]	 [min]	 [°C]	Recipiente di cottura
<b>Riscaldare piatto unico<sup>1,2</sup></b>				
Pasta con sugo al pomodoro, 400 g (rapporto 5 : 3)	300	7–8	90	piatto fondo
Polpette con purè di patate e cavolo rosso, 450 g	300	11	85	piatto fondo
<b>Scongelare e riscaldare<sup>1,2</sup></b>				
Piatti unici/zuppe congelate, 250 g	300	10–11	95	terrina
Piatti unici/zuppe congelate, 500 g	300	15–16	90	terrina

 Potenza microonde,  durata,  temperatura

<sup>1</sup> **Non** utilizzare il coperchio.

<sup>2</sup> Disporre gli alimenti sulla leccarda in vetro nel ripiano 1.

# Cottura rapida

## Cuocere patate lesse con la buccia (non farinose)

- Introdurre la leccarda di vetro nel ripiano 1.
- Disporre le patate lesse lavate in un recipiente forato.

### Impostazioni



Programmi automatici  | Verdure | Patate | Patate lesse con buccia | Non farinose | ... |  
Cottura rapida

oppure

Cottura rapida 

Potenza microonde/temperatura: 80 W + 100 °C

Durata cottura: v. tabella

Dimensioni patate	Quantità	 <sup>4</sup>	 [min]
piccole (40–60 g)	200 g (4 pz)	2	15
	600 g (12 pz)	2	18
	1'000 g (20 pz)	2	21
medie (90–110 g)	200 g (2 pz)	2	18
	600 g (6 pz)	2	21
	1'000 g (10 pz)	2	24
grandi (140–160 g)	300 g (2 pz)	2	22
	600 g (4 pz)	2	25
	900 g (6 pz)	2	29

<sup>4</sup> Ripiano,  Durata di cottura

## Cuocere il riso

Il riso aumenta di volume durante la cottura e va quindi cotto nel liquido. A seconda della varietà, il riso assorbe più o meno liquido. Il rapporto tra riso e liquido di cottura è pertanto diverso.

Durante la cottura, il riso assorbe tutto il liquido, quindi conserva tutte le sue sostanze nutritive.

## Recipiente di cottura

Utilizzare un recipiente di cottura non forato.

## Operazioni preliminari

Lavare il riso prima della cottura. Se si lava il riso nel recipiente di cottura, scolare poi l'acqua con attenzione.

**Consiglio:** La quantità di liquido necessaria si può misurare con una bilancia oppure con il "metodo del bicchiere".

Per il "metodo del bicchiere", riempire la quantità di riso desiderata prima in un bicchiere e versare poi il riso nel recipiente di cottura. Misurare quindi la quantità di liquido necessaria (v. tabella) con un bicchiere e aggiungerlo al riso.

Accertarsi che il riso sia distribuito uniformemente nel recipiente di cottura.

## Impostazioni





Programmi automatici  | Riso | ... | Cottura rapida





oppure

Cottura rapida 

Potenza microonde/temperatura: v. tabella

Durata cottura: v. tabella

	Rapporto riso : liquido di cottura	Aggiunta	 <sup>4</sup>	 [W]	 [min]	 [°C]
Riso basmati	1 : 2	Sale	2	300	9	100
Riso parboiled	1 : 2	Sale	2	150	17	100
Riso con latte	1 : 3	Zucchero <sup>1</sup>	2	150	21	100

<sup>4</sup> Ripiano,  potenza microonde,  durata di cottura,  temperatura

<sup>1</sup> Aggiungere a cottura ultimata.

## Programmi automatici

---

I numerosi programmi automatici guidano l'utente in modo comodo e sicuro al raggiungimento di risultati di cottura ottimali.

### Categorie

I programmi automatici **Auto** sono suddivisi in categorie per una migliore panoramica. Selezionare il programma automatico adatto alla pietanza da preparare e seguire le indicazioni nel display.

### Utilizzare i programmi automatici

- Selezionare Programmi automatici **Auto**.

Appare l'elenco di selezione.

- Selezionare la categoria desiderata (ad es. Pesce).

Appaiono i programmi automatici disponibili nella categoria selezionata.

- Selezionare il programma automatico desiderato.
- Seguire le indicazioni visualizzate sul display.

**Consiglio:** Tramite Informazioni **i** è possibile visualizzare, a seconda del procedimento di cottura, ad es. le informazioni per introdurre la pietanza.

### Indicazioni per l'uso

- Dopo il procedimento di cottura, lasciare sempre raffreddare il vano cottura a temperatura ambiente prima di selezionare un programma automatico.
- I dati riguardanti il peso si riferiscono sempre al peso per unità. È possibile cuocere un trancio di salmone di 250 g o dieci pezzi dello stesso peso contemporaneamente.

- Il grado di cottura è raffigurato da una barra a sette segmenti. Tramite l'area di navigazione si può impostare il grado di cottura desiderato.
- Nella categoria Riso per i programmi di riso a chicchi lunghi e riso a chicchi tondi, è disponibile anche la selezione Generale. Utilizzare questo programma automatico se si desidera preparare tipi di riso a chicchi lunghi e a chicchi tondi non disponibili come programma automatico specifico.
- Con alcuni programmi automatici l'ora di avvio o di fine può essere spostata tramite Avvio alle o Fine alle.
- Alla voce menù Visualizzare fasi di cottura sono elencate le singole fasi di cottura del programma automatico. Per alcuni programmi automatici è disponibile inoltre la voce menù Visualizzare azioni. Le azioni necessarie, ad es. per introdurre le pietanze oppure per aggiungere ingredienti, possono essere visualizzate da questa voce menù. Durante il procedimento di cottura è possibile visualizzare le azioni tramite Informazioni **i**.
- Se si introducono gli alimenti nel vano cottura caldo, fare attenzione quando si apre lo sportello. Può fuoriuscire vapore molto caldo. Fare un passo indietro e attendere fino a quando il vapore si è volatilizzato. Accertarsi di non venire a contatto né con il vapore caldo né con le pareti di cottura calde. Pericolo di ustionarsi e scottarsi.

- Se al termine di un programma automatico la pietanza non dovesse essere ancora cotta come desiderato, selezionare Prolung. cottura.
- I programmi automatici possono essere salvati anche come Programmi personalizzati. Selezionare a tal fine il sensore ↶ al termine di un programma automatico.

## Programmi individuali

---

È possibile creare e salvare fino a 20 programmi individuali.

- È possibile combinare fino a 9 fasi di cottura per descrivere con precisione lo svolgimento delle ricette preferite o di quelle utilizzate più frequentemente. In ogni fase di cottura selezionare impostazioni come ad es. la modalità, la temperatura e la durata di cottura.
- Si può immettere il nome del programma che appartiene alla ricetta.

Rivisualizzandolo e riavviandolo, il programma si avvia automaticamente.

Altre possibilità per creare programmi individuali:

- Dopo il procedimento, salvare un programma automatico o un'uso speciale come programma individuale.
- Dopo il procedimento, salvare un procedimento di cottura con durata di cottura impostata.

Infine immettere un nome per il programma.

### Creare programmi individuali

- Selezionare Programmi individuali .
- Selezionare Creare programma.

Adesso è possibile stabilire le impostazioni per la prima fase di cottura.

Seguire le indicazioni sul display:

- Selezionare e confermare le impostazioni desiderate.
- Selezionare Terminare fase cottura.

Tutte le impostazioni per la prima fase di cottura sono stabilite.

È possibile aggiungere altre fasi di cottura, ad es. se dopo la prima modalità se ne deve utilizzare un'altra.

- Se sono necessarie ulteriori fasi di cottura, selezionare Aggiungere fase cottura e procedere come per la 1a fase di cottura.

Se si desidera controllare o modificare successivamente le impostazioni, selezionare la rispettiva fase di cottura.

- Non appena sono state impostate tutte le fasi di cottura, selezionare Salvare.
- Immettere il nome del programma.
- Selezionare ✓.

Nel display appare la conferma che il nome del programma è stato salvato.

- Confermare con *OK*.

Il programma salvato può essere avviato subito o successivamente oppure è possibile modificare le fasi di cottura.

### Avviare i programmi individuali

- Introdurre la pietanza nel vano cottura.
- Selezionare Programmi individuali .
- Selezionare il programma desiderato.
- Selezionare Procedere.

A seconda delle impostazioni del programma compaiono le seguenti voci del menù:

- Avvio immediato  
Il programma si avvia subito. Si accende subito il riscaldamento del vano cottura.
- Fine alle  
Stabilire il momento in cui il programma deve terminare. Il riscaldamento del vano cottura si spegne in automatico.
- Avvio alle  
Stabilire il momento in cui il programma deve essere avviato. Il riscaldamento del vano cottura si accende in automatico.
- Visualizzare fasi di cottura  
Appare un riepilogo delle impostazioni.
- Selezionare il punto del menù desiderato.

Il programma si avvia subito oppure all'ora impostata.

- Quando il programma è terminato, selezionare il sensore .

### Modificare le fasi di cottura

Le fasi di cottura dei programmi automatici salvati con un nome proprio non possono essere modificate.

- Selezionare Programmi individuali .
- Selezionare il programma da modificare.
- Selezionare Modificare fasi cottura.
- Selezionare la fase di cottura che si desidera modificare oppure Aggiungere fase cottura per aggiungere una fase di cottura.
- Selezionare e confermare le impostazioni desiderate.
- Se si vuole avviare il programma modificato senza modificarlo, selezionare Avviare programma.
- Se sono state modificate tutte le impostazioni, selezionare Salvare.

Nel display appare la conferma che il nome del programma è stato salvato.

- Confermare con *OK*.

Il programma memorizzato è stato modificato e adesso è possibile avviarlo subito o successivamente.

## Programmi individuali

---

### Modificare il nome

- Selezionare Programmi individuali .
- Selezionare il programma da modificare.
- Selezionare Modificare nome.
- Modificare il nome del programma.
- Selezionare ✓.

Nel display appare la conferma che il nome del programma è stato salvato.

- Confermare con *OK*.

Il programma è rinominato.

### Cancellare i programmi individuali

- Selezionare Programmi individuali .
- Selezionare il programma da cancellare.
- Selezionare Cancellare programma.
- Confermare la richiesta con Sì.

Il programma è cancellato.

Tramite Altri/e  | Impostazioni  | Impostazioni di serie | Programmi individuali è possibile cancellare contemporaneamente tutti i programmi individuali.

## Indicazioni per la manutenzione e pulizia

 Pericolo di ferirsi con le superfici calde.

Il forno a vapore diventa caldo durante il funzionamento. È quindi possibile scottarsi a contatto con il vano cottura, le griglie di supporto e gli accessori.

Prima di iniziare a pulire, lasciar raffreddare il vano cottura, la griglia di supporto e gli accessori.

 Pericolo di ferirsi a causa di scossa elettrica.

Il vapore di un apparecchio a vapore potrebbe infatti giungere alle parti sotto tensione e causare un corto circuito.

Per la pulizia non utilizzare mai un apparecchio a vapore.

Il colore e la struttura delle superfici possono modificarsi se si usano prodotti per le pulizie non adeguati.

Tutte le superfici si graffiano facilmente. Le superfici in vetro potrebbero rompersi in seguito ai graffi.

Non usare mai prodotti di pulizia per uso professionale, usare esclusivamente detersivi ad uso domestico.

Eliminare subito i residui di prodotti per la pulizia.

Evitare di usare prodotti o detersivi alifatici contenenti idrogeno. Le guarnizioni potrebbero gonfiarsi.

Lo sporco ostinato potrebbe danneggiare il forno a vapore.

Pulire il vano cottura, l'interno dello sportello e la relativa guarnizione non appena i componenti si sono raffreddati. Un'attesa troppo lunga rende la pulizia più difficile e in alcuni casi impossibile.

Se il forno a vapore è difettoso, quando è acceso possono fuoriuscire le microonde, che rappresentano un pericolo per l'utente.

Controllare che lo sportello e la guarnizione sportello non presentino danni. Fino al momento della riparazione da effettuare da parte di un tecnico dell'assistenza, non utilizzare le modalità con le microonde.

- Pulire e asciugare il forno a vapore e gli accessori dopo ogni uso.
- Chiudere lo sportello solo quando il vano cottura è completamente asciutto.

**Consiglio:** Se il forno a vapore non viene usato per un periodo prolungato, si raccomanda espressamente di pulirlo a fondo per evitare che si sviluppino odori sgradevoli. Lasciare quindi aperto lo sportello.

### Detergenti non idonei

Per non danneggiare le superfici, non utilizzare per la pulizia:

- prodotti contenenti soda, ammoniaca, acidi o cloro;
- prodotti decalcificanti;
- prodotti abrasivi (ad es. polvere detergente, latte detergente abrasivo, pietre di pulizia);
- prodotti contenenti diluenti;

## Manutenzione e pulizia

- prodotti per pulire l'acciaio inossidabile;
- detersivo per lavastoviglie;
- detergenti per vetro;
- prodotti per piani cottura in vetroceramica;
- spazzole e spugne abrasive (ad es. pagliette o spugne che ancora contengono residui di detergenti abrasivi);
- gomme cancella-sporco;
- raschietti affilati;
- lana d'acciaio;
- pagliette in acciaio;
- pulizia a intervalli regolari con prodotti meccanici;
- detergenti e spray per forno.

### Pulire il frontale

- Pulire il frontale dell'apparecchio con una spugna pulita, detersivo per piatti e acqua calda.
- Asciugare poi il frontale con un panno morbido.

**Consiglio:** Per la pulizia è adatto anche un panno in microfibra leggermente inumidito senza detersivo.

### Pulire il vano cottura

Pulire e asciugare il vano cottura, la guarnizione dello sportello, la canalina di raccolta e il lato interno dello sportello dopo ogni utilizzo.

- Rimuovere:
  - la condensa con una spugna o un panno spugnoso,
  - leggere impurità grasse con una spugna pulita, poco detersivo per i piatti e dell'acqua calda.

- Dopo aver pulito sciacquare con acqua pulita fino a rimuovere tutti i residui di detersivo.
- Infine asciugare le superfici con un panno.

### Pulire l'aprisportello automatico

Accertarsi che l'aprisportello non rimanga incollato a causa di residui di cibo.

- Rimuovere **subito** i residui di sporco con uno straccio pulito di spugna, detersivo per piatti e acqua calda.
- Dopo aver pulito sciacquare con acqua pulita fino a rimuovere tutti i residui di detersivo.

### Pulire il serbatoio dell'acqua

- Al termine di ogni procedimento di cottura con vapore estrarre il serbatoio dell'acqua.
- Togliere la protezione trabocco.
- Vuotare il serbatoio dell'acqua.
- Lavarlo a mano e asciugarlo. Si eviterà così che si formino residui di calcare.
- Riapplicare la protezione trabocco sul serbatoio. Accertarsi che la protezione trabocco si agganci correttamente.

### Pulire gli accessori

Tutti gli accessori possono essere lavati in lavastoviglie.

### Pulire leccarda in vetro, griglia, recipienti di cottura

- Dopo l'uso, lavare e asciugare la leccarda in vetro, la griglia e i recipienti di cottura.
- Rimuovere le alterazioni di colore bluastro dei recipienti di cottura con l'aceto e risciacquarli con acqua.

## Pulire le griglie di supporto

Le griglie di introduzione possono essere lavate in lavastoviglie.

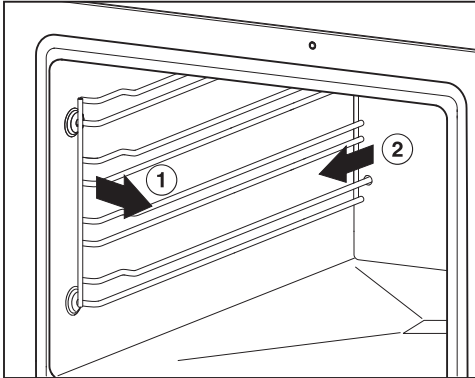

- Estrarre le griglie di supporto frontalmente dagli arresti (1.) e smontarle (2.).
- Pulire le griglie di supporto in lavastoviglie o con un panno spugna, detersivo per piatti e acqua calda.

Per il **montaggio**, effettuare le operazioni in senso inverso.

- Rimontare correttamente le griglie di supporto.

Se non vengono inserite correttamente non vi è protezione antiribaltamento ed estrazione.

La griglia di supporto sono fissate su boccole in plastica. Verificare che le boccole non presentino danni. Se le boccole sono danneggiate, finché non verranno sostituite non utilizzare modalità di cottura con microonde.

## Pulizia

Le funzioni Fine alle e Avvio alle non sono disponibili per i programmi di pulizia.

## Decalcificare

Per la decalcificazione si consiglia di utilizzare le pastiglie decalcificanti Miele (v. "Accessori su richiesta"). Sono state sviluppate appositamente per i prodotti Miele, per ottimizzare il processo di decalcificazione. Altri decalcificanti che oltre all'acido citrico contengono altri acidi e/o altre sostanze indesiderate, come ad es. cloruri, possono danneggiare il prodotto. Inoltre non si può garantire l'effetto desiderato se la concentrazione del decalcificante non viene rispettata.

La soluzione decalcificante contiene acido.

Se la soluzione decalcificante giunge sul metallo c'è il rischio di formazione di macchie.

Rimuovere subito con un panno la soluzione decalcificante.

Dopo un determinato tempo di utilizzo il forno a vapore deve essere decalcificato. Al momento della decalcificazione, sul display viene visualizzato il numero dei procedimenti di cottura rimanenti. Si contano solo i procedimenti di cottura con vapore. Dopo l'ultimo procedimento di cottura previsto, il forno a vapore si blocca.

Si consiglia di decalcificare il forno a vapore prima che venga bloccato.

Durante la decalcificazione il serbatoio dell'acqua deve essere sciacquato e riempito con acqua fresca.

# Manutenzione e pulizia

---

## Attivare il procedimento di decalcificazione

- Estrarre tutti gli accessori dal vano cottura.
- Selezionare Altri/e  | Manutenzione e pulizia | Decalcificare.

Nel display appare l'indicazione Attendere.... Viene preparato il procedimento di decalcificazione. I preparativi possono durare alcuni minuti. Terminata questa fase, appare l'indicazione di riempire il serbatoio dell'acqua.

- Riempire il serbatoio dell'acqua con acqua tiepida fino al contrassegno  e aggiungere 2 pastiglie decalcificanti Miele.
- Attendere che le pastiglie decalcificanti si siano sciolte.
- Inserire il serbatoio dell'acqua.
- Confermare con OK.

Appare la durata residua. Il procedimento di decalcificazione viene avviato.

Non spegnere mai il forno a vapore prima della fine del procedimento di decalcificazione perché altrimenti dovrà essere ripetuto da capo.

Durante il procedimento occorre risciacquare due volte il serbatoio dell'acqua e riempirlo con acqua pulita.

- Seguire le indicazioni sul display.

Al termine della durata residua compare Fine e si attiva un segnale acustico.

## Concludere il procedimento di decalcificazione

- Spegnere il forno a vapore.
- Estrarre il serbatoio dell'acqua e rimuovere la protezione antitrabocco.

- Vuotare e asciugare il serbatoio dell'acqua.
- Far raffreddare il vano cottura.
- Quindi asciugare il vano cottura.
- Chiudere lo sportello solo quando il vano cottura è completamente asciutto.

## Ammollo

I residui di sporco ostinati si possono mettere ammollo con questo programma di pulizia.

- Far raffreddare il vano cottura.
- Estrarre tutti gli accessori dal vano cottura.
- Eliminare i residui grossolani con uno straccio.
- Selezionare Altri/e  | Manutenzione e pulizia | Ammollo.



La funzione di ammollo dura 10 minuti circa.

La maggior parte dei guasti può essere risolta in autonomia. In molti casi si può risparmiare tempo e denaro senza bisogno di rivolgersi all'assistenza tecnica.

Accedere al sito [www.miele.ch/it/support/customer-assistance](http://www.miele.ch/it/support/customer-assistance) per informazioni sulla risoluzione autonoma dei guasti.



## Avvisi nel display



Anomalia	Causa e intervento
F11	<p>I tubi di scarico sono ostruiti.</p> <ul style="list-style-type: none"> <li>■ Decalcificare il forno a vapore (v. capitolo “Manutenzione e pulizia”, voce “Manutenzione”).</li> <li>■ Se il guasto si ripresenta, rivolgersi al servizio assistenza.</li> </ul>
F44	<p>Si è verificato un guasto tecnico.</p> <ul style="list-style-type: none"> <li>■ Spegner il forno a vapore e riaccenderlo dopo alcuni minuti.</li> <li>■ Qualora l'indicazione di anomalia ricomparisse, rivolgersi al servizio assistenza.</li> </ul>
F55	<p>La durata massima di funzionamento di una modalità è stata superata ed è scattato lo stacco automatico di sicurezza.</p> <ul style="list-style-type: none"> <li>■ Spegner e riaccendere il forno a vapore.</li> </ul> <p>Il forno a vapore è di nuovo pronto per l'uso.</p>
Per sbloccare, tenere premuto il tasto OK per 6 secondi <b>appare quando si accende il display.</b>	<p>Il dispositivo di blocco  è attivato.</p> <ul style="list-style-type: none"> <li>■ È possibile disattivare il dispositivo di blocco per un procedimento di cottura sfiorando il sensore OK per almeno 6 secondi.</li> <li>■ Se si desidera disattivare il dispositivo di blocco in modo permanente, selezionare l'impostazione Sicurezza   Blocco accensione    Off.</li> </ul>
<b>Sul display viene visualizzata una segnalazione non riportata in questa tabella.</b>	<p>È subentrata un'anomalia nei dispositivi elettronici.</p> <ul style="list-style-type: none"> <li>■ Staccare il forno a vapore dalla corrente per 1 minuto circa.</li> <li>■ Se dopo aver ripristinato l'alimentazione elettrica il problema persiste, contattare l'assistenza tecnica.</li> </ul>

# Risoluzione dei problemi

## Comportamento inaspettato

Anomalia	Causa e intervento
<b>Il vano cottura non diventa caldo.</b>	La modalità fiera è attiva. Il forno a vapore può essere utilizzato ma il riscaldamento del vano cottura non funziona. ■ Disattivare la modalità fiera (v. cap. “Impostazioni”, voce “Rivenditori”).
	Il vano cottura si è riscaldato per il funzionamento del cassetto Gourmet montato sotto. ■ Aprire lo sportello e far raffreddare il vano cottura.
<b>Il forno a vapore non passa più dalla fase di riscaldamento alla fase di cottura in seguito a un trasloco.</b>	La temperatura di ebollizione dell'acqua si è modificata, perché il nuovo luogo di posizionamento è differente da quello vecchio di almeno 300 metri di altitudine. ■ Effettuare un ciclo di decalcificazione per adattare la temperatura di ebollizione (v. capitolo “Manutenzione e pulizia”, voce “Manutenzione”).
<b>Durante il funzionamento esce tanto vapore oppure il vapore esce da altri punti.</b>	Lo sportello non è chiuso correttamente. ■ Chiudere lo sportello.
	La guarnizione dello sportello non è applicata correttamente. ■ Eventualmente premere la guarnizione in modo che sia applicata uniformemente su ogni punto.
	La guarnizione dello sportello è danneggiata, ad es. ci sono delle crepe. Sostituire la guarnizione dello sportello. ■ Contattare il servizio assistenza per la sostituzione della guarnizione dello sportello. ■ Fino alla sostituzione non utilizzare alcuna modalità/ funzione con microonde.
<b>Le funzioni Avvio alle e Fine alle non vengono indicate.</b>	La temperatura nel vano cottura è troppo elevata, ad es. al termine di un procedimento di cottura. ■ Aprire lo sportello e far raffreddare il vano cottura.
	Queste funzioni in genere non sono disponibili per i programmi di pulizia.

## Risoluzione dei problemi

Anomalia	Causa e intervento
<b>I sensori non reagiscono.</b>	<p>È stata selezionata l'impostazione Display   Quick-Touch   Off. In tal modo i sensori non reagiscono se il forno a vapore è spento.</p> <ul style="list-style-type: none"><li>■ Appena si accende il forno a vapore, i sensori reagiscono. Se si desidera che i sensori reagiscano sempre, anche se il forno a vapore è spento, selezionare l'impostazione Display   QuickTouch   On.</li></ul>
	<p>Il forno a vapore non è collegato alla rete elettrica.</p> <ul style="list-style-type: none"><li>■ Verificare se la spina del forno a vapore è inserita nella presa.</li><li>■ Controllare se il fusibile dell'impianto elettrico è saltato. Rivolgersi a un elettricista specializzato o all'assistenza tecnica Miele.</li></ul>
	<p>C'è un problema nell'elettronica.</p> <ul style="list-style-type: none"><li>■ Sfiurare il tasto On/Off  finché il display si spegne e il forno a vapore si riavvia.</li></ul>
<b>Il tasto sensore  lampeggia quando si accende il forno a vapore.</b>	<p>Il forno a vapore non è ancora stato collegato a una rete WLAN. Il tasto sensore lampeggia per segnalare che è possibile effettuare il collegamento in rete del forno a vapore utilizzando il tasto sensore. Dopo aver acceso e spento il forno a vapore più volte, il tasto sensore non lampeggia più, ma la funzione di collegamento in rete è ancora attiva.</p>



## Risoluzione dei problemi

---

### Rumori



Anomalia	Causa e intervento
<b>Quando è in funzione il forno a vapore e dopo averlo spento si sente un rumore simile a un ronzio.</b>	Il rumore non indica un difetto di funzionamento dell'apparecchio. Si genera quando affluisce o quando si scarica acqua.
<b>Anche dopo lo spegnimento dell'apparecchio si sente il rumore di una ventola.</b>	Il ventilatore continua a funzionare. Il forno a vapore è dotato di una ventola che convoglia le fumes del vano cottura verso l'esterno. La ventola continua a funzionare anche dopo lo spegnimento del forno a vapore. La ventola si spegne automaticamente dopo un certo lasso di tempo.
<b>Rimettendo in funzione l'apparecchio si avverte un sibilo.</b>	Dopo la chiusura dello sportello avviene la compensazione della pressione accompagnata eventualmente da un fischio. Non si tratta di un guasto.

## Risultato non soddisfacente

Anomalia	Causa e intervento
<b>Al termine della durata impostata, nella modalità Microonde  gli alimenti non sono sufficientemente riscaldati o cotti.</b>	<p>Dopo aver interrotto un procedimento di cottura, non è stata riattivata anche la funzione microonde.</p> <ul style="list-style-type: none"> <li>■ Riavviare il procedimento finché gli alimenti sono sufficientemente caldi o cotti.</li> </ul>
	<p>Per la cottura o il riscaldamento con le microonde è stata impostata una durata troppo corta.</p> <ul style="list-style-type: none"> <li>■ Verificare se per la potenza impostata delle microonde è stata selezionata la durata corretta. Più bassa è la potenza delle microonde, più lunga è la durata.</li> </ul>
	<p>Con un carico troppo ridotto il forno a vapore riduce automaticamente la potenza per protezione, finché per il carico indicato viene ceduta una potenza adeguata. Sul display viene visualizzata inoltre la potenza impostata inizialmente.</p> <ul style="list-style-type: none"> <li>■ Riavviare il procedimento con una potenza microonde più bassa fino a quando gli alimenti sono sufficientemente riscaldati o cotti.</li> </ul>
<b>Dopo essere state riscaldati o cotti con la modalità Microonde , gli alimenti si sono raffreddati troppo rapidamente.</b>	<p>A causa delle proprietà delle microonde il calore si genera dapprima ai bordi della pietanza per poi giungere al centro. Se la pietanza viene quindi riscaldata con una potenza microonde elevata, è possibile che all'esterno sia molto calda ma che l'interno non si sia ancora riscaldato. Al momento della compensazione della temperatura gli alimenti diventano più caldi all'interno e più freddi all'esterno.</p> <ul style="list-style-type: none"> <li>■ Per questo motivo quando si riscaldano alimenti di composizione differente, come ad es. un menù, si consiglia di selezionare una potenza più bassa e una durata maggiore.</li> </ul>
<b>Con la funzione Popcorn , il popcorn è scoppiato solo lievemente (meno della metà).</b>	<p>Il vano cottura era troppo caldo e/o troppo umido.</p> <ul style="list-style-type: none"> <li>■ Lasciare raffreddare e/o asciugare il vano cottura con uno straccio.</li> </ul>
	<p>La durata di cottura era troppo breve.</p> <ul style="list-style-type: none"> <li>■ Modificare la durata preimpostata. È possibile impostare una durata di cottura di massimo 4 minuti (v. capitolo "Impostazioni", voce "Popcorn").</li> </ul>

# Risoluzione dei problemi

## Problemi generali o anomalie tecniche

Anomalia	Causa e intervento
<b>Non è possibile accendere il forno a vapore.</b>	<p>Il/i fusibile/i è/sono saltato/i.</p> <ul style="list-style-type: none"><li>■ Attivare il/i fusibile/i (protezione minima: v. targhetta di matricola).</li></ul> <p>Può essersi verificato un guasto tecnico.</p> <ul style="list-style-type: none"><li>■ Staccare per 1 minuto circa il forno a vapore dalla rete elettrica<ul style="list-style-type: none"><li>– rimuovendo la/le sicurezza/e / il/i fusibile/i dall'apparecchio, oppure</li><li>– disinserendo l'interruttore di sicurezza per correnti di guasto FI.</li></ul></li><li>■ Se dopo aver riacceso/reinserito il/i fusibile/i o il differenziale di sicurezza non è ancora possibile accendere il forno a vapore, contattare il servizio di assistenza o rivolgersi a un elettricista qualificato.</li></ul>
<b>L'illuminazione del vano cottura non funziona.</b>	<p>La lampadina è difettosa.</p> <ul style="list-style-type: none"><li>■ Contattare il servizio assistenza se deve essere sostituita la lampadina.</li></ul>
<b>Dopo procedimenti di cottura più lunghi con la modalità Microonde , nel vano cottura è molto umido.</b>	<p>Il forno a vapore con microonde è un forno pregiato. Il vano cottura è assolutamente a tenuta di vapore. Un forno a microonde convenzionale invece è dotato di un sistema aperto all'aria. A causa del vano cottura a tenuta di vapore, con procedimenti di cottura più lunghi con la modalità Microonde , sulle pareti laterali e sul lato interno della lastra dello sportello si forma della condensa. La quantità della condensa dipende dalla durata della cottura e della percentuale di umidità dell'alimento.</p>

Nel sito [www.miele.com/service](http://www.miele.com/service) sono disponibili informazioni sulla risoluzione autonoma dei guasti e sui pezzi di ricambio Miele.

### Contatti in caso di guasti

Se non è possibile eliminare il guasto, contattare ad es. il rivenditore specializzato Miele o l'assistenza tecnica Miele.

È possibile prenotare online l'assistenza tecnica Miele accedendo a [www.miele.com/service](http://www.miele.com/service).

I contatti dell'assistenza tecnica Miele si trovano in fondo al presente documento.

L'assistenza tecnica necessita dell'identificativo del modello e del numero di serie (fabbr./SN/n.). Queste due informazioni sono riportate sulla targhetta dati.

La targhetta dati si trova nel vano di inserimento per il serbatoio acqua. L'identificativo del modello e il numero di serie sono riportati anche sulla piccola targhetta visibile sul telaio frontale con lo sportello aperto.

### Garanzia

La durata della garanzia è di 2 anni.

Ulteriori informazioni sono contenute nelle condizioni di garanzia allegate.

# Installazione

---

## Avvertenze per l'installazione

 Danni causati da montaggio errato.

Un montaggio errato può danneggiare il forno a vapore.

Far montare il forno a vapore solo da personale qualificato.

- ▶ I dati di allacciamento (frequenza e tensione) indicati sulla targhetta dati del forno a vapore devono assolutamente corrispondere a quelli della rete elettrica affinché il forno non si danneggi. Confrontare questi dati prima di allacciare l'apparecchio. In caso di dubbio, consultare un elettricista qualificato.
- ▶ Prese multiple o prolunghe non garantiscono la necessaria sicurezza (pericolo di incendio). Non collegare in questo modo il forno a vapore alla corrente elettrica.
- ▶ Fare in modo che la presa sia accessibile anche una volta che il forno a vapore è stato incassato.
- ▶ Posizionare il forno a vapore in modo che il contenuto del recipiente di cottura sia visibile anche sul ripiano più alto. Solamente in questo modo si possono evitare lesioni dovute alle pietanze calde che traboccano.

## Dimensioni incasso

Tutte le misure sono indicate in mm.

### Incasso in un armadio a colonna

Dietro la nicchia d'incasso non deve esserci la parete posteriore di un mobile.

Rispettare un'altezza di montaggio di almeno 850 mm.

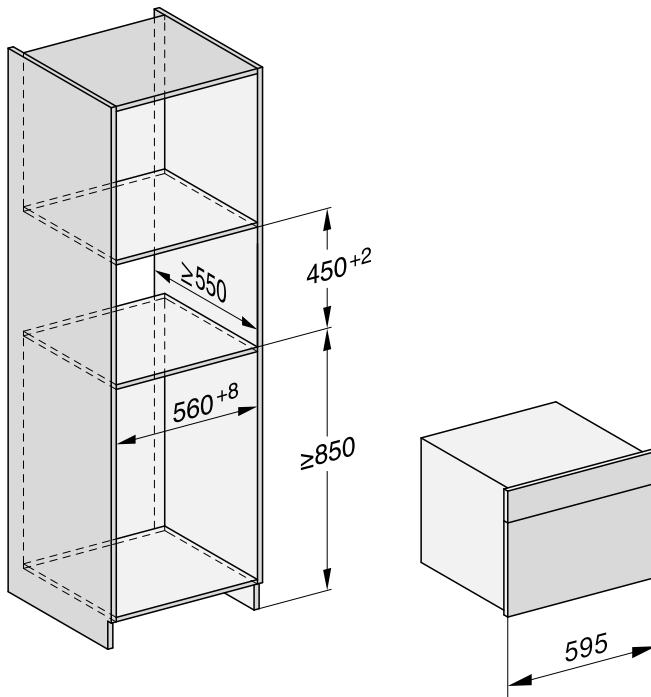

# Installazione

## Vista laterale

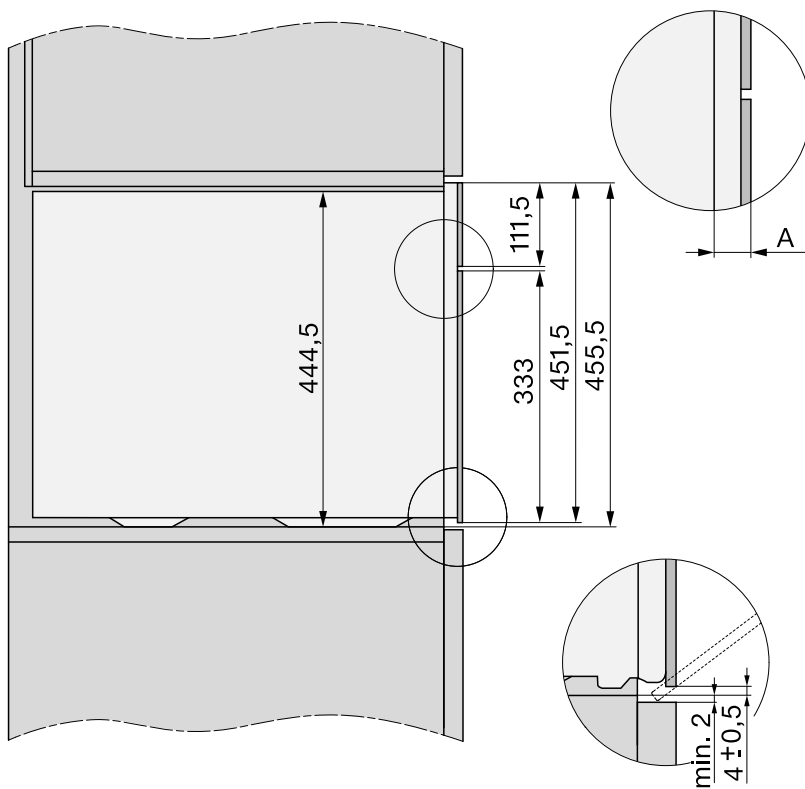

- A** Frontale in vetro: 22 mm  
Frontale in metallo: 23,3 mm

## Allacciamento e aerazione

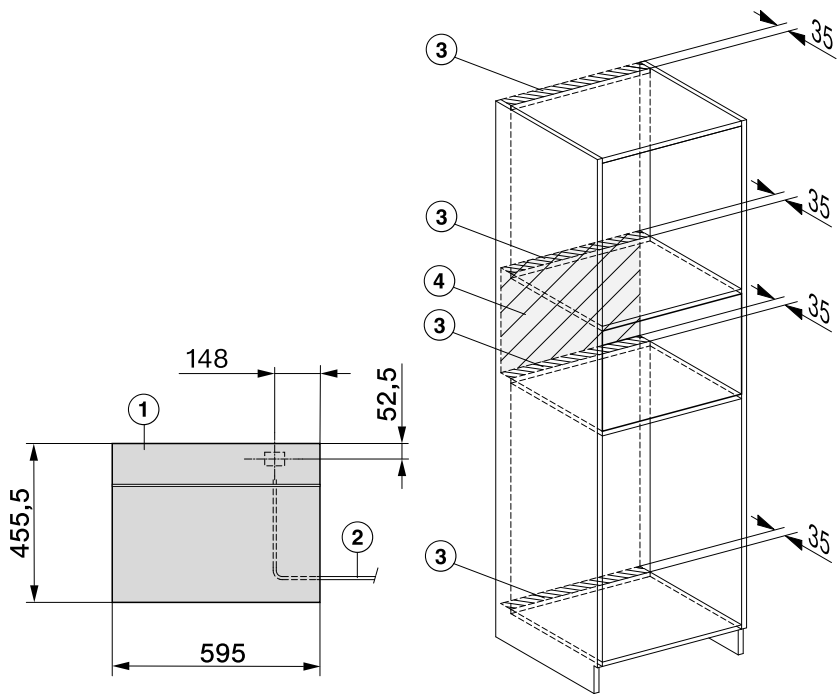

- ① Vista frontale
- ② Cavo collegamento elettrico, lunghezza = 2'000 mm
- ③ Sezione di aerazione min. 180 cm<sup>2</sup>
- ④ Nessun allacciamento in quest'area

# Installazione

## Incassare il forno a vapore

- Collegare il cavo di collegamento elettrico al forno a vapore.

Danni causati dal trasporto errato.

Lo sportello può danneggiarsi se si afferra il forno dalla maniglia.

Per il trasporto utilizzare le maniglie laterali presenti sull'involucro.

Il generatore di vapore non funziona correttamente se il forno a vapore non è collocato in posizione orizzontale.

Eventuali divergenze dalla posizione orizzontale possono avere una tolleranza di max 2°.

- Inserire il forno a vapore nel mobile d'incasso e posizionarlo.  
Accertarsi che il cavo di alimentazione non sia incastrato o danneggiato.
- Aprire lo sportello.

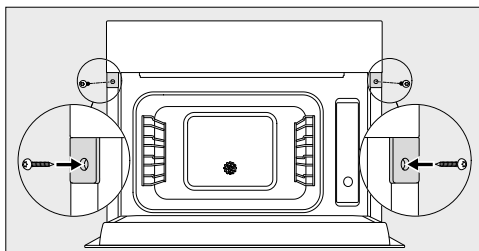

- Fissare il forno a vapore con le viti in legno in dotazione (3,5 x 25 mm) alle pareti laterali del mobile d'incasso.
- Collegare il forno a vapore alla corrente elettrica.
- Verificare tutte le funzioni del forno a vapore in base alle istruzioni d'uso.

## Collegamento elettrico

Si consiglia di collegare il forno a vapore alla rete elettrica con una presa. In tal caso si faciliteranno eventuali interventi da parte del servizio assistenza. La presa deve essere facilmente accessibile dopo l'incasso del forno a vapore.

**⚠** Danni causati da allacciamento errato.

Se i lavori di installazione e di manutenzione non vengono effettuati correttamente, possono insorgere gravi pericoli per l'utente per i quali Miele non risponde.

Miele non si assume alcuna responsabilità per danni (ad es. scossa elettrica) derivanti dalla mancanza di un conduttore di messa a terra o se tale dispositivo di sicurezza è difettoso a causa di lavori di installazione scorretti.

Se si stacca la spina elettrica dal cavo di collegamento elettrico o se il cavo non è dotato di una spina, il forno a vapore deve essere collegato alla rete elettrica da un elettricista qualificato.

Qualora la presa non fosse più accessibile dopo l'incasso oppure fosse previsto un allacciamento fisso, al momento dell'installazione deve essere predisposto un dispositivo di separazione per ogni polo. Valgono come dispositivi di separazione interruttori con un'apertura di contatto di almeno 3 mm; tra questi sono compresi interruttori automatici, fusibile/i e teleruttori. I dati per il collegamento elettrico sono riportati nella targhetta dati. Queste indicazioni devono corrispondere a quelle della rete elettrica. La protezione contro eventuali contatti deve essere garantita a installazione ultimata.

## Potenza complessiva

v. targhetta dati

## Dati di allacciamento

I dati di allacciamento sono riportati nella targhetta dati. Queste indicazioni devono corrispondere a quelle della rete elettrica.

Le possibilità di collegamento sono riportate nel rispettivo schema.

## Schema di allacciamento

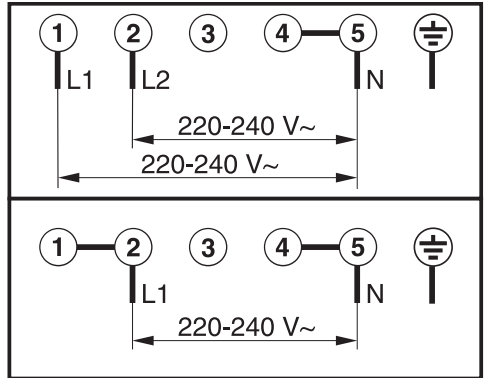

## Sostituzione cavo di alimentazione

**⚠** Pericolo di scossa elettrica a causa della tensione di rete.

Un allacciamento non corretto può causare un corto circuito.

Far sostituire il cavo di alimentazione elettrica solo da un elettricista qualificato.

Per la sostituzione del cavo di alimentazione elettrica utilizzare esclusivamente il tipo di cavo H 05 VV-F, isolato in PVC con sezione adatta. Il cavo di alimentazione elettrica è disponibile presso i rivenditori o l'assistenza tecnica autorizzata.

# Installazione

---

## Staccare l'apparecchio dalla rete

 Pericolo di scossa elettrica a causa della tensione di rete.

Nel corso di lavori di riparazione e/o manutenzione una riattivazione della tensione di rete può causare un corto circuito.

Dopo aver staccato l'apparecchio, assicurarsi che il collegamento alla rete elettrica non venga ripristinato.

Questo forno a vapore con le microonde soddisfa le esigenze dello standard europeo EN 55011. Il prodotto è classificato conformemente agli standard come apparecchio del gruppo 2, classe B. Gruppo 2 significa che l'apparecchio genera per la sua tipologia energia ad alta frequenza sotto forma di onde elettromagnetiche per il trattamento con calore degli alimenti. La classe B indica che l'apparecchio è adatto per l'uso in ambiente domestico.

Se occorre staccare il forno a vapore dalla rete elettrica, procedere come segue, a seconda delle modalità di installazione:

### Fusibile/i

- Svitare completamente e rimuovere i fusibili.

### Sicurezze automatiche a vite

- Premere il pulsante (rosso) finché il pulsante centrale (nero) fuoriesce.

### Sicurezze automatiche incorporate



- (Interruttore automatico, almeno di tipo B o C): portare la leva da 1 (on) a 0 (off).



### Differenziale di sicurezza

- (Interruttore automatico corrente di guasto): spostare l'interruttore principale da 1 (on) su 0 (off) o azionare il pulsante di controllo.

## Dati per gli istituti di controllo



### Pietanze test secondo EN 60350–1 (modalità Cottura al vapore )



Pietanza test	Recipienti di cottura	Quantità [g]	 <sup>41</sup>	 <sup>2</sup> [°C]	 [min]
Aggiunta di vapore					
Broccoli (8.1)	1x DGGL 50-40	300	A piacere	100	3
Distribuzione del vapore					
Broccoli (8.2)	2x DGGL 50-40	max.	a piacere <sup>3</sup>	100	3
Capacità apparecchio					
Piselli (8.3)	4x DGGL 50-40	risp. 875	2, 4 <sup>4</sup>	100	<sup>5</sup>

<sup>4</sup> Ripiano/i, <sup>2</sup> temperatura,  durata di cottura

- <sup>1</sup> Introdurre la leccarda o leccarda di vetro (in base al modello) nel ripiano 1.
- <sup>2</sup> Immettere la pietanza test nel vano di cottura freddo (prima dell'inizio della fase di riscaldamento).
- <sup>3</sup> Introdurre 2x DGGL 50-40 di seguito nel ripiano.
- <sup>4</sup> Introdurre rispettivamente 2x DGGL 50-40 di seguito nei ripiani.
- <sup>5</sup> Il test è terminato quando la temperatura nel punto più freddo è di 85 °C.

### Pietanze test cottura menù<sup>1</sup> (modalità Cottura al vapore )





Pietanza test	Recipienti di cottura	Quantità [g]	 <sup>42</sup>	 <sup>2</sup> [°C]	Altezza [cm]	 [min]
Patate non farinose, in quarti <sup>3</sup>	1 x DGGL 50-40	800	4	100	–	17
Filetto di salmone, congelato, non scongelato	1 x DGGL 50-40	4 x 150	2	100	< 2,5 ≥ 2,5 ≤ 3,2 > 3,2	9 10 11
Cimette di broccoli	1 x DGGL 50-40	600	3	100	–	4





<sup>4</sup> Ripiano, <sup>2</sup> Temperatura,  Durata cottura

- <sup>1</sup> Per la procedura consultare il capitolo “Cottura al vapore”, voce “Cottura menù – manuale”.
- <sup>2</sup> Introdurre la leccarda di vetro nel ripiano 1.
- <sup>3</sup> Immettere la 1a pietanza test (patate) nel vano di cottura freddo (prima dell'inizio della fase di riscaldamento).

## Dati per gli istituti di controllo

### Pietanze test secondo EN 60705 (modalità Cottura a vapore <sup>1</sup>)

Pietanza test	 <sup>4</sup>	 [W]	 [°C]	 [min]	 <sup>4</sup> [min]	Annotazione
Crema d'uovo 1'000 g (12.3.1)	1	150	80	19–20	120	Stoviglie: v. descrizione 12.3.1.2 e appendice B, Misure sul bordo superiore 250 x 250 mm, cuocere senza coperchio
Cake, 475 g (12.3.2)	1	300	85	7	5	Stoviglie: v. descrizione 12.3.2.2 e appendice B, Diametro esterno sul bordo superiore 220 mm, cuocere senza coperchio

<sup>4</sup> Ripiano,  potenza microonde,  temperatura,  durata di scongelamento o di cottura,  tempo di compensazione





<sup>1</sup> Modalità di cottura combinata di cottura al vapore e microonde.

<sup>2</sup> Usare la leccarda in vetro come superficie di appoggio.

<sup>3</sup> Immettere la pietanza test nel vano di cottura freddo (prima dell'inizio della fase di riscaldamento).

<sup>4</sup> Lasciare riposare la pietanza test a temperatura ambiente. Durante questo lasso di tempo, la temperatura si distribuisce uniformemente nell'alimento.

### Pietanze test secondo EN 60705 (modalità cottura Microonde <sup>1</sup>)

Pietanza test	 <sup>4</sup>	 [W]	 [min]	 <sup>2</sup> [min]	Annotazione
Crema d'uovo 1'000 g (12.3.1)	1	450	19–20	120	Stoviglie: v. descrizione 12.3.1.2 e appendice B, Misure sul bordo superiore 250 x 250 mm, cuocere senza coperchio
Torta Margherita, 475 g (12.3.2)	1	450 + 300	4 + 10–10.30	5	Stoviglie: v. descrizione 12.3.2.2 e appendice B, Diametro esterno sul bordo superiore 220 mm, cuocere senza coperchio
Carne macinata, 900 g (12.3.3)	1	600 + 450	8 + 18–19	5	Stoviglie: v. descrizione 12.3.3.2 e appendice B, Misure sul bordo superiore 250 x 124 mm, cuocere senza coperchio, disporre le stoviglie trasversalmente nel vano cottura
Scongelamento di carne (polpettone di manzo), 500 g (13.3)	1	150 + 80	8–9 + 17–19	10	Stoviglie: v. descrizione 13.3.2 e appendice B, scongelare senza coperchio, girare a metà durata
Lamponi, 250 g (A.3.2)	1	80	12–13	3	Recipiente di cottura: v. descrizione A.3.2.2, scongelare senza coperchio

<sup>4</sup> Ripiano,  Potenza microonde,  Durata di scongelamento o di cottura,  Tempo di compensazione

<sup>1</sup> Usare la leccarda in vetro come superficie di appoggio.

<sup>2</sup> Lasciare riposare la pietanza test a temperatura ambiente. Durante questo lasso di tempo, la temperatura si distribuisce uniformemente nell'alimento.

Potenza assorbita in modo spento, visualizzazione dell'ora off	max. 0,3 W
Potenza assorbita in modo spento, visualizzazione dell'ora on	max. 0,8 W
Potenza assorbita in modo stand-by in rete	max. 2,0 W
Tempo fino allo spegnimento automatico in modo spento	20 min
Tempo fino allo spegnimento automatico in modo stand-by in rete	20 min
Banda di frequenza del modulo WLAN	2,4000–2,4835 GHz
Potenza di trasmissione del modulo WLAN	max. 100 mW

### Dichiarazione di conformità

Miele dichiara che questo forno a vapore con microonde è conforme alla direttiva 2014/53/UE.

Il testo completo della dichiarazione di conformità UE è disponibile ai seguenti indirizzi internet:

- Prodotti, download alla pagina [www.miele.ch/it](http://www.miele.ch/it)
- Assistenza, richiesta di informazioni, istruzioni d'uso, alla pagina <https://miele.ch/manual> indicando nome del prodotto o numero di serie

### Diritti d'autore e licenze per il modulo di comunicazione

Per l'uso e la gestione del modulo di comunicazione, Miele utilizza software propri o di terzi non soggetti ad una cosiddetta condizione di licenza Open Source. Questi software/componenti software sono protetti dal diritto d'autore. I diritti derivanti dal diritto d'autore di Miele e di terzi vanno rispettati.

Inoltre, il presente modulo di comunicazione contiene componenti software che vengono trasmessi alle condizioni di licenza Open Source. È possibile consultare i componenti Open Source, i rispettivi avvisi di copyright, le copie delle condizioni di licenza di volta in volta in vigore, nonché eventuali ulteriori informazioni, in locale tramite IP mediante un web browser (<http://<indirizzo ip>/Licenses>). Le disposizioni in materia di responsabilità e garanzia ivi contenute delle condizioni di licenza Open Source si intendono valide soltanto in rapporto ai titolari dei rispettivi diritti.







**Miele AG**

Limmatstrasse 4  
8957 Spreitenbach

**Miele SA**

Sous-Riette 23  
1023 Crissier

Tel. 0848 848 048  
[www.miele.ch/contact](http://www.miele.ch/contact)

[www.miele.ch](http://www.miele.ch)

DGM 7440

it-CH

M.-Nr. 11 063 680 / 07 / 002