





Naudojimo ir montavimo instrukcija Vyno šaldytuvas



Būtinai perskaitykite šią naudojimo ir montavimo instrukciją prieš statydami, montuodami ir naudodami prietaisą. Tokiu būdu apsisausosite patys ir nesugadinsite prietaiso.

Turinys

Saugos nurodymai ir įspėjimai	5
Jūsų indėlis į aplinkos apsaugą	15
Energijos taupymas	16
Prietaiso aprašymas	17
Valdymo skydelis	17
Simbolių paaiškinimas.....	18
Pagalbinio durelių atidarymo mechanizmo naudojimas.....	20
Priedai	21
Kartu tiekiami priedai.....	21
Papildomai įsigijami priedai.....	21
Vyno šaldytuvo įjungimas ir išjungimas	22
Prieš naudojant pirmą kartą	22
Vyno šaldytuvo valdymas.....	22
Vyno šaldytuvo įjungimas.....	22
Vyno šaldytuvo išjungimas	23
Jeigu ketinate išvykti ilgesniam laikui.....	24
Kitų nuostatų parinkimas	25
Užraktas 	25
Garsiniai signalai 	26
Ekranų ryškumas 	27
Optimali temperatūra ir oro kokybė	28
Optimali temperatūra.....	28
Temperatūrų nustatymas.....	29
Galimi temperatūros nustatymai	30
Temperatūros indikatorius	30
Oro kokybė ir drėgmė.....	31
Naudokite “DynaCool” (pastovi oro drėgmė) 	31
Oro cirkuliacija naudojant “Active AirClean” filtrą.....	32
Temperatūros ir durų įspėjamieji signalai	33
Vitrinos apšvietimas	35
Vitrinos apšvietimo įjungimas ir išjungimas	35
Vitrinos apšvietimo ryškumo nustatymas.....	35
Vitrinos apšvietimo švietimo trukmės nustatymas	36

Vyno butelių laikymas	37
Medinės grotelės	38
Medinių grotelių įdėjimas.....	38
Medinių grotelių priderinimas	39
Užrašai ant medinių grotelių	40
Dekoratyvinių grotelių naudojimas	40
Didžiausia talpa	40
Savaiminis atitirpimas	41
Valymas ir priežiūra	42
Valymo priemonės pasirinkimas.....	42
Prieš valydami vyno šaldytuvą	43
Prietaiso vidinė dalis, priedai, prietaiso durelės	43
Vėdinimo ir ventilacijos angų valymas	43
Durelių sandariklio valymas.....	43
Oro filtro valymas	44
Išvalę prietaisą.....	44
“Active AirClean” filtras	45
Filtro “Active AirClean” keitimas.....	45
Ką daryti, jeigu	46
Garso priežastys	51
Klientų aptarnavimo skyrius ir garantija	52
Sutrikus prietaiso veikimui, susisiekite	52
EPREL duomenų bazė	52
Garantija	52
Įrengimas	53
Pastatymo vieta.....	53
Montavimas “Side-by-side”	54
Klimato klasė	54
Vėdinimas ir oro ištraukimas	55
Durelių atidarymo ribotuvas	55
Montavimo matmenys.....	56
Vaizdas iš viršaus	57
Durelių lankstų nustatymas	58
Durelių atidarymo krypties keitimas	58

Turinys

Vyno šaldytuvo įmontavimas.....	63
Prieš įmontuodami vyno šaldytuvą	63
Vyno šaldytuvo paruošimas	64
Vyno šaldytuvo įstatymas į nišą	67
Vyno šaldytuvo tvirtinimas nišoje	67
Elektros jungtis	70
Informacija pardavėjui	71
Parodomasis režimas ■	71
Garantijos sąlygos.....	73

Šis vyno šaldytuvas atitinka nustatytus saugos reikalavimus. Neteikamai naudojant, kyla pavojus susižaloti ir patirti materialinę žalą.

Prieš naudodami prietaisą, atidžiai perskaitykite naudojimo ir montavimo instrukciją. Joje pateikti svarbūs nurodymai apie prietaiso montavimą, saugą, naudojimą ir techninę priežiūrą. Taip apsisaugosite patys ir apsaugosite prietaisą nuo gedimų.

Kaip nurodyta standarte IEC 60335-1, "Miele" rekomenduoja susipažinti su prietaiso montavimo instrukcija bei saugos nurodymais ir įspėjimais bei jais vadovautis.

"Miele" neatsako už žalą, atsiradusią dėl šių nurodymų nepaisymo.

Naudojimo ir montavimo instrukciją išsaugokite ir perduokite kitam galimam prietaiso savininkui.

 Pavojus susižaloti stiklo šukėmis!

Didesniame nei 1500 m aukštyje dėl pasikeitusio oro slėgio gali įskilti durelių stiklas.

Aštrios šukės gali sunkiai sužaloti!

Saugos nurodymai ir įspėjimai

Naudojimas pagal paskirtį

► Vyno šaldytuvas skirtas naudoti buityje ir panašioje aplinkoje, pvz.:

- parduotuvėse, biuruose ir panašiose darbo aplinkose,
- sodybose,
- viešbučiuose, pensionatuose, moteliuose ir kitose panašiose aplinkose.

Nenaudokite prietaiso lauke.

► Vyno šaldytuvą naudokite tik buityje vynui laikyti.

Nenaudokite prietaiso kitiems tikslams.

► Šaldymo prietaisas nėra skirtas medikamentų, kraujo plazmos, laboratorinių preparatų arba kitų medicininių produktų ir medžiagų laikymui ir šaldymui. Netinkamai naudojant, galima sugadinti vyno šaldytuvą arba jame laikomus produktus. Vyno šaldytuvo negalima naudoti galimai sprogiose zonose.

“Miele” neatsako už žalą, atsiradusią dėl vyno šaldytuvo naudojimo nurodymų nesilaikymo.

► Asmenys (taip pat ir vaikai), kurie dėl savo nepakankamų fizinių, jutiminių, protinių gebėjimų, nepakankamos patirties arba neišmanymo negali saugiai valdyti vyno šaldytuvo, prietaisu gali naudotis tik prižiūrimi arba išmokyti atsakingo asmens.

Šiems asmenims leidžiama valdyti prietaisą be priežiūros tik tada, jeigu jie buvo išmokyti tą daryti saugiai ir suprato apie galimus pavojus.

Vaikai namų ūkyje

- ▶ Jaunesni nei aštuonerių metų vaikai be suaugusiųjų priežiūros vyno šaldytuvu naudotis negali.
- ▶ Vyresni nei aštuonerių metų vaikai gali neprižiūrimi naudoti vyno šaldytuvą, jeigu jie buvo supažindinti su saugaus naudojimosi taisyklėmis. Vaikai turi gebėti atpažinti ir suprasti galimus netinkamo naudojimo pavojus.
- ▶ Vaikai be suaugusiųjų priežiūros negali vyno šaldytuvo valyti arba prižiūrėti.
- ▶ Prižiūrėkite netoli vyno šaldytuvo esančius vaikus. Neleiskite vaikams žaisti su vyno šaldytuvu.
- ▶ Pavojus uždusti! Vaikai žaisdami gali įsivynioti į pakavimo medžiagą (pvz., plėvelę) arba užsimauti ją ant galvos ir uždusti. Laikykite ją vaikams nepasiekiamoje vietoje.

Saugos nurodymai ir įspėjimai

Techninė sauga

► Buvo patikrintas šaltnešio kontūro sandarumas. Šis vyno šaldytuvas atitinka nustatytus saugos reikalavimus bei taikomas ES direktyvas.



► Vyno šaldytuve naudojama šaldomoji medžiaga – izobutanas (R600a) – degios, bet aplinkai nekenkiančios gamtinės dujos. Jos nepažeidžia ozono sluoksnio ir nedidina šiltnamio efekto.

Naudojant šią aplinkai nekenkiančią šaldomąją medžiagą, šiek tiek padidėja veikimo garsai. Be veikiančio kompresoriaus garsų taip pat gali girdėtis tekėjimo per visą šaldymo kontūrą garsas. Šių garsų išvengti neįmanoma, tačiau jie neturi įtakos vyno šaldytuvo veikimui. Transportuodami, montuodami arba statydami prietaisą stenkitės nepažeisti šaldymo kontūro dalių. Ištryškusi šaldomoji medžiaga gali sužaloti akis.

Jeigu pastebėjote pažeidimus:

- venkite atviros ugnies arba degių šaltinių;
- atjunkite vyno šaldytuvą nuo maitinimo tinklo;
- kelias minutes vėdinkite patalpą, kurioje stovi prietaisas;
- informuokite garantinio aptarnavimo skyrių.

► Kuo daugiau vyno šaldytuve yra šaldymo agento, tuo didesnėje patalpoje jis turi būti statomas. Įvykus nuotėkiui, per mažose patalpose gali susidaryti degus dujų ir oro mišinys. 8 g šaldomosios medžiagos turi būti numatyta bent 1 m³ patalpa. Šaldomosios medžiagos kiekis nurodytas specifikacijų lentelėje šio vyno šaldytuvo viduje.

► Kad prietaisas nesugestų, vyno šaldytuvo specifikacijų lentelėje pateikti prijungimo duomenys (saugikliai, dažnis, įtampa) turi atitikti elektros tinklo duomenis.

Palyginkite juos prieš prijungdami. Kilus abejonių, pasikonsultuokite su elektriку.

- ▶ Vyno šaldytuvo saugumas užtikrinamas tik tada, kai jis prijungiamas prie pagal reikalavimus įrengtos įžeminimo sistemos. Tai pagrindinė saugos sąlyga ir jos laikytis privaloma. Jeigu abejojate, elektros instaliaciją patikėkite patikrinti elektrikui.
- ▶ Galimas epizodinis arba nepertraukiamas eksploatavimas su autonominė arba tinklo sinchroninė elektros tiekimo sistema (pavyzdžiui, autonomniais elektros tinklais, rezervinėmis sistemomis). Eksploatavimo sąlyga, kad elektros tiekimo sistema atitiktų EN 50160 arba panašių standartų nustatytąsias vertes. Buitinėje instaliacijoje ir šiame “Miele” produkte numatytų saugos priemonių funkcijos ir veikimo principas turi būti užtikrinti veikiant autonominiu ir ne tinklo sinchroniniu režimu arba pakeisti lygiavertėmis įrengimo priemonėmis. Kaip, pavyzdžiui, aprašyta naujausios redakcijos VDE-AR-E 2510-2.
- ▶ Jei pažeistas jungiamasis laidas, jį turi pakeisti “Miele” įgaliotas specialistas, kad būtų išvengta pavojaus naudotojui.
- ▶ Kelių kištukų lizdai arba ilgintuvai neužtikrina reikiamos saugos (gaisro pavojus). Jų nenaudokite jungdami vyno šaldytuvą į elektros tinklą.
- ▶ Drėgmei patekus ant įtampingųjų dalių ar jungiamojo laido, gali įvykti trumpasis jungimas. Todėl nestatykite vyno šaldytuvo ten, kur drėgna arba gali užtikšti vandens (pvz., garaže, skalbykloje ir t. t.).
- ▶ Vyno šaldytuvo negalima naudoti nestacionariose vietose (pavyzdžiui, laivuose).
- ▶ Prietaiso pažeidimai gali turėti įtakos jūsų saugai. Apžiūrėkite, ar nėra matomų pažeidimų. Niekada nenaudokite vyno šaldytuvo, jei jis yra apgadintas.
- ▶ Kad būtų užtikrinamas saugus veikimas, šaldymo prietaisą naudokite tik įmontuotą.

Saugos nurodymai ir įspėjimai

- ▶ Įrengiant, atliekant techninę priežiūrą ir remontuojant, atjunkite vyno šaldytuvą nuo elektros tinklo. Prietaisas laikomas atjungtu nuo elektros tinklo jeigu:
 - išjungti elektros instaliacijos saugikliai arba
 - visiškai išsukti elektros instaliacijos įsukamieji saugikliai arba
 - jungiamasis laidas yra atskirtas nuo elektros tinklo. Norėdami ištraukti elektros laidą su kištuku, netraukite už elektros laido, imkite už kištuko.
- ▶ Dėl netinkamai atliktų įrengimo ir techninės priežiūros arba remonto darbų gali kilti didelių pavojų naudotojui. Įrengimo ir techninės priežiūros arba remonto darbus gali atlikti tik “Miele” įgaliotieji specialistai.
- ▶ Jei vyno šaldytuvo remonto darbus atliks ne “Miele” įgaliotasis techninės priežiūros specialistas, neteksite teisės į garantiją.
- ▶ Sugedusias dalis galima keisti tik originaliomis atsarginėmis “Miele” dalimis. Tik originalios “Miele” atsarginės dalys atitinka visus saugos reikalavimus.
- ▶ Dėl keliamų aukštų reikalavimų (pvz., temperatūros, drėgmės, atsparumo cheminiam poveikiui, susidėvimui ir vibracijos) prietaise įrengtas specialus apšvietimas. Šias apšvietimo priemones leidžiama naudoti tik pagal numatytą paskirtį. Priemonės nėra skirtos patalpų apšvietimui. Keitimą gali atlikti tik “Miele” įgaliotas specialistas arba “Miele” garantinio aptarnavimo skyriaus darbuotojas. Šiame vyno šaldytuve naudojami keli apšvietimo šaltiniai, kurie atitinka maž. E energijos vartojimo efektyvumo klasę.

Tinkamas naudojimas

- ▶ Vyno šaldytuvas skirtas tam tikrai klimato klasei (kambario temperatūros diapazonas), kurios ribų turi būti paisoma. Klimato klasė nurodyta specifikacijų lentelėje vyno šaldytuvo viduje. Jei patalpos temperatūra yra žemesnė, ilgiau neveikia kompresorius ir vyno šaldytuvas negali palaikyti reikiamos temperatūros.

- ▶ Ventiliacijos angos negali būti uždengiamos arba užstatomos. Tuomet neužtikrinama nepriekaištinga ventiliacija. Taip pat didėja energijos sąnaudos ir gali sugesti prietaiso dalys.
- ▶ Jei vyno šaldytuvo viduje arba jo durelėse laikote maisto produktus, kurių sudėtyje yra riebalų arba aliejaus, atkreipkite dėmesį, kad išbėgę riebalai arba aliejus nepatektų ant plastikinių vyno šaldytuvo dalių. Dėl vidinės įtampos plastikinės dalys gali įtrūkti, sulūžti arba suskilti.
- ▶ Gali kilti gaisro ir sprogimo pavojus! Vyno šaldytuve nelaikykite sprogių medžiagų ir produktų su degiomis dujomis (pavyzdžiui, aerolinių balionėlių). Dėl elektrinių konstrukcinių elementų gali užsidegti degūs dujų mišiniai.
- ▶ Sprogimo pavojus! Vyno šaldytuve nenaudokite jokių kitų elektrinių prietaisų. Gali prasidėti kibirkščiavimas.

Priedai ir atsarginės dalys

- ▶ Naudokite tik originalius “Miele” priedus. Jeigu tvirtinami arba montuojami kito gamintojo priedai, prarandama teisė į garantiją ir (arba) atsakomybė už gaminį.
- ▶ “Miele” suteikia iki 15 metų arba mažiausiai 10 metų garantiją atsarginėms dalims, kurios reikalingos prietaiso funkcijoms užtikrinti, atsižvelgiant į Jūsų vyno šaldytuvo gamybos seriją.

Saugos nurodymai ir įspėjimai

Valymas ir priežiūra

▶ Netepkite durų tarpiklio aliejumi arba riebalais.

Dėl jų durų tarpiklis ilgainiui tampa porėtas.

▶ Garinio valymo prietaiso garai gali patekti ant įtampingųjų dalių ir sukelti trumpąjį jungimą.

Vyno šaldytuvo niekada nevalykite garinio valymo prietaisu.

▶ Smailūs ir aštriabriauniai daiktai pažeidžia šalčio generatorių ir prietaisas gali nustoti veikti. Nenaudokite smailių arba aštriabriaunių daiktų norėdami:

- pašalinti šerkšno sluoksnius,
- šalinant likučius, pvz., etikečių.

Transportavimas

- ▶ Kad vyno šaldytuvas nebūtų pažeistas, prietaisą visada transportuokite statmeną, transportavimo pakuotėje.
- ▶ Pavojus susižeisti ir apgadinti prietaisą! Vyno šaldytuvas yra sunkus, transportuokite jį padedami kito asmens.

Seno prietaiso šalinimas

- ▶ Žaidžiantys vaikai gali užsidaryti šaldymo prietaise ir uždusti.
 - Išimkite prietaiso dureles.
 - Medines lentynas sudėkite šaldymo prietaise taip, kad vaikai negalėtų įlipti.
 - Prireikus sugadinkite savo seno vyno šaldytuvo durelių spynelę. Taip apsaugosite žaidžiančius vaikus, kad jie neužsidarytų ir jų gyvybei nekiltų pavojus.
- ▶ Elektros smūgio pavojus!
 - Nuo jungimo į tinklą laido nukirpkite tinklo kištuką.
 - Nukirpkite seno prietaiso jungimo į tinklą laidą.
- ▶ Utilizuokite viską atskirai nuo seno prietaiso.
- ▶ Vykdamas utilizavimą ir po jo užtikrinkite, kad vyno šaldytuvas nebūtų laikomas šalia benzino arba kitų degių dujų ar skysčių.
- ▶ Gaisro pavojus dėl išbėgusios alyvos ir šaltnešio!
Prietaise naudojami šaltnešis ir alyva yra degūs. Bėgantis šaltnešis arba alyva gali užsidegti, jei koncentracija yra pakankamai didelė ir sąveikauja su išoriniu šilumos šaltiniu.
Utilizuodami prietaisą įsitikinkite, kad šaldymo kontūras liks pažeistas, siekiant išvengti nekontroliuojamo šaltnešio (duomenys specifikacijų lentelėje) ir alyvos tekėjimo.
- ▶ Ištryškus šaldomajai medžiagai gali būti sužalotos akys! Nepažeiskite šaldymo kontūro dalių, pavyzdžiui:

Saugos nurodymai ir įspėjimai

- užkimšdami garintuvo šaldomosios medžiagos kanalus;
- užlenkdami vamzdelius;
- nugrandydami paviršinius sluoksnius.

Transportavimo pakuočių utilizavimas

Pakuotė apsaugo vyno šaldytuvą nuo pažeidimų transportuojant. Pakuotei parinktos aplinkai nekenkiančios ir utilizavimui tinkamos medžiagos, todėl ji gali būti perdirbama.

Grąžinant pakuotę, taupomos žaliavos ir mažinamas susidarančių atliekų kiekis. Jums prietaisą pardavęs prekybininkas pakuotę priims atgal.

Seno prietaiso utilizavimas

Elektros ir elektroniniuose prietaisuose yra daug vertingų medžiagų. Juose taip pat yra medžiagų, kurios reikalingos, norint užtikrinti nepriekaištingą įrangos veikimą ir saugumą. Patekusios į buitines atliekas arba naudojamos netinkamai, šios medžiagos gali būti kenksmingos žmonių sveikatai ir aplinkai. Senos įrangos jokių būdu nemeskite kartu su buitinėmis atliekomis.

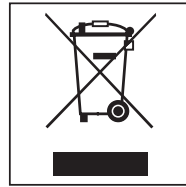

Pristatykite prietaisą į artimiausią nenaudojamos elektros ir elektroninės įrangos surinkimo skyrių perdirbti ir utilizuoti, grąžinkite pardavėjui arba "Miele". Prieš pristatydami seną prietaisą utilizuoti, ištrinkite visus asmeninius duomenis.

Prižiūrėkite, kad nebūtų pažeista vamzdžių sistema, kol vyno šaldytuvas bus išgabentas tinkamai ir ekologiškai utilizuoti.

Taip į aplinką nepateks šaldymo kontūre naudojama šaldomoji medžiaga ir kompresoriaus alyva.

Pasirūpinkite, kad išvežti skirta sena įranga būtų laikoma vaikams nepasiekiamoje vietoje. Apie tai daugiau žr. skyriuje "Saugos nurodymai ir įspėjimai".

Energijos taupymas

	Įprastas energijos suvartojimas	Padidėjęs energijos suvartojimas
Pastatymas ir techninė priežiūra	Vėdinamose patalpose.	Uždarose nevėdinamose patalpose.
	Apsaugotas nuo tiesioginių saulės spindulių.	Neapsaugotas nuo tiesioginių saulės spindulių.
	Ne prie šilumos šaltinių (radiatoriaus, viryklės).	Prie šilumos šaltinio (radiatoriaus, viryklės).
	Tinkamoje, apie 20 °C patalpos temperatūroje.	Aukštoje patalpos temperatūroje, nuo 25 °C.
	Neuždenkite ventiliacijos ir vėdinimo angų, reguliariai valykite dulkes.	Ventiliavimo ir vėdinimo angos uždengtos arba pilnos dulkių.
	Oro filtrą bent kartą per metus išimkite ir išvalykite dulkių siurbliu.	Apdulkėjęs oro filtras.
Temperatūros nustatymas	Nuo 10 iki 12 °C.	Kuo žemesnė temperatūra nustatoma, tuo didesnės energijos sąnaudos!
Naudojimas	Medinių lentynų išdėstymas kaip išsiunčiant iš gamyklos.	
	Prietaiso duris atidarykite tik tada, jei reikia, ir tik trumpam. Tinkamai surūšiukite vyno butelius.	Dažnai atidarant duris ir laikant jas atviras, prarandamas šaltis ir į vidų patenka šilto aplinkos oro. Vyno šaldytuvas šaldo didesniu galingumu, taip pailgėja kompresoriaus veikimo laikas.
	Neperpildykite lentynų, kad galėtų cirkuliuoti oras.	Pablogėjusi oro cirkuliacija sukelia šalčio praradimus.



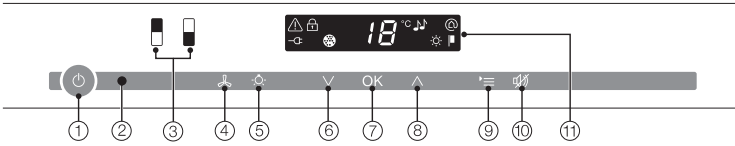



Valdymo skydelis



- ① Įjungimas ir išjungimas viso vyno šaldytuvo
- ② Optinė sąsaja (skirta tik klientų aptarnavimo skyriui)
- ③ Viršutinės arba apatinės vyno temperatūros palaikymo zonos parinkimas
- ④ Funkcijos “DynaCool” (pastovi oro drėgmė) įjungimas ir išjungimas
- ⑤ Vitrinos apšvietimo įjungimas ir išjungimas
- ⑥ Temperatūros nustatymas (∨ žemesnės)
- ⑦ Pasirinkimo patvirtinimas (mygtukas “OK”)
- ⑧ Temperatūros nustatymas (∧ aukštesnės)
- ⑨ Nustatymų režimo pasirinkimas arba atšaukimas
- ⑩ Temperatūros arba durelių įspėjamojo signalo išjungimas
- ⑪ Ekranas su temperatūros indikatoriumi ir simboliais (simboliai matomi tik pasirinkus nustatymų režimą; simbolių paaiškinimai nurodyti lentelėje)

Prietaiso aprašymas

Simbolių paaiškinimas

Simbolis	Reikšmė	Funkcija
	Užraktas	Apsauga nuo nepageidaujamo išjungimo ir nustatymų pakeitimo
	Garsiniai signalai	Durelių įspėjamosios sistemos mygtukų tonų ir įspėjamųjų tonų pasirinkimo galimybės
	“Miele@home”	Rodomas tik įdėjus “Miele@home” užregistruotą ryšio atmintinės kištuką arba ryšio modulį
	Parodomasis režimas (matomas tik tuomet, kai įjungtas mugės režimas)	Parodomojo režimo išjungimas
	Ekrano ryškumas	Ekrano ryškumo nustatymas
	Jungimas į tinklą (matomas tik kai vyno šaldytuvas išjungtas)	Patvirtina, vyno šaldytuvą prijungus prie maitinimo tinklo, mirksi, sutrikus elektros srovės tiekimui
	Pavojaus signalas (matomas tik pasigirdus temperatūros arba durelių avariniam signalui)	Šviečia, įsijungus durelių įspėjamajam signalui, mirksi, įsijungus temperatūros įspėjamajam signalui, sutrikus elektros srovės tiekimui arba užfiksavus klaidų pranešimus

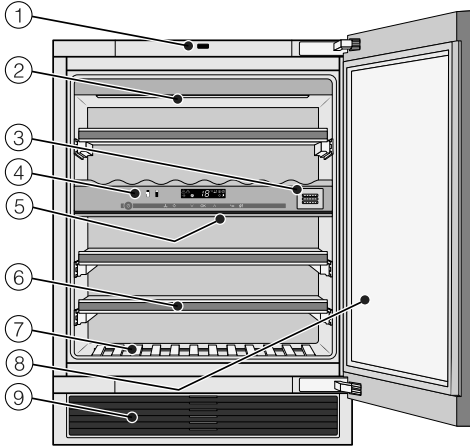

- ① Pagalbinis durelių atidarymo mechanizmas (“Push2open”)
- ② Apšvietimo juostelės
(abiejose vyno temperatūros palaikymo zonose)
- ③ “Active AirClean” filtras
- ④ Viršutinės ir apatinės vyno temperatūros palaikymo zonų valdymas /
izoliacinė plokštelė, skirta termiškai atskirti temperatūros palaikymo zonas
- ⑤ Izoliacinė plokštelė, skirta termiškai
atskirti temperatūros palaikymo zonas
- ⑥ Medinės grotelės su užrašų juostelėmis (“FlexiFrames” su užrašų lentele)
- ⑦ Dekoratyvinės grotelės
- ⑧ Durelės iš ultravioletiniams spinduliams atsparaus apsauginio stiklo
- ⑨ Vėdinimo grotelės su oro filtru

Prietaiso aprašymas

Pagalbinio durelių atidarymo mechanizmo naudojimas

“Push2open” sistema palengvins vyno šaldytuvo durelių atidarymą. Jūsų vyno šaldytuvo durelės reaguoja į spustelėjimą.

Pristatymo metu “Push2open” funkcija yra išjungta. Įmontavę į nišą, paspauskite įjungimo / išjungimo mygtuką ir suaktyvinkite funkciją (žr. “Vyno šaldytuvo įjungimas ir išjungimas”).

Prietaiso durelių atidarymas

 Pavojus pažeisti prietaisą!
Kad nepažeistumėte durelių atidarymo mechanizmo:
nesistenkite jų sulaikyti atidarymo metu.
Durelėms užsidarant, nespauskite jų ir nesistenkite sulaikyti.

- Prietaiso dureles trumpai spustelėkite ir atleiskite. Durelės šiek tiek prasiveria.
- Praverkite jas plačiau.

Apsauga nuo netyčinio atidarymo: jei gu prietaiso durelių neatidarysite plačiau, maždaug po 3 sekundžių jos automatiškai užsidarys.

Prietaiso durelių uždarymas

- Užspauskite prietaiso dureles.

Atkreipkite dėmesį, kad ant prietaiso durelių klijuojant magnetus, durelės gali netyčia atsidaryti. Taip nutinka dėl vyno šaldytuvo durelių atidarymo mechanizmo.

Kartu tiekiami priedai

Baltos spalvos žymeklis

Komplekte esančiu baltos spalvos žymekliu galite rašyti ant medinių grotelių esančių magnetinių juostelių. Tokiu būdu patogiai sužymėsite laikomo vyno rūšis.

Filtras “Active AirClean”

Filtras “Active AirClean” užtikrina optimalią oro apykaitą ir kokybišką orą prietaiso viduje.

Oro filtras

Oro filtras už ventiliacijos grotelių neleidžia dėl dulkių nuosėdų sumažėti šaldymo galiai.

Papildomai įsigijami priedai

“Miele” asortimente yra įvairiausių pagalbinių priedų ir valymo bei priežiūros priemonių, pritaikytų vyno šaldytuvui.

WLAN adapteris (“Miele@Home”)

Su WLAN adapteriu savo vyno šaldytuvą galėsite prijungti prie tinklo ir bet kada peržiūrėti prietaiso duomenis.

WLAN adapterį gali įdiegti “Miele” garantinio aptarnavimo skyrius.

Daugiafunkcė mikropluošto šluostė

Mikropluošto šluoste nuvalomi pirštų atspaudai ir maži nešvarumai nuo nerūdijančiojo plieno priekinės dalies, prietaiso skydų, langų, baldų, automobilių stiklų ir t. t.

“MicroCloth” komplektas

“MicroCloth” komplektą sudaro universalioji, stiklo ir poliravimo šluostės. Šluostės yra labai tvirtos. Ypač plonas šluosčių mikropluoštas užtikrina puikias valomąsias savybes.

“Active AirClean” filtras

Aprašą žr. skyriuje “Kartu tiekiami priedai”.

“Side-by-side” montavimo komplektas

Patogiam dviejų vyno šaldytuvų pastatymui “Side-by-side”.

Pasirenkamuosius priedus galite užsisakyti “Miele” interneto parduotuvėje. Šiuos produktus jums suteiks “Miele” klientų aptarnavimo tarnyba (žr. šios naudojimo instrukcijos pabaigą) arba “Miele” specializuotas prekybininkas.

Vyno šaldytuvo įjungimas ir išjungimas

Prieš naudojant pirmą kartą

Įpakavimo medžiagos

- Iš vidinio skyriaus pašalinkite visą įpakavimo medžiagą.

Apsauginė plėvelė (atsižvelgiant į modelį)

Nerūdijančiojo plieno paviršiai padengti apsaugine plėvele, kuri naudojama kaip transportavimo apsauga.

- Apsauginę plėvelę nuimkite tik pastatę prietaisą į jo nuolatinę vietą. Pradėkite nuo viršutinio kampo.

Vyno šaldytuvo valymas

Laikykitės atitinkamų nurodymų, pateiktų skyriuje “Valymas ir priežiūra”.

- Išvalykite šaldytuvo vidų ir priedus.

Vyno šaldytuvo valdymas

Norint valdyti šį vyno šaldytuvą, pakanka pirštu paliesti jutiklinius mygtukus.

Kiekvienas bakstelėjimas patvirtinamas garsiniu signalu. Šį mygtukų perjungimo signalą galite išjungti (žr. skyriaus “Kitų nustatymų pasirinkimas” poskyrį “Akustiniai signalai ♪♪”).

Vyno šaldytuvo įjungimas

Prietaisą prijungus prie maitinimo tinklo, ekrane pasirodo tinklo jungties simbolis –CF.



- Palieskite įjungimo ir išjungimo mygtuką.

Tinklo jungties simbolis –CF užgęsta, vyno šaldytuvas pradeda šaldyti.

Pasirinkta vyno temperatūros palaikymo zona šviečia geltonai, o ekrane rodoma temperatūra.

Pirmojo paleidimo metu, kol bus pasiekta nustatyta temperatūra, mirksės vyno temperatūros palaikymo zonų mygtukai ir pavojaus simbolis ⚠.

Pasiekus nustatytą temperatūrą, vyno temperatūros palaikymo zonos jutiklinis mygtukas pradės šviesti nuolat, užges įspėjamasis simbolis ⚠.

Atidarius prietaiso dureles, įsijungia vidaus apšvietimas.

Vyno šaldytuvo įjungimas ir išjungimas

Nuostatų parinkimas

Kiekvienai vyno temperatūros palaikymo zonai galite parinkti individualias nuostatas.

- Norėdami tai padaryti, paspauskite vyno temperatūros palaikymo zonas, kurios nuostatas norite parinkti, jutiklinį mygtuką.

Parinktas jutiklinis mygtukas rodomas geltoname fone. Jūs galite

- nustatyti temperatūrą;
- įjungti "DynaCool" funkciją.

Patarimas: Išsamesnė informacija pateikta atitinkamuose skyriuose.

Jei vėliau pasirenkama kita vyno temperatūros palaikymo zona, išsaugomi anksčiau pasirinkti nuostatai.

Vyno šaldytuvo išjungimas



- Palieskite įjungimo ir išjungimo mygtuką. Jei nepavyksta to padaryti, vadinasi, įjungtas užraktas .

Valdymo skydelyje užgęsta 2 vyno temperatūros palaikymo zonų jutikliniai mygtukai.

Ekrane užgęsta temperatūros indikatorius, rodomas tinklo jungties simbolis .

Užgęsta vidaus apšvietimas, išsijungia šaldymas.

Vyno šaldytuvo įjungimas ir išjungimas

Jeigu ketinate išvykti ilgesniam laikui

Jei ilgesnį laiką neketinate naudoti prietaiso:

- Vyno šaldytuvą išjunkite.
- Ištraukite iš tinklo kištuką arba išjunkite namo elektros instaliacijos saugiklį.
- Išvalykite vyno šaldytuvą.
- Palikite atidarytas dureles, kad prietaisas išsivėdintų ir neatsirastų blogas kvapas.

Jeigu, išvykdami ilgesniam laikui, vyno šaldytuvą išjungsitė, bet neišvalysitė ir paliksitė uždarytas dureles, gali atsirasti pelėsis.

Būtinai išvalykite vyno šaldytuvą.

Kitų nuostatų parinkimas

Tam tikrus prietaiso nustatymus galima atlikti tik įjungus nustatymų režimą.

Kai įjungtas nustatymų režimas, automatiškai slopinamas durelių įspėjamasis signalas.

Užraktas

Užraktu galima apsaugoti vyno šaldytuvą, kad nebūtų:

- netyčia išjungtas;
- netyčia pakeista temperatūra;
- netyčia parinkta funkcija “DynaCool”;
- netyčia įjungta vitrinės šviesa.

Užrakto įjungimas ir išjungimas



- Paspauskite nuostatų mygtuką.

Ekrane atsiranda visi simboliai, kuriuos galima pasirinkti, mirksi simbolis .



- Patvirtinkite parinktį paspausdami mygtuką “OK”.

Ekrane mirksi vėliausiai parinkta nuostata, šviečia simbolis .



- Paspausdami mygtuką \wedge arba \vee galite nustatyti, ar užraktas turi būti išjungtas, ar įjungtas:
 \uparrow : užraktas išjungtas
 \downarrow : užraktas įjungtas



- Patvirtinkite parinktį paspausdami mygtuką “OK”.

Parinkta nuostata išsaugoma, mirksi simbolis .



- Nuostatų režimą išjungsite paspausdami nuostatų mygtuką. Jei to nepadarysite, maždaug po minutės elektroninė sistema nuostatų režimą išjungs automatiškai.

Įjungus užraktą ekrane šviečia .

Kitų nuostatų parinkimas

Garsiniai signalai

Vyno šaldytuve veikia garsiniai signalai: mygtukų perjungimo signalas, durelių ir temperatūros įspėjamieji signalai.

Mygtukų perjungimo signalą ir durelių įspėjamąjį signalą galite įjungti arba išjungti, o temperatūros signalo išjungti negalima.

Galimi keturi nustatymai. Gamykloje nustatomas variantas 3, t. y. mygtukų perjungimo signalas ir durelių įspėjamasis signalas yra įjungti.

Garsinių signalų įjungimas ir išjungimas



- Paspauskite nustatymų mygtuką.

Ekrane rodomi visi simboliai, kuriuos galima pasirinkti, mirksi simbolis .



- Temperatūros nustatymo mygtukus (\wedge arba \vee) lieskite tol, kol ekrane pradės mirksėti simbolis .



- Paspauskite mygtuką “OK” ir patvirtinkite pasirinkimą.

Ekrane mirksi vėliausiai parinktas nustatymas, šviečia simbolis .



- Spaudydami mygtukus \wedge arba \vee , galite pasirinkti:
 - 0: mygtukų perjungimo signalas išjungtas, durelių įspėjamasis signalas išjungtas
 - 1: mygtukų perjungimo signalas išjungtas, durelių įspėjamasis signalas įjungtas (po 4 minučių)
 - 2: mygtukų perjungimo signalas išjungtas, durelių įspėjamasis signalas įjungtas (po 2 minučių)
 - 3: mygtukų perjungimo signalas įjungtas; durelių įspėjamasis signalas įjungtas (po 2 minučių).



- Paspauskite mygtuką “OK” ir patvirtinkite pasirinkimą.

Parinktas nustatymas išsaugomas, mirksi simbolis .



- Norėdami išeiti iš nuostatų režimo, palieskite nustatymų mygtuką. Jeigu to nepadarysite, maždaug po minutės nuostatų režimas išsijungs automatiškai.

Ekranų ryškumas ☀

Ekranų ryškumą galite priderinti prie patalpos apšvietimo sąlygų.

Ekranų ryškumą galima keisti pakopomis nuo 1 iki 3. Gamykloje nustatyta 3 (didžiausias ryškumas).

Ekranų ryškumo keitimas



- Paspauskite nuostatų mygtuką.

Ekranе atsiranda visi simboliai, kuriuos galima pasirinkti, mirksi simbolis ☀.



- Spaudykite temperatūros nustatymo mygtukus (∧ arba ∨), kol ekranе pradės mirksėti simbolis ☀.



- Patvirtinkite parinktį paspausdami mygtuką "OK".

Ekranе mirksi vėliausiai parinkta nuostata, šviečia simbolis ☀.



- Paspaudę mygtuką ∧ arba ∨ galite keisti ekranų ryškumą:
1: mažiausias ryškumas
2: vidutinis ryškumas
3: didžiausias ryškumas



- Patvirtinkite parinktį paspausdami mygtuką "OK".

Parinkta nuostata išsaugoma, mirksi simbolis ☀.



- Nuostatų režimą išjungsitė paspausdami nuostatų mygtuką. Jei to nepadarysitė, maždaug po minutės elektroninė sistema nuostatų režimą išjungs automatiškai.

Optimali temperatūra ir oro kokybė

Vynas ir toliau bręsta, atsižvelgiant į aplinkos sąlygas. Vyno tinkamumo vartoti terminas priklauso nuo oro temperatūros ir oro kokybės.

Nuolatinė vynui laikyti pritaikyta temperatūra, padidinta oro drėgmė ir bekvapė aplinka – vyno šaldytuve užtikrinamos optimalios vyno laikymo sąlygos.

Be to, vyno šaldytuve beveik neįjuntama vibracija (kitaip nei šaldytuve), todėl ne-trukdomas vyno brandinimo procesas.

Optimali temperatūra

Vyną galite laikyti 6–18 °C temperatūroje. Jei norite kartu laikyti raudonąjį ir baltąjį vyną, parinkite 12–14 °C temperatūrą. Tokia temperatūra tinka ir baltajam, ir raudonajam vynui. Raudonąjį vyną reikėtų išimti ir atidaryti dvi valandas prieš vartojimą, kad gavęs deguonies jis atskleistų savo aromatą.

Jei vinas laikomas per aukštoje temperatūroje (aukštesnėje nei 22 °C), jis bręsta per greitai ir prarandamas aromatas. Jei laikomas per žemoje temperatūroje (žemesnėje nei 5 °C), vinas subręsta nepakankamai.

Šilumoje vinas plečiasi, šaltyje susitraukia – temperatūros svyravimai vynui sukelia stresą ir nutraukiamas brendimas. Todėl svarbu užtikrinti kuo mažesnius temperatūros svyravimus.

Vyno rūšys	Rekomenduojama gėrimo temperatūra
Lengvi, vaisiniai raudonieji vynai:	nuo +14 °C iki +16 °C
Sunkūs raudonieji vynai:	+18 °C
Rožiniai vynai:	nuo +8 °C iki +10 °C
Aukščiausios kokybės aromatiniai baltieji vynai:	nuo +8 °C iki +12 °C
Sunkūs arba saldūs baltieji vynai:	nuo +12 °C iki +14 °C
Šampanas, putojantis vinas, “Prosecco”:	nuo +6 °C iki +10 °C

Laikykite vyną 1–2 °C žemesnėje temperatūroje nei rekomenduojama, nes pilamas į taurę, jis sušyla.

Patarimas: Sunkų raudonąjį vyną rekomenduojama atidaryti 2–3 valandas prieš vartojimą, kad vinas prisotintų deguonies ir atsiskleistų jo aromatai.

Apsauga esant žemai aplinkos temperatūrai

Siekiant vyną apsaugoti nuo žemos temperatūros, apsauginis termostatas reguliuoja, kad temperatūra prietaise nenukristų per daug. Jeigu per daug nukrenta aplinkos temperatūra, prietaise automatiškai įsijungia šildymas ir palaikoma pastovi vidaus temperatūra. Jeigu aplinkos temperatūra ir toliau krenta, prietaisas savarankiškai išsijungia.

Izoliacinė plokštelė, skirta terminiam atskyrimui

Prietaisas yra su dviem stabiliomis izoliacinėmis plokštelėmis, kurios vidinę erdvę padalina į dvi skirtingų temperatūrų zonas. Vienu metu galite laikyti keletą skirtingų vyno rūšių, pavyzdžiui, raudonąjį vyną, baltąjį vyną ir šampaną. Izoliacinės juostelės vidinėje stiklinių durelių pusėje apsaugo nuo temperatūros apykaitos tarp atskirų zonų.

Temperatūrų nustatymas

Galite nustatyti skirtingas vyno temperatūros palaikymo zonų temperatūras.

- Palieskite vyno temperatūros palaikymo zonas, kurios temperatūrą norite pakeisti, jutiklinį mygtuką, kad jis būtų geltoname fone.

Ekrane rodoma aktuali pasirinktos vyno temperatūros palaikymo zonos temperatūra.

- Temperatūrą nustatykite dviem po ekranu esančiais mygtukais.

Liečiant mygtuką,



- temperatūra sumažinama,



- temperatūra padidinama.



- Palieskite mygtuką "OK" ir patvirtinkite savo pasirinkimą **arba**

- palieskite mygtuką ir palaukite apie 5 sekundes.

Nustatant temperatūrą, temperatūros vertė mirksi.

Lieskite mygtukus ir temperatūros indikatoriuje stebėkite šiuos pakeitimus:

- Pirmą kartą palietus: pradės mirksėti **paskutinė nustatyta temperatūros vertė**.
- Kas kartą palietus: temperatūros vertė pasikeis 1 °C intervalu.
- Uždėjus pirštą ant mygtuko: temperatūros vertė keisis nenutrūkstamai.

Pasiekus aukščiausią arba žemiausią temperatūros vertę, pasigirsta neigiamas mygtukų perjungimo signalas (jeigu įjungtas).

Optimali temperatūra ir oro kokybė

Praėjus maždaug 5 sekundėms po pasakutinio mygtuko paspaudimo, temperatūros indikatoriuje automatiškai rodoma **esama** vyno temperatūros palaikymo zonos temperatūra.

Jei reguliavote temperatūrą, praeis šiek tiek laiko, kol nusistovės nustatyta temperatūra.

Ekrano temperatūros indikatoriuje visada rodoma **esama** prietaiso temperatūra.

Galimi temperatūros nustatymai

Abiejuose vyno temperatūros palaikymo zonose galite nustatyti nuo 5 iki 20 °C temperatūrą.

Temperatūros indikatorius

Kai prietaisas veikia įprastu režimu, temperatūros indikatorius ekrane rodo tikrąją temperatūrą atitinkamoje temperatūros zonoje.

Jei temperatūra neatitinka leistino indikatoriaus temperatūros diapazono, ekrane mirksi tik brūkšniai.

Atsižvelgiant į aplinkos temperatūrą ir nustatymus, gali prireikti kelių valandų, kol bus pasiekta ir nuolat rodoma norima temperatūra.

Oro kokybė ir drėgmė

Įprastame šaldytuve oro drėgmė vynu laikyti yra per maža, todėl šaldytuvą netinka vyno laikymui. Laikant vyną, ypač svarbu užtikrinti didelę oro drėgmę, kad kamščių išorinė dalis liktų drėgna. Jeigu oro drėgmė per maža, kamščiai iš išorės išdžiūsta ir praranda sandarumą. Dėl šios priežasties vyno butelius būtina laikyti paguldytus, kad vynu iš vidaus drėkintų kamštį. Į butelį patekus oro, vynu bus nepataisomai sugadintas!

⚠ Didindami drėgmę prietaise, rizikuojate jį pažeisti!

Prietaiso viduje padidėja drėgmės lygis, pradeda kauptis kondensatas. Kondensatas gali pažeisti vyno šaldytuvą (pvz., sukelti koroziją).

Nedrėkinkite prietaiso papildomai, pvz., pastatydami indą su vandeniu.

Naudokite “DynaCool” (pastovi oro drėgmė)

Naudodami “DynaCool” funkciją, visame prietaise padidinsite santykinę oro drėgmę. Oro drėgmė ir temperatūra tolygiai pasiskirsto po visą vyno šaldytuvą, kad visi jūsų vynai būtų laikomi vienodomis sąlygomis.

Taip viduje sukuriamas klimatas, atitinkantis vyno rūšio klimatą.

“DynaCool” įjungimas

Jei vyno šaldytuve vyną norite laikyti ilgai, rekomenduojame palikti įjungtą “DynaCool” funkciją.



- Paspauskite “DynaCool” funkcijos įjungimo / išjungimo mygtuką, kad jis būtų geltoname fone.

Net jeigu neįjungėte “DynaCool” funkcijos, tik įjungus vėdinimą, prietaisas automatiškai įjungia ventilatorius. Taip užtikrinsite, kad jūsų vynu būtų laikomas optimalioje temperatūroje.

Atidarius prietaiso dureles, ventilatoriai trumpam automatiškai išsijungia!

Optimali temperatūra ir oro kokybė

“DynaCool” išjungimas

Ijungus “DynaCool” funkciją šiek tiek padidėja energijos sąnaudos, prietaisas veikia kiek garsiau, “DynaCool” funkciją kartais galite išjungti.



- Palieskite “DynaCool” funkcijos įjungimo / išjungimo mygtuką, kad jis būtų geltoname fone.

Oro cirkuliacija naudojant “Active AirClean” filtrą

“Active AirClean” filtras užtikrina optimalią oro cirkuliaciją ir kartu kokybišką orą prietaiso viduje.

Per “Active AirClean” filtrą šviežias oras patenka į vyno šaldytuvą.

Tada ventiliatoriais (“DynaCool” funkcija) paskirstomas po visą vyno šaldytuvą.

Šviežias oras tiekiamas per “Active AirClean” filtrą, todėl į vyno šaldytuvą patenka tik švarus oras, iš kurio išvalytos dulkės ir pašalinti kvapai.

Jūsų vinas visada apsaugotas nuo galimo kvapų perdavimo, nes kvapas į vyną gali patekti per kamštį.

Temperatūros ir durų iespējamieji signalai

Prietaisas turi iespējamajā sistēmā, kad temperatūra negalētu nepastebimai pakilti arba nukristi ir taip pakenkti vynu.



Temperatūros iespējamais signāls

Jei vienoje iš vīno temperatūros palaikymo zonu pakyla arba nukrinta temperatūra, valdymo skydelyje mirksi atitinkamos temperatūros zonas jutiklinis mygtukas, ekrane mirksi pavojaus simbolis ⚠. Papildomai nuskamba iespējamais signāls.

Toliau eina garsinis ir vaizdinis signalai, jeigu:

- įjungus vīno šaldytuvą, tam tikrose zonose temperatūra per daug skiriasi nuo nustatytos,
- rūšiuojant ir išimant vīno butelius, patenka per daug šilto oro,
- jeigu neseniai įdėjote daugiau vīno butelių,
- buvo sutrikęs elektros srovės tiekimas,
- vīno šaldytuvus sugedo.

Pavojui praėjus, nutyla iespējamais signāls, užgęsta pavojaus simbolis ⚠. Vėl nuolat šviečia atitinkamos vīno temperatūros palaikymo zonas jutiklinis mygtukas.

Išankstinis temperatūros iespėjamojo garsinio signalo išjungimas

Jei jums trukdo iespējamais signāls, jį galite išjungti anksčiau.

- Paspauskite mygtuką ir išjunkite temperatūros iespējamą signālą.

Išpėjamais signāls nutyla.

Atitinkama vīno temperatūros palaikymo zona valdymo skydelyje ir iespėjamais simbolis ⚠ ekrane mirksi toliau, kol išsijungia pavojaus būseną.

Temperatūros ir durų įspėjamieji signalai

Durelių įspėjamasis signalas

Jei prietaiso durelės atidarytos ilgiau negu dvi minutes, pasigirsta įspėjamasis signalas. Valdymo skydelyje mirksi vyno temperatūros palaikymo zonų jutikliniai mygtukai. Ekrane šviečia pavojaus simbolis ⚠.

Uždarius prietaiso dureles, įspėjamasis signalas nutyla. Užgęsta vyno temperatūros palaikymo zonų jutikliniai mygtukai ir pavojaus simbolis ⚠.

Jeigu įspėjamasis signalas nepasigirsta, nors yra įjungtas, vadinasi, jis yra išjungtas nustatymų režime (žr. skyriaus "Kitų nustatymų pasirinkimas" poskyrį "Garsiniai signalai 🎵").

Durelių įspėjamojo signalo išjungimas anksčiau laiko

Jei įspėjamasis signalas jums trukdo, galite jį išjungti anksčiau laiko.



- Paspauskite mygtuką ir įspėjamąjį signalą išjunkite.

Įspėjamasis signalas nutyla.

Mirksi vyno temperatūros palaikymo zonų jutikliniai mygtukai, pavojaus simbolis ⚠ šviečia tol, kol uždaromos prietaiso durelės.

Jeigu norite, kad jūsų vyno buteliai būtų matomi net ir tuomet, kai prietaiso durelės uždarytos, galite nustatyti vidaus apšvietimą, kuris neišsijungia uždarius dureles.

Kad vyno šaldytuvas būtų optimaliai apšviestas, kiekvienoje vyno laikymo temperatūros zonoje įrengta apšvietimo juostelė.

Naudojant šviesos diodus apšvietimo juostelėse, galima išvengti neigiamo poveikio vynui dėl šilumos ar ultravioletinių spindulių.

Vitrinos apšvietimo įjungimas ir išjungimas



- Paspauskite vitrinos apšvietimo įjungimo ir išjungimo mygtuką, kad jis būtų geltoname fone.

Vidaus apšvietimo sistema liks įjungta, net ir uždarius prietaiso dureles.

Norėdami išjungti vitrinos apšvietimą,

- paspauskite apšvietimo įjungimo ir išjungimo mygtuką, kad šis nebūtų geltoname fone.

Uždarius prietaiso dureles, išsijungs ir vidaus apšvietimas.

Vitrinos apšvietimo ryškumo nustatymas

Galima keisti vitrinos apšvietimo ryškumą.



- Paspauskite vitrinos apšvietimo įjungimo ir išjungimo mygtuką, kad jis būtų geltoname fone.
- Vitrinos apšvietimo jutiklinį mygtuką lieskite tol (apie keturias sekundes), kol ekrane pradės mirksėti / (po dviejų sekundžių pradeda mirksėti h).
- Apšvietimo ryškumą galite reguliuoti temperatūros nustatymo mygtukais (∨ ir ∧). Laikykite nuspaustus mygtukus. Ryškumas keisis iš karto, pakopomis, ekrane nematysite rezultato.

Turite paliesti mygtukus



- apšvietimas tamsėja,



- apšvietimas šviesėja.

Vitrinos apšvietimas



- Paspauskite mygtuką "OK" ir patvirtinkite pasirinktą nustatymą.

Nustatytas ryškumas išsaugomas. Ekrane vėl rodomas temperatūros indikatorius.

Uždarius prietaiso dureles, įsijungs nustatyto ryškumo vitrinos apšvietimas. Atidarius prietaiso dureles, vėl įsijungs įprastas vidaus apšvietimas.

Vitrinos apšvietimo švietimo trukmės nustatymas

Gamykloje nustatyta 30 minučių vitrinos šviesos švietimo trukmė.

Galite nustatyti nuo 30, 60, 90 minučių iki 00 (begalinė) švietimo trukmę. Vitrinos šviesa šviečia pasirinktu ryškumu.

- Atidarykite prietaiso dureles.



- Paspauskite vitrinos šviesos įjungimo ir išjungimo mygtuką, kad jis būtų apšviestas geltonai.
- Vėl lieskite vitrinos šviesos jutiklinį mygtuką (apie dvi sekundes), kol ekrane ims mirksėti *h*.
- Švietimo trukmę nustatykite temperatūros nustatymo mygtukais (∨ ir ∧). Laiko (minutėmis) vertės mirksi.

Tai atliksite paspaudus mygtuką



- Švietimo trukmė sutrumpinama 30 minučių.



- Švietimo trukmė pailginama 30 minučių.



- Patvirtinkite parinktą nuostatą paspausdami mygtuką "OK".

Nustatyta apšvietimo trukmė išsaugoma. Ekrane vėl pasirodo temperatūros indikatorius.

Kiekvieną kartą atidarius ir uždarius prietaiso dureles nustatyta švietimo trukmė pradedama skaičiuoti iš naujo.

 Pavojus susižeisti šviesos diodais!

Šis apšvietimas atitinka RG 2 rizikos grupę. Jeigu gaubtas yra pažeistas, gali pažeisti akis.

Jeigu pažeistas apšvietimo gaubtas, nestebėkite šviesos diodų iš arti optiniu prietaisu (didinamuoju stiklu ar pan.)!

Vibracija ir judėjimas neigiamai veikia vyno brandinimo procesą, gali turėti įtakos vyno skoniu.

Kad išimant vyno butelius nereikėtų judinti kitų šalia laikomų vyno butelių, tos pačios rūšies vyno butelius sudėkite ant tų pačių medinių grotelių, vienus šalia kitų. Stenkitės ant medinių grotelių nekrauti vyno butelių vieno ant kito.

Geriausia vyno butelius laikyti paguldytus, kad iš natūralių medžiagų pagaminti kamščiai viduje būtų drėgni ir į butelį negalėtų patekti oras.

Patarimas: Vyno butelių su natūralių medžiagų kamščiais laikymui rekomenduojame vyno šaldytuve padidinti drėgmę (žr. skyriaus "Optimali temperatūra ir oro kokybė" poskyrį "DynaCool" (nuolatinė oro drėgmė L)).

 Pavojus susižaloti į žemyn krentančius vyno butelius!

Vyno buteliai gali užstrigti virš jų esančiose medinėse grotelėse, todėl išimdami medines groteles būkite atidūs, kad iš prietaiso neiškristų vyno buteliai.

Medines groteles traukite lėtai ir apdairiai.

 Pavojus apgadinti turtą ir susižaloti į stiklo šukes!

Išsikišusios medinės grotelės ir vyno buteliai gali apgadinti vyno šaldytuvo dureles, jeigu bandytumėte jas uždarinti.

Atkreipkite dėmesį, kad medinės grotelės ir vyno buteliai nebūtų išsikišę į priekį.

Neuždenkite vėdinimo ir ventiliacijos angų galinėje prietaiso sienelėje – jos svarbios šaldymo našumui!

Vyno butelių laikymas

Medinės grotelės

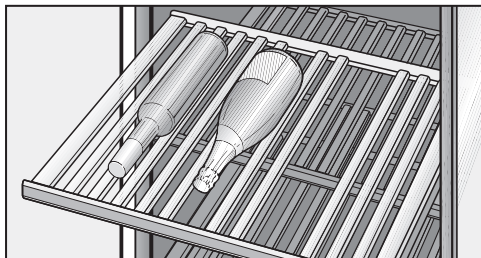

Medinės grotelės plačiai išsitraukia ištraukiamaisiais bėgeliais, todėl patogiai galėsite vyno butelius sudėti ir juos vėl išimti.

Medinių grotelių įdėjimas

Medines grotelės galite bet kada išimti ir vėl įdėti.

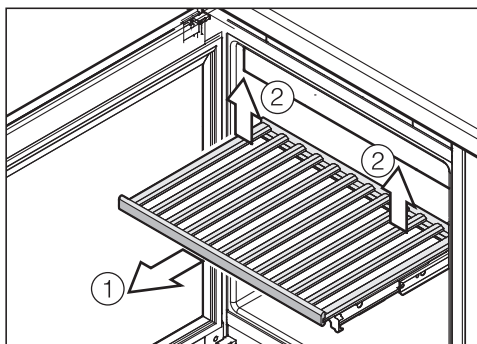

- Patraukite jas į priekį iki fiksatoriaus ①.
- Kilstelėkite jas į viršų kairėje ir dešinėje pusėje ir atlaisvinkite galę grotelės ②.
- Išimkite jas.

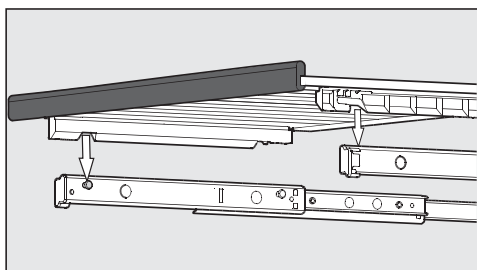

- Norėdami atgal įdėti grotelės, dėkite jas ant ištrauktų bėgelių. Medinių grotelių angos turi sutapti su laikymo kaišiais. Magnetinė juostelė turi būti nukreipta į priekį.

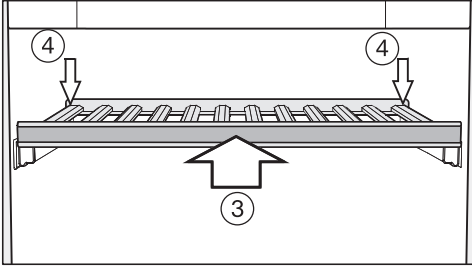

- Įdėkite į prietaisą ③ medines grotelės.
- Stumkite jas iki pat galo, kol grotelės priekyje užsifiksuos.
- Kad grotelės užsifikuotų ④ gale, paspauskite jas žemyn.

Medinių grotelių priderinimas

Atskirus medinių grotelių skersinius galima individualiai reguliuoti ir priderinti prie atitinkamo dydžio butelių. Taip kiekvienas butelis bus laikomas saugiai.

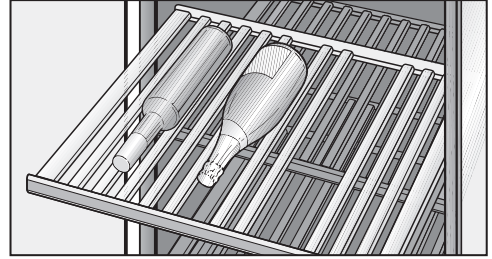

- Perkelti arba išimti atskirus medinių grotelių skersinius galite paprasčiausiai kilstelėję juos į viršų. Taip medines grotelės idealiai pritaikysite prie savo vyno butelių dydžio.

Dekoruoti grotelių skersiniai nesireguliuoja (pačioje prietaiso apačioje).

Vyno butelių laikymas

Užrašai ant medinių grotelių

Kad galėtumėte apžvelgti turimas vyno rūšis, galite jas pažymėti ant specialių laku padengtų magnetinių juostelių, kurios yra pritvirtintos prie medinių grotelių.

Pasinaudokite komplekte esančiu kreidiniu rašikliu. Rašyti galite tiesiai ant magnetinės juostelės arba nuimkite ją nuo medinių grotelių:

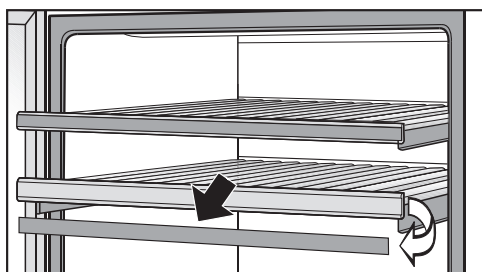

- Suimkite magnetinę juostelę už šonų ir nuimkite. Juostelės prie medinių grotelių pritvirtintos magnetais.
- Užrašus nuo magnetinės juostelės valykite drėgna šluoste.

⚠ Pavojus pažeisti prietaisą netinkamai prižiūrint!

Kad nepažeistumėte specialios dangos, magnetinių juostelių nevalykite valikliu!

Valykite magnetines juosteles tik švairiu vandeniu.

- Ant magnetinės juostelės rašykite kartu pristatomu kreidiniu rašikliu ir pritvirtinkite ją prie medinių grotelių.

Dekoratyvinių grotelių naudojimas

- Dekoratyvines groteles dėkite į apatinę prietaiso dalį (žr. "Prietaiso aprašas").

Didžiausia talpa

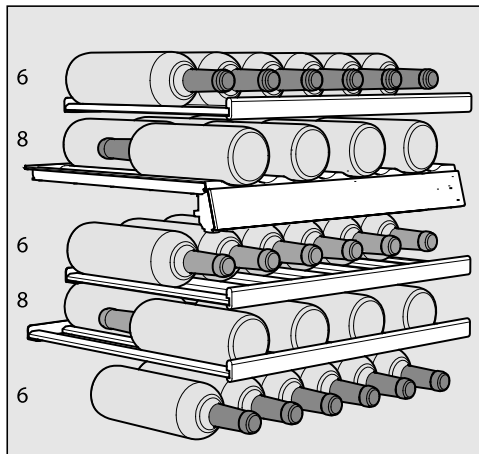

Į vyno šaldytuvą galima sudėti iki 34 butelių (0,75 l; butelių forma – BORDO vyno butelis): 14 butelių į viršutinę zoną ir 20 į apatinę zoną.

34 butelius galima sudėti tik naudojant visas medines groteles.



Atkreipkite dėmesį, kad ant medinių grotelių galima sudėti ne daugiau negu 25 kg! Stenkitės ant medinių grotelių vyno butelių nedėti vieno ant kito.

Vyno šaldytuvas atitirpinamas automatiškai.

Valymas ir priežiūra

Stebėkite, kad į vyno šaldytuvo elektroniką ir apšvietimo sistemą nepatektų vandens.

 Drėgmė gali sukelti veikimo sutrikimus.

Garinio valytuvo garai gali pažeisti prietaiso plastines dalis ir elektrinius komponentus.

Nenaudokite valymo garais prietaiso.

Negalima pašalinti prietaiso viduje esančios specifikacijų lentelės. Jos gali prireikti sutrikus prietaiso veikimui!

Valymo priemonės pasirinkimas

Kad nepažeistumėte paviršių, valydami **nenaudokite**

- valymo priemonių, kurių sudėtyje yra sodos, amoniako, rūgščių arba chloridų;
- kalkių šalinimo priemonių;
- šveitimui skirtų priemonių (pvz., šveitimo miltelių, šveitimo skysčių, šveitimo akmenų);
- valymo priemonių, kurių sudėtyje yra tirpiklių;
- nerūdijančiojo plieno valiklių;
- indaplovėms skirtų ploviklių;
- aerosolinių orkaičių purškiklių;
- stiklo valiklių (išskyrus prietaiso durelių stiklą);
- kietų šveitimo kempinių ir šepėčių (pvz., puodams valyti skirtų kempinių);
- purvo trintukų;
- aštrių metalinių grandiklių.

Vyno šaldytuvo viduje naudokite tik maisto produktams nekenksmingas valymo ir priežiūros priemones.

Rekomenduojame valyti šiltu vandeniu, naudoti šiek tiek indų ploviklio.

Prieš valydami vyno šaldytuvą

- Vyno šaldytuvą išjunkite.
- Iš vyno šaldytuvo išimkite vyno butelius ir sudėkite vėsioje vietoje.
- Išimkite visas išimamas dalis ir išvalykite.
- Prieš valydami medines grotėles, nuimkite nuo jų magnetines juosteles.

Prietaiso vidinė dalis, priedai, prietaiso durelės

Reguliariai valykite vyno šaldytuvą, mažiausiai kartą per mėnesį. Nelaukite, kol nešvarumai pridžius, iš karto juos nuvalykite.

- Vidų valykite įprastu plovikliu ir drungnu vandeniu.
- Visas medines dalis valykite šiek tiek sudrėkinta šluoste, jų **nešlapinkite**.

 Netinkamai prižiūrint, kyla pavojus pažeisti prietaisą! Kad nepažeistumėte lentelės dažų, magnetinių juostelių nevalykite valikliu! Magnetinių juostelių medinių grotelių priekinės dalies **nevalykite** valikliu, tik švariu vandeniu.

- Išvalę vidinę dalį ir priedus, nuplaukite švariu vandeniu ir nusausinkite šluoste. Trumpam palikite atidarytas prietaiso dureles.
- Stiklines priekinių durelių dalis nuvalykite stiklui skirtu valikliu.

Vėdinimo ir ventiliacijos angų valymas

Dėl dulkių sluoksnio padidėja energijos sąnaudos.

- Šepetėliu arba dulkių siurbliu reguliariai išvalykite vėdinimo ir ventiliacijos angas (galima naudoti "Miele" dulkių siurbliui skirtą siurbimo antgalį).

Durelių sandariklio valymas

 Pavojus pažeisti prietaisą netinkamai valant!

Tepant durelių sandariklį alyva arba riebalais, šis gali tapti porėtas. Netepkite durelių sandariklio alyva arba riebalais.

- Reguliariai nuplaukite durelių sandariklį švariu vandeniu ir kruopščiai nusausinkite šluoste.

Valymas ir priežiūra

Oro filtro valymas

- Mažiausiai kartą per metus dulkių siurbliu išvalykite už vėdinimo grotelių esantį oro filtrą.
- Išimkite oro filtrą ir išsiurbkite jį iš abiejų pusių siurbliu. Dėl užsiteršusio oro filtro gali sumažėti prietaiso šaldymo efektyvumas.

Išvalę prietaisą

- Sudėkite atgal į vyno šaldytuvą visas dalis.
- Vėl prijunkite vyno šaldytuvą prie maitinimo tinklo ir įjunkite.
- Sudėkite į vidų vyno butelius ir uždarykite dureles.

“Active AirClean” filtras

Per “Active AirClean” filtrą į vyno šaldytuvą tiekiamas šviežias oras. Šviežias oras tiekiamas per “Active AirClean” filtrą, todėl į vyno šaldytuvą patenka tik švarus oras, iš kurio išvalytos dulkės ir pašalinti kvapai.

Patarimas: “Active AirClean” filtrą keiskite maž. kartą per metus.

Filtro “Active AirClean” keitimas

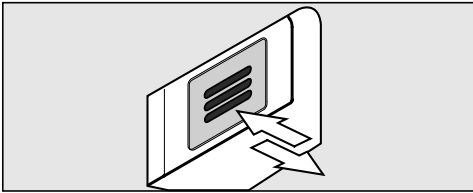

- Įspauskite filtrą ir jį atleiskite.

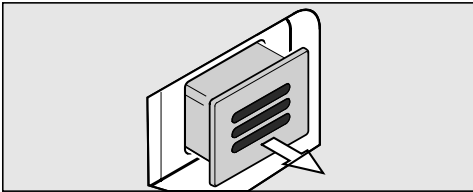

- Filtrą ištraukite.

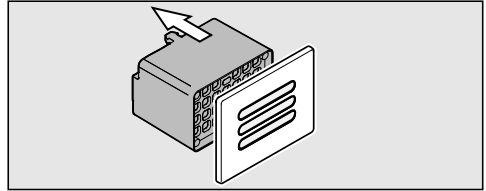

- Nuo dangčio nuimkite galinę filtro dalį.

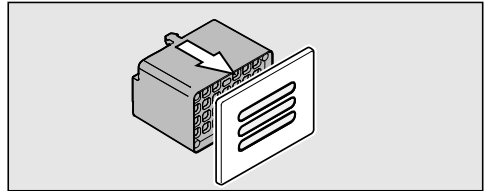

- Ant dangčio uždėkite naują filtrą.

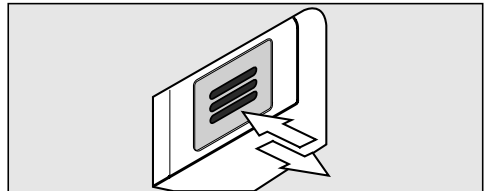

- Filtrą įstatykite vidun.
- Įspauskite filtrą ir jį atleiskite. Filtras automatiškai užfiksuojamas, girdimas spragtelėjimas.

Filtrą “Active AirClean” galite įsigyti “Miele” klientų aptarnavimo skyriuje, specializuotoje parduotuvėje arba “Miele” interneto svetainėje.

Ką daryti, jeigu ...

Daugumą prietaiso veikimo sutrikimų, galinčių atsirasti kasdienio naudojimo metu, galima pašalinti savarankiškai. Tai padės sutaupyti laiko ir pinigų, nes nereikės kreiptis į garantinio aptarnavimo skyrių.

Toliau pateiktos lentelės padės rasti prietaiso veikimo sutrikimo priežastį ir saugiai ją pašalinti.

Didžiąją dalį gedimų ir klaidų, galinčių atsirasti kasdienio naudojimo metu, galite pašalinti patys. Toliau pateikta apžvalga Jums padės tai atlikti.

Jei negalite rasti arba pašalinti trikties priežasties, informuokite apie tai klientų aptarnavimo skyrių.

Kol nepašalintas gedimas, neatidarykite prietaiso durelių, kad būtų prarasta kuo mažiau šalčio.

 Dėl netinkamai atliktų įrengimo ir techninės priežiūros arba remonto darbų gali kilti didelių pavojų naudotojui.





Įrengimo ir techninės priežiūros arba remonto darbus gali atlikti tik "Miele" įgaliotieji specialistai.

Problema	Priežastis ir šalinimas
Prietaisas nešaldo, atidarius dureles neveikia vidaus apšvietimas ir nešviečia ekranas.	Vyno šaldytuvas neįjungtas, o ekrane šviečia tinklo jungties simbolis -CF. ■ Vyno šaldytuvą įjunkite.
	Netinkamai įkištas į lizdą tinklo kištukas. ■ Įkiškite į lizdą tinklo kištuką. Jei vyno šaldytuvas yra išjungtas, ekrane pasirodo tinklo jungties simbolis -CF.
	Suveikė namų instaliacijos saugiklis. Gali būti sugedęs vyno šaldytuvas, namo įtampos tiekimo sistema arba kitas prietaisas. ■ Susisiekite su įgaliotu elektriку arba klientų aptarnavimo skyriumi.
Ekrane šviečia simbolis ■, vyno šaldytuvas nešaldo, veikia vyno šaldytuvo valdymas ir vidaus apšvietimas.	Įjungtas parodomasis režimas, ekrane šviečia simbolis ■. ■ Parodomąjį režimą išjunkite (žr. "Informacija par davėjams. Parodomasis režimas").



Problema	Priežastis ir šalinimas
<p>Vis dažniau įsijungia ir ilgiau veikia kompresorius, vyno šaldytuve krenta temperatūra.</p>	<p>Vyno šaldytuve nustatyta per žema temperatūra.</p> <ul style="list-style-type: none"> ■ Pakoreguokite temperatūros nustatymą.
	<p>Nepilnai uždarytos durelės.</p> <ul style="list-style-type: none"> ■ Patikrinkite, ar gerai užsidaro prietaiso durelės.
	<p>Prietaiso durelės buvo dažnai varstomos.</p> <ul style="list-style-type: none"> ■ Dureles atidarykite tik tada, kai reikės, ir tik trumpam.
	<p>Uždengtos arba pridulkėjusios prietaiso vėdinimo angos.</p> <ul style="list-style-type: none"> ■ Stenkitės neuždengti vėdinimo angų ir reguliariai valykite dulkes.
	<p>Oro filtre yra dulkių.</p> <ul style="list-style-type: none"> ■ Išvalykite oro filtrą (žr. “Valymas ir priežiūra”).
	<p>Per aukšta patalpos temperatūra.</p> <ul style="list-style-type: none"> ■ Pasirūpinkite žemesne patalpos temperatūra.
<p>Kompresorius įsijungia vis rečiau ir veikia trumpiau, prietaise kyla temperatūra.</p>	<p>Tai ne triktis. Temperatūra yra per aukšta.</p> <ul style="list-style-type: none"> ■ Sureguliuokite temperatūrą. ■ Po 24 valandų dar kartą patikrinkite temperatūrą.
	<p>Užsiteršęs oro filtras prietaiso cokolyje.</p> <ul style="list-style-type: none"> ■ Oro filtrą išvalykite (žr. skyrių “Valymas ir priežiūra”).

Ką daryti, jeigu ...

Pranešimai ekrane

Pranešimas	Priežastis ir šalinimas
Ekrane šviečia pavojaus simbolis , o valdymo skydelyje mirksi abu vyno temperatūros palaikymo zonų jutikliniai mygtukai. Papildomai pasigirsta įspėjamasis signalas.	Įjungtas durelių įspėjamasis signalas. ■ Uždarykite prietaiso dureles. Abu vyno temperatūros palaikymo zonų jutikliniai mygtukai ir pavojaus simbolis  užgęsta, nutyla įspėjamasis signalas.
Ekrane mirksi pavojaus simbolis  ir vyno temperatūros palaikymo zonos jutiklinis mygtukas. Papildomai nuskamba įspėjamasis signalas.	Atitinkama vyno temperatūros palaikymo zona, atsižvelgiant į nustatytą temperatūrą, yra per šilta arba per šalta Taip gali nutikti dėl kelių priežasčių, pvz.: <ul style="list-style-type: none">– prietaiso durelės buvo dažnai varstomos;– uždengtos ventiliavimo ir vėdinimo angos;– ilgesnį laiką buvo sutrikęs elektros srovės tiekimas (nutrūkus maitinimui). ■ Išjunkite įspėjamąjį signalą. Pavojaus simbolis  užgęsta, vėl nuolat šviečia susijusios vyno temperatūros palaikymo zonos jutiklinis mygtukas. Įspėjamasis signalas nutyla.
Temperatūros indikatoriuje šviečia arba mirksi brūkšnelis.	Temperatūra rodoma tik tada, kai ji atitinka vyno temperatūros palaikymo zonoje rodomą diapazoną.
Ekrane rodoma “F0” iki “F3” arba “S1” iki “S3”.	Yra triktis. ■ Kreipkitės į garantinio aptarnavimo skyrių.

Neveikia vidaus apšvietimas

Problema	Priežastis ir šalinimas
<p>Neveikia vidinės dalies apšvietimas šviesos diodais.</p>	<p>Prietaisas neįjungtas.</p> <ul style="list-style-type: none"> ■ Įjunkite vyno šaldytuvą. <p>Jeigu prietaiso durelės yra atidarytos, maždaug po 15 minučių dėl perkaitimo automatiškai išsijungs vidaus apšvietimas.</p> <p>Jei taip nėra, galima triktis.</p> <div style="border: 1px solid gray; padding: 5px; margin: 5px 0;"> <p> Elektros smūgio pavojus! Po apšvietimo dangteliu yra įtampingųjų dalių. Pakeisti arba reguliuoti apšvietimą šviesos diodais gali tik garantinio aptarnavimo skyriaus darbuotojai.</p> </div> <div style="border: 1px solid gray; padding: 5px; margin: 5px 0;"> <p> Pavojus susižeisti šviesos diodais! Šis apšvietimas atitinka RG 2 rizikos grupę. Jeigu gaubtas yra pažeistas, gali pažeisti akis. Jeigu pažeistas apšvietimo gaubtas, nestebėkite šviesos diodų iš arti optiniu prietaisu (didinamuoju stiklu ar pan.)!</p> </div> <ul style="list-style-type: none"> ■ Informuokite garantinio aptarnavimo skyrių!
<p>Vidaus LED apšvietimo sistema veikia net ir uždarius duris.</p>	<p>Įjungta pristatymo šviesa.</p> <ul style="list-style-type: none"> ■ Išjunkite pristatymo šviesą (žr. skyrių “Pristatymo šviesa”).

Ką daryti, jeigu ...

Su vyno šaldytuvu susijusios kitos problemos

Problema	Priežastis ir šalinimas
Nepasigirsta įspėjamas signalas, nors kuris laikas atidarytos prietaiso durelės.	Tai ne triktis. Jei įspėjamasis signalas nepasigirsta, vadinasi, jis išjungtas nustatymų režime (žr. skyriaus “Kitų nustatymų pasirinkimas” poskyrį “Garsiniai signalai 🎵”).
Vyno šaldytuvas neišsijungia.	Ijungtas užraktas. ■ Išjunkite užraktą (žr. skyriaus “Kitų nuostatų pasirinkimas” poskyrį “Užrakto įjungimas ir išjungimas 🔒”).
Deformuojasi medinių grotelių skersiniai.	Talpos pokyčiai dėl įsigeriančios drėgmės arba džiovimo yra įprasta medienos savybė. Dėl prietaise padėjusios drėgmės medinės prietaiso dalys kinta. Tam tikromis sąlygomis medinės dalys gali deformuotis ar atsirasti įtrūkių. Medienai būdingos šakos ir tekstūra.
Ant vyno butelių etiketėčių atsiranda pelėsio.	Atsižvelgiant į etiketės klijus, ant etikečių gali susidaryti pelėsis. ■ Pašalinkite pelėsį nepalikdami jokių likučių. Nuplaukite vyno butelius ir pašalinkite galimus klijų likučius.
Ant vyno butelių kamščių atsiranda baltų apnašų.	Kamščiai oksidavosi dėl sąveikos su oru. ■ Sausa šluoste nuvalykite apnašas. Apnašos neturi įtakos vyno kokybei.

Visiškai įprasti garsai	Kas juos sukelia?
Brrrrr ...	Burzgimą sukelia variklis (kompresorius). Burzgimas trumpam gali pagarsėti, kai įsijungia variklis.
Blubb, blubb ...	Burbuliavimo, čiurlenimo arba burzgimo garsas atsiranda šaltnešiui tekant vamzdžiais.
Spragt ...	Spragsėjimas girdisi visada, kai termostatas įjungia arba išjungia variklį.
Sssrrrrr ...	Kelių temperatūros zonų vyno šaldytuve dėl oro cirkuliacijos prietaiso viduje gali atsirasti tylus šniokštimas.
Trakšt ...	Trakstelėjimas girdisi visada, kai vyno šaldytuve plečiasi medžiagos.
Atminkite, kad variklio ir cirkuliacijos garsai šaldymo kontūre neišvengiami.	

Garsai, kuriuos greitai galima panaikinti	Priežastis	Pašalinimas
Bildėjimas, trinkėjimas, barškėjimas	Vyno šaldytuvą stovi nelygiai.	Pasinaudokite gulsčiuuku ir išlygiuokite vyno šaldytuvą. Naudokite po prietaisu esančias reguliuojamas kojeles arba po apačia ką nors pakiskite.
	Lentynos kliba arba stringa.	Patikrinkite išimamas dalis ir, jei reikia, įdėkite jas iš naujo.
	Liečiasi buteliai ir indai.	Šiek tiek atitraukite juos vieną nuo kitų.
	Ant galinio prietaiso skydelio vis dar kabo transportavimo laido laikiklis.	Išimkite kabelio laikiklį.

Klientų aptarnavimo skyrius ir garantija

Sutrikus prietaiso veikimui, susisiekite

Jeigu sutrikimų nepavyksta pašalinti savarankiškai, informuokite jums prietaisą pardavusį pardavėją arba kreipkitės į “Miele” garantinio aptarnavimo skyrių.

Su “Miele” garantinio aptarnavimo skyriumi galima susisiekti adresu www.miele.lt/service.

“Miele” garantinio aptarnavimo skyriaus kontaktinė informacija nurodyta šios naudojimo instrukcijos pabaigoje.

Garantinio aptarnavimo skyriui turėsite nurodyti modelio pavadinimą ir gamyklinį numerį (Gam. / SN / Nr.). Visi šie duomenys nurodyti specifikacijų lentelėje.

Specifikacijų lentelės ieškokite vyno šaldytuvo viduje.

EPREL duomenų bazė

Nuo 2021 metų kovo 1 dienos informacijos apie Europos gaminių energijos vartojimo efektyvumo ženklumą ir ekologinio projektavimo reikalavimus ieškokite duomenų bazėje (EPREL). Paspaudę nuorodą <https://eprel.ec.europa.eu/> atversite produktų duomenų bazę. Čia būsite paraginti įvesti modelio identifikacinį numerį.

Modelio identifikacinio numerio ieškokite specifikacijų lentelėje.

Miele			
XXXXXX		Nr. XX/XXXXXXXXXX.	
<small>WEINTEMPERSCHRANK-UNTERTISCHMODELL MULTITEMPERATURE WINE STORAGE CABINET-UNDERCOUNTER TOP ARMOIRE DE MISE EN TEMP. DES VINS-BO. ENCASTRABLE SOUS PLAN ARMARIO P. ACONDICIONAM.TO. VINGOSMODEN.POTREBAJO ENCOMERA BRIKHAU-TEMPERATYVAIŠIU/UBAP</small>			
<small>Risss/Class Classe/Ceise SN-ST</small>	<small>Ap-Type/AP-Type AP-Type/AP-Tipo</small>	<small>BruttoNetto/Gross Capacity Volume Bruto/Capacità Bruta</small>	<small>Cellier/Emmagasin/Freezing Capacity Pouvoir de Congel/Capac.Congelatoria</small>
	XXX I		
<small>Nutzenhall Net.Capacity Volume U e Capac. Util</small>	<small>Gas / K / G / W/EN / KALT Tot / R / F / WINE / CHILL TO / R / C / F / C / WIND / CHILL</small>	R600a: XXg	

Garantija

Garantinis laikotarpis yra 2 metai.

Daugiau informacijos apie garantijos sąlygas suteiks “Miele” klientų aptarnavimo skyrius.

Pastatymo vieta

 Netinkamai pritvirtintas vyno šaldytuvas gali sužaloti arba apgadinti turtą.

Prietaisas yra labai sunkus ir, atidarius dureles, gali apvirtsti.

Kol įmontuosite ir pritvirtinsite prietaisą nišoje (kaip nurodyta naudojimo ir montavimo instrukcijoje), laikykite uždarytas vyno šaldytuvo dureles.

 Netinkamai pritvirtintas vyno šaldytuvas gali sužaloti arba apgadinti turtą.

Jeigu prietaisą montuoja vienas asmuo, padidėja pavojus susižaloti ir apgadinti prietaisą.

Montuokite vyno šaldytuvą padedami kito asmens.

 Šilumą skleidžiantys prietaisai gali sukelti gaisrą ir sugadinti prietaisą!

Jie gali užsidegti ir uždegti vyno šaldytuvą.

Vyno šaldytuvo negalima montuoti po kaitlente.

 Šilumą skleidžiantys prietaisai gali sukelti gaisrą ir sugadinti prietaisą!

Jie gali užsidegti ir uždegti vyno šaldytuvą.

Po vyno šaldytuvu negalima montuoti indų pašildymo stalčiaus.

Pasirinkdami pastatymo vietą turėkite omenyje, kad pastačius vyno šaldytuvą šalia šilumos šaltinio (viryklės ar pan.), padidės jo energijos sąnaudos. Venkite tiesioginių saulės spindulių.

Kuo aukštesnė patalpos temperatūra, tuo ilgiau veikia kompresorius, padidėja energijos sąnaudos.

Įmontuodami vyno šaldytuvą, atkreipkite dėmesį į šiuos nurodymus:

- Kištukinis lizdas turi būti už prietaiso, kad kilus pavojui, jis būtų lengvai pasiekiamas.
- Kištukas ir maitinimo laidas negali liestis prie prietaiso nugarėlės, nes juos gali pažeisti prietaiso vibracija.
- Kiti prietaisai neturėtų būti jungiami į tą patį kištukinį lizdą prietaiso užpakalinėje pusėje.

 Pavojus susižaloti stiklo šukėmis!

Pavojus susižaloti stiklo šukėmis!

Jei prietaisas statomas aukščiau nei 1500 m aukštyje, dėl pasikeitusio oro slėgio gali suskilti durelių stiklas. Aštrios šukės gali sunkiai sužaloti!

Prietaisą statykite sausoje, gerai vėdinamoje patalpoje.

Įrengimas

Montavimas “Side-by-side”

Šis vyno šaldytuvas gali būti “Side-by-side” montuojamas su kitu šaldymo prietaisu.

“Side-by-side” montavimo komplektą galima įsigyti specializuotoje parduotuvėje ir klientų aptarnavimo skyriuje.

Teiraukitės pardavėjo, kokios kombinacijos galimos su Jūsų prietaisu!

Prietaiso tvirtinimas aprašytas “Side-by-side” montavimo rinkinio naudojimo instrukcijoje.

Klimato klasė

Vyno šaldytuvas skirtas tam tikrai klimato klasei (patalpos temperatūros diapazonas), kurios ribų turi būti paisoma. Klimato klasė nurodyta specifikacijų lentelėje vyno šaldytuvo viduje.

Klimato klasė	Patalpos temperatūra
SN	nuo +10 °C iki +32 °C
N	nuo +16 °C iki +32 °C
ST	nuo +16 °C iki +38 °C
T	nuo +16 °C iki +43 °C

Jei patalpos temperatūra žemesnė, kompresorius veiks trumpiau. Dėl to vyno šaldytuve gali pakilti temperatūra ir atsirasti gedimas.

 Pavojus pažeisti prietaisą dėl didelės oro drėgmės!

Jeigu didelė oro drėgmė, ant prietaiso išorinių sienelių gali pradėti kaupintis kondensatas ir sukelti prietaiso koroziją.

Kad to išvengtumėte, vyno šaldytuvą statykite pakankamai vėdinamoje ir sausoje patalpoje, kurioje įrengta oro kondicionavimo sistema.

Įmontavę prietaisą patikrinkite, ar teisingai užsidaro prietaiso durelės, ar laikomasi nurodytų vėdinimo skerspjuvių ir ar prietaisas įmontuotas, kaip nurodyta naudojimo ir montavimo instrukcijoje.

Vėdinimas ir oro ištraukimas

Į vyno šaldytuvą oras paduodamas ir ištraukiamas per cokolyje esančias vėdinimo ir oro ištraukimo angas. Iš vėdinimo ir oro ištraukimo angų būtina reguliariai išvalyti dulkes.

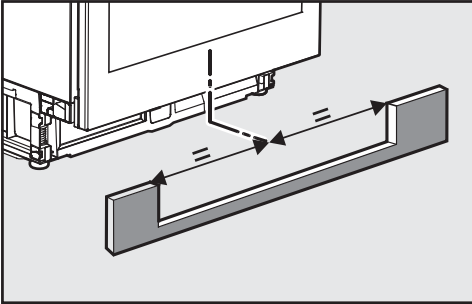

Cokolio išpjova turi būti centruojama pagal prietaisą.

Durelių atidarymo ribotuvas

Durelių atidarymo ribotuvu prietaiso durelių atidarymo kampą galite apriboti iki 90°. Taip apsisausosite, kad, pvz., atidaromos prietaiso durelės neatsitrenktų į šalia esančią sieną ir nebūtų pažeistos.

Įrengimas

Montavimo matmenys

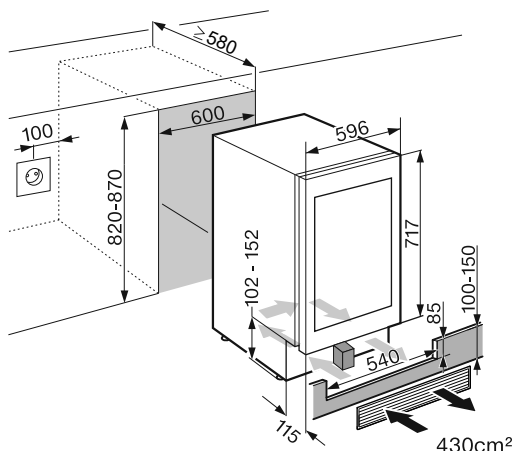

Prieš įmontuodami patikrinkite, ar montavimo niša atitinka nurodytus įmontavimo matmenis. Kad būtų užtikrintas tinkamas vyno šaldytuvo veikimas, būtina išlaikyti nurodytus vėdinimo ir ventiliacijos angų skerspjūvius, o cokolio skydelio išpjovą, skirtą pridėtomis vėdinimo grotelėms montuoti, išcentruoti su šaldymo prietaisu.

Jeigu vyno šaldytuvas nepakankamai vėdinamas ir ventiliuojamas, kyla gaisro ir pažeidimo pavojus.

Pridėtas vėdinimo grotelės būtina įmontuoti ir naudoti kartu su taip pat **pridėtu putplasčio bloku**.

Vaizdas iš viršaus

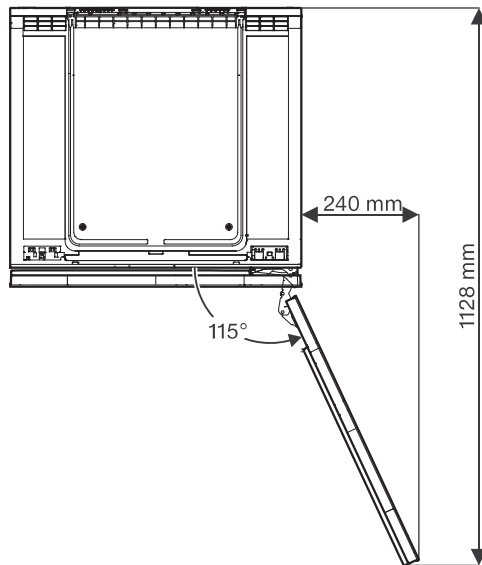

Įrengimas

Durelių lankstų nustatymas

Vyno šaldytuvo durelių lankstai gamykloje nustatyti taip, kad prietaiso durelės būtų galima atidaryti plačiai.

Jeigu dėl tam tikrų priežasčių prietaiso durelių atidarymo kampas yra ribotas, galima atitinkamai sureguliuoti lankstus.

Jei prietaiso durelės, pvz., atidarant, remiasi į gretimą sieną, jų atidarymo kampą reikėtų apriboti maždaug iki 90°.

Prieš įmontuodami vyno šaldytuvą, turite įstatyti durelių ribojimo kaiščius.

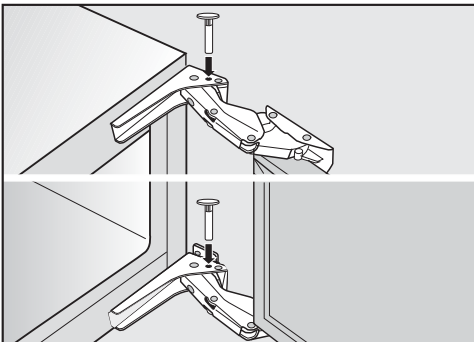

■ Įstatykite į lankstus kartu pristatomus durelių ribojimo kaiščius.

Durelių atidarymo kampas apribotas iki maždaug 90°.

Durelių atidarymo krypties keitimas

Vyno šaldytuvas pristatomas su į dešinę pusę atidaromomis durelėmis. Jei norite, kad prietaiso durelės atsidarytų į kairę pusę, turėsite perkelti jų vyrius.

Durelių atidarymo krypties keitimui reikalingi įrankiai:

⚠ Pavojus susižeisti ir pažeisti prietaisą!

Stiklinės durelės gali suskilti!

Stiklinės durelės yra sunkios. Durelių atidarymo kryptį keiskite padedami kito asmens.

⚠ Pavojus susižeisti ir pažeisti prietaisą!

Stiklinės durelės gali iškristi!

Keisdami durelių atidarymo kryptį, nepalikite nepritvirtintų detalių.

Patarimas: Kad nepažeistumėte prietaiso durelių ir jų apačios, ant grindų, prieš šaldymo prietaisą paklokite tinkamą paklotą.

Stenkitės nepažeisti durelių sandariklio. Pažeidus durelių sandariklį, durelės tinkamai neužsidarys, sumažės šaldymo našumas!

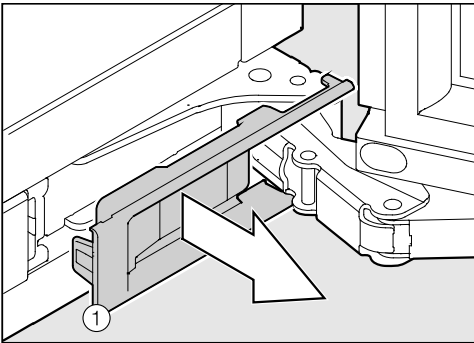
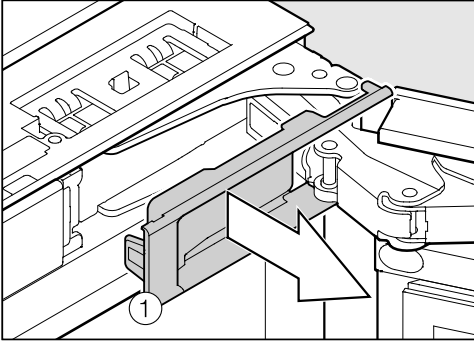

- Nuimkite dangtelį ①.

⚠ Dureles turi prilaikyti antras asmuo.
Būkite atsargūs! Kai tik išimsite lankstą, prietaiso durelės daugiau nebus užfiksuotos!

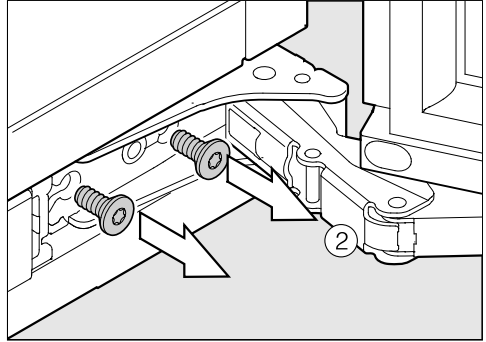

- Pirmiausia išsukite apatinio lanksto varžtus ②.

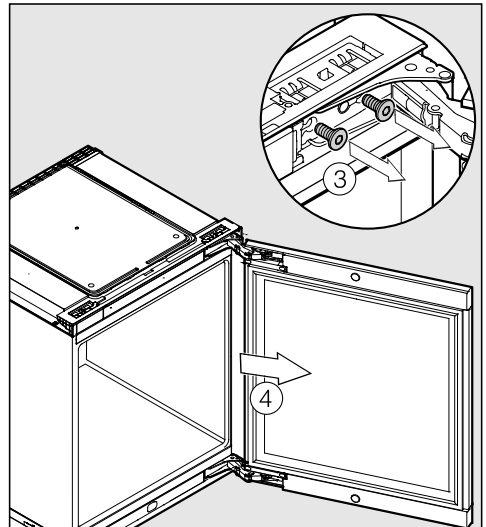

- Išsukite viršutinio lanksto varžtus ③.
- Išimkite prietaiso dureles ④.

Įrengimas

- Išimtas prietaiso dureles paguldykite ant stabilaus pagrindo išorine dalimi į viršų.

⚠ Pavojus susižeisti!
Nesulenkite lankstų.

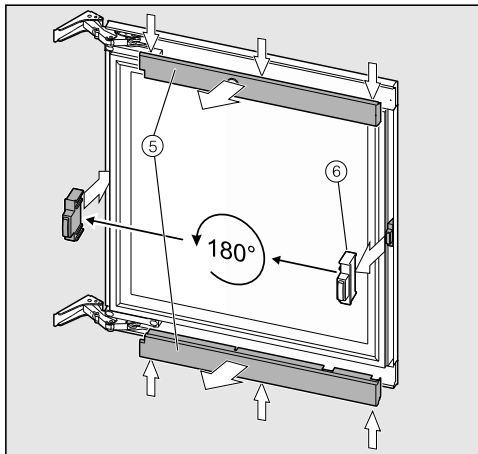

- Atlaisvinkite viršutinį ir apatinį dangtelius (5).
- Iš prietaiso durelių išimkite tarpiklį (6) ir pasukę 180° įsukite kitoje pusėje.

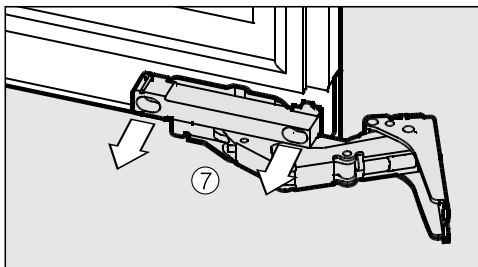
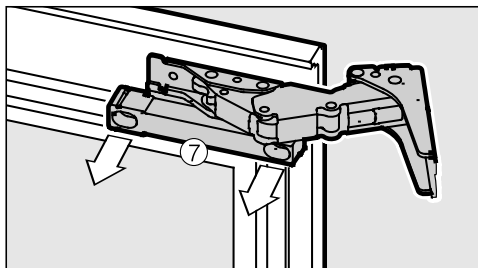

- Išsukite varžtus (7).

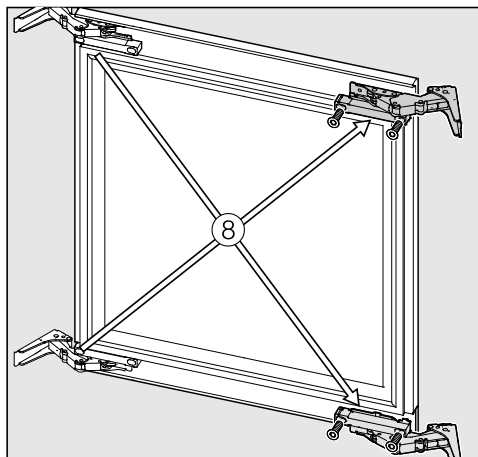

- Įstrižai perkelkite lankstus (8).

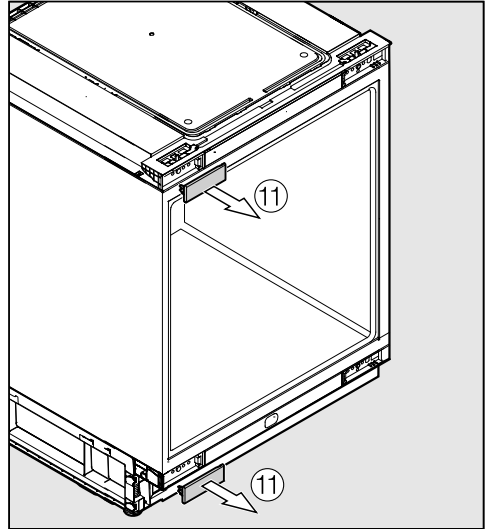
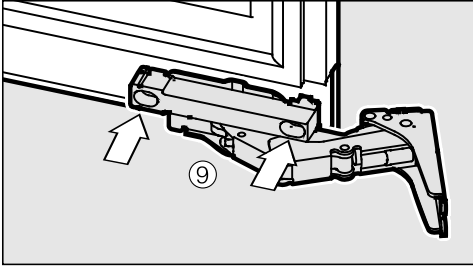

■ Vėl įsukite varžtus ⑨.

■ Nuimkite dangtelį ⑪.

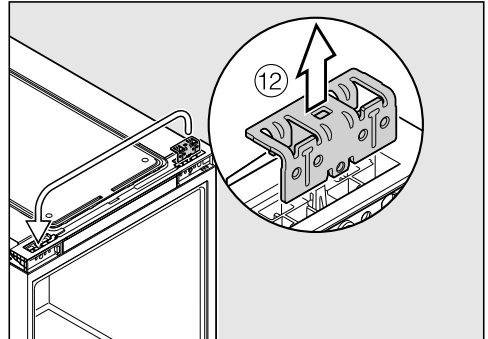
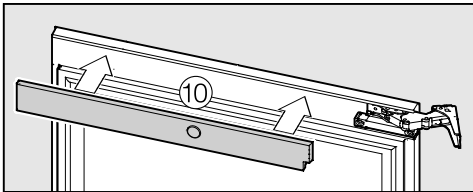

■ Uždėkite ir užfiksuokite dangtelius ⑩.
Atkreipkite dėmesį į lankstų išpjovų padėtį.

■ Ištraukite viršutinį atraminį kamputį ir įstatykite kitoje pusėje ⑫.

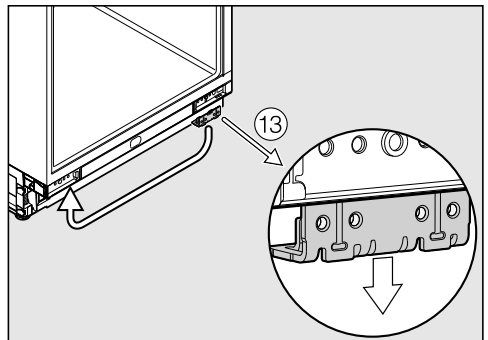

Įrengimas

- Ištraukite apatinį atraminį kampuoatį ir taip pat įstatykite kitoje pusėje ⑬.

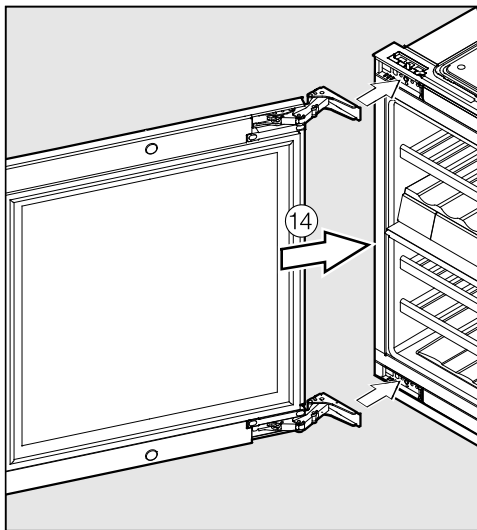

- Įstatykite prietaiso dureles ⑭.

⚠ Pavojus susižeisti!
Dureles turi prilaikyti antras asmuo.

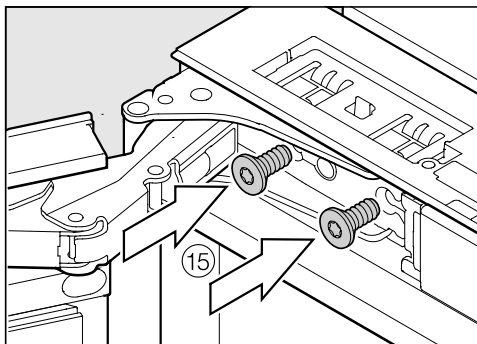

- Priveržkite viršutinį lankstą ⑮.

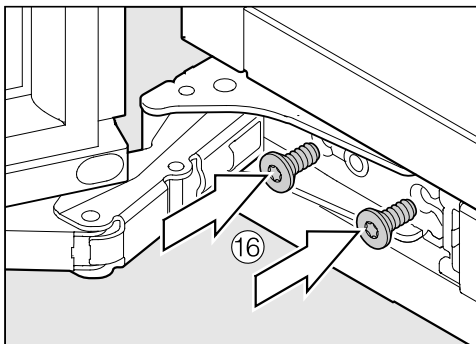

- Priveržkite apatinį lankstą ⑯.
- Vyno šaldytuvą įmontuokite.

Vyno šaldytuvo įmontavimas

Prieš įmontuodami vynu šaldytuvą

- Išimkite iš prietaiso visus priedus.

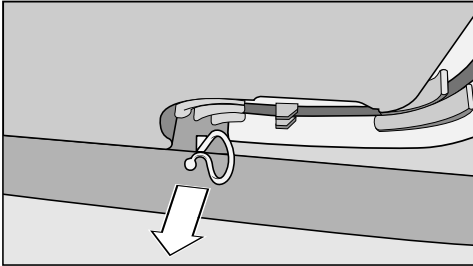

- Nuo prietaiso galinės sienelės nuimkite kabelio laikiklį (atsižvelgiant į prietaiso modelį).

⚠ Netinkamai pritvirtintas vynu šaldytuvą gali apvirsti ir sužaloti arba apgadinti turą.

Jeigu prietaisą montuoja vienas asmuo, padidėja pavojus susižaloti ir apgadinti prietaisą.

Montuokite vynu šaldytuvą padedami kito asmens.

- Vynu šaldytuvą montuokite tik stabiliose ir tvirtuose montuojamos virtuvės balduose, ant horizontalaus ir lygaus pagrindo.
- Montavimo niša turi būti išlygiuota horizontaliai ir vertikaliai.
- Būtinai išlaikykite nurodytus vėdinimo ir ventilacijos angų skerspjūvius (žr. skyriaus “Vėdinimo ir ventilacijos angų montavimo nurodymai” poskyrį “Montavimo matmenys”).

Vynu šaldytuvui įmontuoti jums reikės šių įrankių:

- įvairių dydžių atsuktuvų;
- gulsčiuko;
- metro.

Šių pridėtų dalių jums reikės montuojant į nišą:

- vėdinimo grotelių;
- oro filtro;
- putplasčio bloko oro tiekimui prietaiso cokolyje;
- varžtų tvirtinti nišoje;
- rakto, skirto aukščiui reguliuoti nišoje.

Įrengimas

Vyno šaldytuvo paruošimas

Dėl oro filtro kompresoriuje nesikaupia nešvarumai. Taip prietaisas apsaugomas nuo funkcinių sutrikimų.

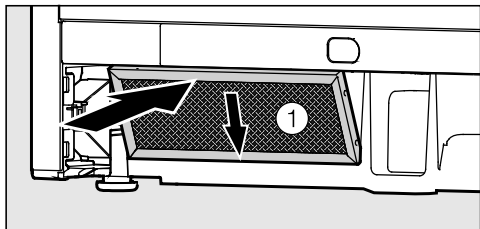

- Nuo oro filtro ① nuimkite apsauginę plėvelę.
- Filtrą įstatykite prietaiso cokolyje, apačioje, kairėje pusėje.
- Maitinimo kabeliu prietaisą prijunkite prie maitinimo tinklo (žr. "Elektros prijungimas").
- Prietaisą pristumkite prie nišos.

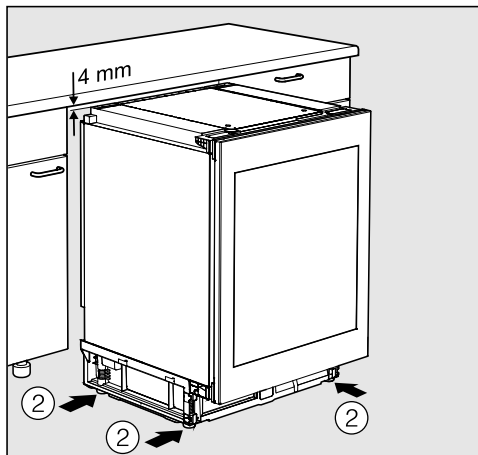

- Sukdami pagal laikrodžio rodyklę, reguliuojamas kojeles ② išsukite 4 mm žemiau nišos aukščio.

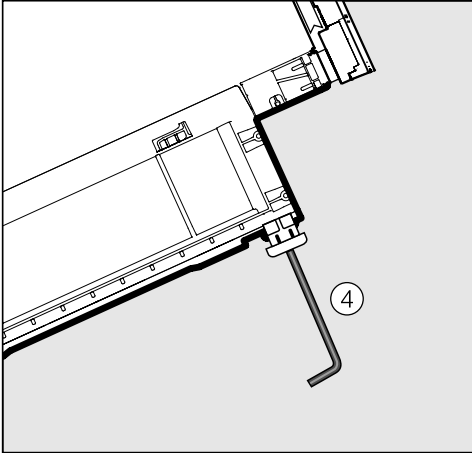
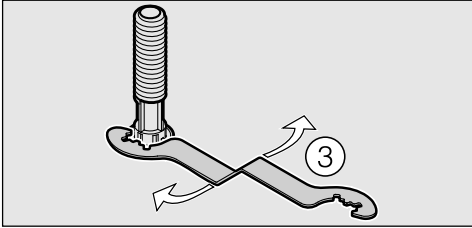

- Kojeles galite išsukti komplekte esančiu veržliarakčiu ③ arba vidinio šešiakampio raktu ④.

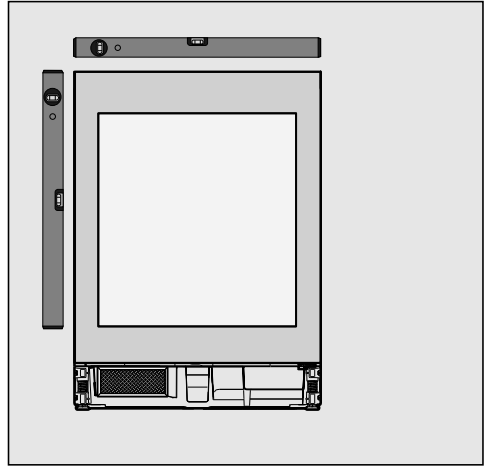

- Vyno šaldytuvą išlygiuokite horizontaliai ir vertikalai. Kreivai pastatytas vyno šaldytuvas gali deformuotis.
- Patikrinkite, ar šalia esančių baldų durelės yra tame pačiame aukštyje kaip ir prietaiso priekinė dalis. Jeigu šalia esančių baldų aukštis skiriasi, papildomai laikykitės skyriuje “Vyno šaldytuvo pritaikymas prie aukštesnių baldų durelių” pateiktų nurodymų.

Įrengimas

Vyno šaldytuvo pritaikymas prie aukštesnių baldų durelių

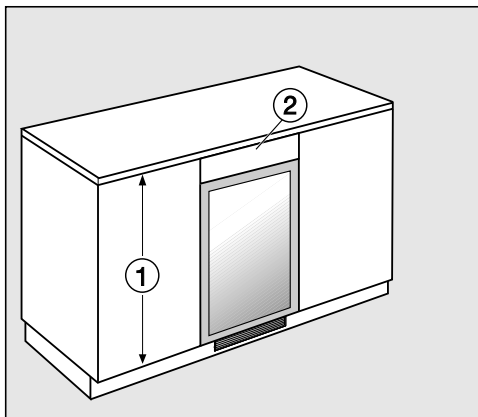

Jei šalia esančių virtuvės baldų ① durelės yra aukštesnės už vyno šaldytuvo, galite pasinaudoti išlygiuojamuoju skydeliu ② ir pritaikyti jas prie jau esamų baldų.

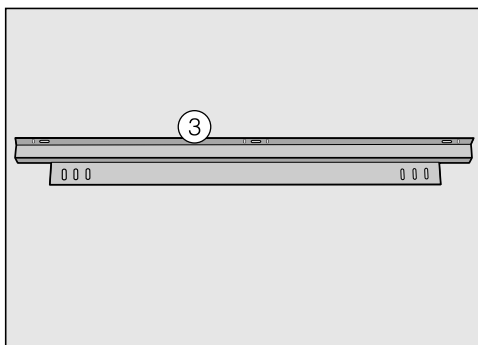

Išlygiuojamojo skydelio tvirtinimui Jums reikės tvirtinimo kampuočio ③. Jį galima įsigyti "Miele" klientų aptarnavimo skyriuje arba specializuotoje parduotuvėje. Pagal poreikį, tvirtinimo kampuočių galima montuoti ant vyno šaldytuvo arba jo.

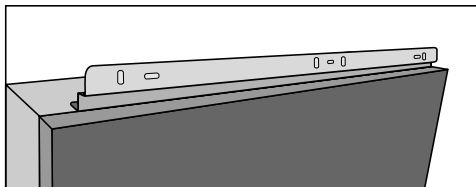

Kad išvengtumėte vyno šaldytuvo pažeidimų, vėdinimo grotelės būtina įstatyti tiesiai prieš išpūtimo angą! Jeigu vyno šaldytuvo apačią norite uždaryti, privalote užtikrinti tinkamą vėdinimą.

Išlygiuojamasis skydelis turi būti pagamintas būtent šiam atvejui.

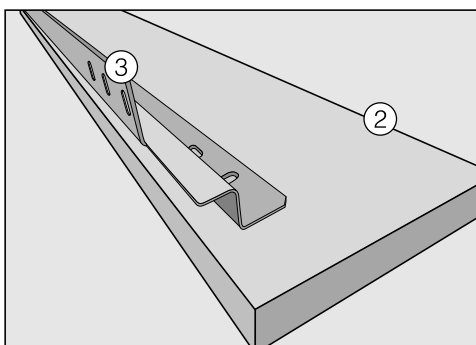

- Tvirtinimo kampuočių ③ pritvirtinkite išlygiuojamojo skydelio ② galinėje pusėje.
- Ištraukite prietaisą iš nišos tiek, kad galėtumėte jį paversti į priekį.
- Lengvai įsukite varžtus ir tvirtinimo kampuočių su išlygiuojamuoju skydeliu pritvirtinkite prie prietaiso.
- Išlygiuojamąjį skydelį pailgose angose išlygiuokite pagal vyno šaldytuvo dureles, kad priekinė dalis būtų lygi su kitais prietaisais.

- Tada priveržkite varžtus.
- Dabar vyno šaldytuvą galite įstatyti į nišą.

Vyno šaldytuvo įstatymas į nišą



Atkreipkite dėmesį, kad maitinimo laidas nebūtų užstrigęs arba pažeistas!

Jei vyno šaldytuvą statote ant jautrių grindų, būkite atsargūs jį įstumdami į įmontavimo nišą, galite pažeisti grindis.

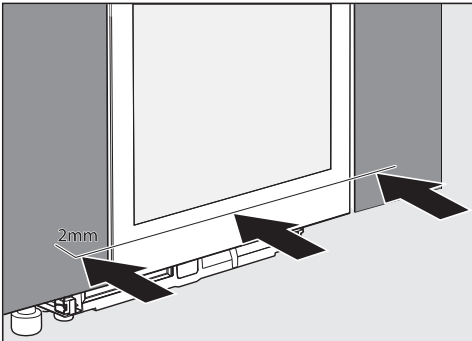

- Vyno šaldytuvą į įmontavimo nišą stumkite tol, kol jo priekis susilygiuos su šalia stovinčiais virtuvės baldais.
- Prietaisą patraukite į priekį, kad jis 2 mm išsikištų pro priekinę baldų dalį.

Vyno šaldytuvo tvirtinimas nišoje

- Vyno šaldytuvą tolygiai 2 mm išsikišęs pro priekinę baldų dalį.
- Atidarykite prietaiso dureles.

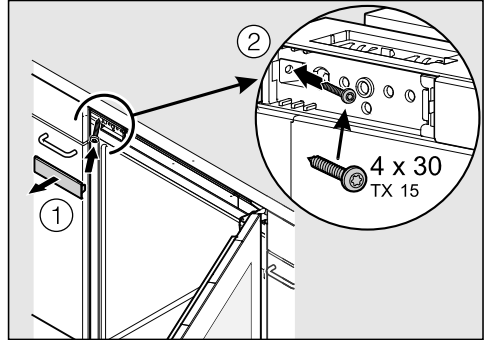

- Nuimkite dangtelį ① ir prietaisą prisukite prie šalia esančių baldų – pirmiausia viršuje, kairėje pusėje ②.

Vyno šaldytuvą prisitaiko kairėje nišos pusėje. Durelių priekinė dalis yra vienoje linijoje su baldų priekine dalimi.

- Vėl uždėkite dangtelį ①.

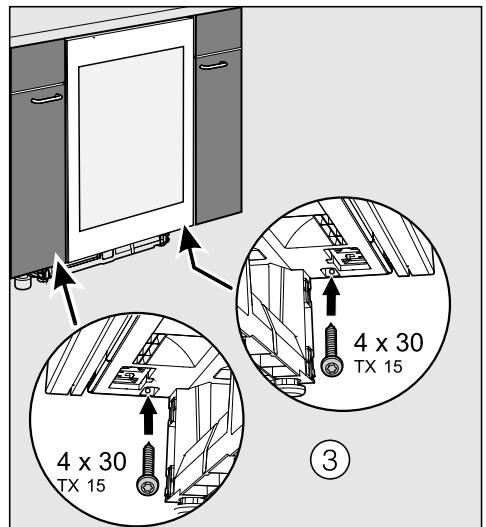

Įrengimas

- Lygiai taip pat vyno šaldytuvą pritvirtinkite prie šalia esančių baldų ir apačioje – kairėje ir dešinėje pusėje.
- Jei reikia, ketvirtuoju varžtu vyno šaldytuvą galite pritvirtinti prie viršuje, kairėje pusėje esančio durelių stabdiklio.

Tokiu atveju Jums reikės vėl išmontuoti dureles, kad galėtumėte įsukti papildomą varžtą.

- Uždarykite dureles ir patikrinkite, ar vyno šaldytuvo šoninės sienelės yra vienoje linijoje su siena.
- Dabar vyno šaldytuvą prijunkite prie maitinimo tinklo.

Vyno šaldytuvą prijungus prie maitinimo tinklo, ekrane pasirodo tinklo jungties simbolis .



- Paspauskite įjungimo ir išjungimo mygtuką.

Tinklo jungties simbolis  užgęsta, vyno šaldytuvus pradeda šaldyti.

Įjungta prietaiso “Push2open” funkcija (žr. “Prietaiso aprašymas. Automatinio durelių atidarymo mechanizmas”).

Šoninis prietaiso durelių išlygiavimas

Jei prietaiso durelės nėra vienoje linijoje su šoninėmis korpuso sienelėmis, prietaiso dureles galite varžtais išlygiuoti žemiau lanksto.

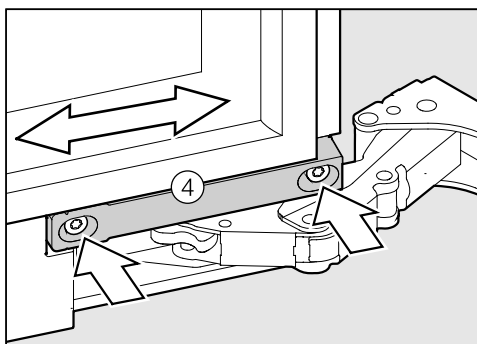
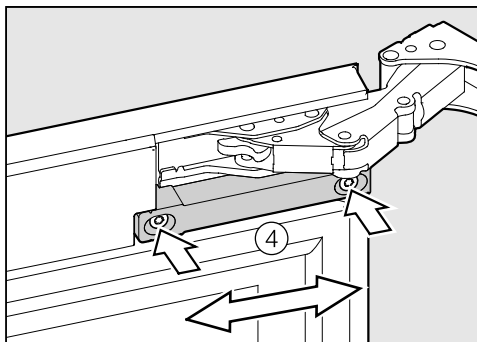

- Atsukite varžtus ④ ir perstumkite dureles.
- Vėl įsukite varžtus ④.

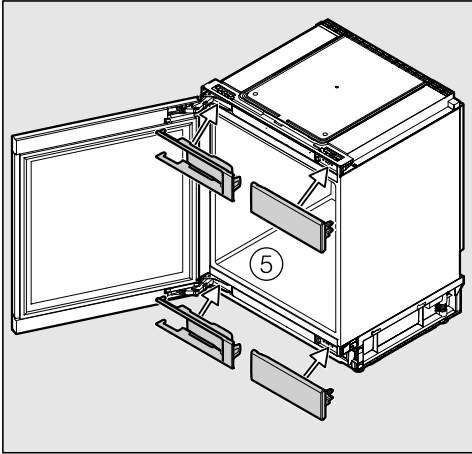

- Uždėkite dangtelius.

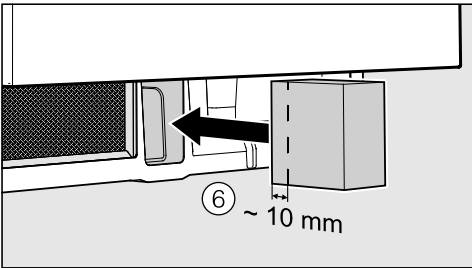

- Į cokolį įdėkite pridėtą putplasčio bloką ⑥.



Putplasčio bloko neįdėjus, vyno šaldytuvas nepasiekia visos savo šaldymo galios, o tai gali pažeisti prietaisą.

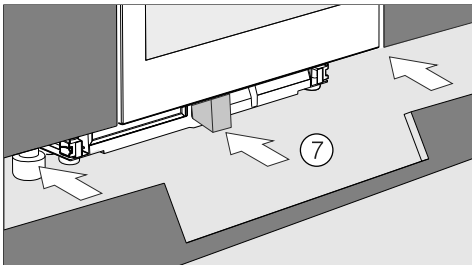

- Uždėkite cokolio skydelį ⑦.



Cokolio išpjova turi būti centruojama pagal prietaisą.

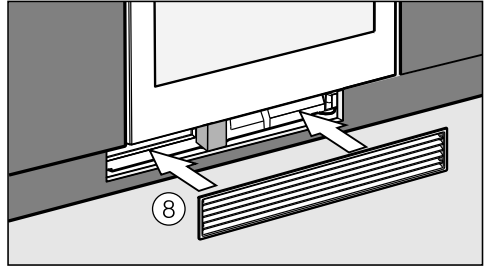

- Į cokolio skydelį įstatykite vėdinimo grotelės ⑧. Putplasčio blokas nustumiamas gilyn.



Kad būtų užtikrintas atskiras oro tiekimas, putplasčio blokas turi būti priglundęs prie vėdinimo grotelių.

Elektros jungtis

Vyno šaldytuvus “paruoštas jungti” prie maitinimo lizdo su įžeminimu.

Pastačius vynu šaldytuvą kištukinis lizdas turi būti lengvai prieinamas. Jeigu kištukinis lizdas sunkiai prieinamas, kiekvienas elektros instaliacijos polių turi turėti skiriamąjį įtaisą.

 Gaisro pavojus dėl perkaitimo.

Prietaisą prijungę prie sudėtinių kištukinių lizdų ir ilgintuvų, galite viršyti kabelio apkrovą.

Kad išvengtumėte galimų pavojų, nenaudokite ilgintuvų arba sudėtinių kištukinių lizdų.

Elektros instaliacija turi būti įrengta pagal VDE 0100.

Prietaisui jungti prie namų elektros tinklo, saugumo sumetimais, rekomenduojama naudoti  tipo liekamosios srovės apsauginį išjungiklį (RCD).

Pažeistas maitinimo laidas gali būti keičiamas tik to paties tipo specialiu maitinimo laidu (galima įsigyti “Miele” garantinės priežiūros skyriuje). Saugumo sumetimais keitimą gali atlikti tik kvalifikuotas specialistas arba “Miele” garantinės priežiūros skyriaus darbuotojas.

Daugiau informacijos apie nominalią imamąją galią ir atitinkamus saugiklius ieškokite naudojimo instrukcijoje arba specifikacijų lentelėje. Šiuos duomenis palyginkite su elektros jungties duomenimis pastatymo vietoje.

Kilus abejonų, pasikonsultuokite su elektriku.

Galimas epizodinis arba nepertraukiamas eksploatavimas naudojant autonominę arba tinklo sinchroninę elektros tiekimo sistemą (pavyzdžiui, autonomniais elektros tinklais, rezervinėmis sistemomis). Eksploatavimo sąlyga – elektros tiekimo sistema turi atitikti EN 50160 arba panašių standartų nustatytąsias vertes.

Namų elektros instaliacijos sistemoje ir šiame “Miele” produkte numatytų saugos priemonių funkcijos ir veikimo principas turi būti užtikrinami veikiant autonominiu ir ne tinklo sinchroniniu režimu arba pakeisti lygiavertėmis įrengimo priemonėmis. Kaip, pavyzdžiui, aprašyta naujausiose VDE-AR-E 2510-2 taikymo taisyklėse.

Parodomasis režimas

Prekybos vietose arba parodomosiose patalpose prietaisą galima pristatyti įjungus “Parodomąjį režimą” funkciją. Veikia prietaiso valdymas ir vidaus apšvietimas, tačiau yra išjungtas kompresorius ir prietaisas nešaldo.

Parodomąjo režimo įjungimas



- Paspauskite įjungimo ir išjungimo mygtuką ir išjunkite prietaisą.

Ekrane užžęsta temperatūros indikatorius ir užsidega tinklo jungties simbolis .







- Ant mygtuko  uždėkite pirštą ir jo neatleiskite.



- Dar kartą spustelėkite įjungimo ir išjungimo mygtuką (mygtuko  neatleiskite!).



- Laikykite pirštą ant mygtuko , kol ekrane pasirodys simbolis .
- Atleiskite mygtuką .

Įjungtas parodomasis režimas, ekrane šviečia simbolis .

Mugės režimo išjungimas



Ekrane šviečia simbolis .



- Paspauskite nuostatų mygtuką.



Ekrane atsiranda visi simboliai, kuriuos galima pasirinkti, mirksi simbolis .



- Spaudykite temperatūros nustatymo mygtukus ( arba ) , kol ekrane pradės mirksėti simbolis .



- Patvirtinkite parinktį paspausdami mygtuką “OK”.

Ekrane mirksi  (tai reiškia, kad įjungtas mugės režimas), šviečia simbolis .

Informacija pardavėjui



- Paspauskite mygtuką \checkmark arba \wedge , kad ekrane atsirastų \checkmark (tai reiškia, kad mugės režimas išjungtas).



- Patvirtinkite parinktį paspausdami mygtuką "OK".

Parinkta nuostata išsaugoma, mirksi simbolis \blacksquare .



- Nuostatų režimą išjungsitė paspausdami nuostatų mygtuką. Jei to nepadarysite, maždaug po minutės elektroninė sistema nuostatų režimą išjungs automatiškai.

Mugės režimas išjungtas, simbolis \blacksquare užgesa.

“Miele” Lietuva pirkėjui suteikia – papildomai prie pardavėjo pagal įstatymus suteikiamos garantijos ir jos neapribojant – teisę į garantiją naujiems prietaisams pagal toliau pateiktus garantinius įsipareigojimus:

I Garantijos trukmė ir pradžia

1. Garantija suteikiama šiam laikotarpiui:
 - a) 24 mėnesiai buitiniams prietaisams, naudojamiems pagal paskirtį;
 - b) 12 mėnesių profesionaliems prietaisams, naudojamiems pagal paskirtį.
2. Garantijos galiojimo terminas pradedamas skaičiuoti nuo datos, nurodytos ant prietaiso pirkimo sąskaitos.

Dėl suteiktų garantinių paslaugų ir pristatytų atsarginių dalių garantijos galiojimo terminas nepratęsiamas.

II Garantijos suteikimo sąlygos

1. Prietaisas buvo įsigytas specializuotoje parduotuvėje arba tiesiogiai iš “Miele” ES šalyje, Šveicarijoje arba Norvegijoje ir ten buvo naudojamas.
2. Klientų aptarnavimo tarnybos technikai pareikalavus, pateikiamas garantijos patvirtinimas (pirkimo sąskaita arba užpildyta garantijos kortelė).

III Garantijos turinys ir suteikiamos paslaugos

1. Prietaiso trūkumai pašalinami per numatytą terminą jį pataisant arba pakeičiant atitinkamą dalį. Susijusias išlaidas, pavyzdžiui, už transportavimą, naudojimąsi keliais, darbą ir atsargines dalis, padengia “Miele” Lietuva. Pakeistos dalys arba prietaisai tampa “Miele” Lietuva nuosavybe.
2. Remiantis šia garantija, bendrovei “Miele” Lietuva negalima pateikti pretenzijų dėl žalos atlyginimo, nebent “Miele” Lietuva paskirtos ir įgaliotos klientų aptarnavimo tarnybos darbuotojai žalos padarė tyčia arba dėl šiurkštaus aplaidumo.
3. Neteikiamos eksploatacinių medžiagų ir priedų pristatymo paslaugos.

IV Garantijos suteikimo apribojimai

Garantija netaikoma trūkumams arba triktims, kurių priežastys yra šios:

1. Netinkamas pastatymas arba įrengimas, pvz., galiojančių saugos potvarkių arba raštiškų naudojimo, įrengimo ir montavimo instrukcijų nepaisymas.
2. Naudojimas ne pagal paskirtį, netinkamas valdymas arba netinkamų medžiagų naudojimas, pvz., netinkamų skalbimo priemonių, ploviklių arba chemikalų naudojimas.
3. Kitoje ES šalyje, Šveicarijoje arba Norvegijoje įsigytas prietaisas dėl ypatingų techninių specifikacijų negali būti naudojamas arba naudojamas taikant tam tikrus apribojimus.
4. Išoriniai veiksniai, pvz., transportuojant padaryta žala, pažeidimas dėl smūgio arba sutrenkimo, žala dėl nepalankių oro sąlygų arba kitų gamtos veiksnių.
5. Remonto darbai ir pakeitimai, kuriuos atliko “Miele” nemokyti ir neįgalieji klientų aptarnavimo tarnybos darbuotojai.
6. Ne “Miele” originalių atsarginių dalių ir ne “Miele” patvirtintų priedų naudojimas.
7. Sudužęs stiklas ir perdegusios kaitinamosios lemputės.
8. Elektros srovės ir įtampos svyravimai, kai nepasiekiamos arba viršijamos gamintojo nurodytos paklaidos ribos.
9. Neatliekami naudojimo instrukcijoje nurodyti priežiūros ir valymo darbai.

V Duomenų apsauga

Asmeniniai duomenys naudojami tik vykdant užsakymą ir suteikiant garantiją, jei prireiks, atsižvelgiant į pagrindines duomenų apsaugos sąlygas.



Vokietija - Miele & Cie. KG, Carl-Miele-Straße 29, 33332 Gütersloh

KWT 6322 UG

It-LT

M.-Nr. 10 531 740 / 02