

Miele

Asennuskaavio

Pyykinpesukone



PWM 906 DV / DP

Lue **ehdottomasti** koneen käyttö- ja asennusohje ennen koneen paikalleen sijoittamista, liitännöjä ja käyttöönottoa.
Näin vältät mahdolliset vahingot ja koneesi rikkoontumisen.

fi-FI

11 272 400/04

Miele Oy
Porttikaari 6
01200 Vantaa
Puhelin: (09) 875 97500
Sähköposti: professional@miele.fi
Internet: www.miele.fi/professional



Miele & Cie. KG
Carl-Miele-Straße 29, 33332 Gütersloh, Saksa

Selitykset:



Liitântä vaaditaan



Liitântä valinnainen tai vaaditaan
joissakin konetyypeissä.

DV Poistoventtiili
AW Poistovesiliitântä
B Koneen kiinnitys
DOS Annostuslaiteliitântä
EL Sähköliitântä
F Säätojalat
KG Rahastin
KGA Rahastinliitântä

KW Kylmävesiliitântä
DP Poistopumppu
PA Potentiaalintasain
SLA Huippukuormitussuojaliitântä
APCL SST Umpinainen jalusta
APCL OB Avoin jalusta
APCL 001 Pesutorni
WW Lämminvesiliitântä
XKM Tiedonsiirtomoduli

Oikeudet teknisiin muutoksiin ja virheisiin pidätetään.

Koneen mitat

* Koneen asentaminen erilleen seinästä on suositus, jonka tarkoitus on helpottaa huoltotöitä. Jos tilaa on rajoitetusti, koneen saa asentaa myös aivan seinän viereen.

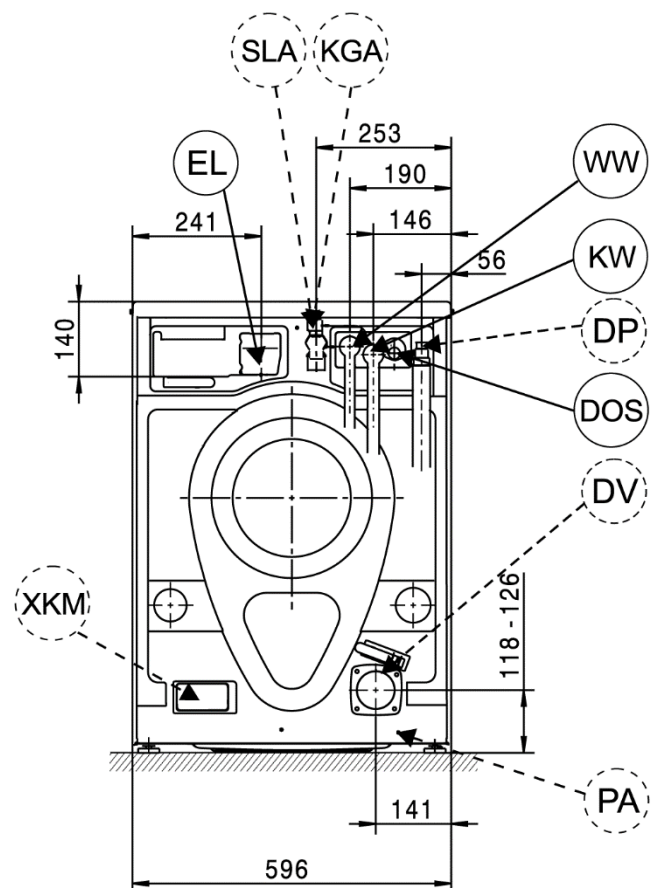
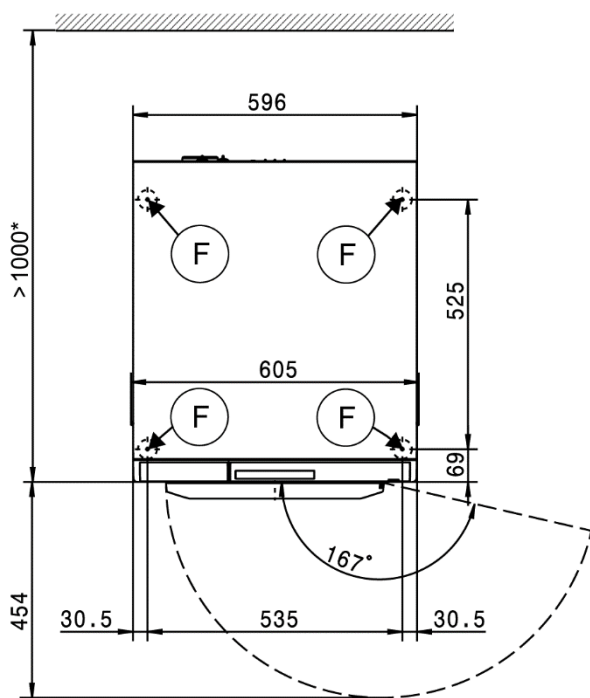
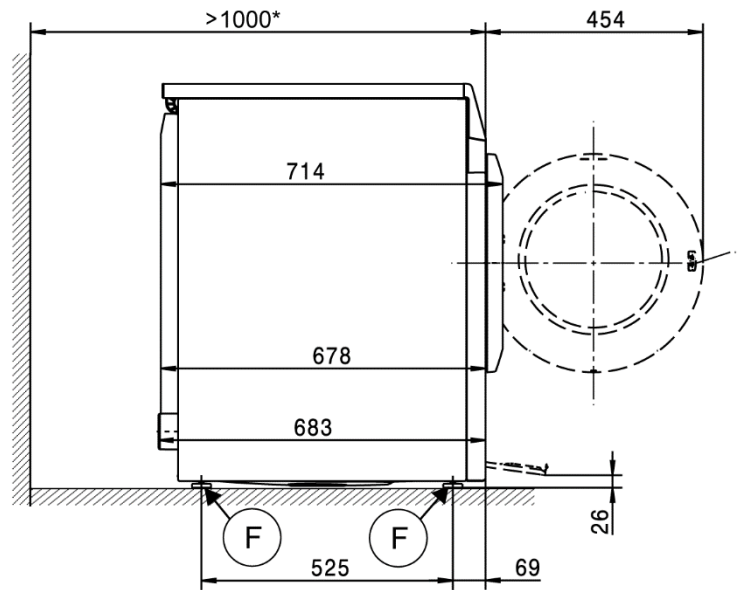
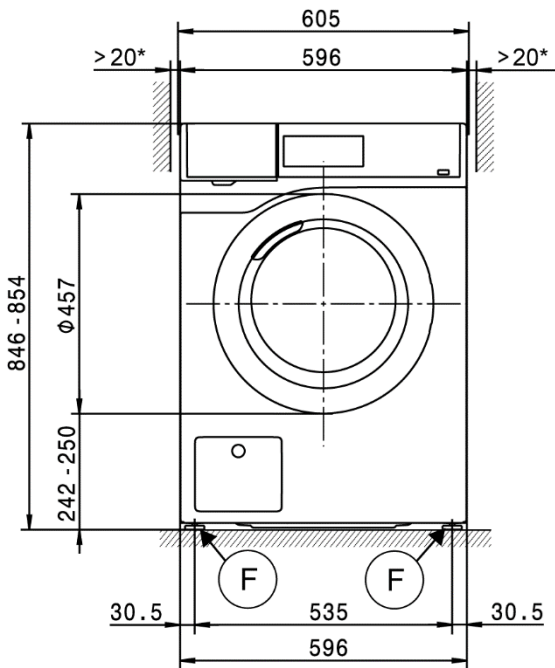

Asennus

* Koneen asentaminen erillein seinästä on suositus, jonka tarkoitus on helpottaa huoltotöitä. Jos tilaa on rajoitetusti, koneen saa asentaa myös aivan seinän viereen.

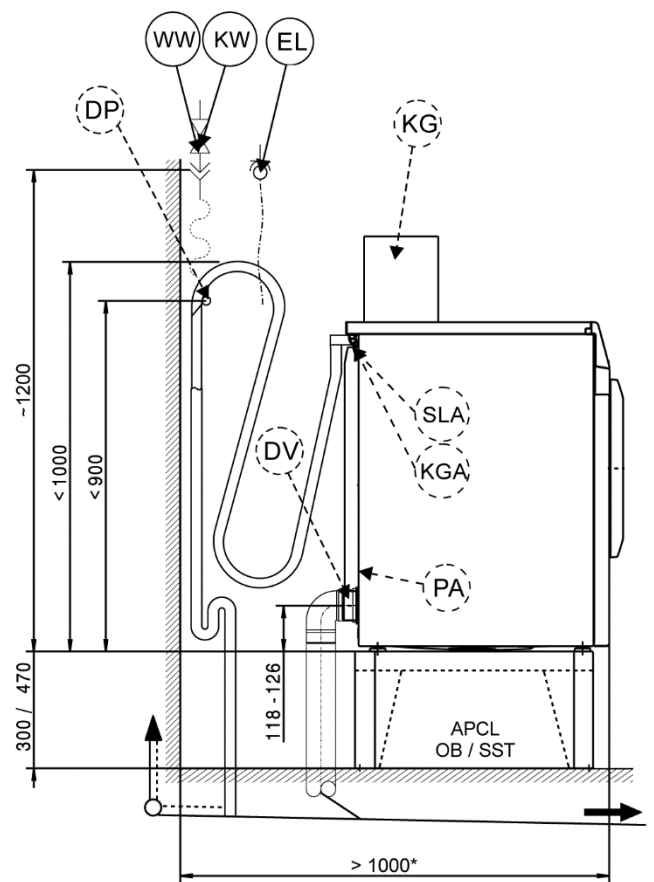
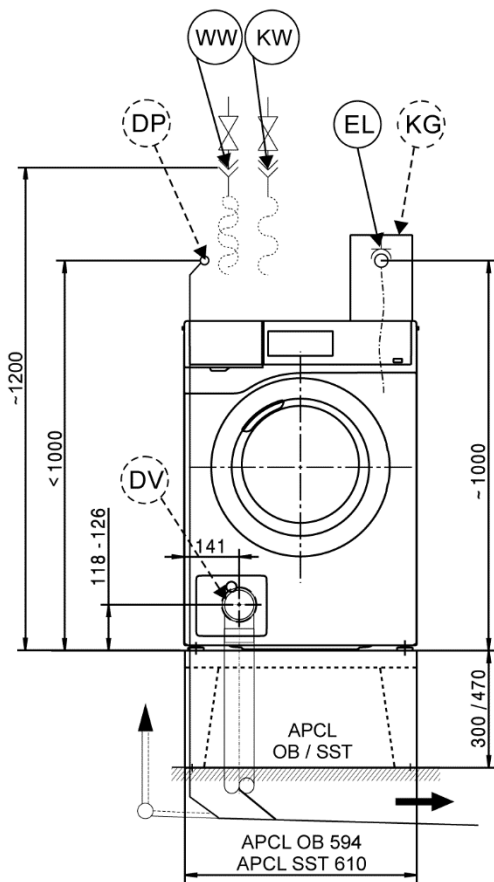
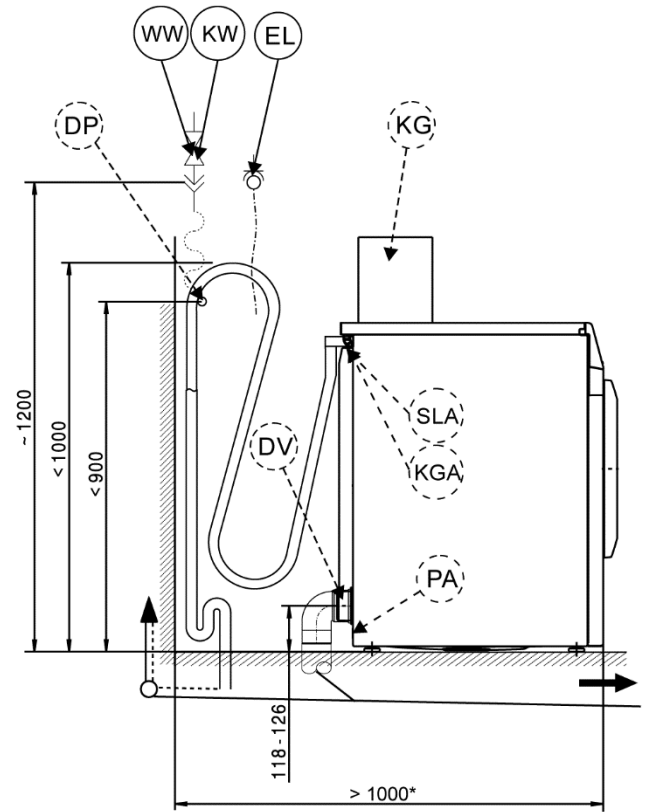
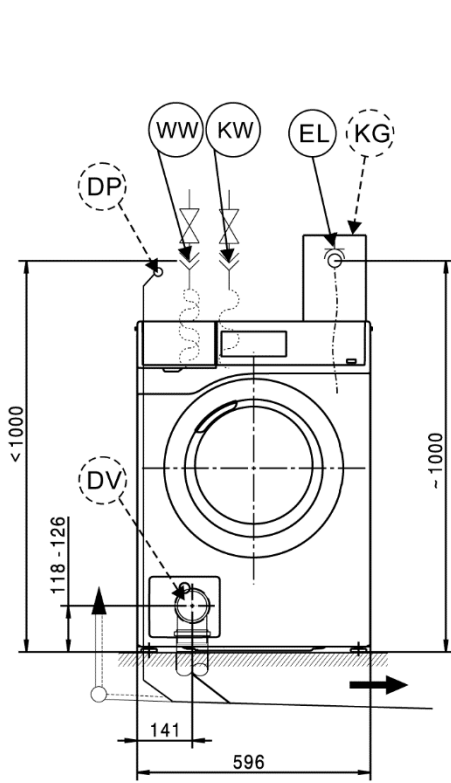

Pesutorni

* Koneen asentaminen erilleen seinästä on suositus, jonka tarkoitus on helpottaa huoltotöitä. Jos tilaa on rajoitetusti, koneen saa asentaa myös aivan seinän viereen.

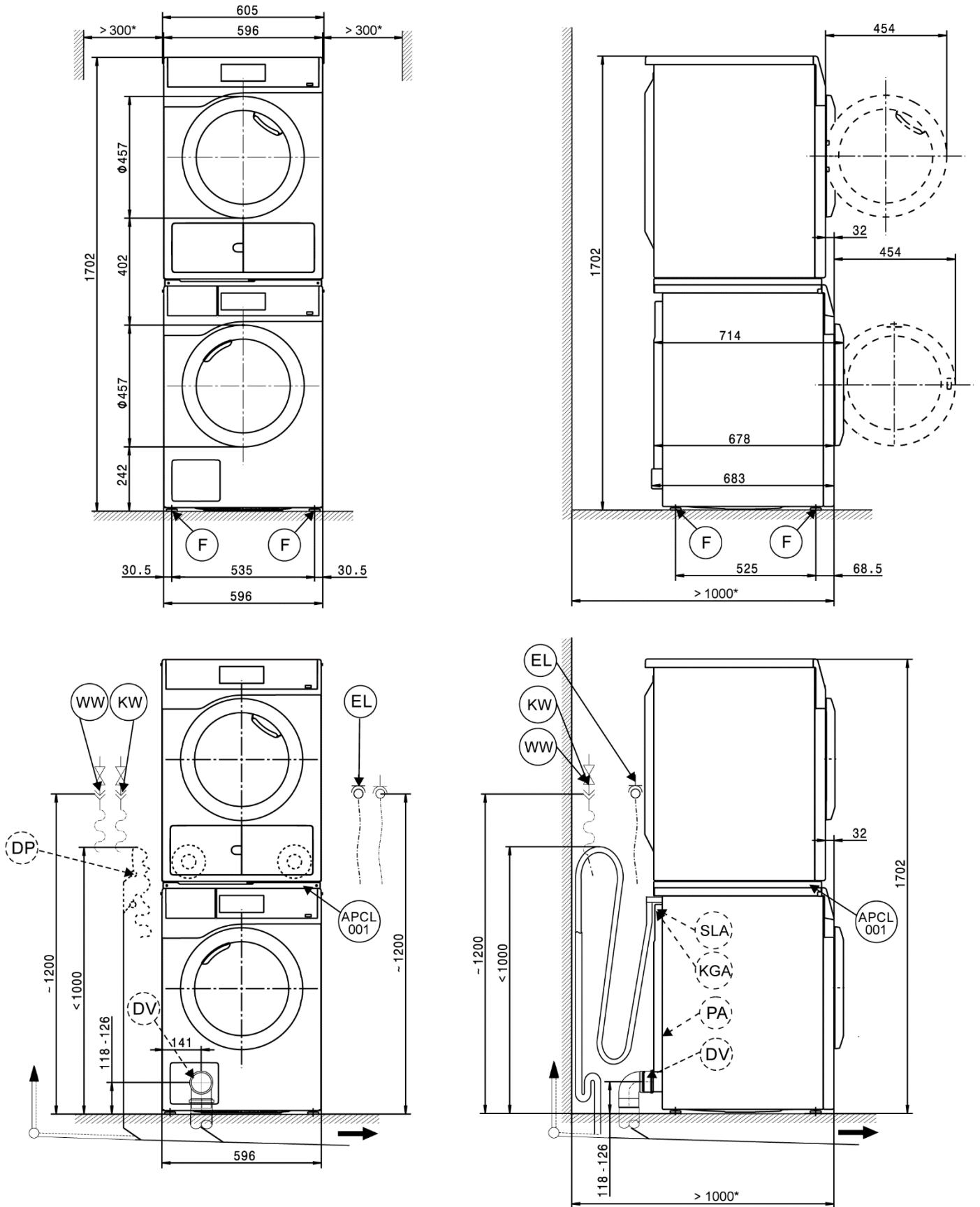

Paikalleen sijoittaminen

* Koneen asentaminen erilleen seinästä on suositus, jonka tarkoitus on helpottaa huoltotöitä. Jos tilaa on rajoitetusti, koneen saa asentaa myös aivan seinän viereen.

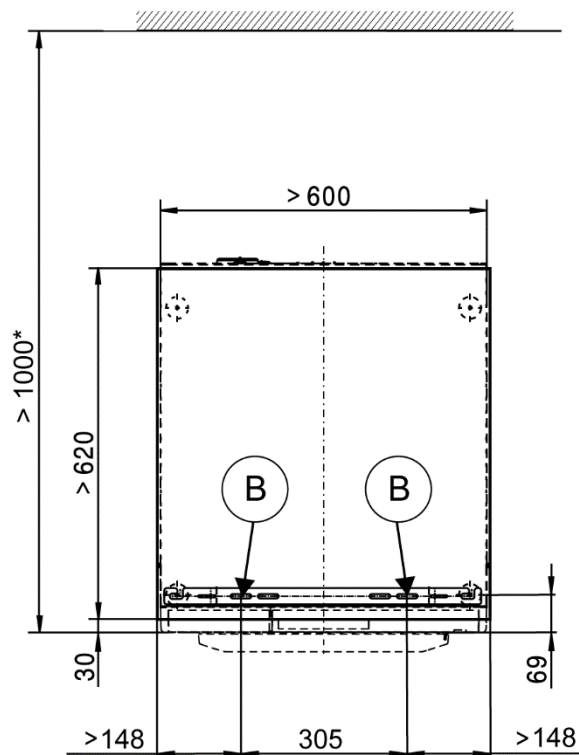
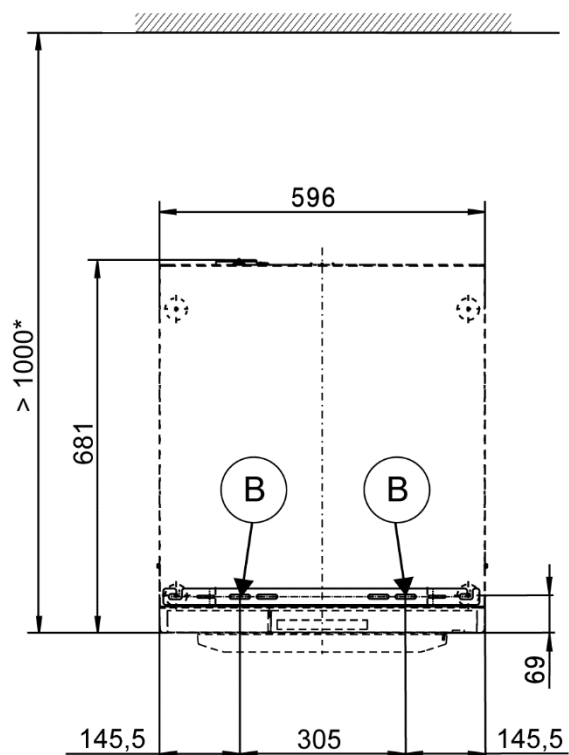
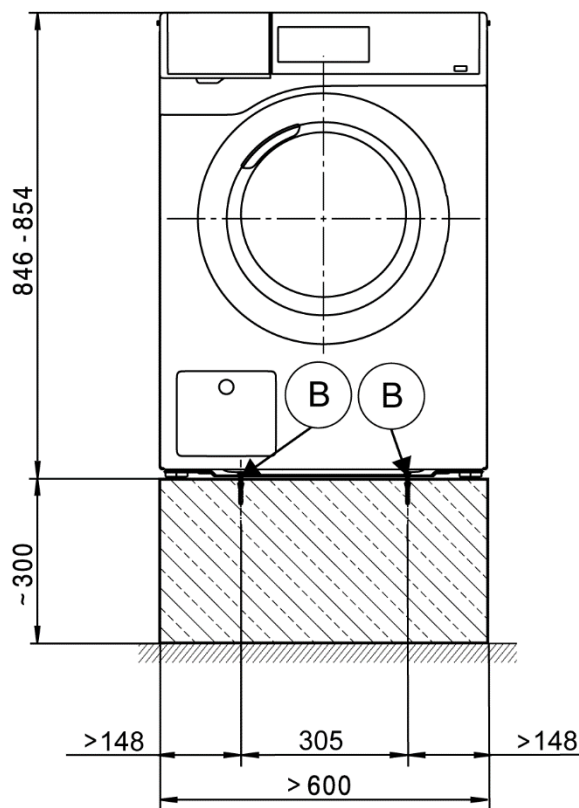
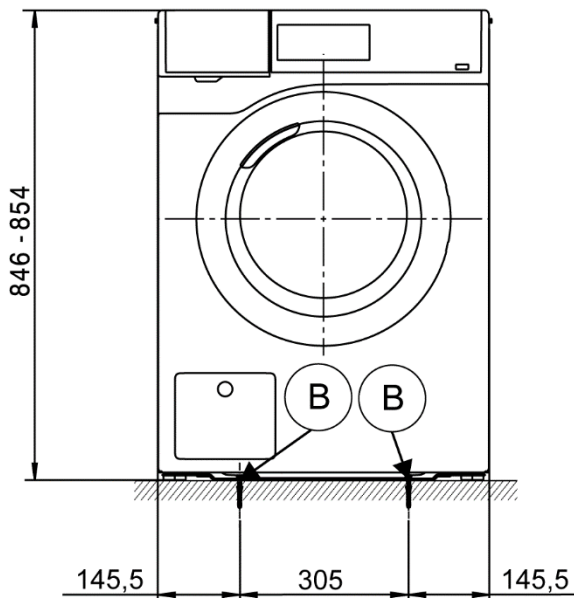

Paikalleen sijoittaminen

* Koneen asentaminen erilleen seinästä on suositus, jonka tarkoitus on helpottaa huoltotöitä. Jos tilaa on rajoitetusti, koneen saa asentaa myös aivan seinän viereen.

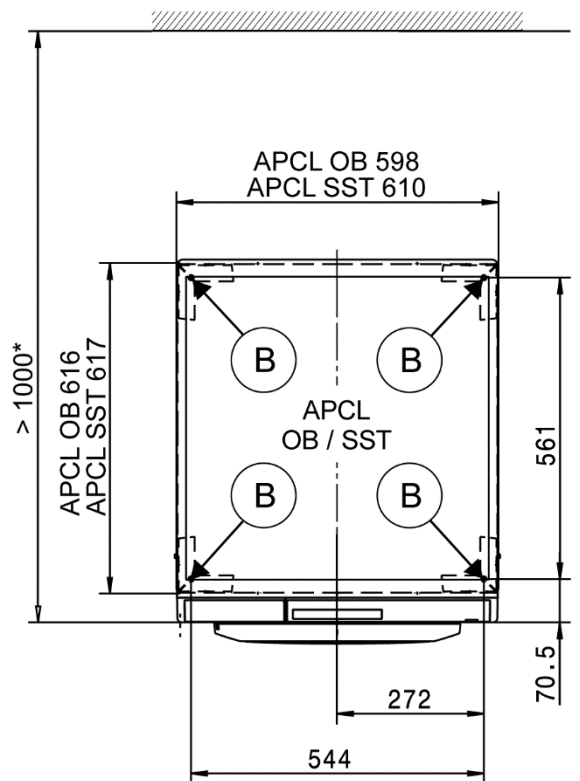
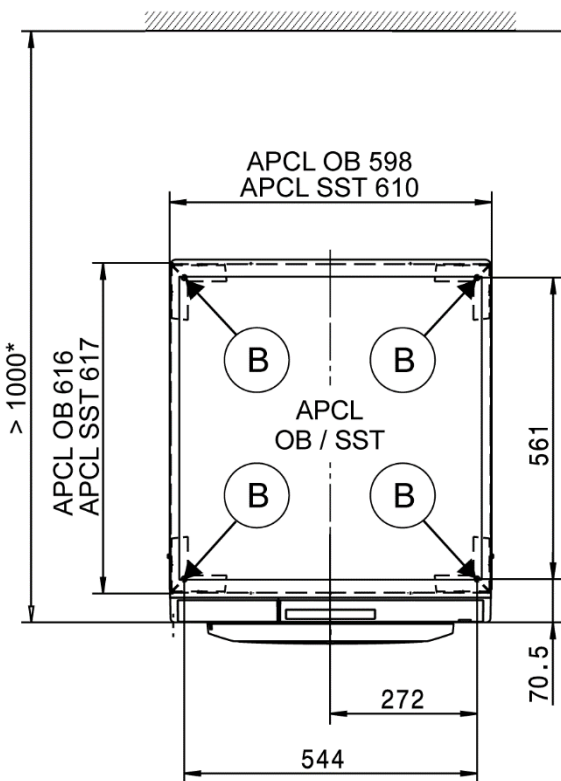
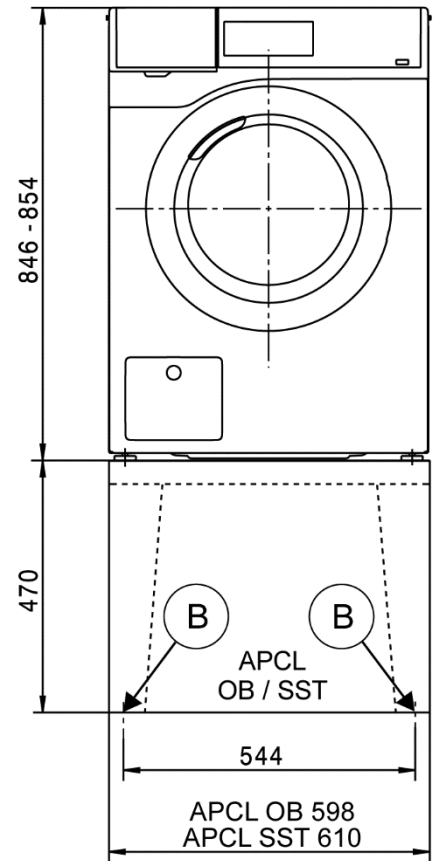
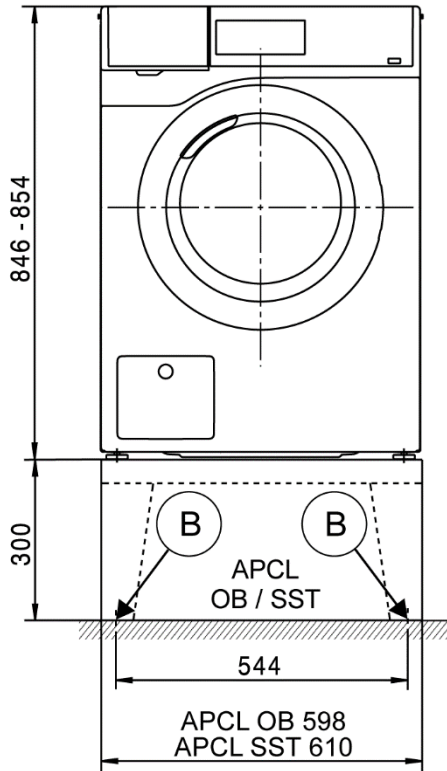

Tekniset tiedot

		PWM 906 DV	PWM 906 DP
Rummun tilavuus	l	57	57
Täyttömäärä	kg	6,0	6,0
Täyttöaukon halkaisija	mm	300	300
Maksimilinkousnopeus	kierr./min	1600	1600
g-kerroin		704	704
Jäännöskosteus (Normin DIN EN 60456 mukainen täyttö)	%	48	48

Sähköliitäntä (EL)

Vakiojännite		2N AC 400 V	2N AC 400 V
Taajuus	Hz	50	50
Kokonaisliitäntäteho	kW	5,5	5,5
Sulake (laukeamistyyppi B normin EN 60898 mukaan)	A	2 x 16	2 x 16
Liitäntäjohdon poikkipinta-ala vähintään	mm ²	4 x 1,5	4 x 1,5
Liitäntäjohto ilman pistotulppaa		●	●
Liitäntäjohdon pituus	mm	2000	2000

Vaihtoehtoinen jännite (huollon muunnettavissa)		1N AC 230 V	1N AC 230 V
Kokonaisliitäntäteho	kW	2,85	2,85
Sulake (laukeamistyyppi B normin EN 60898 mukaan)	A	1 x 16	1 x 16
Liitäntäjohdon poikkipinta-ala vähintään	mm ²	3 x 1,5	3 x 1,5

Erikoisjännite MAR 400/440/480 (laivat)		-	3 AC 400/440/480 V
Taajuus	Hz	-	50/60
Kokonaisliitäntäteho	kW	-	3,6 / 4,2 / 5,0
Sulake (laukeamistyyppi B normin EN 60898 mukaan)	A	-	3 x 16
Liitäntäjohdon poikkipinta-ala vähintään	mm ²	-	4 x 1,5
Liitäntäjohto ilman pistotulppaa		-	●
Liitäntäjohdon pituus	mm	-	2000

Erikoisjännite MAR 230 (laivat)		-	3 AC 230 V
Taajuus	Hz	-	50/60
Kokonaisliitäntäteho	kW	-	4,4
Sulake (laukeamistyyppi B normin EN 60898 mukaan)	A	-	3 x 16
Liitäntäjohdon poikkipinta-ala vähintään	mm ²	-	4 x 1,5
Liitäntäjohto ilman pistotulppaa		-	●
Liitäntäjohdon pituus	mm	-	2000

Erikoisjännite MAR 400 (laivat)		-	2N AC 400 V
Taajuus	Hz	-	50/60
Kokonaisliitäntäteho	kW	-	5,5
Sulake (laukeamistyyppi B normin EN 60898 mukaan)	A	-	2 x 16
Liitäntäjohdon poikkipinta-ala vähintään	mm ²	-	3 x 1,5
Liitäntäjohto ilman pistotulppaa		-	●
Liitäntäjohdon pituus	mm	-	2000

Erikoisjännite MAR 208–240 (laivat)		-	2 AC 208–240 V
Taajuus	Hz	-	60
Kokonaisliitäntäteho	kW	-	4,0–5,2
Sulake (laukeamistyyppi B normin EN 60898 mukaan)	A	-	2 x 30
Liitäntäjohdon poikkipinta-ala vähintään	mm ²	-	3 x AWG10
Liitäntäjohto, jossa pistotulppa		-	●
Liitäntäjohdon pituus	mm	-	2000

● = vakiovaruste, ○ = lisävaruste, + = vain tilauksesta, - ei käytettävissä

Tekniset tiedot

		PWM 906 DV	PWM 906 DP
Tiedot poikkeavat edellisistä seuraavissa maissa:			
Vakiojännite 13A (vain GB)		2N AC 400 V	2N AC 400 V
Taajuus	Hz	50	50
Kokonaisliitäntäteho	kW	5,5	5,5
Sulake (laukeamistyyppi B normin EN 60898 mukaan)	A	2 x 13	2 x 13
Liitäntäjohdon poikkipinta-ala vähintään	mm ²	4 x 1,5	4 x 1,5
Liitäntäjohto ilman pistotulppaa		●	●
Liitäntäjohdon pituus	mm	2000	2000
Vaihtoehtoinen jännite (muunnettavissa)		1N AC 230 V	1N AC 230 V
Kokonaisliitäntäteho	kW	2,85	2,85
Sulake (laukeamistyyppi B normin EN 60898 mukaan)	A	1 x 13	1 x 13
Liitäntäjohdon poikkipinta-ala vähintään	mm ²	3 x 1,5	3 x 1,5
Vakiojännite 25A (vain GB)		1N AC 220–240 V	1N AC 220–240 V
Taajuus	Hz	50	50
Kokonaisliitäntäteho	kW	5,05–6,0	5,05–6,0
Sulake (laukeamistyyppi B normin EN 60898 mukaan)	A	1 x 25	1 x 25
Liitäntäjohdon poikkipinta-ala vähintään	mm ²	3 x 2,5	3 x 2,5
Liitäntäjohto ilman pistotulppaa		●	●
Liitäntäjohdon pituus	mm	2000	2000
Vakiojännite (vain CH, DK, S)		3N AC 400 V	3N AC 400 V
Taajuus	Hz	50	50
Kokonaisliitäntäteho	kW	4,8	4,8
Sulake (laukeamistyyppi B normin EN 60898 mukaan)	A	3 x 10	3 x 10
Liitäntäjohdon poikkipinta-ala vähintään	mm ²	5 x 1,5	5 x 1,5
Liitäntäjohto ilman pistotulppaa		●	●
Liitäntäjohdon pituus	mm	2000	2000
Kylmä vesi (KW)			
Tuloveden paine	kPa	100–1000	100–1000
Tilavuusvirta vähintään (vain kylmävesiliitäntä)	l/min	11	11
Tilavuusvirta vähintään (kun käytössä on myös lämminvesiliitäntä)	l/min	10	10
Vedenkulutus keskimäärin (60 °C vakio-ohjelma)	l/h	40	40
DIN 44991:n mukainen asennuspaikan kierreltiin (litteästi tiivistävä)	tuumaa	¾"	¾"
Vesiletku ½", kierteet ¾"		●	●
Vesiletkun pituus	mm	1550	1550
Lämmin vesi (WW)			
Tuloveden lämpötila enintään	°C	70	70
Tuloveden paine	kPa	100–1000	100–1000
Tilavuusvirta vähintään	l/min	11	11
Vedenkulutus keskimäärin (60 °C vakio-ohjelma)	l/h	13	13
DIN 44991:n mukainen asennuspaikan kierreltiin (litteästi tiivistävä)	tuumaa	¾"	¾"
Vesiletku ½", kierteet ¾"		●	●
Vesiletkun pituus	mm	1550	1550
Poistoventtiili (DV)			
Liitäntäkaulus (ulkohalkaisija)	mm	75 (DN70)	-
Poistoveden lämpötila enintään	°C	90	-
Tilavuusvirta lyhytaikaisesti enintään	l/min	62	-

● = vakiovaruste, ○ = lisävaruste, + = vain tilauksesta, - ei käytettävissä

Tekniset tiedot

	PWM 906 DV	PWM 906 DP
Poistopumppu (DP)		
Letkuliitäntä (ulkohalkaisija)	mm -	22 (DN22)
Poistoveden lämpötila enintään	°C -	90
Rakennuskohtainen poistoletkun viemärointiin (sisähalkaisija x pituus)	mm -	22 x 30
Tilavuusvirta lyhytaikaisesti enintään	l/min -	26
Poistokorkeus enintään (koneen alareunasta laskettuna)	mm -	1000
Poistoletku DN22, jossa liitäntäkaulus (kuuluu toimitukseen)	-	●
Vesiletkun pituus	mm -	1500
Potentiaalintasain (PA)		
Liitäntä koneeseen (erityisen rakennussarjan avulla)	○	○
Liitäntäportti XCI-Box / XCI-AD:tä varten		
	●	●
Huippukuormitussuoja / energianhallintajärjestelmä (SLA)		
Liitetään koneeseen (XCI-Box:n kautta)	○	○
Rahastinliitäntä (KGA)		
Rahastimen liitäntä (XCI-Box / XCI-AD:n kautta)	○	○
Tiedonsiirtomoduuli (XKM)		
Tiedonsiirtomoduuli XKM3200-WL-PLT	○	○
Nestemäisten aineiden annostus (DOS)		
Liitäntä nestemäisten aineiden annostusta varten	●	●
Annostuspumppuja enintään	Määrä 6	6
Liitäntäportti XCI-Box:tä varten	○	○
Asennus säätöjalkojen kanssa (F)		
Säätöjalkojen määrä	Määrä 4	4
Kierrettävät, korkeudeltaan säädettävät säätöjalat	mm +8	+8
Jalkojen halkaisija	mm 40	40
Kiinnitys (B)		
Lattiakiinnitys vakio		
Kiinnityssarja (2 jalkaa varten), jossa kiinnityssangat	●	●
Puuruuvi, DIN 571	mm 6 x 50	6 x 50
Ruuvitulppa (halkaisija x pituus)	mm 8 x 40	8 x 40
Lattiakiinnitys, Miele-jalusta		
Lisävaruste Miele-jalusta (kiinnitystarvikkeet kuuluvat toimitukseen)	○	○
Tarvitavat kiinnityskohdat	Määrä 4	4
Puuruuvi, DIN 571	mm 8 x 65	8 x 65
Ruuvitulppa (halkaisija x pituus)	mm 12 x 60	12 x 60
Lattiakiinnitys, jalusta (rakennuskohtainen)		
Koneen sijoittaminen rakennuskohtaiselle jalustalle (betonia tai muurattu)	○	○
Jalustan ala vähintään (L/S)	mm 600/650	600/650
Puuruuvi, DIN 571	mm 6 x 50	6 x 50
Ruuvitulppa (halkaisija x pituus)	mm 8 x 40	8 x 40

● = vakiovaruste, ○ = lisävaruste, + = vain tilauksesta, - ei käytettävissä

Tekniset tiedot

		PWM 906 DV	PWM 906 DP
Koneen tiedot			
Koneen kokonaismitat (K/L/S)	mm	850/605/714	850/605/714
Ulkovaipan mitat (K/L/S)	mm	850/596/678	850/596/678
Sisääntuontimitat (K/L)			
Sisääntuontiaukon vähimmäismitat (ilman pakkausta)	mm	900/605	900/605
Sijoitusmitat			
Koneen etäisyys sivusuunnassa	mm	20	20
Suosittelava etäisyys sivusuunnassa, pesutorni	mm	300	300
Suosittelava etäisyys vastakkaiseen seinään koneen etuosasta	mm	1000	1000
Painot ja kuormitukset			
Koneen paino (nettopaino)	kg	100	100
Lattiaan kohdistuva enimmäiskuormitus käytön aikana	N	2820	2820
Lattiaan kohdistuva staattinen enimmäiskuormitus	N	1380	1380
Lattiaan kohdistuva dynaaminen enimmäiskuormitus	N	1365	1365
Koneen päästöt			
Äänen painetaso työpaikalla (normin EN ISO 11204/11203 mukaan)	dB(A)	<70	<70
Lämmönluovutus sijoitustilaan	W	250	250

● = vakiovaruste, ○ = lisävaruste, + = vain tilauksesta, - ei käytettävissä

Asennus- ja suunnitteluohjeet

Asennuksen edellytykset

Koneen saa liittää sähköverkkoon vain kansallisten lakien ja asetusten ja paikallisten määräysten mukaisesti.

Lisäksi on noudatettava sijoituspaikassa voimassa olevia sähkön- ja vedentoimittajan määräyksiä, onnettomuutta ehkäiseviä määräyksiä, vakuutusyhtiön määräyksiä sekä yleisesti tunnettuja teknisiä menetelmiä.

Kuljetus ja sisääntuonti

Pesukonetta ei saa kuljettaa eikä kallistaa ilman kuljetustukea. Säilytä kuljetustuki. Kun siirräät konetta esim. muutossa, kuljetustuet on ehdottomasti asennettava takaisin paikoilleen.

Yleiset käyttöedellytykset

Sallittu sijoitustilan ympäristön lämpötila: +2 °C ... +35 °C.

Tietynyttyypiset rakenteet voivat edistää melun tai värinän etenemistä. Mikäli rakennuksessa edellytetään tiukkaa meluntorjuntaa, suosittelemme, että annat meluntorjunnan ammattilaisten huolehtia tarvittavista äänenvaimennuksista, jotta asennus on hyväksyttävä.

Sähköliitäntä

Koneen mukana toimitetaan konetyypin mukaan joko pistotulpallinen tai pistotulpaton verkkoliitäntäjohto.

Sähköliitäntään on oltava VDE 0100-normin tai muiden kansallisten ja paikallisten määräysten mukainen. Sähköliitäntään saa tehdä vain valtuutettu sähköalan ammattilainen.

Tiedot koneen nimellisototehosta ja tarvittavista sulakkeista löytyvät arvokilvestä. Ennen koneen liittämistä sähköverkkoon on tarkistettava, että käytettävät sulakkeet ja sähköverkon jännite vastaavat arvokilven tietoja.

Kone voidaan liittää sähköverkkoon kiinteästi tai IEC 60309-1:n mukaisen pistotulppaliitäntään välityksellä. Suosittelemme koneen liittämistä sähköverkkoon sopivan pistotulppaliitäntään välityksellä. Tällöin kone on helppo irrottaa varmasti sähköverkosta esim. koneen korjaus- ja huoltotöiden yhteydessä.

Jos kone asennetaan kiinteästi sähköverkkoon, asennus on varustettava erillisellä, kaikki koskettimet avaavalla erotuskytkimellä. Käytettävän kytkimen erotusvälin on oltava yli 3 mm. Tällaisia kytkimiä ovat mm. johdonsuojakatkaisimet, sulakkeet ja kontaktorit (IEC/EN 60947).

Pistorasiaan tai erotuskytkimeen on päästävä helposti käsiksi, jolloin kone on helppo irrottaa sähköverkosta milloin tahansa. Kun kone irrotetaan sähköverkosta, erotuskytkimen on oltava lukittavissa tai koneen erottamista sähköverkosta on pystyttävä valvomaan muulla tavoin koko ajan.

Myös sähköliitäntään uusiminen, asennukseen tehtävät muutokset, suojamaadoituksen toimivuuden testaus ja käytettävän sulakkeen valinta on aina annettava sähköalan ammattilaisten tehtäväksi, koska he tuntevat asiaan liittyvät VDE-määräykset sekä paikallisen sähkönjakeluyrityksen erityisvaatimukset.

Jos koneen sähkökytkentää muutetaan toiselle jännitteelle, muutostyöt on ehdottomasti tehtävä kytkentäkaavion kytkentämuutosohjeiden mukaisesti. Tarvitavat muutostyöt saa antaa vain valtuutetun huoltoliikkeen tai Miele-huollon tehtäväksi. Myös Lämmitysteho-asetusta täytyy tällöin muuttaa.

Teknisissä tiedoissa ilmoitettu johdon poikkipinta-ala koskee vain tarvittavaa liitäntäjohtoa. Muiden johtojen vähimmäispoikkipinta-alat määräytyvät kansallisten ja paikallisten määräysten mukaisesti.

Kylmävesiliitäntä

Pesukoneen saa liittää vesijohtoverkkoon ilman erillisiä takaisinvirtauksen varolaitteita, sillä se on DIN-normien mukainen.

Liitäntää varten tarvittavat sulkuventtiiliin tai vesihanauksen, jossa on kierrelähtäjä. Jos tällaista vesihanauksen ei ole, koneen liittämisen vesijohtoverkkoon on ehdottomasti jätettävä valtuutetun putkiasentajan tehtäväksi.

Liitäntään sopiva kierrelähtäjä varustettu letku sisältyy toimitukseen.

Jatkoletkuja (2,5 tai 4,0 m) voi tilata Miele-huollosta tai Miele-kauppailta lisävarusteena.

Lämminvesiliitäntä

Lämminvesiliitäntää (enint 70 °C) koskevat samat edellytykset kuin kylmävesiliitäntäänkin.

Liitäntään sopiva kierrelähtäjä varustettu letku sisältyy toimitukseen.

Lämpimään veteen liitettävä kone vaatii myös kylmävesiliitäntään.

Mikäli rakennuskohtaista lämminvesiliitäntää ei ole käytettävissä, lämminvesiletku on ehdottomasti liitettävä käytettävissä olevaan kylmävesiverkkoon.

Vaihtoehtoisesti lämminvesiliitäntää voidaan sulkea mukana toimitetulla sulkutulpalla, jolloin kone on ohjelmoitava käyttämään pelkkää kylmävesiliitäntää.

Pesukoneen lämpimän veden kulutus on tällöin lisättävä kylmän veden kulutusarvoihin.

Poistoventtiili (ei kaikissa malleissa)

Kone tyhjentää veden moottoroidun poistoventtiilin kautta. Poistoliitäntää voidaan liittää tavallisen kulmakappaleen välityksellä suoraan rakennuskohtaiseen viemärintijärjestelmään (erillistä liitoskappaletta ei tarvita) tai viemäriin (hajulukolla varustetun pesualtaan viemäriputkeen).

Häiriöttömän vedenpoiston takaamiseksi putket on ehdottomasti ilmattava. Jos ilmastus on riittämätön, järjestelmään voidaan liittää ilmastuksen asennussarja (materiaalinro 05 239 540), jota voi tilata Miele-huollosta.

Jos useampia koneita liitetään samaan kokoojapostiputkeen, se on mitoittettava riittävän suureksi kaikkien koneiden samanaikaiseen käyttöön.

Poistopumppu (ei kaikissa malleissa)

Poistopumppu pumppaa poistoveden 1 metrin korkeuteen asti. Jotta poistovesi pääsee vapaasti virtaamaan, poistoletkun on oltava mahdollisimman suorassa.

Poistoletkun sijoitusvaihtoehdot:

1. Suora liitäntä erilliseen muoviseen poistoputkeen kumiliittimen avulla.
2. Liitäntä pesualtaan viemärintiputkeen muoviliittimen avulla.
3. Poistoveden johtaminen lattiakaivoon.

Voit kiinnittää poistoletkun pään erilliseen viemäriputkeen

Voit liittää poistoletkun suoraan esim. käsienvesualtaan viemäriputken liittimeen.

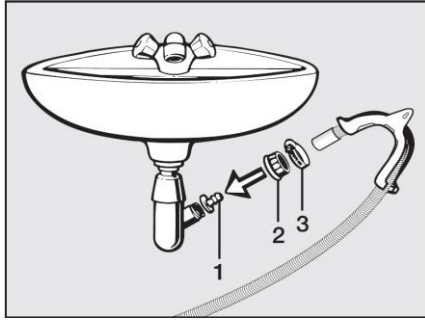

Tarvittaessa voit pidentää poistoletkua 5 metriin saakka. Tähän tarvittavat lisävarusteet voit tilata Miele-huollosta.

Tarvittaessa voit lisätä poistokorkeutta 1,6 metriin saakka, kun hankit Miele-huollosta vaihtopumpun.

Potentiaalintasain

Tarvittaessa sähköliitännässä on käytettävä paikallisten ja kansallisten asennusmääräysten mukaista potentiaalin tasainta.

Tarvittavan potentiaalin tasaimen liitäntätarvikkeet voidaan tilata Miele-huollosta yhdessä potentiaalintasaimen kanssa tai ne voi hankkia erikseen.

Huippukuormitussuoja / energianhallintajärjestelmä

Kone voidaan liittää sähköverkkoon lisävarusteena saatavan huippukuormitus- tai energiansäästöjärjestelmän välityksellä.

Kun huippukuormitussuoja aktivoituu, lämmitys kytkeytyy pois päältä. Näyttöön tulee tällöin vastaava ilmoitus.

Annostuslaitteen liitäntä

Koneeseen voidaan liittää nestemäisten pesuaineiden annostusta varten ulkoisia annostuspumppuja, joissa on säiliön tyhjenemisen tunnistin.

Annostuspumppujen ohjelmointi voi suorittaa vain Mielel virhediagnoosiohjelmalla (MDU).

Kun käytät apuaineita tai erikoistuotteita tai kun yhdisteet näitä aineita, noudata ehdottomasti ainevalmistajien käyttöohjeita.

Rahastin

Pesukone voidaan erikseen ostettavan asennussarjan (XCI-Box / XCI-AD) avulla varustaa rahastimella (erikseen ostettava lisävaruste).

Vaadittava ohjelmointi voidaan suorittaa koneen käyttöönoton yhteydessä. Kun käyttöönotto on kerran suoritettu, vain Miele-kauppias tai Miele-huolto voi tehdä järjestelmään muutoksia.

Liitäntäportti

Kone voidaan varustaa XKM 3200-WL-PLT -tiedonsiirtomodulilla. Se voidaan asentaa WLAN- tai LAN-liitäntäporttiin.

Moduulin LAN-liitäntä on standardin EN 60950 mukaisesti SELV-suojattu (pienjännite). Myös siihen liitettävien laitteiden on oltava SELV-suojattuja. LAN-liitäntään tarvitaan EIA/TIA 568B:n mukainen RJ45-pistoke.

Paikalleen sijoittaminen

Kone on sijoitettava täysin tasaiselle, vaakasuoralle ja kiinteälle alustalle, joka kestää teknisissä tiedoissa mainitun kuormituksen.

Koneen paino jakautuu alustaan pistekuormana neljän ruuvijalan kohdalle.

Suorista kone vaakasuoraan sekä leveys- että poikittaissuunnassa säätöjalkojen avulla.

Sijoitus jalustalle

Pesukone voidaan sijoittaa umpinaiselle tai avoimelle Miele-jalustalle (erikseen ostettavia lisävarusteita) tai rakennuskohtaiselle betonijalustalle.

Betonilaatu ja sen kantavuus on mitoitettava kyseisen koneen lattiakuormituksen mukaan. Varmista rakennuskohtaisen betonijalustan riittävän tukeva kiinnitys alla olevaan lattiaan.

Kun pesukone asennetaan rakennuskohtaiselle jalustalle (betonijalusta tai muurattu jalusta), se on kiinnitettävä kiinnityssangoilla. Muuten pesukone saattaa pudota jalustalta linkouksen aikana.

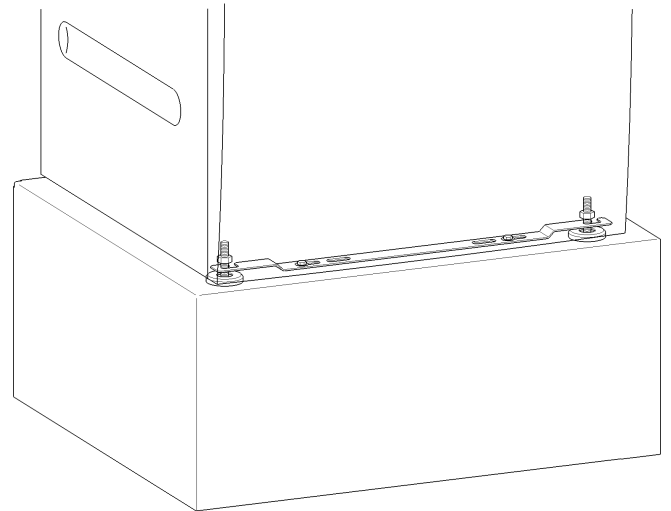

Koneen etujalat voidaan kiinnittää lattiaan mukana toimitettujen kiinnityssankojen avulla. Kiinnitystarvikkeet on suunniteltu betonilattiaan tehtävää ruuvitulppakiinnitystä varten.

Pesutorni

Voit sijoittaa pesukoneen ja Miele-kuivausrummun päällekkäin pesutorniksi. Tähän tarvitset erillisen välilevysarjan (WTV, erikseen ostettava lisävaruste).

Pesutornin välilevysarjan asennus on jätettävä Mielel valtuuttaman huoltoliikkeen tai Miele-huollon tehtäväksi.