

Miele

Σχέδιο εγκατάστασης

Στεγνωτήριο με αντλία θερμότητας



PDR 507 HP
PDR 507 HP Special

Διαβάστε **οπωσδήποτε** τις οδηγίες χρήσης και εγκατάστασης πριν από την τοποθέτηση – εγκατάσταση – θέση σε λειτουργία.
Έτσι προστατεύετε τον εαυτό σας αλλά και τη συσκευή σας από οποιαδήποτε βλάβη.

eI-GR

11 277 130/03

ΟΙΚΙΑΚΕΣ ΣΥΣΚΕΥΕΣ

Πλυντήρια-στεγνωτήρια-σιδερωτήρια ρούχων, ηλεκτρικές σκούπες, πλυντήρια πιάτων, ψυγεία, οριζόντιοι καταψύκτες, συντηρητές κρασιών, κουζίνες, εστίες ηλεκτρικές ή αερίου, απορροφητήρες κουζίνας, φούρνοι μικροκυμάτων, φούρνοι ατμού, καφετιέρες.

ΕΠΙΠΛΑ ΚΟΥΖΙΝΑΣ

Συγκροτήματα επίπλων κουζίνας και όλοι οι τύποι εντοιχιζόμενων ηλεκτρικών συσκευών.

ΕΠΑΓΓΕΛΜΑΤΙΚΕΣ ΣΥΣΚΕΥΕΣ

Επαγγελματική φροντίδα ιματισμού: πλυντήρια-στεγνωτήρια-σιδερωτήρια. Πλυντήρια πιάτων, πλυντήρια ποτηριών, ειδικά πλυντήρια για καθαρισμό και απολύμανση ιατροτεχνολογικών προϊόντων και σκευών εργαστηρίων.

ΑΘΗΝΑ
ΚΕΝΤΡΙΚΑ ΓΡΑΦΕΙΑ – ΕΚΘΕΣΗ
Λεωφ. Μεσογείων 257
15451 Ν. Ψυχικό

801 222 4444 (αστική χρέωση πανελλαδικά)

210 679 4444 (από κινητό)

Fax: 210 679 4400

e-mail: miele@miele.gr

www.miele.gr

Υποκ/μα Κύπρου:
MIELE GALLERY
Λεωφ. Γρίβα Διγενή 46
1080 Λευκωσία

Τηλ.: (+357) 22 451 999



Service: 8000 2 999 (χωρίς χρέωση)

Fax: (+357) 22 451 909



Miele & Cie. KG
Carl-Miele-Straße 29, 33332 Gütersloh, Germany

Υπόμνημα:

	Απαιτείται σύνδεση		Σύνδεση προαιρετικά ή υποχρεωτικά, ανάλογα με την έκδοση της συσκευής
AL	Εξαγωγή αέρα	KLZ	Παροχή αέρα ψύξης
ASK	Σωλήνας εξαγωγής συμπυκνώματος	PA	Αντιστάθμιση δυναμικού
B	Στερέωση συσκευής	SLA	Σύνδεση φορτίου αιχμής
EL	Ηλεκτρική σύνδεση	APCL SST	Κλειστή βάση
F	Πόδια τοποθέτησης, ρυθμιζόμενα	APCL OB	Ανοιχτή βάση
KG	Κερματοδέκτης	APCL 001	Συνδετικό πλαίσιο πλυντηρίου-στεγνωτηρίου
KGA	Σύνδεση κερματοδέκτη	XKM	Μονάδα επικοινωνίας
KLA	Έξοδος αέρα ψύξης	ZL	Παροχή αέρα

Με την επιφύλαξη τεχνικών αλλαγών και σφαλμάτων.

Διαστάσεις συσκευής

* Οι αναφερόμενες αποστάσεις από τον τοίχο αποτελούν σύσταση με στόχο τη διευκόλυνση της εκτέλεσης των εργασιών service. Εφόσον οι προϋποθέσεις τοποθέτησης είναι περιοριστικές, η συσκευή μπορεί να τοποθετηθεί και σε επαφή με τον τοίχο.

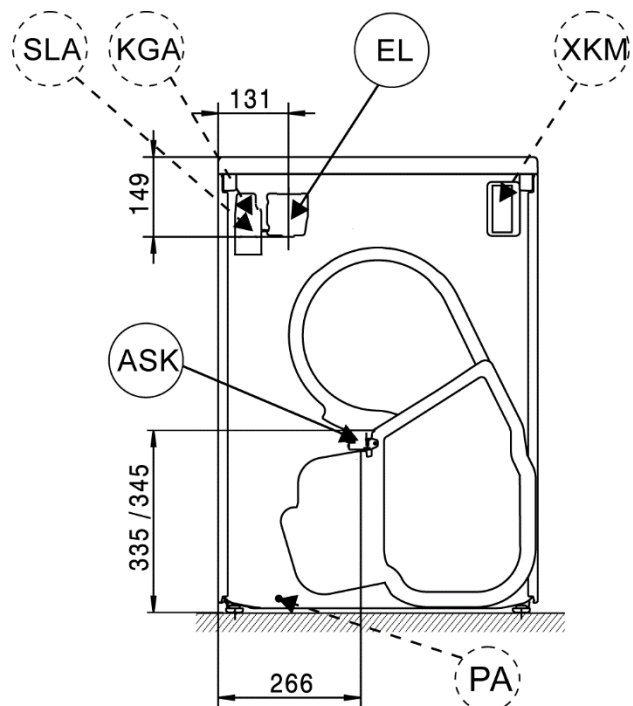
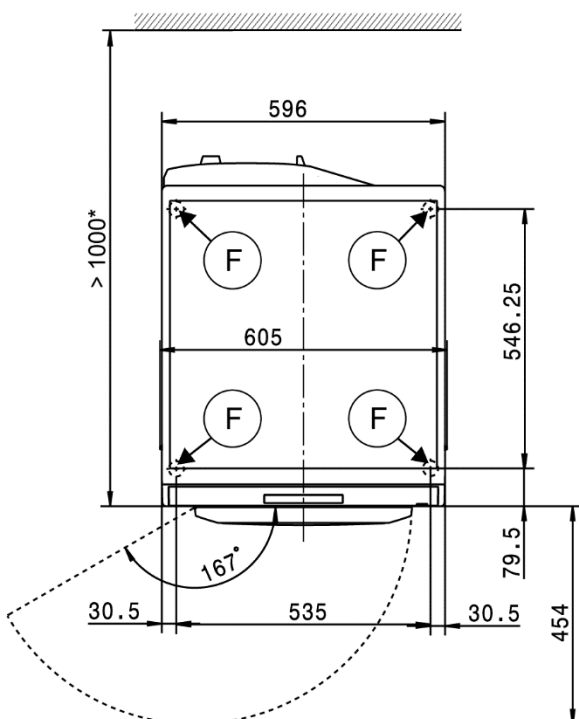
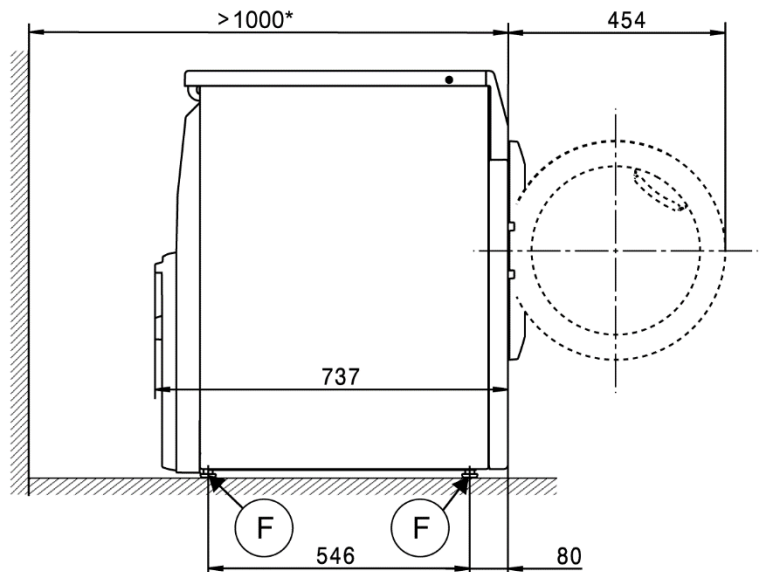
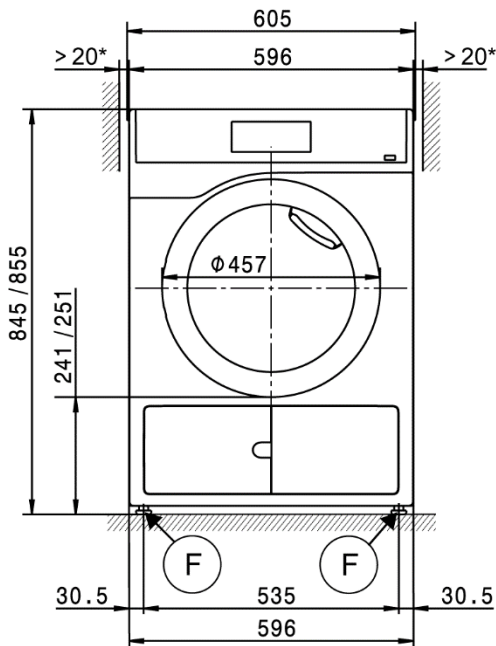

Εγκατάσταση

* Οι αναφερόμενες αποστάσεις από τον τοίχο αποτελούν σύσταση με στόχο τη διευκόλυνση της εκτέλεσης των εργασιών service. Εφόσον οι προϋποθέσεις τοποθέτησης είναι περιοριστικές, η συσκευή μπορεί να τοποθετηθεί και σε επαφή με τον τοίχο.

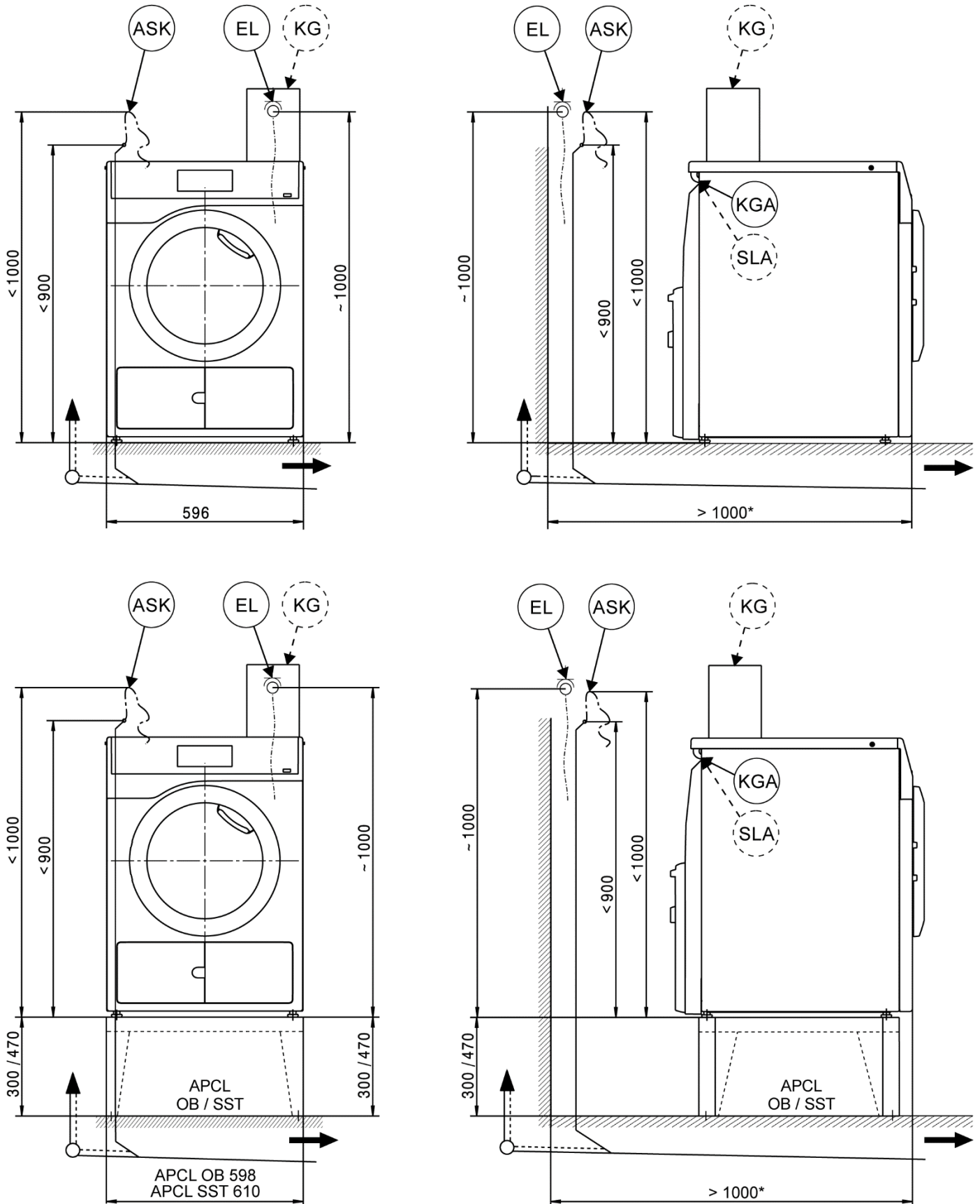

Κολώνα πλυντήριο-στεγνωτήριο

* Οι αναφερόμενες αποστάσεις από τον τοίχο αποτελούν σύσταση με στόχο τη διευκόλυνση της εκτέλεσης των εργασιών service. Εφόσον οι προϋποθέσεις τοποθέτησης είναι περιοριστικές, η συσκευή μπορεί να τοποθετηθεί και σε επαφή με τον τοίχο.

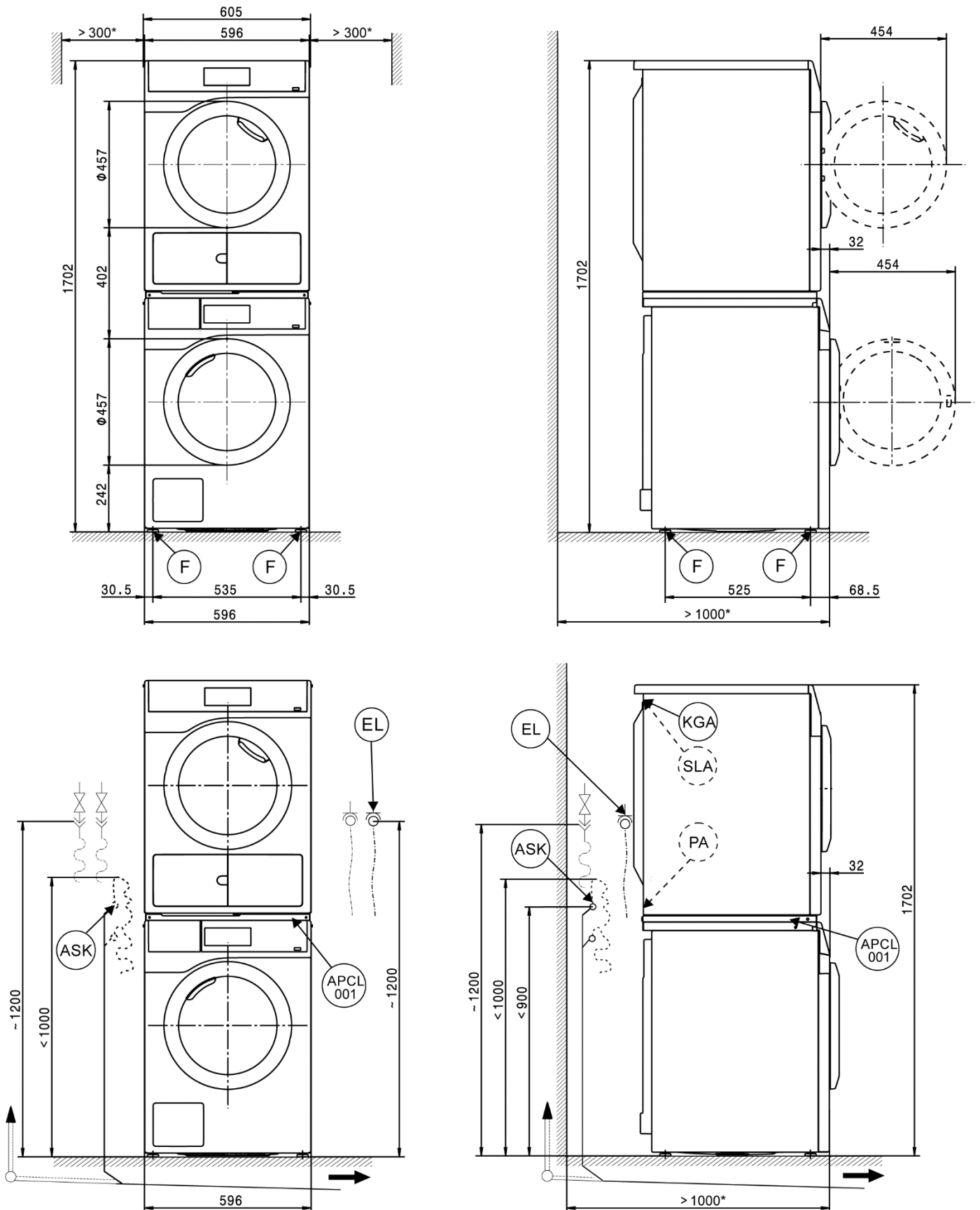

Τοποθέτηση

* Οι αναφερόμενες αποστάσεις από τον τοίχο αποτελούν σύσταση με στόχο τη διευκόλυνση της εκτέλεσης των εργασιών service. Εφόσον οι προϋποθέσεις τοποθέτησης είναι περιοριστικές, η συσκευή μπορεί να τοποθετηθεί και σε επαφή με τον τοίχο.

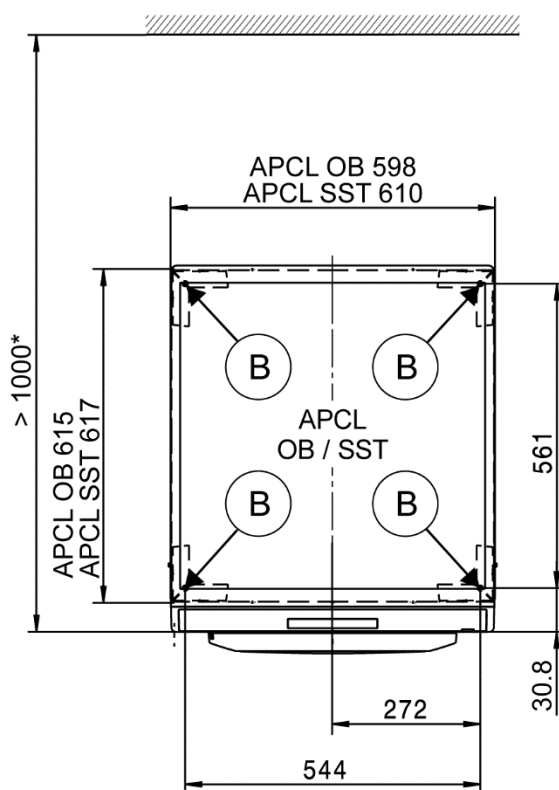
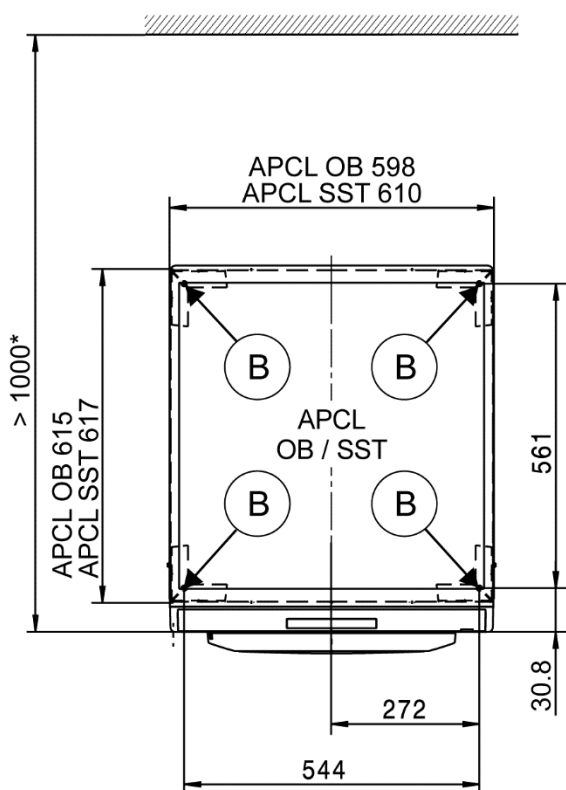
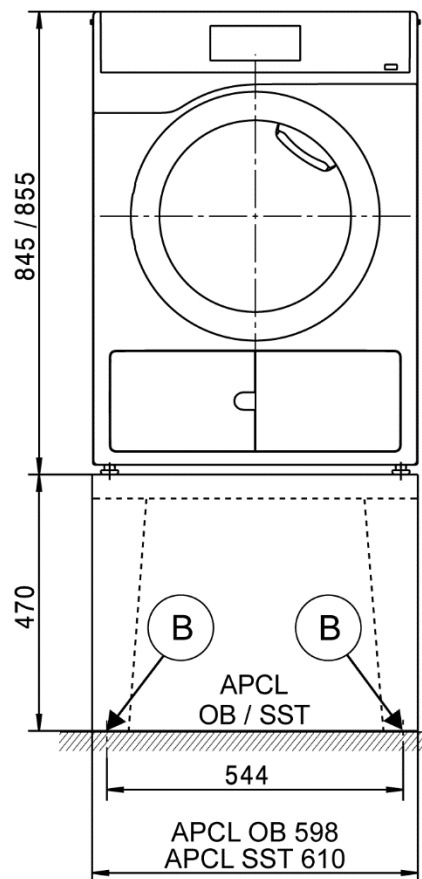
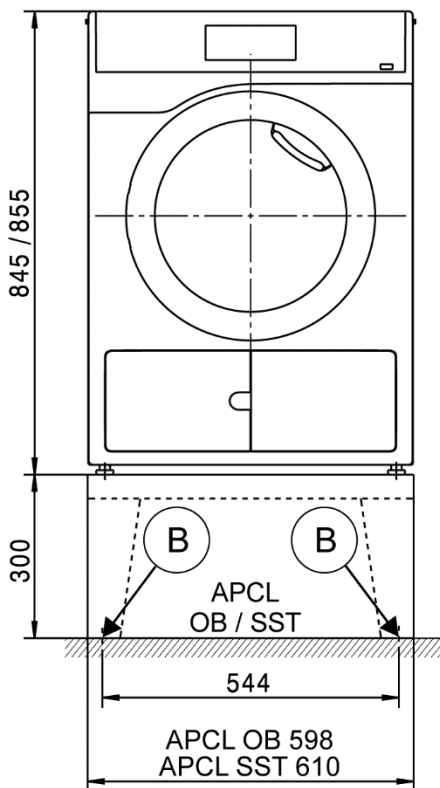

Τεχνικά στοιχεία

		PDR 507 HP	PDR 507 HP Special
Σύστημα στεγνώματος		Αντλία θερμότητας	Αντλία θερμότητας
Χωρητικότητα κάδου	l	130	130
Βάρος πλήρωσης	kg	7,0	7,0
Άνοιγμα φόρτωσης, διάμετρος	mm	370	370

Ηλεκτρική σύνδεση (EL)

Τυπική τάση		1N AC 220–240 V	1N AC 220–240 V
Συχνότητα	Hz	50	50
Συνολική ισχύς σύνδεσης	kW	1,44	1,44
Ασφάλεια (χαρακτηριστικό ενεργοποίησης B κατά EN 60898)	A	1 x 10	1 x 10
Ελάχιστη διατομή καλωδίου σύνδεσης	mm ²	3 x 1,5	3 x 1,5
Καλώδιο σύνδεσης με φως		●	●
Μήκος καλωδίου σύνδεσης	mm	2000	2000

Σωλήνας εξαγωγής συμπυκνώματος (ASK)

Μέγ. θερμοκρασία απόνερωτων	°C	70	70
Μέγ. ογκομετρική ροή βραχυπρόθεσμα	l/min	3,6	3,6
Περιβλήμα σωλήνα στον χώρο τοποθέτησης για τον σωλήνα εξαγωγής	mm	10 x 30	10 x 30
Σωλήνας εξαγωγής (εσωτερική διάμετρος)	mm	10 (DN10)	10 (DN10)
Μήκος σωλήνα εξαγωγής	mm	1500	1500
Μέγ. φορτίο πίεσης (από την κάτω ακμή της συσκευής)	mm	1000	1000

Αντιστάθμιση δυναμικού (PA)

Σύνδεση συσκευής (με ειδικό σετ τοποθέτησης)		○	○
--	--	---	---

Διασύνδεση XCI-Box / XCI-AD

		●	●
--	--	---	---

Φορτίο αιχμής/Διαχείριση ενέργειας (SLA)

Σύνδεση συσκευής (με XCI-Box)		○	○
-------------------------------	--	---	---

Σύνδεση κερατοδέκτη (KGA)

Σύνδεση κερατοδεκτών (με XCI-Box / XCI-AD)		○	○
--	--	---	---

Μονάδα επικοινωνίας (XKM)

Μονάδα επικοινωνίας XKM3200-WL-PLT		○	○
------------------------------------	--	---	---

Τοποθέτηση ποδιού στήριξης (F)

Αριθμός ποδιών στήριξης	Αριθμός	4	4
Πόδι στήριξης, ρυθμιζόμενου ύψους με σπείρωμα	mm	± 5	± 5
Διάμετρος ποδιού στήριξης	mm	31,7	31,7

Στερέωση (B)

Στερέωση στο δάπεδο, βάση Miele

Τοποθέτηση βάσης Miele (το υλικό στερέωσης συμπεριλαμβάνεται στα παραδοτέα)		○	○
Απαραίτητα σημεία στερέωσης	Αριθμός	4	4
Ξυλόβιδα κατά DIN 571	mm	8 x 65	8 x 65
Ούπα (Διάμετρος x Μήκος)	mm	12 x 60	12 x 60

Στερέωση στο δάπεδο, υποδοχή (στον χώρο τοποθέτησης)

Τοποθέτηση συσκευής σε επιτόπια υποδοχή (μπετόν ή τοίχος)		○	○
Επιφάνεια τοποθέτησης σε υποδοχή, ελάχ. (Π/Β)	mm	600/650	600/650
Ξυλόβιδα κατά DIN 571	mm	6 x 50	6 x 50
Ούπα (Διάμετρος x Μήκος)	mm	8 x 40	8 x 40

● = ανάλογα με τον τύπο της συσκευής, ○ = προαιρετικά, + = μόνο κατόπιν αίτησης, – δεν διατίθεται

Τεχνικά στοιχεία

		PDR 507 HP	PDR 507 HP Special
Στοιχεία συσκευής			
Διαστάσεις συσκευής συνολικά (Υ/Π/Β)	mm	850/605/777	850/605/777
Διαστάσεις περιβλήματος (Υ/Π/Β)	mm	850/596/737	850/596/737
Απαιτούμενες διαστάσεις για τη μεταφορά (Υ/Π)			
Ελάχ. απαιτούμενο άνοιγμα για τη μεταφορά (χωρίς συσκευασία)	mm	900/605	900/605
Διαστάσεις τοποθέτησης			
Πλευρική απόσταση συσκευής	mm	20	20
Συνιστώμενη πλευρική απόσταση συσκευής για κολώνα πλυντήριο-στεγνωτήριο	mm	300	300
Απόσταση τοίχου από την μπροστινή πλευρά της συσκευής, συνιστώμενη	mm	1000	1000
Βάρη και φορτία			
Βάρος συσκευής (καθαρό βάρος)	kg	68,5	69,5
Μέγ. επιβάρυνση δαπέδου κατά τη λειτουργία	N	925	925
Εκπομπές συσκευής			
Στάθμη ηχητικής πίεσης εκπομπών στον χώρο εργασίας (κατά EN ISO 11204/11203)	dB(A)	<70	<70
Αποβολή θερμότητας στον χώρο τοποθέτησης	W	950	950

Υποδείξεις για την εγκατάσταση και τον σχεδιασμό

Προϋποθέσεις εγκατάστασης

Η σύνδεση του στεγνωτηρίου επιτρέπεται να πραγματοποιηθεί μόνο σε εγκατάσταση που έχει κατασκευαστεί σύμφωνα με την εθνική νομοθεσία, τους εθνικούς κανονισμούς και τις οδηγίες, καθώς και σύμφωνα με τις τοπικές διατάξεις και τους κανονισμούς.

Επιπλέον πρέπει να ληφθούν υπόψη οι διατάξεις του παρόχου ενέργειας, οι διατάξεις πρόληψης ατυχημάτων και οι προδιαγραφές της ασφαλιστικής εταιρείας, καθώς και οι αναγνωρισμένοι κανόνες της τεχνολογίας, όπως ισχύουν στον τόπο τοποθέτησης.

Γενικές συνθήκες λειτουργίας

Θερμοκρασία περιβάλλοντος του χώρου τοποθέτησης: +2°C έως +35°C.

Ο κρύος αέρας που απορροφά το στεγνωτήριο εξέρχεται και πάλι ζεστός από τη συσκευή. Γι' αυτόν τον λόγο φροντίστε να υπάρχει επαρκής αερισμός ιδιαίτερα σε μικρούς χώρους.

Βεβαιωθείτε ότι η θερμοκρασία περιβάλλοντος δεν είναι πολύ υψηλή. Αν υπάρχουν στο χώρο κι άλλες συσκευές που εκλύουν θερμότητα, τότε αερίζετε το χώρο ή θέτετε τις συσκευές αυτές εκτός λειτουργίας.

Αλλιώς η διάρκεια του προγράμματος παρατείνεται και η κατανάλωση ρεύματος αυξάνεται.

Ηλεκτρική σύνδεση

Το στεγνωτήριο αυτό είναι εξοπλισμένο με καλώδιο παροχής ρεύματος και φως έτοιμο για σύνδεση.

Η σύνδεση πρέπει να γίνει σύμφωνα με τον κανονισμό VDE 0100 ή σύμφωνα με τις εθνικές και τοπικές διατάξεις.

Σε καμία περίπτωση δεν επιτρέπεται να χρησιμοποιηθεί για τη σύνδεση της συσκευής μπαλαντέζα ή πολυπρίζο, για να αποφύγετε κάθε κίνδυνο φωτιάς από υπερθέρμανση.

Τα στοιχεία για την ονομαστική ισχύ και την αντίστοιχη ασφάλεια αναγράφονται στην πινακίδα τύπου. Συγκρίνετε τα στοιχεία της πινακίδας τύπου με τα δεδομένα του ηλεκτρικού δικτύου.

Αν προβλέπεται μόνιμη σύνδεση, θα πρέπει στην εγκατάσταση να υπάρχει σύστημα διαχωρισμού για κάθε πόλο. Σαν σύστημα διαχωρισμού ισχύουν διακόπτες με άνοιγμα επαφής πάνω από 3 mm. Στο σύστημα αυτό συγκαταλέγονται, π.χ. διακόπτες LS, ασφάλειες και ρελέ (IEC/EN 60947).

Τα συνδετικά φως και τα συστήματα διαχωρισμού θα πρέπει να είναι ανά πάσα στιγμή προσβάσιμα. Εάν αποσυνδεθεί η συσκευή από το ηλεκτρικό δίκτυο, πρέπει το σύστημα διαχωρισμού να έχει τη δυνατότητα να κλείνει ή να υπάρχει πρόσβαση ελέγχου του σημείου διαχωρισμού ανά πάσα στιγμή.

Για νέα σύνδεση, αλλαγή στην υπάρχουσα σύνδεση ή έλεγχο της γειώσης, συμπεριλαμβανομένου και του ελέγχου της σωστής ασφάλειας, πρέπει πάντα να απευθύνεστε σε έναν εγκεκριμένο ή διπλωματούχο ηλεκτρολόγο, διότι αυτός γνωρίζει τις κατά χώρα ισχύουσες προδιαγραφές και τις απαιτήσεις της εταιρείας παροχής ηλεκτρικής ενέργειας.

Τα δεδομένα για τη διατομή καλωδίου που δίνονται στα τεχνικά στοιχεία αφορούν μόνο το απαιτούμενο καλώδιο σύνδεσης. Για τον υπολογισμό των περαιτέρω διαστάσεων, ανατρέξτε στους σχετικούς εθνικούς και τοπικούς κανονισμούς.

Σωλήνας εξαγωγής συμπυκνώματος

Το νερό συμπύκνωσης που προέρχεται από το στέγνωμα αντλείται μέσω του σωλήνα αποχέτευσης που βρίσκεται στην πίσω επιφάνεια της συσκευής.

Το συμπύκνωμα αδειάζει μέσω μιας αντλίας εξαγωγής με φορτίο πίεσης 1 m. Για να μην παρεμποδίζεται η έξοδος του νερού, θα πρέπει ο σωλήνας να είναι τοποθετημένος χωρίς τσακίσεις.

Σε ιδιαίτερες συνθήκες τοποθέτησης η συσκευή αυτή πρέπει να εξοπλισθεί με βαλβίδα αντεπιστροφής (εξάρτημα). Χωρίς βαλβίδα αντεπιστροφής μπορεί το νερό να εισέλθει πίσω στο στεγνωτήριο ή να αναρροφηθεί και να διαρρεύσει. Έτσι μπορεί να προκληθούν ζημιές.

Δυνατότητες εξαγωγής του νερού:

- 1. Απευθείας σύνδεση σε πλαστικό σωλήνα αποχέτευσης με λαστιχένιο δακτύλιο.**
Χρησιμοποιήστε τη βαλβίδα αντεπιστροφής, αν το άκρο του σωλήνα θα μπορούσε να βυθιστεί στο νερό.
- 2. Συνδέετε το σωλήνα σε νιπτήρα με πλαστικό κομμάτι βιδωτού σωλήνα σύνδεσης.**
Σε κάθε περίπτωση χρησιμοποιήστε τη βαλβίδα αντεπιστροφής.
- 3. Τοποθετείτε την έξοδο νερού σε αποχέτευση δαπέδου.**
Σε κάθε περίπτωση χρησιμοποιήστε τη βαλβίδα αντεπιστροφής.
- 4. Ανάρτηση σε νιπτήρα ή νεροχύτη.**
Ασφαλίστε τον σωλήνα αποχέτευσης, ώστε να μη γλιστρήσει, (π.χ. στερεώνοντάς τον καλά)! Αλλιώς μπορεί να διαρρεύσει νερό και να προκληθούν ζημιές.
Χρησιμοποιήστε τη βαλβίδα αντεπιστροφής, αν το άκρο του σωλήνα θα μπορούσε να βυθιστεί στο νερό.

Αντιστάθμιση δυναμικού

Σύμφωνα με τις τοπικές και εθνικές διατάξεις εγκατάστασης πρέπει, εφόσον απαιτείται, να δημιουργηθεί μία αντιστάθμιση δυναμικού με καλή σύνδεση επαφής.

Το υλικό σύνδεσης για την απαραίτητη αντιστάθμιση δυναμικού μπορεί να παραγγελθεί μαζί με ένα σετ συναρμολόγησης μέσω του service της Miele ή να διατεθεί επιτόπου.

Φορτίο αιχμής/Διαχείριση ενέργειας

Το στεγνωτήριο μπορεί να συνδεθεί, μέσω ενός προαιρετικού σετ τοποθέτησης, σε ένα σύστημα διαχείρισης φορτίου αιχμής/ενέργειας. Κατά την ενεργοποίηση της λειτουργίας του φορτίου αιχμής, η θέρμανση απενεργοποιείται. Στην οθόνη εμφανίζεται τότε ένα σχετικό μήνυμα.

Κερματοδέκτης

Το στεγνωτήριο μπορεί να εξοπλιστεί μέσω ενός πρόσθετου σετ τοποθέτησης (XCI-Box / XCI-AD) με ένα ξεχωριστό σύστημα κερματοδέκτη ως πρόσθετο εξάρτημα.

Ο απαραίτητος προγραμματισμός μπορεί να εκτελεστεί κατά τη διάρκεια της πρώτης θέσης σε λειτουργία. Μετά την ολοκλήρωση της πρώτης θέσης σε λειτουργία, αλλαγές μπορούν να εκτελεστούν μόνο από τον αντιπρόσωπο της Miele ή το service της Miele.

Διασύνδεση

Το στεγνωτήριο μπορεί να εξοπλιστεί κατόπιν με μια μονάδα επικοινωνίας XKM 3200-WL-PLT.

Αυτή η μονάδα μπορεί να χρησιμοποιηθεί ως διασύνδεση WLAN ή LAN.

Η διασύνδεση LAN που υπάρχει στη μονάδα αντιστοιχεί σε SELV (χαμηλή τάση) κατά EN 60950. Τα συνδεδεμένα στεγνωτήρια πρέπει επίσης να αντιστοιχούν σε SELV. Η σύνδεση LAN πραγματοποιείται μέσω ενός φως RJ45 κατά EIA/TIA 568B.

Τοποθέτηση και στερέωση

Το μηχάνημα πρέπει να τοποθετηθεί πάνω σε εντελώς επίπεδη, οριζόντια και σταθερή επιφάνεια, η οποία αντέχει στη δεδομένη επιβάρυνση.

Η επιβάρυνση δαπέδου που προκαλείται από τη συσκευή δρα ως σημειακό φορτίο στην περιοχή των ποδιών της συσκευής στην επιφάνεια τοποθέτησης.

Το μηχάνημα πρέπει να ευθυγραμμιστεί οριζόντια στην επιμήκη και εγκάρσια κατεύθυνση με τη βοήθεια των ρυθμιζόμενων ποδιών στήριξης.

Τοποθέτηση σε υποδοχή

Το στεγνωτήριο μπορεί να τοποθετηθεί πάνω σε μια βάση (ανοιχτή ή κλειστή) ως πρόσθετο εξάρτημα Miele ή σε μια επιτόπια υποδοχή από μπετόν.

Η ποιότητα του μπετόν και η σταθερότητά του πρέπει να υπολογιστούν σύμφωνα με το φορτίο της συσκευής. Φροντίστε για την επαρκή πρόσφυση δαπέδου της υποδοχής μπετόν με το επιτόπιο υπόστρωμα.

Κολώνα πλυντήριο-στεγνωτήριο

Το στεγνωτήριο μπορεί να τοποθετηθεί μαζί με ένα αυτόματο πλυντήριο Miele ως μια κολώνα πλυντήριο-στεγνωτήριο. Για τον σκοπό αυτό απαιτείται ένα σετ σύνδεσης ως πρόσθετο εξάρτημα.

Η τοποθέτηση του σετ σύνδεσης πρέπει να γίνει από τεχνικό εξουσιοδοτημένο από την εταιρεία Miele ή από το service της Miele.