

Instruções de utilização Combinado



Antes da montagem, instalação e colocação em funcionamento, é **imprescindível** que leia as instruções de utilização e montagem. Desta forma, não só se protege, como também evita danos.

Índice

Medidas de segurança e precauções	4	Ligar e desligar o aparelho	29
Sustentabilidade e proteção do ambiente	13	Antes da primeira utilização	29
Como poupar energia.....	14	Ligar o aparelho de frio	29
Instalação	15	A temperatura correta	30
Encomenda de instruções de montagem impressas	15	...no compartimento frigorífico.....	30
Fixação do aparelho de frio no nicho de instalação.....	15	...no compartimento congelador.....	30
Local de instalação.....	16	Indicação de temperatura.....	30
Classe climática	17	Regular a temperatura.....	30
Combinações Side-by-Side.....	18	Valores de regulação possíveis	30
Arejamento e ventilação	18	Utilizar o modo festa (SuperCool/SuperFrost)	31
Troca da direção de abertura da porta	18	Alarme de porta aberta	32
Porta do móvel (válida para KD(N) 7714 E, KD(N) 7724 E).....	18	Armazenar alimentos no compartimento frigorífico	33
Medida da folga horizontal e vertical.....	18	Várias zonas de refrigeração.....	33
Peso da porta do móvel	19	Indicador de temperatura para a zona mais fria	33
Dimensões para encastrar	20	Armazenar os alimentos embalados ou sem estarem embalados? ...	34
Montagem num móvel alto/visita lateral.....	20	Armazenar alimentos na zona DailyFresh	35
Ligações e ventilação	22	Gaveta DailyFresh ExtraCool.....	35
Ligação elétrica	23	Gaveta DailyFresh	35
Descrição do aparelho	24	Alterar a humidade do ar na gaveta DailyFresh	35
Arrumação interior.....	27	Congelar e armazenar alimentos frescos	38
Mudar a posição da prateleira da porta/compartimento para garrafas.....	27	Preparar cubos de gelo.....	39
Deslocar ou retirar o suporte de garrafas (dependendo do modelo)	27	Limpeza e manutenção	40
Mudar a posição das prateleiras	27	Indicações sobre o produto de limpeza	40
Mudar a posição da prateleira para garrafas de forma variável..	27	Preparar o aparelho de frio para a limpeza.....	40
Acessórios fornecidos em conjunto	28	Limpar o interior	40
Acessórios que podem ser adquiridos posteriormente.....	28	Remover e desmontar os acessórios para a limpeza	41
		Limpar a junta da porta	42
		Limpar as zonas de arejamento e ventilação	42
		Depois da limpeza.....	42
		Descongelar	42

Resolver problemas	43
Causa dos ruídos.....	49
Serviço de assistência técnica	51
Contacto no caso de avarias	51
Base de dados EPREL	51
Garantia	51

Medidas de segurança e precauções

Este aparelho de frio cumpre as normas de segurança em vigor. A utilização inadequada pode, contudo, resultar em lesões nas pessoas e danos materiais.

Leia as instruções de utilização e montagem atentamente antes de colocar o aparelho de frio em funcionamento. Contêm informações importantes sobre a instalação, segurança, utilização e manutenção. Desta forma, não só se protege, como também evita danos no aparelho de frio.

Conforme a norma CEI 60335-1, a Miele chama expressamente a atenção para o facto de que as informações disponíveis relacionadas à instalação do aparelho de frio, assim como as indicações de segurança e avisos devem ser obrigatoriamente lidos e cumpridos.

A Miele não assume qualquer responsabilidade por danos ocorridos devido à inobservância destas indicações.

Guarde as instruções de utilização e montagem. Entregue as instruções de utilização e montagem a um futuro proprietário.

Uso adequado

▶ O aparelho de frio destina-se a uso doméstico e em condições de instalação equiparáveis ao uso doméstico como, por exemplo, em lojas, escritórios e condições de trabalho similares:

- em propriedades agrícolas;
- de clientes em hotéis, motéis, pousadas e outros ambientes domésticos típicos.

Este aparelho de frio não se destina a ser utilizado no exterior.

▶ Utilize o aparelho somente a nível doméstico para manter os alimentos frescos, armazenar alimentos congelados e congelar alimentos frescos assim como para fazer cubos de gelo.

Qualquer outra utilização é inadmissível.

▶ O aparelho de frio não é adequado para armazenamento e refrigeração de medicamentos, plasma sanguíneo, preparados laboratoriais ou matérias e produtos semelhantes submetidos aos regulamentos de dispositivos médicos. O uso inadequado do aparelho de frio pode ter como resultado danos ou a deterioração dos produtos armazenados. Além disso, o aparelho de frio não se destina a funcionar em áreas potencialmente explosivas.

A Miele não se responsabiliza por danos causados pelo uso inadvertido ou por utilização incorreta.

Medidas de segurança e precauções

▶ As pessoas (incluindo as crianças) que, devido às suas capacidades físicas, sensoriais ou psíquicas ou ainda por inexperiência ou desconhecimento, não estejam em condições de utilizar o aparelho de frio com segurança, terão de estar sob vigilância durante a utilização.

Estas pessoas só podem utilizar o aparelho de frio sem serem vigiadas se lhes foi explicado o seu funcionamento de forma que o possam utilizar com segurança e tenham capacidade para reconhecer os perigos daí resultantes.

Crianças em casa

▶ As crianças menores de 8 anos devem ser mantidas afastadas do aparelho de frio, a menos que sejam continuamente supervisionadas.

▶ As crianças a partir de oito anos de idade só podem utilizar o aparelho sem serem vigiadas se lhes foi explicado o seu funcionamento de forma que o possam utilizar com segurança. As crianças devem ter capacidade para reconhecer e compreender o perigo de uma utilização incorreta.

▶ As crianças não devem efetuar trabalhos de limpeza ou manutenção no aparelho sem serem vigiadas.

▶ Vigie as crianças que estejam perto do aparelho. Não permita que as crianças brinquem com o aparelho.

▶ Risco de asfixia. Ao brincar com o material da embalagem (p. ex., películas), as crianças podem embrulhar-se ou tapar a cabeça com o material da embalagem e asfixiar. Mantenha o material da embalagem fora do alcance das crianças.

Segurança técnica

▶ O circuito de refrigeração foi testado quanto a fugas. O aparelho de frio cumpre as normas de segurança vigentes e as diretivas da UE.



Se o circuito de refrigeração estiver danificado, o refrigerante e o óleo podem escapar e incendiar-se.

▶ Aviso: perigo de incêndio/materiais inflamáveis. Este símbolo encontra-se no compressor e indica materiais inflamáveis. Não retire este autocolante.

Medidas de segurança e precauções

O refrigerante contido (informações na placa de características) é ecológico, mas inflamável.

A utilização deste refrigerante ecológico causa, em parte, um aumento do ruído operacional. Além do ruído de funcionamento do compressor, pode ocorrer ruído do fluxo em todo o circuito de refrigeração. Infelizmente, esses efeitos são inevitáveis, mas não afetam o desempenho do aparelho de frio.

Ao transportar e montar/instalar o aparelho de frio, certifique-se de que nenhuma peça do circuito de refrigeração é danificada. Um refrigerante projetado pode provocar lesões oculares e o refrigerante que escapa pode se incendiar.

No caso de danos:

- Evite chamas abertas ou fontes de ignição.
- Desligue o aparelho de frio da rede elétrica.
- Proceda durante alguns minutos ao arejamento do local onde o aparelho de frio está instalado.
- Contacte o serviço de assistência técnica.

▶ Quanto maior a quantidade de produto refrigerante num aparelho de frio, maior deve ser o espaço em que o aparelho é instalado. No caso de eventual fuga, em espaços demasiados pequenos pode formar-se uma mistura de ar/gás inflamável. Por cada 8 g de produto refrigerante tem de existir um espaço mínimo de 1 m³. A quantidade de produto refrigerante está indicada na placa de características na parte interna do aparelho de frio.

▶ Se as secções transversais de ventilação e exaustão estiverem tapadas ou obstruídas, pode formar-se uma mistura inflamável de ar/gás em caso de danificação do circuito de refrigeração. Respeite rigorosamente as secções transversais de ventilação e exaustão indicadas. As secções transversais de ventilação e exaustão não podem ser tapadas ou obstruídas.

▶ Os dados sobre a ligação elétrica (segurança, tensão e frequência) mencionados na placa de características do aparelho devem corresponder à tensão da rede elétrica, para que sejam evitadas avarias no aparelho.

Compare estes dados antes de efetuar a ligação. Em caso de dúvida consulte um electricista qualificado.

Medidas de segurança e precauções

- ▶ A segurança elétrica do aparelho só está garantida se a ligação à corrente for efetuada por meio de uma tomada com contacto de segurança. Este requisito fundamental de segurança deve existir. Em caso de dúvida contacte um electricista e mande rever a instalação elétrica.
- ▶ É possível um funcionamento temporário ou permanente num sistema de alimentação energética autossuficiente ou não-síncrono de rede (por ex. microrredes, sistemas de reserva). O pré-requisito para o funcionamento é que o sistema de alimentação elétrica esteja em conformidade com as especificações da EN 50160 ou comparável. As medidas de proteção previstas na instalação doméstica e neste produto Miele devem também ser asseguradas na sua função e modo de funcionamento em funcionamento isolado ou em funcionamento não-síncrono ou ser substituídas por medidas equivalentes na instalação. Como descrito, por ex., na publicação atual do VDE-AR-E 2510-2.
- ▶ Um cabo de alimentação danificado só pode ser substituído por um cabo de alimentação especial do mesmo tipo (pode ser obtido na loja online da Miele ou no serviço de assistência técnica da Miele). Por motivos de segurança, a substituição só pode ser efetuada por um técnico qualificado ou pelo serviço de assistência técnica da Miele.
- ▶ Tomadas múltiplas ou um cabo de prolongamento não garantem a segurança necessária (risco de incêndio). Não utilize estes dispositivos para ligar o aparelho à corrente elétrica.
- ▶ Se a humidade entrar em contacto com os componentes elétricos ou com o cabo de alimentação poderá causar curto-circuito. Por este motivo, o aparelho de frio não deve funcionar em espaços húmidos (p. ex., garagem, lavandarias, etc.).
- ▶ Este aparelho não pode ser utilizado em unidades móveis (por ex. embarcações).
- ▶ Danos no aparelho podem pôr a sua segurança em risco. Verifique se há algum dano visível. Nunca ponha um aparelho com defeito em funcionamento.
- ▶ Utilize o aparelho de frio só após estar montado, para que o seu correto funcionamento fique garantido.
- ▶ Ao instalar ou ao efetuar trabalhos de manutenção ou de reparação deverá desligar o aparelho da corrente elétrica. O aparelho só está desligado da corrente elétrica quando:

Medidas de segurança e precauções

- os disjuntores do quadro elétrico estiverem desligados; ou
- os fusíveis roscados da instalação elétrica estiverem completamente desaparafusados; ou
- o cabo de ligação à corrente estiver desligado da tomada. Não puxe pelo cabo de ligação, mas sim pela ficha para o desligamento da corrente.

▶ Os trabalhos de instalação e manutenção ou as reparações inadequados podem apresentar perigos consideráveis para o utilizador, pelos quais o fabricante não assume qualquer responsabilidade.

Os trabalhos de instalação e manutenção ou as reparações só podem ser efetuados por um técnico qualificado ou pelo serviço de assistência técnica da Miele.

▶ Perde-se o direito à garantia se o aparelho de frio não for reparado por um técnico qualificado ou pelo serviço de assistência técnica da Miele.

▶ Recomendamos a substituição dos componentes defeituosos por peças de substituição originais. Caso sejam instaladas corretamente peças de substituição originais, a Miele garante o cumprimento integral dos requisitos de segurança e os direitos ao abrigo da garantia permanecem inalterados.

▶ Este aparelho de frio está equipado com uma lâmpada especial devido a requisitos específicos (por exemplo, em relação à temperatura, humidade, resistência química, resistência ao atrito e vibração). Esta lâmpada só pode ser utilizada para o fim previsto. A lâmpada não é adequada para iluminação ambiente. A substituição só pode ser efetuada por um técnico qualificado ou pelo serviço de assistência técnica da Miele. Este aparelho de frio contém várias fontes de luz da classe de eficiência energética E, no mínimo.

Instalação adequada

▶ Instale o aparelho de frio conforme as instruções de montagem.

▶ Instale o aparelho de frio com ajuda de uma segunda pessoa.

▶ Efetue a troca do sentido de abertura da porta (se necessário) conforme as instruções de montagem.

▶ Instale o aparelho de frio num armário de encaixe estável, retangular e horizontal que esteja apoiado sobre uma superfície plana e horizontal.

Utilização adequada

- ▶ O aparelho foi concebido para uma determinada classe climática, (temperatura ambiente), cujos limites devem ser mantidos. A classe climática correspondente está indicada na placa de características situada no interior do aparelho. Uma temperatura ambiente mais baixa provoca períodos de inatividade mais longos do compressor, fazendo com que o aparelho não seja capaz de manter a temperatura necessária.
- ▶ As secções transversais de ventilação e exaustão não podem ser tapadas ou obstruídas. Caso contrário, o fluxo de ar não será garantido. O consumo de energia aumenta e pode causar danos em componentes.
- ▶ Risco de danos devido a alimentos com gordura e óleo. Se armazenar alimentos gordurosos ou oleaginosos no aparelho de frio ou na porta do aparelho, deve certificar-se de que um eventual derramamento de gordura ou óleo não possa entrar em contacto com as peças de plástico do aparelho de frio. Isso pode resultar na formação de fissuras no plástico, fazendo com que o plástico quebre ou rompa.
- ▶ Risco de incêndio e de explosão devido a misturas de gases inflamáveis. Não guarde no aparelho de frio materiais explosivos ou qualquer outro produto que contenha gás propulsor inflamável (como, p. ex., latas de spray). As misturas de gases inflamáveis podem inflamar-se devido a componentes elétricos. As latas de spray correspondentes são reconhecíveis pelo rótulo impresso ou por um símbolo de chama. Gases existentes podem inflamar-se devido a componentes elétricos.
- ▶ Risco de explosão. Não use aparelhos elétricos dentro do aparelho de frio (p. ex., para fazer gelados). Isso pode haver provocar formação de faíscas.
- ▶ Risco de lesões e de danos materiais. Não armazene no compartimento congelador latas e garrafas com bebidas gasosas ou com líquidos que possam congelar. As latas ou as garrafas podem rebentar.
- ▶ Risco de lesões e de danos materiais. As garrafas que tenham sido colocadas no compartimento congelador para arrefecimento rápido devem ser retiradas do compartimento congelador o mais tardar ao fim de uma hora. As garrafas podem rebentar.
- ▶ Risco de lesões. Não toque nos alimentos congelados nem em peças metálicas se tiver as mãos molhadas. As mãos podem gelar.

Medidas de segurança e precauções

▶ Risco de lesões. Não deverá consumir ou levar à boca os cubos de gelo ou gelados imediatamente depois de os retirar do congelador. As temperaturas muito baixas do alimento podem provocar ferimentos nos lábios e língua.

▶ Alimentos descongelados ou semi-descongelados não devem voltar a ser congelados. Consuma-os de imediato porque os alimentos perdem valores nutritivos e deterioram-se facilmente. Estes alimentos depois de cozinhados podem voltar a ser congelados.

▶ Se consumir alimentos fora de prazo corre o risco de intoxicação alimentar.

O tempo de armazenamento depende de vários fatores como por ex. do grau de frescura, da qualidade dos produtos e da temperatura de armazenamento. Verifique a data de validade e as indicações de armazenamento indicadas pelo fabricante do alimento.

Acessórios e peças de substituição

▶ Recomendamos a utilização de acessórios originais da Miele. Se forem montadas ou ligadas outras peças, pode ficar excluído o direito à garantia e/ou a responsabilidade pelo produto.

▶ As peças de substituição originais da Miele são mantidas por, pelo menos, 10 anos e até 15 anos após o final de produção do seu aparelho de frio.

Limpeza e manutenção

▶ Nunca deverá lubrificar a borracha de vedação da porta. Com o decorrer do tempo ficará porosa e terá de ser substituída.

▶ O vapor de aparelhos de limpeza a vapor pode atingir peças condutoras elétricas e provocar curto circuito.

Para efetuar a limpeza e descongelar o aparelho não utilize um aparelho de limpeza a vapor.

▶ Objetos pontiagudos ou afiados danificam o gerador de frio e o aparelho fica inoperável. Por isso não utilize objetos pontiagudos ou afiados para

- retirar gelo do aparelho,
- ou soltar cuvetes e alimentos.

▶ Para descongelar o aparelho não utilize aquecedores elétricos ou velas. Risco de danos materiais.

Medidas de segurança e precauções

▶ Não utilize sprays de descongelação ou descongeladores. Sprays de descongelação e descongeladores podem provocar a formação de gases explosivos, conter solventes ou agentes de expansão que podem danificar as partes plásticas ou que podem ser prejudiciais à saúde.

Transporte

▶ Para evitar danos, transporte o aparelho de frio sempre na posição vertical e na embalagem de transporte.

▶ Risco de lesões e de danos materiais. Devido ao peso elevado do aparelho de frio, efetue o seu transporte com a ajuda de uma segunda pessoa.

Eliminação do seu aparelho antigo

▶ Crianças a brincar podem ficar trancadas no aparelho de frio e asfixiar.

- Desmonte a(s) porta(s) do aparelho.
- Retire as gavetas.
- Deixe as prateleiras no aparelho de frio para que crianças não possam entrar facilmente.
- Se necessário, destrua a fechadura da porta do seu aparelho de frio antigo. Assim irá impedir que crianças ao brincarem fiquem trancadas dentro do aparelho, correndo risco de vida.

▶ Perigo de choque elétrico!

- Corte a ficha do cabo de alimentação.
- Corte o cabo de alimentação do aparelho antigo.

Descarte a ficha e o cabo de alimentação separadamente do aparelho antigo.

▶ Durante e após o descarte, certifique-se de que o aparelho de frio não é colocado perto de gasolina ou outros gases e líquidos inflamáveis.

Medidas de segurança e precauções

- ▶ Risco de incêndio devido a fugas de óleo ou refrigerante. O refrigerante e o óleo contidos são inflamáveis. O refrigerante ou óleo que vaza pode inflamar-se se a concentração for suficientemente elevada e em contacto com uma fonte de calor externa. Certifique-se de que o circuito de refrigeração não é danificado durante a eliminação. Assim evita fugas descontroladas de refrigerante (informações na placa de características) e de óleo.
- ▶ As fugas de produto refrigerante podem provocar lesões oculares. Não danifique peças do sistema de refrigeração, por exemplo:
 - perfurando os tubos de circulação do produto refrigerante;
 - dobrando os tubos;
 - raspando camadas protetoras de superfícies.

Símbolo no compressor (conforme o modelo)

Esta indicação é relevante apenas para a reciclagem. Em funcionamento normal, não existe risco.



- ▶ O óleo no compressor pode ser fatal se ingerido ou se entrar nas vias respiratórias.

Eliminação da embalagem

A embalagem é utilizada para o manuseamento e protege o aparelho contra danos que possam ocorrer durante o transporte. Os materiais da embalagem são selecionados do ponto de vista ecológico e de eliminação e são geralmente recicláveis.

A devolução da embalagem ao ciclo de reciclagem contribui para a economia de matérias-primas. Utilize pontos de recolha de resíduos com triagem de materiais e possibilidades de devolução das embalagens. O seu distribuidor Miele aceita de volta as embalagens de transporte.

Eliminação do aparelho em fim de vida útil

Os equipamentos elétricos e eletrônicos contêm diversos materiais valiosos. Também contêm determinadas substâncias, misturas e componentes necessários para o seu funcionamento e segurança. No lixo doméstico, bem como no caso de tratamento incorreto, estes podem causar danos na saúde das pessoas e no ambiente. Por isso, não coloque o seu equipamento em fim de vida útil, em nenhuma circunstância, no lixo doméstico.



Certifique-se de que o seu aparelho de frio não é danificado até que possa ser devidamente eliminado de uma forma ecológica.

Desse modo fica garantido que tanto o refrigerante existente no circuito de refrigeração como o óleo existente no compressor não escapam para o ambiente.

Em vez disso, utilize os pontos oficiais de recolha criados para a entrega e reciclagem gratuita de equipamentos elétricos e eletrônicos da sua junta de freguesia, de distribuidores Miele ou da Miele. A eliminação de eventuais dados pessoais do equipamento em fim de vida útil é um processo, do ponto de vista legal, da sua responsabilidade. Está legalmente obrigado a retirar de forma não destrutiva as pilhas e as baterias usadas não fechadas de forma fixa no aparelho, bem como as lâmpadas que possam ser retiradas de forma não destrutiva. Entregue-as num ponto de recolha adequado onde possam ser entregues de forma gratuita. Mantenha o seu equipamento em fim de vida útil fora do alcance de crianças, até ser transportado.

Sustentabilidade e proteção do ambiente

Como poupar energia...

Como poupar energia:

- Local de instalação** O aparelho de frio tem de arrefecer mais frequentemente a temperaturas ambientes mais elevadas e consome mais energia no processo. Por isso:
- Instale o aparelho de frio num espaço bem arejado.
 - Não instale o aparelho de frio ao lado de uma fonte de calor (aquecimento, fogão).
 - Proteja o aparelho de frio da incidência direta de raios solares.
 - Assegure uma temperatura ambiente ideal próxima de 20 °C.
 - Mantenha livres as secções transversais de arejamento e ventilação e limpe-lhes regularmente o pó.
- Regulação da temperatura** Quanto mais baixa for a temperatura regulada, mais alto será o consumo energético. Recomendam-se as seguintes regulações:
- Compartimento frigorífico 4 a 5 °C.
 - Compartimento congelador -18 °C
- Utilização** O consumo de energia aumenta devido ao calor introduzido e à obstrução da circulação de ar. Por isso:
- Abra a(s) porta(s) do aparelho apenas durante o tempo necessário. Uma boa classificação dos alimentos ajuda na orientação.
 - Feche totalmente a(s) porta(s) do aparelho após a abertura.
 - Deixe alimentos e bebidas quentes arrefecer antes de os armazenar no aparelho de frio.
 - Armazene os alimentos bem embalados ou devidamente tapados.
 - Não encha demasiadamente os compartimentos para que o ar possa circular.
 - Coloque os alimentos congelados no compartimento frigorífico para descongelarem.

 Efetue a instalação conforme as instruções de montagem (ver código QR).



N.º de mat. 12 146 040 -
KD 77x4 E, KDN 77x4 E (porta fixa)



N.º de mat. 12 146 060 -
KD 7713 E, KDN 7713 E (porta deslizante)

Encomenda de instruções de montagem impressas

Pode encomendar gratuitamente à Miele instruções de montagem impressas.

Encontra todos os dados de contacto da Miele no final deste documento. Indique a designação do modelo e o número de série na placa de características.

Fixação do aparelho de frio no nicho de instalação

 Perigo de danos e ferimentos devido à queda do aparelho de frio. O aparelho de frio tem um peso elevado e, com a porta do aparelho aberta, tende a tombar para a frente. Mantenha a(s) porta(s) do aparelho fechada(s) até que o aparelho de frio esteja definitivamente montado. É indispensável fixar o aparelho de frio no nicho de instalação, utilizando as peças de fixação e de retenção fornecidas, conforme as instruções de montagem.

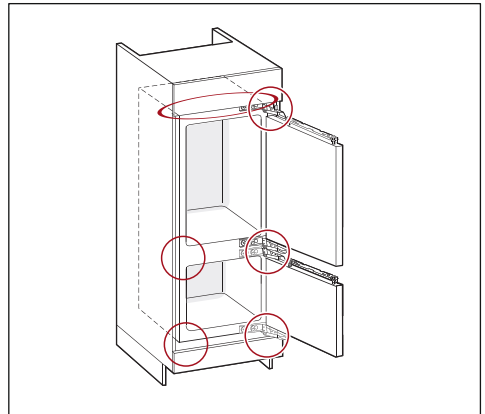

KD 77x4 E, KDN 77x4 E (porta fixa)

Instalação

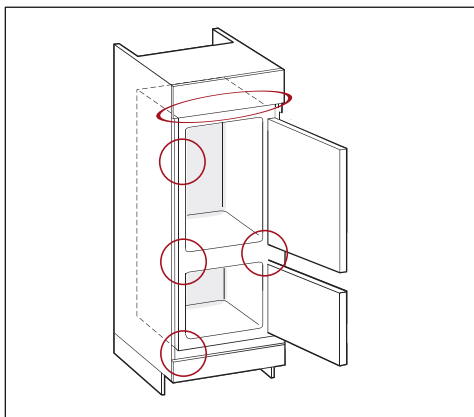

KD 7713 E, KDN 7713 E (porta deslizante)

Local de instalação

⚠ Risco de incêndio e de danos causados por aparelhos que irradiam calor.

Os aparelhos que irradiam calor podem inflamar-se e fazer com que o aparelho de frio incendeie.

O cabo de alimentação não deve entrar em contacto com fontes de calor.

O aparelho de frio não pode ser instalado debaixo de uma placa.

⚠ Risco de incêndio e de danos devido a chamas abertas.

As chamas abertas podem fazer com que o aparelho de frio incendeie.

Mantenha chamas abertas como, p. ex., uma vela, longe do aparelho de frio.

⚠ Risco de incêndio e de danos devido a uma instalação incorreta.

Se a ficha e os cabos de alimentação tocarem na parte de trás do aparelho de frio, estes podem ser danificados por vibrações e provocar um curto-circuito.

As fichas ou cabos de alimentação não devem tocar no aparelho de frio. Os cabos de alimentação não devem ficar presos ou ser danificados.

Não ligar outros aparelhos às tomadas na parte de trás deste aparelho de frio.

Não posicionar ou utilizar tomadas múltiplas, régulas de distribuição ou outros aparelhos eletrónicos (como, p. ex., transformadores de halogéneo) na área traseira.

É adequado um espaço seco e bem ventilado.

Instale o aparelho de frio num armário de encastre estável, retangular e horizontal que esteja apoiado sobre uma superfície plana e horizontal.

 Risco de danos devido a elevada humidade do ar.

No caso de humidade do ar elevada, o condensado pode ficar depositado nas superfícies externas do aparelho de frio.

Esta água condensada pode provocar corrosão nas paredes exteriores do aparelho.

Instale o aparelho de frio num espaço seco e/ou climatizado com ventilação suficiente.

Após a montagem/instalação certifique-se de que a(s) porta(s) do aparelho fecha(m) corretamente e o aparelho de frio foi montado/instalado tal como descrito. As secções transversais de ventilação e exaustão indicadas têm de ser mantidas.

Quando escolher o local de instalação, tenha em consideração que o consumo de energia do aparelho de frio aumenta caso este se encontre próximo de uma fonte de aquecimento, um fogão ou outra fonte de calor. Evite a incidência direta da luz do sol. Temperaturas ambiente mais elevadas aumentam o consumo de energia, uma vez que o compressor funciona durante mais tempo.

Classe climática

O aparelho de frio foi concebido para uma determinada classe climática, (temperatura ambiente), cujos limites devem ser mantidos.

Uma temperatura ambiente mais baixa provoca períodos de inatividade mais longos do compressor. Isso pode levar a temperaturas mais elevadas no aparelho de frio e subseqüentes danos.

A classe climática está indicada na placa de características situada no interior do aparelho de frio.

Classe climática	Temperatura ambiente
SN	10 até 32 °C
N	16 até 32 °C
ST	16 até 38 °C
T	16 até 43 °C
SN-ST	10 até 38 °C
SN-T	10 até 43 °C

Se um aparelho de frio da classe SN funcionar em locais com uma temperatura ambiente mais fria (até +5 °C), fica garantido um funcionamento isento de problemas.

Instalação

Combinações Side-by-Side

 Perigo de danos devido a condensado nas paredes externas do aparelho.

No caso de humidade do ar elevada e arejamento e ventilação insuficientes, pode formar-se condensação nas paredes exteriores do aparelho e levar a corrosão.

Não instale um aparelho de frio com outros aparelhos de frio diretamente lado a lado ou uns em cima dos outros.

Arejamento e ventilação

 Risco de incêndio e de danos devido a ventilação inadequada.

Se o aparelho de frio não for suficientemente ventilado, o compressor liga com mais frequência e funciona durante períodos mais longos. Isto leva ao aumento do consumo de energia e ao aumento da temperatura de funcionamento do compressor. Isto pode causar danos no aparelho de frio. Certifique-se de que o aparelho de frio está suficientemente ventilado e arejado:

Respeite sempre as secções transversais de ventilação e exaustão especificadas.

As secções transversais de ventilação e exaustão não podem ser tapadas ou obstruídas.

Limpe regularmente as zonas de ventilação para remover pó e sujidade.

O ar na parede posterior do aparelho de frio aquece. Por este motivo o armário de encastre deve ser construído de forma a garantir arejamento e ventilação

suficiente (consulte a secção «Dimensões de montagem» e as instruções de montagem).

Troca da direção de abertura da porta

 Risco de lesões e de danos devido ao elevado peso da porta.

Se a troca do batente da porta for efetuada por uma única pessoa, haverá um risco maior de lesões e danos.

O batente da porta deve ser impreteivelmente trocado com a ajuda de uma 2.^a pessoa.

 Risco de esmagamento na dobradiça da porta.

Os dedos podem ficar presos na área da dobradiça.

Deixe a dobradiça da porta aberta e não a feche.

Não toque na dobradiça da porta durante a mudança.

Efetue a troca do sentido de abertura da porta conforme as instruções de montagem.

Porta do móvel (válida para KD(N) 7714 E, KD(N) 7724 E)

Medida da folga horizontal e vertical

A espessura e o raio de aresta da porta do móvel são determinados de acordo com o design da cozinha, bem como a medida da folga (horizontal e vertical).

Por conseguinte, tome nota:

- Medida da folga horizontal

A folga entre a porta do móvel e a do móvel montado acima ou abaixo deve ser de, no mín., 3 mm.

- Medida da folga vertical

Se a medida da folga entre a porta do móvel do aparelho de frio e a frente do móvel de cozinha situado ao lado das dobradiças ou a face lateral final for muito reduzida, ao abrir a porta do aparelho de frio, pode ocorrer uma colisão com a frente do móvel de cozinha/face lateral.

É necessária uma medida da folga individual de acordo com a espessura e o raio da aresta da porta do móvel.

Tal deve ser tomado em consideração durante o planeamento da cozinha ou na substituição do aparelho de frio, determinando uma solução de instalação adequada.

Espessura da porta do móvel A [mm]	Medida da folga X [mm] para diferentes raios da aresta B			
	R0	R1	R2	R3
≥16–19	2,5			
20	3	3	2,5	2,5
21	3	3	2,5	2,5
22	4	3,5	3	3

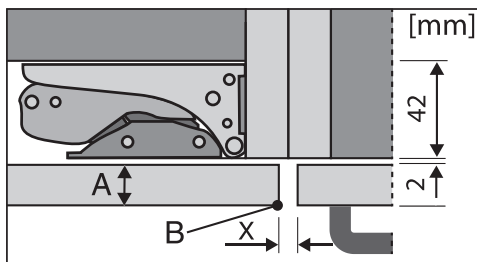

Frente do móvel de cozinha situado ao lado

A = Espessura da frente do móvel

B = Raio da aresta

X = Medida da folga

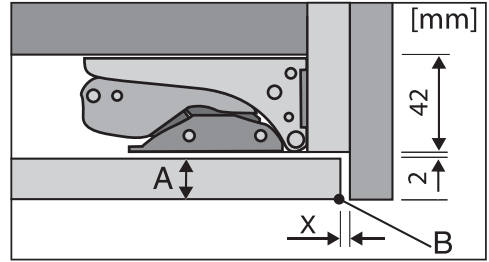

Face lateral final

A = Espessura da frente do móvel

B = Raio da aresta

X = Medida da folga

Dica: Monte uma camada distanciadora entre o corpo do móvel e a face lateral. Obtem uma folga correspondentemente ampla.

Peso da porta do móvel

⚠ Risco de danos devido à porta do móvel pesada.

Se o peso das portas do móvel for superior ao peso admissível, podem existir danos nas dobradiças que, entre outros, podem provocar danos funcionais.

Os pesos máximos permitidos das portas do móvel em kg são os seguintes:

Aparelho de frio	Porta superior do móvel	Porta inferior do móvel
KDN 77x4 E	15	15

Instalação

Dimensões para encastrar

Montagem num móvel alto/vista lateral

KD(N) 7714 E, KD(N) 7724 E

Todas as dimensões são indicadas em mm.

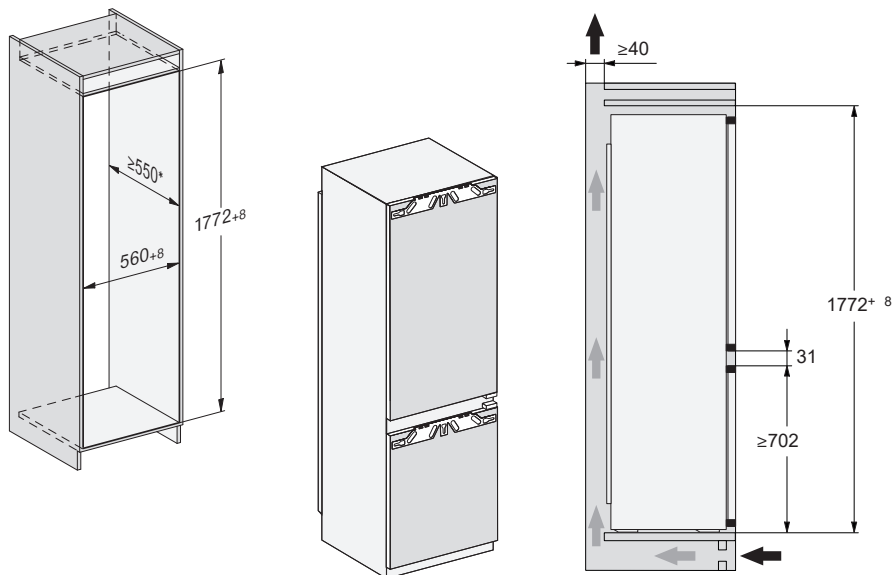

* O consumo de energia declarado foi determinado num nicho com uma profundidade de 560 mm. O aparelho de frio é totalmente funcional com uma profundidade de 550 mm mas tem um consumo de energia ligeiramente superior.

Antes da montagem verifique se as dimensões do móvel correspondem às indicadas. As secções transversais de ventilação indicadas devem ser rigorosamente respeitadas para garantir o correto funcionamento do aparelho de frio.

KD(N) 7713 E

Todas as dimensões são indicadas em mm.

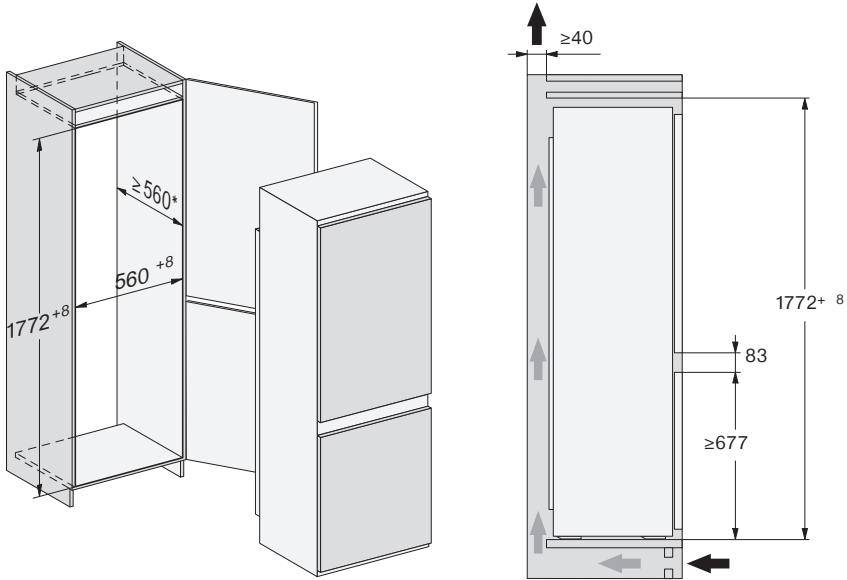

* O consumo de energia declarado foi determinado num nicho com uma profundidade de 560 mm. O aparelho de frio é totalmente funcional com uma profundidade de 550 mm mas tem um consumo de energia ligeiramente superior.

Antes da montagem verifique se as dimensões do móvel correspondem às indicadas. As secções transversais de ventilação indicadas devem ser rigorosamente respeitadas para garantir o correto funcionamento do aparelho de frio.

Instalação

Ligações e ventilação

Todas as dimensões são indicadas em mm.

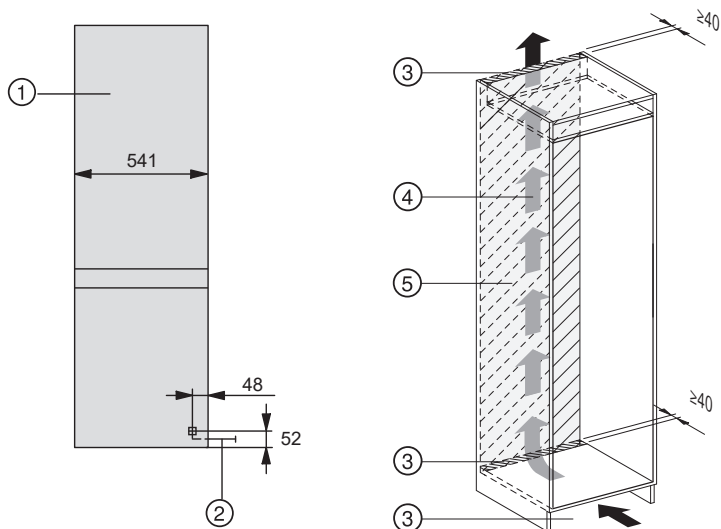

- ① Vista de frente
- ② Cabo de alimentação, comprimento = 2200 mm
No serviço de assistência técnica da Miele pode obter um cabo de ligação mais longo.
- ③ Corte de ventilação mín. 200 cm²
- ④ Ventilação
- ⑤ Sem ligação nesta área

Ligação elétrica

O aparelho de frio só deve ser ligado através do cabo de ligação fornecido a uma tomada com ligação à terra.

Instale o aparelho de frio de forma a que a tomada fique facilmente acessível. Se a tomada não estiver facilmente acessível, certifique-se de que na instalação está disponível um dispositivo seccionador para cada polo.

⚠ Perigo de incêndio devido a sobreaquecimento.

O funcionamento do aparelho de frio em tomadas múltiplas e cabos de extensão pode sobrecarregar os cabos. Por motivos de segurança, não deve utilizar tomadas múltiplas ou cabos de extensão.

A instalação elétrica deve ser concebida de acordo com a VDE 0100.

Por motivos de segurança, recomendamos a utilização de um interruptor de corrente diferencial residual (RCD) do tipo  na instalação doméstica associada, para a ligação elétrica do aparelho de frio.

Um cabo de ligação à rede danificado só pode ser substituído por um cabo de ligação à rede especial do mesmo tipo (pode ser obtido no serviço de assistência técnica da Miele). Por motivos de segurança, a substituição só pode ser efetuada por um técnico qualificado ou pelo serviço de assistência técnica da Miele.

Consulte estas instruções de utilização ou a placa de características quanto aos fusíveis e à potência nominal. Compare esses dados com os da ligação elétrica no local. Em caso de dúvidas, contacte um eletricista qualificado.

É possível um funcionamento temporário ou permanente num sistema de alimentação energética autossuficiente ou não-síncrono de rede (por ex., redes separadas, sistemas de reserva). O pré-requisito para o funcionamento é que o sistema de alimentação elétrica esteja em conformidade com as especificações da EN 50160 ou comparável. As medidas de proteção previstas na instalação doméstica e neste produto Miele devem também ser asseguradas na sua função e modo de funcionamento em funcionamento isolado ou em funcionamento não-síncrono ou ser substituídas por medidas equivalentes na instalação. Como descrito, por ex., na publicação atual da VDE-AR-E 2510-2.

Ligar o aparelho de frio

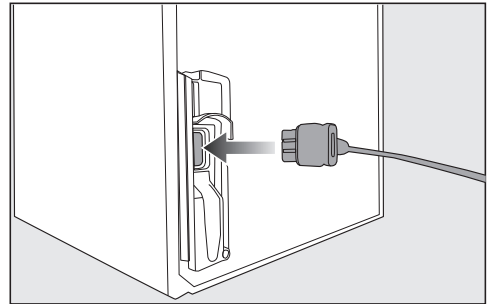

■ Encaixe a ficha do aparelho na zona posterior do aparelho de frio.

Certifique-se de que a ficha do aparelho encaixa corretamente.

■ Ligue a ficha do aparelho à tomada.

O aparelho de frio encontra-se, agora, ligado à corrente.

Descrição do aparelho

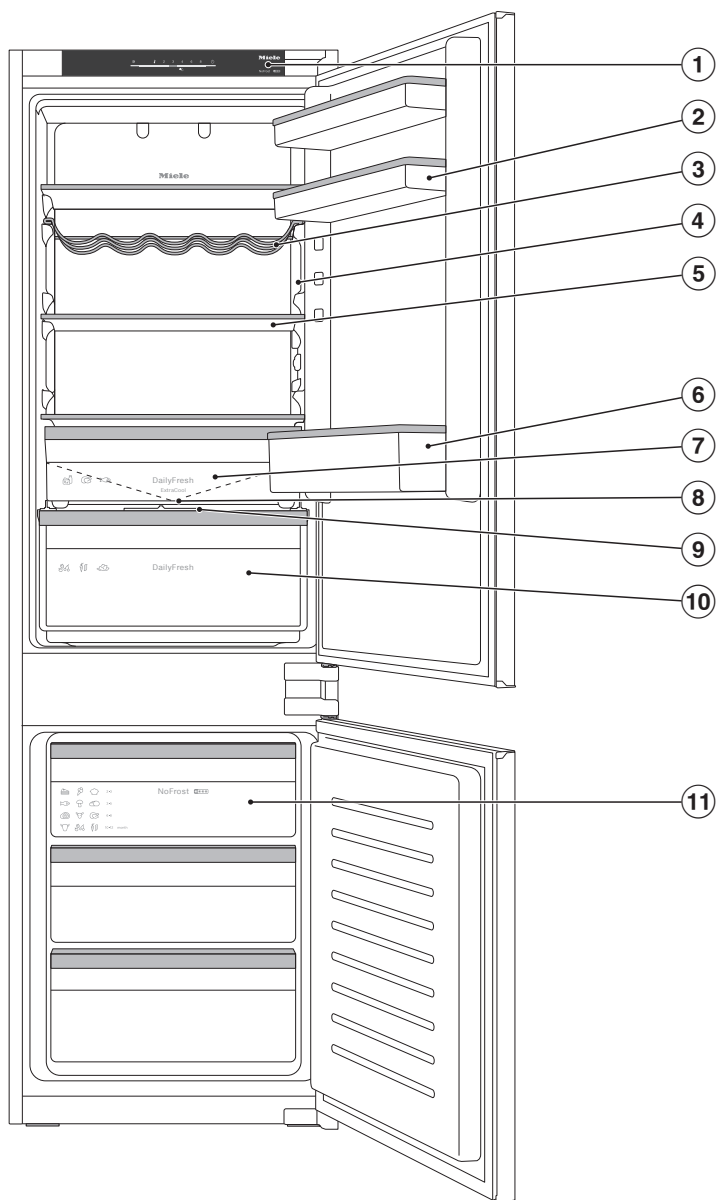

Esta figura mostra um modelo de aparelho como exemplo.

Descrição do aparelho

- ① Painel de comandos
- ② Prateleira da porta com suporte de ovos na porta do aparelho
- ③ Prateleira para garrafas variável
- ④ Iluminação interior (SmartLight):
A iluminação interior adapta-se às condições de luz do ambiente envolvente.
- ⑤ Prateleira
- ⑥ Compartimento para garrafas com suporte para garrafas:
pode deslocar o suporte para garrafas para a direita ou para a esquerda e criar espaço para caixas de bebidas.
- ⑦ Gaveta DailyFresh ExtraCool com baixa temperatura para alimentos que se deterioram facilmente
- ⑧ Calha e orifício de escoamento da água de descongelação:
a condensação precipitada escorre e vaporiza automaticamente.
- ⑨ Tampa do compartimento para regulação da humidade do ar na gaveta DailyFresh
- ⑩ Gaveta DailyFresh para fruta e legumes (com regulação da humidade)
- ⑪ Gavetas do congelador

Descrição do aparelho

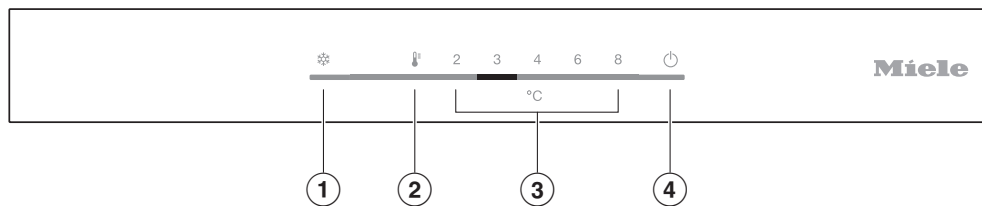

- ① Ligar/desligar a função SuperCool/SuperFrost (modo Festa)
- ② Regulação da temperatura
- ③ Intervalo de temperatura regulável
- ④ Ligar e desligar o aparelho de frio

Arrumação interior

Mudar a posição da prateleira da porta/compartimento para garrafas

Apenas mude a posição das prateleiras da porta e compartimento para garrafas se estas estiverem vazias.

- Deslize as prateleiras da porta e para compartimento para garrafas para cima e retire-as puxando para a frente.
- Coloque novamente as prateleiras da porta/compartimento para garrafas no local desejado.

Deslocar ou retirar o suporte de garrafas (dependendo do modelo)

As lamelas do suporte de garrafas garantem a estabilidade das garrafas com o abrir e fechar da porta.

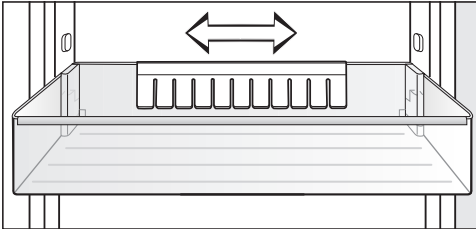

Pode deslizar o suporte para garrafas para a direita ou para a esquerda. Desta forma, liberta-se mais espaço para outras embalagens.

O suporte para garrafas pode ser totalmente retirado (para ser lavado, por exemplo):

- Puxe o suporte para garrafas para cima.

Mudar a posição das prateleiras

O posicionamento das prateleiras pode ser alterado de acordo com a altura dos recipientes.

- Puxe a prateleira para a frente e retire-a puxando para baixo.
- Insira novamente a prateleira com o rebordo traseiro para cima no local desejado. O rebordo traseiro tem de estar virado para cima para que os alimentos não encostem à parede dianteira do aparelho e gelem.

Mudar a posição da prateleira para garrafas de forma variável

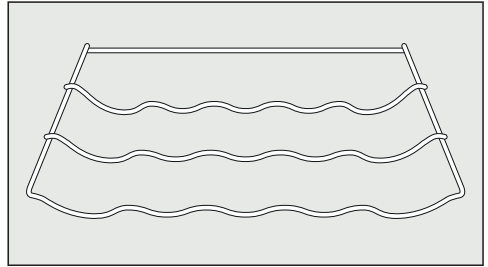

- Levante ligeiramente a prateleira para garrafas atrás e puxe para a frente.
- Volte a colocar a prateleira para garrafas no local desejado.

O estribo de encosto posterior deve ficar voltado para cima, para que as garrafas não encostem na parede posterior.

Descrição do aparelho

Acessórios fornecidos em conjunto

Suporte para ovos (conforme o modelo)

Suporte para garrafas (dependendo do modelo)

Prateleira para garrafas variável

Caixa de cubos de gelo

Acessórios que podem ser adquiridos posteriormente

Dobradiças SoftClose (KD(N) 7714 E, KD(N) 7724 E)

Com as dobradiças SoftClose, as portas do seu aparelho serão fechadas de forma particularmente suave e silenciosa.

Além disso, as portas fecham automaticamente com um ângulo de abertura de 30°.

Na loja online Miele, no serviço de assistência técnica da Miele ou nos distribuidores Miele pode comprar produtos especialmente concebidos para o aparelho de frio como, p. ex., produtos de manutenção e acessórios.

Pode aceder à loja online Miele através do seguinte código QR:



Antes da primeira utilização

- Retire todos os materiais de embalagem e as películas de proteção.
- Limpe o interior do aparelho e os acessórios.

Ligar o aparelho de frio

- Ligue o aparelho de frio à corrente elétrica, tal como descrito no capítulo «Ligação elétrica».

Ligar o aparelho de frio

- Abra a porta do aparelho.
- No painel de comandos, toque na tecla sensora  durante aprox. 3 segundos.

A indicação de temperatura acende e soa um sinal sonoro.

O aparelho de frio começa a refrigerar e a iluminação interior acende-se ao abrir a porta do aparelho.

O aparelho de frio ajusta-se às temperaturas predefinidas.

Para que a temperatura seja suficientemente baixa, deixe o aparelho funcionar durante algumas horas, antes de colocar os alimentos pela primeira vez. Coloque os alimentos no aparelho de frio apenas quando for atingida a temperatura predefinida.

Coloque os alimentos no compartimento congelador só quando a temperatura no compartimento congelador estiver suficientemente baixa (mín. -18 °C).

Desligar o aparelho de frio

- No painel de comandos, toque na tecla sensora  durante aprox. 3 segundos.

Soa um sinal sonoro.

O arrefecimento e a iluminação interior estão desligados.

Tenha em atenção. O aparelho de frio não fica desligado da rede elétrica quando é desligado.

No caso de ausência prolongada

Se o aparelho de frio for desligado durante um longo período de tempo e não for limpo previamente, pode haver formação de bolor se a porta ficar fechada.

Efetue a limpeza do aparelho de frio antes de uma ausência prolongada.

Se não utilizar o aparelho durante um longo período de tempo, então observe o seguinte:

- Desligue o aparelho de frio.
- Desligue a ficha da tomada ou desligue os fusíveis do quadro elétrico.
- Para que o aparelho de frio seja suficientemente arejado e seja evitada a formação de odores, limpe-o e deixe-o aberto.

A temperatura correta

...no compartimento frigorífico

A temperatura que recomendamos para o compartimento frigorífico é de **4 °C**.

...no compartimento congelador

Para congelar alimentos frescos, é necessária uma temperatura de **-18 °C**. A conservação dos alimentos pode ser, assim, prolongada e a boa qualidade preservada.

Assim que a temperatura suba acima de -10 °C, a decomposição pelos microrganismos começa, os alimentos têm uma durabilidade menor. Por este motivo, os alimentos descongelados não devem ser congelados novamente até serem confeccionados (cozidos ou assados). Com as altas temperaturas, fica garantida a destruição da maioria dos microrganismos.

Com a temperatura constante no compartimento congelador de -18 °C e higiene correspondente, o tempo de armazenamento máximo dos alimentos pode ser utilizado e os restos de alimentos evitados.

Indicação de temperatura

A indicação de temperatura no painel de comandos indica sempre a temperatura **pretendida**.

Regular a temperatura

- No painel de comandos, toque na tecla sensora  as vezes necessárias até ser exibida a temperatura pretendida.

 Perigo para a saúde devido ao consumo de alimentos estragados. Com a temperatura predefinida de **4 °C** no compartimento frigorífico, obtém **-18 °C** no compartimento congelador.

Observe que, com uma temperatura mais elevada no compartimento frigorífico, a temperatura no compartimento congelador sobe acima dos -18 °C.

Para congelar alimentos no compartimento congelador é necessária uma temperatura de **-18 °C**.

Para além disso, com uma temperatura mais elevada no compartimento congelador, a validade dos alimentos é encurtada.

Quanto mais elevada ou baixa for a temperatura no compartimento frigorífico, mais elevada ou baixa é, também, a temperatura no compartimento congelador.

Valores de regulação possíveis

- Compartimento frigorífico 2 a 8 °C

Ao alterar o ajuste da temperatura:

- Controle a temperatura após algumas horas. Só depois desse tempo é que a temperatura real está regulada.
- após aprox. 6 horas se o aparelho de frio estiver pouco cheio
- após aprox. 24 horas se o aparelho de frio estiver cheio

Se, após este tempo, a temperatura for muito elevada ou muito baixa:

- Regule novamente a temperatura.

Utilizar o modo festa (SuperCool/SuperFrost)

Modo festa (SuperCool/SuperFrost) ❄️

Quando a função modo Festa ❄️ está ligada, o **compartimento frigorífico** e o **compartimento congelador** são muito rapidamente arrefecidos para o valor mais frio (dependendo da temperatura ambiente). O aparelho de frio funciona com a maior potência de refrigeração possível e a temperatura baixa.

Recomendamos que selecione a função modo Festa ❄️ especialmente quando pretender arrefecer ou congelar rapidamente grandes quantidades de alimentos ou bebidas recentemente armazenados.

Dica: Além disso, selecione a função modo Festa ❄️ antes de congelar alimentos frescos. Assim, consegue que os alimentos congelem rapidamente, conservando o valor nutritivo, as vitaminas, o sabor e a aparência.

Quando a função modo Festa ❄️ está ligada, pode haver um aumento do ruído do aparelho.

Dica: Ligue a função modo Festa ❄️ aprox. 4 a 6 horas antes de colocar os alimentos ou bebidas.

A função modo Festa ❄️ desliga-se automaticamente após aprox. 50 horas. No entanto, pode sempre desligar previamente a função modo Festa ❄️.

Se ocorrer uma falha de energia, a função modo Festa ❄️ é desligada.

Ligar/desligar a função modo Festa ❄️

- Toque na tecla sensora SuperCool/SuperFrost (modo Festa) ❄️ para ligar e desligar novamente a função.

Alarme de porta aberta

Para evitar uma perda de energia caso a porta do aparelho fique aberta e para proteger os alimentos armazenados do calor, o aparelho de frio está equipado com um sistema de alarme.

Se uma de ambas as portas do aparelho permanecer aberta durante alguns minutos, soa um sinal de alarme.

Após aprox. 10 minutos, a iluminação interior pisca.

O sinal deixa de soar assim que a porta do aparelho for fechada.

Desligar antecipadamente o alarme da porta

Se o sinal de alarme o incomodar, pode desligá-lo antecipadamente.

■ Toque na tecla sensora .

O sinal de alarme deixa de soar.

Armazenar alimentos no compartimento frigorífico

Várias zonas de refrigeração

Devido à circulação natural do ar, existem temperaturas diferentes no compartimento frigorífico.

O ar frio e pesado desce para a parte inferior do compartimento frigorífico. Utilize as zonas com temperaturas diferentes para arrumar os alimentos adequadamente.

Zona menos fria

A zona menos fria no compartimento frigorífico situa-se em cima na zona frontal e na porta. Utilize essa zona para guardar a manteiga por exemplo, para que seja fácil de barrar ou para o queijo, para que não perca o aroma.

Zona mais fria

A zona mais fria na zona de refrigeração é na gaveta DailyFresh ExtraCool e junto à parede posterior.

Uma regulação da temperatura de 4 °C e uma higiene apropriada atrasa a multiplicação de bactérias, p. ex. Salmonella e Listeria, que podem causar intoxicações alimentares graves.

Portanto, utilize estas zonas para todos os alimentos delicados e perecíveis, como, p. ex.:

- peixe, carne, aves;
- produtos de charcutaria, alimentos pré-confeccionados;
- alimentos/produtos de pastelaria com ovos ou natas;
- massa fresca, massa para bolos, pizzas ou quiches;
- queijo e outros produtos à base de leite cru;

- húmus, pasta para barrar de legumes, substitutos vegetais de queijo creme;
- legumes preparados embalados em película;
- todos os alimentos frescos em geral (cuja data de validade se refira a uma temperatura de conservação mínima de 4 °C).

Dica: Armazene os alimentos de modo que estes não estejam em contacto com a parede posterior da zona de refrigeração. Caso contrário, os alimentos podem congelar ficando agarrados à parede posterior.

Indicador de temperatura para a zona mais fria

O indicador de temperatura para a zona mais fria encontra-se à esquerda ou à direita na parede lateral interior na zona mais fria da zona de refrigeração. Com o auxílio do indicador de temperatura pode verificar, nesta zona, a temperatura para os seus alimentos sensíveis e que se deterioram mais rapidamente. Na zona mais fria (entre o indicador de temperatura e a prateleira por baixo), a temperatura de refrigeração média mais baixa é definida caso a temperatura seja regulada corretamente. Esta baixa temperatura de refrigeração e uma higiene apropriada atrasam a multiplicação de bactérias, p. ex. Salmonella e Listeria, que podem causar intoxicações alimentares graves.

Após a primeira colocação em funcionamento do aparelho de frio, pode demorar até 12 horas até ser alcançada a temperatura desejada.

Armazenar alimentos no compartimento frigorífico

Além disso, a indicação do indicador de temperatura é falsificada no caso de várias ou prolongadas aberturas da porta do aparelho. Abra a porta do aparelho apenas por breves períodos de tempo.

Verifique novamente o indicador de temperatura após algumas horas.

Indicação do indicador de temperatura



Se o indicador de temperatura indicar «OK», a temperatura está regulada corretamente. Alimentos delicados que se deterioram rapidamente são corretamente arrefecidos nesta zona.

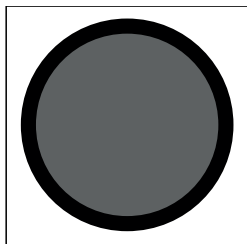

Se o indicador de temperatura não indicar «OK», a temperatura está demasiado alta. Defina a temperatura para 4 °C ou menos.

Se a temperatura ambiente variar muito, observe o indicador de temperatura com mais frequência. Caso necessário, regule novamente a temperatura.

Dica: Se o indicador de temperatura não indicar «OK» após verificações repetidas e regulação mais fria, entre em contacto com o serviço de assistência técnica. O indicador de temperatura está danificado e o armazenamento correto de alimentos delicados que se deterioram rapidamente não é garantido.

Armazenar os alimentos embalados ou sem estarem embalados?

Guarde os alimentos no compartimento frigorífico embalados ou bem tapados (há exceções na gaveta DailyFresh). Deste modo, evita a absorção de odores estranhos, a secagem dos alimentos ou até a transmissão de quaisquer germes que possam estar presentes. Isto é particularmente importante ao armazenar alimentos de origem animal. Certifique-se de que especialmente alimentos como carne e peixe crus não entrem em contacto com outros alimentos.

Com a temperatura de armazenamento regulada corretamente e higiene correspondente, o prazo de conservação dos alimentos pode ser aumentado significativamente. Evita-se deitar alimentos para o lixo.

Alimentos ricos em proteínas

Tenha em atenção que estes alimentos se deterioram rapidamente. Os crustáceos deterioram-se mais rapidamente do que o peixe e o peixe deteriora-se mais rapidamente do que a carne.

Armazenar alimentos na zona DailyFresh

Gaveta DailyFresh ExtraCool

A gaveta DailyFresh ExtraCool é especialmente adequada para armazenar alimentos que se deterioram facilmente como:

- Peixe fresco, crustáceos
- Carne, aves, charcutaria
- Saladas prontas a comer
- Produtos lácteos como iogurte, queijo, natas, requeijão, etc.
- Além do mais, pode armazenar alimentos de toda a espécie na gaveta DailyFresh ExtraCool, desde que estejam embalados.

Se for definida uma temperatura de 2 °C para o compartimento frigorífico, obterá uma temperatura de aproximadamente 0 °C na gaveta DailyFresh ExtraCool.

A humidade do ar na gaveta DailyFresh ExtraCool não é aumentada e não pode ser regulada.

A temperatura na gaveta DailyFresh ExtraCool é de aprox. 0 °C.

Com uma temperatura mais baixa no compartimento frigorífico são, em algumas circunstâncias, atingidas temperaturas negativas na gaveta DailyFresh ExtraCool. Os alimentos podem congelar.

Caso necessário, ajuste a regulação da temperatura.

Tenha em atenção que os alimentos ricos em proteínas se deterioram mais rapidamente.

Ou seja, os crustáceos deterioram-se mais rapidamente do que, p. ex., o peixe, e o peixe deteriora-se mais rapidamente do que a carne.

Armazene estes alimentos, por motivos de higiene, só **tapados ou embalados**.

Gaveta DailyFresh

Na gaveta DailyFresh existem boas condições de armazenamento para legumes e fruta.

A humidade do ar contida na gaveta DailyFresh pode ser regulada de forma a corresponder aproximadamente à dos alimentos armazenados. Uma humidade do ar aumentada faz com que os alimentos retenham a sua própria humidade e não sequem tão rapidamente. A temperatura corresponde aprox. à temperatura do compartimento frigorífico convencional.

O bom estado de conservação dos alimentos ao serem adquiridos é essencial para um bom resultado de armazenamento.

Alterar a humidade do ar na gaveta DailyFresh

O nível de humidade do ar na gaveta DailyFresh depende da qualidade e da quantidade dos alimentos armazenados, quando estes forem armazenados **desembalados**.

Dica: No caso de **pouca** carga, a humidade do ar pode ser muito baixa. No caso de pouca carga deve embalar os alimentos em embalagens hermeticamente fechadas.

Armazenar alimentos na zona DailyFresh

Dica: Cubra ou embale fruta ou legumes **cortados** para não secarem.

Selecionar humidade do ar não aumentada ∆

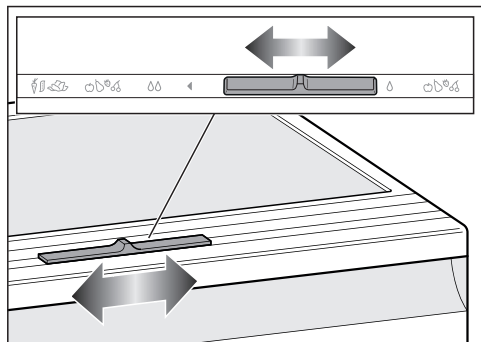

■ Deslize o regulador para a direita.

A tampa do compartimento está aberta e a humidade do ar diminui ∆.

■ Selecione sempre esta regulação em caso de:

- uma carga elevada
- uma carga mista
- uma carga, predominantemente de fruta
- uma humidade do ar demasiado elevada na gaveta DailyFresh.

Selecionar humidade do ar aumentada ∆∆

∆∆

■ Deslize o regulador para a esquerda.

A tampa do compartimento está fechada e a humidade do ar permanece no compartimento ∆∆.

■ Selecione esta regulação em caso de:

- uma carga reduzida;
- uma carga, predominantemente de legumes;
- uma humidade do ar demasiado baixa na gaveta DailyFresh.

Com um aumento da humidade do ar na gaveta DailyFresh pode haver formação de água .

Se, na sua opinião, se tiver formado demasiada água de condensação e os alimentos forem afetados, aja como se segue:

Remova a água de condensação com um pano de limpeza.

Abra a tampa do compartimento selecionando a posição «Humidade do ar não aumentada ∆».

Armazenar alimentos na zona DailyFresh

Siga mais uma vez as seguintes dicas caso os resultados de armazenamento dos alimentos não o satisfaçam (os alimentos, p. ex., ao fim de um curto período de armazenamento, ficam moles ou murchos):

- Armazene apenas alimentos frescos. O estado de armazenamento dos alimentos é decisivo para o resultado de frescura.
- Efetue a limpeza da gaveta DailyFresh antes de armazenar os alimentos.
- Escorra os alimentos muito húmidos antes de os armazenar.
- Não guarde alimentos sensíveis ao frio na gaveta DailyFresh (consulte o capítulo «Armazenar alimentos no compartimento frigorífico», secção «Não adequado para o compartimento frigorífico»).
- Para armazenar os alimentos selecione a posição correta da tampa do compartimento (humidade do ar não aumentada δ ou aumentada $\delta\delta$).
- Uma humidade do ar aumentada $\delta\delta$ é alcançada só com a humidade contida nos alimentos armazenados, se os armazenar sem a embalagem. Quanto mais alimentos forem armazenados no compartimento, mais elevada é a humidade do ar.
- Caso nesta regulação $\delta\delta$ se acumule muita humidade no compartimento e os alimentos sejam afetados, remova a água, sobretudo da base, e coloque uma grelha ou idêntico, de forma a escoar a humidade em excesso. Como alternativa, pode mudar para humidade do ar não aumentada δ puxando o regulador para a direita.
- No caso de pouca humidade do ar apesar da regulação $\delta\delta$, deve embalar os alimentos em embalagens hermeticamente fechadas.

Congelar e armazenar alimentos frescos

Capacidade máxima de congelamento

Para assegurar que os alimentos sejam congelados rapidamente e por completo, a capacidade máxima de congelação não deve ser excedida. A capacidade máxima de congelação em até 24 horas pode ser encontrada na placa de características: «Capacidade de congelação.....kg/24 h».

Antes da inserção

- No caso de uma quantidade de alimentos frescos superior a 2 kg, deve ligar a função modo Festa  aprox. 24 horas antes de introduzir os alimentos no aparelho (consultar o capítulo «modo Festa» («Utilizar SuperCool e SuperFrost»)).

Assim, os alimentos congelados já armazenados ficam com uma reserva de frio.

- Congele somente alimentos frescos e em perfeito estado.

Tenha em atenção que determinados alimentos não são adequados para congelar. Estes incluem, por ex., vegetais que normalmente são consumidos crus, tais como alface ou rabanetes.

Dica: Para conservar a cor, o sabor e a vitamina C, escale os legumes antes de os congelar. Coloque os legumes, em porções, durante 2–3 minutos em água a ferver. Posteriormente, retire os legumes e passe-os rapidamente por água fria. Deixe escorrer a água dos legumes.

Armazenar alimentos congelados

Os alimentos que vão ser congelados não devem ficar em contacto com alimentos já congelados, para que estes não descongelem.

Se as ranhuras de ventilação ficarem obstruídas, a capacidade de refrigeração é reduzida e o consumo de energia aumenta.

Ao colocar os alimentos congelados certifique-se de que as ranhuras de ventilação não ficam tapadas.

- Para evitar que os alimentos fiquem colados uns aos outros, insira as embalagens secas.
- Encha primeiro a gaveta superior do congelador com alimentos. Aí, os alimentos congelam mais rapidamente.
- Coloque sempre os alimentos congelados o mais próximo possível das paredes laterais da gaveta do congelador, para que congelem o mais rapidamente possível até ao núcleo.
- Em seguida, transfira os alimentos congelados para sacos de congelação ou recipientes e divida-os nas outras gavetas do congelador.

Deslize sempre a gaveta do congelador até ao batente para que o ar circule, desimpedido, no aparelho de frio.

Aprox. 24 horas após a colocação dos alimentos, o processo de congelação está terminado.

Congelar e armazenar alimentos frescos

– **VarioRoom: colocar a quantidade máxima de alimentos congelados (consulte a placa de características)**

Dica: Pode aumentar o compartimento congelador de forma flexível. Se pretende armazenar alimentos congelados de grandes dimensões como, p. ex., peru ou caça, pode retirar as gavetas do congelador.

- Retire as gavetas superiores do congelador e coloque o alimento congelado nas gavetas por baixo ou diretamente no fundo do compartimento congelador.

Após o processo de congelação:

- Desligue a função modo Festa ❄️.
- Coloque os alimentos congelados nas gavetas do congelador.
- Volte a inserir as gavetas do congelador no aparelho de frio deslizando, para isso, a guia à esquerda e à direita para o encaixe.

Arrefecer bebidas rapidamente

As garrafas que tenham sido colocadas no compartimento congelador para arrefecer bebidas rapidamente devem ser retiradas **o mais tardar ao fim de uma hora**. As garrafas podem rebentar.

Preparar cubos de gelo

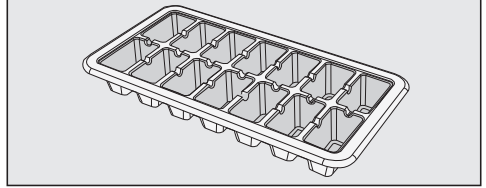

- Encha a cubeteira com água até 3/4 e coloque-a sobre a base de uma gaveta do congelador.
- Se a cubeteira ficar colada, utilize, por ex., o cabo de uma colher para a desprender.

Dica: Para retirar os cubos de gelo, mantenha a cubeteira debaixo de água corrente durante alguns instantes.

Limpeza e manutenção

A placa de características situada no interior do aparelho de frio não deve ser retirada. Esta é necessária em caso de avaria.

Certifique-se de que a água não entra em contacto com o sistema eletrónico nem com a iluminação.

 Risco de danos devido a entrada de humidade.

O vapor de um aparelho de limpeza a vapor pode danificar plásticos e componentes elétricos.

Para efetuar a limpeza do aparelho de frio, não utilize um aparelho de limpeza a vapor.

Indicações sobre o produto de limpeza

Utilize apenas detergentes e produtos de limpeza e manutenção no interior do aparelho que não sejam prejudiciais aos alimentos.

Para evitar danos em todas as superfícies **não utilize** na limpeza

- produtos de limpeza que contenham sódio, amoníaco, ácidos ou cloro
- produtos anticalcário
- produtos abrasivos (p. ex. pó para polimento, agente de polimento, esfregões)
- produtos que contenham dissolventes
- produtos de limpeza de inox
- detergentes para máquinas de lavar louça
- sprays para limpeza de fornos
- limpa-vidros
- esfregões ou escovas abrasivas e duras (p. ex. esponjas com esfregão)

- esponja mágica
- raspadores metálicos afiados

Recomendamos que a limpeza seja efetuada com água morna, um pano limpo e um pouco de detergente de lavar a louça manualmente.

Preparar o aparelho de frio para a limpeza

- Desligue o aparelho de frio.
- Retire os alimentos de dentro do aparelho de frio e guarde-os num local fresco.
- Retire todas as peças que podem ser removidas e efetue a sua limpeza.

Limpar o interior

Efetue a limpeza do aparelho com regularidade, no mínimo uma vez por mês.

Se a sujidade ficar acumulada durante muito tempo, possivelmente não poderá ser eliminada.

As superfícies podem mudar de cor ou sofrer alterações.

É recomendável remover a sujidade de imediato.

- Efetue a limpeza do **interior** com um pano limpo, água morna e um pouco de detergente de lavar a louça à mão.
- Lave todas as peças manualmente e não na máquina de lavar louça.
- Após efetuar a limpeza passe com água limpa e seque de seguida com um pano de limpeza.
- Limpe regularmente as calhas e o orifício de escoamento da água de descongelamento utilizando um cotonete

ou idêntico, para que a água de descongelamento escorra sem obstáculos.

- Para que o aparelho de frio seja suficientemente arejado e seja evitada a formação de odores, mantenha-o aberto ainda durante um curto espaço de tempo.

Remover e desmontar os acessórios para a limpeza

Desmontar a prateleira da porta/compartimento para garrafas

Para remover o friso, proceda como se indica a seguir:

- Coloque a prateleira da porta/compartimento para garrafas na superfície de trabalho.
- Puxe o friso começando por um dos lados.
- Após efetuar a limpeza, volte a fixar o friso à prateleira da porta/compartimento para garrafas.

Desmontar as prateleiras

- Coloque a prateleira sobre uma superfície macia (p. ex., um pano da lousa) na área de trabalho.

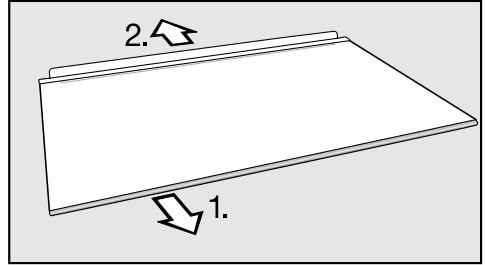

- Antes de efetuar a limpeza das prateleiras, retire o friso e a régua de proteção posterior.

1. Puxe o friso começando por um dos lados.
2. Puxe a régua de proteção posterior.

- Após efetuar a limpeza, volte a fixar o friso e a régua de proteção posterior à prateleira.

Retirar gaveta

- Levante ligeiramente a gaveta na parte da frente e depois puxe-a para fora.

Remover a tampa do compartimento da gaveta DailyFresh

- Remova a gaveta DailyFresh.
- Levante a tampa do compartimento à frente e puxe-a para fora.
- Após a limpeza, insira novamente a tampa do compartimento.

Limpeza e manutenção

Limpar a junta da porta

 Risco de danos devido a uma limpeza incorreta.

No tratamento da junta da porta com óleo ou gordura, esta pode ficar porosa.

Nunca deverá aplicar óleos ou gorduras na junta da porta.

- Limpe regularmente a junta da porta com água limpa e, de seguida, seque-a minuciosamente com um pano.

Limpar as zonas de arejamento e ventilação

A acumulação de pó contribui para o aumento do consumo de energia.

- Efetue a limpeza regular das zonas de arejamento e ventilação utilizando um pincel ou o aspirador (com um aspirador Miele, utilize a escova para móveis).

Depois da limpeza

- Volte a encaixar todas as peças no aparelho de frio.
- Ligue o aparelho de frio.
- Ligue a função modo Festa  durante algum tempo para que o compartimento frigorífico e o compartimento congelador arrefeçam rapidamente.
- Coloque os alimentos no compartimento frigorífico e feche a porta.

- Encaixe as gavetas do congelador com os alimentos congelados no compartimento congelador logo que seja atingida uma temperatura suficientemente baixa.
- Desligue a função modo Festa  logo que seja alcançada uma temperatura constante no compartimento congelador de, pelo menos, -18 °C.

Descongelar

O compartimento frigorífico descongela automaticamente.

Durante o funcionamento do aparelho podem depositar-se flocos de gelo e bolhas de água na parede posterior do compartimento frigorífico. Não é necessário retirar os flocos de gelo e as bolhas de água.

A água de descongelamento é sempre drenada através de um canal e do orifício de drenagem no sistema de evaporação na parte traseira do aparelho. A água de descongelamento evapora automaticamente devido ao calor emitido pelo compressor.

Mantenha a calha e o orifício de escoamento de água de descongelação limpos. A água de descongelação tem de escorrer livremente.

Zona do congelador

O aparelho de frio está equipado com um sistema «NoFrost» que permite a descongelação automática da zona do congelador.

A maior parte das anomalias e erros podem ser solucionados por si. Em muitos casos, pode economizar tempo e custos, pois não necessita de contactar o serviço de assistência técnica.

Em www.miele.pt/support/customer-assistance pode obter informações adicionais sobre a resolução autónoma de erros.



Evite abrir a porta do aparelho até que a avaria seja solucionada para que a perda de frio seja mantida o mais baixo possível.

Problemas gerais com o aparelho de frio

Problema	Causa e solução
O aparelho de frio não arrefece.	O aparelho de frio não está ligado. ■ Ligue o aparelho de frio.
	A ficha de rede não está bem ligada à tomada ou a ficha do aparelho não está bem encaixada na tomada do aparelho. ■ Encaixe a ficha de rede na tomada e a ficha do aparelho na tomada do aparelho.
	Os disjuntores do quadro elétrico da habitação dispararam. O aparelho de frio, a tensão da rede ou outro aparelho qualquer podem estar com alguma avaria. ■ Solicite a intervenção de um electricista qualificado ou do serviço de assistência técnica.



Resolver problemas

Problema	Causa e solução
A indicação de temperatura acende, mas o aparelho de frio não tem capacidade de refrigeração.	<p>O modo de demonstração está ligado. Este possibilita a demonstração de funcionamento do aparelho de frio aos distribuidores sem que o arrefecimento esteja ligado. Esta regulação não é necessária para utilização a nível particular.</p> <ul style="list-style-type: none">■ Desligue o modo de demonstração, realizando o autoteste do aparelho:■ Desligue o aparelho de frio.■ Desligue a ficha da tomada.■ Após 5 minutos, conecte novamente o aparelho de frio e ligue-o de novo.■ Nos 10 segundos seguintes, toque na tecla sensora  durante 3 a 5 segundos até soar um sinal acústico. <p>O autoteste do aparelho inicia.</p> <ul style="list-style-type: none">- Se no final do autoteste do aparelho soarem 2 sinais acústicos e a indicação da temperatura indicar a temperatura definida, o seu aparelho de frio está em ordem.- O aparelho de frio passa a funcionar no modo de funcionamento normal.- Se no final do autoteste do aparelho soarem 5 sinais acústicos e os LED da indicação de temperatura acenderem com luminosidade diferente, há uma falha. Contacte o serviço de assistência técnica. Os LED oferecem ao serviço de assistência técnica indicações sobre a falha existente.
O compressor liga cada vez com maior frequência e durante mais tempo, a temperatura no aparelho de frio é muito baixa.	<p>As secções transversais de arejamento e ventilação estão tapadas ou obstruídas com pó.</p> <ul style="list-style-type: none">■ Não tape as secções transversais de arejamento e ventilação.■ Limpe regularmente o pó nas secções transversais de arejamento e ventilação. <p>As portas do aparelho foram abertas diversas vezes, ou foram armazenadas ou congeladas grandes quantidades de alimentos.</p> <ul style="list-style-type: none">■ Abra a porta só quando for necessário e durante o mais curto espaço de tempo possível.

Resolver problemas

Problema	Causa e solução
	<p>A temperatura necessária fica automaticamente re-posta ao fim de um curto espaço de tempo.</p>
	<p>As portas do aparelho não estão corretamente fechadas. Provavelmente já se formou uma camada espessa de gelo no compartimento congelador.</p> <ul style="list-style-type: none">■ Feche as portas do aparelho.
	<p>A temperatura necessária fica automaticamente re-posta ao fim de um curto espaço de tempo.</p> <p>Se já se formou uma camada de gelo espessa, a capacidade de refrigeração é reduzida e o consumo de energia aumenta.</p> <ul style="list-style-type: none">■ Efetue a descongelação e a limpeza do aparelho de frio.
	<p>A temperatura ambiente está demasiado elevada. Quanto mais elevada for a temperatura ambiente, mais tempo o compressor fica a funcionar.</p> <ul style="list-style-type: none">■ Siga as indicações do capítulo «Instalação», secção «Local de instalação».
	<p>O aparelho de frio não foi bem montado no nicho.</p> <ul style="list-style-type: none">■ Instale o aparelho de frio de acordo com as instruções do manual de instalação anexo.
	<p>A temperatura no aparelho de frio está regulada para muito baixa.</p> <ul style="list-style-type: none">■ Corrija a regulação da temperatura.
	<p>Foi congelada uma grande quantidade de alimentos de uma só vez.</p> <ul style="list-style-type: none">■ Siga as indicações no capítulo «Congelar e conservar».
	<p>A função modo Festa ❄ ainda está ligada.</p> <ul style="list-style-type: none">■ Para economizar energia, desligue a função modo Festa ❄ antecipadamente.



Resolver problemas

Problema	Causa e solução
A temperatura no aparelho de frio é demasiado elevada. Os alimentos congelados (dependendo do modelo) podem descongelar.	<p>Não se trata de um erro. A temperatura regulada é muito elevada.</p> <ul style="list-style-type: none">■ Corrija a regulação da temperatura.■ Volte a controlar a temperatura ao fim de 24 horas. <p>A temperatura ambiente, para a qual o aparelho de frio foi projetado, não foi atingida. O compressor liga com menos frequência se a temperatura ambiente for demasiado baixa. A temperatura no aparelho de frio aumenta.</p> <ul style="list-style-type: none">■ Siga as indicações do capítulo «Instalar», secção «Local de instalação».■ Aumente a temperatura ambiente.
A tecla sensora para regulação da temperatura  acende, a indicação de temperatura pisca. Soa um sinal de alarme.	<p>O ventilador no compartimento frigorífico falhou.</p> <ul style="list-style-type: none">■ Toque na tecla sensora .■ O sinal de alarme deixa de soar. A indicação de temperatura exhibe novamente a temperatura regulada.■ Contacte o serviço de assistência técnica.
Soa um sinal de alarme.	<p>As portas ficam abertas durante mais de 2 minutos.</p> <ul style="list-style-type: none">■ Feche as portas do aparelho.
Os alimentos congelados ficaram agarrados.	<p>A embalagem não estava seca ao ser colocada no congelador.</p> <ul style="list-style-type: none">■ Solte os alimentos com um objeto que não seja afiado, por ex. o cabo de uma colher.
A área ao redor do compartimento congelador está quente.	<p>Não se trata de erro! O aquecimento previne uma formação de condensação de água na área da junta da porta.</p>
Não é possível abrir a porta do congelador várias vezes seguidas.	<p>Não é avaria. Devido ao efeito de sucção, só ao fim de aprox. 1 minuto é que é possível abrir a porta sem usar a força.</p>
Forte formação de gelo na parede posterior do compartimento frigorífico	<p>A prateleira no compartimento frigorífico não foi corretamente colocada.</p> <ul style="list-style-type: none">■ Coloque a prateleira na posição correta. Neste caso, o rebordo traseiro deve ficar virado para cima.
Todos os LED na indicação de temperatura acendem.	<p>O sensor de temperatura indica um erro.</p> <ul style="list-style-type: none">■ Contacte o serviço de assistência técnica.■ Se o sinal de alarme o incomodar, pode desligá-lo antecipadamente. Toque na tecla sensora .

Problema	Causa e solução
Houve uma falha de energia elétrica.	<p>Durante uma falha de energia elétrica, a temperatura no aparelho de frio aumenta. O tempo de armazenamento fica reduzido e a qualidade dos seus alimentos é prejudicada.</p> <ul style="list-style-type: none">■ Durante a falha de energia elétrica, mantenha o aparelho de frio fechado e não armazene mais alimentos.■ Após a falha de energia elétrica, verifique a qualidade dos alimentos.■ Dependendo da temperatura, verifique se os alimentos começaram a descongelar ou até descongelaram mesmo. Se for este o caso, cozinhe-os novamente (cozer ou assar) antes de os voltar a congelar.■ Em caso de dúvida, descarte os alimentos congelados que foram descongelados.

Resolver problemas

A iluminação interior não funciona.

Problema	Causa e solução
A iluminação interior não funciona.	<p>O aparelho de frio não está ligado.</p> <ul style="list-style-type: none">■ Ligue o aparelho de frio. <p>A iluminação interior desliga-se automaticamente ao fim de aprox. 15 minutos se a porta estiver aberta, para evitar sobreaquecimento. Se esse não for o caso, então existe uma anomalia.</p> <div data-bbox="404 453 1038 699" style="border: 1px solid gray; padding: 5px;"><p> Perigo de choque elétrico devido a peças condutoras de corrente expostas.</p><p>Ao remover a cobertura da lâmpada pode entrar em contacto com as peças condutoras de corrente. Não remova a cobertura da lâmpada. A iluminação LED só pode ser substituída e reparada exclusivamente pelo serviço de assistência técnica.</p></div> <div data-bbox="404 715 1038 960" style="border: 1px solid gray; padding: 5px;"><p> Perigo de lesões através da iluminação LED.</p><p>Esta iluminação corresponde ao grupo de risco RG 2. Se a cobertura estiver com defeito, os olhos podem ficar feridos.</p><p>Se a cobertura da lâmpada estiver com defeito, não olhe diretamente para a iluminação de perto usando instrumentos óticos (uma lupa ou similar).</p></div> <ul style="list-style-type: none">■ Contacte o serviço de assistência técnica.

Causa dos ruídos

Durante o funcionamento, o aparelho de frio provoca diferentes ruídos.

Com uma potência de arrefecimento mais reduzida, o aparelho de frio trabalha com economia de energia, mas durante mais tempo. O volume de som é mais baixo.

Com uma potência de arrefecimento superior, os alimentos arrefecem mais rapidamente.

O volume de som é mais alto.

Ruídos normais	O que causa os ruídos?
Chiar, assobiar	O refrigerante é injetado no circuito de refrigeração.
Borbulhar, gorgolejar, chapinhar	O refrigerante flui através dos tubos.
Zumbir	O aparelho de frio arrefece.
Cliques	O termóstato liga ou desliga o compressor.
Sibilar, sussurrar	O ventilador está a funcionar. O sistema de abertura de portas automático (dependendo do modelo) abre ou fecha a porta do aparelho.
Crepitar	Material no aparelho de frio expande-se.
Chocalhar	As válvulas ou abas estão ativas.
Zumbir (aparelhos de frio com reservatório de água)	Água é transportada a partir do reservatório de água.
Sorver (aparelhos de frio com amortecedor do fecho da porta)	A porta do aparelho com amortecedor do fecho da porta é aberta ou fechada.
Lembre-se que não é possível evitar os ruídos do compressor e do fluxo no circuito de refrigeração.	

Resolver problemas

Ruídos	Causa e resolução
Vibrar, bater, tilintar	O aparelho de frio não está bem nivelado. Nivele o aparelho de frio recorrendo a um nível de bolha de ar. Para o efeito, utilize os pés aparafusáveis (dependendo do modelo) sob o aparelho de frio. No caso de aparelhos de integrar: a partir de um nicho de instalação de 140 cm, deslize as calhas estabilizadoras fornecidas na parte inferior da base do aparelho.
	O aparelho de frio está encostado a outros móveis ou aparelhos. Afaste o aparelho de frio.
	Gavetas, cestos ou prateleiras abanam ou ficam emperados. Verifique as peças amovíveis e volte a encaixá-las.
	Garrafas ou recipientes estão encostados uns aos outros. Afaste garrafas ou recipientes ligeiramente uns dos outros.
	O fixador de cabos (dependendo do modelo) ainda está pendurado na parede traseira do aparelho. Remova o fixador de cabos.

Em miele.pt/service pode obter informações relativas à resolução autónoma de anomalias e às peças de substituição da Miele.

Contacto no caso de avarias

Contacte, p. ex., o seu distribuidor Miele ou serviço de assistência técnica Miele quando não conseguir solucionar a avaria.

Pode reservar o serviço de assistência técnica da Miele online em www.miele.pt/service.

Os dados de contacto do serviço de assistência técnica da Miele encontram-se no final do presente documento.

O serviço de assistência técnica precisa da designação do modelo e número de série (fabr./SN/N.º). Ambas as informações podem ser encontradas na placa de características dentro do aparelho de frio ou, dependendo do modelo, no modo de regulação em Informações **i**.

A placa de características encontra-se no interior do aparelho de frio.

Base de dados EPREL

Desde 1 de março de 2021, as informações sobre a etiquetagem energética e os requisitos de conceção ecológica podem ser encontrados na base de dados sobre produtos europeia (EPREL). Clique na hiperligação <https://eprel.ec.europa.eu/> para aceder à base de dados sobre produtos. Ser-lhe-á aqui solicitado que insira a designação do modelo.

A designação do modelo pode ser encontrada na placa de características dentro do aparelho de frio ou, dependendo do modelo, no modo de regulação em Informações **i**.

Miele		
E-Nr.: xxxxxxxxxxxx / xx	FD: xxxxx	xx<xxxxxxxxxxx> Z-Nr.: xxxxxxxx
Type / Typ / Тип	xxxxxxxxxxxx	xxxxxxxxxxxx
REFRIGERATOR / KÜHLSCHRANK / ХОЛОДИЛЬНИК		
Class/Klasse/Класс: SN-T		
total volume / Gesamtvolumen / Общий объем		
Fridge comp. / Kühlfach / Холодильное отделение		
Chill comp. / Kaltlagerfach / Объем нулевой камеры		
Refrigeration load / Verdichter / Нагрузка при охлаждении		
Defrost heater load / Abtauheizung / Нагрузка тена для разморозки		
Refrigerant / Kältemittel / Хладагент R600a		
Fridge comp. / Kühlfach / Холодильное отделение		

Garantia

O presente produto está sujeito à garantia legalmente prevista pelo Decreto-lei nº 84/2021, de 18 de outubro, que regula os direitos do consumidor na compra e venda de bens, conteúdos e serviços digitais, ou por qualquer outra disposição legal que modifique ou substitua aquele diploma.

Miele Portuguesa, Lda.

Av. do Forte, 5
2790-073 Carnaxide

Contactos:

Telf.: 214248100

Apoio ao cliente

info@miele.pt

Serviço técnico

miele.pt/service

Website

miele.pt

Miele Experience Center em Carnaxide

Av. do Forte, 5
2790-073 Carnaxide
Telf.: 214248400

Sede Alemanha:
Miele & Cie. KG
Carl-Miele-Straße 29
33332 Gütersloh
Alemanha

KDN 7713 E, KDN 7714 E, KDN 7724 E

pt-PT

M.-Nr. 12 138 660 / 02 / 002