

Instrucțiuni de utilizare și instalare Plite electrice



Este **esențial** să citiți instrucțiunile de utilizare și instalare înainte de amplasare - instalare - punerea în funcțiune.
Astfel vă protejați și evitați pagubele.

Indicații de siguranță și avertizări	5
Contribuția dvs. la protecția mediului înconjurător	15
Descriere	16
Plită.....	16
KM 6564 FR, KM 6564 FL.....	16
KM 6565 FR.....	17
Elemente de comandă și afișaj.....	18
Date despre arzătoare.....	20
Prima punere în funcțiune	21
Prima curățare a plitei.....	21
Prima punere în funcțiune a plitei.....	21
Miele@home.....	22
Con@ctivity.....	25
Mod de funcționare	28
Veselă	29
Sfaturi pentru economisirea energiei	30
Interval de setare	31
Utilizare	32
Principiu de funcționare.....	32
Pornirea plitei.....	33
Setarea/modificarea treptelor de putere.....	33
Oprirea arzătorului/plitei.....	33
Indicator de căldură reziduală.....	33
Setarea treptei de putere - interval de setare extins.....	34
Conectare.....	34
Încălzire automată.....	35
Păstrare la cald.....	36
Timer	37
Cronometru.....	37
Oprire automată.....	38
Utilizarea simultană a funcțiilor timerului.....	39
Funcții suplimentare	40
Stop&Go.....	40
Readucerea setărilor la valorile inițiale.....	40
Protecție la ștergere.....	41
Mod demonstrativ.....	41

Cuprins

Afișarea datelor plitei.....	41
Dispozitive de siguranță	42
Funcția Blocare comenzi/Blocare.....	42
Oprire de siguranță.....	43
Protecție la supraîncălzire/protecție vase de gătit.....	44
Programare	45
Informații pentru institutele de testare	48
Curățare și întreținere	49
Ghid pentru soluționarea problemelor	51
Mesaje în afișaje/pe Display	51
Comportament neașteptat	52
Rezultat nesatisfăcător	53
Probleme generale sau defecțiuni tehnice	54
Accesorii opționale	55
Serviciul de asistență tehnică	56
Contact în caz de defecțiuni.....	56
Etichetă cu date tehnice.....	56
Garanție.....	56
Instalare	57
Instrucțiuni de siguranță pentru încastrare	57
Distanțe de siguranță	58
Indicații pentru încastrare	62
Încastrare la suprafață	62
Încastrare la nivelul blatului	63
Dimensiuni de încastrare – la suprafață	64
KM 6564 FR	64
KM 6565 FR	65
Încastrare la suprafață.....	66
Dimensiuni de încastrare – la nivelul blatului.....	68
KM 6564 FL.....	68
Încastrare la nivelul blatului	69
Conectare la rețeaua electrică.....	70
Fișe de date ale produselor	73

Indicații de siguranță și avertizări

Această plită corespunde normelor de siguranță în vigoare. Utilizarea sa incorectă poate cauza însă accidentarea utilizatorilor și daune materiale.

Citiți cu atenție instrucțiunile de utilizare și instalare înainte de a utiliza plita pentru prima dată. Acestea conțin informații importante privind instalarea, siguranța, utilizarea și întreținerea aparatului. Astfel vă protejați și evitați pagubele la plită.

Conform standardului IEC 60335-1, compania Miele vă sugerează în mod explicit să citiți și să urmați capitolul privind instalarea aparatului, precum și indicațiile de siguranță și avertizările.

Compania Miele nu își asumă nici o răspundere pentru pagubele produse în urma nerespectării acestor indicații.

Păstrați aceste instrucțiuni de utilizare și instalare și transmiteți-le unui eventual viitor proprietar.

Indicații de siguranță și avertizări

Întrebuințare adecvată

- ▶ Această plită este destinată utilizării casnice și în spații de lucru și rezidențiale similare.
- ▶ Această plită nu este proiectată pentru utilizare în exterior.
- ▶ Utilizați această plită exclusiv ca aparat electrocasnic, la pregătirea și menținerea caldă a mâncărilor. Orice altă întrebuințare a aparatului este interzisă.
- ▶ Persoanele care din cauza abilităților fizice, senzoriale sau mentale sau a lipsei de experiență sau cunoștințe nu pot să utilizeze plita, trebuie să fie supravegheate în timpul utilizării. Aceste persoane pot folosi aparatul fără a fi supravegheate, dacă utilizarea acestuia le-a fost clar explicată și dacă îl pot utiliza în condiții de siguranță. Ele trebuie să cunoască și să înțeleagă potențialele pericole ale unei utilizări incorecte.

Siguranța copiilor

- ▶ Nu le permiteți copiilor sub 8 ani să se apropie de plită, decât dacă îi supravegheați în permanență.
- ▶ Copiii mai mari de 8 ani pot folosi aparatul fără a fi supravegheați, dacă utilizarea acestuia le-a fost clar explicată și dacă îl pot utiliza în condiții de siguranță. Copiii trebuie să cunoască și să înțeleagă potențialele pericole ale unei utilizări incorecte.
- ▶ Copiii nesupravegheați nu au voie să curețe sau să îngrijească aparatul.
- ▶ Supravegheați copiii care se află în apropierea plitei. Nu lăsați niciodată copiii să se joace cu plita.
- ▶ Atunci când este în funcțiune, plita se încinge și rămâne astfel pentru un timp și după ce a fost oprită. Țineți copiii la distanță de plită până când aceasta se răcește, astfel încât să poată fi exclus orice pericol de arsuri.
- ▶ Pericol de arsuri. Nu depozitați nimic ce ar putea atrage atenția copiilor în locurile de depozitare de deasupra sau din vecinătatea plitei. Copiii ar putea fi tentați să se urce pe plită.
- ▶ Pericol de arsuri și opărire la dispersoare. Rotiți mânerul cratițelor și ale tigăilor spre interior, astfel încât copiii să nu tragă de ele și să se ardă.
- ▶ Pericol de asfixiere. În timp ce se joacă, copiii se pot înfășura în ambalaj (de exemplu folii) sau își pot trage ambalajul peste cap și se pot asfixia. Prin joacă, aceștia se pot sufoca înfășurându-se în ambalaje sau punându-și-le peste față.
- ▶ Folosiți funcția Blocare comenzi pentru ca aparatul să nu poată fi pornit de copii, dacă aceștia nu sunt supravegheați. Atunci când utilizați plita, activați funcția Blocare, astfel încât copiii să nu poată modifica setările (selectate).

Indicații de siguranță și avertizări

Măsuri tehnice de siguranță

- ▶ Lucrările necorespunzătoare de instalare, întreținere sau reparație pot implica pericole considerabile pentru utilizator. Lucrările de instalare, întreținere sau reparație se efectuează doar de către specialiști autorizați de compania Miele.
- ▶ Avarierea aparatului vă poate pune în pericol siguranța. Înainte de a pune în funcțiune plita, verificați să nu prezinte semne externe vizibile de avariere. Nu utilizați niciodată un aparat avariât.
- ▶ Este posibilă funcționarea temporară sau permanentă pe un sistem de alimentare cu energie autosuficient sau nesincron de rețea (cum ar fi rețele insulare, sisteme de rezervă). Condiția prealabilă pentru funcționare este ca sistemul de alimentare cu energie să respecte cerințele EN 50160 sau unul comparabil. Măsurile de protecție prevăzute în instalația casei și în acest produs Miele trebuie asigurate, de asemenea, în ceea ce privește funcția și modul de funcționare a acestora în operare autonomă sau în funcționare nesincronă a rețelei sau trebuie înlocuite cu măsuri echivalente în instalare. Așa cum este descris, de exemplu, în publicația curentă a VDE-AR-E 2510-2.
- ▶ Siguranța electrică a plitei este garantată numai dacă aceasta este conectată la un sistem de pământare instalat conform normelor aplicabile. Este foarte important ca această cerință fundamentală de siguranță să fie îndeplinită. Dacă aveți nelămuriri, solicitați unui electrician calificat să verifice instalația electrică a locuinței.
- ▶ Datele de conectare de pe eticheta cu date tehnice a plitei (frecvență și tensiune) trebuie să corespundă instalației electrice din locuință, pentru a preveni avarierea plitei. Comparați aceste date înainte de conectare. Dacă aveți nelămuriri, consultați un electrician calificat.
- ▶ Prizele multiple sau prelungitoarele nu garantează siguranța necesară (pericol de incendiu). Nu le folosiți pentru a conecta plita la rețeaua de energie electrică.

Indicații de siguranță și avertizări

- ▶ Din motive de siguranță, această plită trebuie încastrată înainte de utilizare.
- ▶ Nu este permisă utilizarea acestei plite în locații mobile (de exemplu pe ambarcațiuni).
- ▶ Atingerea racordurilor sub tensiune și modificarea structurii electrice și mecanice pot fi foarte periculoase pentru utilizator și pot cauza defecțiuni de funcționare a plitei.
Nu deschideți niciodată carcasa plitei.
- ▶ Dacă plita este supusă unor reparații de către persoane neautorizate și nu de către personal autorizat de compania Miele, i se va anula garanția.
- ▶ Miele garantează respectarea cerințelor de siguranță numai dacă sunt utilizate piese de schimb originale. Componentele defecte trebuie înlocuite doar cu piese de schimb originale.
- ▶ Plita nu este destinată utilizării împreună cu un cronometru extern sau cu un sistem de comandă la distanță.
- ▶ Plita trebuie conectată la rețeaua electrică de către un electrician calificat (consultați capitolul „Instalare”, secțiunea „Conectare la rețeaua electrică”).
- ▶ În cazul în care cablul de alimentare cu energie electrică este deteriorat, acesta trebuie înlocuit de către un electrician calificat cu un cablu de alimentare special (consultați capitolul „Instalare”, secțiunea „Conectare la rețeaua electrică”).

Indicații de siguranță și avertizări

- ▶ În cazul lucrărilor de instalare, întreținere sau reparații, plita trebuie deconectată complet de la rețeaua electrică. Aparatul este complet deconectat de la sursa de electricitate doar atunci când:
 - siguranțele instalației electrice sunt decuplate sau
 - dispozitivele de siguranță contra deșurubării ale instalației electrice sunt demontate complet sau
 - ștecărul (dacă există) este scos din priză. În acest scop, nu trageți de cablul de alimentare cu energie electrică, ci de ștecăr.
- ▶ Pericol de electrocutare. Dacă plita este defectă sau suprafața vitroceramică prezintă urme de ciobire, zgâriere sau fisurare, nu utilizați plita sau opriți-o imediat. Deconectați plita de la rețeaua electrică. Contactați Serviciul Clienți.
- ▶ Dacă plita a fost instalată în spatele unui front de mobilier (de ex. în spatele unei uși), nu închideți niciodată frontul de mobilier în timp ce utilizați plita. În spatele frontului de mobilier se acumulează căldură și umiditate. Acestea pot provoca deteriorarea aparatului, a unității de încălzire și a pardoselii. Închideți frontul de mobilier abia după ce se sting indicatoarele de căldură reziduală.

Utilizare corectă

- ▶ Atunci când este în funcțiune, plita se încinge și rămâne astfel pentru un timp și după ce a fost oprită. Pericolul de arsuri încetează doar atunci când indicatorii de căldură reziduală s-au stins.
- ▶ Obiectele din apropierea plitei pornit pot lua foc din cauza temperaturilor ridicate.
Nu utilizați niciodată plita pentru a încălzi încăperile.
- ▶ Uleiul sau grăsimile prezintă pericol de incendiu dacă sunt lăsate să se supraîncălzească. Nu lăsați niciodată plita nesupravegheată când gătiți cu ulei sau grăsimi. Nu stingeți niciodată cu apă flăcările provocate de ulei și grăsimi. Opriți plita.
Înăbușiți cu atenție flăcările cu un capac sau cu o pătură ignifugă.
- ▶ Nu lăsați plita nesupravegheată în timpul utilizării. Supravegheați continuu operațiunile de fierbere și de prăjire de scurtă durată.
- ▶ Flăcările pot aprinde filtrele de grăsime ale unei hote. Nu flambați niciodată sub o hotă.
- ▶ Nu încălziți doze de spray, lichide ușor inflamabile sau materiale inflamabile deoarece acestea se pot aprinde. Așadar nu depozitați niciodată obiecte ușor inflamabile în sertarele situate direct sub plită. Eventualele cutii pentru tacâmuri existente în apropiere trebuie să fie fabricate din materiale rezistente la temperaturi înalte.
- ▶ Nu încălziți niciodată vase goale pe plită.
- ▶ În timpul fierberii și încălzirii, în conservele închise se formează suprapresiune și acestea pot plesni. Nu utilizați plita pentru fierberea și încălzirea conservelor.
- ▶ Nu acoperiți plita, deoarece materialul cu care o acoperiți se poate aprinde, poate crăpa sau se poate topi dacă plita este pornită accidental sau ca urmare a căldurii reziduale. Nu acoperiți niciodată plita cu plăci, șervete sau folie de bucătărie.

Indicații de siguranță și avertizări

- ▶ Atunci când plita este pornită intenționat sau accidental sau dacă emană căldură reziduală, există pericolul ca eventualele obiecte metalice lăsate pe plită să se încingă. Alte materiale se pot topi sau se pot aprinde. Capacele umede ale vaselor pot adera la suprafața vitroceramică, fiind dificil de desprins. Nu utilizați plita ca suprafață de depozitare a obiectelor. După utilizare, opriți arzătoarele!
- ▶ Vă puteți arde dacă intrați în contact cu plita încinsă. Folosiți mănuși de bucătărie sau prosoape pentru apucarea cratițelor în timp ce utilizați plita încinsă. Utilizați doar mănuși sau prosoape uscate. Materialele textile ude sau umede conduc căldura mai bine și pot provoca arsuri ca urmare a aburilor.
- ▶ Când folosiți un aparat electric (de exemplu, un blender manual) în apropierea plitei, nu lăsați cablul de alimentare să atingă plita încinsă. Izolația cablului se poate deteriora.
- ▶ Curățați granulele de sare, zahăr sau nisip, de ex. de pe legume, deoarece acestea pot zgâria plita dacă ajung sub baza vaselor pentru gătit. Aveți grijă ca suprafața vitroceramică și baza vaselor pentru gătit să fie curate, înainte de a pune vasele pe plită.
- ▶ Obiectele (chiar și cele ușoare, precum o solniță) scăpate pe suprafața vitroceramică pot cauza crăpături sau spărturi. Aveți grijă să nu scăpați obiecte pe suprafața vitroceramică.
- ▶ Obiectele încinse așezate pe butoanele cu senzori și pe afișajele plitei pot avaria componentele electronice de sub acestea. Nu așezați niciodată oale sau tigăi încinse pe butoanele cu senzori și pe afișaje.

Indicații de siguranță și avertizări

- ▶ Nu lăsați să se topească pe arzătoarele încinse zahăr sau alimente care conțin zahăr, bucăți de plastic sau folie de aluminiu, deoarece pot deteriora suprafața vitroceramică atunci când se răcesc. Opriți imediat aparatul și îndepărtați cu grijă toate aceste resturi cu o racletă specială pentru suprafețe din sticlă. Purtați mănușile de bucătărie pentru această operațiune. Lăsați plita să se răcească și curățați suprafața vitroceramică cu un detergent special pentru suprafețe vitroceramice.
- ▶ Nu încălziți niciodată vase goale pe plită, deoarece ele pot afecta suprafața vitroceramică. Nu lăsați plita nesupravegheată în timpul utilizării!
- ▶ Oalele și tigăile cu bază aspră zgârie suprafața vitroceramică. Folosiți doar oale și tigăi cu bază netedă.
- ▶ Ridicați vasele atunci când le mutați locul. Astfel veți evita deteriorarea prin frecare și zgâriere.
- ▶ Vasele din plastic sau folie de aluminiu se topesc la temperaturi ridicate. Nu folosiți vase din plastic sau folie de aluminiu.
- ▶ Cadrul plitei, muchia plitei, în cazul plitelor cu muchie rotunjită, și elementele de comandă se pot înfierbânta ca urmare a influenței următorilor factori: durata de funcționare, treptele de putere înalte, vasele de dimensiuni mari și numărul arzătoarelor aflate în funcțiune.
- ▶ Vasele din aluminiu sau cu baza din aluminiu pot provoca pete cu luciu metalic. Petele se pot înlătura cu detergentul pentru suprafețe vitroceramice și din inox (consultați capitolul „Curățare și întreținere“, secțiunea „Curățarea suprafeței vitroceramice“).
- ▶ Dacă murdăria este lăsată să acționeze un timp mai îndelungat, aceasta se poate arde și, eventual, nu va mai putea fi îndepărtată. Îndepărtați murdăria cât mai rapid posibil și, la așezarea vaselor pe aparat, aveți grijă ca fundul vasului să fie curat, fără grăsimi și uscat.
- ▶ Nu preparați alimente direct pe suprafața vitroceramică. Utilizați întotdeauna vase adecvate.

Indicații de siguranță și avertizări

Curățare și întreținere

- ▶ Aburii de la un dispozitiv de curățare cu aburi pot pătrunde la piesele electrice, provocând un scurt-circuit. De aceea nu folosiți niciodată un dispozitiv de curățare cu aburi pentru curățarea plitei.
- ▶ Miele vă oferă pe o perioadă de până la 15 ani, dar nu mai puțin de 10 ani, după încetarea producerii în serie a plitei dumneavoastră, piesele de schimb care asigură funcționalitatea acestora.

Aruncarea ambalajului de transport

Ambalajul protejează aparatul de pagubele ce pot apărea în timpul transportului. Ambalajul de transport și protecție a fost fabricat din materiale care nu dăunează mediului înconjurător la aruncare și care pot fi reciclate în modul obișnuit.

Prin readucerea ambalajelor în circuitul materialelor se economisesc materii prime și se reduc deșeurile. Reprezentanța dumneavoastră va lua în primire ambalajul pe care îl returnați.

Aruncarea aparatului vechi

Echipamentele electrice și electronice vechi conțin adesea materiale valoroase. Acestea conțin însă și substanțe, amestecuri și componente necesare pentru funcționarea și siguranța aparatelor. Aceste substanțe, prin manevrare sau aruncare incorectă, pot reprezenta un risc pentru sănătatea oamenilor și mediul înconjurător. De aceea, nu aruncați niciodată vechiul aparat împreună cu gunoiul menajer.



Pentru predarea și valorificarea aparatelor electrice și electronice apălați la unitățile de colectare oficiale ale autorităților locale, reprezentanței sau companiei Miele. Aveți responsabilitatea legală de a șterge datele personale de pe aparatul pe care îl duceți la casat. Asigurați-vă că aparatul vechi nu prezintă niciun pericol pentru copii cât timp este depozitat pentru aruncare.

Descriere

Plită

KM 6564 FR, KM 6564 FL

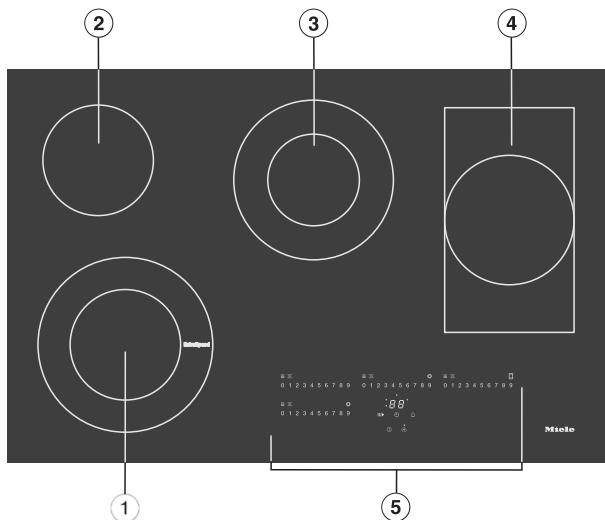

- ① Arzător cu două circuite ExtraSpeed
- ② Arzător cu un circuit
- ③ Arzător cu două circuite
- ④ Zonă tăvi/arzător cu un circuit
- ⑤ Elemente de comandă și afișare

KM 6565 FR

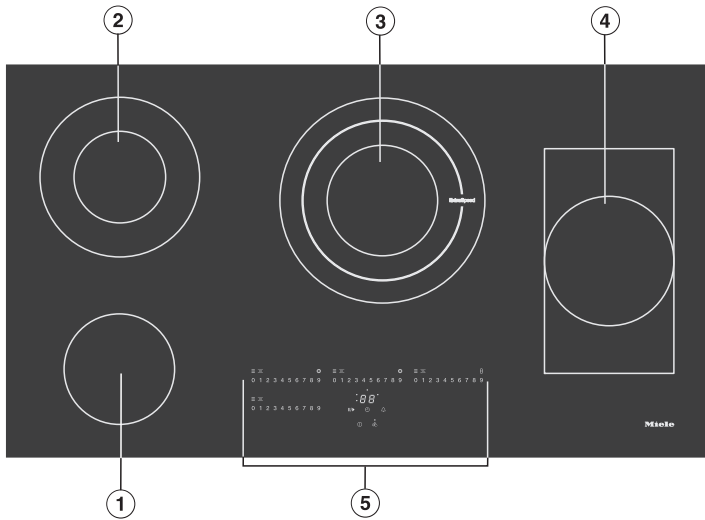

- ① Arzător cu un circuit
- ② Arzător cu două circuite
- ③ Arzător cu trei circuite ExtraSpeed
- ④ Zonă tăvi/arzător cu un circuit
- ⑤ Elemente de comandă și afișare

Descriere

Elemente de comandă și afișaj

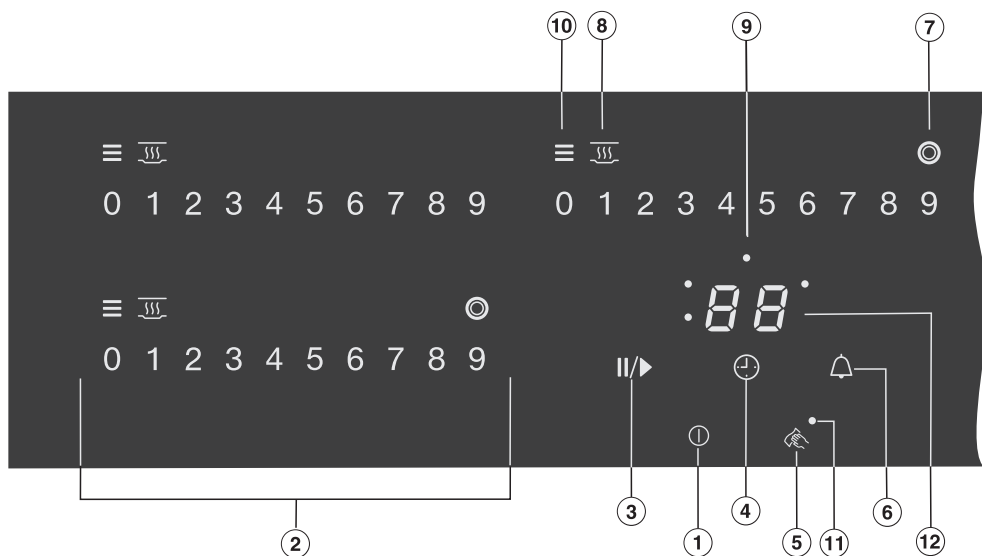

Butoane cu senzori

- ① Plită activată/dezactivată
- ② Tastatură numerică
 - Setarea treptelor de putere
 - Setarea timpilor pentru timer
- ③ Stop&Go
Pentru a opri/porni un proces de gătire în curs de desfășurare
- ④ Oprire automată
Oprește arzătorul automat
- ⑤ Protecție la ștergere
Blocarea butoanelor cu senzori
- ⑥ Cronometru
- ⑦ Conectarea altor circuite
- ⑧ Menținere caldă
Activarea/dezactivarea funcției Menținere caldă

Afișaje/indicatoare luminoase

- ⑨ Alocarea arzătoarelor este oprită automat
Oprirea automată pentru arzătoare este activată
- ⑩ Căldură reziduală
- ⑪ Protecție la ștergere
Protecția la ștergere este activată
- ⑫ Afișajul Timer-ului

00 până la Timpul în minute
99

LC Funcția Blocare comenzi/Blocare este activată

dE Mod demonstrativ este activat

Descriere

Date despre arzătoare

KM 6564 FR FR, KM 6564 FL		
Arzător	Ø în cm	Putere în Watt la 230 V
①	14,5/23,0	1.500/3.200
②	14,5	1.200
③	12,0/21,0	750/2.200
④	17,0/17,0x29,0	1.500/2.600
		Total: 9.200

KM 6565 FR		
Arzător	Ø în cm	Putere în Watt la 230 V
①	14,5	1.200
②	12,0/21,0	750/2.200
③	14,5/21,0/27,0	1.050/2.050/3.200
④	17,0/17,0x29,0	1.500/2.600
		Total: 9.200

- Lipiți eticheta suplimentară cu date tehnice furnizată împreună cu această documentație în spațiul liber de la secțiunea „Serviciu de asistență tehnică” din acest manual.
- Îndepărtați toate foliile de protecție și autocolantele.

Prima curățare a plitei

- Înainte de prima utilizare, ștergeți plita mai întâi cu o lavetă umedă, iar apoi cu o lavetă uscată.

Prima punere în funcțiune a plitei

Piesele metalice sunt prevăzute cu un strat protector. De aceea, la prima utilizare a plitei, acestea vor degaja un miros slab și eventual vapori.

Mirosul și eventual aburul nu indică o eroare de conectare sau un defect al aparatului și nu sunt periculoase pentru sănătate.

Prima punere în funcțiune

Miele@home

Trebuie să dispuneți de:

- Rețeaua WiFi pentru acasă
- Stick-ul WiFi furnizat trebuie instalat.

Atunci când stick-ul WiFi furnizat este instalat, plita poate fi conectată cu rețeaua WiFi din locuință.

Dacă și hota dvs. Miele este conectată la rețeaua WiFi de domiciliu, puteți să folosiți comanda automată a hotei prin intermediul funcției Con@ctivity. Pentru informații suplimentare, consultați instrucțiunile de utilizare și instalare ale hotei.

Asigurați-vă că în locul de instalare al plitei există o rețea WiFi cu un semnal suficient de puternic.

Aveți mai multe posibilități pentru a conecta plita la rețeaua WiFi.

În Consum de putere în modul inactiv, plita necesită max. 2 W.

Disponibilitatea conexiunii WiFi

Conexiunea WiFi împarte o gamă de frecvență cu alte aparate (de ex. microunde, jucării cu telecomandă). Astfel pot apărea întreruperi temporare sau permanente ale conexiunii. De aceea nu poate fi garantată o disponibilitate permanentă a funcțiilor oferite.

Disponibilitate Miele@home

Utilizarea Miele App depinde de disponibilitatea Miele@home Services în țara dvs.

Serviciul Miele@home nu este disponibil în toate țările.

Informații privind disponibilitatea sunt disponibile pe site-ul web www.miele.com.

Aplicația Miele

Aplicația Miele poate fi descărcată gratuit de la Apple App Store® sau Google Play Store™.



După ce instalați aplicația Miele pe un terminal mobil, puteți să efectuați următoarele acțiuni:

- să accesați informații despre starea de funcționare a plitei
- să accesați indicații privind derularea programului plitei
- să creați o rețea Miele@home cu alte aparate electrocasnice Miele cu funcție WiFi

Prima punere în funcțiune

Configurarea Miele@home

Conectarea prin aplicație

Puteți să realizați conexiunea la rețeaua prin aplicația Miele.

- Instalați aplicația Miele pe dispozitivul dvs. mobil.

Pentru conectare aveți nevoie de:

1. Parola rețelei dvs. WiFi.
2. Parola plitei dumneavoastră.

Parola plitei este formată din ultimele 9 cifre ale numărului de fabricație înscris pe eticheta cu date tehnice.

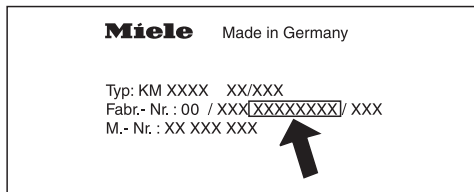

- Porniți plita.
- Porniți aplicația Miele.
- Pe o tastatură numerică la alegere, atingeți butonul cu senzor 0.
- Apoi atingeți simultan butoanele cu senzori 0 și 5 timp de 6 secunde.

Numărătoarea inversă a secundelor se derulează pe afișajul timerului. După expirarea timpului, pe afișajul timerului apare codul $C:D1$ timp de 10 secunde.

Acum aveți la dispoziție 10 minute pentru a configura WiFi.

- Urmați instrucțiunile aplicației.

Conectarea prin WPS

Condiție: Aveți un router cu funcție WPS (WiFi Protected Setup).

- Porniți plita.
- Pe o tastatură numerică la alegere, atingeți butonul cu senzor 0.
- Apoi atingeți simultan butoanele cu senzori 0 și 6 timp de 6 secunde.

Numărătoarea inversă a secundelor se derulează pe afișajul timerului. După expirarea timpului, în timpul încercării de conectare pe afișajul timerului apare o bară de lumină (maximum 120 de secunde).

Conexiunea WPS este activă doar pe parcursul acestor 120 de secunde.

- Activați funcția WPS pe routerul dvs. WiFi.

În cazul în care conexiunea a reușit, pe afișajul timerului apare codul $C:D2$. În cazul în care conexiunea nu a putut fi realizată, pe afișajul timerului apare codul $C:D1$. Este posibil să nu fi activat WPS la router suficient de repede. Efectuați din nou pașii de mai sus.

Sfat: Dacă routerul dvs. WiFi nu dispune de WPS ca metodă de conectare, folosiți aplicația Miele pentru conectare.

Prima punere în funcțiune

Întreruperea procesului

- Atingeți orice buton cu senzor.

Resetarea setărilor

La înlocuire astick-ul wireless sau a routerului nu este necesară resetarea.

- Porniți plita.
- Pe o tastatură numerică la alegere, atingeți butonul cu senzor 0.
- Apoi atingeți simultan butoanele cu senzori 0 și 9 timp de 6 secunde.

Numărătoarea inversă a secundelor se derulează pe afișajul timerului. După expirarea timpului, pe afișajul timerului apare codul $\mathcal{E}:\mathcal{D}\mathcal{D}$ timp de 10 secunde.

Resetați setările atunci când eliminați plita la deșeuri, când o vindeți sau când puneți în funcțiune o plită folosită. Doar așa vă asigurați să ați șters toate datele personale și posesorul anterior nu mai poate avea acces la plită.

Con@ctivity

Con@ctivity descrie comunicarea directă dintre plita dvs. și o hotă Miele.

Con@ctivity permite utilizarea automată a hotei în funcție de starea plitei dvs.

Pentru informații suplimentare, consultați instrucțiunile de utilizare și instalare ale hotei.

În Consum de putere în modul inactiv, plita necesită max. 2 W.

Disponibilitatea conexiunii WiFi

Conexiunea WiFi împarte o gamă de frecvență cu alte aparate (de ex. microunde, jucării cu telecomandă). Astfel pot apărea întreruperi temporare sau permanente ale conexiunii. De aceea nu poate fi garantată o disponibilitate permanentă a funcțiilor oferite.

Configurarea Con@ctivity

Puteți configura Con@ctivity prin intermediul rețelei WiFi de la domiciliu sau printr-o conexiune WiFi directă între plită și hotă.

Con@ctivity prin intermediul rețelei dvs. WiFi (Con@ctivity 3.0)

Trebuie să dispuneți de:

- Rețeaua WiFi pentru acasă
- Stick-ul WiFi furnizat trebuie instalat
- Hota Miele care poate fi conectată la WiFi

- Conectați plita și hota la rețeaua dvs. WiFi (consultați capitolul „Prima punere în funcțiune“, secțiunea „Configurarea Miele@home“).

Funcția Con@ctivity este activată automat.

Puteți găsi informațiile necesare pentru integrarea hotei în instrucțiunile de utilizare și montaj asociate.

Prima punere în funcțiune

Con@ctivity dispune de o conexiune WiFi directă (Con@ctivity 3.0)

Trebuie să dispuneți de:

- Stick-ul WiFi furnizat trebuie instalat
- Hota Miele care poate fi conectată la WiFi

Puteți găsi informațiile necesare pentru integrarea hotei în instrucțiunile de utilizare și montaj asociate.

Dacă există conexiunea directă WiFi, plita și hota nu pot fi conectate la o rețea pe care o aveți acasă. Dacă ulterior doriți să faceți acest lucru, trebuie să deconectați mai întâi conexiunea WiFi directă între plită și hotă (consultați capitolul „Prima punere în funcțiune”, secțiunea „Con@ctivity” și, în manualul de utilizare și montare a hotei, capitolul „Deconectarea WiFi”).

- Porniți plita.
- Pe o tastatură numerică la alegere, atingeți butonul cu senzor 0.
- Pe tastatura numerică, atingeți simultan butoanele cu senzori 0 și 7 timp de 6 secunde.

Numărătoarea inversă a secundelor se derulează pe afișajul timer-ului. După expirarea timpului, în timpul încercării de conectare pe afișajul timer-ului apare o bară de lumină. În cazul în care conexiunea a reușit, pe afișajul timer-ului apare codul $\mathcal{L}:D2$. În cazul în care conexiunea nu a putut fi realizată, pe afișajul timer-ului apare codul $\mathcal{L}:D1$. Efectuați din nou pașii de mai sus.

După conectarea realizată cu succes, la hotă luminează continuu afișajele **2** și **3**.

- Apăsăți butonul Funcționare prelungită $\mathcal{L}:15$, pentru a părăsi modul de conectare de pe hotă.

Funcția Con@ctivity este activată.

Întreruperea procesului

- Atingeți orice buton cu senzor.

Resetarea setărilor

La înlocuire astick-ul wireless sau a routerului nu este necesară resetarea.

- Porniți plita.
- Pe o tastatură numerică la alegere, atingeți butonul cu senzor 0.
- Apoi atingeți simultan butoanele cu senzori 0 și 9 timp de 6 secunde.

Numărătoarea inversă a secundelor se derulează pe afișajul timerului. După expirarea timpului, pe afișajul timerului apare codul $\mathcal{E}:\overline{00}$ timp de 10 secunde.

Resetați setările atunci când eliminați plita la deșeuri, când o vindeți sau când puneți în funcțiune o plită folosită. Doar așa vă asigurați să ați șters toate datele personale și posesorul anterior nu mai poate avea acces la plită.

Mod de funcționare

Arzătoarele cu un circuit sunt dotate cu o bandă de încălzire, arzătoarele cu două circuite și zona pentru tăvi sunt dotate cu 2 benzi de încălzire. În funcție de model, benzile de încălzire pot fi separate printr-un inel.

Fiecare arzător are un mecanism protecție la supraîncălzire (un limitator de temperatură internă), care previne supraîncălzirea suprafeței vitroceramice (consultați capitolul „Dispozitive de siguranță“, secțiunea „Protecție la supraîncălzire“).

Dacă este setată o treaptă de putere, pornește sistemul de încălzire și banda de încălzire este vizibilă prin suprafața vitroceramică. Puterea de încălzire a arzătoarelor depinde de treapta de putere setată și este reglată electronic. Acest lucru generează „ritmul“ arzătorului: încălzirea este pornită și oprită.

Arzător cu un circuit

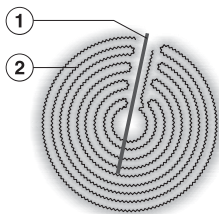

- ① Protecție la supraîncălzire
- ② Bandă de încălzire

Arzător cu două circuite

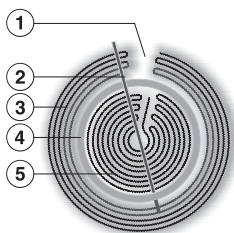

- ① Întrerupere necesară din punct de vedere tehnic, nu este o defecțiune
- ② Protecție la supraîncălzire
- ③ Bandă de încălzire exterioară
- ④ Inel izolator
- ⑤ Bandă de încălzire interioară

Cele mai potrivite sunt oalele și cratițele metalice cu fund gros, care, atunci când este rece, este ușor curbat în interior. În timpul încălzirii fundul se dilată și stă plan pe arzător. Astfel căldura este transferată în mod optim.

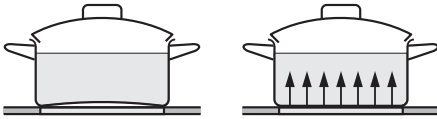

rece

fierbinte

Mai puțin adecvate sunt vasele din sticlă, ceramică sau lut. Aceste materiale nu conduc căldură la fel de bine.

Nu sunt adecvate recipientele din plastic sau folie de aluminiu. Acestea se topesc la temperaturi ridicate.

Vasele din aluminiu sau cu baza din aluminiu pot provoca pete cu luciu metalic. Petele se pot înlătura cu detergentul pentru suprafețe vitroceramice și din inox (consultați capitolul „Curățare și întreținere“, secțiunea „Curățarea suprafeței vitroceramice“).

Proprietățile bazei vasului pot influența gradul de uniformitate cu care se încălzește sau se prepară mâncarea din vas (de ex. la rumenirea clătitelor).

- Pentru utilizarea optimă a arzătorului, alegeți un vas cu un diametru optim al bazei (consultați capitolul „Prezentare generală“, secțiunea „Date despre arzătoare“).
- Folosiți doar oale și tigăi cu bază netedă. Oalele și tigăile cu bază aspră zgârie suprafața vitroceramică.

- Ridicați vasele atunci când le mutați locul. Astfel veți evita deteriorarea prin frecare și zgâriere.
- Atunci când achiziționați tigăi și oale, aveți grijă că pe acestea este adesea specificat diametrul maxim sau diametrul din partea superioară a vasului. Însă important este diametrul (de regulă mai mic al) bazei vasului de gătit.

Sfaturi pentru economisirea energiei

- Aveți grijă ca fundul oalei sau cratiței să corespundă cu mărimea arzătorului sau să fie ceva mai mare. Astfel nu este emanată căldură inutil.

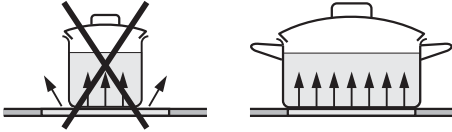

- Folosiți un capac pe vasul de gătit ori de câte ori este posibil. Astfel se reduc pierderile de căldură.
- Pentru cantități mai mici de mâncare, folosiți vase de gătit mai mici. Un vas mic amplasat pe un arzător mic consumă mai puțină energie decât un vas mare, umplut doar parțial, amplasat pe un arzător mare.
- Folosiți cât mai puțină apă la gătit.
- După ce mâncarea începe să fiarbă sau uleiul este suficient de fierbinte pentru prăjit, reduceți treapta de putere.
- În cazul unor timpi de gătire mai lungi, opriți arzătorul cu 5 până la 10 minute înainte de terminarea timpului de gătit. Astfel se utilizează căldura reziduală.
- Folosiți un vas de gătit sub presiune pentru a reduce timpul de gătire.

Interval de setare

Plita este programată din fabricație să funcționeze cu 9 trepte de putere. Dacă doriți o reglare și mai fină, puteți extinde la 17 trepte de putere (consultați capitolul „Programare”).

	Intervale de setare	
	setări standard din fabricație (9 trepte)	setări extinse (17 trepte)
Topirea untului, ciocolatei etc. Dizolvarea gelatinei	1–2	1–2.
Încălzirea unor cantități mici de lichide Menținerea caldă a mâncărilor care se prepară ușor Prepararea orezului	1–3	1–3.
Încălzirea lichidelor și a mâncărilor semi-solide Îngroșarea cremelor și a sosurilor, de ex. cremă spumoasă zabaglione sau sos olandez Prepararea budincii cu lapte Prepararea omletelor și a ochiurilor de ou prăjite fără crustă Înăbușirea fructelor	2–4	2–4.
Decongelarea alimentelor congelate Înăbușirea legumelor și a peștelui Prepararea pastelor făinoase, leguminoaselor Prepararea cerealelor	3–6	3–5.
Aducerea la fierbere și fierberea unor cantități mari de mâncare	4–6	4.–5.
Prăjirea ușoară a peștelui (fără a încinge grăsimea), șnițelelor, cârnaților, ouălor ochiuri, clătitelor etc.	6–7	6–7.
Prăjirea clătitelor din cartofi răzuți, a mini-clătitelor cu umplutură etc.	7–8	7–8.
Fierberea unor cantități mari de apă Prăjirea unor cantități mari de carne Opărire	8–9*	8.–9*

Aceste setări au doar caracter orientativ. Ele se referă la porții normale pentru 4 persoane. În cazul oalelor mai înalte, la gătitul fără capac și a unor cantități mai mari de alimente, este necesar un interval de setare mai mare. Dacă se prepară cantități mai mici, se va selecta un interval de setare mai mic.

* Arzătorul ExtraSpeed funcționează la treapta de putere 9 cu o putere sporită.

Principiu de funcționare

Această plită vitroceramică este prevăzută cu butoane electronice cu senzori, care reacționează la contactul cu degetul. Din motive de siguranță, la pornire butonul cu senzor Pornire/Oprire ① trebuie atins pentru un timp mai îndelungat decât restul butoanelor.

La fiecare atingere a senzorilor, plita va emite un semnal sonor.

Atunci când plita este oprită, sunt vizibile doar simbolurile imprimate pentru butoanele cu senzori Pornire/Oprire ① și protecția la ștergere . Atunci când porniți plita, se aprind și alte butoane cu senzori.

 Funcționare greșită din cauza butoanelor murdare și/sau acoperite. Butoanele cu senzori nu reacționează sau dau comenzi greșite, putând chiar să ducă la oprirea automată (consultați capitolul „Dispozitive de siguranță“, secțiunea „Oprire de siguranță“). Obiectele încinse așezate pe butoanele cu senzori/afișaje pot avaria componentele electronice de sub acestea.

Mențineți butoanele cu senzori și afișajele curate.

Nu așezați obiecte pe butoanele cu senzori și pe afișaje.

Nu așezați vase de gătit încinse pe butoanele cu senzori și pe afișaje.

 Pericol de incendiu de la alimentele încinse.

Alimentele nesupravegheate se pot supraîncălzi și se pot aprinde.

Nu lăsați plita nesupravegheată în timpul utilizării.

Pornirea plitei

- Atingeți butonul cu senzor ①.

Se aprind și alte butoane cu senzori.

Dacă nu efectuați alte setări, plita se va opri automat după câteva secunde, din motive de siguranță.

Setarea/modificarea treptelor de putere

- Așezați vasul pe arzătorul dorit.
- Pe scala numerică corespunzătoare, atingeți butonul cu senzor corespunzător treptei de putere dorite.

Oprirea arzătorului/plitei

- Pentru a opri un arzător, atingeți butonul cu senzor 0 de pe scala numerică corespunzătoare.
- Pentru a opri plita împreună cu toate arzătoarele, atingeți butonul cu senzor ①.

Indicator de căldură reziduală

Dacă un arzător este fierbinte, după oprire se aprinde indicatorul de căldură reziduală.

Barele indicatorului de căldură reziduală se sting pe rând, pe măsură ce arzătoarele se răcesc. Ultima bară se stinge doar atunci când arzătoarele pot fi atinse fără a exista pericolul de arsuri.

Indicatoarele de căldură reziduală clipește atunci când survine o întrerupere a curentului electric în timpul funcționării sau dacă există căldură reziduală sau dacă ați accesat programarea atunci când există căldură reziduală.

 Pericol de arsuri la arzătoarele fierbinți.

După încheierea gătitului, arzătoarele rămân fierbinți.

Nu atingeți arzătoarele cât timp indicatorii de căldură reziduală sunt încă aprinși.

Utilizare

Setarea treptei de putere - interval de setare extins

- Atingeți scala numerică dintre butoanele cu senzori.

Butoanele cu senzori din fața și din spatele treptei intermediare luminează mai intens decât celelalte butoane.



Exemplu:

Dacă ați setat treapta de putere 7, butoanele 7 și 8 luminează mai intens decât restul butoanelor cu senzori.



Conectare

Dacă activați un arzător cu două sau cu trei circuite, se conectează întotdeauna automat al doilea circuit. Al doilea circuit al unui arzător cu un circuit precum și al treilea circuit al unui arzător cu trei circuite trebuie conectate manual.

Deconectarea circuitului

- Atingeți butonul cu sensor  sau .

Conectarea circuitului

- Atingeți butonul cu sensor  sau .
- Setăți treapta de putere dorită.

Încălzire automată

Când funcția de încălzire automată este activată, arzătorul pornește automat la cea mai ridicată treaptă de putere (încălzire sporită), după care trece la treapta de putere (treapta de gătire continuă) pe care ați selectat-o. Timpul de încălzire depinde de setarea de gătire continuă selectată (consultați tabelul).

Activarea încălzirii automate

- Atingeți butonul cu senzor al treptei de gătire continuă dorită și mențineți-l apăsat până când se aude un semnal sonor, iar butonul cu senzor începe să clipească.

În timpul încălzirii (consultați tabelul), treapta de gătire continuă setată clipește.

În cazul unui număr extins de trepte de putere (consultați capitolul „Programare“) și al selectării unei trepte de putere intermediare, butoanele cu senzori clipească înainte și după treapta intermediară.

Dacă modificați treapta de gătire continuă în timpul încălzirii, dezactivați încălzirea automată.

Dezactivarea încălzirii automate

- Atingeți butonul cu senzor al treptei de gătire continuă setate.

sau

- Setezi o altă treaptă de putere.

Treaptă de gătire continuă*	Timp de încălzire [min:sec]
1	1:20
1.	2:00
2	2:45
2.	3:25
3	4:05
3.	4:45
4	5:30
4.	6:10
5	6:50
5.	7:10
6	1:20
6.	2:00
7	2:45
7.	2:45
8	2:45
8.	2:45
9	–

* Treptele de gătire continuă având un punct în dreptul cifrei sunt disponibile doar în cazul suplimentării treptelor de putere (consultați capitolul „Programare“). La treptele ridicate de gătire continuă sunt necesari doar timpi de încălzire relativ scurți, deoarece în cazul acestor setări, în general, este încălzit un vas gol în care urmează a fi prăjite alimentele.

Utilizare

Păstrare la cald

Funcția de păstrare la cald a fost creată pentru menținerea caldă a mâncărilor care tocmai au fost gătite, nu pentru reîncălzirea mâncărilor care s-au răcit.

Durata maximă de păstrare la cald este de 2 ore.

- Folosiți doar vase de gătit (cratițe/tigăi) pentru menținerea caldă a mâncării. Acoperiți vasele cu un capac.
- Amestecați din când în când mâncărurile solide sau groase (piure de cartofi, tocană).
- Substanțele nutritive încep să se piardă în timpul gătirii alimentelor și continuă să fie distruse în timp ce mâncarea este păstrată caldă. Cu cât mențineți mâncarea caldă mai mult timp, cu atât vor pierde mai multe substanțe nutritive. Încercați să reduceți la minimum timpul de păstrare la cald a mâncării.

Activare/dezactivarea funcției Păstrare la cald

- Atingeți butonul cu senzor  al arzătorului dorit.

Plita trebuie să fie pornită atunci când doriți să utilizați timer-ul.

Timer-ul poate fi utilizat pentru 2 funcții:

- pentru setarea unui cronometru
- pentru oprirea automată a unui arzător

Puteți utiliza funcțiile simultan.

Puteți seta un interval de timp de la 1 minut (01) până la 99 minute (99).

Timpii se introduc în ordinea: cifra zecilor pentru minute, cifra unităților pentru minute.

Exemple:

59 minute = introducere: 5-9

80 minute = introducere: 8-0

După introducerea primei cifre, afișajul Timer-ului luminează static, după introducerea celei de-a doua cifre, prima cifră trece în stânga.

Cronometru

Cronometrul este setat de la tastatura numerică din stânga sau din față stânga (în funcție de model).

Setarea cronometrului

- Atingeți butonul cu senzor .

Afișajul timerului clipește.

- Setati timpul dorit.

Dacă atingeți butonul cu senzor  sau așteptați 10 secunde, pornește cronometrul.

Modificarea cronometrului

- Atingeți butonul cu senzor .

Afișajul timerului clipește.

- Setati timpul dorit.

Ștergerea cronometrului

- Atingeți butonul cu senzor .
- Atingeți 0 pe scala numerică.

Timer

Oprire automată

Puteți programa o durată de timp la finalul căreia arzătorul se va opri automat. Funcția poate fi folosită simultan pentru toate arzătoarele.

Plita este oprită de la oprirea de siguranță dacă timpul programat este mai lung decât durata de funcționare maximă admisă (consultați capitolul „Dispozitive de siguranță“, secțiunea „Oprire de siguranță“).

Timpul la finalul căruia se va opri arzătorul se setează pe scala numerică corespunzătoare arzătorului pe care doriți să îl opriți.

Setarea timpului de oprire automată

- Selectați o treaptă de putere pentru arzătorul dorit.
- Atingeți butonul cu senzor  până când indicatorul luminos alocat al arzătorului dorit se aprinde intermitent.

Indicatorii luminoși clipește în sensul acelor de ceasornic începând din stânga, atunci când sunt pornite mai multe arzătoare.

Indicatorul luminos al opririi automate al arzătorului alocat se aprinde intermitent.

- Setati timpul dorit.

Dacă atingeți butonul cu senzor  sau așteptați 10 secunde, pornește timpul de oprire automată.

Afișajul luminos al arzătorului se aprinde static.

- Pentru a seta timpul de oprire automată pentru încă un arzător, procedați după cum este descris mai sus.

Dacă ați programat mai mulți timpi de oprire automată, doar cel mai scurt timp rămas va fi afișat și indicatorul luminos corespunzător se va aprinde intermitent. Ceilalți indicatori luminoși vor sta aprinși continuu.

- Pentru a afișa timpul rămas care se derulează pe fundal, apăsați butonul cu senzor  de mai multe ori, până când indicatorul luminos pentru arzătorul dorit luminează intermitent.

Modificarea timpului de oprire automată

- Atingeți butonul cu senzor  în mod repetat, până când indicatorul luminos al arzătorului dorit se aprinde intermitent.

Afișajul timer-ului clipește.

- Setati timpul dorit.

Ștergerea timpului de oprire automată



- Atingeți butonul cu senzor  în mod repetat, până când indicatorul luminos al arzătorului dorit se aprinde intermitent.

Afișajul timer-ului clipește.

- Atingeți  pe scala numerică.

Utilizarea simultană a funcțiilor timerului

Dacă folosiți ambele funcții simultan, întotdeauna va fi afișată durata pe care ați programat-o cel mai recent. Butonul cu senzor  (cronometrul) sau indicatorul luminos al arzătorului cu timpul cel mai scurt clipește.

- Pentru a afișa timpii rămași care se derulează pe fundal, atingeți butonul cu senzor  sau .
- Dacă este programat un timp de oprirea automată pentru mai multe arzătoare, atingeți repetat butonul cu senzor , până când clipește indicatorul luminos pentru arzătorul dorit.

Funcții suplimentare

Stop&Go

La activarea funcției Stop&Go, treapta de putere a tuturor arzătoarelor pornite este redusă la 1.

Treptele de putere ale arzătoarelor și setarea timer-ului nu se pot modifica, iar plita poate fi doar oprită. Cronometrul, timpii de oprire automată și timpii pentru o încălzire sporită continuă să se deruleze.

La dezactivarea funcției Stop&Go, arzătoarele vor funcționa la treapta de putere setată anterior.

Dacă funcția nu este dezactivată în interval de 1 oră, plita se oprește.

Activare/dezactivare

- Atingeți butonul cu senzor II/▶.

Readucerea setărilor la valorile inițiale

Dacă plita a fost oprită din greșeală în timpul funcționării, cu această funcție puteți să restabiliți toate setările plitei. Plita trebuie repornită în decursul a 10 secunde de la oprire.

- Reporniți plita.

Treptele de putere setate anterior clipestc.

- Atingeți imediat una din treptele de putere care clipestc.

Toate arzătoarele și timerul continuă să funcționeze cu setările efectuate anterior.

Protecție la ștergere

Puteți bloca butoanele cu senzori ale plitei timp de 20 de secunde, de ex. pentru a înlătura murdăria. Butonul cu senzor ① nu se blochează.

Activare

- Atingeți butonul cu senzor .

Pe afișajul timerului se derulează numărătoarea inversă.

Dezactivare

- Țineți apăsat butonul cu senzor  până când dispare afișajul timerului.

Mod demonstrativ

Această funcție este concepută pentru reprezentanțele care doresc să demonstreze funcționarea aparatului fără a folosi elementele de încălzire.

Activare/dezactivare

- Porniți plita.
- Pe o scală numerică la alegere, atingeți butonul cu senzor 0.
- Apoi atingeți simultan butoanele cu senzori 0 și 2 timp de 6 secunde.

Pe afișajul timerului, clipește pentru câteva secunde *dE* alternativ cu *On* (mod demonstrativ activat) sau *OFF* (mod demonstrativ dezactivat).

Afișarea datelor plitei

Puteți afișa denumirea modelului și cea mai recentă versiune de software a plitei dumneavoastră. Nu trebuie să existe niciun vas pe arzătoare.

Model

- Porniți plita.
- Pe o scală numerică la alegere, atingeți butonul cu senzor 0.
- Apoi atingeți simultan butoanele cu senzori 0 și 4.

Pe afișajul timerului clipește alternativ 2 cifre:

Exemplu: *12* clipește alternativ cu *34* = KM 1234

Versiune de software

- Porniți plita.
- Pe o scală numerică la alegere, atingeți butonul cu senzor 0.
- Apoi atingeți simultan butoanele cu senzori 0 și 3.

Pe afișajul timerului apar cifre:

Exemplu: *2:00* = Versiune de software 2.00

Dispozitive de siguranță

Funcția Blocare comenzi/Blocare

Plita este dotată cu funcția Blocare comenzi și Blocare pentru a preveni pornirea întâmplătoare a plitei și arzătoarelor și modificarea setărilor.

Funcția **Blocare comenzi** se activează atunci când plita este oprită. Dacă este activată funcția Blocare comenzi, plita nu poate fi pornită și timer-ul nu poate fi operat. Un cronometru setat se derulează în continuare. Plita este programată în așa fel încât funcția Blocare comenzi să trebuiască activată manual. Programarea poate fi setată în așa fel încât funcția Blocare comenzi să se activeze automat la 5 minute după oprirea plitei (consultați capitolul „Programare“).

Funcția **Blocare** se activează cu plita pornită. Atunci când este activată funcția Blocare, plita poate fi operată numai în anumite condiții:

- Arzătoarele și plita pot fi doar oprite.
- Un cronometru setat poate fi modificat.

Dacă se atinge un buton cu senzor care nu trebuie atins, în timp ce funcția Blocare comenzi sau Blocare este activată, pe afișajul timer-ului apare pentru câteva secunde mesajul LL și se aude un semnal sonor.

Activarea funcției Blocare comenzi

- Atingeți butonul cu senzor $\textcircled{1}$ 6 secunde.

Numărătoarea inversă a secundelor se derulează pe afișajul timerului. Atunci când timpul s-a scurs, pe afișajul timerului apare LL . Funcția Blocare comenzi este activată.

Dezactivarea funcției Blocare comenzi

- Atingeți butonul cu senzor $\textcircled{1}$ 6 secunde.

Pe afișajul timerului apare scurt LL , iar apoi se derulează numărătoarea inversă a secundelor. Atunci când timpul s-a scurs, funcția Blocare comenzi este dezactivată.

Activarea funcției Blocare

- Atingeți și mențineți apăsată simultan butoanele cu senzori \triangle și II/\blacktriangleright timp de 6 secunde.

Numărătoarea inversă a secundelor se derulează pe afișajul timerului. Atunci când timpul s-a scurs, pe afișajul timerului apare LL . Funcția Blocare este activată.

Dezactivarea funcției Blocare

- Atingeți și mențineți apăsată simultan butoanele cu senzori \triangle și II/\blacktriangleright timp de 6 secunde.

Pe afișajul timerului apare scurt LL , iar apoi se derulează numărătoarea inversă a secundelor. Atunci când timpul s-a scurs, funcția Blocare este dezactivată.

Oprire de siguranță

La acoperirea câmpurilor cu senzori

Plita se va opri automat dacă unul sau mai mulți senzori rămân acoperiți mai mult de aprox. 10 secunde, de ex. dacă mențineți degetul apăsat prea mult timp, dacă mâncarea a dat în foc sau dacă ați lăsat obiecte pe senzor. Pe afișajul timerului apare pentru câteva secunde *F*. Dacă este afectat butonul cu senzor ①, *F* rămâne aprins până când obiectele sau murdăria sunt înlăturate. Dacă înlăturați obiectele și/sau murdăria *F* se stinge, iar plita este din nou gata de funcționare.

Durata de funcționare este prea lungă.

Oprirea de siguranță este declanșată automat atunci când un arzător este încălzit pentru o perioadă neobișnuit de lungă. Această perioadă depinde de treapta de putere selectată. Dacă perioada a fost depășită, arzătorul se oprește și apare căldura reziduală. Dacă opriți și reporniți arzătorul, acesta este din nou funcțional.

Din fabricație, plita este programată la treapta de siguranță 0. La nevoie puteți seta o treaptă de siguranță mai mare cu o durată de funcționare maximă mai scurtă (consultați tabelul).

Treaptă de putere*	Durată maximă de funcționare [ore:min]		
	Treaptă de siguranță		
	0**	1	2
1	10:00	8:00	5:00
1.	10:00	7:00	4:00
2/2.	5:00	4:00	3:00
3/3.	5:00	3:30	2:00
4/4.	4:00	2:00	1:30
5/5.	4:00	1:30	1:00
6/6.	4:00	1:00	00:30
7/7.	4:00	00:42	00:24
8	4:00	00:30	00:20
8.	4:00	00:30	00:18
9	1:00	00:24	00:10

* Treptele de putere având un punct în dreptul cifrei sunt disponibile doar în cazul suplimentării treptelor de putere (consultați capitolul „Intervale de setare“).

** Setare implicită din fabricație

Dispozitive de siguranță

Protecție la supraîncălzire/protecție vase de gătit

Fiecare arzător are un mecanism protecție la supraîncălzire (un limitator de temperatură internă).

Arzătorul ExtraSpeed este prevăzut suplimentar cu o protecție pentru vasele de gătit. Dacă doriți să utilizați această funcție, trebuie să modificați setarea din fabricație (consultați capitolul „Programare“).

La declanșarea **protecției la supraîncălzire**, încălzirea pornește și se oprește chiar și la cea mai mare treaptă de putere selectabilă.

La declanșarea **protecției vaselor de gătit** încălzirea arzătorului se oprește. Pe scala numerică a arzătorului ExtraSpeed clipește **9** alternativ cu **0**.

Protecția la supraîncălzire sau a vaselor de gătit se poate declanșa în următoarele situații:

- Pe arzătorul pornit nu se află niciun vas.
- Vasul de gătit este încălzit fără conținut.
- Baza vasului nu stă drept pe arzător.
- Vasul nu este un bun conductor termic.

Declanșarea protecției la supraîncălzire se recunoaște prin faptul că încălzirea pornește și se oprește chiar și la cea mai mare treaptă de putere.

Puteți să adaptați programarea plitei în funcție de necesitățile dumneavoastră personale. Puteți modifica mai multe setări, pe rând.

După accesarea programării, apar pe afișajul timerului *P* (program) și *L* (cod), iar în cazul plitelor cu 3 arzătoare apare un afișaj suplimentar în partea din spate stânga.

Pe scalele numerice din față stânga și din spate stânga este afișat programul.

Exemplu:

Program 3 =

față stânga $\vec{3}$, spate stânga $\vec{3}$

Program 14 =

față stânga $\vec{14}$, spate stânga $\vec{14}$

Pe scala numerică din față dreapta este afișată starea.

Modificarea programării

Inițierea programării

- **Cu plita oprită**, apăsați concomitent butoanele cu senzori ① și II/▶ până când apare pe afișajul timerului apare *P**L*.

Setarea unui program

În cazul programelor din două cifre, se setează mai întâi cifra zecilor.

- Pentru a seta **cifra unităților**, atingeți cifra corespunzătoare din scala numerică din **față stânga**.
- Pentru a seta **cifra zecilor** atingeți cifra corespunzătoare din scala numerică din **spate stânga**.

Setarea codului

- Atingeți cifra corespunzătoare de pe scala numerică din **față dreapta**.

Salvarea setărilor

- Atingeți butonul cu sensor ① până când se sting toate afișajele.

Pentru a nu salva setările

- Atingeți butonul cu sensor II/▶ până când se sting toate afișajele.

Programare

Program ¹		Cod ²	Setări
1	Mod demonstrativ	0	Mod demonstrativ dezactivat
		1	Mod demonstrativ activat ³
3	Setare din fabrică	0	Nerevenire la setările implicite din fabricație
		1	Revenire la setările implicite din fabricație
4	Număr trepte de putere arzător	0	9 trepte de putere + Booster
		1	17 trepte de putere + Booster ⁴
5	Protecție vas de gătit arzător ExtraSpeed	0	dezactivat
		1	insensibil
		2	normal
		3	foarte sensibil
6	Ton de aprobare la atingerea unui buton cu senzor	0	dezactivat ⁵
		1	încet
		2	mediu
		3	tare
7	Semnal sonor pentru timer	0	dezactivat
		1	încet
		2	mediu
		3	tare
8	Funcția Blocare comenzi	0	Doar activare manuală a funcției Blocare comenzi
		1	Activare automată a funcției Blocare comenzi
9	Durată maximă de funcționare	0	Treaptă de siguranță 0
		1	Treaptă de siguranță 1
		2	Treaptă de siguranță 2

Program ¹		Cod ²	Setări
10	Conexiune WiFi	0	inactiv/dezactivat
		1	activ fără configurare
		2	Activ și configurat (nu poate fi selectat, indică dacă conexiunea a fost realizată cu succes)
		3	Conexiune posibilă prin intermediul butonului WPS
		4	WiFi este resetat la default (setările standard) (C:00)
		5	Conexiune directă WiFi de la plită și hotă fără aplicația Miele (Con@ctivity 3.0)
12	Viteza de reacție a butoanelor cu senzori	0	lent
		1	normal
		2	rapid

¹ Programele care nu apar în tabel nu sunt alocate.

² Codul setat implicit din fabricație este tipărit cu caractere albine.

³ După pornirea plitei, pe afișajul timer-ului apare pentru câteva secunde mesajul *dE*.

⁴ În text și în tabele, pentru o mai bună înțelegere, treptele de putere suplimentare sunt reprezentate printr-un punct după cifră.

⁵ Tonul de aprobare al butonului cu senzor Pornit/Oprit nu este dezactivat.

Informații pentru institutele de testare

Mâncare test conform EN 60350-2

Din fabricație sunt programate 9 trepte de putere.

Pentru verificările conform normei, setați numărul extins de trepte de putere (consultați capitolul „Programare“).

Rețetă testată	Ø Fundul vasului pentru gătit (mm)	Capac	Treaptă de putere	
			Preîncălzire	Gătire
Încălzire ulei	150	nu	–	1–2
Clătite	180 (bază de tip sandviș)	nu	7	5.–7
Prăjire cartofi pai congelăți	conform normei	nu	9	9

 Pericol de arsuri la arzătoarele fierbinți.

După încheierea gătitului, arzătoarele rămân fierbinți.

Opriti plita.

Lăsați arzătoarele să se răcească înainte de a curăța plita.

 Defecțiuni ca urmare a pătrunderii umezelii.

Aburii de la un dispozitiv de curățare cu aburi pot pătrunde la piesele electrice, provocând un scurt-circuit.

De aceea nu folosiți niciodată un dispozitiv de curățare cu aburi pentru curățarea plitei.

Folosirea unor agenți de curățare neadecvați poate duce la deteriorarea sau decolorarea suprafețelor. Suprafețele sunt sensibile la zgâriere.

Îndepărtați imediat resturile de detergent.

Nu folosiți detergenți abrazivi sau care pot provoca zgârieturi.

Lăsați plita să se răcească înainte de a o curăța.

- Curățați plita după fiecare utilizare.
- Ștergeți plita după fiecare curățare umedă, pentru a preveni resturile de calcar.

Agenți de curățare nerecomandați

Pentru a evita deteriorarea suprafețelor, nu utilizați la curățare:

- detergent de vase manual;
- agenți de curățare care conțin sodă, alcalii, amoniac, acizi sau cloruri;
- agenți de curățare cu compuși anti-calcar;
- soluție de îndepărtat petele și rugina;
- agenți de curățare abrazivi, de exemplu de tip pudră sau cremă;
- agenți de curățare pe bază de solventi;
- detergenți pentru mașini de spălat vase;
- spray-uri pentru grătare și cuptoare;
- detergenți pentru curățat sticla;
- bureți abrazivi și perii dure (de ex. bureți metalici de frecat cratițe) sau bureți uzați, care mai conțin resturi de substanțe de curățat abrazive;
- radiere speciale de îndepărtat mizeria.

Curățare și întreținere

Curățarea suprafeței vitroceramice

 Obiectele ascuțite pot provoca daune.

Banda de etanșare dintre plită și blatul de lucru se poate deteriora.

Banda de etanșare dintre suprafața vitroceramică și cadru se poate deteriora.

Pentru curățare nu folosiți obiecte ascuțite.

La curățarea cu detergent de vase manual nu sunt îndepărtate toate impuritățile și resturile. Se formează o peliculă invizibilă care duce la decolorarea suprafeței vitroceramice.

Aceste decolorări nu pot fi îndepărtate.

Curățați regulat suprafața vitroceramică cu un detergent special pentru suprafețe vitroceramice.

- Îndepărtați murdăria grosieră cu o lavetă umedă și murdăria aderentă cu o racletă specială pentru suprafețe din sticlă.
- Apoi curățați suprafața vitroceramică cu agentul Miele de curățare pentru suprafețe vitroceramice și inox (consultați capitolul „Accesorii opționale“, secțiunea „Produse de curățare și îngrijire“) sau un detergent pentru suprafețe vitroceramice din comerț și cu o lavetă curată de hârtie sau din material textil. Nu aplicați agentul de curățare pe o suprafață vitroceramică fierbinte deoarece se pot forma pete. Respectați indicațiile producătorului detergentului.

- Îndepărtați resturile de detergent cu o lavetă umedă și apoi ștergeți suprafața vitroceramică.

Resturile de detergent se lipesc în timpul folosirii plitei și deteriorează suprafața vitroceramică. Îndepărtați cu grijă toate resturile de detergent.

- Îndepărtați **petele** formate de resturile de calcar, apă și aluminiu (pete metalice strălucitoare) cu agentul de curățare pentru suprafețe vitroceramice și din inox.

 Pericol de arsuri la arzătoarele fierbinți.

În timpul gătitului, arzătoarele rămân fierbinți.

Purtați mănuși de bucătărie atunci când curățați resturile de zahăr, plastic sau folie de aluminiu de pe suprafața vitroceramică fierbinte cu o racletă specială pentru suprafețe din sticlă.

- Dacă pe suprafața vitroceramică fierbinte ajung **zahăr, plastic sau folie de aluminiu**, opriți aparatul.
- Răzuiți **imediat** aceste materiale de pe plită, cât timp plita este încă fierbinte.
- Apoi, după ce suprafața vitroceramică se răcește, curățați-o conform instrucțiunilor de mai sus.

Ghid pentru soluționarea problemelor

Cu ajutorul ghidului de mai jos veți putea remedia majoritatea problemelor și defecțiunilor care pot interveni în timpul utilizării obișnuite a mașinii. Astfel veți putea economisi timp și bani, deoarece nu va mai fi nevoie să contactați Serviciul Clienți.



Tabelele de mai jos vă vor ajuta să găsiți și să înlăturați cauza unei defecțiuni sau a unei probleme.

Mesaje în afișaje/pe Display

Problemă	Cauză posibilă și remediere
După pornirea plitei, pe afișajul timerului apare pentru câteva secunde mesajul <i>LC</i>.	Funcția Blocare comenzi sau Blocare este activată. ■ Dezactivați funcția Blocare comenzi sau Blocare (consultați capitolul „Dispozitive de siguranță”, secțiunea „Funcția Blocare comenzi/blocare”).
După pornirea plitei, pe afișajul timerului apare scurt mesajul <i>dE</i>. Arzătoarele nu se încălzesc.	Plita se află în modul demonstrativ. ■ Pe o tastatură numerică la alegere, atingeți butonul cu sensor 0 ■ Atingeți simultan butoanele cu sensor 0 și 2, până când pe afișajul timerului <i>dE</i> clipește alternativ <i>DF</i> .
Pe afișajul timerului clipește <i>F</i> și plita se oprește automat.	Unul sau mai multe butoane cu senzori au fost acoperite, de exemplu printr-un contact îndelungat cu degetul, de mâncarea care a dat în foc sau de către un obiect. ■ Îndepărtați murdăria sau obiectele (consultați capitolul „Dispozitive de siguranță”, secțiunea „Oprire de siguranță”).

Ghid pentru soluționarea problemelor

Comportament neașteptat

Problemă	Cauză posibilă și remediere
Butoanele cu senzori sunt foarte sensibile sau insensibile.	Sensibilitatea butoanelor cu senzori s-a dereglat. <ul style="list-style-type: none">■ Asigurați-vă mai întâi că plita nu este iluminată în mod direct (lumina soarelui sau lumină artificială) și că spațiul din jurul plitei nu este prea întunecos.■ Îndepărtați toate vasele și curățați plita de reziduuri. Aveți grijă ca plita și butoanele cu senzori să nu fie acoperite.■ Întrerupeți alimentarea cu curent a plitei timp de cca. 1 minut.■ Dacă după reconectarea la rețeaua electrică problema persistă, contactați Serviciul de asistență tehnică.
Încălzirea unui arzător pornește și se oprește.	Acest „ritm“ al încălzirii este normal. Ritmul este generat de reglarea electronică a puterii de încălzire (consultați capitolul „Funcționarea arzătoarelor“). Dacă încălzirea pornește și se oprește la cea mai înaltă treaptă de putere, înseamnă că s-a declanșat protecția la supraîncălzire (consultați capitolul „Dispozitive de siguranță“, secțiunea „Protecție la supraîncălzire“).
Un arzător se oprește automat.	Durata de funcționare a fost prea lungă. <ul style="list-style-type: none">■ Reporniți arzătorul (consultați capitolul „Dispozitive de siguranță“, secțiunea „Oprire de siguranță“).
Simbolul  clipește, iar pe scala de operare a arzătorului ExtraSpeed clipește  alternativ cu .	Protecția vaselor de gătit s-a declanșat. <ul style="list-style-type: none">■ Setați o treaptă de putere, pentru a pune din nou arzătorul în funcțiune.
Unul sau mai multe indicatoare de căldură reziduală clipeesc.	În timpul funcționării sau în timp ce exista căldură reziduală a avut loc o întrerupere a curentului electric.

Rezultat nesatisfăcător

Problemă	Cauză posibilă și remediere
Mâncarea din vas nu fierbe atunci când este activată funcția Încălzire automată.	Se încălzesc cantități mari de alimente. ■ Începeți să gătiți cu arzătorul setat la treapta de putere maximă, reducând ulterior puterea manual.
	Vasul nu este un bun conductor termic. ■ Folosiți un alt vas care este mai bun conductor termic.
Conținutul vasului fierbe greu sau nu fierbe deloc.	Vasul nu este un bun conductor termic. ■ Folosiți un alt vas care este mai bun conductor termic.
	Oala este prea mare în raport cu arzătorul. ■ Utilizați o oală mai mică.
	Al doilea circuit al arzătorului cu două circuite sau al zonei pentru tăvi nu este conectat. ■ Conectați al doilea circuit.

Ghid pentru soluționarea problemelor

Probleme generale sau defecțiuni tehnice

Problemă	Cauză posibilă și remediere
Nu puteți porni plita sau arzătoarele.	Plita nu are curent. ■ Verificați dacă a sărit siguranța instalației electrice. Apelați la un electrician sau la Serviciul Clienți Miele (amperaj minim - consultați eticheta cu date tehnice).
	Este posibil să se fi produs o defecțiune tehnică. ■ Deconectați timp de 1 minut plita de la rețeaua electrică prin – decuplarea comutatorului siguranței vizate sau deșurubarea completă a siguranței fuzibile sau – dezactivarea întrerupătorului FI (întrerupătorul de curent rezidual). ■ Dacă după repornirea/reînșurubarea siguranței sau a întrerupătorului de curent rezidual, aparatul tot nu poate fi pornit, apelați la personalul de specialitate sau la Serviciul de asistență tehnică.
În timpul utilizării plitei noi simțiți în aer un miros neobișnuit sau vapori.	Piesele metalice sunt prevăzute cu un strat protector. De aceea, la prima utilizare a plitei, acestea vor degaja un miros slab și eventual vapori. Mirosul și eventual aburul nu indică o eroare de conectare sau un defect al aparatului și nu sunt periculoase pentru sănătate.

Compania Miele vă oferă pentru aparatul dumneavoastră o gamă largă de accesorii utile, precum și produse de curățare și întreținere.

Acestea pot fi comandate prin Internet de la magazinul online Miele Webshop.

Puteți obține aceste produse și de la Serviciul de asistență tehnică Miele (consultați finalul acestui manual) sau de la Reprezentanța Miele.

Produse de curățare și îngrijire

Agenți de curățare pentru suprafețe vitroceramice și din inox 250 ml

Îndepărtează murdăria consistentă, petele de calcar și reziduurile de aluminiu.

Lavetă din microfibre

Îndepărtează urmele de degete și mizeria superficială.

Serviciul de asistență tehnică

Contact în caz de defecțiuni

În cazul oricăror defecțiuni pe care nu le puteți remedia dumneavoastră, vă rugăm să contactați reprezentanța Miele sau Serviciul Clienți Miele.

Puteți să rezervați Serviciul Clienți Miele online, la www.miele.com/service.

Datele de contact ale Serviciului Clienți Miele sunt trecute la finalul acestor documente.

Serviciul Clienți are nevoie să știe denumirea modelului și numărul de fabricație (Fabr./SN/Nr.). Ambele informații pot fi găsite pe eticheta cu date tehnice.

Etichetă cu date tehnice

Lipiți aici eticheta cu date tehnice. Aveți grijă ca denumirea modelului să corespundă cu datele de pe ultima pagină a acestor documente.

Garanție

Perioada de garanție a mașinii este de 2 ani.

Mai multe informații puteți găsi în Condițiile de garanție livrate împreună cu produsul.

Instrucțiuni de siguranță pentru încastrare

 Daune din cauza instalării necorespunzătoare.
Plita poate fi deteriorată din cauza instalării necorespunzătoare.
Plita trebuie instalată exclusiv de către un specialist calificat.

 Pericol de electrocutare de la tensiunea de rețea.
Conectarea necorespunzătoare la rețeaua electrică poate provoca electrocutare.
Conectarea plitei la rețeaua electrică trebuie efectuată exclusiv de către un electrician calificat.

- ▶ Furnirul blatului de bucătărie trebuie să fie prelucrat cu adeziv termorezistent (100 °C) pentru a nu se desprinde sau deforma. Plitele montate pe perete trebuie să fie termorezistente.
- ▶ Este interzisă încadrarea plitei deasupra frigiderelor, a combinelor frigorifice, a congelatoarelor, a mașinilor de spălat vase sau rufe și a uscătoarelor de rufe.
- ▶ După instalarea plitei, cablul de alimentare trebuie să nu poată fi atins.
- ▶ După instalarea plitei, cablul de alimentare nu trebuie să intre în contact cu elementele mobile ale pieselor de mobilier (de ex. sertar) și nici să fie supus unor acțiuni mecanice nocive.
- ▶ Respectați distanțele de siguranță indicate pe paginile următoare.

Instalare

Distanțe de siguranță

Distanță de siguranță deasupra plitei

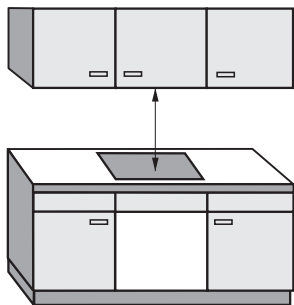

Este obligatoriu să păstrați o distanță minimă de siguranță între plită și hota montată deasupra sa.

Dacă deasupra plitei sunt instalate obiecte din materiale inflamabile (precum suporturi pentru ustensile de bucătărie), distanța de siguranță trebuie să fie de minim 600 mm.

Luați în considerare distanța cea mai mare când instalați sub o hotă două sau mai multe aparate alăturate, care necesită distanțe de siguranță diferite.

Distanță de siguranță în spate/lateral

De preferință, atunci când instalați plita, trebuie să lăsați mult loc în dreapta și în stânga acesteia.

Între partea posterioară a plitei și un dulap înalt sau un perete trebuie respectată distanța minimă indicată mai jos ①.

Pe o parte a plitei (dreapta sau stânga), față de un dulap înalt sau un perete, trebuie respectată distanța minimă specificată mai jos ②, ③, iar pe partea opusă trebuie respectată o distanță minimă de 300 mm.

① Distanță minimă între **spatele** decupajului din blat și marginea posterioară a blatului:
50 mm

② Distanță minimă între **dreapta** decupajului din blat și cel mai apropiat corp de mobilier (de ex. unitate înaltă) sau perete:
50 mm.

③ Distanță minimă între partea **stângă** a decupajului din blat și cel mai apropiat corp de mobilier (de ex. unitate înaltă) sau perete:

50 mm KM 6565

100 mm KM 6564

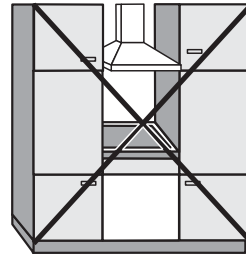

Nepermis

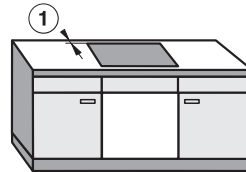
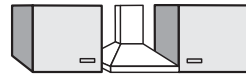

Foarte recomandat



Nerecomandat

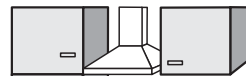

Nerecomandat

Instalare

Poliță intermediară

Instalarea unei polițe intermediare sub plită nu este obligatorie, dar este permisă.

Dacă sub plită este încorporată o poliță intermediară, distanța între muchia superioară a blatului și muchia superioară a poliței intermediare trebuie să fie de minimum 110 mm.

În partea posterioară este necesar un spațiu liber de 10 mm pentru instalarea cablului de conectare la rețea. Dacă plita are o cutie externă de conectare la rețeaua electrică, spațiul liber trebuie să fie de minimum 30 mm.

Distanța de siguranță la instalarea plitei lângă un perete acoperit cu material de protecție adițional

Păstrați o distanță minimă de siguranță între decupajul blatului și materialul de protecție al nișei, pentru a-l feri pe acesta din urmă de efectele căldurii excesive.

Dacă materialul de protecție al nișei este inflamabil (de ex. lemn), păstrați o distanță de siguranță ⑤ de minimum 50 mm între decupajul blatului și materialul de protecție.

Dacă materialul de protecție al nișei nu este inflamabil (de ex. metal, piatră naturală, plăci ceramice), distanța minimă ⑤ între decupajul blatului și materialul de protecție al nișei este de 50 mm minus grosimea materialului de protecție.

Exemplu: Grosime material de protecție al nișei de 15 mm grosime
 $50 \text{ mm} - 15 \text{ mm} = \text{distanță minimă de siguranță de } 35 \text{ mm}$

Plite încastrate la nivelul blatului

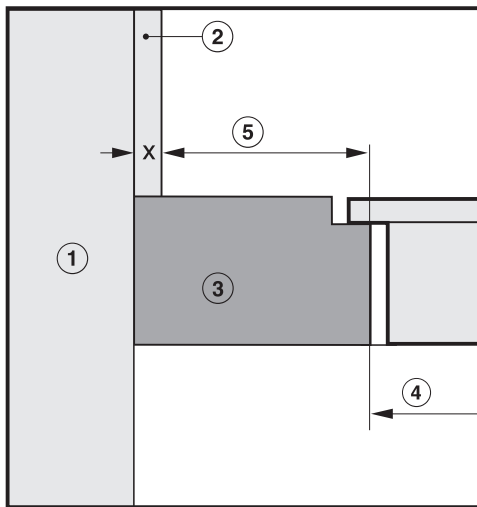

Plite cu cadru sau muchie rotunjită

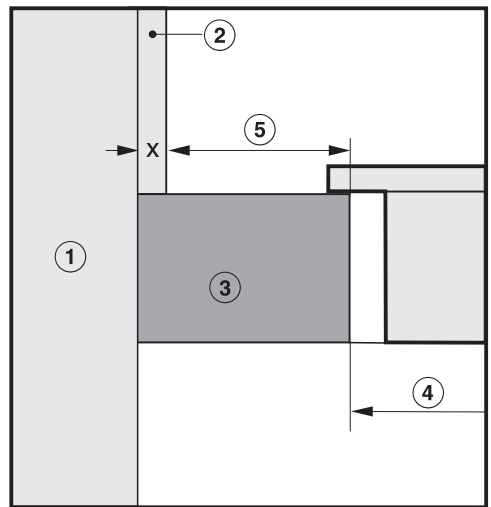

- ① Zidărie
- ② Dimensiunea x = grosimea materialului de protecție a nișei
- ③ Blat
- ④ Decupaj în blat
- ⑤ Distanța minimă de siguranță pentru
materiale inflamabile este de 50 mm
materiale neinflamabile este de 50 mm - minus dimensiunea x

Instalare

Indicații pentru încastrare

Încastrare la suprafață

Garnitura dintre plită și blatul de bucatărie

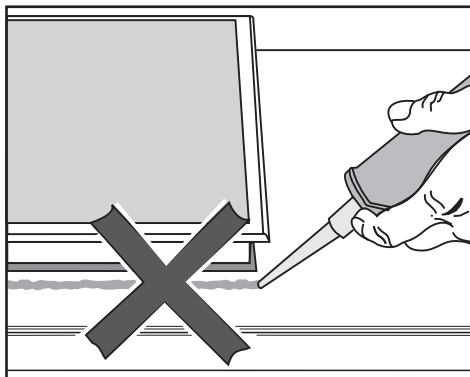

⚠ Daune din cauza instalării greșite.

Folosirea unor substanțe de etanșeizare între cadrul părții superioare a plitei și blatul de bucatărie poate cauza dificultăți atunci când plita trebuie demontată, existând riscul de avariere a plitei sau a blatului.

Nu folosiți unor substanțe de etanșeizare a rosturilor între plită și blatul de lucru.

Garnitura de sub marginea părții superioare a plitei asigură o etanșeizare suficientă față de blatul de bucatărie.

Bandă de etanșare

Atunci când plita este demontată pentru a fi reparată, banda de etanșare de sub marginea plitei poate fi deteriorată.

Înlocuiți întotdeauna banda de etanșare înainte de a remonta plita.

Blat de bucatărie acoperit cu plăci ceramice

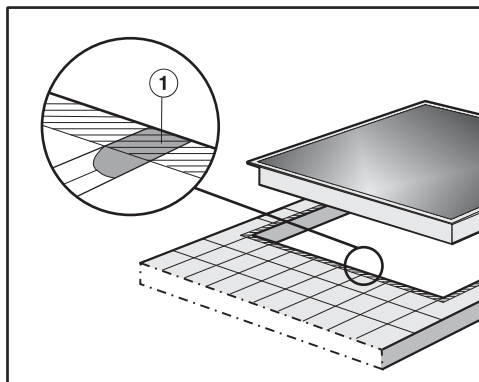

Rosturile umplute cu chit de rosturi ① și zona hașurată de sub cadrul plitei trebuie să fie netede și drepte; în caz contrar, plita nu va sta lipită de blat, iar garnitura de sub plită nu va conferi etanșeitate satisfăcătoare între plită și blat.

Încastrare la nivelul blatului

O plită poate fi amplasată la nivelul blatului numai dacă blatul de bucătărie este din piatră naturală (granit, marmură), lemn masiv și gresie. Arzătoarele marcate cu o indicație corespunzătoare în capitolul „Instalare“, secțiunea „Dimensiuni de încastrare – la nivelul blatului“, sunt adecvate și pentru montare în blaturi de bucătărie din sticlă. În cazul blaturilor de bucătărie din alte materiale, întrebați producătorul respectiv dacă acestea sunt adecvate pentru instalarea unei plite încastrate la nivelul blatului.

Lățimea liberă a corpului de mobilier inferior trebuie să fie cel puțin egală cu decupajul interior al blatului de bucătărie (consultați capitolul „Instalare“, secțiunea „Dimensiuni de încastrare – la nivelul blatului“), pentru ca după instalare plita să fie accesibilă de jos și caseta inferioară să poată fi demontată pentru lucrări de întreținere. Dacă după instalare arzătorul nu este accesibil de jos, trebuie îndepărtat materialul de etanșeizare a rosturilor pentru ca plita să poată fi demontată.

Blaturi de bucătărie din piatră naturală

Plita se așază direct în decupaj.

Lemn masiv, blaturi de bucătărie acoperite cu plăci ceramice, blaturi de bucătărie din sticlă

Plita se instalează în decupaj cu ajutorul unor șipci de lemn. Aceste șipci nu sunt livrate împreună cu aparatul și trebuie puse la dispoziție la locul de instalare.

KM 6565 FR

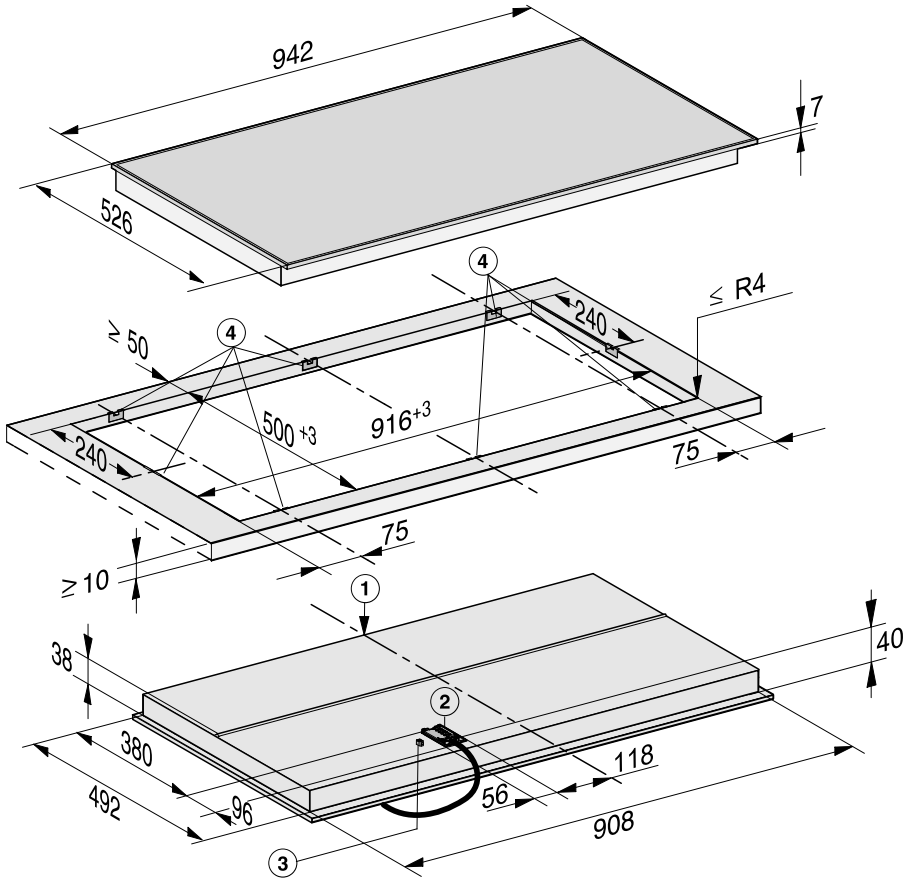

- ① față
- ② Cutie de conectare la rețeaua electrică
cu cablu de alimentare L = 1.440 mm
- ③ Conectare stick WiFi
- ④ Pene de prindere

Instalare

Încadrare la suprafață

Pregătirea blatului de bucătărie

- Realizați decupajul în blat așa cum este ilustrat în imaginea plitei. Respectați distanțele de siguranță (consultați capitolul „Instalare”, secțiunea „Distanțe de siguranță”).
- Etanșezați suprafețele decupate ale blatului din lemn cu o substanță de etanșeizare termorezistentă adecvată, pentru a evita deformarea acestora din cauza umezelii. Substanța de etanșare trebuie să fie termorezistentă.

Aveți grijă ca substanța de etanșare să nu ajungă în contact cu suprafața blatului de bucătărie.

Banda de etanșare asigură poziția fixă a plitei în decupaj, fără risc de alunecare. Spațiul liber dintre cadru și blat se micșorează după un timp.

Fixarea penelor de prindere – blat din lemn

Pozițiile exacte ale arcurilor de strângere sunt indicate în imaginea corespunzătoare fiecărei plite.

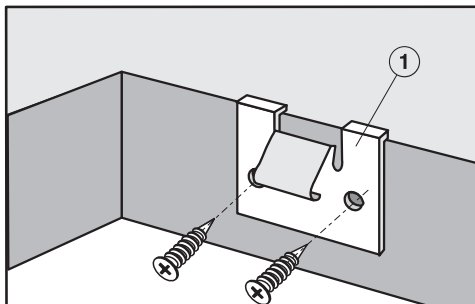

- Poziționați penele de prindere ① în pozițiile indicate în imaginea plitei, la muchia superioară a decupajului.
- Fixați penele de prindere ① cu holțșuruburile 3,5 x 25 mm din dotare.

Fixarea penelor de prindere – blat din piatră naturală

Pentru fixarea penelor de prindere aveți nevoie de bandă dublu adezivă (nu este livrată împreună cu aparatul).

Pozițiile exacte ale arcurilor de strângere sunt indicate în imaginea corespunzătoare fiecărei plite.

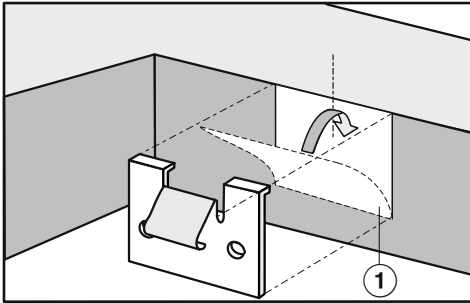

- Lipiți banda de etanșare ① în pozițiile indicate în imaginea plitei, la marginea superioară a decupajului.
- Așezați penele de prindere la marginea superioară a decupajului și fixați-le prin apăsare.

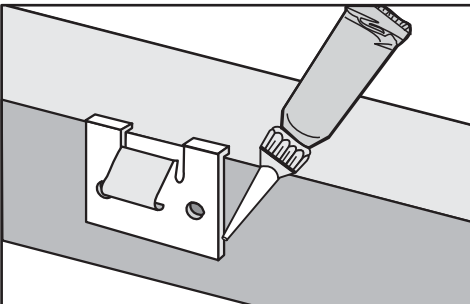

- Lipiți marginile laterale și marginea inferioară a penelor de prindere cu silicon.

Instalarea plitei

- Treceți cablul de alimentare al plitei în jos, prin decupaj.
- Așezați plita în decupajul blatului.
- Împingeți în jos plita ținând-o de margine cu ambele mâini, până când se fixează în poziție. Verificați ca garnitura să fie lipită de blat pe toate laturile, pentru a se asigura o etanșeizare eficientă de jur împrejurul plitei.

Dacă la instalare constatați că garnitura nu este lipită de blatul de bucătărie în zona colțurilor, raza colțurilor ($\leq R4$) poate fi ajustată cu grijă, pentru a se potrivi.

Nu folosiți substanțe de etanșeizare suplimentare (de ex. silicon).

- Conectați plita la rețeaua de energie electrică.
- Verificați dacă plita funcționează.

Plita poate fi scoasă afară doar cu o unealtă specială.

Instalare

Dimensiuni de încadrare – la nivelul blatului

Toate dimensiunile sunt în mm.

KM 6564 FL

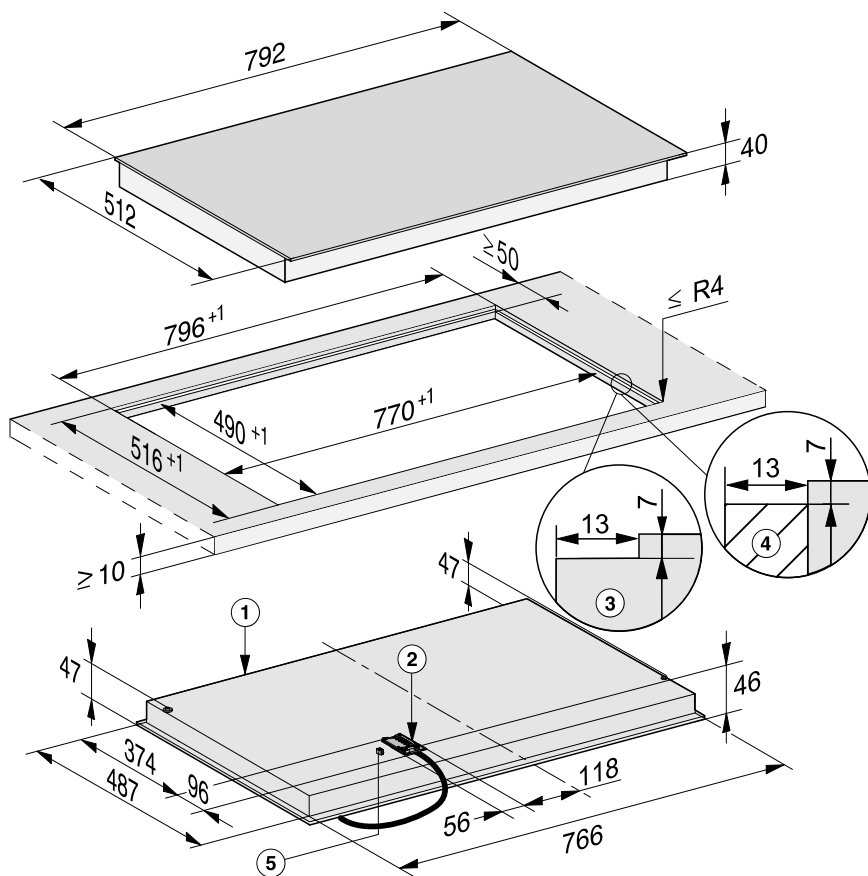

- ① față
- ② Cutie de conectare la rețeaua electrică
cu cablu de alimentare L = 1.440 mm
- ③ Decupaj în trepte blat de bucătărie din piatră naturală
- ④ Plintă de lemn 13 mm (accesoriu nefurnizat)
- ⑤ Conectare stick WiFi

Încadrare la nivelul blatului

- Efectuați decupajul în blatul de bucătărie. Respectați distanțele de siguranță (consultați capitolul „Instalare“, secțiunea „Distanțe de siguranță“).
- Blaturi din lemn masiv/blaturi acoperite cu gresie/blaturi de bucătărie din sticlă:
Fixați șipcile de lemn de 7 mm sub muchia superioară a blatului (consultați imaginea din capitolul „Instalare“, secțiunea „Dimensiuni de încadrare – la nivelul blatului“).
- Treceți cablul de alimentare al plitei în jos, prin decupaj.
- Așezați plita în decupaj și centrați-o.

Rostul dintre suprafața vitroceramică și blatul de bucătărie trebuie să aibă o lățime de minimum 2 mm. Rostul este necesar pentru etanșarea plitei.

- Conectați plita la rețeaua de energie electrică.
- Verificați dacă plita funcționează.
- Pulverizați rostul dintre plită și blat cu o substanță de etanșare pe bază de silicon, rezistentă la temperatură (min. 160 °C).

 Daune provocate de o substanță de etanșare necorespunzătoare. Substanțele de etanșare necorespunzătoare pot deteriora piatra naturală.

În cazul pietrei naturale și plăcilor din piatră naturală folosiți exclusiv un silicon de etanșare adecvat pentru piatra naturală. Respectați indicațiile producătorului.

Conectare la rețeaua electrică

 Daune din cauza conectării necorespunzătoare.

Lucrările necorespunzătoare de instalare, întreținere sau reparație pot implica pericole considerabile pentru utilizator.

Miele nu își asumă nici o răspundere pentru pagubele rezultate în timpul unor lucrări neautorizate de instalare sau întreținere sau reparare, produse ca urmare a legării neadecvate la pământare (de ex. electrocutare).

Conectarea plitei la rețeaua electrică trebuie efectuată de către un electrician.

Electricianul trebuie să cunoască în amănunt și să respecte cu grijă normele locale și indicațiile suplimentare ale furnizorului local de electricitate.

După montare trebuie asigurată protecția la atingere a componentelor izolate din fabricație.

Putere totală

consultați eticheta cu date tehnice

Date de conectare

Datele de conectare necesare sunt indicate pe eticheta cu date tehnice. Aceste date trebuie să corespundă cu cele ale rețelei.

Posibilitățile de conectare sunt indicate în schema de conectare.

Înterupător de curent rezidual

Pentru o siguranță sporită, VDE (Uniunea Electrotehnicienilor din Germania) sau ÖVE (Uniunea Austriacă pentru Electrotehnică) recomandă conectarea prealabilă a aparatului la un întrerupător de curent rezidual cu un curent de declanșare de 30 mA.

Separatoare electrice

Deconectarea de la rețea a plitei trebuie să se poată realiza prin separatoare electrice bipolare. Când elementul este oprit, trebuie să existe o distanță de contact de minimum 3 mm. Separatoarele electrice sunt elementele de protecție la supracurent și întrerupătoarele de protecție.

Deconectarea de la rețeaua electrică

 Pericol de electrocutare de la tensiunea de rețea.

Repornirea alimentării electrice în timpul lucrărilor de reparații și/sau întreținere poate duce la o electrocutare.

Asigurați rețeaua împotriva repornirii după deconectarea aparatului.

Dacă aparatul trebuie deconectat de la rețeaua electrică, în funcție de instalație, trebuie procedat în felul următor:

Siguranțe fuzibile

- Înlăturați complet siguranțele fuzibile și cartușele de siguranță din clapetele cu filet.

Siguranțe automate cu filet

- Apăsați butonul de verificare (roșu), până când butonul din mijloc (negru) sare în afară.

Siguranțe automate

- (Înterupătoare automate pentru protecția liniilor, minimum tip B sau C): treceți comutatorul de la 1 (pornit) la 0 (oprit).

Înterupător de curent rezidual

- (Înterupător de circuit): treceți înterupătorul principal de la 1 (pornit) la 0 (oprit) sau apăsați butonul de verificare.

Cablu de alimentare

Plita trebuie conectată cu un cablu tip H 05 VV-F (izolație PVC) cu diametru corespunzător, conform schemei de conectare.

Posibilitățile de conectare sunt indicate în schema de conectare.

Tensiunea de racord și valoarea puterii instalate pentru aparatul dvs. sunt trecute pe eticheta cu date tehnice.

Înlocuirea cablului de conectare la rețea

 Pericol de electrocutare de la tensiunea de rețea.

Conectarea necorespunzătoare la rețeaua electrică poate provoca electrocutare.

Cablul de conectare la rețea trebuie înlocuit exclusiv de către un electrician calificat.

La înlocuirea cablului de conectare la rețea folosiți exclusiv un cablu tip H 05 VV-F cu o secțiune adecvată. Cablul de conectare este disponibil la producător sau la Serviciul tehnic.

Instalare

Schemă de conectare

Nu toate opțiunile de conectare sunt permise la locul de instalare.

Respectați normele locale și indicațiile suplimentare ale furnizorului local de electricitate.

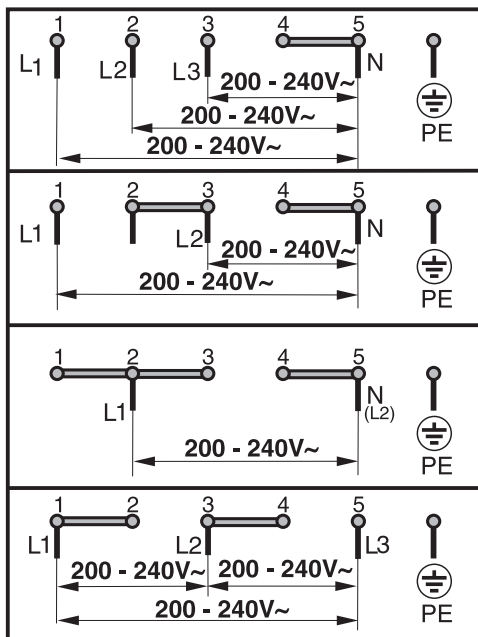

Fișe de date ale produselor

În cele ce urmează sunt atașate fișele de date ale modelelor descrise în aceste instrucțiuni de utilizare și instalare.

Informații despre plite de gătit electrice, de uz casnic

conform Regulamentului (UE) Nr. 66/2014

MIELE	
Denumire/identificator de model	KM 6564
Numărul de zone și/sau suprafețe de gătit	4
Pentru zonele de gătit circulare: diametrul suprafeței utile per zonă de gătit Pentru zonele sau suprafețele de gătit necirculare: lungimea / lățimea suprafeței utile per zonă de gătit L/l	1. = Ø 145 / Ø 230 mm 2. = Ø 145 mm 3. = Ø 120 / Ø 210 mm 4. = Ø 170 / 170x290 mm 5. = 6. =
Consum de energie per zonă sau suprafață de gătit, calculat per kg ($EC_{\text{gătit electric}}$)	1. = 184,4 Wh/kg 2. = 191,4 Wh/kg 3. = 190,3 Wh/kg 4. = 175,9 Wh/kg
Consum de energie al plitei de gătit, calculat per kg ($EC_{\text{plită de gătit electrică}}$)	185,5 Wh/kg

Informații despre plite de gătit electrice, de uz casnic

conform Regulamentului (UE) Nr. 66/2014

MIELE	
Denumire / identificator de model	KM 6565
Numărul de zone și/sau suprafețe de gătit	4
Pentru zonele de gătit circulare: diametrul suprafeței utile per zonă de gătit Pentru zonele sau suprafețele de gătit necirculare: lungimea / lățimea suprafeței utile per zonă de gătit L/l	1. = Ø 145 mm 2. = Ø 120 / Ø 210 mm 3. = Ø 145 / Ø 210 / Ø 270 mm 4. = Ø 170 / 170x290 mm 5. = 6. =
Consum de energie per zonă sau suprafață de gătit, calculat per kg ($EC_{\text{gătit electric}}$)	1. = 191,0 Wh/kg 2. = 186,2 Wh/kg 3. = 186,2 Wh/kg 4. = 187,2 Wh/kg
Consum de energie al plitei de gătit, calculat per kg ($EC_{\text{plită de gătit electrică}}$)	187,6 Wh/kg

România
SC Miele Appliances SRL
Piața Presei Libere, nr. 3-5,
București
Clădirea City Gate, Turnul sudic, parter
Telefon 021 352 07 77 / 78 / 79
Fax 021 352 07 76
E-mail info@miele.ro

Miele & Cie. KG
Carl-Miele-Straße 29
33332 Gütersloh
Germania

KM 6564 FR, KM 6564 FL, KM 6565 FR

ro-RO

M.-Nr. 11 152 620 / 04