

# Miele

- de - Bohrschablone für integrierte 55 cm breite Geschirrspüler  
 en - Drilling template for 55 cm wide semi-integrated dishwashers  
 fr - Gabarit de perçage pour lave-vaisselle intégrable de 55 cm de large  
 nl - Boorsjabloon voor geïntegreerde vaatwasser van 55 cm breed  
 it - Sagoma di foratura per lavastoviglie integrate larghe 55 cm  
 es - Plantilla de perforación para lavavajillas integrables de 55 cm de ancho  
 pt - Matriz de perfuração para máquinas de lavar louça de integrar parcialmente de 55 cm de largura  
 el - Σχέδιο διάτρησης για εντοιχιζόμενα πλυντήρια πιάτων πλάτους 55 εκ.  
 da - Boreskabelon til 55 cm brede integrerbare opvaskemaskiner  
 fi - Porausmalli integroitavia 55 cm leveitä astianpesukoneita varten  
 no - Boresjablong for 55 cm brede halvintegerte oppvaskmaskiner  
 sv - Borrhållsmall för 55 cm breda integrerade diskmaskiner  
 tr - 55 cm genişliğinde ankastre bulaşık makineleri için delik açma şablonu  
 ru - Шаблон для сверления отверстий для встраиваемой посудомоечной машины шириной 55 см  
 ua - Шаблоны для свердження для вбудованої посудомийної машини шириною 55 см  
 pl - Szablon wiercenia dla zintegrowanej zmywarki do naczyń o szerokości 55 cm  
 cs - Vrtací šablona pro myčky nádobí široké 55 cm  
 hr - Predložak za bušenje za integrirane perilice posuđa širine 55 cm  
 hu - Fúrósablont integrált, 55 cm széles mosogatógépekhez  
 ro - Şablon de găurit pentru maşina de spălat vase integrată de 55 cm lăţime  
 sk - šablóna na vŕtanie pre zabudovateľné umývačky riadu so šírkou 55 cm  
 sl - Šablona za vrtanje za vgradne pomivalne stroje širine 55 cm  
 sr - Šablon za bušenje za integrisane mašine za pranje sudova širine 55 cm  
 et - Puurimisšabloonas integreeritavatele nõudepesumasinatele  
 lv - Urbšanas šablons integrētai 55 cm platai trauku mašīnai  
 bg - Шаблон за пробиване за съдомиялна машина за вграждане с ширина 55 cm

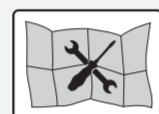

Mit Hilfe dieser Bohrschablone können sie das mitgelieferte Montagezubehör auf ihrer Frontplatte befestigen. Bitte beachten Sie dafür die Hinweise zur Frontmontage auf dem Montageplan Ihres Geschirrspülers.

This drilling template can be used to attach the installation accessories to the front panel. Please follow the relevant instructions on the installation plan supplied with your dishwasher.

A l'aide de ce gabarit de perçage, vous pouvez fixer les accessoires de montage fournis sur votre panneau de façade. Pour ce faire, veuillez respecter les consignes de la notice de montage de votre lave-vaisselle pour le montage du panneau de façade.

Met behulp van deze boorsjabloon kunt u de meegeleverde montageaccessoires aan uw frontplaat bevestigen. Lees hiervoor de aanwijzingen voor frontmontage in het montageschema van uw vaatwasser.

Con questa sagoma di foratura è possibile fissare sulla piastra frontale gli accessori di montaggio forniti. Tenere presente le istruzioni per il montaggio del frontale riportate sullo schema della lavastoviglie.

Con ayuda de esta plantilla de perforación puede fijar el accesorio de montaje suministrado a la placa frontal. Para ello, tenga en cuenta las indicaciones para el montaje del frontal del plano de montaje de su lavavajillas.

Com recurso a esta matriz de perfuração pode fixar o acessório de montagem fornecido no seu painel frontal. Para esse efeito, tenha em consideração as indicações relativas à montagem frontal no plano de montagem da sua máquina de lavar louça.

Με τη βοήθεια αυτού του σχεδίου διάτρησης μπορείτε να στερεώσετε τα συνοδευτικά εξαρτήματα τοποθέτησης στην πρόσοψη σας. Για να γίνει αυτό λάβετε υπόψη σας τις υποδείξεις για την τοποθέτηση πρόσοψης που υπάρχουν στο σχέδιο τοποθέτησης του πλυντηρίου πιάτων σας.

Denne boreskabelon anvendes til fastgørelse af det medfølgende monteringsstilbehør til frontpladen. Følg vejledningerne til montering af fronten i monteringsanvisningen til opvaskemaskinen.

Tämä porausmalli toimii apuna, kun kiinnität mukana toimitettuja asennustarvikkeita koneen etulevyyn. Noudata astianpesukoneen mukana toimitetun asennuskaavion etulevyn asennusta koskevia ohjeita.

Med hjelp av denne boresjablongen kan du feste det vedlagte monteringsstilbehøret på frontplaten. Vær oppmerksom på henvisningene for frontmonteringen i monteringsveiledningen til oppvaskmaskinen din.

Med hjälp av denna borrhållsmall kan du fästa det medföljande monteringsstillbehöret på din frontplatta. Följ anvisningarna för frontmontering i diskmaskinens monteringsanvisningar.

Bu delik açma şablonu yardımıyla, birlikte teslim edilen montaj aksesuarlarını ön panele tespitleyebilirsiniz. Lütfen bunun için bulaşık makinenzin montaj planındaki ön taraftan montaj ile ilgili bilgileri dikkate alınız.

Данный шаблон для сверления отверстий можно использовать при креплении на передней панели принадлежностей для монтажа, входящих в комплект поставки. При этом соблюдайте указания по креплению на передней панели, приведённые на монтажном плане посудомоечной машины.

Za dopomoĝoju ˘yogo šablonu dŕja sverdlŕnŕja vi zmoĝete zakrŕpiti na prednŕj paneli priladĝa dŕja montaĝu, ŝo vchodŕti u komplet. Dŕja ˘yogo vrahovyŕite vkazŕvki dŕja montaĝu prednŕj panelŕ v planŕ montaĝu посудомийноŕj mašiny.

Za pomocŕ tego szablonu wiercenia moĝna zamocowa˘ dostarczone wraz z urzŕdzeniem akcesoria montaĝowe na plycie frontowej. Proszŕ przy tym przestrzega˘ wskazŕwek dotyczŕcych montaĝu frontu zamieszczonych na planie montaĝowym zmywarki.

Pomocŕ tŕto vrtacŕ ŝablony mŕĝete pŕipevnit dodanŕ montŕĝnŕ pŕŕslušenstvŕ na svŕ ˘elnŕ desce. Dbejte pŕi tom prosim pokynŕ pro ˘elnŕ montŕĝ v montŕĝnŕm planŕu svŕ my˘ky nŕdobŕ.

Pomo˘u predloĝka za bušenje isporu˘eni pribor za ugradnju moĝete pŕi˘vrstiti na prednju plo˘u. Molimo pŕo˘itajte napomene za ugradnju prednje plo˘e na nacrtu za ugradnju Vaše perilice posuĝa.

Ennek a fŕrŕsablonnak a segŕtsŕgŕvel a mellŕkelt szerelŕsi tartozŕkokokat az elŕlapra rŕgŕzheti. Kŕrjŕk, ehhez kŕvesse a mosogatŕgŕpe szerelŕsi tervŕben szereplŕ, elŕlŕpi szerelŕsre vonatkozŕ utasŕtŕsokat.

Cu ajutorul ŝablonului de gŕurit puteŕi fixa accesoriile de montare furnizate pe panoul frontal. Respectaŕi instrucŕiunile pentru montarea frontului de pe planul de montare al mašiny de spŕlat vase.

Pomocou tejto ŝablŕny na vŕtanie mŕĝete upevniŕ dodanŕ montŕĝne pŕslušenstvo na svojej ˘elnej doske. Dodrĝujte pŕitom pokyny na ˘elnŕ montŕĝ v montŕĝnom planŕe svojej umŕva˘ky riadu.

S pomo˘jo te ŝablone za vrtanje lahko pritrdite priloĝeno montaĝno opremo na svojo sprednjo ploš˘o. Prosimo, upoŝtevajte navodila za montaĝo sprednje stranice na montaĝnem nacrtu vašega pomivalnega stroja.

Uz pomo˘ ovog ŝablona za bušenje moĝete da pŕi˘vrstite priloĝeni pribor za montaĝu na Vašu prednju plo˘u. Obratite paĝnju na napomene vezane za montaĝu prednje plo˘e Vaše mašine za pranje sudova.

Selle puurimisšabloonil abil saate kaasasolevad paigaldustarvikud esipaneelile kinnitada. Selleks jŕrgige nõudepesumasina paigalduskeemil olevaid esipaneeli paigaldamise juhiseid.

Pasinaudojŕ ŝiuo grŕĝimo ŝablonu kartu pristatomŕ montavimo rinkinj galŕsite pritvirtinti prie savo baldo priekŕnŕs dalies.

Vadovaukitŕs savo indaplovŕs montavimo instrukcijoje pateiktomis priekŕnŕs dalies montavimo nuorodomis.

Ar ŝŕ urbšanas ŝablona palŕdzibu uz priekšŕjŕ panela var nostiprinŕt komplektŕ iekļautos montŕĝas piederumus. Ŗajŕ nolŕkŕ ŕemiet vŕrŕ norŕdŕjumus par priekšŕjŕ panela montŕĝu, kas ir sniegti jŕsu trauku mašinas montŕĝas planŕ.

S pomŕcŕta na tŕzy ŝablon za probivane moĝete da zakrŕpŕte vchlu˘enŕte v dostavkatŕ montŕĝni pŕinadŕlŕnosti vŕŕhu prednŕta plo˘a. Moĝa, za ˘elna sŕblodavajte ukazŕnŕta za ˘elen montŕĝ, posŕчени v montŕĝnŕm plan na sŕdomŕjlnŕta mašina.

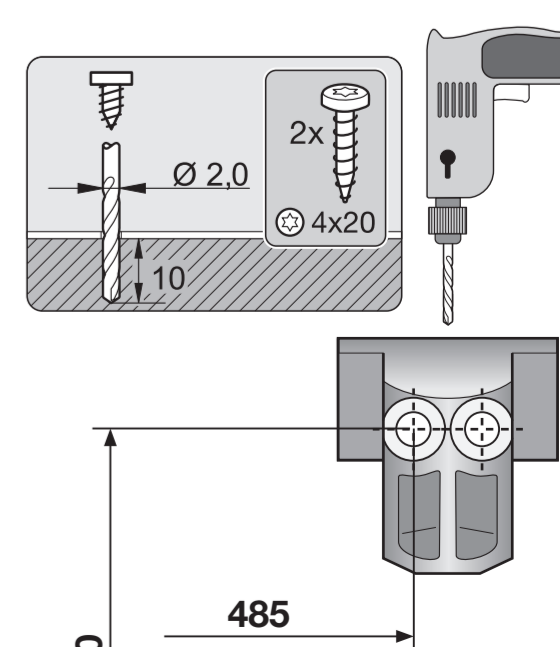
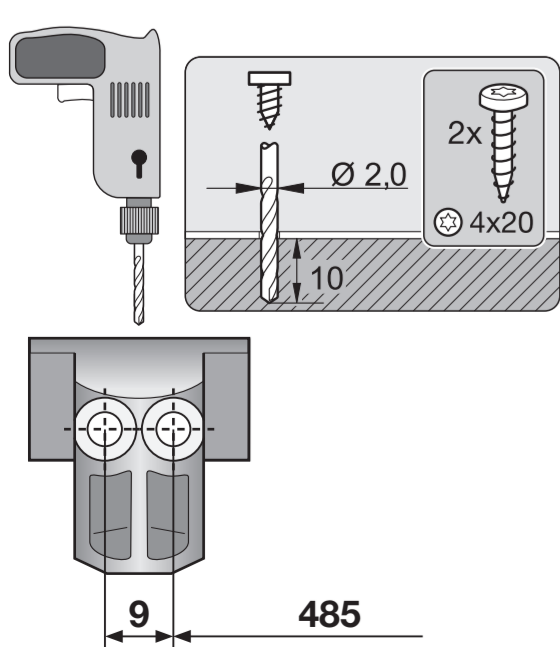
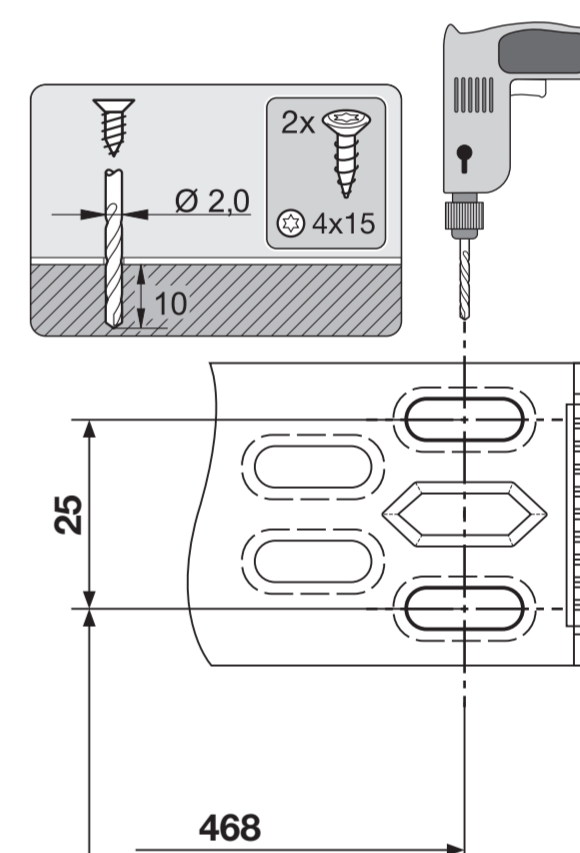
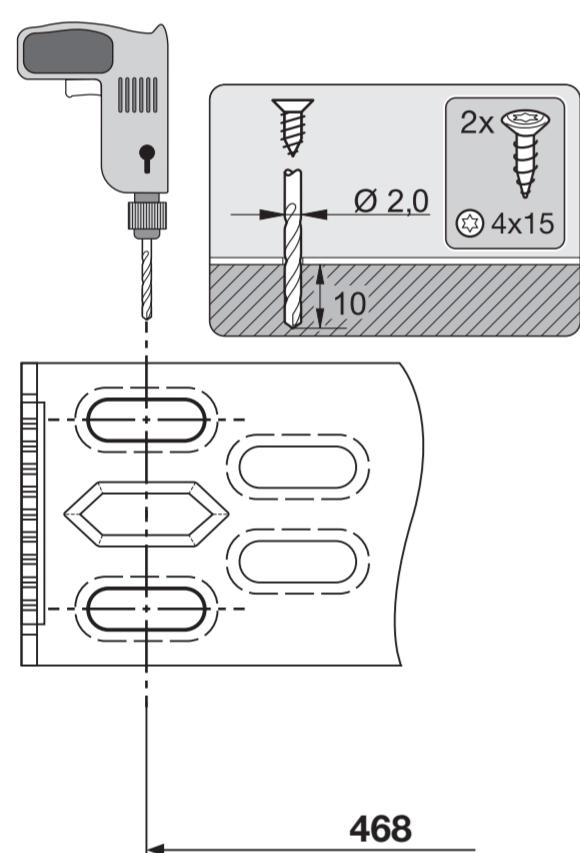

373

# Miele

- de - Bohrschablone für vollintegrierte 55 cm breite Geschirrspüler  
 en - Drilling template for 55 cm wide fully integrated dishwashers  
 fr - Gabarit de perçage pour lave-vaisselle totalement intégrable de 55 cm de large  
 nl - Boorsjabloon voor volledig geïntegreerde vaatwasser van 55 cm breed  
 it - Sagoma di foratura per lavastoviglie a scomparsa totale larghe 55 cm  
 es - Plantilla de perforación para lavavajillas totalmente integrables de 55 cm de ancho  
 pt - Matriz de perfuração para máquinas de lavar louça de integrar completamente de 55 cm de largura  
 el - Σχέδιο διάτρησης για πλήρως εντοιχιζόμενα πλυντήρια πιάτων πλάτους 55 εκ.  
 da - Boreskabelon til 55 cm brede fuldintegrerbare opvaskemaskiner  
 fi - Porausmalli täysin integroitavia 55 cm leveitä astianpesukoneita varten  
 no - Boresjablong for 55 cm brede fullintegrerte oppvaskmaskine  
 sv - Borrhållsmall för 55 cm breda helintegrerade diskmaskiner  
 tr - 55 cm genişliğinde tam ankastre bulaşık makineleri için delik açma şablonu  
 ru - Шаблон для сверления отверстий для полностью встраиваемой посудомоечной машины шириной 55 см  
 ua - Шаблони для свердження для повністю вбудованої посудомийної машини шириною 55 см  
 pl - Szablon wiercenia dla w pełni zintegrowanej zmywarki do naczyń o szerokości 55 cm  
 cs - Vrtací šablona pro plně integrované myčky nádobí široké 55 cm  
 hr - Predložak za bušenje za potpuno integrirane perilice posuđa širine 55 cm  
 hu - Fúrósablon teljesén integrált, 55 cm széles mosogatógépekhez  
 ro - Şablon de găurit pentru maşina de spălat vase complet integrată de 55 cm lăţime  
 sk - šablóna na vrtanie pre plne integrované umývačky riadu so šírkou 55 cm  
 sl - Šablona za vrtanje za pomivalne stroje za skrito vgradnjo širine 55 cm  
 sr - Šablon za bušenje za potpuno integrisane mašine za pranje sudova širine 55 cm  
 et - Puurimisšabloonas 55 cm laiustelega täisintegreeritavatele nõudepesumasinatele  
 lv - Urbšanas šablons pilnībā integrētai 55 cm platai trauku mašīnai  
 bg - Шаблон за пробиване за съдомиялна машина за пълно вграждане с ширина 55 cm

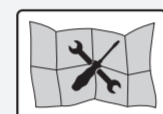
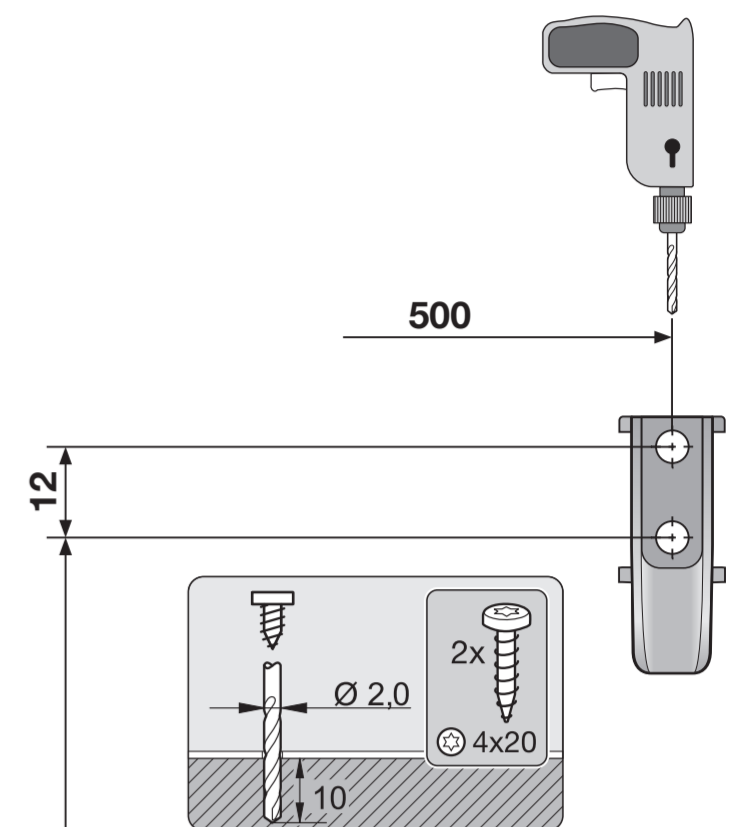
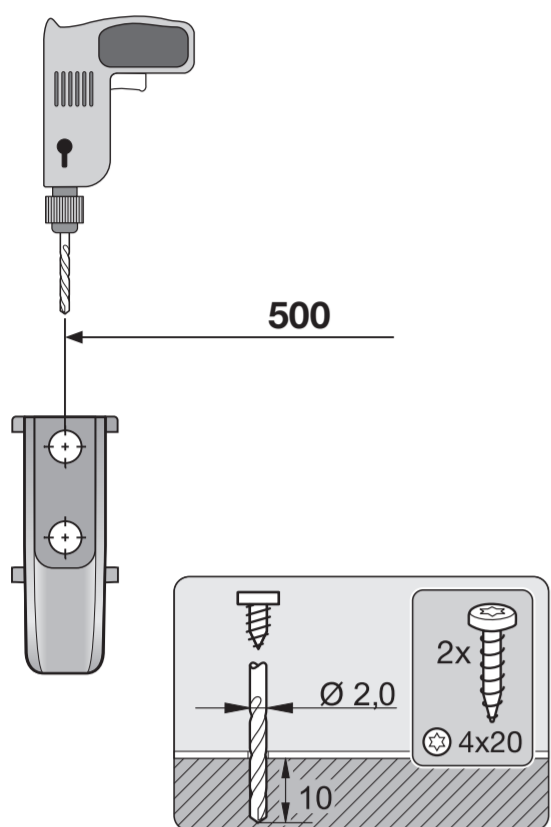

Mit Hilfe dieser Bohrschablone können sie das mitgelieferte Montagezubehör auf ihrer Frontplatte befestigen. Bitte beachten Sie dafür die Hinweise zur Frontmontage auf dem Montageplan Ihres Geschirrspülers.

This drilling template can be used to attach the installation accessories to the front panel. Please follow the relevant instructions on the installation plan supplied with your dishwasher.

A l'aide de ce gabarit de perçage, vous pouvez fixer les accessoires de montage fournis sur votre panneau de façade. Pour ce faire, veuillez respecter les consignes de la notice de montage de votre lave-vaisselle pour le montage du panneau de façade.

Met behulp van deze boorsjabloon kunt u de meegeleverde montageaccessoires aan uw frontplaat bevestigen. Lees hiervoor de aanwijzingen voor frontmontage in het montageschema van uw vaatwasser.

Con questa sagoma di foratura è possibile fissare sulla piastra frontale gli accessori di montaggio forniti. Tenere presente le istruzioni per il montaggio del frontale riportate sullo schema della lavastoviglie.

Con ayuda de esta plantilla de perforación puede fijar el accesorio de montaje suministrado a la placa frontal. Para ello, tenga en cuenta las indicaciones para el montaje del frontal del plano de montaje de su lavavajillas.

Com recurso a esta matriz de perfuração pode fixar o acessório de montagem fornecido no seu painel frontal. Para esse efeito, tenha em consideração as indicações relativas à montagem frontal no plano de montagem da sua máquina de lavar louça.

Με τη βοήθεια αυτού του σχεδίου διάτρησης μπορείτε να στερεώσετε τα συνοδευτικά εξαρτήματα τοποθέτησης στην πρόσοψη σας. Για να γίνει αυτό λάβετε υπόψη σας τις υποδείξεις για την τοποθέτηση πρόσοψης που υπάρχουν στο σχέδιο τοποθέτησης του πλυντηρίου πιάτων σας.

Denne boreskabelon anvendes til fastgørelse af det medfølgende monteringsstilbehør til frontpladen. Følg vejledningerne til montering af fronten i monteringsanvisningen til opvaskemaskinen.

Tämä porausmalli toimii apuna, kun kiinnität mukana toimitettuja asennustarvikkeita koneen etulevyyn. Noudata astianpesukoneen mukana toimitetun asennuskaavion etulevyn asennusta koskevia ohjeita.

Med hjelp av denne boresjablongen kan du feste det vedlagte monteringsstilbehøret på frontplaten. Vær oppmerksom på henvisningene for frontmonteringen i monteringsveiledningen til oppvaskmaskinen din.

Med hjälp av denna borrhållsmall kan du fästa det medföljande monteringsstillbehöret på din frontplatta. Följ anvisningarna för frontmontering i diskmaskinens monteringsanvisningar.

Bu delik açma şablonu yardımıyla, birlikte teslim edilen montaj aksesuarlarını ön panele tespitleyebilirsiniz. Lütfen bunun için bulaşık makinenzin montaj planındaki ön taraftan montaj ile ilgili bilgileri dikkate alınız.

Данный шаблон для сверления отверстий можно использовать при креплении на передней панели принадлежностей для монтажа, входящих в комплект поставки. При этом соблюдайте указания по креплению на передней панели, приведённые на монтажном плане посудомоечной машины.

Za dopomoĝoju  yogo šablonu dlya sverdlinny vi zmoĝete zakrepiťi na prednj paneli priladya dlya montazhu, ŗo vxođit u komplet. Dlya  yogo vrahovyťite vkazivki dlya montazhu prednj paneli v plani montazhu посудомийної машини.

Za pomoc tego szablonu wiercenia moĝna zamocować dostarczone wraz z urzdzeniem akcesoria montazowe na plycie frontowej. Prosz przy tym przestrzegać wskazówek dotyczcych montazhu frontu zamieszczonych na planie montazowym zmywarki.

Pomocí této vrtací šablony mžete pipravit dodan montzn pislšenstv na sv eln desce. Dbejte pi tom prosim pokyn pro eln montĝ v montznm plan sv myčky ndob.

Pomoću predloška za bušenje isporuĝeni pribor za ugradnju moĝete piĝvrstiti na prednju ploĝu. Molimo proĝitajte napomene za ugradnju prednje ploĝe na nacrtu za ugradnju Vaše perilice posuđa.

Ennek a frsablonnak a segtsgvel a mellkelt szerelsi tartozkokat az ellapra rgzitheti. Krjk, ehhez kvess a mosogatgpe szerelsi tervben szerepl, ellpi szerelse vonatkoz utastsokat.

Cu ajutorul șablonului de găurit puteți fixa accesoriile de montare furnizate pe panoul frontal. Respectați instrucțiunile pentru montarea frontului de pe planul de montare al mașinii de splat vase.

Pomocou tejto šablny na vrtanie mĝete upevnť dodan montĝne pislšenstvo na svojej elnej doske. Dodrĝte pitom pokyny na eln montĝ v montĝnom plan svojej umvačky riadu.

S pomoĝjo te šablone za vrtanje lahko pritrdite priloĝeno montaĝno opremo na svojo sprednjo ploščo. Prosimo, upoštevaјte navodila za montaĝo sprednje stranice na montaĝnem nacrtu vašega pomivalnega stroja.

Uz pomoć ovog šablona za bušenje moĝete da piĝvrstite priloĝeni pribor za montazhu na Vašu prednju ploĝu. Obratite paĝnju na napomene vezane za montazhu prednje ploĝe Vaše mašine za pranje sudova.

Selle puurimisšabloonil abil saate kaasaolevad paigaldustarvikud esipaneelile kinnitada. Selleks jrgige nõudepesumasina paigaldusskeemil olevalid esipaneelil paigaldamise juhiseid.

Pasinaudoj ŗiuo grĝimo šablonu kartu pristatom montavimo rinkinj galsite pritvirtinti prie savo baldo priekns dalies. Vadovaukits savo indaplovs montavimo instrukcijoje pateiktomis priekns dalies montavimo nuorodomis.

Ar ŗi urbšanas šablona palidzību uz priekšj paneļa var nostiprint komplekt iekļautos montĝas piederumus. ŗaj nolik ŗemiet vr nordījumus par priekšj paneļa montĝu, kas ir sniegti jsu trauku mašnas montĝas pln.

S pomĝta na vrt šablon za probivane moĝete da zakrepite vkluĝenite v dostavkta montĝni pribor dlya montazhu na Vašu predn ploĝu. Moĝa, za celta sblyodavajte ukaznta za ĝelen montĝ, posoĝeni v montĝnj plan na sdomiylnta mašna.

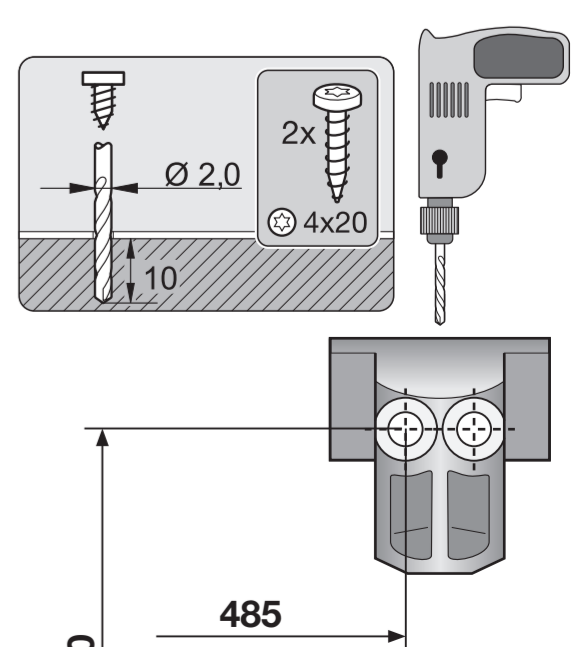
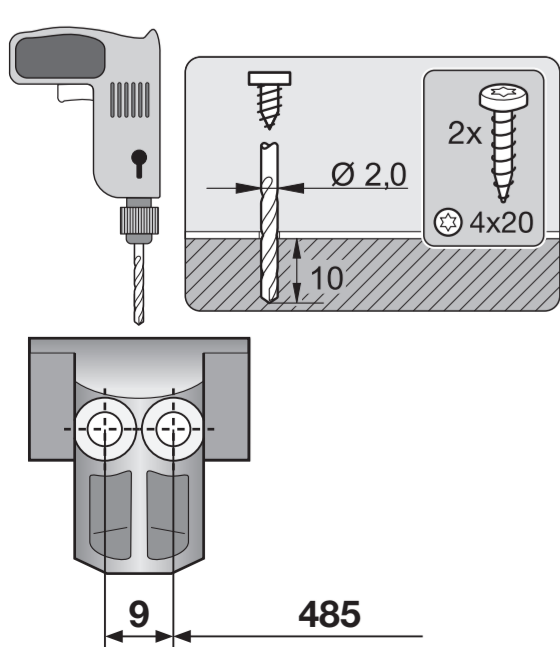
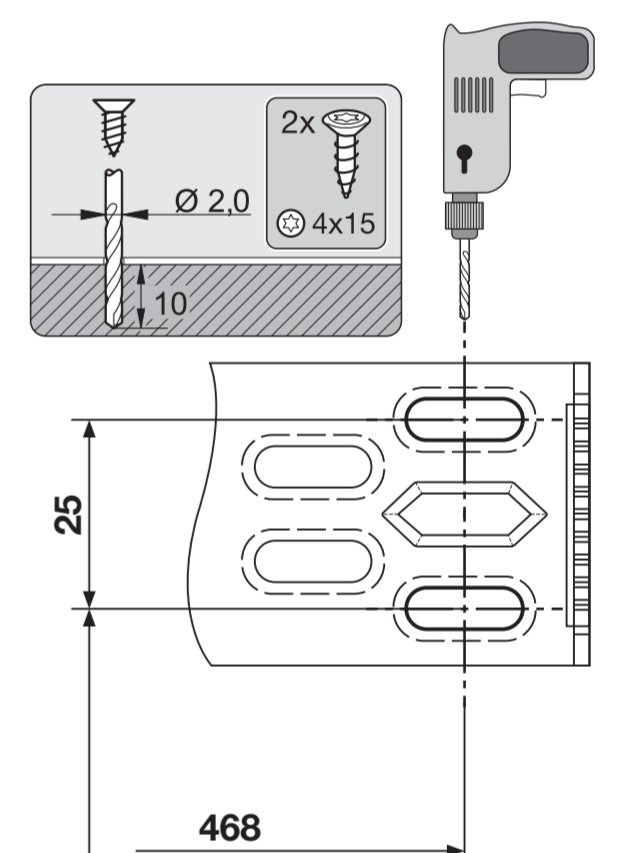
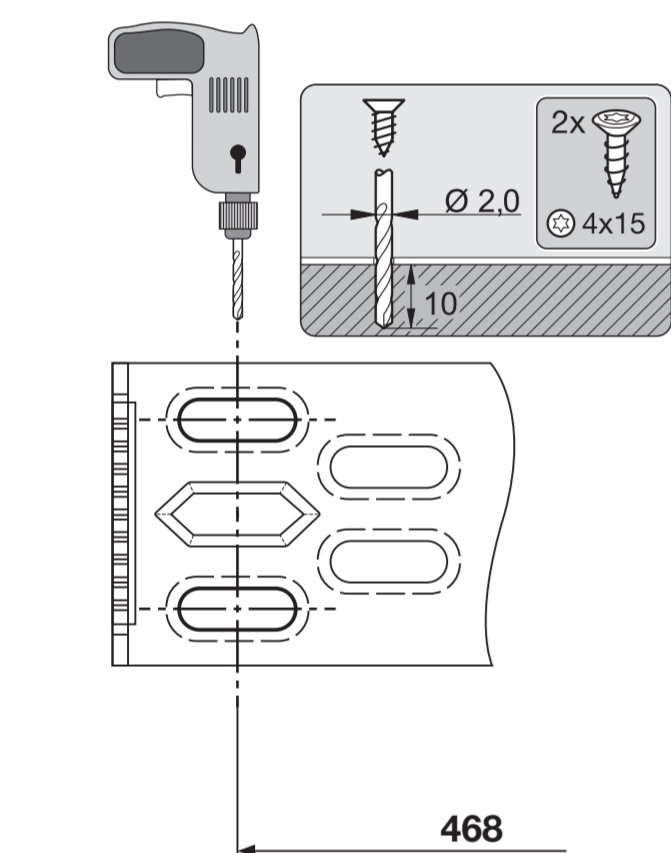

12

617

373

60

485