

**Miele**



**hr** Upute za uporabu Baterijski usisavač za prašinu  
**sl** Navodila za uporabo Brezžični ročni sesalnik

**HS23**

M.-Nr. 12 439 982

# hr - Sadržaj

---

<b>Sigurnosne napomene i upozorenja</b> .....	<b>4</b>
Sigurnosne napomene i upozorenja za bateriju AP10/AP11, punjač LG02/ LG04, zidni držač SpeedLock LS10 (ovisno o modelu).....	7
<b>Održivost i zaštita okoliša</b> .....	<b>12</b>
<b>Opis uređaja</b> .....	<b>14</b>
<b>Pokretanje</b> .....	<b>16</b>
Sastavljanje usisavača .....	16
Povezivanje PowerUnit i usisne cijevi.....	16
Povezivanje usisne cijevi i električne četke .....	17
Opće napomene o bateriji.....	17
Punjenje baterije (bez postavljanja na zid).....	17
Punjenje baterije (s postavljanjem na zid) .....	18
Pričvršćivanje držača na zid .....	18
Pričvršćivanje kabela za punjenje u zidni držač Standard.....	19
Skidanje zidnog držača Standard sa zida .....	20
Pričvršćivanje kabela za punjenje u zidni držač SpeedLock .....	20
Skidanje zidnog držača SpeedLock sa zida .....	21
Prikaz napunjenosti baterije (tijekom punjenja) .....	22
Prikaz napunjenosti baterije (tijekom uporabe).....	22
<b>Primjena isporučenog pribora</b> .....	<b>22</b>
Držač dodatnog pribora za cijev usisavača.....	23
Električna četka MultiFloor (HX-EB 20) .....	23
Ručna električna četka Electro Compact (HX-EC 20).....	24
Podna četka AllFloor (HX-AF 20).....	24
Univerzalna četka (HX-UB) .....	24
Fleksibilni XL usisni nastavak na izvlačenje (HX-CNXL) .....	25
Produženje crijeva (HX-FSH 20).....	25
<b>Rukovanje</b> .....	<b>25</b>
Vađenje usisavača sa zidnog držača Standard.....	25
Vađenje usisavača sa zidnog držača SpeedLock .....	25
Uključivanje i isključivanje .....	26
Povećanje usisne snage .....	26
PowerUnit Solo.....	27
<b>Čišćenje i održavanje</b> .....	<b>27</b>
Sustav filtracije .....	27
Pokretanje funkcije samočišćenja ComfortClean.....	28
Pražnjenje spremnika za prašinu .....	28
Čišćenje spremnika za prašinu i predfiltra .....	29
Čišćenje filtra za finu prašinu.....	30
Čišćenje električne četke/ručne električne četke (ovisno o modelu) .....	31

Vađenje valjka s četkicama iz električne četke.....	31
Vađenje valjka s četkicama iz ručne električne četke (ovisno o modelu) .....	32
Zamjena baterije .....	32
Održavanje usisavača i pribora .....	33
<b>Rješavanje problema .....</b>	<b>34</b>
<b>Servis .....</b>	<b>37</b>
Kontakt u slučaju smetnji .....	37
Jamstvo .....	37
<b>Dodatni pribor .....</b>	<b>37</b>
3D4U .....	37
Naručivanje pribora .....	37
<b>Komercijalno jamstvo za uređaje .....</b>	<b>39</b>

## hr - Sigurnosne napomene i upozorenja

---

Ovaj usisavač odgovara propisanim sigurnosnim odredbama. Neprimjerena uporaba može dovesti do materijalne štete te je opasna za ljude.

Prije prve uporabe usisavača pročitajte upute za uporabu. U njima se nalaze važne napomene o sigurnosti, uporabi i održavanju usisavača. Na taj način štitite sebe i druge te izbjegavate oštećenja.

U skladu s normom IEC 60335-1, tvrtka Miele izričito navodi da morate u potpunosti pročitati i slijediti poglavlje „Puštanje u pogon“ kao i sigurnosne napomene i upozorenja.

Tvrtka Miele ne može preuzeti odgovornost za štete uzrokovane nepoštivanjem ovih napomena.

Sačuvajte ove upute za uporabu i predajte ih eventualnom budućem vlasniku uređaja.

Isključite usisavač nakon svake uporabe, prije promjene dodatnog pribora, prije svakog održavanja, njege, uklanjanja smetnji i grešaka. Kako biste to učinili koristite prekidač za uključivanje/isključivanje na ručki.

### **Namjenska uporaba**

- ▶ Ovaj usisavač predviđen je za uporabu u kućanstvima i kućanstvu sličnim okruženjima. Ovaj usisavač nije predviđen za uporabu na gradilištu.
- ▶ Ovaj usisavač nije namijenjen korištenju na otvorenom.
- ▶ Ovaj usisavač prikladan je za svakodnevno usisavanje tepiha, tapisona i ne osjetljivih tvrdih podova.
- ▶ Ovaj usisavač namijenjen je uporabi na visini do 4000 m nadmorske visine.
- ▶ Usisavač upotrebljavajte isključivo za usisavanje suhe prašine. Nemojte usisavati ljude i životinje. Sve ostale vrste korištenja, neovlaštena pregradnja i izmjene nisu dopuštene.

▶ Osobe (uključujući djecu) koje zbog svog fizičkog, senzornog ili duševnog stanja, ili nedostatka iskustva ili neznanja nisu u stanju sigurno rukovati usisavačem, ne smiju upotrebljavati ovaj usisavač bez nadzora ili uputa odgovorne osobe.

### Djeca u kućanstvu

▶ Djeca mlađa od 8 godina ne smiju biti u blizini usisavača, osim kad su pod stalnim nadzorom.

▶ Djeca starija od 8 godina smiju koristiti usisavač bez nadzora samo ako im je objašnjeno kako ga sigurno koristiti. Djeca moraju biti u mogućnosti prepoznati i razumjeti opasnosti koje proizlaze iz pogrešnog rukovanja uređajem.

▶ Djeca ne smiju čistiti ni održavati usisavač bez nadzora.

▶ Nadgledajte djecu koja se zadržavaju u blizini usisavača. Nemojte djeci dopustiti da se igraju s usisavačem.

▶ Opasnost od gušenja! Igrajući se s ambalažom (primjerice folijom) djeca se u istu mogu zamotati ili ju navući preko glave i ugušiti se. Držite ambalažu izvan dosega djece.



### Tehnička sigurnost

▶ Usisavač i sav pribor pohranite pri temperaturi okoline od 0°C do 45°C.

▶ Čuvajte usisavač isključivo u ležećem položaju ili ga odložite u zidni držač.

▶ Priključna mrežna utičnica mora biti osigurana osiguračem jačine 16 A ili 10 A.

▶ Usisavač se napaja sa 25,2 V/25,69 V.

Usisavač je uređaj klase zaštite II  te konstrukcijski izveden u klasi zaštite III .

Riječ je o uređaju kod kojeg se zaštita od električnog udara ostvaruje priključivanjem na sigurnosnu sklopku najmanje iznosa sigurnosnog napona koji ne generira napone većeg iznosa. Usisavač se puni punjačem klase zaštite II .

## hr - Sigurnosne napomene i upozorenja

---

- ▶ Usporedite priključne podatke na tipskoj naljepnici punjača (mrežni napon i frekvenciju) s podacima distribucijske mreže. Ovi se podaci moraju podudarati u potpunosti. Punjač je bez izmjena namijenjen korištenju na 50 Hz ili 60 Hz.
- ▶ Prije uporabe provjerite usisavač i pripadajući pribor na eventualna vidljiva oštećenja. Ne koristite oštećeni usisavač ili oštećeni pribor.
- ▶ Miele električna četka MultiFloor i Miele ručna električna četka usisavača Electro Compact (ovisno o modelu) su motorom pokretani dodatni uređaji, specijalno za ovaj Miele usisavač. Korištenje usisavača s nekom drugom Miele električnom četkom/ručnom električnom četkom ili električnom četkom/ručnom električnom četkom nekog drugog proizvođača nije dozvoljeno iz sigurnosnih razloga.
- ▶ Prije uporabe i prilikom usisavanja, provjerite jesu li donja strana električne četke MultiFloor i donja strana ručne električne četke Electro Compact (ovisno o modelu) bez zaglavljenih grubih čestica.
- ▶ Popravak usisavača tijekom jamstvenog roka smije vršiti jedino stručnjak kojeg je ovlastio proizvođač, inače se kod eventualnih budućih problema jamstvo neće priznati.
- ▶ Popravke prepustite isključivo stručnom osoblju. Nestručni popravci mogu predstavljati opasnost za korisnika.

### Pravilna uporaba

- ▶ Usisavač ne upotrebljavajte bez predfiltra i filtra za finu prašinu.
- ▶ Usisavač ne dovodite u kontakt s otvorenom vatrom ili drugim izvorima topline. Ne zagrijavajte usisavač. Usisavač ne izlažite izravnoj sunčevoj svjetlosti.
- ▶ Nemojte usisavati goruće ili užarene predmete, primjerice opuške ili žeravicu, odnosno prividno ugašen pepeo ili ugljen.

- ▶ Ne usisavajte tekućinu. Ostavite tepihe koji su bili mokro čišćeni ili šamponirane tepihe da se potpuno osuše prije usisavanja.
- ▶ Nemojte usisavati prašinu od tonera. Toner koji se koristi u pisačima i kopirnim uređajima može biti električki vodljiv.
- ▶ Nemojte usisavati lako zapaljive ili eksplozivne materijale, odnosno plinove, te nemojte usisavati na mjestima gdje se takvi materijali čuvaju.
- ▶ Ne posežite za rotirajućim valjkom s četkicama električne četke MultiFloor i ručne električne četke Electro Compact (ovisno o modelu).
- ▶ Električnom četkom MultiFloor i ručnom električnom četkom Electro Compact (ovisno o modelu) ne usisavajte u blizini glave.
- ▶ Pazite da Vam zračna struja nije u blizini glave.

### **Sigurnosne napomene i upozorenja za bateriju AP10/ AP11, punjač LG02/LG04, zidni držač SpeedLock LS10 (ovisno o modelu)**

#### **Djeca u kućanstvu**

- ▶ Osobe (uključujući djecu) koje zbog svog fizičkog, senzornog ili duševnog stanja, ili nedostatka iskustva ili neznanja nisu u stanju sigurno rukovati punjačem LG02/LG04 ili zidnim držačem SpeedLock LS10 ne smiju upotrebljavati ovaj usisavač bez nadzora ili uputa odgovorne osobe.
- ▶ Baterija AP10/AP11 nije za dječje ruke.
- ▶ Djeca ne smiju biti u blizini punjača LG02/LG04 i zidnog držača SpeedLock LS10, osim kad su pod stalnim nadzorom.

## hr - Sigurnosne napomene i upozorenja

---

### Tehnička sigurnost

► Za ovaj Miele usisavač HS23 koriste se baterija AP10/AP11, punjač LG02/LG04 te zidni držači Standard ili SpeedLock LS10. Iz sigurnosnih razloga nije dozvoljena uporaba usisavača s drugom baterijom, nekim drugim punjačem ili drugim zidnim držačem.

► Kod primjene mrežnog adaptera takav mora biti dozvoljen za trajnu uporabu.

► Za punjenje baterije AP10/AP11 koristite samo punjač LG02/**xx** ili LG04/**xx**.

☐

**xx** je oznaka za 01, 02, 03, 04, 05, 06 ili 07 te time za varijantu Vašeg punjača LG02/LG04:

xx	
01	AT, BE, BG, CH, CL, CZ, DE, DK, EE, ES, FI, FR, GR, HR, HU, IT, KZ, LT, LU, LV, NL, NO, PL, PT, RO, RS, RU, SE, SI, SK, TR, UA, ZA
02	AE, HK, MY, SG
03	BR, CA, JP, MX, US
04	AU, NZ
05	CN
06	KR
07	IE, UK

- ▶ Mogući je povremeni ili trajni pogon na samodostatnom ili ne mrežno sinkroniziranom sustavu napajanja energijom (poput primjerice pojedinačne mreže, back up sustavi). Pretpostavka za takav pogon da je sustav napajanja energijom u skladu sa zahtjevima EN 50160 ili sličnim. Zaštite predviđene za kućnu instalaciju i za ovaj Miele proizvod u svojoj funkciji i načinu rada moraju biti sigurne i u pojedinačnom pogonu ili pogonu koji nije mrežno sinkroniziran ili se moraju zamijeniti istovjetnim mjerama u instalaciji. Kako je primjerice opisano u aktualnoj objavi VDE-AR-E 2510-2.
- ▶ Bateriju AP10/AP11 puniti pri temperaturi okoline od 10°C do 40°C.
- ▶ Bateriju AP10/AP11 koristite pri temperaturi okoline od 0°C do 45°C. Rad će biti ograničen ako se baterija AP10/AP11 koristi izvan ovog raspona temperature okoline.
- ▶ Sadržaj akumulatora može iscuriti. Pripazite da Vam sadržaj kiseline ne dospije u oči ni na kožu. U slučaju kontakta s medijem isperite mjesto dodira vodom i potražite medicinsku pomoć.
- ▶ Nemojte nastaviti koristiti bateriju AP10/AP11 ako primijetite da ispušta neobičan miris, curi, pregrijava se, gubi boju ili se deformira. Baterija AP10/AP11 se mora odmah baciti (pogledajte sigurnosne napomene „Zbrinjavanje baterije AP10/AP11“ na kraju sljedećeg odlomka „Pravilna uporaba“ i poglavlje „Održivost i zaštita okoliša“, odlomak „Povrat starih baterija i akumulatora“).

## hr - Sigurnosne napomene i upozorenja

---

▶ Litij ionska baterija AP10/AP11 podliježe odredbama zakona o opasnim tvarima. Bateriju AP10/AP11 korisnik može prevoziti cestom bez ikakvih daljnjih ograničenja. Kontaktirajte servis prije no što šaljete bateriju AP10/AP11. Šaljite samo potpuno praznu i neoštećenu bateriju AP10/AP11. Izolirajte metalne kontakte na način da preko njih zalijepite traku kako bi se izbjegla mogućnost dovodenja u kratki spoj. Bateriju AP10/AP11 zapakirajte tako da se ne miče u pakiranju.

### Pravilna uporaba

▶ Nemojte ispustiti niti bacati bateriju AP10/AP11. Oštećena baterija AP10/AP11 iz sigurnosnih se razloga ne smije dalje koristiti.

▶ Bateriju AP10/AP11 ne dovodite u kontakt s otvorenom vatrom ili drugim izvorima topline. Ne zagrijavajte bateriju AP10/AP11. Akumulator se ne smije izlagati direktnoj sunčevoj svjetlosti.

▶ Ne rastavljajte bateriju AP10/AP11.

▶ Nemojte uzrokovati kratki spoj baterije AP10/AP11 slučajnim ili namjernim premošćivanjem kontakata.

▶ Ne dopustite da tekućina dođe u kontakt s baterijom AP10/AP11.

▶ Zbrinjavanje baterije AP10/AP11: Iz usisavača izvadite bateriju AP10/AP11. Izolirajte metalne kontakte na način da preko njih zalijepite traku kako bi se izbjegla mogućnost dovodenja u kratki spoj. Bateriju AP10/AP11 zbrinite putem komunalnog sustava za prikupljanje otpada. Bateriju AP10/AP11 ne bacajte u kućni otpad.

### Čišćenje

- ▶ Usisavač i pribor nikada ne potapajte u vodu. Usisavač i pribor čistite samo suhom ili blago navlaženom krpom.
- ▶ Električna četka MultiFloor i ručna električna četka Electro Compact (ovisno o modelu), PowerUnit i usisna cijev sadrže električne vodove. Spojevi ne smiju doći u dodir s vodom – stoga nije dozvoljeno čišćenje ovih dijelova vlažnom krpom.

### Pribor i rezervni dijelovi

- ▶ Upotrebljavajte samo pribor s Miele logotipom na pakiranju. Proizvođač samo u tom slučaju može jamčiti sigurnost.
- ▶ Samo uporabom originalnih zamjenskih dijelova tvrtka Miele može jamčiti ispunjavanje sigurnosnih zahtjeva. Neispravni dijelovi zamjenjuju se isključivo originalnim rezervnim dijelovima.
- ▶ Miele Vam jamči isporuku rezervnih dijelova bitnih za funkcioniranje uređaja minimalno 10 godina, a maksimalno 15 godina od dana prestanka proizvodnje Vašeg usisavača.

### Transport

- ▶ Ambalaža štiti usisavač od oštećenja tijekom transporta. Preporučujemo da sačuvate ambalažu za slučaj transporta.

## Zbrinjavanje ambalaže

Ambalaža služi za rukovanje i štiti uređaj od oštećenja tijekom transporta. Ambalažni materijal odabran je imajući u vidu utjecaj na okoliš i mogućnost zbrinjavanja te se načelno može reciklirati.

Recikliranjem ambalažnog materijala štede se sirovine. Koristite odgovarajuća mjesta za prikupljanje ambalaže, ovisno o vrsti materijala ambalaže koju predajete na zbrinjavanje. Bilo koje Miele prodajno mjesto od Vas će preuzeti transportnu ambalažu.

Preporučujemo da sačuvate ambalažu za slučaj transporta.

## Zbrinjavanje dotrajalog uređaja

Prije zbrinjavanja dotrajalog uređaja izvadite filter za finu prašinu te filter za finu prašinu bacite u kućni otpad.

Električni i elektronički uređaji sadrže brojne korisne materijale. Sadrže i određene tvari, mješavine i dijelove, koji su neophodni za njihovo funkcioniranje i sigurno korištenje istima. S obzirom da mogu sadržavati opasne tvari, ako se navedeni materijali odlažu u otpad iz kućanstva ili se zbrinjavaju na drugi nepropisani način, mogu naškoditi zdravlju ljudi i okolišu. Stoga je važno poštovati zakonsku obvezu odvojenog sakupljanja električnog i elektroničkog otpada.

Dotrajali električni i elektronički uređaj ne smijete baciti u otpad iz kućanstva, već ste isti obvezni odvojiti od miješanog komunalnog otpada i od ostalih vrsta otpada. Umjesto odlaganja dotrajalih električnih i elektroničkih uređaja u otpad iz kućanstva, navedene uređaje predajte na zbrinjavanje u službene sabirne centre za prihvata i daljnju obradu dotrajalih električnih i elektroničkih uređaja u Vašem gradu, ili u prodajno mjesto na

kojem ste kupili navedeni uređaj ili u jedno od drugih prodajnih mjesta društva Miele.

Ako se na dotrajalom električnom ili elektroničkom uređaju nalaze osobni podaci, preporučamo, radi Vaše sigurnosti, iste izbrisati u cijelosti prije predaje navedenih uređaja na zbrinjavanje. Ako osobne podatke ostavite na navedenim uređajima, to činite na vlastitu odgovornost.

Dotrajale električne i elektroničke uređaje obvezni ste predati na zbrinjavanje u cijelosti i u stanju iz kojeg je vidljivo da navedeni uređaji nisu prethodno rastavljeni radi vađenja zasebnih komponenti ili dijelova.

Molimo pobrinite se da Vaši dotrajali električni i elektronički uređaji do predaje na zbrinjavanje bude izvan dohvata djece.

Ovisno o konkretnom uređaju, dotrajale električne i elektroničke uređaje moguće je reciklirati. Navedeni uređaji mogu sadržavati dijelove koji se mogu iskoristiti za popravak drugih proizvoda. Na taj način, štede se sirovine i omogućava se razumno iskorištavanje prirodnih resursa.



Ova oznaka, koja se sastoji od prekrštenog spremnika za sakupljanje otpada s kotačima, ima značenje odvojenog sakupljanja električnog i elektroničkog otpada. Ako se takva oznaka nalazi na Vašem uređaju, takav uređaj ne smijete odlagati u kantu za smeće u Vašem kućanstvu u koju odlažete miješani komunalni otpad, već ste uređaj obvezni zbrinuti sukladno ovdje navedenim uputama i primjenjivim propisima za zbrinjavanje električnih i elektroničkih uređaja.

### Povrat starih baterija i akumulatora

Električni i elektronički uređaji često sadrže baterije i akumulatore, za koje postoji zakonska obveza odvojenog sakupljanja, a u cilju olakšavanja procesa recikliranja i obrade otpadnih baterija i akumulatora.

One baterije i akumulatore koji nisu fiksni dio uređaja odnesite u odgovarajući sabirni centar u Vašem gradu (koji prikuplja baterije i akumulatore) ili u bilo koje Miele prodajno mjesto, gdje ih možete predati bez naknade.

Baterije i akumulatori mogu sadržavati tvari koje, zbog nepropisnog odlaganja, mogu naštetiti ljudskom zdravlju i okolišu.



Ova oznaka, koja se sastoji od prekrštenog spremnika za sakupljanje otpada s kotačima, ima značenje odvojenog sakupljanja i zabrane odbacivanja u miješani komunalni otpad. Takva oznaka na baterijama ili akumulatorima označava da iste ne smijete odlagati u kantu za smeće u Vašem kućanstvu u koju odlažete miješani komunalni otpad, već ste baterije i akumulator obvezni zbrinuti sukladno ovdje navedenim uputama i primjenjivim propisima za zbrinjavanje baterija i akumulatora.

Simboli Pb, Cd, Hg navedeni na gornjoj oznaci označavaju: olovo (Pb), kadmij (Cd) i/ili živu (Hg). Baterija koja sadrži, odnosno akumulator koji sadrži više od:

- 0,0005% masenog udjela žive bit će označen(a) simbolom Hg, - 0,002% masenog udjela kadmija bit će označen(a) simbolom Cd, - 0,004% masenog udjela olova bit će označen(a)

simbolom Pb. Zasebno prikupljanje starih baterija i akumulatora, osim što je zakonska obveza, također olakšava njihovu obradu i reciklažu. Odgovarajućim zbrinjavanjem i reciklažom baterija i akumulatora doprinosite očuvanju sirovina i pridonosite razumnom iskorištavanju ograničenih prirodnih resursa.

# hr - Opis uređaja

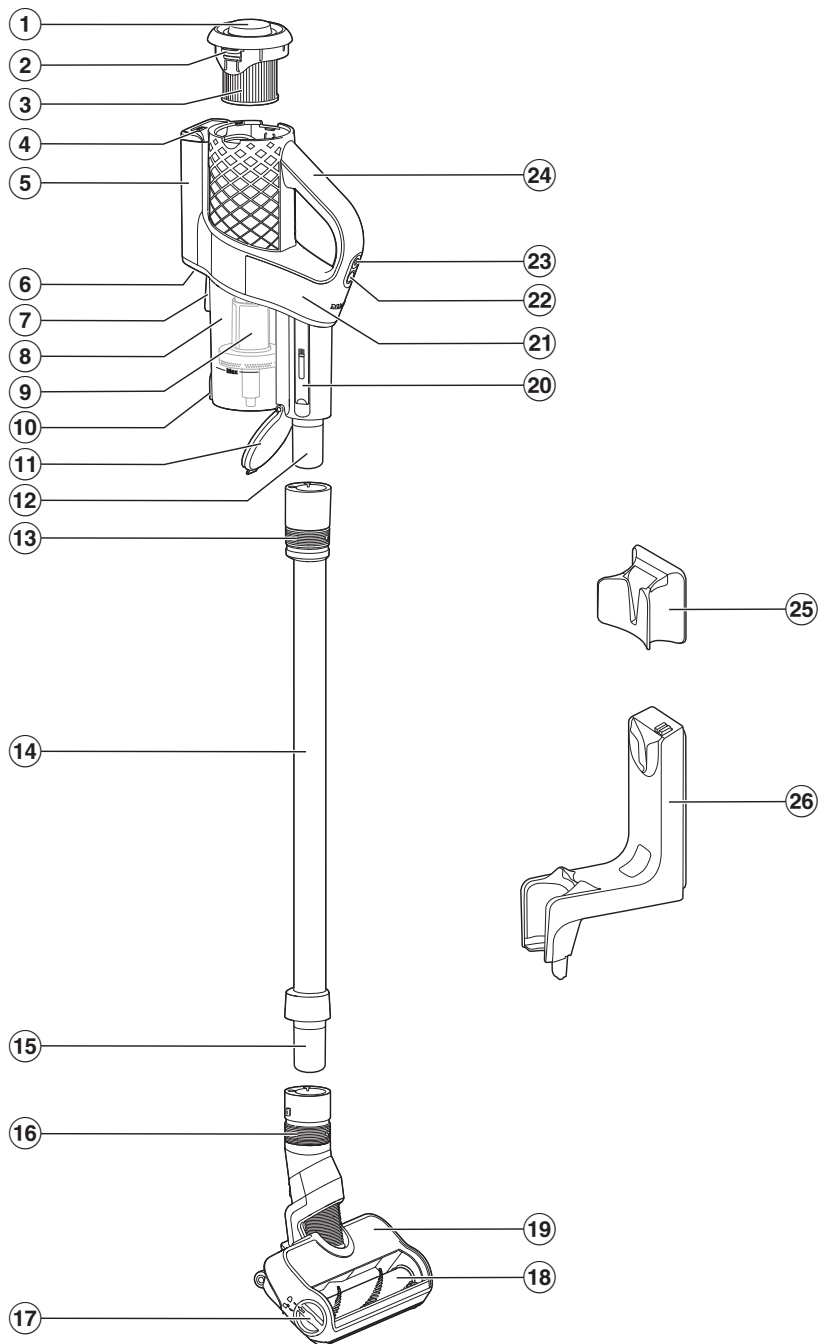

- ① Okretni pokrov funkcije samočišćenja ComfortClean
- ② Deblokada za vađenje filtra za finu prašinu
- ③ Filtar za finu prašinu
- ④ Prikaz napunjenosti baterije
- ⑤ Pretinac za bateriju
- ⑥ Utičnica (na donjoj strani)
- ⑦ Nastavak za postavljanje na zidni držač
- ⑧ Spremnik za prašinu
- ⑨ Predfiltar
- ⑩ Deblokada za poklopac spremnika za prašinu
- ⑪ Poklopac spremnika za prašinu
- ⑫ Nastavak PowerUnit
- ⑬ Prstenasti nastavak za otključavanje PowerUnit
- ⑭ Usisna cijev
- ⑮ Nastavak usisne cijevi
- ⑯ Prstenasti nastavak za otključavanje elektro četke
- ⑰ Deblokada za otvaranje električne četke
- ⑱ Uklonjivi valjak s četkicama
- ⑲ Električna četka MultiFloor
- ⑳ Alat za čišćenje
- ㉑ PowerUnit
- ㉒ Regulator za podešavanje usisne snage
- ㉓ Prekidač za uključivanje/isključivanje
- ㉔ Drška
- ㉕ Zidni držač Standard
- ㉖ Zidni držač SpeedLock

## Pokretanje

### Sastavljanje usisavača

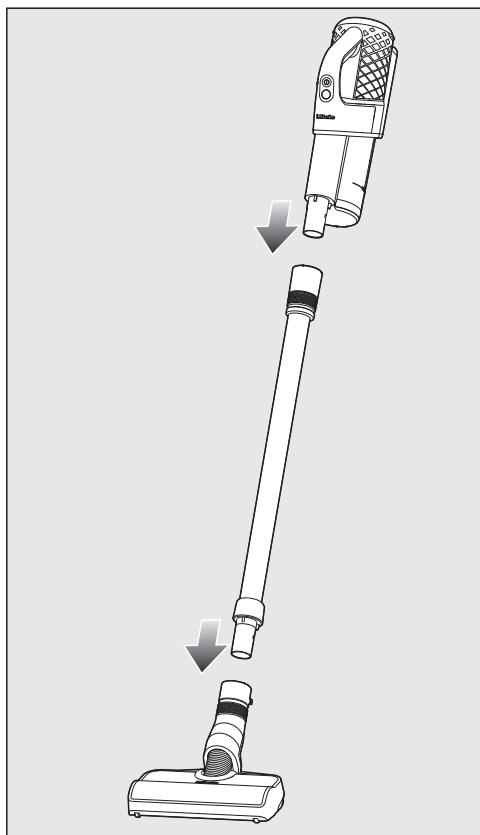

- Sastavite usisavač.

### Povezivanje PowerUnit i usisne cijevi

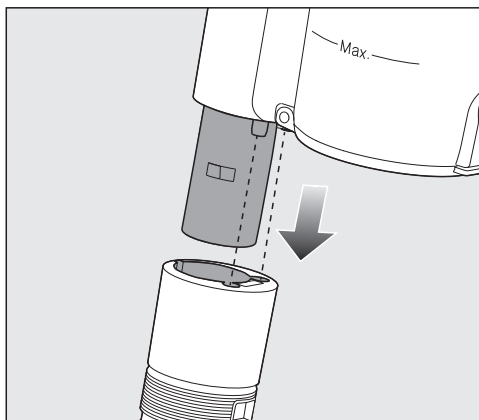

- Utaknite nastavak PowerUnit u usisnu cijev dok jasno ne sjedne na svoje mjesto.

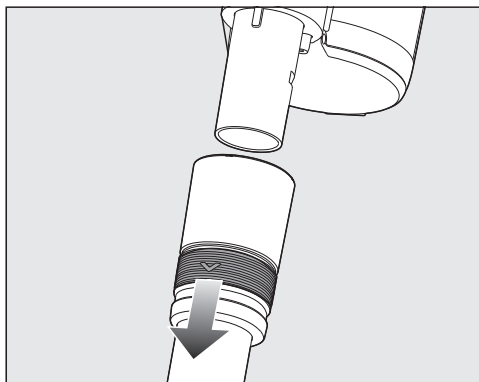

- Povucite prstenasti nastavak na usisnoj cijevi prema dolje kada želite dijelove međusobno odvojiti.

## Povezivanje usisne cijevi i električne četke

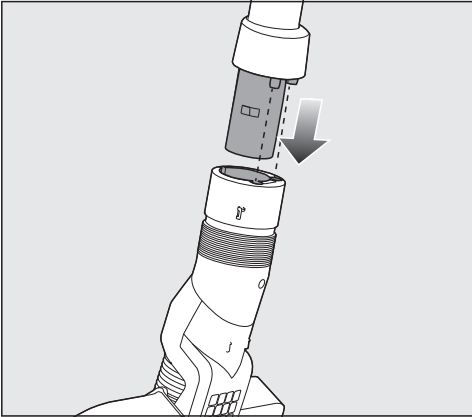

- Utaknite nastavak usisne cijevi u elektro četku dok jasno ne sjedne na svoje mjesto.

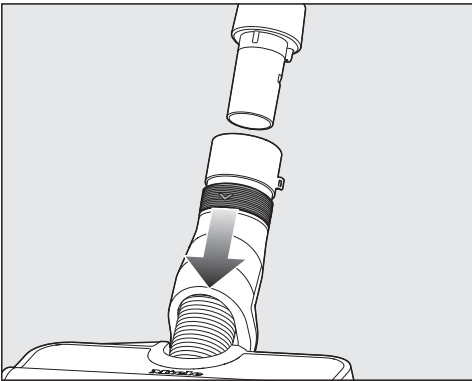

- Povucite prstenasti nastavak na elektro četki prema dolje kada želite dijelove međusobno odvojiti.

## Opće napomene o bateriji

Usisavač se isporučuje s baterijom koja nije do kraja napunjena.

Prije prve uporabe bateriju potpuno napunite. Za navedeno planirajte oko 3,5 sata.

Kad je baterija potpuno napunjena isključuju se indikatori napunjenosti baterije gore na PowerUnit radi uštede energije.

Maksimalan kapacitet napunjenosti baterije postiže se tek nakon od prilike petog punjenja i pražnjenja.

Ako koristite potpuno sastavljen usisavač možete usisavati do 17 minuta. Ukoliko pak koristite PowerUnit Solo (pogledajte poglavlje „Rukovanje“, odlomak „PowerUnit Solo“), možete usisavati do 55 minuta.

Izvođenje programa ovisi o odabranom stupnju snage rada, podnoj oblozi, navikama korištenja kao i o stupnju zaprljanja filtra.

## Punjenje baterije (bez postavljanja na zid)

Bateriju možete izravno puniti.

Prije prvog punjenja baterije obavezno pročitajte poglavlje „Pokretanje“, odlomak „Opće napomene o bateriji“.

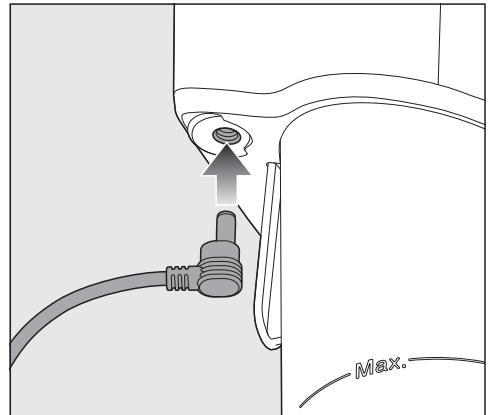

- Utikač za punjenje priloženog kabela za punjenje utaknite u utičnicu dolje na poleđini PowerUnit.
- Utaknite punjač u mrežnu utičnicu.

Započinje postupak punjenja.

Dalje pročitajte u odlomku „Prikaz napunjenosti baterije (tijekom punjenja)“.

### Punjenje baterije (s postavljanjem na zid)

Za zidnu montažu trebate prikladno mjesto u blizini slobodne mrežne utičnice.

Ovisno o modelu u opsegu isporuke Vašeg usisavača nalazi se jedan od sljedećih zidnih držača.

Zidni držač Standard

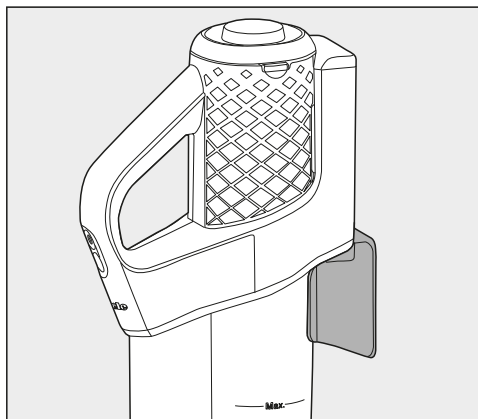

Zidni držač SpeedLock

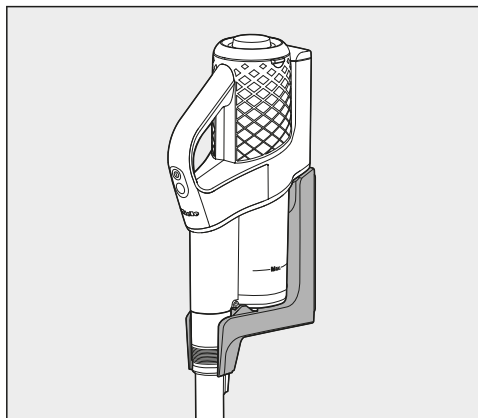

Prije prvog punjenja baterije obavezno pročitajte poglavlje „Pokretanje“, odlomak „Opće napomene o bateriji“.

### Pričvršćivanje držača na zid

Za pričvršćenje zidnog držača priložene su 2 tiple i 2 TORX vijka.

Ujedno Vam je potreban akumulatorski odvijač ili bušilica (promjer svrdla 6 mm).

Ovisno o zidnom držaču, odaberite razmak od 106 cm (zidni držač Standard) ili 96 cm (zidni držač SpeedLock) od donjeg ruba zidnog držača do poda.

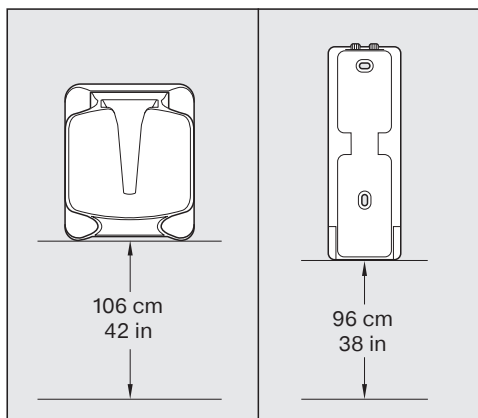

Za zidnu montažu trebate prikladno mjesto u blizini slobodne mrežne utičnice.

Pazite da ne oštetite vodove u zidu.

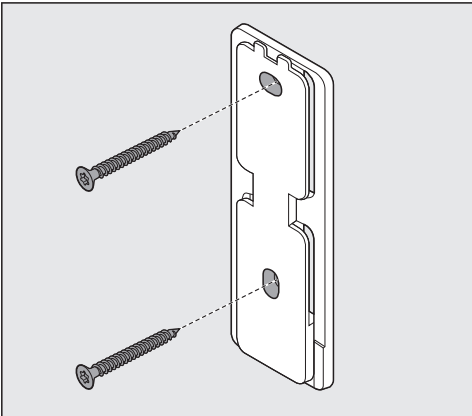
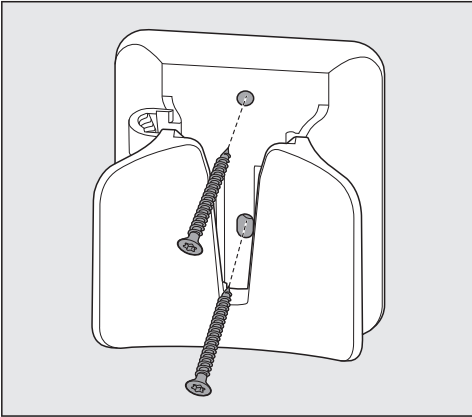

- Na zid pričvrstite zidni držač Standard ili pločicu za montažu zidnog držača SpeedLock.

### Pričvršćivanje kabela za punjenje u zidni držač Standard

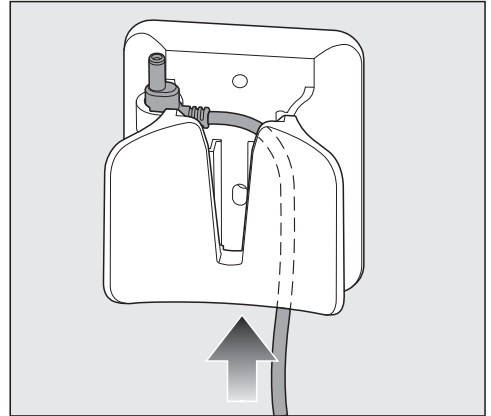

- Provucite utikač kabela za punjenje odozgo kroz zidni držač.
- Utaknite utikač za punjenje u držač utikača te ga čvrsto pritisnite.

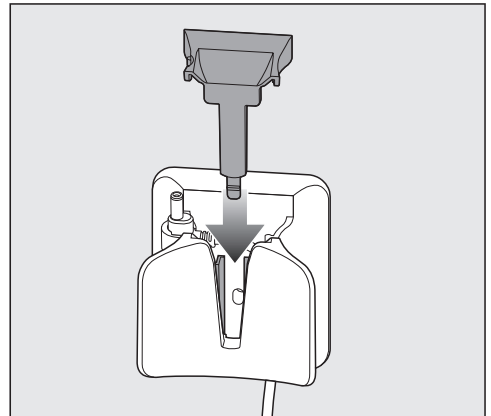

- Utaknite pokrov odozgo na zidni držač dok isti jasno ne sjedne na svoje mjesto.

Kabel za punjenje je fiksiran u zidni držač.

Deblokada poklopca nalazi se dolje u zidnom držaču.

- Kada poklopac želite skinuti prema gore, deblokadu pritisnite palcem prema otpraga.

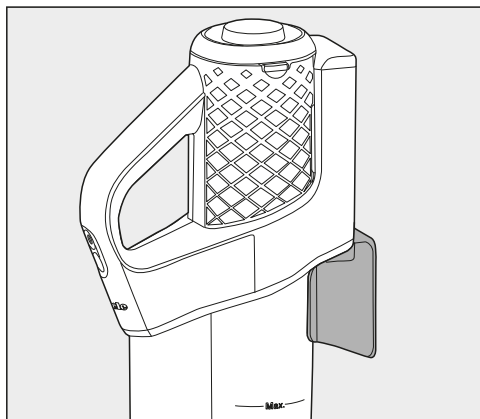

- Usisavač odozgo postavite u zidni držač.
- Punjač utaknite u mrežnu utičnicu.

Započinite postupak punjenja.

### Skidanje zidnog držača Standard sa zida

Deblokada poklopca nalazi se dolje u praznom prostoru.

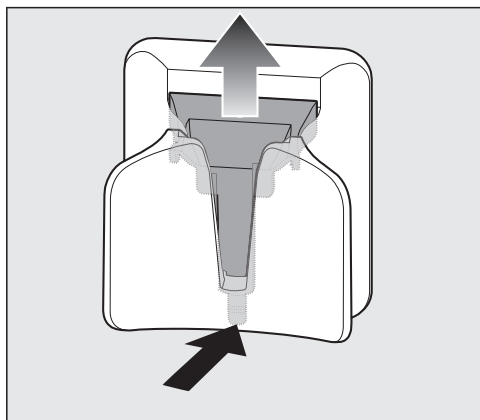

- Deblokadu snažno pritisnite u smjeru zida dok se poklopac ne oslobodi.
- Izvadite utikač za punjenje.

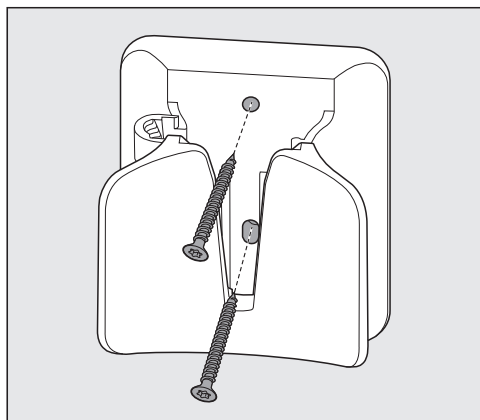

- Otпустите vijke.

### Pričvršćivanje kabela za punjenje u zidni držač SpeedLock

Na stražnjoj strani zidnog držača nalazi se vodilica za kabel.

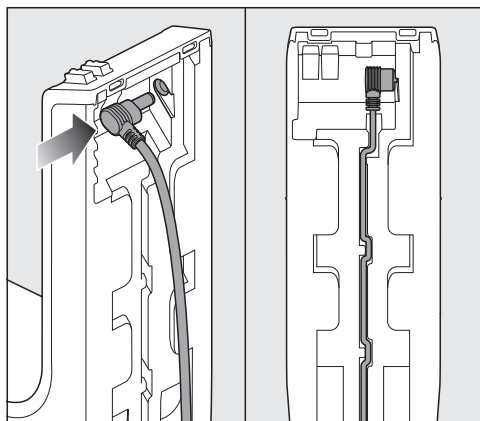

- Utaknite utikač kabela za punjenje čvrsto u otvor (lijevi dio slike).
- Položite kabel za punjenje u vodilicu kabela (desni dio slike).

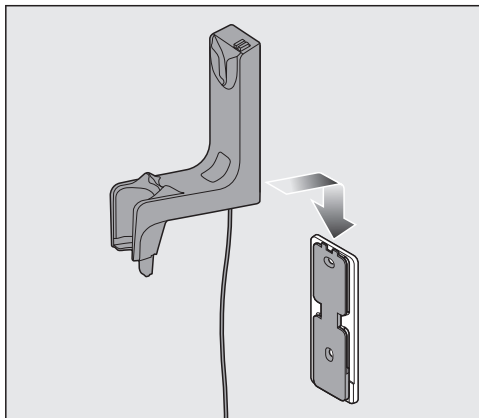

- Odozgo umetnite zidni držač na pločicu za montažu dok isti jasno ne sjedne na svoje mjesto.

Kabel za punjenje je fiksiran u zidni držač.

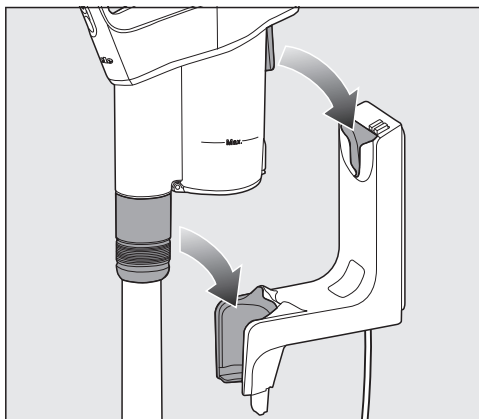

- Usisavač odgovarajuće postavite u zidni držač.
- Punjač utaknite u mrežnu utičnicu.

Započinite postupak punjenja.

### Skidanje zidnog držača SpeedLock sa zida

Zidni držač je čvrsto postavljen na zid.

- S obje ruke čvrsto obuhvatite donji, izbočeni dio zidnog držača.

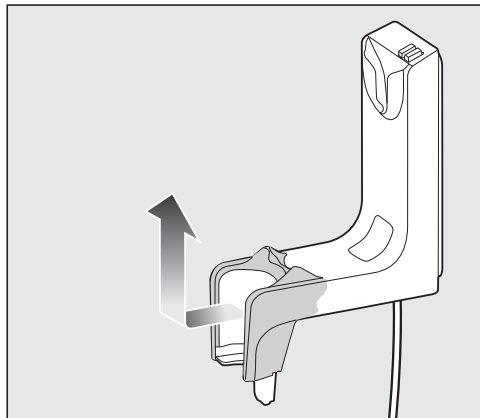

- Zidni držač malo povucite od zida te potom zidni držač u jednom potezom skinite prema gore s montažne ploče.

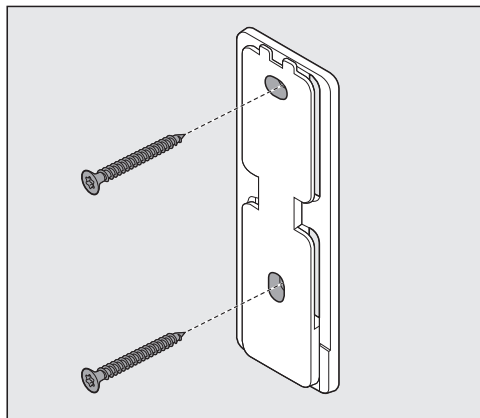

- Otpustite vijke.

## Prikaz napunjenosti baterije (tijekom punjenja)

Stanje napunjenosti baterije se prikazuje gore na PowerUnit.

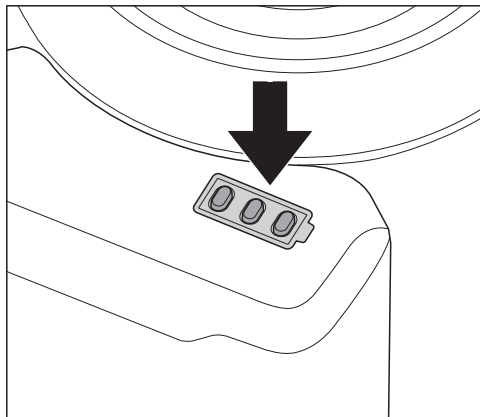

Kapacitet punjenja	Indikatori
najniži kapacitet napunjenosti	treperi lijevo
sve veći kapacitet napunjenosti	svijetli lijevo, treperi u sredini
još veći kapacitet napunjenosti	svijetli lijevo i u sredini, treperi desno
Kapacitet napunjenosti oko 91 % – 99 %	svijetli lijevo, u sredini i desno
100 %	isključuje se

Kad je baterija potpuno napunjena isključuju se indikatori o stanju napunjenosti baterije, kako bi se štedjela energija.

Ako se baterija dugo ne koristite te se ispraznila, prebacuje se u sigurnosni način rada. Prilikom punjenja, indikatori napunjenosti baterije reagiraju tek nakon 30–60 minuta.

## Prikaz napunjenosti baterije (tijekom uporabe)

Stanje napunjenosti baterije se prikazuje gore na PowerUnit.

Kapacitet punjenja	Indikatori
najviši kapacitet napunjenosti	svi indikatori svijetle
smanjujući kapacitet napunjenosti	svijetle dva indikatora
nadalje smanjujući kapacitet napunjenosti	svijetli jedan indikator
najniži kapacitet napunjenosti	treperi jedan indikator

## Primjena isporučenog pribora

Miele asortiman za njegu podnih površina nudi odgovarajući pribor za brojne specijalne primjene (pogledajte poglavlje „Dodatni pribor“).

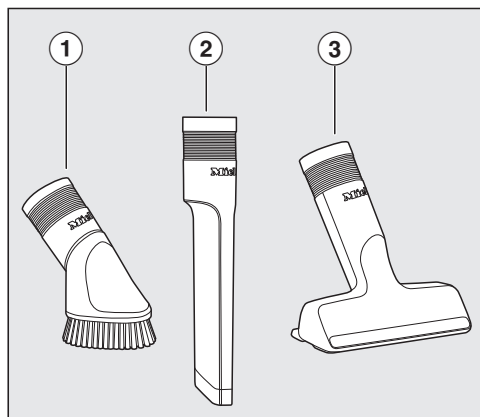

① **Usisni kist**

Dodatni pribor za usisavanje profiliranih letvica, ukrašenih ili izrezbarenih predmeta.

② **Nastavak za utore**

Dodatni pribor za usisavanje preklopa, utora i kutova.

③ **Nastavak za tapecirani namještaj**

Dodatni pribor za usisavanje tapeciranog namještaja, madraca i jastuka.

**Držač dodatnog pribora za cijev usisavača**

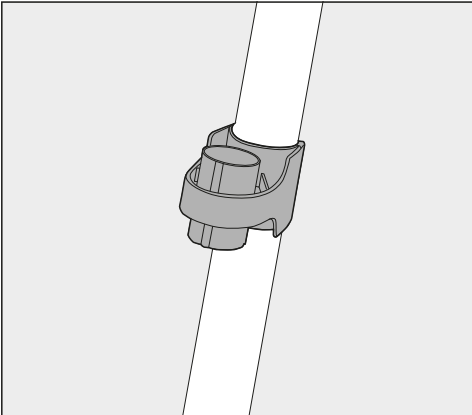

Na ovom držaču pribora možete prilikom usisavanja sa sobom imati 2 dijela trodielnog pribora.

**Električna četka MultiFloor (HX-EB 20)**

Prvenstveno se pridržavajte uputa za čišćenje i održavanje podne površine koje preporučuje proizvođač.

⚠ Šteta uzrokovana priklještenim usisanim predmetima.

Površina koja se usisava može se ogrebati.

Provjerite da li je donja strana električne četke MultiFloor bez zaglavljenih grubih čestica, poput primjericke krhotina ili kamenčića.

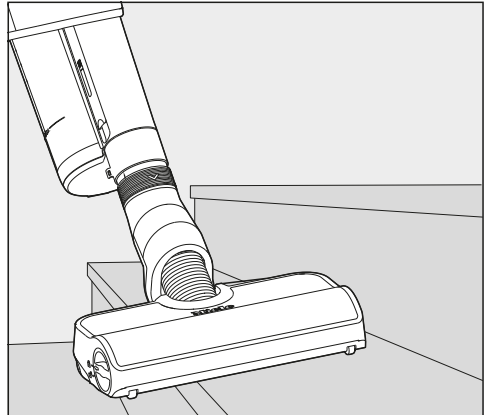

Električna četka je prikladna za svakodnevno usisavanje tepiha, tapisona i tvrdih podnih površina.

**Savjet:** Ako želite jednostavno usisavati stepenice presvučene tapisonom ne možete upotrebljavati usisnu cijev.

**Savjet:** Ukoliko želite usisati veću količinu grubih čestica, koristite koncept PowerUnit Solo (pogledajte poglavlje „Rukovanje“, odlomak „PowerUnit Solo“).

## Ručna električna četka Electro Compact (HX-EC 20)

(ovisno o modelu)

Prvenstveno se pridržavajte uputa za čišćenje i održavanje podne površine koje preporučuje proizvođač.

⚠ Šteta uzrokovana prikliještenim usisanim predmetima.

Površina koja se usisava može se ogrebat.

Provjerite da li je donja strana ručne električne četke bez zaglavljanih grubih čestica, poput primjerice krhotina ili kamenčića.

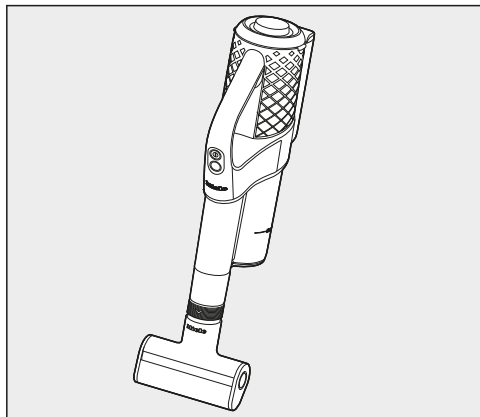

Ručna električna četka je prikladna za intenzivno usisavanje tapeciranog namještaja i auto sjedala.

Najbolje rezultate usisavanja na tapeciranom namještaju postićete korištenjem nastavka za tapecirani namještaj.

**Savjet:** Ako želite jednostavno usisavati tapecirani namještaj ili auto sjedala ne možete upotrebljavati usisnu cijev.

## Podna četka AllFloor (HX-AF 20)

(ovisno o modelu)

Prvenstveno se pridržavajte uputa za čišćenje i održavanje podne površine koje preporučuje proizvođač.

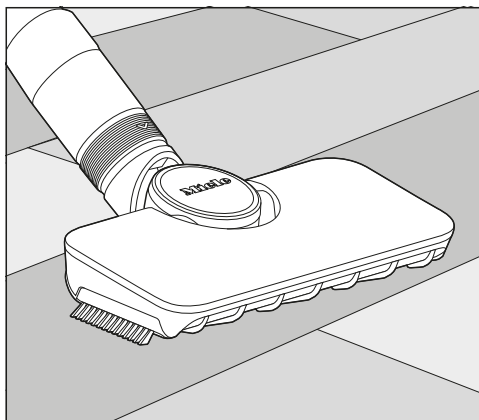

Ova plosnata i lagana podna četka posebno je prikladna za usisavanje ispod niskog namještaja.

## Univerzalna četka (HX-UB)

(ovisno o modelu)

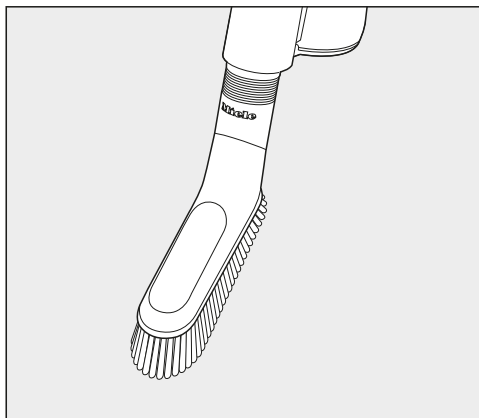

Za nježno usisavanje knjiga, polica i sličnog.

## Fleksibilni XL usisni nastavak na izvlačenje (HX-CNXL)

(ovisno o modelu)

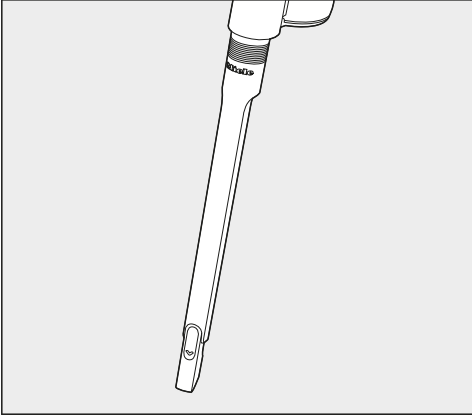

S dosegom od 60 cm za čišćenje teško dostupnih mjesta.

## Produženje crijeva (HX-FSH 20)

(ovisno o modelu)

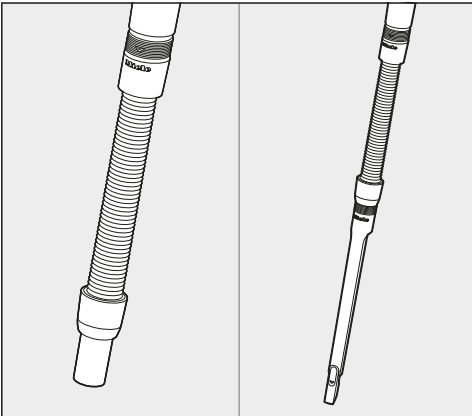

Produžetak crijeva ima maksimalnu duljinu izvlačenja od 120 cm. Navedena se može dalje produljiti izvlačnim fleksibilnim nastavkom.

## Rukovanje

### Vađenje usisavača sa zidnog držača Standard

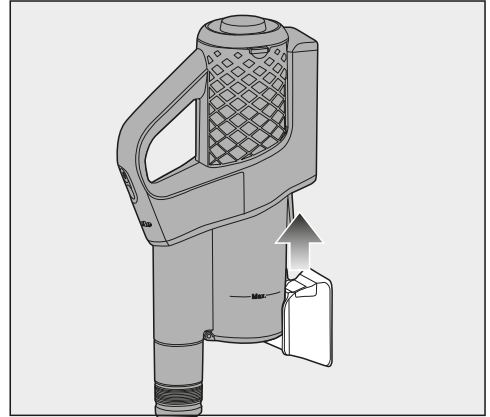

- Usisavač izvucite prema gore sa zidnog držača.

### Vađenje usisavača sa zidnog držača SpeedLock

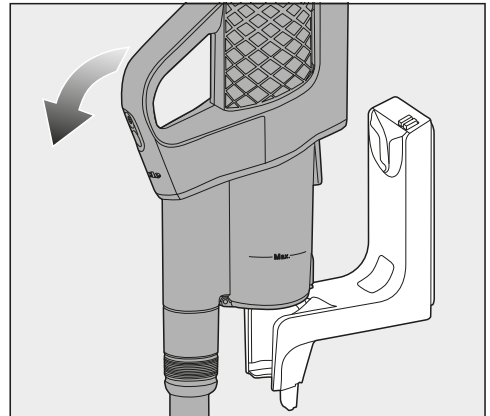

- Usisavač izvucite prema naprijed sa zidnog držača.

SpeedLock zidni nosač nudi mogućnost praktične upotrebe PowerUnit kao PowerUnit Solo bez potrebe da ga ručno otključate iz usisne cijevi.

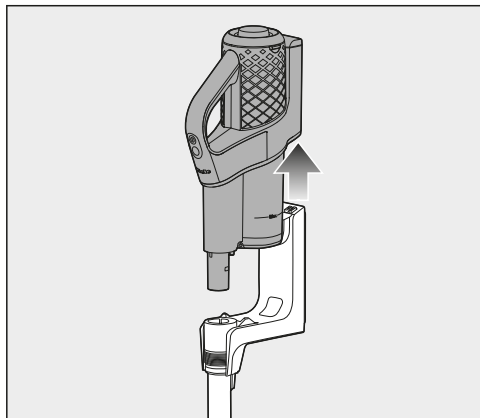

- PowerUnit izvucite prema gore sa vodilice zidnog držača.

Usisna cijev i elektro četka ostaju u zidnom držaču.

### Uključivanje i isključivanje

- Ako ste izravno napunili bateriju, povucite utikač za punjenje iz utičnice dolje na poleđini PowerUnit.

Najbolji učinak čišćenja postići ćete ako prije svakog uključivanja pokrećete funkciju samostalnog čišćenja ComfortClean (pogledajte poglavlje „Čišćenje i održavanje“, odlomak „Aktivacija funkcije samostalnog čišćenja ComfortClean“).

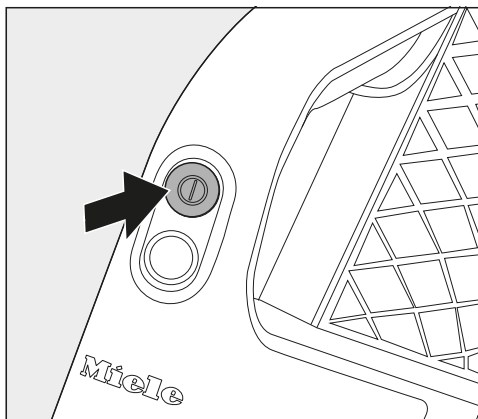

- Pritisnite gornju tipku na ručki ①.

Usisavač se uključuje na najnižem stupnju snage rada.

### Povećanje usisne snage

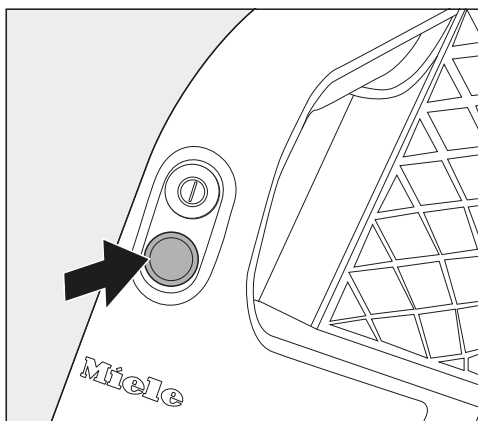

- Pritisnite donju tipku na ručki.

Odabran je viši stupanj snage rada, svijetli LED.

Ponovni pritisak na tipku dovodi do povratka na niži stupanj snage rada.

## PowerUnit Solo

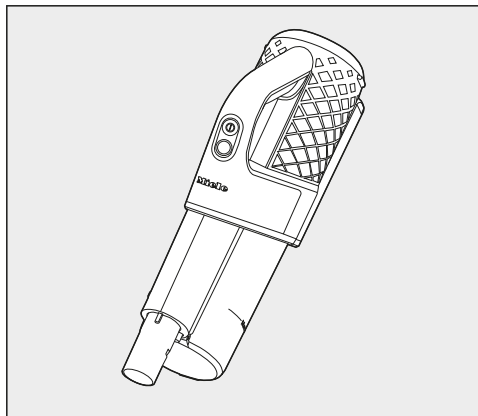

PowerUnit bez usisne cijevi i električne četke prikladan je za brzo i ciljano usisavanje mrvica ili mucica.

**Savjet:** Ovakva konstrukcija posebno je prikladna za uporabu trodijelnog pribora (pogledajte poglavlje „Uporaba isporučene pribora“).

## Čišćenje i održavanje

**⚠** Opasnost od ozljeda rotirajućim valjkom s četkicama.

Možete se ozlijediti na rotirajući valjak s četkicama.

Usisavač isključite prije svakog čišćenja i održavanja. Kako biste to učinili koristite prekidač za uključivanje/isključivanje na ručki.

## Sustav filtracije

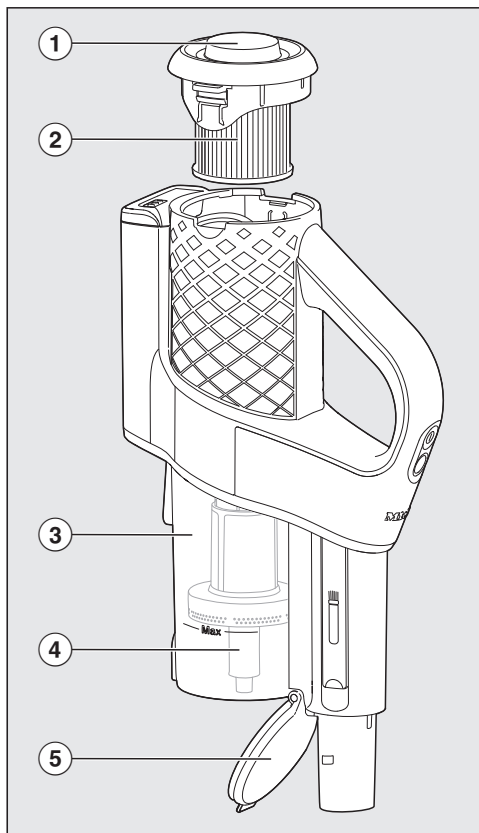

- ① Okretni pokrov
- ② Filtar za finu prašinu
- ③ Spremnik za prašinu
- ④ Predfiltar
- ⑤ Poklopac spremnika za prašinu

## Pokretanje funkcije samočišćenja ComfortClean

Prije svakog pražnjenja spremnika za prašinu i kada se snaga usisavanja smanji, provedite među-čišćenje filtra za finu prašinu.

Time će usisavač odmah ponovo postići najbolji mogući rezultat čišćenja.

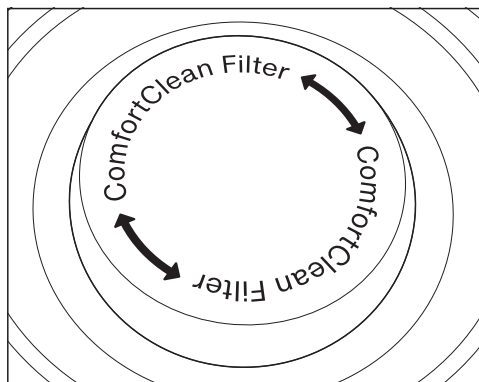

- Okrenite okretni pokrov 3 puta za 180°.

Kod okretanja čuje se zvuk koji odgovara normalnoj funkciji funkcije samočišćenja ComfortClean.

## Pražnjenje spremnika za prašinu

Najkasnije kada prašina u spremniku za prašinu dođe do oznake **Max.** ispraznite spremnik za prašinu.

Ukoliko se u spremniku za prašinu ne nalazi nikakva prljavština koja je zabranjena za kućni otpad, sadržaj možete isprazniti u kućni otpad.

- Spremnik za prašinu držite što bliže kanti za otpatke, kako bi se uzvitlalo što manje prašine.

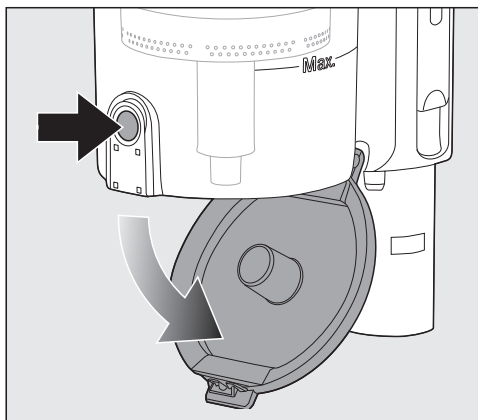

- Pritisnite tipku za otključavanje na donjem dijelu spremnika za prašinu.

Poklopac se otvara i prašina ispada.

Ako komadići prašine, dlake ili grubi dijelovi ne ispadaju, uklonite predfilter prema dolje (pogledajte sljedeći odlomak „Čišćenje spremnika za prašinu i predfiltera“).

- Zatvorite poklopac spremnika za prašinu dok jasno ne sjedne na svoje mjesto.

## Čišćenje spremnika za prašinu i predfiltera

Spremnik za prašinu i predfilter čistite po potrebi.

- Ispraznite spremnik za prašinu iznad kante za otpatke.

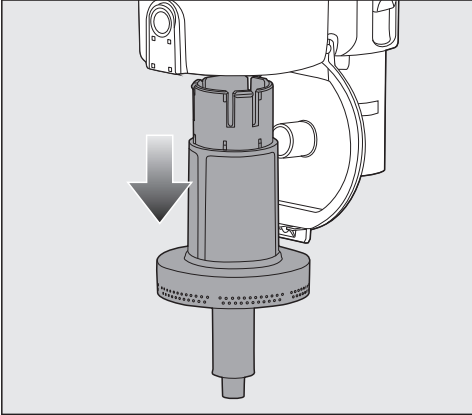

- Predfilter izvadite prema dolje.

**!** Šteta uzrokovana pogrešnim čišćenjem.

Predfilter se može oštetiti i izgubiti svoj učinak.

Predfilter ne perite vodom. Za čišćenje ne upotrebljavajte šiljaste predmete ili predmete oštih rubova.

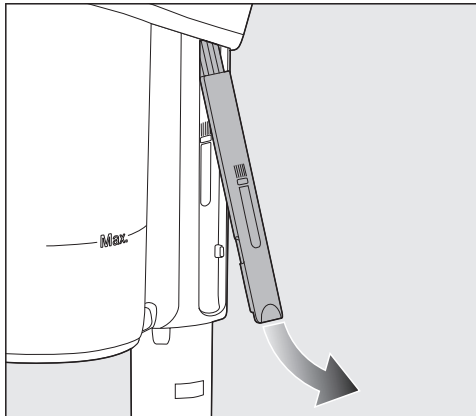

- Spremnik za prašinu i predfilter očistite suhom krpom ili priborom za čišćenje koji se nalazi na bočnoj strani PowerUnit.

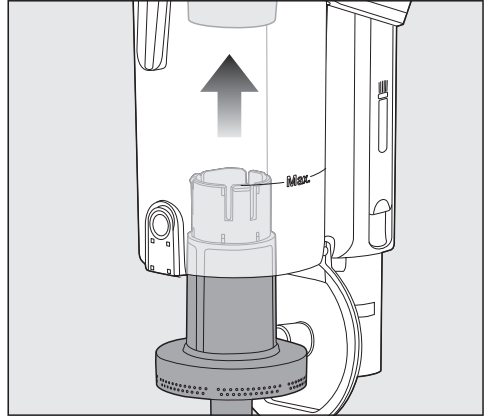

- Očišćeni predfilter postavite do graničnika u očišćeni spremnik za prašinu.
- Zatvorite poklopac spremnika za prašinu dok jasno ne sjedne na svoje mjesto.

## Čišćenje filtra za finu prašinu

Filtar za finu prašinu temeljito očistite minimalno svaka 3 mjeseca izvan PowerUnit jedinice.

**!** Šteta uzrokovana pogrešnim čišćenjem.

Filtar za finu prašinu se može oštetiti i izgubiti svoj učinak.

Filtar za finu prašinu ne čistite iznutra niti vodom. Za čišćenje ne upotrebljavajte šiljaste predmete ili predmete oštih rubova. Filtar za finu prašinu ne čistite četkicom, čak niti s priloženim priborom za čišćenje.

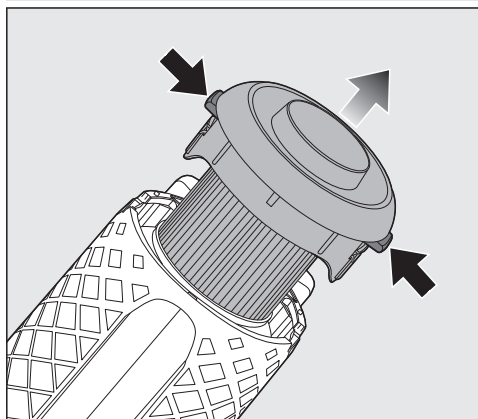

- Pritisnite obje tipke za otključavanje bočno na poklopcu filtra za finu prašinu te ga izvadite prema gore.
- Filtar za finu prašinu držite iznad kante za otpatke.

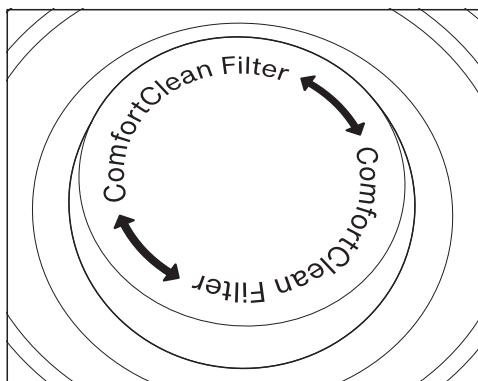

- Držite filter za finu prašinu na crnoj površini ispod okretnog poklopca i okrenite poklopac 10 puta za 180°.

Kod okretanja čuje se zvuk koji odgovara normalnoj funkciji funkcije samočišćenja ComfortClean.

- Pažljivo istresite filter za finu prašinu s donjim rubom.
- Pritom filter za finu prašinu lagano zakrenite kako bi se oslobodila prašina iz međuprostora.
- Očišćeni filter za finu prašinu postavite u PowerUnit dok ponovno jasno ne sjedne na svoje mjesto.

Filtar za finu prašinu (HX-FDF 20) zamijenite nakon od prilike 3 godine kako biste i dalje postizali najbolje moguće rezultate čišćenja.

## Čišćenje električne četke/ručne električne četke (ovisno o modelu)

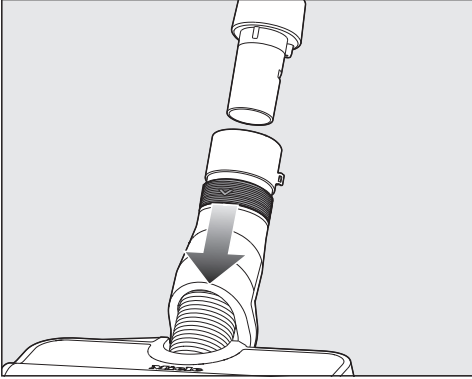

- Odvojite električnu četku/ručnu električnu četku od usisavača.
- Električnu četku/ručnu električnu četku položite na ravnu i čistu površinu s donjom stranom prema gore.

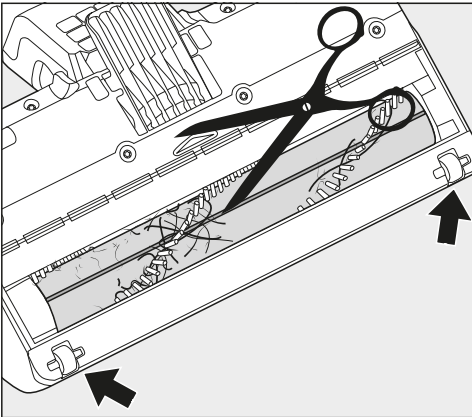

- Sa škarama odrežite niti i vlasi kose koji su se zamotali oko valjka s četkicama. Za vođenje škara, na valjku s četkicama se nalaze dva vodeća utora.

Izrezane niti i vlasi kose će usisavač potom usisati.

Kod posebno jakog zaprljanja ili blokade, male kotačiće možete izvaditi i očistiti (nije moguće kod ručne električne četke). Za uklanjanje upotrijebite plosnati odvijач.

## Vađenje valjka s četkicama iz električne četke

Valjak s četkicama možete izvući iz elektro četke kako biste uklonili tvrdokorna zaprljanja i očistili unutrašnjost električne četke.

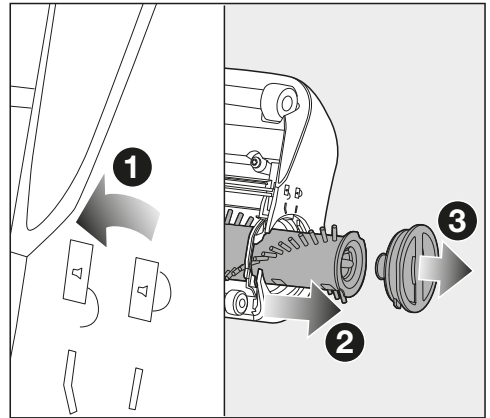

- 1 Okrenite strelicu na drški za vađenje bočno na električnoj četki, na simbol .

Valjak s četkicama je otključan.

- 2 Izvadite valjak s četkicama.
- Očistite valjak s četkicama i uklonite svu tvrdokornu prljavštinu iz unutrašnjosti električne četke.

U slučaju jakih zaprljanja između drške za vađenje i valjka s četkicama, možete otpustiti dršku za vađenje.

- 3 Lagano povucite dršku za vađenje dok se ne otključa.
- Uklonite prljavštinu.

- Očišćenu dršku za vađenje ponovno zaključajte na valjak s četkicama.
- Pozicionirani valjak s četkicama umetnite do graničnika u elektro četku.
- Zaključajte valjak s četkicama.

### Vađenje valjka s četkicama iz ručne električne četke (ovisno o modelu)

Valjak s četkicama možete izvući iz ručne elektro četke kako biste uklonili tvrdokorna zaprljanja i očistili unutrašnjost ručne električne četke.

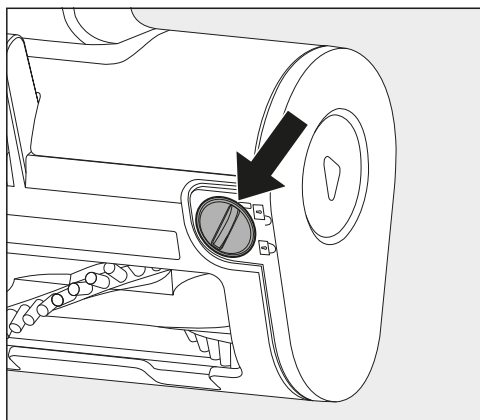

- 1 Valjak s četkicama deblokirajte pomoću kovanice.
  - 2 Izvadite valjak s četkicama.
- Očistite valjak s četkicama i uklonite sva tvrdokorna zaprljanja iz unutrašnjosti ručne električne četke.
  - Ručnu električnu četku ponovo sastavite obrnutim redoslijedom.

### Zamjena baterije

Ako je vijek trajanja baterije prošao, bateriju možete zamijeniti originalnom Miele litij ionskom baterijom AP10/AP11 (prodajna oznaka: HX-LA 20/HX-LA 21).

Pročitajte napomene o postupanju s baterijom i o zbrinjavanju baterije u poglavljima „Sigurnosne napomene i upozorenja“, „Održivost i zaštita okoliša“ i „Pokretanje“ (odlomak „Opće napomene o bateriji“).

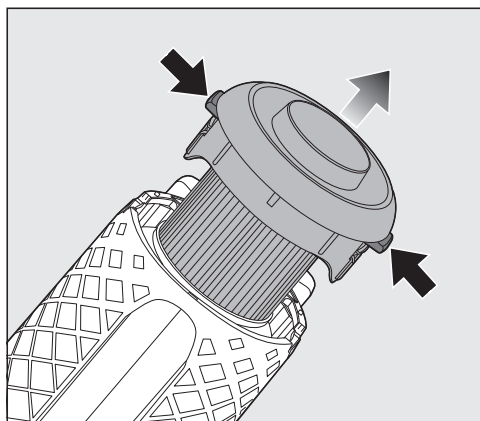

- Izvadite filtar za finu prašinu iz PowerUnit.

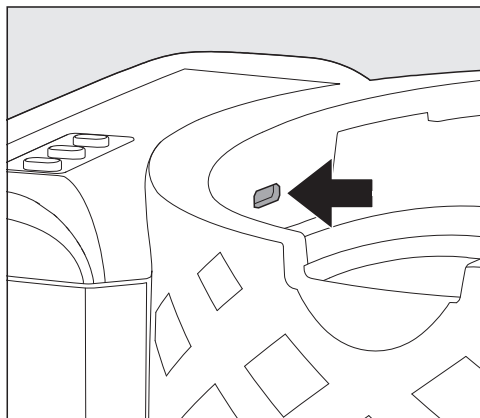

- Poklopac pretinca za baterije pažljivo otključajte ravnim odvijačem.

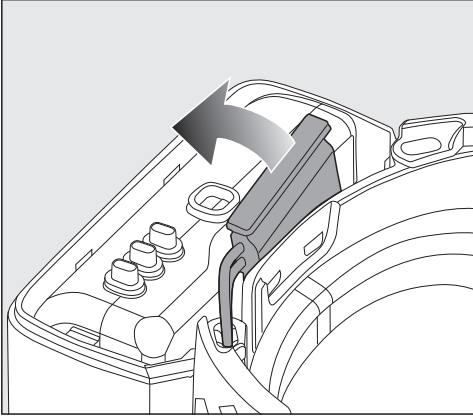

- Oprezno otpustite utikač te zamijenite bateriju.
- Odgovarajuće utaknite utikač.
- Zatvorite pretnac za bateriju te ponovno umetnite filter fine prašine u PowerUnit dok jasno ne sjedne na svoje mjesto.

## Održavanje usisavača i pribora

⚠ Opasnost od ozljeda rotirajućim valjkom s četkicama.  
Možete se ozlijediti na rotirajući valjak s četkicama.  
Usisavač isključite prije svakog održavanja. Kako biste to učinili koristite prekidač za uključivanje/isključivanje na ručki.

⚠ Električni udar uzrokovan mrežnim naponom.  
Vlaga u punjaču povećava opasnost od električnog udara.  
Punjač nemojte uranjati u vodu.

Obratite pažnju na specijalne napomene o čišćenju za predfilter, filter za finu prašinu i posudu za prašinu u poglavlju „Čišćenje i održavanje“.

Usisavač i sav pribor od plastike čistite uobičajenim sredstvima za čišćenje umjetnih materijala.

⚠ Šteta uzrokovana neprikladnim sredstvima za čišćenje.  
Sve su površine osjetljive na ogrebotine. Sve površine mogu promijeniti boju ili se promijeniti ako dođu dodir s neprikladnim sredstvima za čišćenje.  
Nemojte koristiti abrazivna sredstva ili sredstva za čišćenje stakla kao ni univerzalna sredstva za čišćenje ni sredstva za održavanje na uljnoj bazi.

## Rješavanje problema

Sami možete ukloniti većinu grešaka i smetnji, koje se mogu pojaviti u svakodnevnom korištenju. U mnogo slučajeva možete uštedjeti vrijeme i novac, jer nećete morati zvati servis.

Informacije o samostalnom uklanjanju smetnji pronaći ćete na [www.miele.com/service](http://www.miele.com/service).

Sljedeće tablice pomoći će Vam u otkrivanju uzroka smetnji ili poteškoća i pronalženju njihovog rješenja.

 Opasnost od ozljeda rotirajućim valjkom s četkicama.

Možete se ozlijediti na rotirajući valjak s četkicama.

Prije svakog uklanjanja problema isključite usisavač. Kako biste to učinili koristite prekidač za uključivanje/isključivanje na ručki.

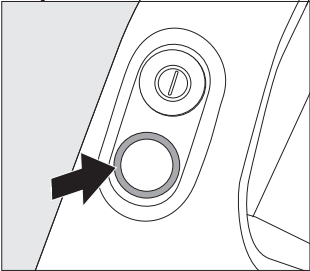
Problem	Uzrok i rješenje
<b>Indikatori stanja napunjenosti baterije prilikom uključivanja: brzo treperenje lijevo i u sredini</b>	<p>Greška temperature</p> <ul style="list-style-type: none"> <li>■ Pričekajte oko 30 minuta prije no što ponovo uključite usisavač.</li> </ul>
<b>Indikatori stanja napunjenosti baterije prilikom punjenja: brzo treperenje desno i u sredini</b>	<p>Greška baterije</p> <ul style="list-style-type: none"> <li>■ Ako bateriju punite bez postavljanja na zid, povucite utikač za punjenje iz utičnice dolje na poleđini PowerUnit.</li> <li>■ Skinite usisavač sa zidnog držača ako bateriju punite na zidnom držaču..</li> <li>■ Pričekajte 5 minuta prije no što nastavite s punjenjem.</li> </ul> <p>Prilikom punjenja i uporabe baterije obavezno pazite na propisane temperature okoline, pogledajte poglavlje „Sigurnosne napomene i upozorenja“.</p>
<b>Treperi LED na drški</b> 	<p>Greška „Baterija je prazna“</p> <ul style="list-style-type: none"> <li>■ Napunite bateriju (pogledajte poglavlje „Pokretanje“, odlomke „Opće napomene o bateriji“ i „Punjenje baterije“).</li> </ul> <p>Interna sistemska greška</p> <ul style="list-style-type: none"> <li>■ Provjerite prohodnost usisnih putova.</li> <li>■ Očistite posudu za prašinu, predfilter i filter za finu prašinu (pogledajte poglavlje „Čišćenje i održavanje“).</li> <li>■ Pričekajte oko 30 minuta prije no što ponovo uključite usisavač.</li> </ul>

Problem	Uzrok i rješenje
<b>Kad se uključi, usisavač ne počinje s radom.</b>	Baterija nije dovoljno napunjena. ■ Napunite bateriju (pogledajte poglavlje „Pokretanje“, odlomke „Opće napomene o bateriji“ i „Punjenje baterije“).
	Nije umetnuta originalna Miele baterija. ■ Umetnite originalnu Miele litij ionsku bateriju AP10/AP11 (prodajna oznaka: HX-LA 20/HX-LA 21).
	Utikač za punjenje još nije utaknut. ■ Ako bateriju punite bez postavljanja na zid, povucite utikač za punjenje iz utičnice dolje na poleđini PowerUnit. ■ Skinite usisavač sa zidnog držača ako bateriju punite na zidnom držaču.
<b>Učinak usisavanja je loš. Smanjuje se trajanje baterije.</b>	Spremnik za prašinu je pun. ■ Ispraznite posudu za prašinu (pogledajte poglavlje „Čišćenje i održavanje“, odlomke „Pražnjenje spremnika za prašinu“).
	Spremnik za prašinu/predfilter je prljav. ■ Očistite posudu za prašinu i predfilter (pogledajte poglavlje „Čišćenje i održavanje“, odlomak „Čišćenje spremnika za prašinu i predfiltera“).
	Filter za finu prašinu je zaprljan. ■ Pokrenite dodatno čišćenje filtra za finu prašinu (pogledajte poglavlje „Čišćenje i održavanje“, odlomak „Aktivacija funkcije samostalnog čišćenja ComfortClean“). ■ Očistite filter za finu prašinu (pogledajte poglavlje „Čišćenje i održavanje“, poglavlje „Čišćenje filtra za finu prašinu“).
	Električna četka je zaprljana/začepljena. ■ Očistite električnu četku (pogledajte poglavlje „Čišćenje i održavanje“, odlomke „Čišćenje električne četke“ i „Vađenje valjka s četkicama iz električne četke“).
	Usisni putevi su začepljeni. ■ Očistite sve usisne puteve.
	Filter za finu prašinu je istrošen. ■ Umetnite novi filter za finu prašinu.

<b>Problem</b>	<b>Uzrok i rješenje</b>
<b>Zvuk rada uređaja mijenja se tijekom usisavanja.</b>	Usisni putovi su prljavi. ■ Očistite sve usisne puteve.
	Ovisno o podlozi automatski se optimalno podešava snaga električne četke. ■ Zvuk je uobičajen za funkcioniranje usisavača.
<b>Električna četka se sama isključuje.</b>	Električna četka je preopterećena, primjerice na visokom tepihu. ■ Isključite i ponovno uključite usisavač. Kako biste to učinili koristite prekidač za uključivanje/isključivanje na ručki.
<b>Valjak s četkicama se ne okreće.</b>	Valjak s četkicama je zaprljan. ■ Očistite valjak s četkicama (pogledajte poglavlje „Čišćenje i održavanje“, odlomke „Čišćenje električne četke“ i „Vađenje valjka s četkicama iz električne četke“).

## Servis

Informacije za samostalno uklanjanje grešaka te o Miele rezervnim dijelovima naći ćete na [www.miele.hr/service](http://www.miele.hr/service).

### Kontakt u slučaju smetnji

U slučaju problema koje ne možete sami riješiti obratite se Miele zastupniku ili Miele servisu.

Podatke o kontaktu Miele servisa naći ćete na zadnjoj stranici ovog dokumenta.

### Jamstvo

Trajanje jamstva je 2 godine.

Ostale informacije naći ćete u priloženim uvjetima jamstva.

## Dodatni pribor

Prvenstveno se pridržavajte uputa za čišćenje i održavanje podne površine koje preporučuje proizvođač.

Preporučujemo Vam originalni dodatni pribor s Miele logotipom na pakiranju. Samo tako se može osigurati optimalna uporaba snage usisavanja usisavača i postići najbolji mogući rezultat čišćenja.

Vodite računa o tome da smetnje i šteta na usisavaču nastale kao posljedica uporabe pribora bez Miele logotipa na pakiranju ne podliježu jamstvu.

### 3D4U

Sa 3D4U Miele Vam nudi besplatni pribor za preuzimanje za 3D printer na ([www.miele.de](http://www.miele.de), Servis, Rezervni dijelovi i pribor).

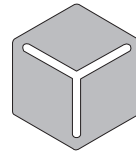

3 D 4 U

### Naručivanje pribora

Originalni Miele pribor možete naručiti putem Miele internet trgovine, u Miele servisu i kod Vašeg Miele prodavača.

Originalni Miele pribor prepoznat ćete po Miele logotipu na pakiranju.

Pojedini modeli usisavača serijski su opremljeni s jednim ili nekoliko komada dodatnog pribora.

## **Ručna električna četka Electro Compact (HX-EC 20)**

Za intenzivno čišćenje auto sjedala i stuba obloženih tapisonom.

## **Valjak s četkicama Carpet Care (HX-CCT 20)**

Za čišćenje osjetljivih tvrdih tepiha i tapisona.

U električnu četku postavite valjak s četkicama Carpet Care umjesto postavljenog valjka s četkicama (pogledajte poglavlje „Čišćenje i održavanje“, odlomak „Vađenje valjka s četkicama iz električne četke“).

## **Meki valjak Hardfloor Care (HX-HCT 20)**

Za čišćenje osjetljivih tvrdih podloga.

U električnu četku postavite meki valjak Hardfloor Care umjesto postavljenog valjka s četkicama (pogledajte poglavlje „Čišćenje i održavanje“, odlomak „Vađenje valjka s četkicama iz električne četke“).

## **Podna četka AllFloor (HX-AF 20)**

Plosnata podna četka za usisavanje ispod niskog namještaja. Također je tiha, lagana te ju karakterizira vrlo dobro sakupljanje grube prljavštine.

## **Univerzalna četka (HX-UB)**

Za nježno usisavanje knjiga, polica i sličnog.

## **Fleksibilni XL usisni nastavak na izvlačenje (HX-CNXL)**

Fleksibilan uski nastavak s dosegom od 60 cm za čišćenje teško dostupnih mjesta.

## **Produženje crijeva (HX-FSH 20)**

Za povećanje radijusa usisavanja za maksimalno 120 cm.

# hr - Komercijalno jamstvo za uređaje

Miele trgovina i servis d.o.o. sa sjedištem u Zagrebu, Buzinski prilaz 32, OIB: 5102666657 omogućava kupcu prava utvrđena u ovoj jamstvenoj izjavi za nove uređaje.

## I. Trajanje i početak komercijalnog jamstva

Miele trgovina i servis d.o.o. odobrava jamstvo za sljedeće razdoblje i sljedeće uređaje:

- a) 24 mjeseci na kućanskim aparatima što uključuje parne pećnice (kombinirane parne pećnice, Dialog pećnice, mikrovalne pećnice, štednjaci, ladicе za vakuumsko brtvljenje i zagrijavanje), ploče za kuhanje (indukcijske, električne i plinske ploče uključene: SmartLine i ProLine), nape za štednjak, aparate za kavu (ugradbeni i samostojeći), hladnjake, zamrzivače, hladnjake-zamrzivače, vinske hladnjake, perilice posuđa, perilice rublja, sušilice rublja, perilice-sušilice rublja, aparate za glačanje, usisavače (usisavači s vrećicom, bez vrećice, bežični štapni i robotski usisavači), a pretpostavljajući pravilnu uporabu.

Ako je uređaj kupljen kod Miele trgovina i servis d.o.o. odobrava se jamstvo i za sljedeće uređaje u sljedećem razdoblju:

- b) 12 mjeseci na profesionalnim uređajima i opremi (uključujući perilice posuđa Little Giants i ProfiLine), pretpostavljajući pravilnu uporabu.

Ukoliko su profesionalni uređaji i oprema kupljeni od strane drugog prodavatelja, kupac će imati jamstvo određenog prodavatelja od kojeg je uređaj kupio.

Jamstveni rok počinje teći s datumom predaje uređaja kupcu.

U slučaju manjeg popravka jamstveni rok se produljuje onoliko koliko je kupac bio lišen uporabe uređaja, osim kada je izvršena zamjena uređaja ili njegov bitni popravak, jamstveni rok počinje teći ponovno od zamjene odnosno od vraćanja popravljenog uređaja. U slučaju zamjene ili bitnog popravka samo nekog dijela uređaja jamstveni rok počinje teći ponovno samo za taj dio.

## II. Jamstveni uvjeti

1. Uređaj je kupljen od ovlaštenog specijaliziranog trgovca ili izravno od društva Miele u državi članici EU-a, Ujedinjenoj Kraljevini, u Švicarskoj ili Norveškoj gdje je također instaliran.
2. Usluge u okviru ovog komercijalnog jamstva može obavljati samo Miele Servis ili ovlašteni Miele servisni partner kojeg je za to ovlastio Miele. Miele Servis možete kontaktirati putem: [miele.hr/kucanski-uredaji/kontakt-45.htm](http://miele.hr/kucanski-uredaji/kontakt-45.htm)
3. Dokaz o jamstvu (račun) mora biti predočen na zahtjev ovlaštenog servisera.

## III. Sadržaj komercijalnog jamstva

1. Kvarovi na uređaju otklonit će se besplatno, u razumnom roku od trenutka kada je kupac obavijestio davatelja jamstva o nedostatku te bez znatnih neugodnosti za kupca. Kupac je obvezan staviti stvar na raspolaganje davatelju jamstva, a davatelj ju je obvezan preuzeti. Eventualne troškove dostave uređaja do servisa priznajemo uz prethodno odobrenje od strane ovlaštenog servisa. Za moguća oštećenja pri dostavi Miele ne odgovara. Zamijenjene komponente ili uređaji postaju vlasništvo društva Miele trgovina i servis d.o.o.
2. Iz prava iz ovog jamstva ne proizlaze nikakva druga prava na naknadu štete protiv društva Miele trgovina i servis d.o.o.
3. Potrošni materijal i dodatna oprema nisu obuhvaćeni ovim jamstvom.

## IV. Kvarovi i nedostaci koji nisu pokriveni ovim komercijalnim jamstvom:

1. Nepravilna ugradnja, npr. nepoštivanje relevantnih sigurnosnih standarda i pisane upute za uporabu i ugradnju.
2. Nepravilna uporaba, kao što je uporaba neprikladnih deterdženata ili kemikalija za čišćenje, uporaba kućanskih uređaja u profesionalne svrhe, ugradnja kućanskih aparata namijenjenih kućanskoj uporabi u razna plovila.
3. Uređaj kupljen u državi različitoj od država članica EU-a, Švicarske ili Norveške možda nije prikladan za uporabu ili može podlijetati ograničenjima uporabe zbog različitih tehničkih specifikacija.
4. Vanjski čimbenici kao što su šteta uzrokovana prijevodom, fizičkim oštećenjima i potresom, loši vremenski uvjeti, udar groma, prenapon i/ili prirodni fenomeni.
5. Popravci ili preinake koje ne obavljaju ovlašteni Miele Servis ili ovlašteni Miele servisni partner.
6. Nekorištenje originalnih Miele rezervnih dijelova ili pribora koje nije odobrio Miele.
7. Lom stakla i neispravna rasvjeta.
8. Nedostaci koji proizlaze iz fluktuacija uvjeta napajanja koji premašuju dopuštena odstupanja koja su navedena na uređaju.
9. Nepravilno čišćenje i njega u skladu s uputama za uporabu.
10. Trošenje i prirodno trošenje povezano s uporabom, kao što je smanjenje učinkovitosti baterije i komponenata koji se, u skladu s uputama za uporabu, moraju redovito mijenjati tijekom životnog ciklusa uređaja.
11. Oštećenja i kvarovi nastali na potrošnom materijalu ili zbog trošenja potrošnog materijala (baterije, brtve, filtera i sl.).

# hr - Komercijalno jamstvo za uređaje

---

Postupak ostvarivanja prava temeljem ovoga jamstva u Republici Hrvatskoj, u centralnom Miele servisu, možete pronaći na sljedećoj internetskoj stranici: [miele.hr/kucanski-uredaji/servis-21.htm](http://miele.hr/kucanski-uredaji/servis-21.htm).

Sukladno Zakonu o obaveznim odnosima, kupac ima prava iz odgovornosti za materijalne nedostatke stvari prema prodavatelju besplatno te komercijalno jamstvo ne utječe na prava iz odgovornosti za materijalne nedostatke.

## V. Zaštita podataka

U kontekstu izvršavanja usluga, Miele trgovina i servis d.o.o. prikuplja i obrađuje osobne podatke. Više informacija o obradi vaših osobnih podataka potražite u našoj politici privatnosti na [miele.hr/kucanski-uredaji/zastita-podataka-46.htm](http://miele.hr/kucanski-uredaji/zastita-podataka-46.htm).

### Davatelj jamstva

Miele trgovina i servis d.o.o.  
Buzinski prilaz 32, 10010 Zagreb  
Republika Hrvatska

Vrsta proizvoda: \_\_\_\_\_

Tvornički broj proizvoda: \_\_\_\_\_

Dostavljeno / pušteno u rad dana: \_\_\_\_\_

\_\_\_\_\_  
Potpis prodavača

<b>Varnostna navodila in opozorila</b> .....	<b>43</b>
Varnostna navodila in opozorila za akumulator AP10/AP11, polnilnik LG02/ LG04, stensko držalo SpeedLock LS10 (odvisno od modela) .....	47
<b>Trajnostnost in varovanje okolja</b> .....	<b>51</b>
<b>Opis aparata</b> .....	<b>52</b>
<b>Prvi zagon</b> .....	<b>54</b>
Sestavljanje sesalnika .....	54
Sestavljanje enote PowerUnit in sesalne cevi .....	54
Sestavljanje sesalne cevi in električne krtače .....	55
Splošna navodila za akumulator .....	55
Polnjenje akumulatorja (brez stenske montaže) .....	56
Polnjenje akumulatorja (s stensko montažo) .....	56
Privijanje stenskega držala na steno .....	56
Pritrditev polnilnega kabla v stensko držalo Standard .....	57
Odstranjevanje stenskega držala Standard s stene .....	58
Pritrditev polnilnega kabla v stensko držalo SpeedLock .....	59
Odstranjevanje stenskega držala SpeedLock s stene .....	59
Prikaz stanja napoljenosti akumulatorja (med polnjenjem) .....	60
Prikaz stanja napoljenosti akumulatorja (med uporabo) .....	60
<b>Uporaba priložene opreme</b> .....	<b>61</b>
Držalo za pribor za sesalno cev .....	61
Električna krtača MultiFloor (HX-EB 20) .....	62
Ročna krtača Electro Compact (HX-EC 20) .....	62
Talna krtača AllFloor (HX-AF 20) .....	63
Univerzalna krtača (HX-UB) .....	63
Izvelčni fleksibilni ozki nastavek XL (HX-CNXL) .....	63
Podaljšek cevi (HX-FSH 20) .....	63
<b>Uporaba</b> .....	<b>64</b>
Jemanje sesalnika iz stenskega držala Standard .....	64
Jemanje sesalnika iz stenskega držala SpeedLock .....	64
Vklop in izklop .....	64
Povečanje sesalne moči .....	65
PowerUnit Solo .....	65
<b>Čiščenje in vzdrževanje</b> .....	<b>66</b>
Filtrski sistem .....	66
Aktivacija funkcije samočiščenja ComfortClean .....	66
Praznjenje posode za prah .....	66
Čiščenje posode za prah in predfiltra .....	67
Čiščenje filtra za fini prah .....	68
Čiščenje električne/ročne krtače (odvisno od modela) .....	69

## sl - Vsebina

---

Odstranjevanje valja krtače iz električne krtače.....	69
Jemanje valja krtače iz ročne krtače (odvisno od modela) .....	70
Zamenjava akumulatorja .....	70
Vzdrževanje sesalnika in delov opreme.....	71
<b>Odpravljanje težav .....</b>	<b>72</b>
<b>Servisna služba.....</b>	<b>75</b>
Kontakt v primeru motenj.....	75
<b>Dodatna oprema.....</b>	<b>75</b>
3D4U .....	75
Kje kupiti dele opreme .....	75
<b>Garancijski list .....</b>	<b>77</b>

Ta sesalnik ustreza predpisanim varnostnim določilom. Nepravilna uporaba lahko privede do poškodb oseb in materialne škode.

Pred prvo uporabo sesalnika preberite navodila za uporabo. V njih boste našli pomembne napotke za varnost, uporabo in vzdrževanje sesalnika. Tako boste zaščitili sebe in druge pred poškodbami in preprečili škodo na sesalniku.

Skladno s standardom IEC 60335-1 Miele izrecno opozarja, da je treba obvezno prebrati in upoštevati poglavje „Prvi zagon“ ter varnostna navodila in opozorila. Miele ne prevzema odgovornosti za škodo, ki je posledica neupoštevanja teh navodil.

Navodila za uporabo shranite in jih predajte morebitnemu naslednjemu lastniku stroja.

Po vsaki uporabi, pred vsako zamenjavo pribora in pred vsakim čiščenjem, vzdrževalnim posegom ali odpravljanjem motenj in napak sesalnik izklopite. To storite s stikalom za vklop/izklop na ročaju.

### Uporaba v skladu s predpisi

- ▶ Ta sesalnik je namenjen uporabi v gospodinjstvu in podobnih okoljih. Ta sesalnik ni primeren za uporabo na gradbiščih.
- ▶ Ta sesalnik ni namenjen za uporabo na prostem.
- ▶ Ta sesalnik je namenjen za vsakodnevno sesanje preprog, tekstilnih talnih oblog in neobčutljivih trdih tal.
- ▶ Ta sesalnik je predviden za uporabo do nadmorske višine 4000 m.
- ▶ Sesalnik uporabljajte izključno za sesanje suhih snovi. Ne sesajte ljudi in živali. Vsi drugi načini uporabe ter predelave in spremembe aparata niso dovoljeni.

## sl - Varnostna navodila in opozorila

---

▶ Osebe (vključno z otroki), ki zaradi svojih fizičnih, zaznavnih ali duševnih zmožnosti oziroma svoje neizkušenosti ali neznanja niso sposobne varno uporabljati tega sesalnika, ga ne smejo uporabljati brez nadzora odgovorne osebe.

### **Če so pri hiši otroci**

▶ Poskrbite, da se otroci, mlajši od osem let, ne zadržujejo v neposredni bližini aparata, razen če so pod stalnim nadzorom.

▶ Otroci, starejši od osem let, lahko uporabljajo sesalnik brez nadzora samo, če so z njim seznanjeni do te mere, da ga lahko varno uporabljajo. Poznati in razumeti morajo morebitne nevarnosti, ki jim pretijo zaradi napačnega upravljanja.

▶ Otroci ne smejo čistiti ali vzdrževati sesalnika brez nadzora.

▶ Otroci, ki se zadržujejo v bližini sesalnika, naj bodo vedno pod nadzorom. Nikoli ne pustite, da bi se otroci igrali z aparatom.



▶ Nevarnost zadušitve! Otroci se lahko med igro zavijejo v ovojni material (npr. folije) ali si ga povlečejo čez glavo. Embalažne materiale zato shranite izven dosega otrok.

### **Tehnična varnost**

▶ Sesalnik in vse dele opreme hranite pri temperaturi okolice od 0 °C do 45 °C.

▶ Sesalnik hranite izključno v ležečem položaju ali ga odložite v stensko držalo.

▶ Omrežna vtičnica mora biti zavarovana s počasno 16 A ali 10 A varovalko.

- ▶ Sesalnik deluje z napetostjo 25,2 V/25,69 V. Gre za aparat zaščitnega razreda II,  ki je konstrukcijsko izveden v zaščitnem razredu III .
- To je aparat, ki je pred električnim udarom zaščiten s priklopom na varnostno malo napetost in ki ne proizvaja napetosti, višje od varnostne male napetosti. Polnjenje sesalnika poteka s polnilnikom zaščitnega razreda II .
- ▶ Priključne podatke na napisni ploščici polnilnika (napetost in frekvenca) primerjajte s podatki svojega električnega omrežja. Ti podatki se morajo obvezno ujemati. Polnilnik je brez sprememb primeren za frekvenco 50 Hz in 60 Hz.
- ▶ Pred uporabo sesalnika in vseh delov opreme preverite, če so na njih vidne poškodbe. Poškodovanega sesalnika in poškodovanih delov opreme ne smete uporabljati.
- ▶ Mielejeva električna krtača MultiFloor in ročna krtača Miele Electro Compact (odvisno od modela) sta dodatni napravi z motornim pogonom, posebej zasnovani za ta sesalnik Miele. Uporaba sesalnika z drugimi Mielejevimi električnimi krtačami/ročnimi krtačami ali električnimi krtačami/ročnimi krtačami drugih proizvajalcev iz varnostnih razlogov ni dovoljena.
- ▶ Pred uporabo in med sesanjem se prepričajte, da na spodnji strani električne krtače MultiFloor in ročne krtače Electro Compact (odvisno od modela) ni zataknjenih grobih delcev.
- ▶ Popravila sesalnika v garancijski dobi lahko izvede samo osebje servisa, ki ga je pooblastilo podjetje Miele, sicer preneha veljavnost vseh pravic, ki izhajajo iz garancije.
- ▶ Popravila sesalnika lahko opravi samo strokovnjak, ki ga je pooblastilo podjetje Miele. Zaradi nestrokovnih popravil je lahko resno ogrožena varnost uporabnika.

### Pravilna uporaba

- ▶ Sesalnika ne smete uporabiti brez predfiltra in filtra za fini prah.
- ▶ Sesalnik ne sme priti v stik z odprtim plamenom ali drugimi viri vžiga. Sesalnika ne segrevajte. Ne izpostavljajte ga neposrednim sončnim žarkom.
- ▶ S sesalnikom ne smete sesati gorečih ali žarečih predmetov, kot so cigarete ali navidez ugasel pepel oz. oglje.
- ▶ Ne sesajte tekočin. Počakajte, da se preproge in tekstilne talne obloge, ki ste jih mokro očistili ali nanje nanесли šampon, pred sesanjem popolnoma posušijo.
- ▶ S sesalnikom ne smete sesati prahu barv za tiskalnike in fotokopirne stroje (tonerjev)! Barva, ki se uporablja v tovrstnih napravah, je lahko električno prevodna.
- ▶ Ne sesajte nobenih lahko vnetljivih ali eksplozivnih snovi ali plinov in ne sesajte prostorov, v katerih so shranjene tovrstne snovi.
- ▶ Ne segajte v vrteči se valj električne krtače MultiFloor in ročne krtače Electro Compact (odvisno od modela).
- ▶ Z električno krtačo MultiFloor in ročno krtačo Electro Compact (odvisno od modela) ne sesajte v bližini glave.
- ▶ Preprečite, da bi sesalni tok prišel v bližino glave.

### Varnostna navodila in opozorila za akumulator AP10/AP11, polnilnik LG02/LG04, stensko držalo SpeedLock LS10 (odvisno od modela)

#### Če so pri hiši otroci

- ▶ Osebe (vključno z otroki), ki zaradi svojih fizičnih, zaznavnih ali duševnih zmožnosti oziroma svoje neizkušenosti ali neznanja niso sposobne varno uporabljati polnilnika LG02/LG04 ali stenskega držala SpeedLock LS10, tega sesalnika ne smejo uporabljati brez nadzora ali navodil odgovorne osebe.
- ▶ Akumulator AP10/AP11 ne sme priti v otroške roke.
- ▶ Poskrbite, da se otroci ne zadržujejo v neposredni bližini polnilnika LG02/LG04 in stenskega držala SpeedLock LS10, razen če so pod stalnim nadzorom.

#### Tehnična varnost

- ▶ Akumulator AP10/AP11, polnilnik LG02/LG04 in stensko držalo Standard ali SpeedLock LS10 so namenjeni samo uporabi s tem sesalnikom Miele HS23. Uporaba tega sesalnika z drugim akumulatorjem, polnilnikom ali stenskim držalom iz varnostnih razlogov ni dovoljena.
- ▶ Če uporabljate adapter omrežnega vtiča, mora biti ta odobren za dolgotrajno uporabo.
- ▶ Za polnjenje akumulatorja AP10/AP11 uporabljajte samo polnilnik LG02/**xx** ali LG04/**xx**.

☐

**xx** nadomešča 01, 02, 03, 04, 05, 06 ali 07 in s tem različice vašega polnilnika LG02/LG04:

## sl - Varnostna navodila in opozorila

xx	
01	AT, BE, BG, CH, CL, CZ, DE, DK, EE, ES, FI, FR, GR, HR, HU, IT, KZ, LT, LU, LV, NL, NO, PL, PT, RO, RS, RU, SE, SI, SK, TR, UA, ZA
02	AE, HK, MY, SG
03	BR, CA, JP, MX, US
04	AU, NZ
05	CN
06	KR
07	IE, UK

► Možno je začasno ali trajno delovanje s priklopom na samostojno napravo za oskrbo z energijo ali tovrstno napravo, ki ni sinhronizirana z omrežjem (npr. avtonomno omrežje, rezervni sistemi). Pogoj za delovanje je, da naprava za oskrbo z energijo izpolnjuje pogoje EN 50160 ali primerljive.

Varnostni ukrepi, predvideni za hišno inštalacijo in ta izdelek Miele, morajo biti tako po funkciji kot načinu delovanja zagotovljeni tudi pri avtonomnem delovanju ali delovanju, ki ni sinhronizirano z omrežjem, ali morajo biti nadomeščeni z ustreznimi enakovrednimi ukrepi v inštalaciji. Kot je na primer opisano v aktualni objavi VDE-AR-E 2510-2.

► Akumulator AP10/AP11 polnite pri temperaturi okolice od 10 °C do 40 °C.

► Akumulator AP10/AP11 uporabljajte pri temperaturi okolice od 0 °C do 45 °C.

Če akumulator AP10/AP11 uporabljate izven tega temperaturnega območja, se poslabša zmogljivost.

► Iz akumulatorjev lahko izteče njihova vsebina. Preprečite stik jedke tekočine z očmi in kožo. V primeru stika sperite z vodo in poiščite zdravniško pomoč.

- ▶ Če opazite, da iz akumulatorja AP10/AP11 izhaja nenavaden vonj, izteka tekočina, če se zelo segreva ali spremeni barvo oziroma obliko, ga ne smete več uporabljati. Akumulator AP10/AP11 morate nemudoma zavreči (glejte varnostno navodilo „Odstranjevanje akumulatorja AP10/AP11“ na koncu naslednjega odstavka „Pravilna uporaba“ in poglavje „Trajnostnost in varovanje okolja“, odstavek „Vračanje starih baterij in akumulatorjev“).
- ▶ Li-ion akumulator AP10/AP11 je podvržen predpisom o nevarnih snoveh. Akumulator AP10/AP11 lahko uporabnik prevaža po cesti brez dodatnih zahtev. Preden akumulator AP10/AP11 pošljete na servis, to sporočite osebju servisne službe. Pošljite samo popolnoma izpraznjen in nepoškodovan akumulator AP10/AP11. Izolirajte kovinske kontakte, tako da jih prelepitate z lepilnim trakom, da preprečite kratki stik. Akumulator AP10/AP11 zapakirajte tako, da se v embalaži ne premika.

### **Pravilna uporaba**

- ▶ Pazite, da akumulator AP10/AP11 ne pade, prav tako ga ne smete vreči. Poškodovanega akumulatorja AP10/AP11 iz varnostnih razlogov ne smete več uporabljati.
- ▶ Akumulator AP10/AP11 ne sme priti v stik z odprtim plamenom ali drugimi viri vžiga. Akumulatorja AP10/AP11 ne segrevajte. Ne izpostavljajte ga neposrednim sončnim žarkom.
- ▶ Akumulatorja AP10/AP11 ne smete razstaviti.
- ▶ Ne povzročite kratkega stika akumulatorja AP10/AP11, tako da namerno ali nenamerno staknete kontakte.
- ▶ Akumulator AP10/AP11 ne sme priti v stik s tekočino.

## sl - Varnostna navodila in opozorila

---

▶ Odstranjevanje akumulatorja AP10/AP11: akumulator AP10/AP11 vzemite iz sesalnika. Izolirajte kovinske kontakte, tako da jih prelepate z lepilnim trakom, da preprečite kratki stik. Akumulator AP10/AP11 odstranite skladno s sistemom zbiranja komunalnih odpadkov. Akumulatorja AP10/AP11 ne smete odvreči med gospodinjske odpadke.

### Čiščenje

▶ Sesalnika in delov opreme ne smete potopiti v vodo. Sesalnik in dele pribora čistite le s suho ali rahlo navlaženo krpo.

▶ Električna krtača MultiFloor in ročna krtača Electro Compact (odvisno od modela), PowerUnit in sesalna cev vsebujejo električne vodnike. Priključni kontakti ne smejo priti v stik z vodo, zato ni dovoljeno mokro čiščenje teh delov.

### Oprema in nadomestni deli

▶ Uporabljajte samo dele opreme, katerih embalaža je označena z Mielejevim logotipom. Samo v tem primeru lahko proizvajalec jamči za varno uporabo sesalnika.

▶ Miele samo pri originalnih nadomestnih delih jamči, da v celoti izpolnjujejo varnostne zahteve. Pokvarjene sestavne dele lahko zamenjate samo z originalnimi nadomestnimi deli.

▶ Miele vam nudi jamstvo za dobavo nadomestnih delov, potrebnih za delovanje, še do 15 let, najmanj pa 10 let po koncu serijske proizvodnje vašega sesalnika.

### Transport

▶ Embalaža ščiti sesalnik pred poškodbami med transportom. Priporočamo vam, da embalažo shranite za morebiten poznejši transport.

## Odstranjevanje embalaže

Embalaža je namenjena lažjemu rokovanju in štiti aparat pred poškodbami med transportom. Embalažni materiali so skrbno izbrani glede na ekološko sprejemljivost in tehnike odstranjevanja in jih je na splošno mogoče reciklirati.

Z vračanjem embalaže v obtok materialov poskrbite za prihranek surovin. Uporabite ustrezna zbirališča in možnosti oddaje za specifične materiale.

Priporočamo vam, da embalažo shranite za morebiten poznejši transport.

## Odstranjevanje starega aparata

Preden stari aparat odstranite, iz njega vzemite filter za fini prah in ga odvrzite med gospodinjske odpadke.

Električna in elektronska oprema pogosto vsebuje še uporabne materiale. Vsebuje tudi določene snovi, zmesi in sestavne dele, ki so potrebni za njeno delovanje in varnost. Vse navedeno pa lahko v navadnih gospodinjskih odpadkih ali ob nepravilnem ravnanju predstavlja nevarnost za zdravje ljudi in za okolje. Svojega starega aparata zato ne odvrzite med gospodinjske odpadke.



Namesto tega poskrbite za odvoz v uradne lokalne centre za zbiranje in prevzem električne in elektronske opreme, kjer bodo brezplačno poskrbeli za morebitno reciklažo, ali pa aparat odpeljite k svojemu trgovcu oziroma na podjetje Miele. Za izbris morebitnih osebnih podatkov, shranjenih v aparatu, ki ga boste odstranili, ste po zakonu odgovorni sami. Po zakonu ste dolžni iz

aparata brez poškodb odstraniti stare baterije in akumulatorje ter lučke, ki niso fiksno zaprti in jih lahko odstranite nepoškodovane. Odnosite jih na ustrezna zbirna mesta, kjer jih lahko brezplačno oddate. Prosimo vas, da do odvoza starega aparata poskrbite za varnost otrok.

## Vračanje starih baterij in akumulatorjev

Električni in elektronski aparati pogosto vsebujejo baterije in akumulatorje, ki tudi po uporabi ne spadajo med gospodinjske odpadke. Po zakonu morate stare baterije in akumulatorje, ki niso fiksno zaprti v aparat, odstraniti iz naprav in jih odnesti na ustrezna zbirna mesta (npr. v trgovinah), kjer jih lahko brezplačno oddate. Izolirajte kovinske kontakte, tako da jih prelepitate z lepilnim trakom, da preprečite kratki stik. Baterije in akumulatorji lahko vsebujejo snovi, ki so škodljive za zdravje ljudi in za okolje.

Oznaka baterije ali akumulatorja podaja nadaljnje napotke, npr. oznaka „Li-ion“ opozarja na vsebnost litija. Prečrtan zabojujnik pomeni, da baterije in akumulatorji v nobenem primeru ne sodijo med gospodinjske odpadke. Želimo opozoriti tudi na naslednje: če je prečrtani zabojujnik označen z enim ali več kemijskimi simboli, vsebujejo svinec (Pb), kadmij (Cd) in/ali živo srebro (Hg).



Stare baterije in akumulatorji vsebujejo pomembne surovine in jih je mogoče predelati. Ločeno zbiranje starih baterij in akumulatorjev olajša ravnanje z njimi in reciklažo.

# sl - Opis aparata

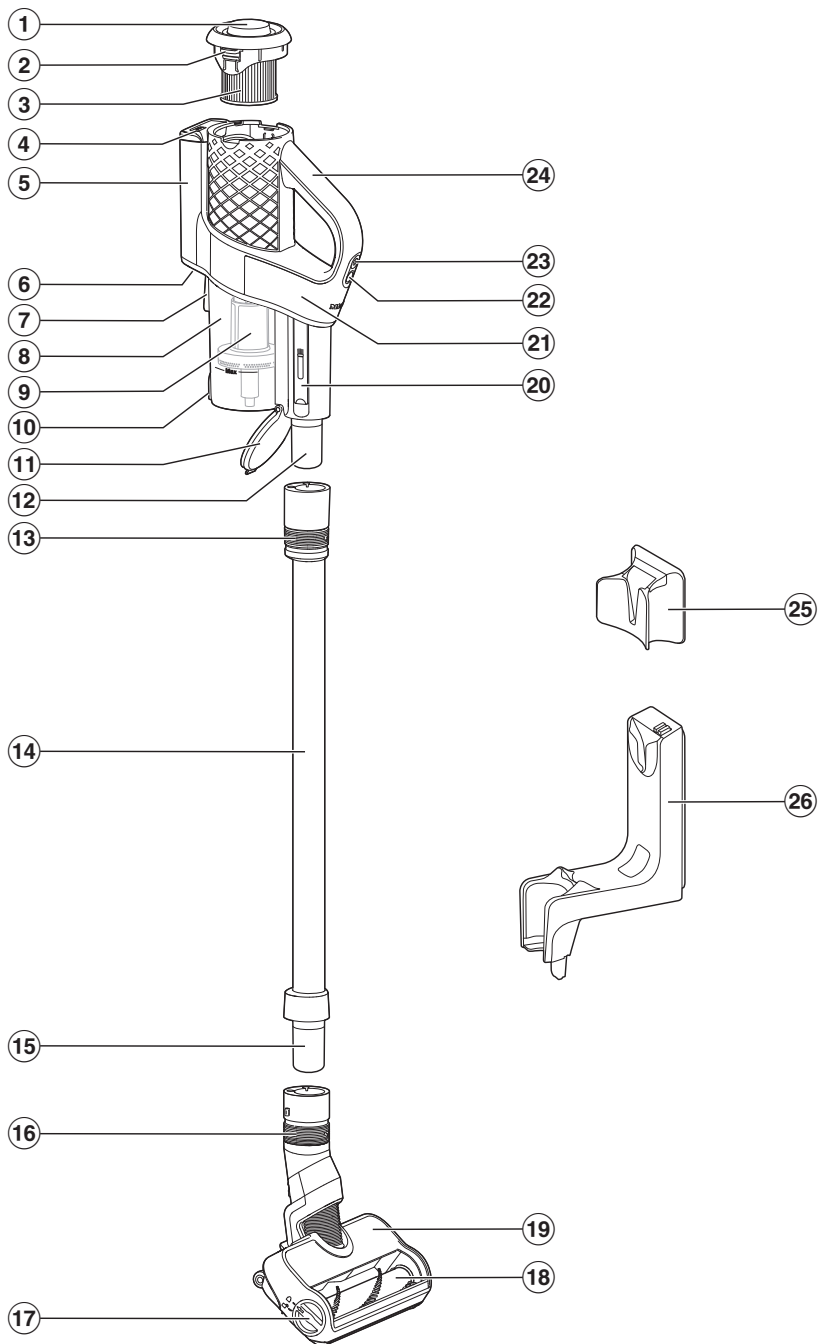

- ① Vrtljiv pokrov funkcije samočiščenja ComfortClean
- ② Zaskočka za odstranitev filtra za fini prah
- ③ Filter za fini prah
- ④ Prikaz stanja napolnjenosti akumulatorja
- ⑤ Prostor za akumulator
- ⑥ Polnilna vtičnica (na spodnji strani)
- ⑦ Priključni nastavek za stensko držalo
- ⑧ Posoda za prah
- ⑨ Prefilter
- ⑩ Tipka za sprostitve lopute posode za prah
- ⑪ Loputa posode za prah
- ⑫ Nastavek enote PowerUnit
- ⑬ Drsni obroč za sprostitve enote PowerUnit
- ⑭ Sesalna cev
- ⑮ Nastavek sesalne cevi
- ⑯ Drsni obroč za sprostitve električne krtače
- ⑰ Zaskočka za odpiranje električne krtače
- ⑱ Odstranljiv valj krtače
- ⑲ Električna krtača MultiFloor
- ⑳ Čistilni pripomoček
- ㉑ PowerUnit
- ㉒ Gumb za nastavitev sesalne moči
- ㉓ Stikalo za vklop/izklop
- ㉔ Ročaj
- ㉕ Stensko držalo Standard
- ㉖ Stensko držalo SpeedLock

## Prvi zagon

### Sestavljanje sesalnika

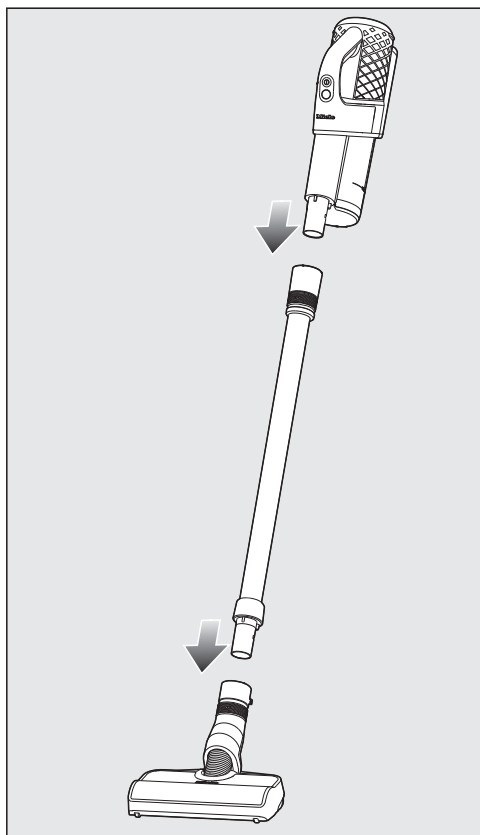

- Sestavite sesalnik.

### Sestavljanje enote PowerUnit in sesalne cevi

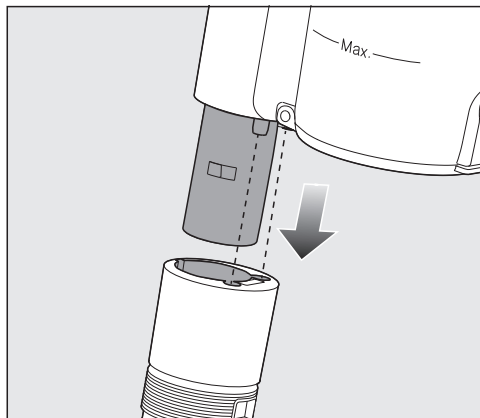

- Nastavek enote PowerUnit vstavite v sesalno cev, tako da se občutno zaskoči.

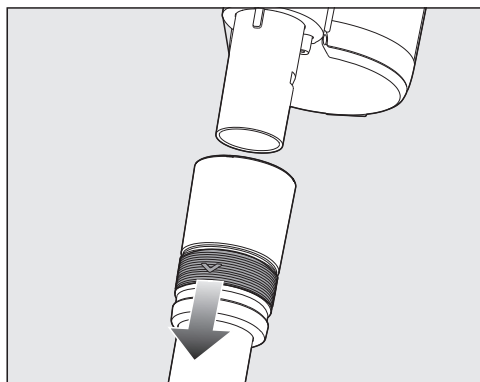

- Če želite dela ločiti, potisnite drsni obroč na sesalni cevi navzdol.

## Sestavljanje sesalne cevi in električne krtače

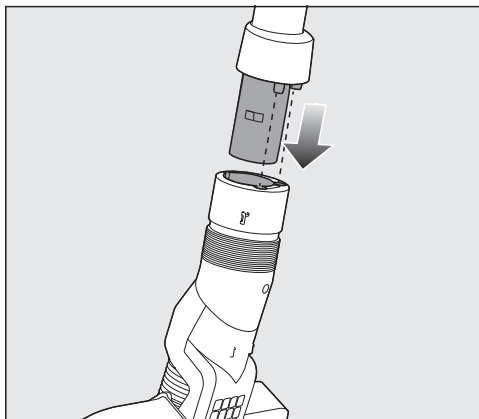

- Nastavek sesalne cevi vstavite v pravilnem položaju v električno krtačo, tako da se občutno zaskoči.

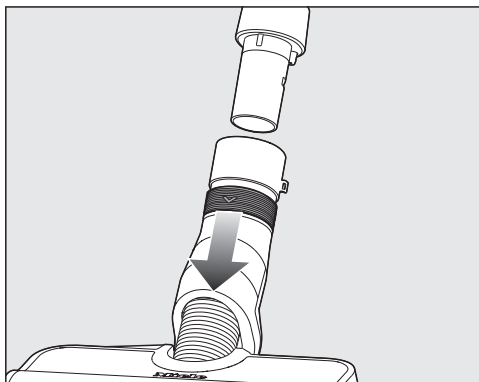

- Če želite dela ločiti, potisnite drsni obroč na električni krtači navzdol.

## Splošna navodila za akumulator

Akumulator ob dobavi ni povsem napolnjen.

Pred prvo uporabo sesalnika akumulator povsem napolnite. V ta namen načrtujte približno 3,5 ure časa.

Ko je akumulator povsem napolnjen, prikaz stanja napoljenosti na zgornji strani enote PowerUnit ugasne, da varčuje z energijo.

Maksimalna kapaciteta napoljenosti akumulatorja je dosežena šele po približno petem polnjenju in praznjenju.

Če uporabite v celoti sestavljen sesalnik, lahko sesate do 17 minut.

Če pa uporabite samostojno enoto PowerUnit Solo (glejte poglavje „Uporaba“, odstavek „PowerUnit Solo“), lahko sesate do 55 minut.

Trajanje je odvisno od izbrane stopnje moči, talne obloge, navad pri uporabi in stopnje umazanosti filtrskega sistema.

## Polnjenje akumulatorja (brez stenske montaže)

Akumulator lahko neposredno polnite.

Pred prvim polnjenjem akumulatorja obvezno preberite napotke v poglavju „Prvi zagon“, odstavek „Splošna navodila za akumulator“.

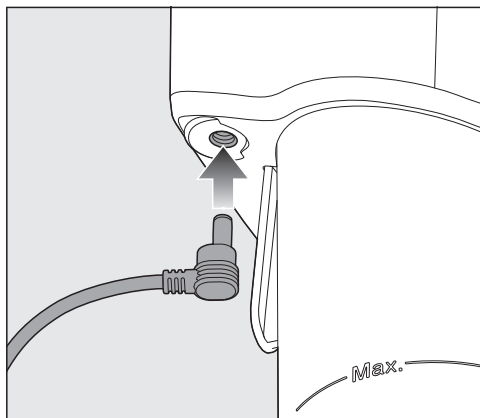

- Polnilni vtič priloženega kabla za polnjenje vstavite v polnilno vtičnico spodaj na hrbtni strani enote PowerUnit.
- Polnilnik priključite na omrežno vtičnico.

Polnjenje se začne.

Naprej preberite v odstavku „Prikaz stanja napoljenosti akumulatorja (med polnjenjem)“.

## Polnjenje akumulatorja (s stensko montažo)

Za stensko montažo potrebujete primerno mesto v bližini proste omrežne vtičnice.

Ovisno od modela je v dobavnem kompletu vašega sesalnika eno od naslednjih stenskih držal.

### Stensko držalo Standard

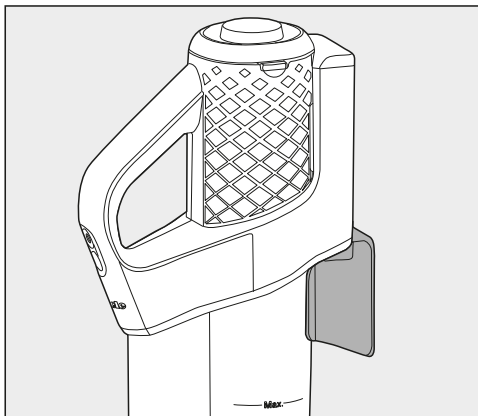

### Stensko držalo SpeedLock

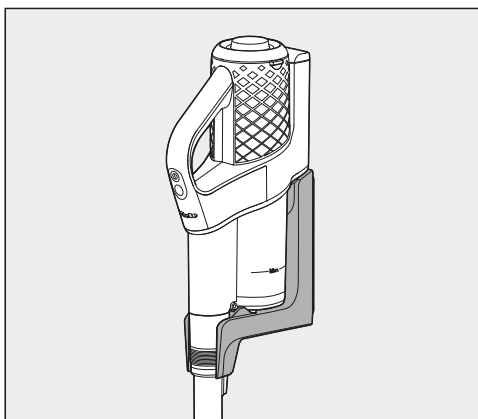

Pred prvim polnjenjem akumulatorja obvezno preberite napotke v poglavju „Prvi zagon“, odstavek „Splošna navodila za akumulator“.

### Privijanje stenskega držala na steno

Za pritrditev stenskega držala so priloženi dva vložka in dva TORX-vijaka. Poleg tega potrebujete akumulatorski vijačnik ali vrtnik (premer svedra 6 mm).

Odvisno od vrste stenskega držala odmerite razdaljo 106 cm (stensko držalo Standard) ali 96 cm (stensko držalo SpeedLock) od spodnjega roba stenskega držala do tal.

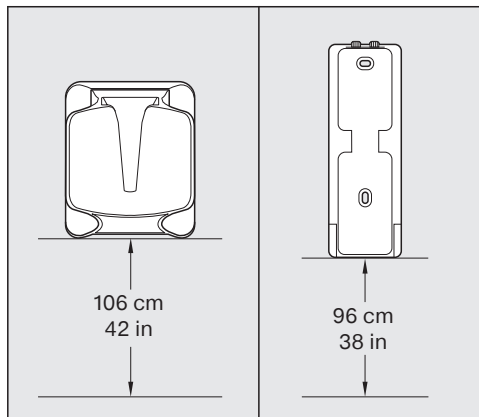

Za stensko montažo potrebujete primerno mesto v bližini proste omrežne vtičnice.

Pazite, da ne poškodujete nobenega obstoječega vodnika v steni.

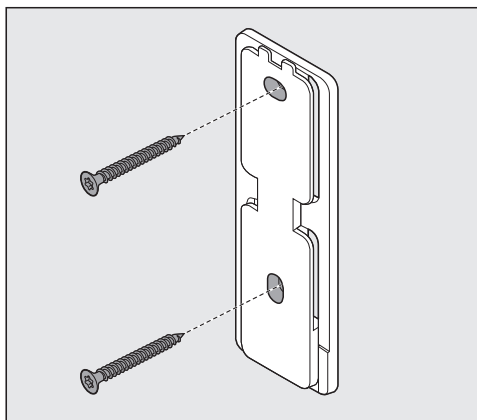
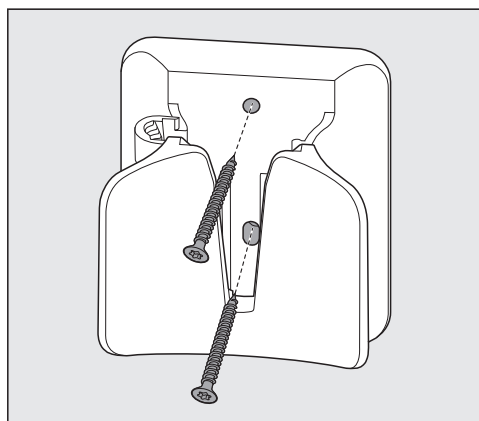

- Stensko držalo Standard ali montažno ploščo stenskega držala SpeedLock pritrдите na steno.

#### Pritrditev polnilnega kabla v stensko držalo Standard

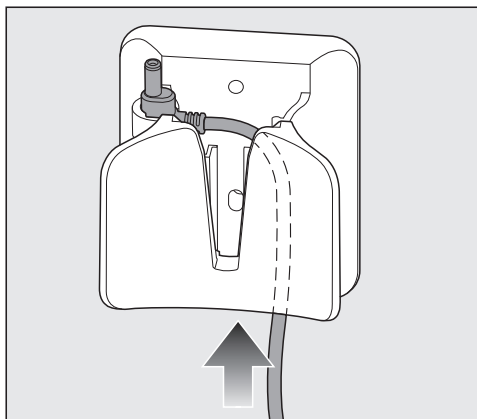

- Polnilni vtič kabla za polnjenje potisnite od spodaj v stensko držalo.
- Polnilni vtič vstavite v držalo vtiča in ga čvrsto pritisnite.

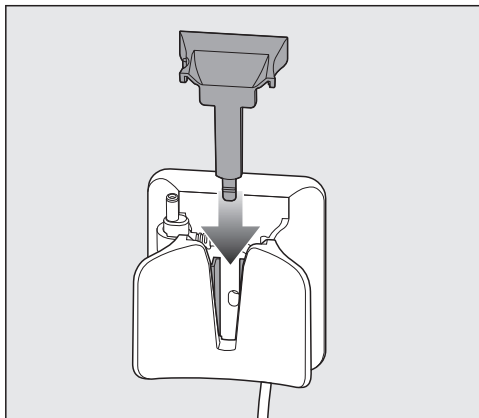

- Pokrov od zgoraj potisnite na stensko držalo, tako da se občutno zaskoči.

Polnilni kabel je tako fiksiran v stensko držalo.

Zaskočka pokrova je spodaj v stenskem držalu.

- Če želite sneti pokrov navzgor, s palcem pritisnete zaskočko proti zadnji strani.

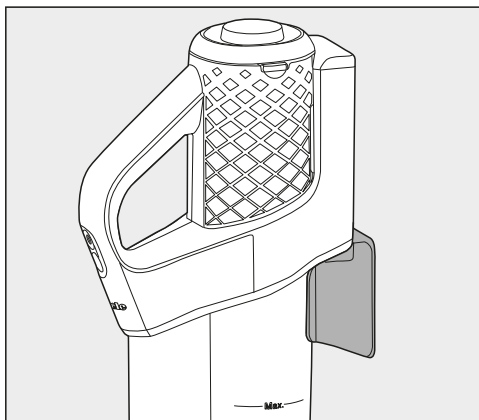

- Sesalnik namestite od zgoraj v stensko držalo.
- Polnilnik priključite na omrežno vtičnico.

Polnjenje se začne.

## Odstranjevanje stenskega držala Standard s stene

Zaskočka pokrova je spodaj v odprtem delu stenskega držala.

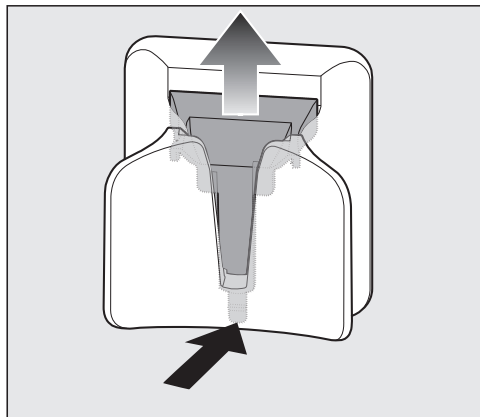

- Zaskočko močno pritisnite proti steni, dokler se pokrov ne sprostí.
- Odstranite polnilni vtič.

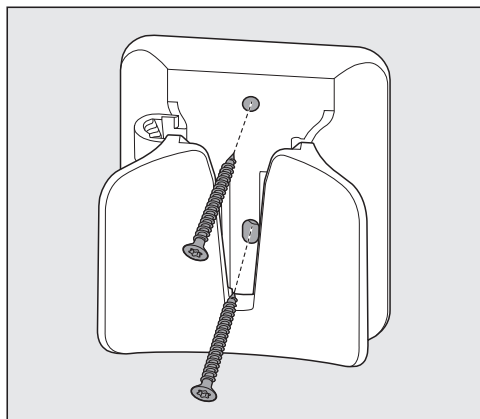

- Odvijte vijaka.

## Pritrditev polnilnega kabla v stensko držalo SpeedLock

Na hrbtni strani stenskega držala je vodilo za kabel.

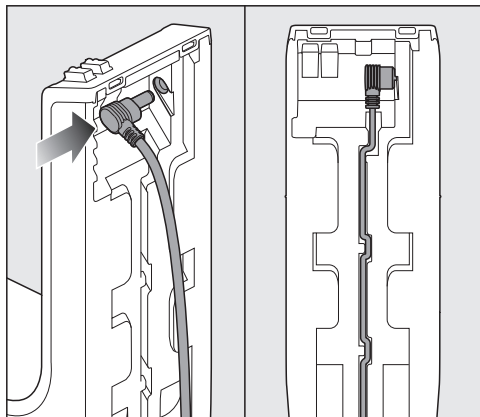

- Polnilni vtič kabla za polnjenje čvrsto vstavite v vtičnico (levi del slike).
- Kabel položite v vodilo (desni del slike).

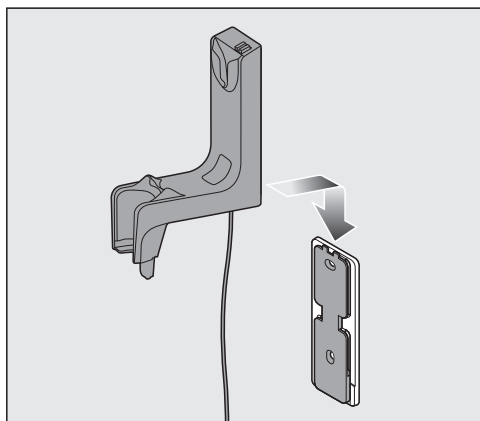

- Stensko držalo od zgoraj potisnite na montažno ploščo, tako da se občutno zaskoči.

Polnilni kabel je tako fiksiran v stensko držalo.

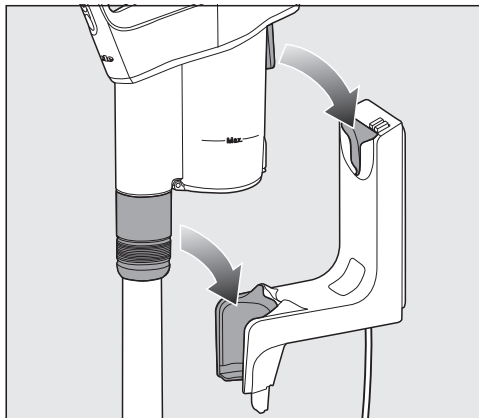

- Sesalnik namestite v stensko držalo.
- Polnilnik priključite na omrežno vtičnico.

Polnjenje se začne.

## Odstranjevanje stenskega držala SpeedLock s stene

Stensko držalo je trdno pritrjeno na steno.

- Z obema rokama trdno primate spodnji, izstopajoči del stenskega držala.

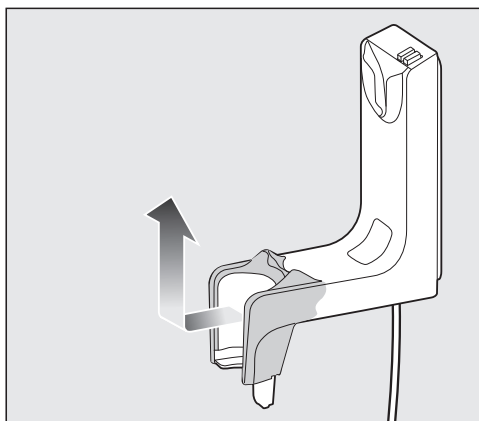

- Stensko držalo povlecite nekoliko od stene in ga s potegom navzgor odstranite z montažne plošče.

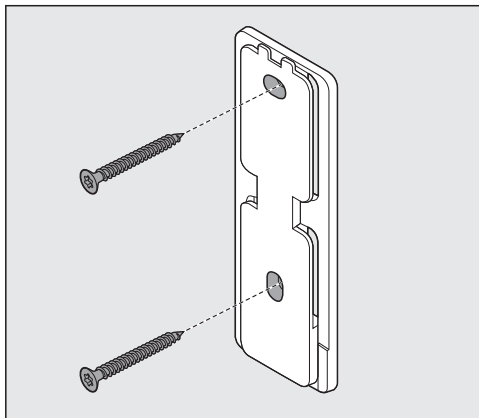

■ Odvijte vijaka.

### Prikaz stanja napolnjenosti akumulatorja (med polnjenjem)

Stanje napolnjenosti akumulatorja je prikazano zgoraj na enoti PowerUnit.

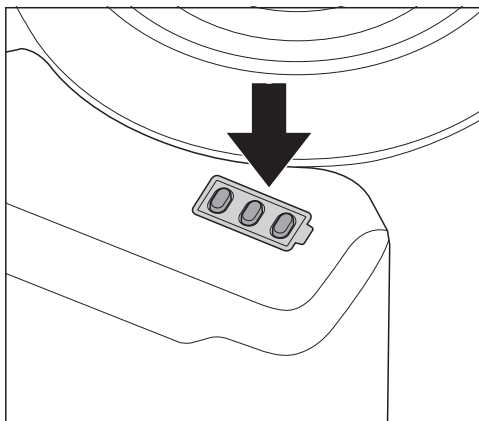

### Kapaciteta napolnjenosti

Kapaciteta napolnjenosti	Prikaz
najnižja kapaciteta	levo utripa
naraščajoča kapaciteta	levo sveti, v sredini utripa
še bolj naraščajoča kapaciteta	levo in v sredini sveti, desno utripa
kapaciteta pribl. 91–99 %	levo sveti, v sredini in desno utripa
100%	se izklopi

Ko je akumulator povsem napolnjen, prikaz stanja napolnjenosti akumulatorja ugasne, da varčuje z energijo.

Če akumulatorja dlje časa ne uporabljate in je izpraznjen, se preklopi v varnostni način. Ob polnjenju se prikaz stanja napolnjenosti akumulatorja v tem primeru odzove šele po pribl. 30–60 minutah.

### Prikaz stanja napolnjenosti akumulatorja (med uporabo)

Stanje napolnjenosti akumulatorja je prikazano zgoraj na enoti PowerUnit.

### Kapaciteta napolnjenosti

Kapaciteta napolnjenosti	Prikaz
najvišja kapaciteta	vsi prikazi svetijo
padajoča kapaciteta	dva prikaza svetita
še bolj padajoča kapaciteta	en prikaz sveti
najnižja kapaciteta	en prikaz utripa

## Uporaba priložene opreme

Za številne posebne uporabe so v ponudbi izdelki Miele za nego tal na voljo ustrezni deli opreme (glejte poglavje „Dodatna oprema“).

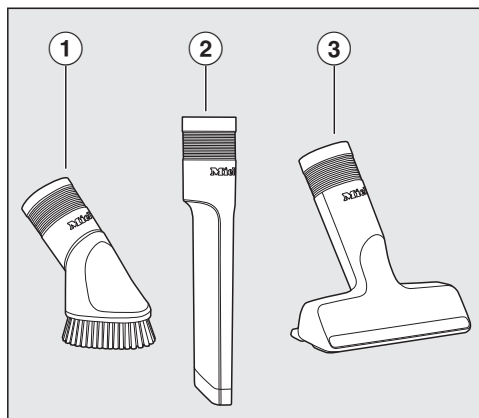

- ① **Sesalni čopič**  
Del opreme za sesanje profilov, okrašenih ali izrezljanih predmetov.
- ② **Ozki nastavek**  
Del opreme za sesanje prahu iz gub, rež in kotov.
- ③ **Nastavek za oblazinjeno pohištvo**  
Del opreme za sesanje oblazinjenega pohištva, posteljnih vložkov in blazin.

## Držalo za pribor za sesalno cev

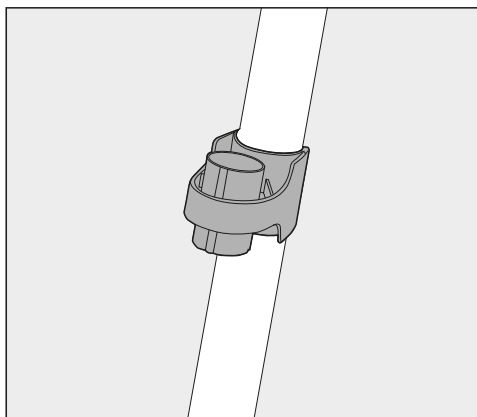

Na tem držalu za pribor lahko med sesanjem hranite dva izmed delov tridelnega pribora.

## Električna krtača MultiFloor (HX-EB 20)

Priporočamo vam, da vedno upoštevate navodila za čiščenje in nego, ki jih navaja proizvajalec talne obloge.

⚠ Škoda zaradi zataknjenega vsesanega predmeta.

Podlaga, ki jo sesate, je lahko občutljiva za razenje.

Prepričajte se, da na spodnji strani električne krtače ni zataknjenih grobih delov, npr. črepinj ali kamenčkov.

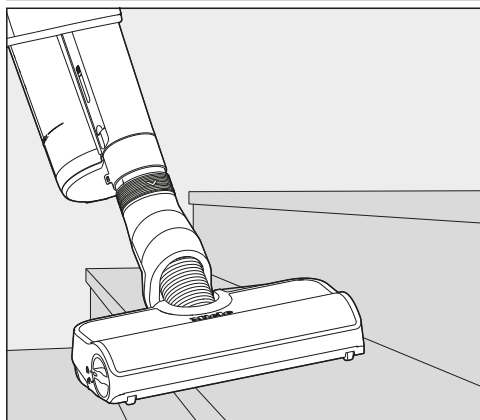

Električna krtača je namenjena za vsakodnevno sesanje preprog, tekstilnih talnih oblog in trdih tal.

**Nasvet:** Če želite udobno posesati s preprogo obložene stopnice, sesajte brez sesalne cevi.

**Nasvet:** Če želite posesati večjo količino grobih delcev, uporabite koncept konstrukcije PowerUnit Solo (glejte poglavje „Uporaba“, odstavek „PowerUnit solo“).

## Ročna krtača Electro Compact (HX-EC 20)

(odvisno od modela)

Priporočamo vam, da vedno upoštevate navodila za čiščenje in nego, ki jih navaja proizvajalec talne obloge.

⚠ Škoda zaradi zataknjenega vsesanega predmeta.

Podlaga, ki jo sesate, je lahko občutljiva za razenje.

Prepričajte se, da na spodnji strani ročne električne krtače ni zataknjenih grobih delov, npr. črepinj ali kamenčkov.

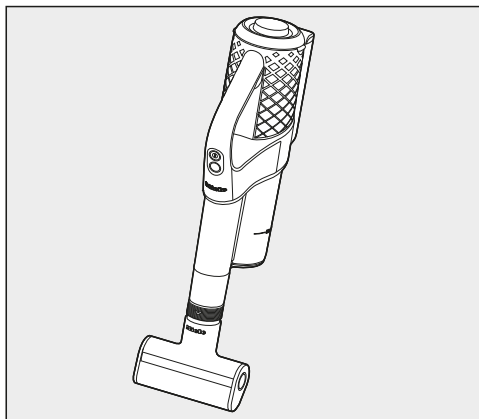

Ročna krtača je posebej primerna za intenzivno čiščenje oblazinjenega pohištva in avtomobilskih sedežev.

Najboljši rezultat čiščenja na oblazinjenem pohištvu dosežete z uporabo nastavka za oblazinjeno pohištvo.

**Nasvet:** Če želite udobno posesati oblazinjeno pohištvo ali avtomobilske sedeže, sesajte brez sesalne cevi.

### Talna krtača AllFloor (HX-AF 20)

(odvisno od modela)

Priporočamo vam, da vedno upoštevate navodila za čiščenje in nego, ki jih navaja proizvajalec talne obloge.

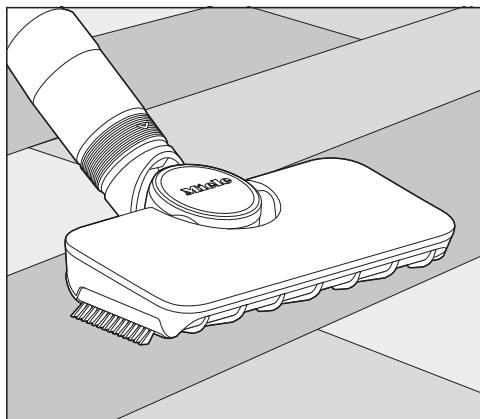

Ta ploščata in lahka talna krtača je zelo primerna za sesanje pod zelo nizkim pohištvom.

### Univerzalna krtača (HX-UB)

(odvisno od modela)

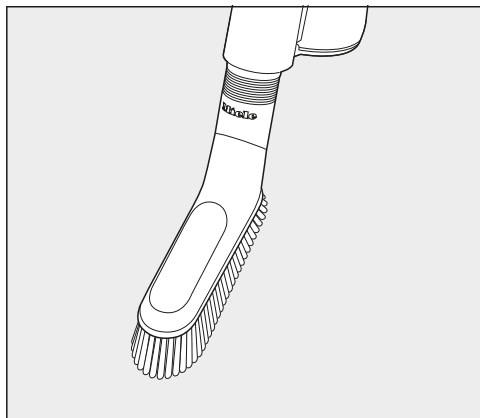

Za nežno sesanje knjig, polic regalov in podobnega.

### Izvelčni fleksibilni ozki nastavek XL (HX-CNXL)

(odvisno od modela)

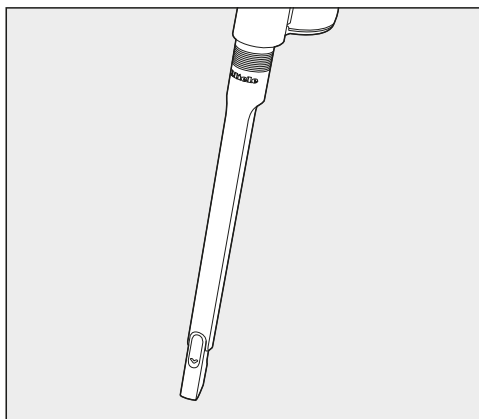

Z dosegom 60 cm za čiščenje težko dostopnih mest.

### Podaljšek cevi (HX-FSH 20)

(odvisno od modela)

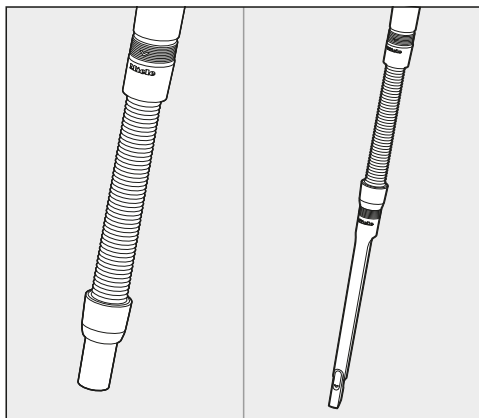

Izvelčen podaljšek cevi ima maksimalno dolžino 120 cm. Dodatno ga je mogoče podaljšati še s fleksibilnim ozkim nastavkom.

## Uporaba

### Jemanje sesalnika iz stenskega držala Standard

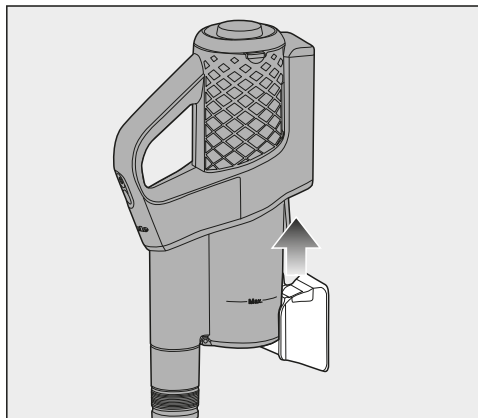

- Sesalnik vzemite navzgor iz stenskega držala.

### Jemanje sesalnika iz stenskega držala SpeedLock

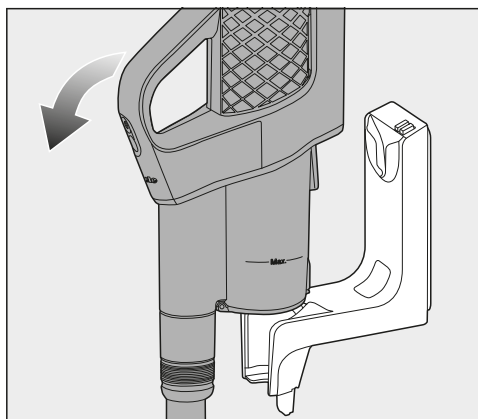

- Sesalnik vzemite naprej iz stenskega držala.

Stensko držalo SpeedLock omogoča, da enoto PowerUnit udobno uporabite samostojno kot PowerUnit Solo, ne da bi jo morali ročno sprostiti s sesalne cevi.

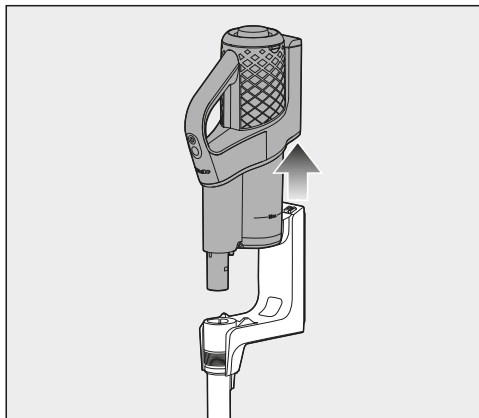

- Vzemite enoto PowerUnit navzgor iz vodila stenskega držala.

Sesalna cev in električna krtača ostaneta v stenskem držalu.

### Vklop in izklop

- Če ste akumulator napolnili neposredno, izvlecite polnilni vtič iz vtičnice spodaj na hrbtni strani enote PowerUnit.

Najboljši rezultat čiščenja dosežete, če pred vsakim vklopom zaženete funkcijo samočiščenja ComfortClean (glejte poglavje „Čiščenje in vzdrževanje“, odstavek „Aktivacija funkcije samočiščenja ComfortClean“).

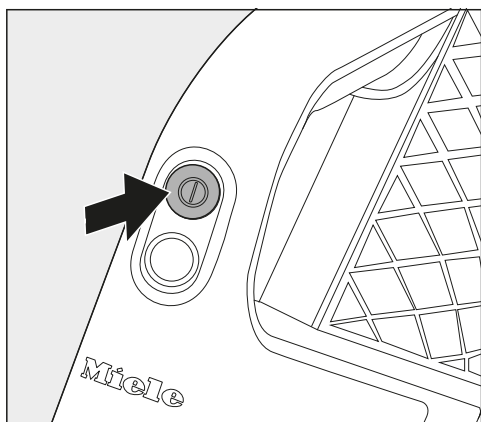

- Pritisnite zgornjo tipko na ročaju ①.

Sesalnik se vklopi z nizko stopnjo moči.

#### Povečanje sesalne moči

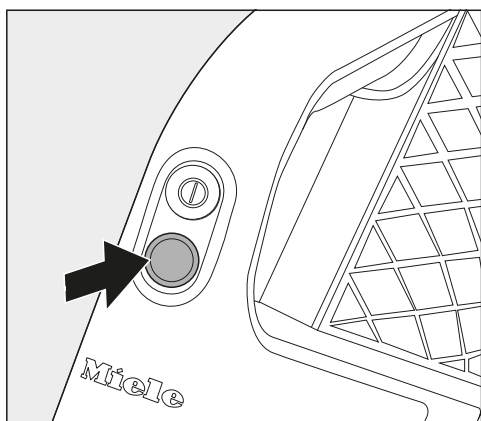

- Pritisnite spodnjo tipko na ročaju.

Izbrana je višja stopnja moči, svetleča dioda sveti.

S ponovnim pritiskom na tipko se vrnete na nizko stopnjo moči.

#### PowerUnit Solo

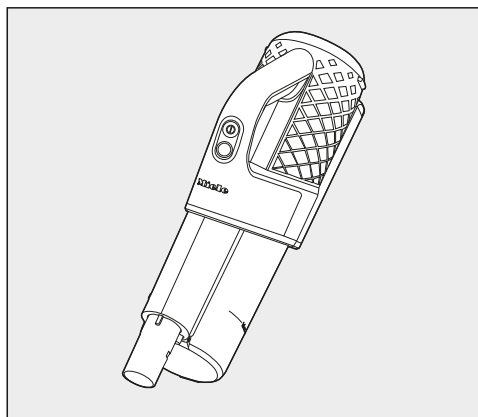

Za hitro in ciljno sesanje drobtin ali puhastih kosmov lahko uporabite enoto PowerUnit brez sesalne cevi in električne krtače.

**Nasvet:** Takšna sestava je posebej primerna za uporabo tridelnega pribora (glejte poglavje „Uporaba priložene opreme“).

## Čiščenje in vzdrževanje

**⚠** Nevarnost poškodbe zaradi vrtečega se valja krtače. Na vrtečem se valju krtače se lahko poškodujete. Sesalnik pred vsakim čiščenjem in vzdrževanjem izklopite. To storite s stikalom za vklop/izklop na ročaju.

### Filtrski sistem

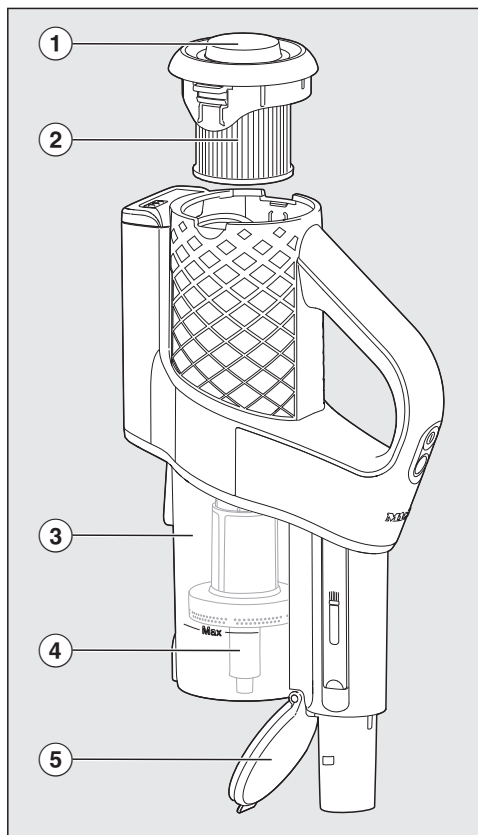

- ① Vrtljiv pokrov
- ② Filter za fini prah
- ③ Posoda za prah
- ④ Prefilter
- ⑤ Loputa posode za prah

### Aktivacija funkcije samočiščenja ComfortClean

Pred vsakim praznjenjem posode za prah in pri slabši sesalni moči izvedite vmesno čiščenje filtra za fini prah. Tako bo sesalnik takoj spet dosegel svoj najboljši mogoč rezultat čiščenja.

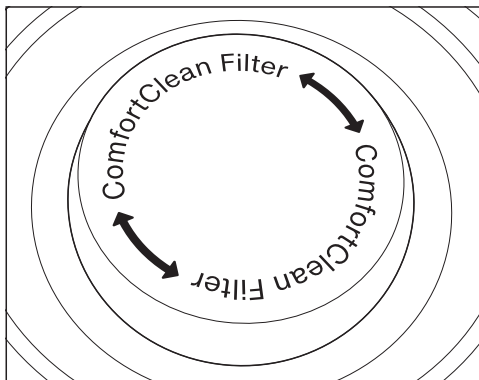

■ Vrtljiv pokrov trikrat zavrtite za 180°.

Med vrtenjem nastaja zvok, ki spada k normalnemu delovanju funkcije samočiščenja ComfortClean.

### Praznjenje posode za prah

Posodo za prah morate izprazniti najpozneje takrat, ko prah v posodi doseže oznako **Max**.

Če v posodi za prah ni umazanije, ki ne sodi med gospodinjske odpadke, lahko vsebino odvržete med gospodinjske odpadke.

- Posodo za prah držite tako nizko nad košem za odpadke, da se bo zvrtničilo čim manj prahu.

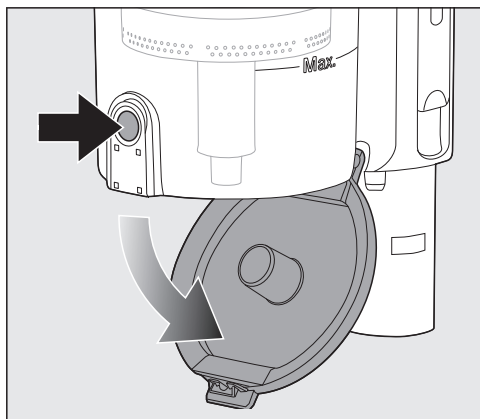

- Pritisnite tipko za sprostitve na spodnjem delu posode za prah.

Loputa se odpre in prah pade iz posode.

Če kosmi prahu, lasje ali grobi delci ne padejo iz posode, izvlecite predfilter navzdol (glejte naslednji odstavek „Čiščenje posode za prah in predfiltra“).

- Zaprite loputo posode za prah, tako da se občutno zaskoči.

### Čiščenje posode za prah in predfiltra

Posodo za prah in predfilter očistite po potrebi.

- Posodo za prah izpraznite nad košem za odpadke.

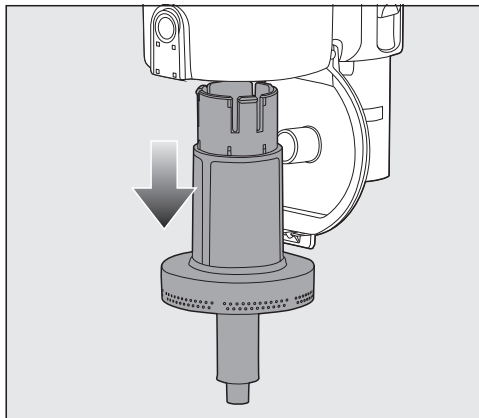

- Predfilter odstranite navzdol.

⚠ Škoda zaradi napačnega čiščenja.

Predfilter se lahko poškoduje in izgubi svoj učinek.

Predfiltra ne čistite z vodo. Za čiščenje ne uporabljajte nobenih ostrih ali koničastih predmetov.

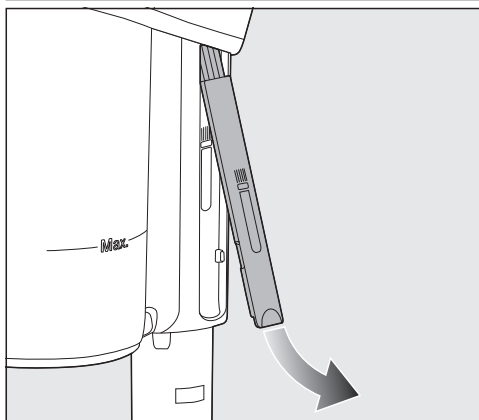

- Posodo za prah in predfilter očistite s suho krpo ali čistilnim pripomočkom, ki je nameščen ob strani enote PowerUnit.

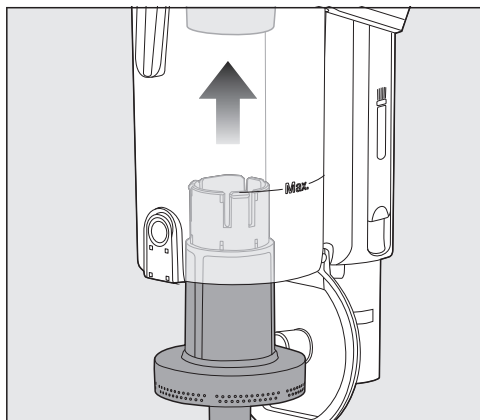

- Očiščen prefilter vstavite do konca v očiščeno posodo za prah.
- Zaprite loputo posode za prah, tako da se občutno zaskoči.

### Čiščenje filtra za fini prah

Filter za fini prah temeljito očistite izven enote PowerUnit vsaj vsake tri mesece.

**⚠ Škoda zaradi napačnega čiščenja.**

Filter za fini prah se lahko poškoduje in izgubi svoj učinek.

Ne čistite njegove notranjosti in ne čistite ga z vodo. Za čiščenje ne uporabljajte nobenih ostrih ali koničastih predmetov. Filtra za fini prah ne čistite s ščetko in tudi ne s priloženim čistilnim pripomočkom.

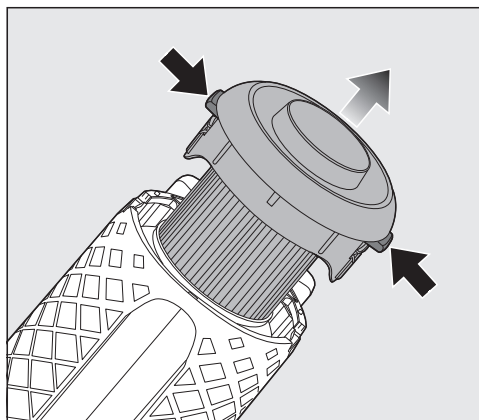

- Pritisnite tipki za sprostitev na obeh straneh pokrova filtra za fini prah in odstranite filter navzgor.
- Filter za fini prah držite nad košem za smeti.

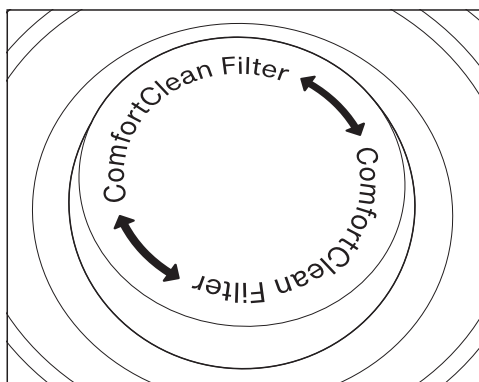

- Filter za fini prah držite za črno površino pod vrtljivim pokrovom in 10-krat zavrtite pokrov za 180°.
- Med vrtenjem nastaja zvok, ki spada k normalnemu delovanju funkcije samočiščenja ComfortClean.
- Filter za fini prah s spodnjim robom previdno stresite.
  - Filter za fini prah pri tem rahlo obrnite, tako da lahko umazanija pade iz vseh vmesnih prostorov.

- Očiščeni filter za fini prah namestite nazaj v enoto PowerUnit, tako da se občutno zaskoči.

Filter za fini prah (HX-FDF 20) zamenjajte po približno treh letih, da boste še naprej dosegali kar najboljše rezultate čiščenja.

### Čiščenje električne/ročne krtače (odvisno od modela)

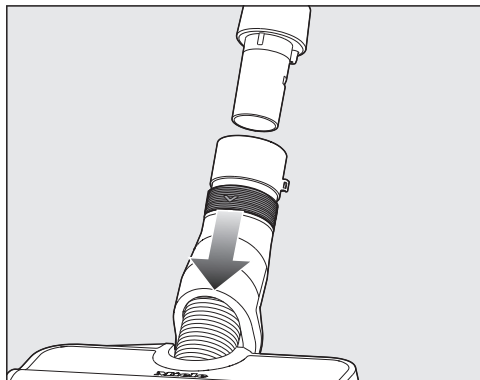

- Električno krtačo/ročno krtačo ločite od sesalnika.
- Električno/ročno krtačo položite s spodnjo stranjo navzgor na ravno in čisto površino.

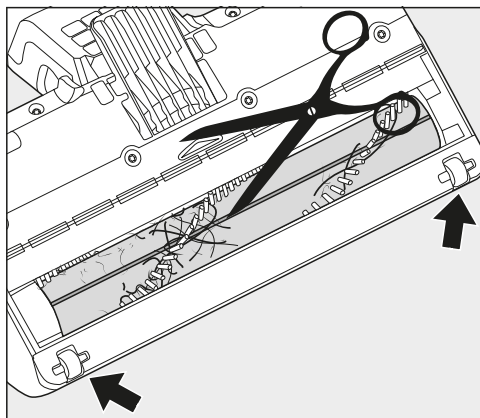

- S škarjami prerežite vlakna in lase, ki so se ovili okrog valja krtače. V valju krtače sta vdeleni posebni reži za vstavljanje škarij.

Prerezane niti in lasje se nato med sesanjem vsesajo v sesalnik.

Če so mala kolesca zelo umazana ali blokirana, jih lahko odstranite in očistite (ni na voljo pri ročni krtači). Za odstranjevanje uporabite raven izvijač.

### Odstranjevanje valja krtače iz električne krtače

Valj krtače lahko vzamete iz električne krtače, da odstranite trdovratno umazanijo, obenem pa očistite notranjost električne krtače.

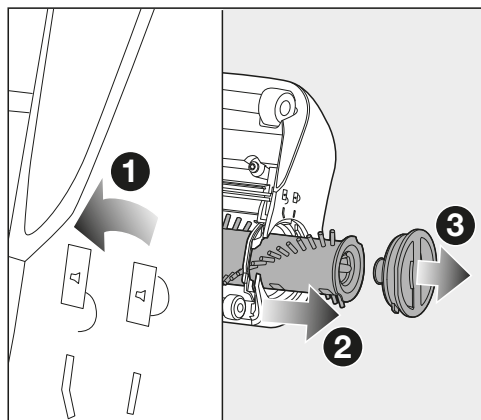

- 1 Puščico na ročaju ob strani električne krtače obrnite do simbola .

Valj krtače je sproščen.

- 2 Odstranite valj krtače.

- Očistite valj krtače in odstranite vso umazanijo iz notranjosti električne krtače.

Če je med ročajem in valjem krtače veliko umazanije, lahko ročaj ločite od valja.

- 3 Zavrtite ročaj z rahlim potegom, dokler se ne sprostí.
- Odstranite umazanijo.
  - Očiščen ročaj pritrdite nazaj na valj krtače.
  - Valj krtače potisnite do konca nazaj v električno krtačo.
  - Blokirajte valj krtače.

### Jemanje valja krtače iz ročne krtače (odvisno od modela)

Valj krtače lahko vzamete iz ročne električne krtače, da odstranite trdovratno umazanijo, obenem pa očistite notranjost ročne krtače.

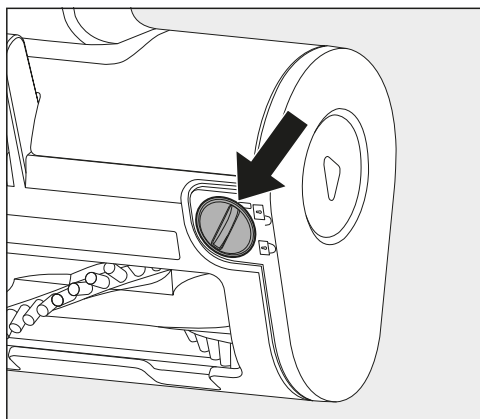

- 1 Valj krtače sprostite s kovancem.
  - 2 Odstranite valj krtače.
- Očistite valj krtače in odstranite vso umazanijo iz notranjosti ročne krtače.
  - Ročno krtačo sestavite v obratnem vrstnem redu.

### Zamenjava akumulatorja

Ko se življenjska doba akumulatorja izteče, ga lahko zamenjate z novim, originalnim Mielejevim Li-ion akumulatorjem AP10/AP11 (prodajna oznaka: HX-LA 20/HX-LA 21).

Upošteвайте navodila za ravnanje z akumulatorji in njihovo odstranjevanje v poglavjih „Varnostna navodila in opozorila“, „Trajnostnost in varovanje okolja“ in „Prvi zagon“ (odstavek „Splošna navodila za akumulator“).

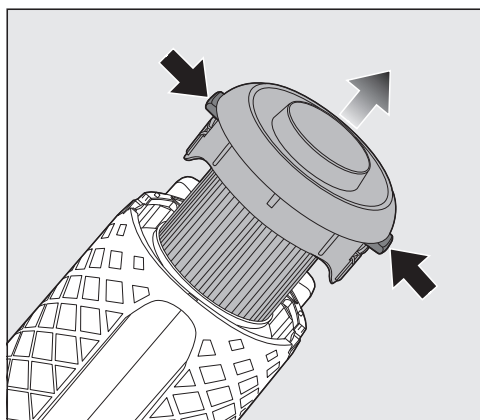

- Odstranite filter za fini prah iz enote PowerUnit.

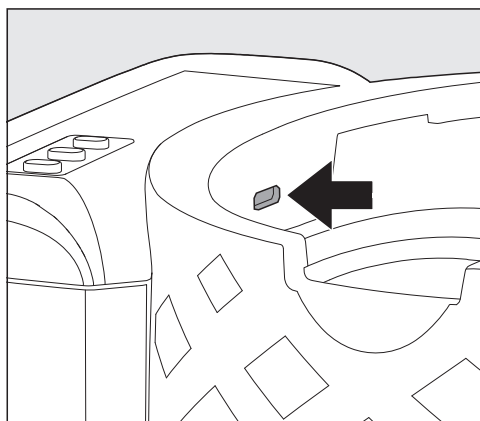

- Previdno sprostite pokrov prostora za akumulator z ravnim izvijačem.

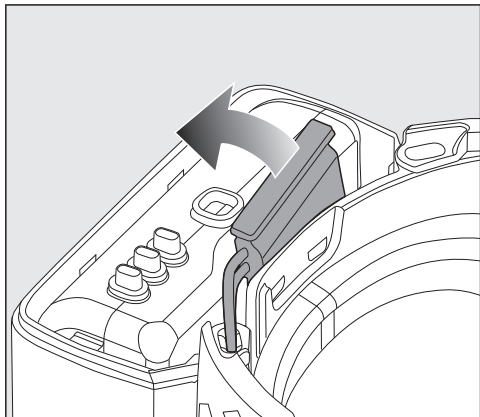

- Previdno izvlecite vtič in zamenjajte akumulator.
- Vtič vstavite v vtičnico.
- Zaprite prostor za akumulator in vstavite filter za fini prah nazaj v enoto PowerUnit, tako da se občutno zaskoči.

## Vzdrževanje sesalnika in delov opreme

⚠ Nevarnost poškodbe zaradi vrtečega se valja krtače. Na vrtečem se valju krtače se lahko poškodujete. Sesalnik pred vsakim vzdrževanjem izklopite. To storite s stikalom za vklop/izklop na ročaju.

⚠ Nevarnost električnega udara zaradi omrežne napetosti. Zaradi vlage na polnilniku obstaja nevarnost električnega udara. Polnilnika ne smete potopiti v vodo.

Upoštevajte posebna navodila za čiščenje predfiltra, filtra za fini prah in posode za prah v poglavju „Čiščenje in vzdrževanje“.

Sesalnik in vse plastične dele pribora čistite z običajnim čistilnim sredstvom za plastične površine.

⚠ Škoda zaradi neprimerne čistilnega sredstva. Vse površine so občutljive za razenje. Če površine pridejo v stik z neprimernimi čistilnimi sredstvi, se lahko zabarvajo ali spremenijo. Ne uporabljajte abrazivnih sredstev, sredstev za čiščenje stekla, univerzalnih čistil ali negovalnih sredstev z vsebnostjo olja.

## Odpravljanje težav

Večino motenj in napak, ki se pojavijo med vsakdanjo uporabo aparata, lahko odpravite sami. Tako lahko pogosto prihranite čas in denar, ker vam ni treba poklicati servisne službe.

Na spletni strani [www.miele.com/service](http://www.miele.com/service) lahko poiščete informacije o samostojnem odpravljanju motenj.

Naslednje tabele naj vam bodo v pomoč pri iskanju in odpravljanju vzrokov motenj in napak.

 Nevarnost poškodbe zaradi vrtečega se valja krtače.

Na vrtečem se valju krtače se lahko poškodujete.

Sesalnik pred vsakim odpravljanjem težav izklopite. To storite s stikalom za vklop/izklop na ročaju.

Težava	Vzrok in rešitev
<b>Prikaz kapacitete napolnjenosti akumulatorja ob vklopu: hitro utripanje levo in v sredini</b>	<p>Temperaturna napaka</p> <ul style="list-style-type: none"> <li>■ Počakajte pribl. 30 minut, preden sesalnik ponovno vklopite.</li> </ul>
<b>Prikaz kapacitete napolnjenosti akumulatorja med polnjenjem: hitro utripanje desno in v sredini</b>	<p>Napaka akumulatorja</p> <ul style="list-style-type: none"> <li>■ Če akumulator polnite brez stenske montaže, izvlecite polnilni vtič iz vtičnice na hrbtni strani enote PowerUnit.</li> <li>■ Če akumulator polnite v stenskem držalu, vzemite sesalnik iz stenskega držala..</li> <li>■ Počakajte približno pet minut, preden nadaljujete s polnjenjem.</li> </ul> <p>Pri polnjenju in uporabi akumulatorja obvezno upoštevajte predpisane temperature okolice, glejte poglavje „Varnostna navodila in opozorila“.</p>
<b>Svetleča dioda na ročaju utripa</b>	<p>Napaka „Akumulator je izpraznjen“</p> <ul style="list-style-type: none"> <li>■ Napolnite akumulator (glejte poglavje „Prvi zagon“, odstavka „Splošna navodila za akumulator“ in „Polnjenje akumulatorja“).</li> </ul> <p>Interna sistemska napaka</p> <ul style="list-style-type: none"> <li>■ Preverite, ali so vse sesalne poti proste.</li> <li>■ Očistite posodo za prah, predfilter in filter za fini prah (glejte poglavje „Čiščenje in vzdrževanje“).</li> <li>■ Počakajte pribl. 30 minut, preden sesalnik ponovno vklopite.</li> </ul>

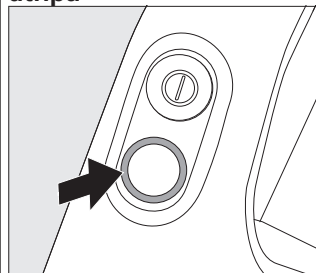

Težava	Vzrok in rešitev
<b>Sesalnik se ob vklopu ne zažene.</b>	Akumulator ni dovolj napolnjen. ■ Napolnite akumulator (glejte poglavje „Prvi zagon“, odstavek „Splošna navodila za akumulator“ in „Polnjenje akumulatorja“).
	V sesalnik ni vstavljen originalni Mielejev akumulator. ■ Vstavite originalni Mielejev litij-ionski akumulator AP10/AP11 (prodajna oznaka: HX-LA 20/HX-LA 21).
	Polnilni vtič je še vedno vstavljen v vtičnico. ■ Če akumulator polnite brez stenske montaže, izvlecite polnilni vtič iz vtičnice na hrbtni strani enote PowerUnit. ■ Če akumulator polnite v stenskem držalu, vzemite sesalnik iz stenskega držala.
<b>Učinkovitost čiščenja je slaba. Trajanje akumulatorja se skrajša.</b>	Posoda za prah je polna. ■ Izpraznite posodo za prah (glejte poglavje „Čiščenje in vzdrževanje“, odstavek „Praznjenje posode za prah“).
	Posoda za prah/predfilter je umazan. ■ Očistite posodo za prah in predfilter (glejte poglavje „Čiščenje in vzdrževanje“, odstavek „Čiščenje posode za prah in predfiltra“).
	Filter za fini prah je umazan. ■ Zaženite vmesno čiščenje filtra za fini prah (glejte poglavje „Čiščenje in vzdrževanje“, odstavek „Aktivacija funkcije samočiščenja ComfortClean“). ■ Očistite filter za fini prah (glejte poglavje „Čiščenje in vzdrževanje“, odstavek „Čiščenje filtra za fini prah“).
	Električna krtača je umazana/zamašena. ■ Očistite električno krtačo (glejte poglavje „Čiščenje in vzdrževanje“, odstavek „Čiščenje električne krtače“ in „Odstranjevanje valja krtače iz električne krtače“).
	Sesalne poti so zamašene. ■ Očistite vse sesalne poti.
	Filter za fini prah je obrabljen. ■ Vstavite nov filter za fini prah.

Težava	Vzrok in rešitev
<b>Zvok delovanja se med sesanjem spremeni.</b>	Sesalne poti so umazane. ■ Očistite vse sesalne poti.
	Moč električne krtače se avtomatsko optimalno prilagodi glede na podlago. ■ Hrup spada k normalnemu delovanju sesalnika.
<b>Električna krtača se samodejno izklopi.</b>	Električna krtača je preobremenjena, npr. na preprogi z visokim florom. ■ Izklopite sesalnik in ga ponovno vklopite. To storite s stikalom za vklop/izklop na ročaju.
<b>Valj krtače se ne vrti.</b>	Valj krtače je umazan. ■ Očistite valj krtače (glejte poglavje „Čiščenje in vzdrževanje“, odstavka „Čiščenje električne krtače“ in „Odstranjevanje valja krtače iz električne krtače“).

## Servisna služba

Na spletni strani [www.miele.com/service](http://www.miele.com/service) lahko poiščete informacije o samostojnem odpravljanju motenj in nadomestnih delih Miele.

### Kontakt v primeru motenj

Če motnje ne morete odpraviti sami, se obrnite na svojega trgovca z opremo Miele ali na servis Miele.

Kontaktne podatke servisne službe Miele so navedeni na koncu tega dokumenta.

### Garancija

Garancijska doba je 2 leti.

Podrobnejše informacije so navedene v priloženih garancijskih pogojih.

## Dodatna oprema

Priporočamo vam, da vedno upoštevate navodila za čiščenje in nego, ki jih navaja proizvajalec talne obloge.

Priporočamo vam, da uporabljate originalne dele opreme, katerih embalaža je opremljena z Mielejevim logotipom. V tem primeru boste lahko prepričani, da bo sesalna moč sesalnika optimalno izkoriščena in doseženi kar najboljši rezultati čiščenja.

Prosimo, upoštevajte, da garancija za sesalnik ne pokriva motenj in škode na aparatu, katerih primarni vzrok je uporaba delov opreme, na embalaži katerih ni Mielejevega logotipa.

### 3D4U

S 3D4U vam Miele nudi brezplačno opremo za prenos za 3D-tiskalnik ([www.miele.si](http://www.miele.si), Servis, Nadomestni deli in oprema).

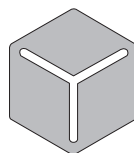

3 D 4 U

### Kje kupiti dele opreme

Mielejeve originalne dele opreme lahko naročite v spletni prodajalni Miele ali pa jih kupite na servisu Miele oziroma pri specializiranem prodajalcu.

Originalne dele opreme prepoznate po Mielejevem logotipu na embalaži.

Nekateri modeli so že serijsko opremljeni z enim ali več deli pribora, ki so navedeni v nadaljevanju.

### **Ročna krtača Electro Compact (HX-EC 20)**

Za intenzivno čiščenje avtomobilskih sedežev in stopnic, obloženih s preprogo.

### **Valj krtače Carpet Care (HX-CCT 20)**

Za čiščenje občutljivih preprog in tekstilnih talnih oblog.

V električno krtačo namestite valj krtače Carpet Care namesto običajnega valja krtače (glejte poglavje „Čiščenje in vzdrževanje“, odstavek „Odstranjevanje valja krtače iz električne krtače“).

### **Mehki valj Hardfloor Care (HX-HCT 20)**

Za čiščenje občutljivih trdih tal.

V električno krtačo namestite mehki valj Hardfloor Care namesto običajnega valja krtače (glejte poglavje „Čiščenje in vzdrževanje“, odstavek „Odstranjevanje valja krtače iz električne krtače“).

### **Talna krtača AllFloor (HX-AF 20)**

Ploščata talna krtača za sesanje pod zelo nizkim povištvom. Je izjemno tiha in lahka ter se odlikuje z zelo dobrim pobiranjem grobe umazanije.

### **Univerzalna krtača (HX-UB)**

Za nežno sesanje knjig, polic regalov in podobnega.

### **Izvlačni fleksibilni ozki nastavek XL (HX-CNXL)**

Fleksibilen ozki nastavek z dosegom 60 cm za čiščenje težko dostopnih mest.

### **Podaljšek cevi (HX-FSH 20)**

Za podaljšanje sesalnega radija za največ 120 cm.

Podjetje MIELE Trgovina in servis, d.o.o., Brnčičeva ulica 41G, Ljubljana (v nadaljevanju: „Miele Slovenija“) kupcu – poleg zakonsko določenih zahtevkov, do katerih je kupec upravičen pri prodajalcu in ki jih lahko uveljavlja brezplačno, in brez njihove omejitve – priznava pravice v skladu z naslednjo garancijsko obveznostjo za nove aparate:

## I. Trajanje in začetek garancije

1. Garancija se odobri za naslednje obdobje:
  - a) 24 mesecev za gospodinjske aparate, kot so pečice (tudi kombinirane pečice z mikrovalovi), parne pečice (tudi kombinirane parne pečice in parne pečice z mikrovalovi), pečice Dialog, mikrovalovne pečice, podpultne pečice, predali za vakuumiranje in grelni predali, kuhalne plošče (indukcijske, električne in plinske, vključno z elementi SmartLine in ProLine), kuhinjske nape, kavni avtomati (vgradni in prostostoječi), hladilniki, zamrzovalniki, kombinirani hladilniki, vinske vitrine, pomivalni stroji, pralni stroji, sušilni stroji, pralno-sušilni stroji, likalni aparati, sesalniki (talni in brezžični sesalniki ter robotski sesalniki), vendar ne omejeno zgolj na navedene aparate, če se uporabljajo v skladu z navodili za uporabo in namenom uporabe.
  - b) 12 mesecev za profesionalne aparate, kot so „mali velikani“ in pomivalni stroji ProfiLine, vendar ne omejeno zgolj na navedene aparate, če se uporabljajo v skladu z navodili za uporabo in namenom uporabe.
2. Miele Slovenija jamči za lastnosti ali brezhibno delovanje blaga v garancijskem roku. Garancijski rok začne teči z dnem dobave blaga kupcu.
3. Garancijski servisi in dobave nadomestnega blaga iz garancijskih razlogov ne podaljšujejo prvotnega garancijskega roka. Za zamenjano blago ali zamenjan bistveni del blaga z novim se izda nov garancijski list.

## II. Pogoji garancije

1. Garancija velja za aparate, ki so kupljeni pri pooblaščenem prodajalcu ali neposredno pri podjetju Miele v državi članici EU, Združenem kraljestvu Velike Britanije in Severne Irske, Švici ali na Norveškem in so tam tudi nameščeni.
2. Za uveljavljanje garancije je pristojen pooblaščen servis Miele ali služba za pomoč strankam pri podjetju Miele, ki sta dostopna po e-pošti na naslovu [servis@miele.si](mailto:servis@miele.si) ali po telefonu 01 29 26 333.
3. Na zahtevo serviserja je treba ob uveljavljanju garancije predložiti pravilno izpolnjen garancijski list ali drugo dokazilo, iz katerega so razvidni podatki o prodajalcu, datumu dobave blaga in podatki, ki identificirajo blago.

## III. Vsebina in obseg garancije

1. Napake na aparatu bodo brezplačno odpravljene v skupnem roku 30 dni po tem, ko kupec zahteva njihovo odpravo, bodisi s popravilom bodisi z zamenjavo zadevnih delov. Ta rok se lahko podaljša na najkrajši čas, ki je potreben za dokončanje popravila ali zamenjave, vendar največ za 15 dni. O morebitnem podaljšanju roka in razlogih za to vas bo podjetje Miele Slovenija obvestilo pred potekom prvega, tj. 30-dnevnega roka.
2. Stroške, ki pri tem nastanejo, kot so potni stroški, stroški prevoza, dela in rezervnih delov, krije Miele Slovenija. Zamenjani deli ali aparati postanejo last podjetja Miele Slovenija.
3. Garancija ne izključuje pravic potrošnika, ki izhajajo iz obveznega jamstva prodajalca za skladnost blaga.
4. Podjetje Miele Slovenija bo po preteku garancijskega roka proti plačilu še 10 let zagotavljalo popravilo, vzdrževanje in nadomestne dele.
5. Garancija ne krije nadaljnjih odškodninskih zahtevkov do podjetja Miele Slovenija, razen če serviser, ki ga je pooblastilo podjetje Miele Slovenija, ravna namerno ali hudo malomarno.
6. Dobava potrošnega materiala in dodatkov (na primer pralnih sredstev Miele) ni vključena v obseg storitev.

## IV. Omejitev garancije

Garancija ne krije napak ali okvar, ki jih je mogoče pripisati naslednjim dejavnikom:

1. Nepravilna nastavitev ali inštalacija, npr. neupoštevanje veljavnih varnostnih predpisov ali pisnih navodil za uporabo, inštalacijo in montažo.
2. Uporaba, ki ni v skladu s predpisi, oziroma nepravilno upravljanje ali obremenitev, npr. uporaba neprimernih pralnih/pomivalnih sredstev ali kemikalij.
3. Posebne tehnične specifikacije aparatov, kupljenih v drugi državi članici EU, Združenem kraljestvu Velike Britanije in Severne Irske, Švici ali na Norveškem, zaradi katerih teh aparatov ni mogoče uporabljati ali jih je mogoče uporabljati le z omejitvami.
4. Zunanji vplivi, kot so poškodbe med transportom, poškodbe zaradi udarcev ali sunkov, škoda zaradi vremenskih vplivov ali drugih naravnih pojavov.
5. Popravila in spremembe, ki jih ne izvede osebje servisa, ki ga je podjetje Miele Slovenija za ta servisna dela pooblastilo in posebej izšolalo.
6. Uporaba neoriginalnih nadomestnih delov in dodatkov, ki jih ni posebej odobrilo podjetje Miele Slovenija.
7. Razbito steklo in pregorele žarnice.
8. Nihanje električnega toka in napetosti, ki ni znotraj tolerančnih meja, ki jih je določil proizvajalec.
9. Neizvajanje vzdrževalnih del in čiščenja v skladu z navodili za uporabo.
10. Uporaba in naravna obraba, npr. zmanjševanje polnilne zmogljivosti akumulatorjev in sestavni deli, ki jih je treba med življenjsko dobo izdelka redno menjati skladno z navodili za uporabo.

## V. Varstvo podatkov

Podjetje Miele Slovenija pri izvajanju aktivnosti v zvezi z zahtevki iz naslova garancije zbira in obdeluje določene osebne podatke.

Miele Slovenija ali pooblaščen Miele servis bo za namen obdelave garancijskega zahtevka ob uveljavljanju garancije od garancijskega upravičenca pridobil osebne podatke (ime, priimek, naslov, telefonska številka in elektronski naslov). Podatki se obdelujejo za izvajanje pogodbe na podlagi točke b) člena 6 (1) Splošne uredbe o varstvu osebnih podatkov. Ti podatki so nujno potrebni za izvrševanje obveznosti podjetja Miele Slovenija, ki izhajajo iz te garancije. Podatki se bodo hranili 5 let. Obdelovalci osebnih podatkov so pooblaščen Miele servisi in družba Miele & Cie. KG. Imetnik garancije ima pravico do dostopa do svojih osebnih podatkov, lahko pa vložiti tudi pritožbo pri Informacijskem pooblaščenca. Vprašanja, povezana z obdelavo osebnih podatkov, se lahko naslovijo na [privacy@miele.si](mailto:privacy@miele.si).

Dodatne informacije o obdelavi podatkov so na voljo v izjavi o varstvu podatkov, dostopni na [miele.si/gospodinjski/varstvo-podatkov-46.htm](https://miele.si/gospodinjski/varstvo-podatkov-46.htm).



**Republika Hrvatska:**

Miele trgovina i servis d.o.o.

Buzinski prilaz 32,

10 010 Zagreb

Telefon: 01 6689 000

Faks: 01 6689 090

Servis: 01 6689 010

E-mail: [info@miele.hr](mailto:info@miele.hr)

[www.miele.hr](http://www.miele.hr)

**Republika Slovenija:**

Miele d.o.o.

Trgovina in servis

Brnčičeva ulica 41 g

1231 Ljubljana - Črnuče

Telefon: 01 292 63 33

E-pošta: [info@miele.si](mailto:info@miele.si)

[www.miele.si](http://www.miele.si)

**Njemačka/Nemčija/Nemačka:**

Miele & Cie. KG, Carl-Miele-Straße 29, 33332 Gütersloh