

## Istruzioni d'uso e di montaggio Frigido/congelatore combinato



Leggere **assolutamente** queste istruzioni d'uso e di montaggio prima del posizionamento, dell'installazione e del primo avvio. Si evitano così danni all'elettrodomestico e rischi per sé e altre persone.

# Indice

---

<b>Indicazioni sulla sicurezza e avvertenze</b> .....	<b>5</b>
<b>Sostenibilità e tutela dell'ambiente</b> .....	<b>14</b>
Risparmiare energia ... ..	15
<b>Installazione</b> .....	<b>16</b>
Fissare l'apparecchio per il freddo nella nicchia .....	16
Luogo di installazione.....	17
Classe climatica .....	18
Combinazioni side-by-side .....	18
Aerazione e sfiato dell'aria .....	19
Modifica dell'incernieratura dello sportello.....	19
Anta del mobile (vale per KFN 7934 D).....	19
Fessura orizzontale e verticale.....	19
– Peso sportello o anta del mobile.....	20
Misure d'incasso .....	21
Incasso in un mobile a colonna/vista laterale.....	21
Allacciamenti e aerazione e sfiato .....	23
Allacciamento elettrico.....	25
<b>Presentazione del prodotto</b> .....	<b>26</b>
Apparecchio per il freddo KFN 7913 E .....	26
Apparecchio per il freddo KFN 7934 D .....	28
Sicurezza.....	31
Allarme temperatura nel vano congelatore .....	31
Allarme sportello.....	31
Funzioni apparecchio .....	32
SuperCool ❄ .....	32
SuperFrost ❄ .....	32
SuperFrost ❄ automatico .....	32
Modalità Shabbat .....	33
Disposizione degli alimenti .....	33
Rimuovere o spostare i balconcini dello sportello/la mensola per bottiglie ....	33
Rimuovere o spostare i ripiani.....	33
Rimuovere il cassetto DailyFresh ExtraCool.....	33
Rimuovere il cassetto DailyFresh .....	33
Rimuovere il cassetto di congelazione .....	34
Spostare il ripiano portabottiglie variabile .....	34
Accessori in dotazione.....	34
Accessori su richiesta.....	34
<b>Primo avvio</b> .....	<b>35</b>
Prima dell'uso .....	35
Collegare l'apparecchio per il freddo .....	35
Accendere l'apparecchio per il freddo .....	35

Spegnere l'apparecchio per il freddo.....	36
In caso di assenza prolungata.....	36
<b>Uso</b> .....	<b>37</b>
Impostare la temperatura nel vano frigorifero.....	37
Valori di temperatura impostabili nel vano frigorifero.....	37
Display temperatura.....	37
Impostare la temperatura nel vano congelatore.....	38
Valori di temperatura impostabili nel vano congelatore.....	38
Display temperatura.....	38
Conservazione degli alimenti nel vano frigorifero.....	39
Aree di raffreddamento differenti.....	40
Conservare gli alimenti con o senza confezione?.....	41
Cassetto DailyFresh ExtraCool.....	42
Cassetto DailyFresh.....	42
Congelare e conservare gli alimenti freschi.....	43
Capacità massima di congelazione.....	43
Preparare cubetti di ghiaccio.....	44
Raffreddamento rapido di bevande.....	44
<b>Modifica delle impostazioni</b> .....	<b>45</b>
Attivare la modalità Shabbat.....	45
Disattivare la modalità Shabbat.....	45
Miele@home.....	46
Eseguire Scan & Connect.....	47
Configurare la connessione WLAN per la prima volta.....	47
Attivare la connessione WLAN.....	47
Disattivare la connessione WLAN.....	47
<b>Pulizia e manutenzione</b> .....	<b>48</b>
Indicazioni sui prodotti per la pulizia.....	48
Operazioni preliminari per la pulizia dell'apparecchio.....	48
Pulire il vano interno.....	49
Pulire la canaletta dell'acqua di sbrinamento e il foro di scolo.....	49
Togliere la copertura del cassetto DailyFresh.....	50
Smontare i frontali dei cassettei.....	50
Pulire la guarnizione sportello.....	51
Pulire le aperture di aerazione.....	51
Dopo la pulizia.....	51
Sbrinamento.....	51
<b>Risoluzione dei problemi</b> .....	<b>53</b>
<b>Assistenza tecnica</b> .....	<b>56</b>
Contatti in caso di guasto.....	56
Banca dati EPREL.....	56

# Indice

---

Garanzia .....	56
<b>Informazioni</b> .....	<b>57</b>
Dichiarazione di conformità .....	57
Diritti d'autore e licenze .....	57

## Indicazioni sulla sicurezza e avvertenze

Questo apparecchio per il freddo è conforme alle vigenti norme in materia di sicurezza. Un uso improprio può comunque causare danni a persone e/o cose.

Leggere attentamente le istruzioni d'uso e di montaggio allegate prima di mettere in funzione l'apparecchio per il freddo. Esse contengono indicazioni importanti per l'incasso, la sicurezza, l'uso e la manutenzione. Si evitano così danni all'apparecchio per il freddo e rischi per sé e altre persone.

Ai sensi della norma IEC 60335-1, Miele avvisa espressamente che è assolutamente necessario leggere e seguire tutte le informazioni disponibili per l'installazione dell'apparecchio per il freddo nonché le indicazioni e le avvertenze di sicurezza.

Miele non risponde dei danni che derivano dall'inosservanza di queste avvertenze.

Conservare le presenti istruzioni d'uso e di montaggio e consegnarle anche a eventuali altri utenti.

### Uso corretto

► Il presente elettrodomestico è destinato esclusivamente all'uso domestico, o simile al domestico, qualora installato in ambienti lavorativi come ad esempio

- negozi, uffici o ambienti di lavoro analoghi,
- alberghi, pensioni o strutture ricettive similari,

solo per l'utilizzo da parte dei clienti. Questo apparecchio non è destinato all'impiego in ambienti esterni.

► Utilizzare questo elettrodomestico sempre nei limiti del normale uso domestico e non a uso professionale per conservare surgelati, congelare alimenti freschi e preparare ghiaccio. Qualsiasi altro utilizzo non è consentito.

► L'apparecchio per il freddo non è adatto per la conservazione e il raffreddamento di medicinali, plasma sanguigno, preparati per laboratorio o similari di sostanze o prodotti alla base della direttiva dei dispositivi medici. Un uso scorretto dell'apparecchio per il freddo può causare danni alla merce conservata o il suo deterioramento. Inoltre l'apparecchio per il freddo non è adatto al funzionamento in aree soggette a pericolo di esplosioni.

Miele non risponde per i danni causati da un uso diverso da quello previsto o errato.

## Indicazioni sulla sicurezza e avvertenze

---

► Le persone (bambini compresi) che per le loro capacità fisiche, sensoriali o psichiche o per la loro inesperienza o non conoscenza non siano in grado di utilizzare in sicurezza l'apparecchio, non devono farne uso senza la sorveglianza e la guida di una persona responsabile.

Queste persone possono eventualmente utilizzare l'apparecchio senza sorveglianza solo ed esclusivamente se è stato loro spiegato come funziona e se sono in grado di farlo funzionare in tutta sicurezza.

### Bambini

► Tenere lontano dall'apparecchio per il freddo i bambini al di sotto degli 8 anni, in alternativa sorvegliarli costantemente.

► I ragazzini più grandi e responsabili (in ogni caso non al di sotto degli otto anni) possono utilizzare l'elettrodomestico senza sorveglianza solo ed esclusivamente se è stato loro spiegato come farlo e se sono in grado di farlo in tutta sicurezza. È importante che sappiano riconoscere e comprendere quali pericoli possono derivare da un uso non corretto dell'elettrodomestico.

► Non permettere loro di pulire o effettuare lavori di manutenzione sull'elettrodomestico.

► Sorvegliare i bambini se sono vicini all'elettrodomestico. Evitare che i bambini giochino con l'elettrodomestico.

► Pericolo di soffocamento! I bambini giocando possono avvolgersi nel materiale d'imballaggio (p.es. pellicole) oppure infilarselo in testa e soffocare. Tenere lontano da bambini eventualmente presenti in casa il materiale d'imballaggio.

### Sicurezza tecnica

► Il circuito del refrigerante è testato per essere ermetico. L'apparecchio per il freddo corrisponde alle normative sulla sicurezza e alle direttive europee.



Se il circuito refrigerante è danneggiato: il refrigerante e l'olio possono fuoriuscire e incendiarsi.

## Indicazioni sulla sicurezza e avvertenze

---

► **Avvertenza: pericolo di incendio/materiali infiammabili.** Questo simbolo si trova sul compressore e indica la presenza di materiali infiammabili. Non rimuovere questo adesivo.

Il refrigerante contenuto (indicazioni sulla targhetta dati) è ecologico, ma infiammabile.

L'uso di questo refrigerante ecologico causa in parte un aumento della rumorosità durante il funzionamento. Oltre ai rumori di funzionamento del compressore si possono verificare dei rumori di flusso nell'intero circuito refrigerante. Questi effetti non sono purtroppo evitabili, ma non influiscono sull'efficienza dell'apparecchio.

Quando si trasporta o si incassa/posiziona l'apparecchio fare attenzione a che non si danneggi nessun componente del circuito refrigerante. Il refrigerante che schizza fuori può causare ferimenti agli occhi e quello che fuoriesce può incendiarsi.

In caso di danneggiamenti:

- Evitare fiamme vive o fonti d'accensione.
- Staccare l'apparecchio dalla rete elettrica.
- Aerare per alcuni minuti l'ambiente in cui è installato l'apparecchio.
- Avvisare il servizio di assistenza tecnica.

► Maggiore è la quantità di refrigerante nell'apparecchio per il freddo, più grande deve essere l'ambiente in cui viene installato. In caso di perdite, in un ambiente troppo piccolo può formarsi una miscela infiammabile di gas e aria. In termini di dimensioni dell'ambiente, per ogni 8 g di refrigerante dovrebbe corrispondere almeno 1 m<sup>3</sup>. La quantità di refrigerante è indicata sulla targhetta dati apposta all'interno dell'apparecchio per il freddo.

► Se le aperture di aerazione sono coperte o bloccate, in caso di danneggiamento del circuito refrigerante si può formare una miscela infiammabile di gas e aria. Rispettare assolutamente le aperture di aerazione indicate. Non coprire o ostruire le aperture di aerazione.

► I dati di allacciamento (protezione, frequenza, tensione) riportati sulla targhetta dati dell'elettrodomestico devono corrispondere assolutamente a quelli della rete elettrica affinché l'elettrodomestico non si danneggi. Confrontare questi dati prima dell'allacciamento.

In caso di dubbi rivolgersi a un elettricista qualificato.

## Indicazioni sulla sicurezza e avvertenze

---

- ▶ La sicurezza elettrica dell'elettrodomestico è garantita solo se l'elettrodomestico è allacciato con un regolare conduttore di protezione (terra). Assicurarsi che questa condizione fondamentale per la sicurezza sia verificata. In caso di dubbi, far controllare l'impianto da un elettricista specializzato.
- ▶ È possibile il funzionamento temporaneo o permanente su un sistema di alimentazione di energia elettrica autosufficiente o non sincrono alla rete (come reti autonome, sistemi di backup). Requisito per il funzionamento è che il sistema di alimentazione di energia elettrica rispetti le normative EN 50160 o similari.  
Le misure di sicurezza previste nell'impianto domestico e per questo prodotto Miele devono essere garantite per funzionalità e procedure anche col funzionamento autonomo oppure non sincrono alla rete oppure sostituite da misure eguali nell'installazione. Come per esempio descritto nella pubblicazione attuale della VDE-AR-E 2510-2.
- ▶ In caso di emergenza si deve poter staccare velocemente l'apparecchio dalla corrente elettrica. Per questo motivo la presa non deve trovarsi dietro l'apparecchio e deve essere facilmente accessibile.
- ▶ Se il cavo di rete elettrica è danneggiato, scollegare immediatamente l'apparecchio per il freddo dalla rete. Contattare l'assistenza tecnica.
- ▶ Se il cavo di alimentazione fornito è danneggiato, sostituirlo con un cavo originale per evitare rischi per l'utente. Solo con i pezzi di ricambio originali, Miele dà la garanzia di soddisfare le richieste di sicurezza. Per motivi di sicurezza è necessario che la sostituzione sia effettuata da personale qualificato o dal servizio di assistenza tecnica Miele.
- ▶ Prese multiple o prolunghe non garantiscono la necessaria sicurezza (pericolo di incendio). Non collegare quindi l'elettrodomestico alla rete elettrica con questo tipo di dispositivi.
- ▶ Se l'umidità giunge a parti dell'elettrodomestico sotto tensione, può causare un corto circuito. Non utilizzare l'elettrodomestico in ambienti umidi o soggetti a spruzzi d'acqua (ad es. garage, lavanderie ecc.).
- ▶ Non utilizzare questo elettrodomestico in luoghi non stazionari (ad es. sulle navi).
- ▶ Se l'elettrodomestico è danneggiato, la sicurezza dell'utente non è garantita. Verificare che non vi siano danni visibili. Non utilizzare un elettrodomestico danneggiato.

## Indicazioni sulla sicurezza e avvertenze

---

- ▶ Per questioni di sicurezza, l'elettrodomestico deve essere usato solo una volta incassato.
- ▶ Per eseguire lavori di installazione, manutenzione o riparazione staccare l'elettrodomestico dalla rete elettrica. Accertarsene compiendo le seguenti operazioni:
  - disinserire i fusibili dell'impianto elettrico, oppure
  - svitare del tutto i fusibili, oppure
  - staccare il cavo di alimentazione elettrica dalla rete. Nel caso di cavi dotati di spina, staccare il cavo afferrando la spina, senza tirare il cavo.
- ▶ A causa di lavori di installazione e manutenzione o riparazione eseguiti in modo non corretto possono insorgere gravi pericoli per l'utente.  
Far eseguire questo tipo di interventi solo da personale qualificato e autorizzato Miele.
- ▶ Il diritto alla garanzia decade se l'elettrodomestico non viene riparato dall'assistenza tecnica autorizzata Miele.
- ▶ Eventuali pezzi difettosi possono essere sostituiti solo con ricambi originali Miele. Solo così Miele può garantire il pieno rispetto degli standard di qualità previsti.
- ▶ Questo apparecchio per il freddo è dotato di una lampadina speciale per soddisfare specifiche esigenze (p.es. temperatura, umidità, resistenza chimica e all'usura, vibrazione). Impiegare la lampadina speciale solo per l'uso previsto. Non è adatta per illuminare l'ambiente. La sostituzione può essere effettuata solo dal servizio di assistenza tecnica autorizzato Miele. Questo apparecchio contiene diverse sorgenti luminose, almeno della classe di efficienza energetica E.

### Installazione corretta

- ▶ Installare l'apparecchio per il freddo secondo le istruzioni di montaggio.
- ▶ Indossare sempre guanti protettivi durante il trasporto, la modifica dell'incernieratura dello sportello e l'installazione dell'apparecchio per il freddo.
- ▶ Incassare l'apparecchio solo in un mobile con nicchia stabile, ad angolo retto e orizzontale, che poggi su un pavimento orizzontale e piano.

## Indicazioni sulla sicurezza e avvertenze

---

- ▶ L'apparecchio per il freddo è pesante e tende a ribaltarsi in avanti a sportello/i aperto/i:
  - Il trasporto o lo spostamento dell'apparecchio per il freddo devono essere effettuati da almeno due persone.
  - La modifica dell'incernieratura dello sportello dell'apparecchio per il freddo deve essere effettuata da almeno due persone.
  - L'installazione dell'apparecchio per il freddo deve essere effettuata da almeno due persone.
  - Non lasciare mai incustodito l'apparecchio per il freddo durante l'installazione.
  - È essenziale fissare l'apparecchio per il freddo nella nicchia utilizzando le parti di fissaggio e di contenimento in dotazione (accessori di montaggio).

### Impiego corretto

- ▶ L'apparecchio è predisposto per una determinata classe climatica (area temperatura ambiente), i cui limiti devono essere rispettati. La classe climatica è riportata sulla targhetta dati all'interno dell'elettrodomestico. Una temperatura ambiente più bassa causa il fermo prolungato del compressore, cosicché l'apparecchio non riesce a mantenere la temperatura necessaria.
- ▶ Le fessure di aerazione e di fuoriuscita dell'aria non devono essere coperte o ostruite. In caso contrario non sarebbe garantita la circolazione dell'aria. Il consumo di corrente elettrica aumenta e non si escludono danni ai componenti dell'elettrodomestico.
- ▶ Se nell'elettrodomestico o nello sportello dell'elettrodomestico vengono conservati alimenti contenenti oli e grassi, accertarsi che il grasso che eventualmente fuoriesce non tocchi le parti dell'elettrodomestico in materiale plastico. Si possono formare delle crepe dovute a tensione e il materiale plastico potrebbe rompersi.
- ▶ Le parti dell'apparecchio in metallo oppure tonalità metallo possono contenere tracce di alluminio. Se gli alimenti acidi vengono a contatto con l'alluminio, è possibile che negli alimenti penetrino ioni di alluminio. Non conservare alimenti senza confezione nell'apparecchio.

## Indicazioni sulla sicurezza e avvertenze

---

- ▶ Pericolo di incendio e di esplosione. Non conservare nell'apparecchio sostanze esplosive o prodotti con gas combustibili (p.es. bombolette spray). I composti gassosi infiammabili possono incendiarsi a causa di componenti elettrici.
- ▶ Pericolo di esplosione. Non azionare all'interno dell'apparecchio congegni elettrici (ad es. per la produzione di gelato). Possono generare scintille.
- ▶ Pericolo di ferirsi e di danneggiare l'elettrodomestico! Non conservare nel vano congelatore bevande gassate in lattine o bottiglie. Se il contenuto gela, lattine o bottiglie potrebbero scoppiare.
- ▶ Pericolo di ferirsi e di danneggiare l'elettrodomestico! Se si introducono nel vano congelatore bottiglie affinché si raffreddino rapidamente, ricordarsi di toglierle al più tardi dopo un'ora. Le bottiglie potrebbero scoppiare.
- ▶ Pericolo di ferirsi! Non toccare gli alimenti congelati e le parti in metallo con le mani bagnate. Le mani possono attaccarsi all'alimento congelato.
- ▶ Pericolo di ferirsi! Non mettere mai in bocca i cubetti di ghiaccio e i gelati, specialmente i ghiaccioli, appena tolti dal vano congelatore. La temperatura estremamente bassa del prodotto congelato potrebbe farlo attaccare alle labbra o alla lingua.
- ▶ Non ricongelare alimenti già scongelati o parzialmente scongelati. I cibi, una volta scongelati, vanno consumati il più presto possibile, per evitare che perdano il loro valore nutritivo o addirittura si deteriorino. Gli alimenti scongelati si possono ricongelare solo dopo essere stati cotti.
- ▶ Non consumare prodotti alimentari rimasti troppo a lungo nell'elettrodomestico. Pericolo di intossicazione. La durata di conservazione delle vivande dipende da diversi fattori, tra l'altro dal grado di freschezza, dalla qualità degli alimenti e dalla temperatura di conservazione. Osservare la data di scadenza e le avvertenze per la conservazione dei prodotti alimentari!
- ▶ Non sedersi, salire o appoggiarsi su ripiani o cassetti aperti. L'apparecchio per il freddo potrebbe danneggiarsi.

### Accessori e pezzi di ricambio

- ▶ Utilizzare esclusivamente accessori originali Miele. Se si montano o utilizzano altri accessori, il diritto alla garanzia e a prestazioni in garanzia per vizi e/o difetti del prodotto decade.

## Indicazioni sulla sicurezza e avvertenze

---

► Miele garantisce la fornitura di pezzi di ricambio fino a 15 anni, minimo per 10, dopo l'uscita di gamma dell'apparecchio per il freddo.

### Pulizia e manutenzione

► Non trattare la guarnizione dello sportello con oli o grassi. Con il passare del tempo, la guarnizione potrebbe diventare porosa.

► Il vapore di un apparecchio per la pulizia a vapore può giungere alle parti sotto tensione e causare un corto circuito.

Per pulire l'elettrodomestico non utilizzare mai un apparecchio a vapore.

► Avvertenza. Non utilizzare supporti meccanici o altri per accelerare il processo di sbrinamento che non siano stati raccomandati dal produttore.

► Oggetti appuntiti o affilati danneggiano i generatori di freddo e l'elettrodomestico può rimanere danneggiato. Non usare quindi oggetti appuntiti o affilati per

- eliminare strati di brina o di ghiaccio,
- staccare le vaschette dei cubetti di ghiaccio o alimenti gelati.

► Non introdurre nell'elettrodomestico dispositivi elettrici di riscaldamento oppure candele per sbrinarlo. Danneggerebbero i materiali plastici.

► Non utilizzare spray sbrinanti poiché questo tipo di prodotto può generare gas esplosivi, contenere solventi o propellenti oppure essere nocivo alla salute.

### Trasporto

► Trasportare sempre l'apparecchio per il freddo in posizione verticale e nell'imballaggio di trasporto per evitare danni.

► Pericolo di ferirsi e di danneggiare l'elettrodomestico! Trasportare l'apparecchio facendosi aiutare da un'altra persona, perché il peso è consistente.

### Smaltimento delle apparecchiature

► I bambini che giocano possono chiudersi dentro l'apparecchio e soffocare.

- Smontare lo/gli sportello/i.
- Estrarre i cassettei.

## Indicazioni sulla sicurezza e avvertenze

- Lasciare i ripiani nell'apparecchio, cosicché i bambini non possano entrare facilmente.
- Rendere inservibile la serratura sportello del vecchio elettrodomestico. In questo modo si evita che i bambini giocando vi si chiudano all'interno e si mettano in pericolo di vita.

### ► Pericolo di scossa elettrica!

- Staccare la spina dal cavo di alimentazione.
- Staccare il cavo di alimentazione dal vecchio apparecchio.

Smaltire spina elettrica e cavo di alimentazione elettrica separati dal vecchio apparecchio.

► Prima e dopo lo smaltimento accertarsi che l'apparecchio non si trovi nelle immediate vicinanze di benzina oppure altri gas e liquidi combustibili.

► Pericolo di incendio a causa di olio o refrigerante che fuoriesce. Il refrigerante e l'olio contenuti sono infiammabili. Il refrigerante e l'olio contenuti possono prendere fuoco in caso di elevata concentrazione e a contatto con una fonte di calore esterna.

Nel corso dello smaltimento, accertarsi che il circuito del freddo non possa danneggiarsi per evitare una fuoriuscita non controllata di refrigerante (indicazioni sulla targhetta dati) e di olio.

► Il prodotto refrigerante può far male agli occhi! Fare attenzione a non danneggiare il circuito di refrigerazione:

- bucando i canali refrigeranti dell'evaporatore;
- piegando le condutture;
- raschiando i rivestimenti della superficie.

### Simboli sul compressore (a seconda del modello)

Questo avviso ha significato solo per il riciclaggio. Col funzionamento normale non sussiste alcun pericolo.



► L'olio del compressore in caso di ingerimento e di introduzione nelle vie aeree può essere letale.

## Smaltimento dell'imballaggio

L'imballaggio è pratico e protegge l'apparecchio da eventuali danni di trasporto. I materiali utilizzati per l'imballaggio sono riciclabili, in quanto selezionati secondo criteri di rispetto dell'ambiente e di facilità di smaltimento.

Restituire gli imballaggi al circuito di raccolta dei materiali consente di risparmiare materie prime. Utilizzare centri di raccolta per materiali specifici ed eventuali opzioni di ritiro alternative. Smaltire correttamente anche gli imballaggi utilizzati per il trasporto.

## Smaltimento delle apparecchiature

Le apparecchiature elettriche ed elettroniche contengono spesso materiali utili. Contengono altresì sostanze, composti e componenti che erano necessari per il funzionamento e la sicurezza dell'apparecchiatura stessa. Smaltirli in modo non adeguato o nei rifiuti domestici potrebbe nuocere alla salute e all'ambiente. In nessun caso quindi smaltire queste apparecchiature nei normali rifiuti domestici.



Accertarsi che l'apparecchio per il freddo non si danneggi fino al momento del corretto smaltimento.

In questo modo è garantito che il refrigerante contenuto nel circuito e l'olio del compressore non possano disperdersi nell'ambiente.

Il simbolo del cassonetto barrato indica che il prodotto deve essere conferito agli idonei centri di raccolta differenziata allestiti dai comuni o dalle società di igiene urbana oppure riconsegnato gra-

tuitamente al rivenditore al momento dell'acquisto di una nuova apparecchiatura di tipo equivalente, in ragione di uno a uno. L'utente è tenuto a cancellare eventuali dati personali dall'apparecchiatura elettronica da smaltire. L'adeguata raccolta differenziata contribuisce a evitare possibili effetti negativi sull'ambiente e sulla salute e favorisce il riciclo dei materiali di cui è composta l'apparecchiatura. Per la gestione del recupero e dello smaltimento degli elettrodomestici, Miele Italia aderisce al consorzio Ecodom (Consorzio Italiano Recupero e Riciclaggio Elettrodomestici). Smaltimento dei rifiuti di apparecchiature elettriche ed elettroniche (RAEE), ai sensi del Decr. legisl. 14 marzo 2014, n. 49 in attuazione della Direttiva 2012/19/UE e sui RAEE sullo smaltimento dei rifiuti di apparecchiature elettriche ed elettroniche. L'utente è tenuto per legge a rimuovere dalle apparecchiature batterie, accumulatori e lampade esausti e rimovibili, in modo non distruttivo. Conferirli agli idonei centri di raccolta differenziata dove vengono presi in consegna gratuitamente. Accertarsi che fino al momento dello smaltimento l'apparecchiatura sia tenuta lontana dai bambini.

## Risparmiare energia ...

- Luogo di installazione** Con temperature ambiente maggiori, l'apparecchio per il freddo deve raffreddare più spesso e consuma quindi più energia elettrica. Quindi:
- Posizionare l'apparecchio per il freddo in un ambiente ben aerato.
  - Non posizionarlo accanto a una fonte di calore (termosifoni, cucina elettrica).
  - Proteggere l'apparecchio per il freddo da raggi di sole diretti.
  - Garantire una temperatura ambiente ideale intorno ai 20 °C.
  - Tenere libere le sezioni di aerazione e sfiato ed eliminare la polvere con regolarità dalle sezioni di aerazione e sfiato.
- Impostazione temperatura** Più bassa è la temperatura impostata, maggiore sarà il consumo energetico. Si consigliano le seguenti impostazioni:
- vano frigorifero da 4 a 5 °C.
  - Vano congelatore -18 °C.
  - Per risparmiare energia elettrica, disattivare autonomamente la funzione SuperFrost ❄, quando gli alimenti raggiungono una temperatura sufficientemente bassa.
- Uso** A causa del calore immesso e una circolazione dell'aria ostacolata aumenta il consumo energetico. Quindi:
- aprire lo/gli sportello/i sempre brevemente. Una buona disposizione degli alimenti aiuta ad orientarsi.
  - Dopo l'apertura, chiudere lo/gli sportello/i sempre completamente.
  - Far raffreddare alimenti e bevande calde prima di introdurli nell'apparecchio.
  - Conservare gli alimenti sempre ben confezionati o coperti.
  - Non riempire eccessivamente gli scomparti per permettere all'aria di circolare.
  - Disporre nel vano frigorifero alimenti congelati da scongelare.

# Installazione

 Eseguire l'installazione secondo le istruzioni di montaggio (v. il codice QR).



N. mat. 12 837 110 - KFN 7934 D  
(sportello fisso)



N. mat. 12 837 080 - KFN 7913 E  
(sportello a trascinamento)

## Fissare l'apparecchio per il freddo nella nicchia

 Pericolo di danneggiamento o di ferimento a causa dell'apparecchio che si ribalta.

L'apparecchio è pesante e tende a ribaltarsi in avanti a sportello aperto.

Tenere lo sportello/gli sportelli dell'apparecchio chiuso/i finché l'apparecchio è incassato.

È essenziale fissare l'apparecchio per il freddo nella nicchia utilizzando le parti di fissaggio e di contenimento in dotazione, secondo le istruzioni di montaggio.

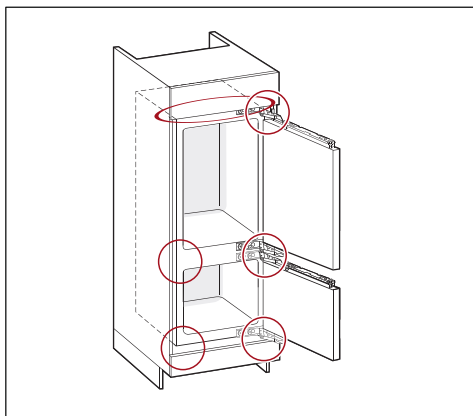

KFN 7934 D (sportello fisso)

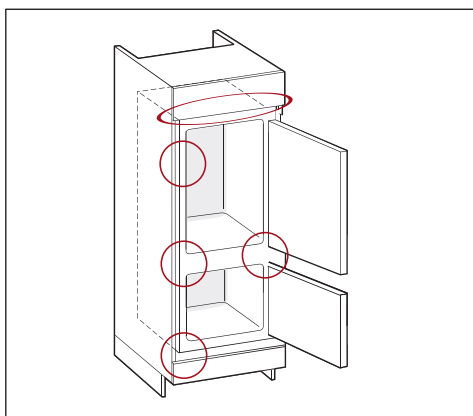

KFN 7913 E (sportello a trascinamento)

## Luogo di installazione

 Pericolo di incendio e danneggiamento a causa di apparecchi che rilasciano calore.

Gli apparecchi che rilasciano calore possono incendiarsi e incendiare l'elettrodomestico.

Il cavo di rete elettrica non deve entrare in contatto con fonti di calore.

L'apparecchio per il freddo non deve essere installato sotto un piano cottura.

 Pericolo di incendio e di danneggiamento a causa di fiamme libere.

Le fiamme libere possono incendiare l'apparecchio.

Tenere le fiamme libere, come p.es. una candela, lontane dall'apparecchio.

 Pericolo di incendio e di danneggiamenti dovuti a un'installazione non corretta.

Se la spina elettrica e il cavo di rete elettrica toccano la parte posteriore dell'apparecchio per il freddo, possono essere danneggiati dalle vibrazioni e causare un cortocircuito.

La spina elettrica o i cavi di rete elettrica non devono toccare l'apparecchio per il freddo.

I cavi di rete elettrica non devono essere incastrati o danneggiati.

Non collegare altri apparecchi alle prese poste dietro questo apparecchio per il freddo.

Non posizionare o mettere in funzione prese multiple, listelli distributori o altri dispositivi elettronici (p.es. trasformatori alogeni) nell'area posteriore.

L'ideale è un locale asciutto e ben ventilato.

Incassare l'apparecchio solo in un mobile con nicchia stabile, ad angolo retto e orizzontale, che poggi su un pavimento orizzontale e piano.

 Pericolo di danneggiamento a causa dell'umidità dell'aria elevata.

In caso di umidità elevata la condensa può depositarsi sulle superfici esterne dell'apparecchio per il freddo.

La condensa può corrodere le pareti esterne dell'elettrodomestico.

Posizionare l'apparecchio per il freddo in un ambiente asciutto e/o climatizzato, dotato di sufficiente aerazione.

Dopo il posizionamento accertarsi che lo/gli sportello/i si chiuda/chiodano correttamente e che l'apparecchio per il freddo sia stato incassato come descritto. Rispettare le aperture di aerazione indicate.

Quando si sceglie il luogo di installazione, tenere presente che i consumi energetici dell'apparecchio per il freddo aumentano se nelle immediate vicinanze si trovano un impianto di riscaldamento, una cucina elettrica o altre fonti di calore. Evitare anche i raggi diretti del sole. Temperature ambiente più elevate aumentano i consumi energetici, poiché il compressore funziona per più tempo.

# Installazione

Se non è possibile evitare il posizionamento accanto a una fonte di calore, rispettare le seguenti distanze minime dalla fonte di calore:

- rispetto a cucine elettriche o a gas almeno 3 cm
- rispetto a stufe a kerosene o a carbone almeno 30 cm.

Se non fosse possibile rispettare queste distanze minime di sicurezza, occorre montare una piastra di isolamento tra l'apparecchio per il freddo e la fonte di calore.

## Classe climatica

L'apparecchio è predisposto per una determinata classe climatica (area temperatura ambiente), i cui limiti devono essere rispettati.

Una temperatura ambiente più bassa causa un fermo prolungato del compressore. La temperatura all'interno dell'apparecchio può salire e provocare danni.

La classe climatica è riportata sulla targhetta dati all'interno dell'apparecchio per il freddo.

Classe climatica	Temperatura ambiente
SN	da 10 a 32 °C
N	da 16 a 32 °C
PZ	da 16 a 38 °C
T	da 16 a 43 °C
SN-ST	da 10 a 38 °C
SN-T	da 10 a 43 °C

Se l'apparecchio della classe climatica SN viene messo in funzione con temperature ambiente più fredde (fino a +5 °C), se ne garantisce un funzionamento ottimale.

## Combinazioni side-by-side

 Pericolo di danneggiamento a causa della condensa sulle pareti esterne dell'apparecchio.

In caso di umidità elevata e aerazione o sfiato assenti, la condensa può depositarsi sulle pareti esterne dell'apparecchio e causarne la corrosione.

Non montare nessun apparecchio per il freddo direttamente accanto o sopra altre apparecchiature dello stesso tipo, se l'apparecchio per il freddo non è omologato per questa disposizione.

Se si desidera posizionare più apparecchi per il freddo senza riscaldamento integrato l'uno accanto all'altro, occorre rispettare una distanza di almeno 150 mm tra gli apparecchi.

## Aerazione e sfiato dell'aria

 Pericolo di incendio e danneggiamento a causa di aerazione insufficiente.

Se l'apparecchio non è sufficientemente aerato, il compressore si aziona più spesso e funziona per un periodo prolungato. Questo causa un eccessivo consumo di energia elettrica e anche la temperatura di funzionamento del compressore aumenta: due situazioni che potrebbero danneggiare il compressore.

Garantire un'aerazione e una fuoriuscita ottimali dell'aria dall'apparecchio.

Rispettare assolutamente le fessure di aerazione e fuoriuscita dell'aria indicate.

Non coprire o ostruire le fessure di aerazione e fuoriuscita dell'aria.

Inoltre occorre rimuovere regolarmente la polvere.

L'aria sulla parete posteriore dell'apparecchio si riscalda. Il mobile in cui l'elettrodomestico viene incassato deve essere realizzato in maniera tale da garantire un'aerazione e una fuoriuscita dell'aria perfette (v. par. "Misure d'incasso" e istruzioni di montaggio).

## Modifica dell'incernieratura dello sportello

 Pericolo di lesioni e danni a causa del peso elevato dello sportello.

Se l'incernieratura dello sportello viene sostituita da una sola persona, il pericolo di ferirsi e danneggiare l'apparecchio è elevato.

Eseguire questa operazione assolutamente con l'aiuto di qualcuno.

 Pericolo di schiacciamento sulla cerniera dello sportello.

Nell'area della cerniera è possibile schiacciarsi le dita.

Lasciare la cerniera dello sportello aperta e non chiuderla.

Non toccare la cerniera dello sportello durante la modifica.

La modifica dell'incernieratura dello sportello deve essere eseguita secondo le istruzioni di montaggio.

## Anta del mobile (vale per KFN 7934 D)

### Fessura orizzontale e verticale

A seconda del tipo di cucina vengono stabiliti lo spessore e il raggio degli angoli dell'anta del mobile, così come la fessura perimetrale (orizzontale e verticale).

Pertanto osservare assolutamente:

#### - Fessura orizzontale

La fessura tra l'anta del mobile e l'anta situata sopra o sotto deve essere di almeno 3 mm.

#### - Fessura verticale

Se la fessura tra lo sportello del mobile dell'apparecchio per il freddo e il frontale del mobile a fianco sul lato della cerniera o la parete laterale fosse troppo esigua, potrebbe portare a una collisione dello sportello dell'apparecchio quando lo si apre contro il frontale del mobile cucina/la parete laterale.

A seconda dello spessore e del raggio del bordo dell'anta del mobile è necessaria una fessura particolare.

# Installazione

Tenerne conto durante la progettazione della cucina o quando si sostituisce l'apparecchio per il freddo, al fine di individuare una soluzione d'incasso.

Spessore anta del mobile A [mm]	Fessura X [mm] per diversi raggi bordo B			
	R0	R1	R2	R3
≥16–19	2,5			
20	3	3	2,5	2,5
21	3	3	2,5	2,5
22	4	3,5	3	3

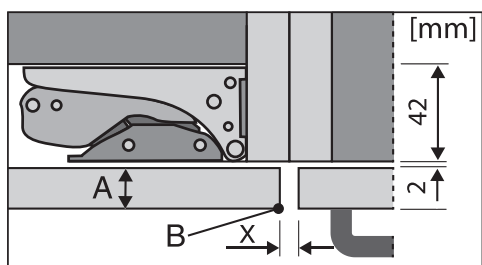

Frontale mobile cucina adiacente

A = spessore frontale mobile

B = raggio del bordo

X = fessura

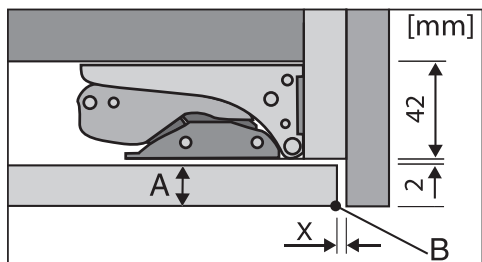

Parete laterale che chiude

A = spessore frontale mobile

B = raggio del bordo

X = fessura

**Suggerimento:** Montare un distanziatore tra il corpo del mobile e la parete laterale. In questo modo si ottiene una fessura di una certa larghezza.

## – Peso sportello o anta del mobile

⚠ Pericolo di causare danni per via di uno sportello o di un'anta del mobile troppo pesante.

Uno sportello o un'anta del mobile che supera il peso consentito può danneggiare le cerniere dell'elettrodomestico e causare danni di funzionamento.

I pesi massimi consentiti delle ante del mobile in kg sono:

Apparecchio per il freddo	anta superiore del mobile	anta inferiore del mobile
KFN 7934 D	20	19

## Misure d'incasso

### Incasso in un mobile a colonna/vista laterale

KFN 7934 D

Tutte le misure sono indicate in mm.

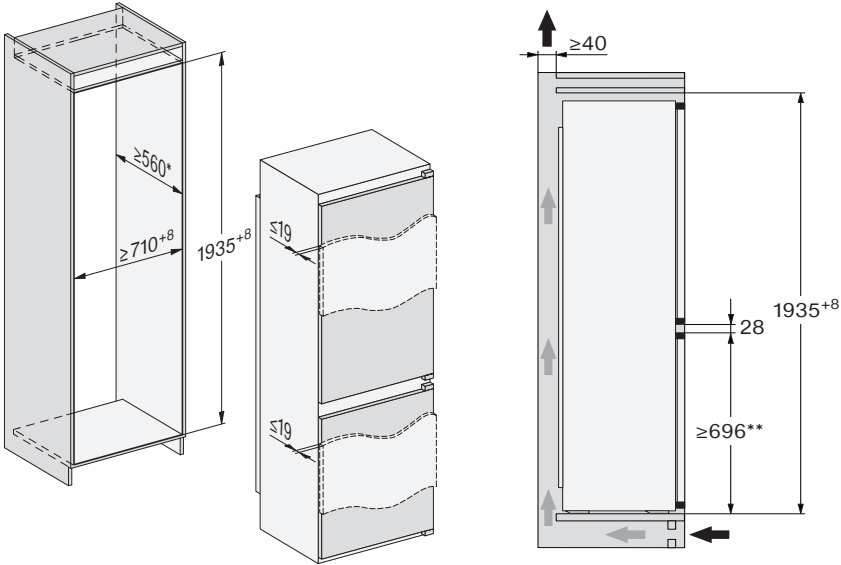

\* Il consumo energetico dichiarato è stato rilevato con una profondità della nicchia di 560 mm. L'apparecchio per il freddo è completamente funzionale con una profondità di nicchia di 550 mm, ma ha consumi energetici leggermente superiori.

\*\* La gamma Miele dispone di diversi apparecchi per il freddo con posizioni differenti delle fessure. Per aumentare la flessibilità in caso di sostituzione successiva degli apparecchi, si consiglia un'altezza del frontale inferiore del mobile compresa tra 696 e 706 mm. La posizione della fessura dello sportello può differire in caso di sostituzione degli apparecchi.

Prima dell'incasso accertarsi che il mobile d'incasso corrisponda esattamente alle misure indicate. Rispettare assolutamente le aperture di aerazione per garantire il corretto funzionamento dell'apparecchio per il freddo.

# Installazione

KFN 7913 E

Tutte le misure sono indicate in mm.

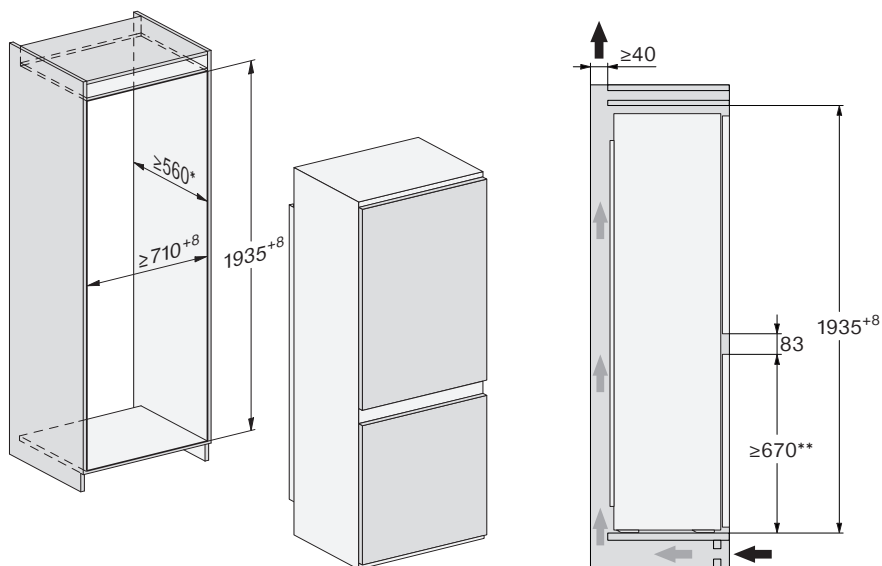

\* Il consumo energetico dichiarato è stato rilevato con una profondità della nicchia di 560 mm. L'apparecchio per il freddo è completamente funzionale con una profondità di nicchia di 550 mm, ma ha consumi energetici leggermente superiori.

\*\* La gamma Miele dispone di diversi apparecchi per il freddo con posizioni differenti delle fessure. Per aumentare la flessibilità in caso di sostituzione successiva degli apparecchi, si consiglia un'altezza del frontale inferiore del mobile compresa tra 696 e 706 mm. La posizione della fessura dello sportello può differire in caso di sostituzione degli apparecchi.

Prima dell'incasso accertarsi che il mobile d'incasso corrisponda esattamente alle misure indicate. Rispettare assolutamente le aperture di aerazione per garantire il corretto funzionamento dell'apparecchio per il freddo.

## Allacciamenti e aerazione e sfiato

KFN 7913 E

Tutte le misure sono indicate in mm.

Rispettare assolutamente le aperture di aerazione per garantire il corretto funzionamento dell'apparecchio per il freddo.

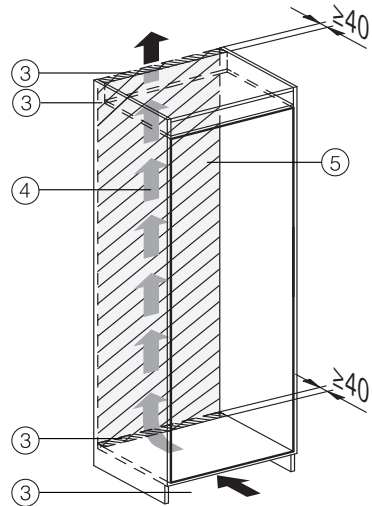
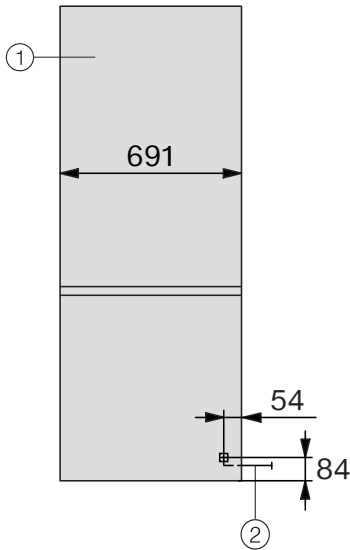

- ① Vista frontale
- ② Cavo di alimentazione elettrica, lunghezza = 2.300 mm  
Presso l'assistenza tecnica Miele è disponibile un cavo di alimentazione più lungo.
- ③ Sezione di aerazione min. 200 cm<sup>2</sup>
- ④ Aerazione
- ⑤ Nessun allacciamento in questa area

# Installazione

KFN 7934 D

Tutte le misure sono indicate in mm.

Rispettare assolutamente le aperture di aerazione per garantire il corretto funzionamento dell'apparecchio per il freddo.

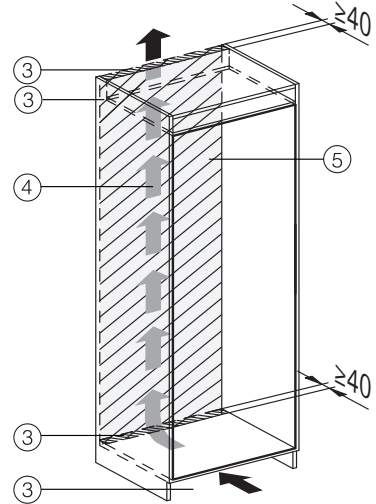
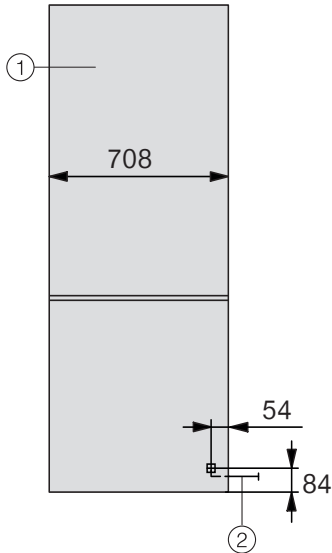

- ① Vista frontale
- ② Cavo di alimentazione elettrica, lunghezza = 2.300 mm  
Presso l'assistenza tecnica Miele è disponibile un cavo di alimentazione più lungo.
- ③ Sezione di aerazione min. 200 cm<sup>2</sup>
- ④ Aerazione
- ⑤ Nessun allacciamento in questa area

## Allacciamento elettrico

L'apparecchio deve essere collegato esclusivamente col cavo di alimentazione in dotazione a una presa di sicurezza.

Posizionare l'elettrodomestico in modo che la presa risulti accessibile. Se la presa non fosse accessibile, assicurarsi che al momento dell'installazione sia presente un dispositivo di separazione per ogni polo.

 Pericolo di incendio in caso di surriscaldamento.

Il collegamento dell'apparecchio a prese multiple e prolunghie può causare un sovraccarico dei cavi.

Per ragioni di sicurezza non utilizzare prese multiple e prolunghie.

L'impianto elettrico deve essere realizzato a regola d'arte VDE 0100.

Per motivi di sicurezza si consiglia l'uso di un interruttore automatico differenziale (RCD) del tipo  nell'impianto della casa per l'allacciamento elettrico dell'apparecchio.

Se il cavo di alimentazione elettrica è danneggiato, sostituirlo con un cavo speciale dello stesso tipo (disponibile presso il servizio di assistenza tecnica Miele). Per motivi di sicurezza è necessario che la sostituzione sia effettuata da personale specializzato o dal servizio di assistenza tecnica Miele.

Per l'assorbimento nominale e la protezione, vedere le istruzioni d'uso oppure la targhetta dati. Confrontare questi dati con i dati dell'allacciamento elettrico in loco. In caso di dubbi rivolgersi a un elettricista qualificato.

È possibile il funzionamento temporaneo o permanente con un sistema di alimentazione di energia elettrica autosufficiente o non sincrono alla rete (come

reti autonome, sistemi di backup). Requisito per il funzionamento è che il sistema di alimentazione di energia elettrica rispetti le normative EN 50160 o similari.

Le misure di sicurezza previste nell'impianto domestico e per questo prodotto Miele devono essere garantite per funzionalità e procedure anche col funzionamento autonomo oppure non sincrono alla rete oppure sostituite da misure eguali nell'installazione. Come per esempio descritto nella pubblicazione attuale della VDE-AR-E 2510-2.

## Collegare l'apparecchio

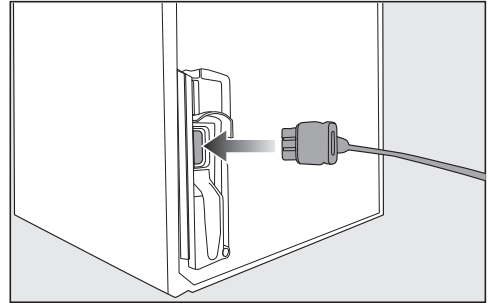

- Inserire la spina sul retro dell'apparecchio.

Accertarsi che la spina dell'apparecchio sia agganciata correttamente.

- Inserire la spina nella presa.

L'apparecchio è ora collegato alla rete elettrica.

# Presentazione del prodotto

## Apparecchio per il freddo KFN 7913 E

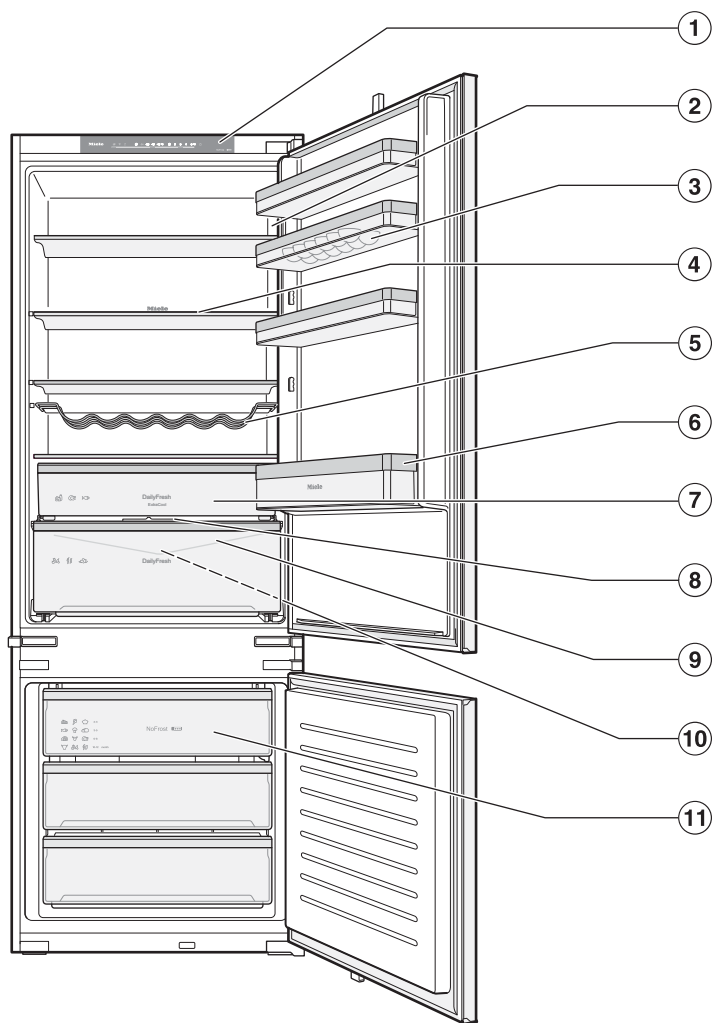

## Presentazione del prodotto

---

- ① Pannello comandi
- ② Balconcino interno dello sportello con portauova
- ③ Illuminazione interna
- ④ Ripiano portabottiglie variabile
- ⑤ Ripiano
- ⑥ Mensola per bottiglie
- ⑦ Cassetto DailyFresh ExtraCool con temperatura ridotta per alimenti facilmente deperibili
- ⑧ Copertura per la regolazione dell'umidità dell'aria nel cassetto DailyFresh
- ⑨ Canaletta e foro di scolo dell'acqua di sbrinamento:  
la condensa depositata defluisce ed evapora automaticamente.
- ⑩ Cassetto DailyFresh per frutta e verdura (con regolazione dell'umidità)
- ⑪ Cassetti congelatore



## Presentazione del prodotto

---

- ① Pannello comandi
- ② Balconcino interno dello sportello con portauova
- ③ Ventola (DynaCool)
- ④ Ripiano portabottiglie variabile
- ⑤ Illuminazione interna
- ⑥ Ripiano
- ⑦ Mensola per bottiglie
- ⑧ Cassetto DailyFresh ExtraCool con temperatura ridotta per alimenti facilmente deperibili
- ⑨ Copertura per la regolazione dell'umidità dell'aria nel cassetto DailyFresh
- ⑩ Canaletta e foro di scolo dell'acqua di sbrinamento:  
la condensa depositata defluisce ed evapora automaticamente.
- ⑪ Cassetto DailyFresh per frutta e verdura (con regolazione dell'umidità)
- ⑫ Cassetti congelatore

## Presentazione del prodotto

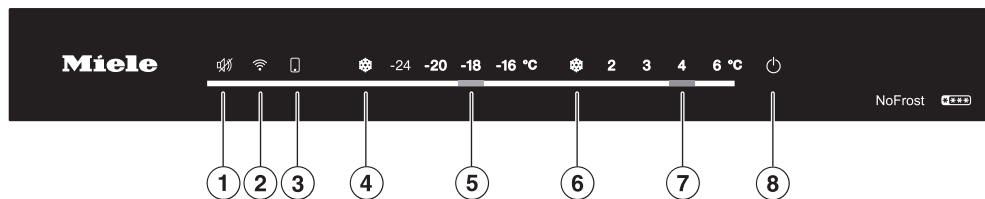

- ① Spegnimento dell'allarme temperatura o sportello
- ② Attivazione e disattivazione della connessione di rete con la rete domestica (WLAN)
- ③ Si accende se sono state effettuate delle impostazioni tramite l'app Miele (Ulteriori informazioni sulle impostazioni possibili sono disponibili nell'app Miele).
- ④ Accensione e spegnimento della funzione SuperFrost
- ⑤ Impostazione della temperatura nel vano congelatore
- ⑥ Attivazione e disattivazione della funzione SuperCool
- ⑦ Impostazione della temperatura nel vano frigorifero
- ⑧ Accensione e spegnimento dell'apparecchio per il freddo (tenere premuto il tasto per 3 secondi)

## Sicurezza

### Allarme temperatura nel vano congelatore

L'apparecchio per il freddo è dotato di un allarme temperatura, affinché la temperatura nel vano congelatore non aumenti inavvertitamente.

Se la temperatura raggiunge un intervallo troppo alto, il display temperatura del vano congelatore lampeggia e il LED sotto il tasto  si accende.

Inoltre suona un segnale acustico finché cessa lo stato di allarme o se il segnale viene spento in anticipo.

Se all'interno dell'apparecchio per il freddo la temperatura è troppo alta, questo dipende dalla temperatura impostata.

L'allarme temperatura può essere attivato nelle seguenti situazioni:

- Si accende l'apparecchio per il freddo e la temperatura diverge troppo da quella impostata.
- Si scelgono e si prelevano alimenti congelati dal congelatore, facendo entrare troppa aria ambiente calda.
- Si congelano grandi quantitativi di alimenti.
- Si congelano alimenti ancora caldi.

### Disattivare il segnale acustico dell'allarme temperatura in anticipo

Prima di disattivare l'allarme temperatura, occorre rilevare la causa dell'allarme ed eliminarla.

Qualora dovesse disturbare, il segnale acustico può essere disattivato preventivamente.

■ Premere il tasto .

■ Controllare che gli alimenti non abbiano iniziato a scongelarsi o si siano scongelati del tutto. In caso affermativo, consumare gli alimenti o congelarli di nuovo solo dopo averli cotti.

### Allarme sportello

L'apparecchio è dotato di un allarme sportello che si attiva per evitare inutili consumi di energia elettrica a sportello aperto e per evitare che il caldo dell'ambiente possa penetrare nel vano e deteriorare gli alimenti conservati.

A seconda di quale dei due sportelli dell'apparecchio rimane aperto per più di 2 minuti, lampeggia il display temperatura del vano congelatore o del vano frigorifero. Il LED sotto il tasto  lampeggia.

Inoltre suona un segnale acustico.

 Il periodo fino all'attivazione dell'allarme sportello può essere modificato tramite l'app Miele.

Non appena lo sportello dell'apparecchio viene chiuso, il segnale acustico cessa di suonare e il LED sotto il tasto  si spegne.

### Disattivare preventivamente il segnale acustico dell'allarme sportello

Qualora dovesse disturbare, il segnale acustico può essere disattivato preventivamente.

■ Premere il tasto .

Il segnale acustico si silenzia. Il LED sotto il tasto  si spegne non appena lo sportello dell'apparecchio viene chiuso.

Se lo sportello non viene chiuso, il segnale acustico viene emesso nuovamente dopo 2 minuti.

# Presentazione del prodotto

## Funzioni apparecchio

### SuperCool ❄️

Con la funzione SuperCool ❄️ accesa, il **vano frigorifero** raggiunge rapidamente la temperatura più bassa (in base alla temperatura ambiente). L'apparecchio per il freddo funziona alla massima capacità di raffreddamento e la temperatura si abbassa.

Selezionare la funzione SuperCool ❄️ per raffreddare o refrigerare rapidamente grandi quantità di alimenti freschi o bevande.

La funzione SuperCool ❄️ deve essere accesa **poco prima di introdurre** alimenti o bevande nell'apparecchio.

La funzione SuperCool ❄️ si disattiva automaticamente dopo ca. 6 ore. L'apparecchio per il freddo raffredda di nuovo con la normale capacità di raffreddamento.

### SuperFrost ❄️

Con la funzione SuperFrost ❄️ accesa, il **vano congelatore** raggiunge rapidamente la temperatura più bassa (in base alla temperatura ambiente). L'apparecchio per il freddo funziona alla massima capacità di raffreddamento e la temperatura si abbassa.

Scegliere la funzione SuperFrost ❄️ prima di congelare alimenti freschi. In questo modo gli alimenti si congelano rapidamente e valore nutritivo, vitamine, aspetto e sapore rimangono inalterati.

La funzione SuperFrost ❄️ deve essere attivata **4–6 ore prima di conservare** gli alimenti freschi nel congelatore. Se si desidera utilizzare la **massima capacità di congelamento**, attivare la funzione SuperFrost ❄️ **24 ore prima**.

La funzione SuperFrost ❄️ si disattiva automaticamente dopo massimo 50 ore. La durata fino alla disattivazione della funzione SuperFrost ❄️ dipende dalla quantità di alimenti freschi conservati.

### SuperFrost ❄️ automatico

La funzione automatica SuperFrost ❄️ è attivata di serie e può essere disattivata in qualsiasi momento.

Se si introduce una grande quantità di alimenti da congelare (caldi) e la temperatura del vano congelatore aumenta, la funzione SuperFrost ❄️ si attiva **automaticamente** per un certo tempo.

Il LED sotto il tasto SuperFrost ❄️ si accende.

L'ideale è disporre gli alimenti da congelare nella parte destra dei cassetti di congelazione.

# Presentazione del prodotto

## Modalità Shabbat

Per rispettare le tradizioni religiose, l'apparecchio per il freddo è dotato di modalità Shabbat.

Con la modalità Shabbat attiva, si disattivano temporaneamente:

- l'illuminazione interna con lo sportello dell'apparecchio aperto
- tutti i segnali acustici e visivi
- tutti i messaggi sul pannello comandi (eccezione: il LED sotto il tasto SuperFrost ❄️ si accende con luminosità ridotta).
- una connessione WLAN attiva
- le funzioni SuperCool, SuperFrost e SuperFrost automatico

Tutte le altre funzioni attivate precedentemente rimangono attive.

Mentre la modalità Shabbat è attiva, non è possibile effettuare impostazioni sull'apparecchio per il freddo.

## Disposizione degli alimenti

### Rimuovere o spostare i balconcini dello sportello/la mensola per bottiglie

Spostare i balconcini dello sportello/la mensola per bottiglie nello sportello solo se vuoti.

- Spostarli rispettivamente verso l'alto ed estrarli verso di sé.
- Riposizionare i balconcini dello sportello/le mensole per bottiglie dove si desidera.

### Rimuovere o spostare i ripiani

I ripiani possono essere spostati a seconda dell'altezza degli alimenti.

- Sollevare il ripiano nella parte anteriore ed estrarlo.
- Inserire il ripiano con il bordo posteriore rivolto verso l'alto nel punto desiderato. Il bordo posteriore deve essere rivolto verso l'alto per evitare che gli alimenti tocchino la parete posteriore e gelino.

### Rimuovere il cassetto DailyFresh ExtraCool

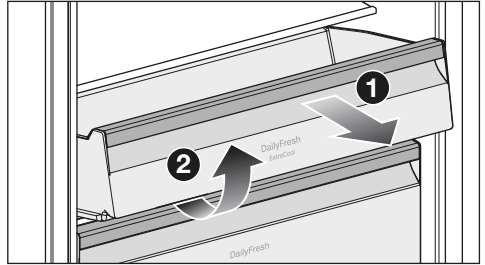

- Estrarre il cassetto DailyFresh ExtraCool fino alla battuta d'arresto ❶ ed estrarlo verso l'alto ❷.

### Rimuovere il cassetto DailyFresh

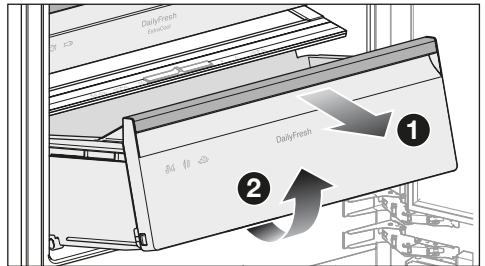

- Rimuovere la mensola per bottiglie dallo sportello dell'apparecchio.
- Estrarre il cassetto DailyFresh fino alla battuta d'arresto ❶ ed estrarlo verso l'alto ❷.

## Presentazione del prodotto

---

### Rimuovere il cassetto di congelazione

- Estrarre il cassetto di congelazione fino alla battuta d'arresto e rimuoverlo verso l'alto.

### Spostare il ripiano portabottiglie variabile

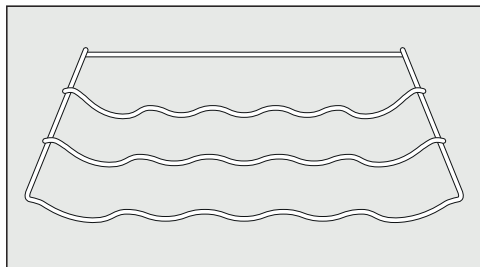

- Sollevare leggermente sul retro il ripiano portabottiglie ed estrarlo frontalmente.
- Riposizionare il ripiano portabottiglie dove si desidera.

La barra di riferimento posteriore deve essere rivolta verso l'alto affinché le bottiglie non tocchino la parete posteriore.

### Accessori in dotazione

#### Spina apparecchio

#### Contenitore per le uova

#### Ripiano portabottiglie variabile

#### Vaschetta per i cubetti di ghiaccio

### Accessori su richiesta

Nello shop online di Miele, presso l'assistenza tecnica Miele o presso il rivenditore specializzato Miele, è possibile trovare prodotti appositi per l'apparecchio per il freddo, p.es. prodotti per la cura degli elettrodomestici e accessori.

È possibile accedere allo shop online di Miele tramite il seguente codice QR:



## Prima dell'uso

- Rimuovere tutti i materiali d'imballaggio e le pellicole protettive.
- Rimuovere tutti i materiali pubblicitari e gli adesivi dal vano interno dell'apparecchio per il freddo.
- Pulire l'interno dell'apparecchio e gli accessori (v. cap. "Pulizia e manutenzione").

## Collegare l'apparecchio per il freddo

- Collegare l'apparecchio per il freddo alla rete elettrica, come descritto al cap. "Installazione", par. "Allacciamento elettrico".

L'apparecchio per il freddo si avvia lentamente.



Quindi le temperature preimpostate vengono visualizzate sui display temperatura per i vani frigorifero e congelatore.

L'apparecchio per il freddo è ora pronto per il funzionamento.

L'apparecchio per il freddo inizia a raffreddare e l'illuminazione interna si accende quando si apre lo sportello dell'apparecchio.

Per consentire che la temperatura all'interno dell'apparecchio per il freddo scenda sufficientemente, attendere un po' di tempo prima di introdurre gli alimenti.

## Accendere l'apparecchio per il freddo

- Se l'apparecchio per il freddo è stato precedentemente spento con il tasto , premere il tasto  per 3 secondi in modo che i LED del pannello comandi si accendano tutti una volta.

Viene emesso un segnale acustico e le temperature preimpostate si illuminano sul display temperatura.

L'apparecchio per il freddo inizia a raffreddare e l'illuminazione interna si accende quando si apre lo sportello dell'apparecchio.

Non appena viene raggiunta la temperatura impostata nel vano congelatore, il LED sotto il tasto  si spegne. Il display temperatura del vano congelatore rimane acceso e il segnale acustico cessa di suonare.

- Se si desidera spegnere prematuramente il segnale acustico, premere il tasto .

Per consentire che la temperatura all'interno dell'elettrodomestico scenda sufficientemente, attendere un po' di tempo prima di introdurre gli alimenti. Sistemare gli alimenti nell'apparecchio solo quando è stata raggiunta la temperatura preimpostata.

Sistemare gli alimenti nel vano congelatore solo quando la temperatura in questo vano è sufficientemente bassa (almeno  $-18^{\circ}\text{C}$ ).

## Primo avvio

---

Dopo l'accensione dell'apparecchio per il freddo, attendere ca. 3 minuti prima di collegarlo in rete. Solo allora l'inizializzazione dell'apparecchio per il freddo è completa.

### **Spegnere l'apparecchio per il freddo**

- Premere il tasto  per 3 secondi in modo che tutti i LED del pannello comandi si spengano.

Suona un segnale acustico.

Il raffreddamento e l'illuminazione interna sono spenti.

Notare bene: l'apparecchio per il freddo non è staccato dalla rete elettrica se viene spento con l'interruttore on/off.

### **In caso di assenza prolungata**

Se in caso di lunga assenza non si pulisce l'apparecchio e si lasciano chiusi gli sportelli, all'interno potrebbe formarsi della muffa.

Pulire sempre l'apparecchio prima di un'assenza prolungata.

Se l'apparecchio non viene usato per un periodo di tempo prolungato, attenersi a quanto segue:

- spegnere l'elettrodomestico.
- Sfilare la spina dalla presa oppure disinserire l'interruttore principale dell'impianto elettrico.
- Per aerare a sufficienza l'elettrodomestico e per impedire che si generino cattivi odori, pulirlo e lasciarlo aperto.

## Impostare la temperatura nel vano frigorifero

**Suggerimento:** Nel vano frigorifero si consiglia una temperatura di raffreddamento di **4 °C**

Con un'impostazione della temperatura di 4 °C e una rispettiva igiene si ritarda la proliferazione dei batteri, p.es. salmonella e listeria che possono causare gravi intossicazioni da alimenti.

In pratica, minore è la temperatura impostata, più a lungo si conservano gli alimenti nel vano frigorifero.

- Toccare la temperatura desiderata per il vano frigorifero.

### Valori di temperatura impostabili nel vano frigorifero

È possibile impostare la temperatura nel vano frigorifero da **2 °C a 6 °C**.

☐) Tramite l'app Miele è possibile effettuare altre impostazioni per la temperatura del vano frigorifero.

### Display temperatura

Il display temperatura sul pannello comandi indica sempre la temperatura **desiderata**.

A seconda della temperatura ambiente e dell'impostazione, potrebbero essere necessarie alcune ore per raggiungere la temperatura desiderata.

La temperatura del vano frigorifero aumenta:

- se lo sportello dell'apparecchio viene aperto frequentemente e rimane aperto per un certo periodo;
- quanti più alimenti vi vengono conservati;
- quanto più caldi sono gli alimenti introdotti nell'apparecchio.
- quanto più calda è la temperatura ambiente in cui è installato l'apparecchio per il freddo. L'apparecchio per il freddo è predisposto per una determinata classe climatica (area temperatura ambiente), i cui limiti devono essere rispettati.

### Attivare SuperCool ❄️

La funzione SuperCool ❄️ deve essere accesa poco prima di introdurre alimenti o bevande nell'apparecchio.

- Premere il tasto SuperCool ❄️.

Il LED sotto il tasto SuperCool ❄️ si accende.

### Spegnere SuperCool ❄️

La funzione SuperCool ❄️ si disattiva automaticamente dopo max. 6 ore.

Per risparmiare energia è possibile disattivare autonomamente la funzione SuperCool ❄️ in anticipo, quando gli alimenti o le bevande sono abbastanza freddi.

- Premere il tasto SuperCool ❄️.

Il LED sotto il tasto SuperCool ❄️ si spegne.

## Impostare la temperatura nel vano congelatore

 Il consumo di alimenti avariati può mettere in pericolo la salute. Per congelare alimenti freschi è necessaria una temperatura di **-18 °C**. Si rammenta che una temperatura più alta riduce la durata degli alimenti.

Per congelare e conservare a lungo gli alimenti impostare una temperatura minima di **-18 °C**.

**Suggerimento:** Con una temperatura costante del vano congelatore di **-18 °C** e una rispettiva igiene è possibile sfruttare la durata massima di conservazione degli alimenti ed evitare che si deteriorino.

- Toccare la temperatura desiderata per il vano congelatore

## Valori di temperatura impostabili nel vano congelatore

È possibile impostare la temperatura nel vano congelatore da **-16 °C** a **-24 °C**.

## Display temperatura

Il display temperatura sul pannello comandi indica sempre la temperatura **desiderata**.

A seconda della temperatura ambiente e dell'impostazione, potrebbero essere necessarie alcune ore per raggiungere la temperatura desiderata.

La temperatura nel vano congelatore aumenta:

- se lo sportello dell'apparecchio viene aperto frequentemente e rimane aperto per un certo periodo;
- quanti più alimenti vi vengono conservati;
- quanto più caldi sono gli alimenti introdotti nell'apparecchio;
- quanto più calda è la temperatura ambiente in cui è installato l'apparecchio per il freddo. L'apparecchio per il freddo è predisposto per una determinata classe climatica (area temperatura ambiente), i cui limiti devono essere rispettati.

## Attivare SuperFrost ❄

La funzione SuperFrost ❄ deve essere attivata ca. **4–6 ore prima di introdurre** gli alimenti da congelare. Se si desidera utilizzare la massima capacità di congelamento, attivare la funzione SuperFrost ❄ 24 ore prima.

**Non** è necessario accendere la funzione SuperFrost ❄,

- se si introducono alimenti già congelati nel congelatore;
- se giornalmente si congelano solo fino a 2 kg di alimenti.

- Premere il tasto SuperFrost ❄.

Il LED sotto il tasto SuperFrost ❄ si accende.

## Disattivare SuperFrost ❄

La funzione SuperFrost ❄ si disattiva automaticamente dopo max. 50 ore. Per risparmiare energia elettrica è possibile disattivare autonomamente la funzione SuperFrost ❄ in anticipo, quando gli alimenti raggiungono una temperatura sufficientemente bassa.

- Premere il tasto SuperFrost ❄️.

Il LED sotto il tasto SuperFrost ❄️ si spegne.

### **Annullare SuperFrost ❄️ automatico**

- Premere il tasto SuperFrost ❄️.

Il LED sotto il tasto SuperFrost ❄️ si spegne.

### **Attivare SuperFrost ❄️ automatico**

- Premere il tasto SuperFrost ❄️ per 5 secondi finché non viene emesso un segnale acustico.

- Rilasciare il tasto SuperFrost ❄️.

Vengono emessi due segnali acustici uno dopo l'altro. La funzione SuperFrost ❄️ automatico è attivata.

### **Spegnere completamente SuperFrost ❄️ automatico**

- Premere il tasto SuperFrost ❄️ per 5 secondi finché non viene emesso un segnale acustico.

- Rilasciare il tasto SuperFrost ❄️.

Vengono emessi tre segnali acustici uno dopo l'altro. La funzione SuperFrost ❄️ automatico è disattivata.

## **Conservazione degli alimenti nel vano frigorifero**

 Pericolo di esplosione a causa di composti gassosi infiammabili.

I composti gassosi infiammabili possono incendiarsi a causa di componenti elettrici.

Non conservare nell'apparecchio sostanze esplosive o prodotti con gas combustibili (p.es. bombolette spray). Le bombolette spray sono riconoscibili dall'indicazione del contenuto o dal simbolo della fiamma. Gas eventualmente in uscita possono incendiarsi a causa di componenti elettrici.

 Pericolo di danneggiamento a causa di alimenti che contengono grassi o olio.

Se nell'apparecchio o nello sportello dell'apparecchio vengono conservati alimenti contenenti oli e grassi, accertarsi che il grasso che eventualmente fuoriesce non tocchi le parti dell'apparecchio in materiale plastico. Si possono formare delle crepe dovute a tensione e il materiale plastico potrebbe rompersi.

Accertarsi che il grasso eventualmente fuoriuscito non tocchi le parti dell'apparecchio in materiale plastico.

Se la circolazione dell'aria non è sufficiente, si riduce la potenza di raffreddamento e aumentano i consumi energetici.

Conservare gli alimenti disponendoli ordinatamente nel vano e non a diretto contatto con la parete posteriore, di modo che l'aria possa circolare bene.

# Uso

## Aree di raffreddamento differenti

Per la naturale circolazione dell'aria, nel vano frigorifero si creano aree di temperatura differenti.

L'aria fredda, più pesante, scende nell'area inferiore del vano frigorifero. Sfruttate le diverse zone di raffreddamento per conservare gli alimenti!

## Area con temperatura più alta

L'area con la temperatura più alta nel vano frigorifero si trova in alto nella zona anteriore e nello sportello. Utilizzare quest'area per conservare burro e formaggio. Il burro non si indurisce e si può quindi spalmare facilmente; il sapore del formaggio rimane inalterato.

## Area con la temperatura più bassa

L'area con la temperatura più bassa nel vano frigorifero si trova nel cassetto DailyFresh ExtraCool e sulla parete posteriore.

Con un'impostazione della temperatura di 4 °C e una rispettiva igiene si ritarda la proliferazione dei batteri, p.es. salmonella e listeria che possono causare gravi intossicazioni da alimenti.

Utilizzare queste aree quindi per conservare alimenti delicati e facilmente deperibili, come p.es.:

- pesce, carne, pollame,
- insaccati, pietanze cotte,
- pietanze o dolci contenenti uova o panna,
- pasta fresca, impasti per torte dolci/ salate o pizza,
- formaggi e latticini di latte non pastorizzato,

- hummus, creme spalmabili alle verdure, sostituti vegetali del formaggio fresco,
- verdura precotta confezionata,
- in generale alimenti freschi (la cui data di scadenza si riferisce all'alimento conservato a una temperatura di almeno 4 °C)

**Suggerimento:** Disporre gli alimenti in modo che non tocchino la parete posteriore del vano frigorifero. In caso contrario potrebbero congelare e attaccarsi alla parete posteriore.

## Indicatore della temperatura per l'area più fredda

L'indicatore della temperatura per l'area più fredda si trova a sinistra o a destra sulla parete laterale interna nell'area più fredda del vano frigorifero. Con l'aiuto dell'indicatore della temperatura, in questa area è possibile controllare la temperatura per gli alimenti delicati e facilmente deperibili. Nell'area più fredda (tra l'indicatore della temperatura e il ripiano sottostante), con la corretta impostazione si regola la temperatura di raffreddamento media, più bassa. Questa temperatura di raffreddamento bassa e un'igiene appropriata ritardano la moltiplicazione dei batteri, p.es. di salmonella e listeria, che possono causare gravi intossicazioni alimentari.

Dopo il primo avvio dell'apparecchio per il freddo, potrebbero essere necessarie fino a 12 ore per raggiungere la temperatura desiderata.

La spia dell'indicatore della temperatura è inoltre falsata dall'apertura frequente o lunga dello sportello dell'apparecchio. Aprire lo sportello sempre per breve tempo.

Dopo qualche ora ricontrrollare l'indicatore della temperatura.

### Visualizzazione dell'indicatore della temperatura



Se l'indicatore della temperatura visualizza la scritta "OK", la temperatura è impostata correttamente. Gli alimenti delicati e facilmente deperibili vengono raffreddati correttamente in quest'area.

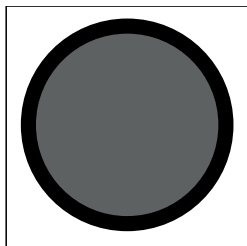

Se l'indicatore della temperatura non visualizza la scritta "OK", la temperatura impostata è troppo alta. Abbassare la temperatura.

Se la temperatura ambiente è molto variabile, controllare l'indicatore della temperatura con maggiore frequenza. Se necessario reimpostare la temperatura.

**Suggerimento:** Se dopo ripetuti controlli e un'impostazione più bassa, l'indicatore della temperatura non indica "OK", contattare l'assistenza tecnica. L'indicatore della temperatura è danneggiato e la corretta conservazione di alimenti delicati e facilmente deperibili non è più garantita.

### Conservare gli alimenti con o senza confezione?

Conservare gli alimenti nel vano frigorifero solo confezionati o ben coperti (nel cassetto DailyFresh vi sono eccezioni). In questo modo si evita l'assorbimento di odori esterni, la disidratazione degli alimenti e la trasmissione di eventuali germi. Questo vale in particolare nel caso di alimenti di origine animale. Accertarsi che soprattutto alimenti come carne cruda e pesce non siano a contatto con altri alimenti.

Con un'impostazione corretta della temperatura e la relativa igiene, è possibile allungare notevolmente la conservazione degli alimenti. Si evita quindi di gettare gli alimenti.

### Alimenti ricchi di proteine

Tenere presente che gli alimenti ricchi di proteine si deteriorano più facilmente. Questo vuol dire, per esempio, che i crostacei vanno a male più rapidamente del pesce mentre il pesce si conserva meno a lungo rispetto alla carne.

## Uso

### Cassetto DailyFresh ExtraCool

Il cassetto DailyFresh ExtraCool è adatto in particolare a conservare alimenti facilmente deperibili come:

- pesce fresco, crostacei,
- carne, pollame, insaccati,
- insalate prelibate,
- latticini come yogurt, formaggio, panna, ricotta, ecc.
- Inoltre, nel cassetto DailyFresh ExtraCool è possibile conservare alimenti di ogni tipo, sempre che siano **confezionati**.

Nel cassetto DailyFresh ExtraCool è presente una temperatura di ca. **0 °C**, se nel vano frigorifero è stata impostata una temperatura di **2 °C**.

L'umidità dell'aria nel cassetto DailyFresh ExtraCool non è aumentata e non può essere regolata.

La temperatura nel cassetto DailyFresh ExtraCool è di ca. 0 °C (a seconda della temperatura impostata nel vano frigorifero).

Ciò significa che in determinate circostanze si possono raggiungere temperature inferiori allo zero. Gli alimenti possono congelare.

In caso di necessità modificare l'impostazione della temperatura.

Tenere presente che gli alimenti ricchi di proteine si deteriorano più facilmente.

Questo vuol dire, per esempio, che i crostacei vanno a male più rapidamente del pesce mentre il pesce si conserva meno a lungo rispetto alla carne.

È opportuno conservare questi alimenti qui per motivi igienici solo **confezionati**.

### Cassetto DailyFresh

Nel cassetto DailyFresh le condizioni di conservazione per frutta e verdura sono ottimali.

Nel cassetto DailyFresh è possibile regolare l'umidità contenuta dell'aria in modo che possa corrispondere a quella degli alimenti conservati. Una maggiore umidità dell'aria fa in modo che l'umidità contenuta negli alimenti venga conservata, impedendo una loro rapida disidratazione. La temperatura corrisponde all'incirca alla temperatura del vano frigorifero tradizionale.

Ricordarsi che il grado di freschezza dell'alimento è fondamentale per un buon risultato di conservazione.

### Modificare l'umidità dell'aria nel cassetto DailyFresh

Il livello di umidità dell'aria nel cassetto DailyFresh dipende sostanzialmente dal tipo e dalla quantità di alimenti conservati, se **non sono confezionati**.

**Suggerimento:** Nel caso di **minime** quantità, l'umidità può risultare troppo bassa. Confezionare gli alimenti in piccole buste ermetiche se le quantità sono esigue.

**Suggerimento:** Conservare frutta o verdura **tagliata** coperta o confezionata in modo che non si secchi.

### Scegliere Umidità dell'aria non aumentata ∆

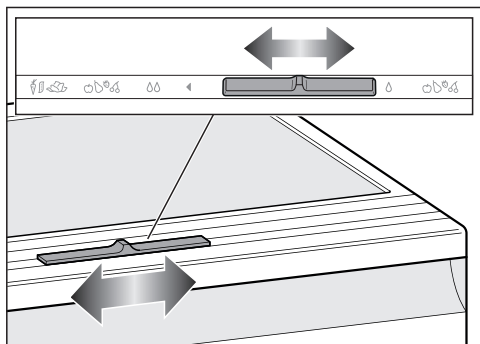

- Spostare il regolatore verso destra.

La copertura è aperta e l'umidità dell'aria cala ∆.

- Scegliere questa impostazione sostanzialmente in caso di:

- carico elevato
- carico misto
- carico che si compone soprattutto di frutta
- umidità dell'aria troppo alta nel cassetto DailyFresh.

### Scegliere Umidità dell'aria aumentata ∆∆

- Spostare il regolatore verso sinistra.

La copertura è chiusa e l'umidità dell'aria rimane nel cassetto ∆∆.

- Scegliere questa impostazione in caso di:

- carico ridotto
- carico che si compone soprattutto di verdura
- umidità dell'aria troppo bassa nel cassetto DailyFresh.

Con un'umidità dell'aria aumentata nel cassetto DailyFresh, si può formare della condensa.

Se secondo voi si è formata troppa condensa e gli alimenti vengono compromessi, procedere come segue:

Rimuovere l'acqua di condensa con un panno.

Aprire la copertura dello scomparto, scegliendo la posizione "Umidità dell'aria non aumentata ∆".

## Congelare e conservare gli alimenti freschi

### Capacità massima di congelazione

Affinché gli alimenti si congelino rapidamente fino al nucleo, si consiglia di non superare la capacità di congelazione. La capacità massima di congelazione entro le 24 ore è riportata sulla targhetta dati "Capacità di congelazione ...kg/24 h".

### Prima di conservare gli alimenti

Congelare solo alimenti freschi e di buona qualità.

- Per una quantità superiore a 2 kg di alimenti freschi, attivare la funzione SuperFrost ❄ 6 ore prima di introdurre gli alimenti.
- Per una quantità ancora maggiore di alimenti da congelare, attivare la funzione SuperFrost ❄ 24 ore prima di introdurre gli alimenti.

Gli alimenti congelati già presenti accumulano così una riserva di freddo.

# Uso

## Congelare gli alimenti

Gli alimenti da congelare non devono toccare alimenti già congelati, altrimenti questi ultimi possono iniziare a scongelarsi.

- Disporre sempre gli alimenti prima nel cassetto di congelazione più basso.
- Le confezioni devono essere asciutte per evitare che gli alimenti congelando si attacchino.

Inserire il cassetto di congelazione sempre fino alla battuta di arresto, affinché l'aria possa circolare senza impedimenti all'interno dell'apparecchio.

Affinché gli alimenti si congelino rapidamente fino al nucleo, non superare le seguenti dimensioni delle confezioni:

- Frutta e verdura max. 1 kg
- Carne max. 2,5 kg

### – Introdurre grandi quantità da congelare

**Suggerimento:** È possibile ampliare in modo flessibile il vano congelatore, ad es. per conservare alimenti più grandi, come tacchini o selvaggina.

- Estrarre dal vano congelatore tutti i cassettei di congelazione.
- Disporre gli alimenti da congelare direttamente sul fondo del vano congelatore.

### Dopo aver congelato alimenti freschi

- Disattivare la funzione Superfrost ❄.

## Preparare cubetti di ghiaccio

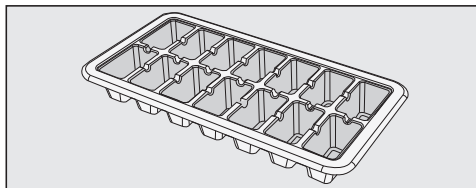

- Riempire la vaschetta del ghiaccio per 3/4 con acqua e posizionarla sul fondo di un cassetto.
- Per staccare la bacinella eventualmente attaccata sul fondo del vano congelatore usare un attrezzo non appuntito, ad esempio il manico di un cucchiaino.

**Suggerimento:** I cubetti possono essere facilmente estratti dalla vaschetta tenendola brevemente sotto acqua corrente.

### Raffreddamento rapido di bevande

- Se le bottiglie da raffreddare rapidamente sono riposte nel vano congelatore, toglierle **al più tardi dopo 1 ora**. Le bottiglie potrebbero scoppiare.

**Suggerimento:**  Con l'app Miele è possibile effettuare ulteriori impostazioni sull'apparecchio per il freddo. Altre informazioni a riguardo sono disponibili nell'app Miele.

A tal fine, l'apparecchio per il freddo deve essere collegato in rete e registrato nell'app Miele.

Osservare quanto descritto nel capitolo "Indicazioni sulla sicurezza e avvertenze" delle presenti istruzioni d'uso e di montaggio e assicurarsi che le indicazioni sulla sicurezza vengano rispettate anche quando si utilizza l'apparecchio per il freddo tramite l'app Miele.

### Attivare la modalità Shabbat

Mentre la modalità Shabbat è attiva, non è possibile effettuare impostazioni sull'apparecchio per il freddo.

- Premere il tasto SuperFrost  per 15 secondi, finché non viene emesso un secondo segnale acustico (il primo viene emesso dopo 5 secondi).

Il LED sotto il tasto SuperFrost  si accende con luminosità ridotta.

Tutti gli altri LED del pannello comandi si spengono. La modalità Shabbat è accesa.

Controllare che gli sportelli siano ben chiusi dato che i segnali di allarme acustici e visivi sono disattivati.

 Il consumo di alimenti avariati può mettere in pericolo la salute. Poiché una possibile interruzione della corrente elettrica non viene visualizzata mentre è attiva la modalità Shabbat, gli alimenti possono essere esposti a temperature più alte per un certo lasso di tempo. Questo riduce la durata degli alimenti. Se durante la modalità Shabbat si verifica un'interruzione della corrente elettrica, verificare la qualità degli alimenti.

### Disattivare la modalità Shabbat

La funzione modalità Shabbat viene disattivata automaticamente dopo ca. 80 ore.

È possibile disattivare la funzione modalità Shabbat anche in anticipo.

- Premere il tasto SuperFrost  per 15 secondi finché non viene emesso un segnale acustico.

I LED delle temperature preimpostate si accendono.

La modalità Shabbat è disattivata.

L'apparecchio si collega in automatico alla WLAN se era precedentemente collegato a quest'ultima.

# Modifica delle impostazioni

## Miele@home

L'apparecchio per il freddo è dotato di un modulo WLAN integrato.

Di serie la connessione in rete è disattivata.

Per l'utilizzo sono necessari:

- una rete WLAN
- l'app Miele
- un account Miele. L'account si può creare tramite l'app Miele.

L'app Miele guida l'utente nel collegamento tra l'apparecchio per il freddo e la rete domestica WLAN.

Dopo aver collegato l'apparecchio per il freddo alla rete WLAN, con l'app Miele è possibile p.es. eseguire le seguenti azioni:

- Visualizzare informazioni sullo stato di funzionamento dell'apparecchio per il freddo
- Modificare le impostazioni dell'apparecchio per il freddo
- Effettuare ulteriori impostazioni sull'apparecchio per il freddo

Con la connessione dell'apparecchio per il freddo alla rete WLAN, aumenta il consumo energetico anche se l'apparecchio per il freddo è spento.

Accertarsi che sul luogo di posizionamento dell'elettrodomestico il segnale della rete WLAN sia sufficientemente forte.

## Disponibilità connessione WLAN

La connessione WLAN condivide un'area di frequenza con altri apparecchi (p.es. forni a microonde, giocattoli con telecomando). Per questo motivo si possono verificare errori di connessione temporanei o totali. Una costante disponibilità delle funzioni offerte non è quindi garantita.

## Disponibilità Miele@home

L'uso della app Miele dipende dalla disponibilità del servizio Miele@home del Vostro paese.

Il servizio Miele@home non è disponibile in tutti i paesi.

Informazioni relative alla disponibilità sono riportate sulla pagina internet [www.miele.com](http://www.miele.com).

## App Miele

È possibile scaricare la App Miele gratuitamente da Apple App Store® o da Google Play Store™.



## Eeguire Scan & Connect

- Scansionare il QR Code.

Se è stata installata l'app Miele e si possiede un account, si accede direttamente alla connessione in rete.

Se l'app Miele non è ancora stata installata, si apre il collegamento ad Apple App Store® o Google Play Store™.

- Installare l'app Miele e configurare un account Miele.

- Scansionare nuovamente il QR Code.

L'app Miele accompagna l'utente nella configurazione.



## Configurare la connessione WLAN per la prima volta

- Premere il tasto  per 2 secondi finché non viene emesso un segnale acustico.

Il simbolo  lampeggia durante la connessione. Il simbolo si accende quando la connessione è completa.

## Attivare la connessione WLAN

- Premere il tasto .

Il LED sotto il tasto  si accende.

## Disattivare la connessione WLAN

- Premere il tasto .

Il LED sotto il tasto  si spegne.

## Resettare la configurazione di rete

Se si verificano problemi di connessione tra l'apparecchio per il freddo e la rete WLAN, è possibile ripristinare la configurazione della rete.

- Tenere premuto il tasto  per 6 secondi finché vengono emessi 2 segnali acustici.

Il LED sotto il tasto  si spegne.

Tutte le impostazioni effettuate e i valori immessi per Miele@home vengono resettati.

La connessione WLAN è stata disattivata.

## Pulizia e manutenzione

Non rimuovere la targhetta dati all'interno dell'elettrodomestico. In caso di guasti è necessaria.

Fare attenzione che non giunga dell'acqua all'elettronica o all'illuminazione.

 Pericolo di danneggiamento a causa della penetrazione di umidità. Il vapore di un apparecchio a vapore può danneggiare le plastiche e i componenti elettrici.

Non utilizzare mai un apparecchio a vapore per pulire l'elettrodomestico.

Attraverso la canaletta destinata allo scarico dell'acqua di sbrinamento non deve scorrere nessun liquido di pulizia.

### Indicazioni sui prodotti per la pulizia

All'interno del frigo/congelatore utilizzare solo prodotti per la pulizia che non compromettano gli alimenti.

Per non danneggiare le superfici, per la pulizia **evitare** di usare

- detersivi contenenti soda, ammoniaca, acidi o cloruri,
- prodotti anticalcare,
- detersivi abrasivi, ad es. polveri o latte abrasivi, pietre di pulizia (cleaning stone),
- detersivi contenenti solventi,
- detersivi per acciaio inossidabile,
- detersivi per lavastoviglie,
- spray per forno,
- detersivi per vetro,
- spugne dure abrasive e spazzole, ad es. pagliette o spugne per i piatti,
- gomme cancella-sporco,
- raschietti affilati in metallo.

Per la pulizia si consiglia un panno in spugna pulito, dell'acqua tiepida e un po' di detersivo per i piatti.

### Operazioni preliminari per la pulizia dell'apparecchio

- Spegnere l'elettrodomestico.
- Togliere gli alimenti dall'apparecchio e conservarli in un luogo fresco.
- Per pulirle, smontare tutte le parti interne, estraibili dell'apparecchio.

## Pulire il vano interno

Pulire l'apparecchio regolarmente, almeno una volta al mese.

Se lo sporco agisce a lungo, in determinate circostanze diventa impossibile eliminarlo.

Le superfici potrebbero decolorarsi o alterarsi.

Eliminare subito lo sporco.

- Pulire il vano interno dell'apparecchio con un panno spugna pulito, acqua tiepida e un po' di detersivo per piatti.
- Lavare tutte le parti a mano, **non** in lavastoviglie.
- Ultimate le operazioni di pulizia, risciacquare con acqua pulita e asciugare con un panno.
- Pulire la canaletta e il foro di scolo dell'acqua di sbrinamento con un bastoncino oppure qualcosa di simile, affinché l'acqua di sbrinamento possa defluire correttamente.

Il cassetto DailyFresh ExtraCool e il coperchio dello scomparto sottostante devono essere prima rimossi per pulire la canaletta e il foro di scolo dell'acqua di sbrinamento.

- Per aerare in modo sufficiente l'apparecchio per il freddo ed evitare la formazione di cattivi odori, lasciare l'elettrodomestico aperto ancora per breve tempo.

## Pulire la canaletta dell'acqua di sbrinamento e il foro di scolo

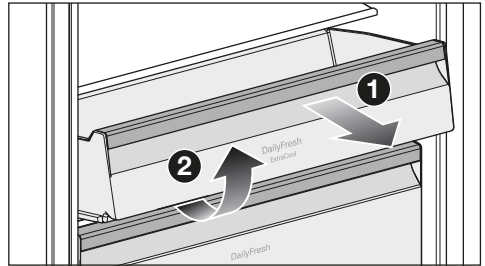

- Estrarre il cassetto DailyFresh ExtraCool ❶ fino alla battuta d'arresto ed estrarlo verso l'alto ❷.
- Rimuovere la mensola per bottiglie dallo sportello dell'apparecchio.
- Estrarre leggermente il cassetto DailyFresh sottostante.
- Sollevare il coperchio dello scomparto sopra il cassetto DailyFresh nella parte anteriore ed estrarre il coperchio dello scomparto fino alla parte anteriore.

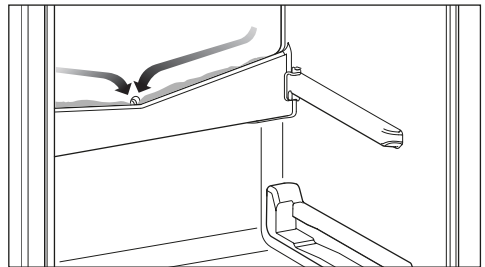

- Pulire la canaletta e il foro di scolo dell'acqua di sbrinamento con un bastoncino oppure qualcosa di simile.
- Inserire nuovamente il coperchio dello scomparto sopra il cassetto DailyFresh.

## Pulizia e manutenzione

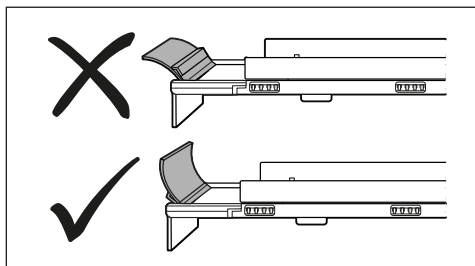

- Assicurarsi che lo spoiler sul coperchio dello scomparto sia posizionato correttamente.
- Inserire nuovamente il cassetto DailyFresh e il cassetto DailyFresh ExtraCool.

### Togliere la copertura del cassetto DailyFresh

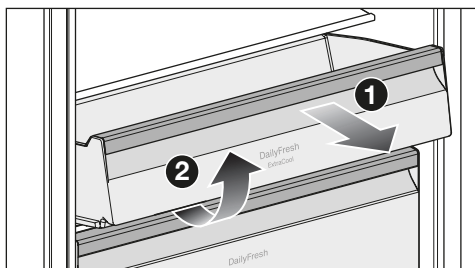

- Estrarre il cassetto DailyFresh ExtraCool ① fino alla battuta d'arresto ed estrarlo verso l'alto ②.
- Rimuovere la mensola per bottiglie dallo sportello dell'apparecchio.
- Estrarre leggermente il cassetto DailyFresh sottostante.
- Sollevare il coperchio dello scomparto sopra il cassetto DailyFresh nella parte anteriore ed estrarre il coperchio dello scomparto fino alla parte anteriore.
- Dopo la pulizia, inserire nuovamente il coperchio dello scomparto sopra il cassetto DailyFresh.

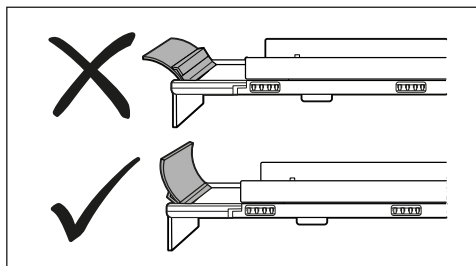

- Assicurarsi che lo spoiler sul coperchio dello scomparto sia posizionato correttamente.
- Inserire nuovamente il cassetto DailyFresh e il cassetto DailyFresh ExtraCool.

### Smontare i frontali dei cassettei

I frontali del cassetto DailyFresh e dei cassettei di congelazione possono essere rimossi per pulirli.

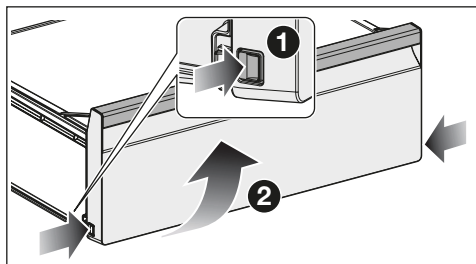

- Premere il meccanismo di sblocco in basso su entrambi i lati del frontale del cassetto.
- Rimuovere il frontale del cassetto ruotandolo in avanti.

## Smontare i ripiani

- Appoggiare il ripiano su una base morbida (p.es. uno strofinaccio) sul piano di lavoro.

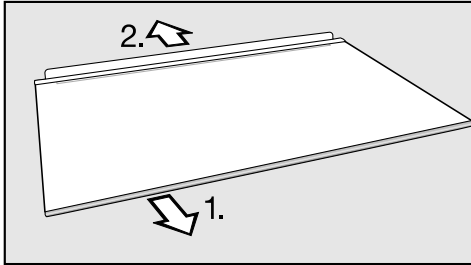

- Prima di procedere alla pulizia del ripiano, rimuovere il listello decorativo e il listello protettivo posteriore.
1. Rimuovere il listello decorativo partendo da un lato.
  2. Rimuovere il listello protettivo posteriore.
- Al termine della pulizia, fissare il listello decorativo e il listello posteriore al ripiano.

## Pulire la guarnizione sportello

 Pericolo di danneggiamento a causa di una pulizia errata.

La guarnizione dello sportello trattata con oli o grassi può diventare porosa. Non trattare la guarnizione dello sportello con oli o grassi.

- Pulire regolarmente la guarnizione dello sportello con acqua pulita e asciugarla infine accuratamente con un panno.

## Pulire le aperture di aerazione

- Pulire con regolarità le aperture di aerazione servendosi di un piumino per spolverare o dell'aspirapolvere (utilizzare p.es. il pennello per mobili Miele).

## Dopo la pulizia

- Inserire tutti gli elementi nell'apparecchio per il freddo.
- Accendere l'apparecchio per il freddo.
- Attivare la funzione SuperFrost ❄ per breve tempo affinché il vano congelatore raffreddi rapidamente.
- Attivare per un po' la funzione SuperCool ❄ per abbassare più velocemente la temperatura del vano frigorifero.
- Reintrodurre gli alimenti nel vano frigorifero chiudere lo sportello.
- Introdurre i cassetti di congelazione con gli alimenti da congelare nel vano congelatore non appena la relativa temperatura è sufficientemente bassa.
- Disattivare la funzione SuperFrost ❄, non appena nel vano congelatore si raggiunge la temperatura di almeno  $-18^{\circ}\text{C}$ .

## Sbrinamento

### Sbrinare il vano frigorifero

Il vano frigorifero si sbrina in automatico.

Mantenere puliti la canaletta e il foro di scolo dell'acqua di sbrinamento. L'acqua di sbrinamento deve poter defluire sempre senza impedimenti.

## Pulizia e manutenzione

---

Prima di pulire la canaletta, è necessario rimuovere il cassetto DailyFresh e il coperchio dello scomparto sovrastante.

### **Sbrinare il vano congelatore**

L'apparecchio per il freddo è dotato di un sistema “NoFrost”, grazie al quale il vano congelatore si sbrina automaticamente.

La maggior parte dei guasti può essere risolta in autonomia. In molti casi si possono risparmiare tempo e costi senza dover contattare l'assistenza tecnica.

Consultare il sito [www.miele.it/support/customer-assistance](http://www.miele.it/support/customer-assistance) per ulteriori informazioni su come risolvere i guasti in autonomia.



Fino a che il guasto non sarà risolto, non aprire lo sportello dell'elettrodomestico per evitare perdite di freddo.

Problema	Causa e rimedio
<b>I LED del pannello comandi si accendono, ma l'apparecchio per il freddo non raffredda.</b>	<p>La modalità fiera è attivata. La funzione consente ai rivenditori specializzati di presentare l'apparecchio per il freddo senza attivare il raffreddamento. Questa impostazione non è necessaria per l'utilizzo privato.</p> <ul style="list-style-type: none"><li>■ Staccare l'apparecchio per il freddo dalla rete elettrica.</li><li>■ Aspettare 2 minuti.</li><li>■ Ricollegare l'apparecchio per il freddo.</li><li>■ Tenere premuto il tasto SuperCool ❄️ finché non vengono emessi quattro segnali acustici.</li><li>■ Dopo breve tempo verificare se l'apparecchio per il freddo si sta raffreddando.</li></ul>
<b>La temperatura nell'apparecchio per il freddo è troppo bassa.</b>	<p>Nell'apparecchio per il freddo è stata impostata una temperatura troppo bassa.</p> <ul style="list-style-type: none"><li>■ Correggere l'impostazione della temperatura.</li></ul>
	<p>La funzione SuperCool è ancora attiva.</p> <ul style="list-style-type: none"><li>■ Per risparmiare energia elettrica, disattivare autonomamente la funzione SuperCool in anticipo.</li></ul>
	<p>La funzione SuperFrost è ancora accesa.</p> <ul style="list-style-type: none"><li>■ Per risparmiare energia elettrica, disattivare autonomamente la funzione SuperFrost in anticipo.</li></ul>
<b>La temperatura nell'apparecchio per il freddo differisce troppo da quella impostata.</b>	<p>Sono possibili diverse cause.</p> <ul style="list-style-type: none"><li>■ Spegner l'apparecchio per il freddo.</li><li>■ Riaccendere l'apparecchio per il freddo dopo ca. 5 minuti.</li></ul> <p>Se la temperatura è troppo alta, ricontrollarla dopo un paio di ore.</p> <p>Se la temperatura è troppo bassa, ricontrollarla il giorno successivo.</p>

# Risoluzione dei problemi

## Problemi generali con l'apparecchio

Problema	Causa e rimedio
<b>Il display temperatura lampeggia. Il LED sotto il tasto  del pannello comandi si accende. Inoltre suona un segnale acustico.</b>	Uno sportello dell'apparecchio è rimasto aperto per oltre 2 minuti circa. ■ Chiudere lo sportello dell'apparecchio.
<b>I LED del pannello comandi non si accendono.</b>	Le cause possono essere diverse. ■ Contattare l'assistenza tecnica.
<b>Si è verificata un'interruzione della corrente elettrica.</b>	Durante un'interruzione della corrente elettrica, la temperatura dell'apparecchio per il freddo aumenta. Il tempo di conservazione si riduce e la qualità degli alimenti viene compromessa. ■ Tenere l'apparecchio per il freddo possibilmente chiuso durante un'interruzione della corrente elettrica e non conservare altri alimenti. ■ Controllare la qualità degli alimenti dopo l'interruzione della corrente elettrica. ■ A seconda della temperatura, controllare che gli alimenti non abbiano iniziato a scongelarsi o si siano scongelati del tutto. In questo caso, lavorare ancora gli alimenti (cuocerli o arrostirli) prima di ricongelarli. ■ In caso di dubbi, gettare gli alimenti che hanno iniziato a scongelarsi.

## Illuminazione interna

Problema	Causa e rimedio
<b>L'illuminazione interna non funziona o è troppo debole.</b>	L'apparecchio per il freddo non è acceso. ■ Accendere l'apparecchio per il freddo.
	La funzione Modalità Shabbat è attivata. ■ Premere il tasto SuperFrost ❄ per 15 secondi, finché non viene emesso un segnale acustico. La funzione Modalità Shabbat è disattivata e i LED delle temperature preimpostate si accendono.
	L'illuminazione interna è stata regolata tramite l'app Miele. ■  Riportare l'illuminazione interna alla massima luminosità tramite l'app Miele. ■ In alternativa, contattare l'assistenza tecnica.



Pericolo di scossa elettrica per la presenza di cavi esposti.

Quando si rimuove la copertura della luce è possibile venire a contatto con parti che conducono corrente.

Non rimuovere la copertura della luce. L'illuminazione a LED può essere riparata e sostituita esclusivamente dall'assistenza tecnica autorizzata Miele.



Pericolo di ferirsi con le luci a LED.

Questa illuminazione corrisponde al gruppo di rischio RG 2. Se la copertura è difettosa, si può compromettere la vista.

In caso di copertura della lampadina difettosa non osservare la luce con strumenti ottici da vicino (una lente di ingrandimento o simili).

## Assistenza tecnica

Sotto [www.miele.it/c/service-10.htm](http://www.miele.it/c/service-10.htm) si possono leggere le informazioni relative alla risoluzione autonoma di guasti e ai pezzi di ricambio Miele.

### Contatti in caso di guasto

In caso di guasti che non si è in grado di risolvere da soli, contattare il rivenditore Miele o il servizio di assistenza tecnica Miele.

È possibile prenotare l'assistenza tecnica al link [www.miele.it/c/service-10.htm](http://www.miele.it/c/service-10.htm).

I contatti dell'assistenza tecnica Miele si trovano in fondo alle presenti istruzioni.

L'assistenza tecnica necessita dell'identificativo del modello e del numero di fabbricazione (fabbr./SN/n.). Entrambi i dati sono riportati sulla targhetta all'interno dell'elettrodomestico oppure, a seconda del modello, nella modalità di impostazione sotto le informazioni **i**.

I dati sono riportati sulla targhetta nella parte interna dell'apparecchio.

### Banca dati EPREL

Dal 1° marzo 2021 le informazioni relative all'etichettatura energetica delle macchine per uso domestico e alle specifiche per la progettazione ecocompatibile delle macchine per uso domestico sono contenute nella banca dati dei prodotti (EPREL). Al seguente link <https://eprel.ec.europa.eu/> è visionabile la banca dati dei prodotti. Verrà richiesto di immettere l'identificativo del modello.

L'identificativo del modello è riportato sulla targhetta all'interno dell'elettrodomestico oppure, a seconda del modello, nella modalità di impostazione sotto le informazioni **i**.

<b>Miele</b>	
E-Nr.: XXXXXX	FD: XXXX Fab. Nr. XXXXXXXX
Type: XXXXXX XXXXXX	
Kühl-/Gefriergerät/refrigerator-freezer/refrigerateur-congelateur	
Klasse/class/classe	
Gesamtvolumen/total volume/volume total	
Kühlfach/fridge comp./comp. refrigerator	
Kaltlagerfach/chill comp./comp. conservateur	
Kellerfach/cellar comp./comp. de rafraichissement	
Tiefkühlfach/-bereich/frozen-food comp./comp. congelateur	
Gefrierfach/freezer comp./comp. congelateur	
Gefrierverm./freezing capacity/pouvoir de congelat.	
R600a	XXXXg

### Garanzia

La durata della garanzia prevista dalla legislazione vigente è di 2 anni.

Ulteriori informazioni si trovano nelle condizioni di garanzia allegate.

## Dichiarazione di conformità

Miele dichiara che questo frigo-congelatore è conforme alla direttiva 2014/53/UE.

Il testo completo della dichiarazione di conformità UE è disponibile ai seguenti indirizzi internet:

- Prodotti, download, [www.miele.it](http://www.miele.it)
- Service, richiedere informazioni, istruzioni d'uso, su <https://miele.it/manuale-istruzioni> mediante indicazione del nome prodotto o del numero di fabbricazione

Banda di frequenza del modulo WLAN	2,4000 GHz – 2,4835 GHz
------------------------------------	-------------------------

Potenza massima di trasmissione del modulo WLAN	< 100 mW
---	----------

## Diritti d'autore e licenze

Per usare e gestire il modulo di comunicazione, Miele utilizza software propri o di terzi non soggetti ad una cosiddetta condizione di licenza Open Source. Questo software/questi componenti software sono protetti dal punto di vista dei diritti. I diritti d'autore di Miele e di terzi devono essere rispettati.

Inoltre, il modulo di comunicazione integrato nel dispositivo contiene componenti software che sono distribuiti sotto condizioni di licenza open source. È possibile consultare i componenti Open Source, i rispettivi avvisi di copyright, le copie delle condizioni di licenza di volta in volta in vigore nonché eventuali ulteriori informazioni localmente tramite IP mediante un web browser ([http\[s\]://<indirizzo ip>/Licenses](http[s]://<indirizzo ip>/Licenses)). Le disposizioni in materia di responsabilità e garanzia ivi contenute delle condizioni di licenza Open Source si intendono valide soltanto in rapporto ai titolari dei rispettivi diritti.



Il Contact Center è a disposizione per una consulenza personalizzata sui nostri prodotti per rispondere con competenza e professionalità a qualsiasi richiesta di informazione.

Il consumatore può inoltre essere messo automaticamente in contatto con il centro di assistenza tecnica autorizzato più vicino per richiedere un intervento.



**Servizio Clienti**

**0471 670505**

Per gettare uno sguardo sul mondo Miele e lasciarsi coinvolgere dall'eleganza e dalla funzionalità dei nostri elettrodomestici, ma anche per conoscere gli accessori, i servizi e vantaggi esclusivi che Miele riserva ai suoi clienti.



**[www.miele.it](http://www.miele.it)**

**[contact@miele-support.it](mailto:contact@miele-support.it)**

Miele Italia S.r.l.

Strada di Circonvallazione, 27

39057 S. Michele-Appiano (BZ)

Centri di assistenza tecnica autorizzati Miele in tutte le regioni italiane.

Produttore: Miele & Cie. KG, Carl-Miele-Straße 29, 33332 Gütersloh - Germania

KFN 7913 ..., KFN 7934 ...

it-IT

M.-Nr. 12 918 500 / 00 / 002