

Instruções de utilização e montagem

Máquina de lavar roupa



Antes da montagem, instalação e colocação em funcionamento, é **imprescindível** que leia as instruções de utilização. Desta forma, não só se protege, como também evita danos.

Índice

O seu contributo para proteção do ambiente	5
Instruções de segurança e precauções	6
Utilização da máquina de lavar roupa	12
Painel de comandos.....	12
Modo de funcionamento do painel de comandos.....	13
Primeira colocação em funcionamento	15
Lavagem ecológica	19
1. Preparar a roupa	20
2. Colocar roupa na máquina	21
3. Selecionar o programa e regulações	22
4. Adicionar detergente	24
5. Iniciar o programa – Fim do programa	26
◊ Pré-seleção de início/SmartStart	27
Lista de programas	29
Extras	32
Pré-lavagem	32
Água+ 	32
Enxaguagem+ 	32
Particularidades no desenrolar do programa	33
Centrifugação.....	33
Antirruga	33
Alterar a sequência do programa	34
Alterar o programa.....	34
Cancelar o programa.....	34
Adicionar/retirar roupa.....	34
Detergente especial	35
O detergente adequado	35
Recomendação de detergentes conforme o Regulamento (UE) n.º 1015/2010	35
Limpeza e manutenção	36
Limpeza exterior da máquina e do painel de comandos	36
Efetuar a limpeza da gaveta de detergente	36
Efetuar a limpeza do tambor, da cuba e do sistema de esgoto	38
Limpar o anel de vedação.....	38
Efetuar a limpeza dos filtros de entrada de água.....	39

O que fazer quando...	40
Não é possível iniciar qualquer programa de lavagem	40
Interrupção do programa e mensagem de erro	40
Símbolos na indicação de tempo	41
Luz de controlo de erros no fim do programa	42
Resultados de lavagem insuficientes	43
Problemas gerais com a máquina de lavar roupa	44
Não é possível abrir a porta	45
Abrir a porta em caso de esgoto obstruído e/ou falta de energia elétrica	46
Serviço de assistência técnica	48
Contacto no caso de avarias	48
Base de dados EPREL	48
Acessórios que podem ser adquiridos posteriormente	48
Instalação	49
Vista frontal	49
Vista posterior	50
Situações de instalação	51
Indicações sobre a instalação	51
Transportar a máquina até ao local de instalação	52
Superfície de instalação	53
Desmontagem das barras de segurança de transporte	53
Montagem das barras de segurança de transporte	55
Nivelar a máquina de lavar roupa	56
Encastrar por baixo de um balcão de cozinha	56
Suporte de fixação para base	57
Ligação da água	59
Esgoto da água	60
Bomba de descarga	60
Ligação elétrica	61
Caraterísticas técnicas	62
Declaração de Conformidade	63
Dados de consumo	64
Funções de programação	65
Selecionar e anular a seleção da função de programação	65
Configurar e memorizar a função de programação	66
Sair do nível de programação	66
<i>P11</i> Duração do sinal	66
<i>P12</i> Sinal	66
<i>P13</i> Som das teclas	67
<i>P14</i> Código PIN	67
<i>P22</i> Modo de desligar o painel de comandos	67

Índice

<i>P24</i> Memory.....	68
<i>P26</i> Tempo de pré-lavagem adicional para algodão.....	68
<i>P28</i> Ritmo lento.....	68
<i>P29</i> Redução da temperatura.....	68
<i>P32</i> Nível máx. de enxaguagem.....	68
<i>P33</i> Arrefecimento da água de lavagem.....	69
<i>P34</i> Antirruga.....	69
<i>P49</i> Pressão da ligação da água baixa.....	69
<i>P62</i> Luminosidade regulada dos painéis de luz.....	69
<i>P63</i> Som de boas-vindas.....	70
<i>P90</i> Horas de funcionamento.....	70
<i>P00</i> Regulação de fábrica.....	70
Ligação em rede.....	70
Repor a configuração da rede.....	70
<i>P97</i> Comando à distância.....	71
<i>P98</i> SmartGrid.....	71
<i>P99</i> RemoteUpdate.....	72
Direitos de autor e licenças para o módulo de comunicação.....	73

O seu contributo para proteção do ambiente

Eliminação da embalagem

A embalagem é utilizada para o manuseamento e protege o aparelho contra danos que possam ocorrer durante o transporte. Os materiais da embalagem são selecionados do ponto de vista ecológico e de eliminação e são geralmente recicláveis.

A devolução da embalagem ao ciclo de reciclagem contribui para a economia de matérias-primas. Utilize pontos de recolha de resíduos com triagem de materiais e possibilidades de devolução das embalagens. O seu distribuidor Miele aceita de volta as embalagens de transporte.

Eliminação do aparelho em fim de vida útil

Os equipamentos elétricos e eletrónicos contêm diversos materiais valiosos. Também contêm determinadas substâncias, misturas e componentes necessários para o seu funcionamento e segurança. No lixo doméstico, bem como no caso de tratamento incorreto, estes podem causar danos na saúde das pessoas e no ambiente. Por isso, não coloque o seu equipamento em fim de vida útil, em nenhuma circunstância, no lixo doméstico.



Em vez disso, utilize os pontos oficiais de recolha criados para a entrega e reciclagem gratuita de equipamentos elétricos e eletrónicos da sua junta de freguesia, de distribuidores Miele ou da Miele. A eliminação de eventuais dados pessoais do equipamento em fim de vida útil é um processo, do ponto de vista legal, da sua responsabilidade. Está legalmente obrigado a retirar de forma não destrutiva as pilhas e as baterias usadas não fechadas de forma fixa no aparelho, bem como as lâmpadas que possam ser retiradas de forma não destrutiva. Entregue-as num ponto de recolha adequado onde possam ser entregues de forma gratuita. Mantenha o seu equipamento em fim de vida útil fora do alcance de crianças, até ser transportado.

Instruções de segurança e precauções

Esta máquina de lavar roupa corresponde às normas de segurança em vigor. A utilização inadequada pode, contudo, resultar em danos para as pessoas e danos materiais.

Antes de colocar a máquina de lavar a roupa em funcionamento, leia atentamente as instruções de utilização. As instruções contêm informações importantes sobre instalação, segurança, utilização e manutenção. Desta forma não só se protege, como evita danos na máquina de lavar roupa.

Conforme a norma IEC 60335-1, a Miele chama expressamente a atenção para o facto de o capítulo para a instalação da máquina de lavar roupa, assim como as indicações de segurança e os avisos deverem ser obrigatoriamente lidos e cumpridos.

A Miele não assume responsabilidade por danos ocorridos devido à inobservância destas instruções.

Guarde o manual de instruções e entregue-o a um eventual futuro proprietário.

Caso outras pessoas sejam instruídas sobre a utilização da máquina de lavar roupa, ficarão, assim, informadas e/ou esclarecidas sobre as indicações de segurança e precauções.

Utilização conforme o previsto

- ▶ A máquina de lavar roupa destina-se exclusivamente à lavagem de têxteis que contenham a indicação do fabricante na etiqueta de que podem ser lavados. A utilização para outras finalidades poderá ser perigosa. O fabricante não assume qualquer responsabilidade por danos causados devido a utilização inadvertida ou incorrecta do aparelho.
- ▶ A máquina de lavar roupa deve ser utilizada de acordo com o indicado no livro de instruções, devendo ainda ser efetuada uma manutenção regular, assim como testada a sua eficiência de funcionamento.
- ▶ Esta máquina de lavar roupa não se destina a ser utilizada no exterior.
- ▶ Também não pode ser utilizada em áreas públicas.
- ▶ As pessoas que, devido às suas capacidades físicas, sensoriais ou psíquicas ou ainda por inexperiência ou desconhecimento, não estejam em condições de utilizar a máquina de lavar roupa com segurança não a podem utilizar sem serem vigiadas ou orientadas por uma pessoa responsável.

Instruções de segurança e precauções

- ▶ As crianças menores de 8 anos devem ser mantidas afastadas da máquina de lavar roupa, exceto se estiverem a ser constantemente vigiadas.
- ▶ As crianças a partir dos 8 anos de idade, só podem utilizar a máquina de lavar roupa sem serem vigiadas, se o seu funcionamento lhes foi explicado de forma que a possam utilizar com segurança. As crianças devem ter capacidade para reconhecer e compreender os possíveis perigos de uma utilização incorreta.
- ▶ As crianças não devem efetuar trabalhos de limpeza ou manutenção na máquina de lavar roupa sem serem vigiadas.
- ▶ Vigie as crianças que estejam perto da máquina de lavar roupa. Nunca permita que as crianças brinquem com a máquina de lavar roupa.

Segurança técnica

- ▶ Antes da instalação da máquina de lavar roupa, verifique se existe algum dano externo visível. Se a máquina apresentar algum dano visível não deve ser colocada em funcionamento.
- ▶ A segurança elétrica da máquina de lavar roupa só está garantida se a ligação à corrente for efetuada por meio de uma tomada com contacto de segurança.
É muito importante que este pré-requisito fundamental de segurança seja verificado; em caso de dúvida, as instalações elétricas do edifício devem ser verificadas por um profissional.
A Miele não pode ser responsabilizada por danos causados pela falta ou interrupção do fio de ligação à terra.
- ▶ As reparações executadas indevidamente podem causar perigos imprevisíveis para o utilizador, pelos quais o fabricante não assume qualquer responsabilidade. As reparações só devem ser executadas por técnicos autorizados, caso contrário, em caso de danos, não haverá direito a reclamação de garantia.
- ▶ Não efetue qualquer alteração na máquina de lavar roupa sem que essa tenha sido expressamente permitida pela Miele.

Instruções de segurança e precauções

▶ Em caso de avaria ou ao efetuar trabalhos de limpeza e manutenção, a máquina de lavar roupa só está desligada da corrente elétrica quando:

- a ficha de ligação à corrente estiver desligada da tomada ou
- os fusíveis/disjuntores da instalação elétrica do edifício estiverem desligados; ou
- o fusível roscado da instalação elétrica do edifício estiver completamente desaparafusado.

Consulte também o capítulo «Instalação», na secção «Ligação elétrica».

▶ Se o cabo de ligação estiver danificado, somente um técnico autorizado Miele deverá efetuar a sua substituição para evitar perigos para o utilizador.

▶ A máquina de lavar roupa deve ser ligada ao abastecimento de água somente mediante a utilização de um novo conjunto de mangueiras. Os antigos conjuntos de mangueiras não podem continuar a ser utilizados. Controle os conjuntos de mangueiras em intervalos regulares. Assim sendo, poderá substituí-los atempadamente e evitar danos causados pela água.

▶ As peças com defeito só devem ser substituídas por peças sobresselentes originais da Miele. Só com estas peças é que a Miele garante o cumprimento das condições de segurança.

▶ Por motivos de segurança, não deve utilizar um cabo elétrico de extensão, tomadas múltiplas ou outros acessórios semelhantes (perigo de incêndio devido a sobreaquecimento).

▶ Para uso comercial da máquina de lavar roupa, são aplicáveis as regras e regulamentos do Seguro de Acidentes Social Alemão (DGUV). Recomenda-se a realização das verificações de acordo com as regras e regulamentos do Seguro de Acidentes Social Alemão - DGUV 100-500/capítulo 2.6/parágrafo 4. O livro de teste necessário para a documentação da verificação pode ser obtido no serviço de assistência técnica da Miele.

▶ Esta máquina de lavar roupa não pode ser utilizada em locais móveis (por exemplo, barcos/navios).

▶ Observe as instruções mencionadas no capítulo «Instalação», assim como no capítulo «Caraterísticas técnicas».

Instruções de segurança e precauções

- ▶ Se a máquina de lavar roupa estiver equipada com uma ficha de rede, o acesso à tomada deve estar sempre garantido para poder desligar a máquina da corrente sempre que necessário.
- ▶ Se estiver prevista uma ligação fixa, o comutador de todos os polos na instalação deve estar sempre acessível para que seja possível desligar a máquina de lavar roupa da fonte de alimentação.
- ▶ É possível um funcionamento temporário ou permanente numa instalação de alimentação de energia autossuficiente ou não-síncrona com a rede (p. ex., redes separadas, sistemas de reserva). O pré-requisito para o funcionamento é que o sistema de alimentação elétrica esteja em conformidade com as especificações da EN 50160 ou comparável.

As medidas de proteção previstas na instalação elétrica do edifício e neste produto da Miele também devem estar asseguradas na sua função e modo de funcionamento em funcionamento isolado ou em funcionamento não-síncrono ou ser substituídas por medidas equivalentes na instalação. Tal como descrito, p. ex., na publicação atual da VDE-AR-E 2510-2.

- ▶ Os direitos à garantia perdem-se se a máquina de lavar roupa não for reparada pelo serviço de assistência técnica autorizado pela Miele.

Utilização adequada

- ▶ A capacidade de carga máxima (de roupa seca) é 8,0 kg. As quantidades de carga parcialmente reduzidas em alguns programas individuais podem ser consultadas no capítulo «Lista de programas».
- ▶ Não instale a máquina de lavar roupa em locais onde exista a possibilidade de serem atingidas temperaturas negativas. As mangueiras podem congelar e rebentar ou gretar e a fiabilidade da placa eletrónica pode diminuir devido às temperaturas negativas.
- ▶ Antes de colocar a máquina de lavar roupa em funcionamento, desmonte as barras de segurança de transporte situadas na zona posterior da máquina (consulte o capítulo «Instalação», parágrafo «Desmontar a segurança de transporte»). Se a segurança de transporte não for desmontada, durante a centrifugação, a máquina de lavar roupa e os móveis/aparelhos situados ao lado podem ficar danificados.
- ▶ Feche a torneira de entrada de água se a máquina de lavar roupa não for utilizada durante um período de tempo mais longo (férias, por exemplo), especialmente se não estiver localizada perto de um ralo no pavimento.

Instruções de segurança e precauções

- ▶ Perigo de inundação! Antes de pendurar a mangueira de drenagem numa pia, verifique se a água flui com velocidade suficiente. Fixe a mangueira de drenagem para que não escorregue. Se a mangueira não estiver fixada, a força de repulsão do fluxo da água pode empurrar a mangueira para fora da pia.
- ▶ Certifique-se de que nos bolsos da roupa que vai ser lavada não existem corpos estranhos (por exemplo, pregos, agulhas, moedas, cliques). Estes podem danificar componentes da máquina (por exemplo, o tambor e a cuba). Por sua vez, os componentes danificados podem causar danos na roupa.
- ▶ Se a dosagem de detergente for correta, não é necessário descalcificar a máquina de lavar roupa. Se, ainda assim, a sua máquina de lavar roupa apresentar uma quantidade de calcário acumulado que exija uma descalcificação, utilize um descalcificador especial com proteção contra corrosão. Este descalcificador especial pode ser obtido através dos seus revendedores Miele ou do serviço de assistência técnica da Miele. Siga rigorosamente as instruções de aplicação do descalcificador.
- ▶ Os tecidos que tenham sido tratados com produtos de limpeza que contenham dissolventes devem ser testados para ver se podem ser lavados na máquina de lavar roupa. Os critérios de teste são os avisos de perigo, a compatibilidade ambiental dos produtos e outras informações.
- ▶ Não utilize na máquina detergentes que contenham dissolventes (por exemplo, benzina). Os componentes da máquina podem ser danificados e podem ocorrer vapores tóxicos. Existe perigo de incêndio e de explosão.
- ▶ Não guarde nem utilize benzina, petróleo ou outros produtos facilmente inflamáveis na proximidade da máquina de lavar roupa. Perigo de incêndio e de explosão
- ▶ Os produtos corantes devem ser próprios para serem utilizados em máquinas de lavar roupa. Siga estritamente as indicações de utilização do fabricante do produto.
- ▶ Os produtos descolorantes podem provocar corrosão devido à sua composição química. Por isso, não devem ser utilizados na máquina de lavar roupa.

Instruções de segurança e precauções

- ▶ Evite o contacto das superfícies de aço inoxidável (superfície frontal, tampa, revestimento) com agentes de limpeza e desinfeção líquidos à base de cloro ou de sódio. A ação destes agentes pode causar a corrosão do aço inoxidável. Os vapores agressivos do cloro também podem causar corrosão. Por isso, não guarde os recipientes desses agentes abertos na proximidade imediata da máquina de lavar roupa.
- ▶ Para efetuar a limpeza da máquina de lavar roupa não deve utilizar dispositivos de limpeza a pressão nem jatos de água.
- ▶ Ao utilizar e combinar produtos de lavagem auxiliares e produtos especiais, é imprescindível que tenha em conta as instruções de utilização do fabricante. Utilize o respectivo produto apenas para o caso de aplicação indicado pelo fabricante, para evitar danos no material e reacções químicas perigosas.
- ▶ Se o detergente entrar em contacto com os olhos, lave imediatamente com muita água morna. Em caso de ingestão acidental, dirija-se imediatamente a um médico. Pessoas com danos na pele ou pele sensível devem evitar o contacto com o detergente.
- ▶ Ao adicionar ou retirar roupa durante a lavagem principal pode entrar em contacto com detergente, especialmente de o detergente for doseado externamente. Agarre com cuidado no tambor. Em caso de contacto da pele com a solução de detergente enxague de imediato com água morna.

Acessórios

- ▶ Utilize exclusivamente acessórios originais da Miele. Se forem montadas ou ligadas outras peças, fica excluído o direito à garantia e/ou a responsabilidade pelo produto.
- ▶ Os secadores e as máquinas de lavar roupa da Miele podem ser instalados como uma coluna de lavar/secar. Para isso é necessário um kit de ligação de lavar/secar da Miele que pode ser adquirido como acessório de aquisição posterior. Deve-se certificar de que o kit seja compatível com o secador e a máquina de lavar roupa da Miele.
- ▶ Se adquirir a base Miele, disponível como acessório especial, certifique-se de que é a adequada para este modelo de máquina de lavar roupa.
- ▶ A Miele oferece-lhe uma garantia de entrega de até 15 anos, mas não inferior a 10 anos, para peças de substituição funcionais após o final de produção da série da sua máquina de lavar roupa.

A Miele não assume responsabilidade por danos ocorridos devido à inobservância das instruções de segurança e precauções.

Utilização da máquina de lavar roupa

Painel de comandos

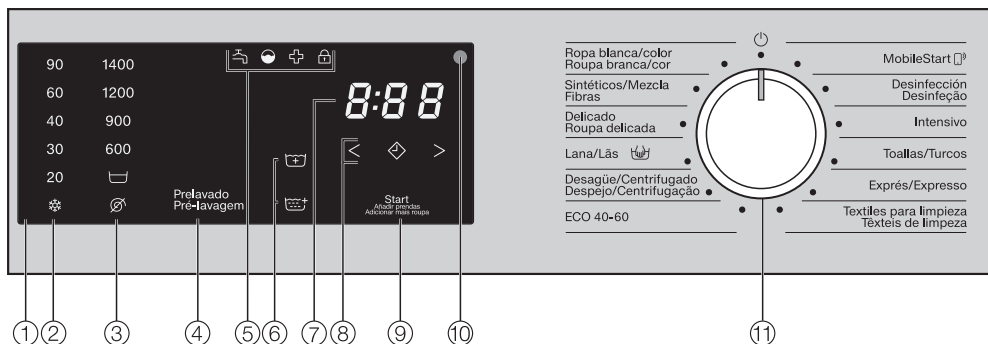

- ① **Painel de comandos**
- ② **Teclas sensoras da temperatura**
para ajustar a temperatura de lavagem pretendida
- ③ **Teclas sensoras das rotações**
para ajustar as rotações pretendidas
- ④ **Tecla sensora da pré-lavagem**
para seleccionar o extra *Pré-lavagem*
- ⑤ **Luzes de controlo** acendem, se necessário
- ⑥ **Teclas sensoras para extras**
para seleccionar os extras *Água+* e *Enxaguagem+*
- ⑦ **Indicação de tempo**
para o tempo de funcionamento do programa
- ⑧ **Teclas sensoras < >**
para a pré-selecção de início
- ⑨ **Tecla sensora *Start/Adicionar mais roupa***
inicia o programa e permite adicionar mais roupa.
- ⑩ **Interface ótica**
para o serviço de assistência técnica
- ⑪ **Seletor de programas**
para a selecção do programa e para desligar
A máquina de lavar roupa é ligada através da selecção de programas e desligada através da posição do botão seletor de programas .

Utilização da máquina de lavar roupa

Modo de funcionamento do painel de comandos

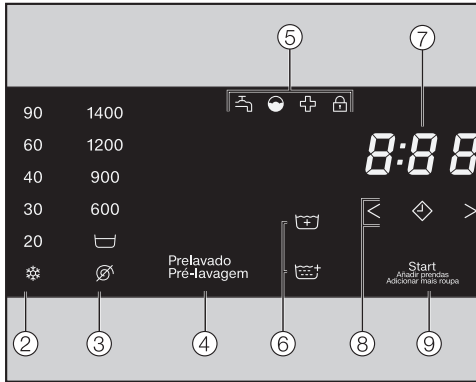

As teclas sensoras ②, ③, ④, ⑥, ⑧ e ⑨ reagem ao contacto com as pontas dos dedos. A seleção é possível enquanto a respetiva tecla sensora estiver acesa.

Uma tecla sensora de luz brilhante significa: atualmente selecionada.

Uma tecla sensora de luz regulada significa: seleção possível.

Teclas sensoras ② e ③ para a temperatura e rotações

Após a seleção de um programa de lavagem com o seletor de programas, a temperatura (em °C) e as rotações (em r.p.m.) emitem luz brilhante.

A seleção das temperaturas e rotações emitem luz regulada.

④ Tecla sensora da pré-lavagem

Pode completar alguns programas de lavagem com o extra *Pré-lavagem*.

Se for possível selecionar um extra para o programa de lavagem, a tecla sensora do extra acende-se com luz regulada.

⑤ Luzes de controlo

- Acende no caso de anomalias na entrada de água e no esgoto de água.
- Acende se o detergente for doseado em excesso.
- Acende para relembrar a informação sobre higiene.
- Acende quando a porta da máquina de lavar roupa está bloqueada.

⑥ Teclas sensoras para extras

Pode completar alguns programas de lavagem com os extras *Água+* e *Enxaguagem+* .

Se for possível selecionar um extra para o programa de lavagem, a tecla sensora do extra acende-se com luz regulada.

Utilização da máquina de lavar roupa

⑦ Indicação de tempo

Depois do início do programa, aparece a indicação da duração do programa em horas e minutos.

Ao iniciar o programa através da pré-seleção de início, a indicação duração do programa só aparece quando o tempo de pré-seleção de início tiver terminado.

⑧ Teclas sensoras < ◊ >

- ◊

Após tocar na tecla sensora ◊, é selecionado um início de programa posterior (pré-seleção de início do programa). Ao selecionar, ◊ emite uma luz brilhante.

- < >

Ao tocar na tecla sensora < ou > é selecionada a duração da pré-seleção de início do programa.

O tempo de pré-seleção de início do programa aparece indicado na indicação de tempo.

Após o início do programa o tempo de pré-seleção de início do programa começa a ser descontado.

O programa tem início logo que o tempo de pré-seleção de início do programa termine. Na indicação de tempo é apresentada a duração prevista para o programa.

⑨ Tecla sensora Start/Adicionar mais roupa

- Assim que um programa possa ser iniciado, a tecla sensora acende de forma intermitente. Ao tocar na tecla sensora *Start/Adicionar mais roupa*, será iniciado o programa selecionado. A tecla sensora acende de forma constante.

- Se o programa foi iniciado, a tecla sensora *Start/Adicionar mais roupa* permite adicionar mais roupa.

Primeira colocação em funcionamento

 Danos devido a uma instalação e ligação incorretas.

Uma instalação e ligação incorretas da máquina de lavar resultam em danos graves.

Consulte o capítulo «Instalação».

Retirar a folha de proteção e autocolantes publicitários

■ Remova:

- a película de proteção da porta
- todos os autocolantes publicitários (se existirem) da frente do aparelho e da tampa

O autocolante existente no interior da porta e que fica visível ao abrir a porta (p. ex. placa de características), não deve ser retirado.

Esvaziar o tambor

No tambor, pode existir uma ponta giratória para a mangueira de esgoto e/ou material de montagem.

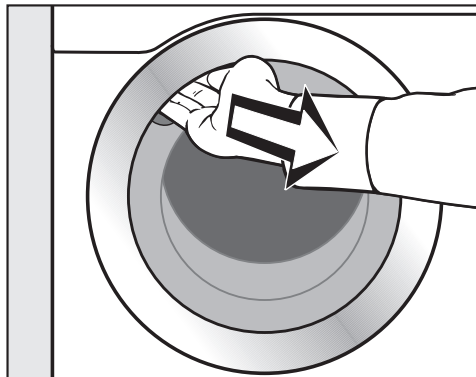

- Puxe a porta para abrir.
- Retire a ponta giratória e o material de montagem.
- Feche a porta com um balanço suave.

Nesta máquina de lavar roupa foi executado um teste funcional completo. Por isso, encontra-se água residual no tambor.

Primeira colocação em funcionamento

Miele@home

A máquina de lavar roupa está equipada com um módulo Wi-Fi integrado.

Para a utilização necessita:

- de uma rede Wi-Fi;
- da app Miele;
- de uma conta de utilizador da Miele. Pode criar a conta de utilizador através da app da Miele.

A app da Miele guia-o através da ligação entre a máquina de lavar roupa e a sua rede Wi-Fi doméstica.

Depois de ter integrado a máquina de lavar roupa à sua rede Wi-Fi, pode usar a app para executar as seguintes ações, por exemplo:

- comandar à distância a sua máquina de lavar roupa;
- aceder a informações sobre o estado de funcionamento da sua máquina de lavar roupa;
- aceder a instruções sobre a sequência do programa da sua máquina de lavar roupa.

A ligação da máquina de lavar roupa à sua rede Wi-Fi aumenta o consumo de energia mesmo quando a máquina está desligada.

Certifique-se de que, no local onde a sua máquina de lavar roupa está instalada, existe um sinal de rede Wi-Fi suficientemente forte.

Disponibilidade da ligação Wi-Fi

A ligação Wi-Fi partilha uma faixa de frequência com outros aparelhos (p. ex. micro-ondas, brinquedos telecomandados). Assim, podem ocorrer falhas de ligação temporárias ou permanentes. Não pode, por isso, ser garantida uma disponibilidade permanente das funções oferecidas.

Disponibilidade Miele@home

A utilização da app Miele depende da disponibilidade do serviço Miele@home no seu país.

O serviço da Miele@home não está disponível em todos os países.

Saiba mais sobre a disponibilidade no website www.miele.pt.

App Miele

Pode fazer o download da app Miele a partir da Apple App Store® ou do Google Play™.



Primeira colocação em funcionamento

Configurar Miele@home

São possíveis 2 tipos de ligação:

1. Através da app da Miele (regulação padrão)
2. Por WPS

Registar através da app da Miele

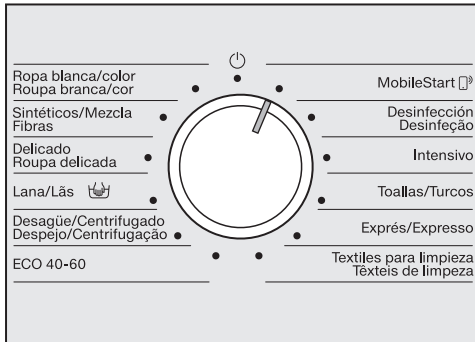

- Rode o seletor de programas para o programa *MobileStart*.

Na indicação de tempo aparece *APP* e, de seguida, é efetuada a contagem decrescente do tempo timeout de 10 minutos. A app da Miele vai guiá-lo através dos passos seguintes.

Em caso de ligação com sucesso, na indicação de tempo aparece *On*.

Registar através de WPS

- Rode o seletor de programas para o programa *MobileStart*.
- Toque na tecla sensora \diamond as vezes que forem necessárias até aparecer a indicação de tempo *WPS*.

De seguida é efetuada, na indicação de tempo, a contagem decrescente do tempo de timeout de 2 minutos.

- Ative a função «WPS» no seu router no espaço de 2 minutos.

Em caso de ligação com sucesso, na indicação de tempo aparece *On*.

Dica: Se a ligação ainda não estiver estabelecida após o decurso do tempo de timeout, deve repetir o procedimento.

Primeira colocação em funcionamento

Iniciar o primeiro programa de lavagem

Por motivos de segurança, não é possível efetuar uma centrifugação antes da primeira colocação em funcionamento. Para ativar a centrifugação, deve ser executado um programa de lavagem sem carga e sem detergente.

Em caso de utilização de detergente pode ocorrer formação de espuma excessiva.

- Abra a torneira de água.
- Rode o botão seletor de programas para a posição *Roupa branca/de cor*.
A máquina de lavar roupa é ligada.
- Toque na tecla sensora *Start/Adicionar mais roupa*.

O programa de lavagem é iniciado.

Após 10 minutos, os indicadores ficam escuros e a tecla sensora *Start/Adicionar mais roupa* fica intermitente.

Abrir porta no fim do programa

Na fase antirruga, a porta ainda está bloqueada. O painel de comandos fica aceso nos primeiros 10 minutos. Depois, o painel de comandos apaga-se e a tecla sensora *Start/Adicionar mais roupa* acende-se de forma intermitente.

- Rode o seletor de programas para a posição .

A porta é desbloqueada.

Dica: Após a fase antirruga, a máquina de lavar roupa desligou-se e a porta desbloqueou automaticamente. O painel de comandos fica completamente escuro.

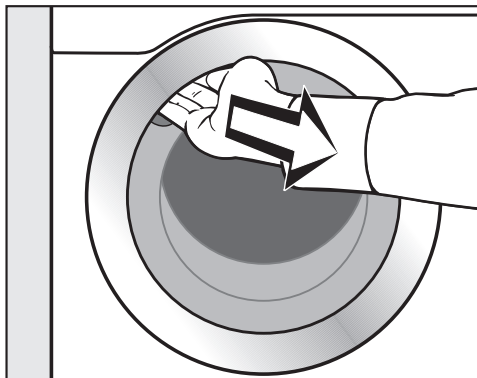

- Agarre na zona côncava do puxador e abra a porta.

Dica: Mantenha a porta entreaberta para que o tambor possa secar.

A primeira colocação em funcionamento está concluída.

Consumo de energia e de água

- Utilize a capacidade de carga máxima para o programa de lavagem selecionado. Assim, o consumo de energia e de água será o mais baixo em relação à quantidade total.
- Normalmente, os programas eficientes com maior necessidade de energia e água têm um tempo de execução do programa mais longo. Através do prolongamento do tempo de execução do programa pode ser reduzida a temperatura real de lavagem alcançada, mantendo o mesmo resultado de lavagem.

Por exemplo, o programa *ECO 40–60* tem um tempo de execução do programa superior ao do programa *Roupa branca/de cor 40 °C* ou *60 °C*. No entanto, o programa *ECO 40–60* é mais eficiente em termos de consumo energético e de água.

- Lavar itens de roupa com sujidade ligeira no programa *Expresso*.
- Os detergentes modernos possibilitam a lavagem com temperaturas de lavagem reduzidas (p. ex., 20 °C). Para economizar energia use as regulações de temperatura correspondentes.
- Para a higiene na máquina de lavar roupa é recomendável, ocasionalmente, iniciar um ciclo de lavagem com uma temperatura superior a 60 °C. Com a iluminação da luz de controlo  a máquina de lavar roupa lembra-o dessa limpeza.

Consumo de detergente

- Utilize somente a quantidade de detergente indicada na respetiva embalagem.
- Na dosagem, tenha em conta o grau de sujidade da roupa.
- Reduza a quantidade de detergente em caso de pouca quantidade de carga (aprox. 1/3 menos de detergente no caso de meia carga).

Indicações relativas à secagem mecânica subsequente

A velocidade de centrifugação da máquina de lavar roupa selecionada influencia a humidade residual da roupa e a emissão sonora da máquina de lavar roupa.

Quanto mais elevada for a velocidade de centrifugação da máquina de lavar roupa selecionada, menor será a humidade residual da roupa. No entanto, a emissão sonora da máquina de lavar roupa aumenta.

Para economizar energia durante a secagem, seleccione a velocidade de centrifugação máxima possível do respetivo programa de lavagem.

1. Preparar a roupa

Esvaziar os bolsos

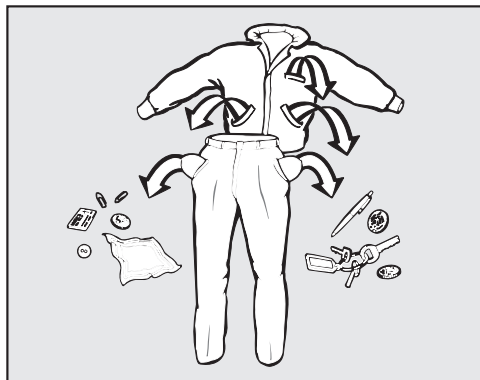

- Retire tudo que possa existir dentro dos bolsos.

⚠ Danos na roupa causados por corpos estranhos.

Corpos estranhos como pregos, moedas, cliques podem danificar tecidos e os componentes da máquina. Antes da lavagem, verifique se existem objetos estranhos na roupa e, se for o caso, retire-os.

Separar a roupa

- Separe os tecidos por cores e de acordo com os símbolos mencionados na etiqueta.

Tratamento prévio de nódoas

- Antes da lavagem, elimine eventuais nódoas existentes nos tecidos. Para o tratamento das nódoas, utilize um pano que não desbote.

⚠ Danos provocados por produtos que contenham dissolventes.

Benzina, produtos para remover nódoas, etc. podem danificar as peças sintéticas.

No tratamento de têxteis, certifique-se de que nenhuma parte em plástico é atingida pelo detergente.

⚠ Perigo de explosão provocado por produtos que contenham dissolventes.

Na utilização de produtos que contenham dissolventes, pode ocorrer uma mistura explosiva.

Nunca utilize estes produtos que contenham dissolventes na máquina de lavar roupa.

Dicas gerais

- Não lave tecidos que tenham a indicação de que **não podem ser lavados** (❌).
- Nos cortinados: as argolas ou os fixadores devem ser retirados ou presos num saco.
- Os arames da armação dos soutiens, que estejam soltos, devem ser cosidos ou retirados.
- Vire do avesso, se o fabricante assim o indicar.
- Feche os fechos de correr e de velcro, ganchos e colchetes.
- As fronhas e capas de edredões devem ser fechadas para impedir que as peças de roupa entrem para dentro delas.
- Podem ser encontradas informações mais detalhadas no capítulo «Lista de programas».

2. Colocar roupa na máquina

Abrir a porta

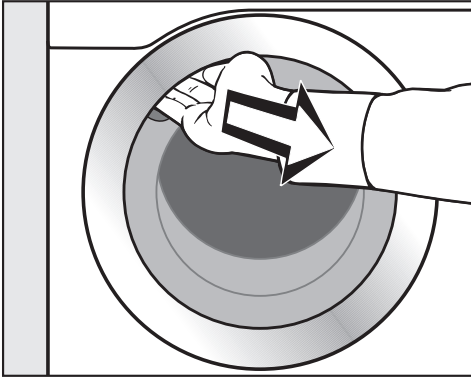

- Agarre na pega da porta e puxe para abrir a porta.

Antes de colocar a roupa na máquina, verifique se existem objetos estranhos dentro do tambor.

- Coloque a roupa no tambor desdobrada e solta.

As peças de vários tamanhos aumentam o efeito de lavagem e distribuem-se melhor durante a centrifugação.

No caso de quantidade de carga máxima, o consumo de energia e de água será o mais baixo em relação à quantidade de carga total. Uma sobrecarga reduz o resultado de lavagem e promove a formação de vincos.

Fechar a porta

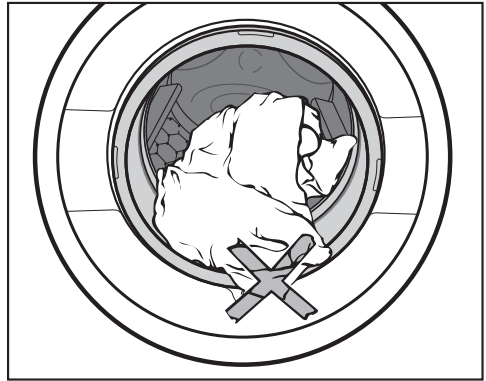

- Verifique se não ficou nenhuma peça de roupa presa entre a porta da máquina e o anel de vedação.

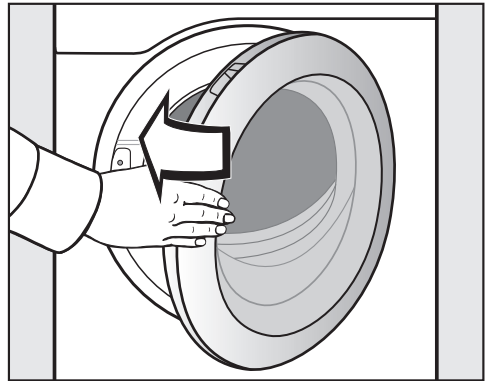

- Feche a porta com um balanço suave.

3. Selecionar o programa e regulações

1. Selecionar os programas de lavagem através do seletor de programas

Rodando o seletor de programa para um programa de lavagem, liga a máquina de lavar roupa.

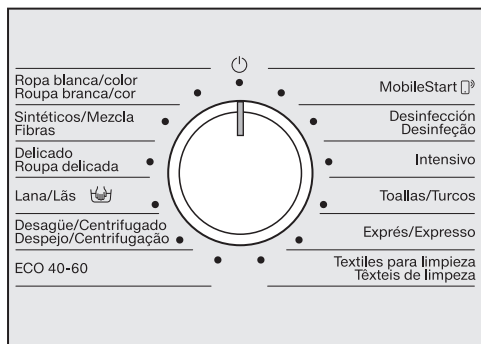

- Rode o seletor de programas para o programa pretendido.

Na indicação de tempo é indicado o tempo de lavagem provável e no painel de comandos acende a temperatura e as rotações pré-selecionadas.

2. Selecionar programas através da posição do seletor de programas MobileStart (ícone de smartphone) e da app da Miele

Dica: Para a utilização de MobileStart (ícone de smartphone), a máquina de lavar roupa deve estar registada na rede Wi-Fi e o *Comando à distância* deve estar ligado.

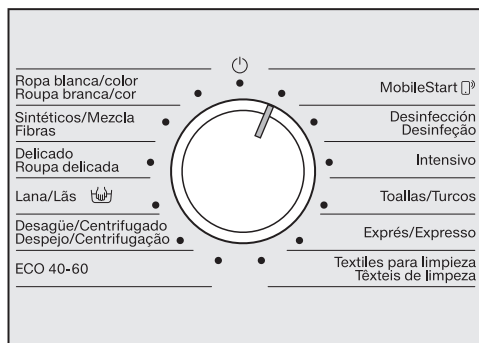

- Rode o seletor de programas para a posição do seletor de programas MobileStart (ícone de smartphone).

Na indicação de tempo aparece: ζ on

Após o início do programa, a máquina de lavar roupa pode agora ser operada com a app da Miele.

A operação através da app da Miele só é possível após tocar na tecla sensora *Start/Adicionar mais roupa*.

3. Selecionar o programa e regulações

Selecionar a temperatura e as rotações

A temperatura e as rotações pré-selecionadas do programa de lavagem emitem luz brilhante. A seleção das temperaturas e rotações selecionáveis relativas ao programa de lavagem emitem luz regulada.

90	1400
60	1200
40	900
30	600
20	
Frio	

- Toque na tecla sensora com a temperatura pretendida.

A tecla sensora emite luz brilhante.

- Toque na tecla sensora com as rotações pretendidas.

A tecla sensora emite luz brilhante.

Selecionar extras

Se for possível selecionar um extra para o programa de lavagem, a tecla sensora do extra acende-se com luz regulada.

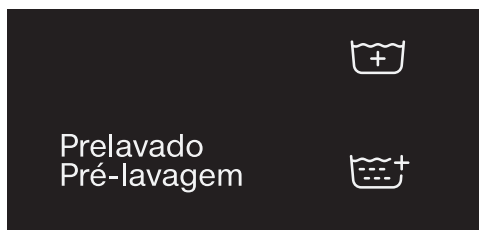

- Toque na tecla sensora com o extra pretendido.

A tecla sensora emite luz brilhante.

Pode selecionar vários extras para um programa de lavagem.

Para mais informações sobre os extras, consulte o capítulo «Extras».

4. Adicionar detergente

Gaveta de detergente

Pode usar todos os detergentes que sejam adequados para máquinas de lavar roupa.

Dosagem do detergente

Na dosagem, observe as informações do fabricante de detergente.

A dosagem excessiva causa o aumento da formação de espuma. Evite uma dosagem excessiva.

A dosagem depende:

- da quantidade de roupa
- do grau de sujidade da roupa
- do grau de dureza da água

Classe de dureza	Dureza total em mmol/l	Dureza alemã °dH
macia (I)	0-1,5	0-8,4
média (II)	1,5-2,5	8,4-14
dura (III)	superior a 2,5	superior a 14

Se não souber o grau de dureza da água, informe-se junto da companhia das águas.

Encher com detergente

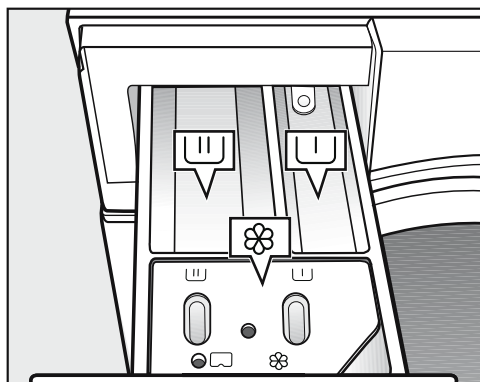

- Puxe a gaveta de detergente e encha o detergente nos compartimentos.

U U Detergente para a pré-lavagem (repartição recomendada de quantidade total de detergente: $\frac{1}{3}$ no compartimento U U e $\frac{2}{3}$ no compartimento U U)

U U Detergente para a lavagem principal

⊗ Amaciador, goma em pó, goma líquida

4. Adicionar detergente

Adição automática de amaciador, goma em pó ou goma líquida

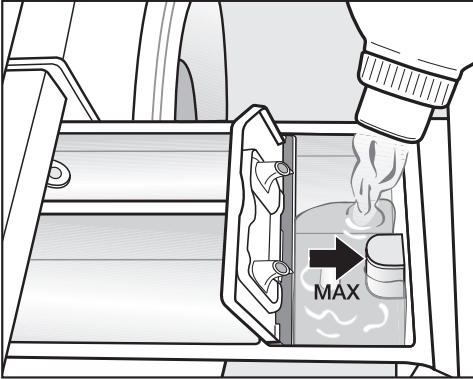

- Adicione o amaciador, a goma em pó ou a goma líquida no compartimento . **Observe a altura de enchimento máxima.**

O produto é injetado durante o último ciclo de lavagem. No final do programa de lavagem fica uma pequena quantidade residual de água no compartimento .

Dica: Efetue a limpeza da gaveta de detergente, em especial do sifão, após várias utilizações da adição automática de goma.

Produtos descolorantes e corantes

 Danos devido a produtos descolorantes.

Os produtos descolorantes provocam corrosão na máquina de lavar roupa.

Não use produtos descolorantes na máquina de lavar roupa.

Os produtos corantes devem ser próprios para uso em máquinas de lavar roupa. Siga obrigatoriamente as indicações de utilização do fabricante do produto.

5. Iniciar o programa – Fim do programa

Iniciar o programa

- Toque na tecla sensora com luz intermitente *Start/Adicionar mais roupa*.

A porta é bloqueada e o programa de lavagem é iniciado.

- Se o símbolo  estiver constantemente aceso, a porta fica bloqueada para a restante sequência do programa.

Se tiver sido selecionado um tempo de pré-seleção de início, este decorre na indicação de tempo. Depois de decorrido o tempo da pré-seleção de início ou imediatamente após o início do programa, surge o tempo de execução do programa na indicação de tempo.

Poupança de energia

Após 10 minutos, os indicadores ficam escuros. A tecla sensora *Start/Adicionar mais roupa* acende de forma intermitente.

Pode voltar a ligar os indicadores:

- Toque na tecla sensora *Start/Adicionar mais roupa* (isto não tem qualquer efeito num programa a decorrer).

Fim do programa

Na fase antirrugagem, a porta ainda está bloqueada. O painel de comandos fica aceso nos primeiros 10 minutos. Depois, o painel de comandos apaga-se e a tecla sensora *Start/Adicionar mais roupa* acende-se de forma intermitente.

- Rode o seletor de programas para a posição .

A porta é desbloqueada.

Dica: Após a fase antirrugagem, a porta é automaticamente desbloqueada.

- Abra a porta.
- Retire a roupa.

As peças de roupa que fiquem na máquina podem encolher ou tingir outras peças na lavagem seguinte. Retire todas as peças de roupa do tambor.

- Verifique se existem corpos estranhos no anel de vedação da porta.

Dica: Mantenha a porta entreaberta para que o tambor possa secar.

Dica: Mantenha a gaveta de detergente entreaberta para que possa secar.

Selecionar a pré-seleção de início do programa

Não é possível a pré-seleção de início do programa no programa *Despejo/Centrifugação*.

■ Selecione o programa de lavagem pretendido.

■ Toque na tecla sensora ◆.

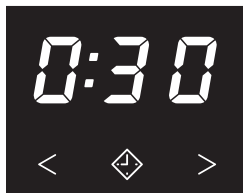

A tecla sensora ◆ emite luz brilhante.

■ Toque na tecla sensora < ou > até que a pré-seleção de início do programa pretendida acenda na indicação de tempo.

- Em caso de tempo inferior a 10 horas, a pré-seleção de início do programa altera-se em passos de 30 minutos.

- Em caso de tempo superior a 10 horas, a pré-seleção de início do programa altera-se em passos de 1 hora.

Iniciar pré-seleção de início

■ Toque na tecla sensora com luz intermitente *Start/Adicionar mais roupa*.

A pré-seleção de início foi iniciada e decorre na indicação de tempo.

O símbolo pisca.

Alterar a pré-seleção de início

■ Toque na tecla sensora *Start/Adicionar mais roupa* até que a porta seja desbloqueada e o símbolo se apague.

A sequência da pré-seleção de início de programa foi cancelada.

■ Toque na tecla sensora < ou > até que a pré-seleção de início do programa pretendida acenda na indicação de tempo.

■ Toque na tecla sensora com luz intermitente *Start/Adicionar mais roupa*.

Eliminar a pré-seleção de início

■ Toque na tecla sensora *Start/Adicionar mais roupa* até que a porta seja desbloqueada e o símbolo se apague.

A sequência da pré-seleção de início de programa foi cancelada.

■ Toque na tecla sensora que emite luz brilhante ◆.

O tempo de pré-seleção de início do programa é eliminado. Na indicação de tempo aparece o tempo de funcionamento do programa.

■ Toque na tecla sensora intermitente *Start/Adicionar mais roupa* para dar início ao programa de lavagem.

◆ Pré-seleção de início/SmartStart

SmartStart

Pode iniciar a sua máquina de lavar roupa automaticamente num período de tempo a partir do exterior.

Esta função está ativa, se a função de programação *P98* SmartGrid estiver ligada.

O período de tempo que pode ser definido situa-se entre 30 minutos e 24 horas. A máquina de lavar roupa é iniciada, no período de tempo definido por si, através de um sinal enviado a partir do exterior. Se, até ao ponto de início mais tarde possível, não tiver sido enviado qualquer sinal do exterior, a máquina de lavar roupa é iniciada automaticamente

Definir um período de tempo











Se a função de programação *P98* SmartGrid estiver ativa, a função da tecla sensora ◆ altera-se. O tempo de pré-seleção de início do programa já não é exibido na indicação de tempo, mas sim o período de tempo no qual a sua máquina de lavar roupa pode ser iniciada automaticamente (ver capítulo «Funções de programação», secção «*P98* SmartGrid»).

O procedimento corresponde à definição do tempo na pré-seleção de início.









- Toque na tecla sensora ◆.
- Com as teclas sensoras < ou > ajuste o período de tempo pretendido.
- Toque na tecla sensora *Start/Adicionar mais roupa*.

Na indicação de tempo é exibido *Ctrl*.

Lista de programas

Roupa branca/de cor		Frio °C até 90 °C	No máximo 8,0 kg
Artigos	Têxteis em algodão, linho ou tecido misto		
Dica	<ul style="list-style-type: none"> - Selecione a temperatura de acordo com as indicações na etiqueta de conservação, o detergente, o tipo de sujidade e os requisitos higiénicos. - Utilize o programa de 20 °C para roupa de algodão ligeiramente suja. 		
1400 r.p.m.	Extras: pré-lavagem  , água+  , enxaguagem+ 	Ciclos de enxaguagem: 2	
Fibras		Frio °C até 60 °C	No máximo 4,0 kg
Artigos	Têxteis com fibras sintéticas, tecido misto ou algodão com fibras		
Dica	- Reduzir a velocidade de centrifugação final em caso de têxteis sensíveis a rugas e vincos.		
1200 r.p.m.	Extras: pré-lavagem  , água+  , enxaguagem+ 	Ciclos de enxaguagem: 2	
Roupa delicada		Frio até 40 °C	No máximo 3,0 kg
Artigos	Tecidos sensíveis em fibras sintéticas, tecidos mistos, viscose		
Dica	- Desativar a seleção da velocidade de centrifugação final para os tecidos sensíveis a rugas e vincos.		
600 r.p.m.	Extras: pré-lavagem  , água+  , enxaguagem+ 	Ciclos de enxaguagem: 2	
Lãs		Frio até 30 °C	No máximo 3,0 kg
Artigos	Têxteis que contenham lã ou misturas de lãs laváveis		
Dica	- Use detergente para roupa delicada/lãs.		
1200 r.p.m.		Ciclos de enxaguagem: 2	
Despejo/Centrifugação		No máximo 8,0 kg	
Dica	<ul style="list-style-type: none"> - Selecione o extra Enxaguagem+ para um ciclo de enxaguagem a montante. - Ter em atenção as rotações ajustadas. - Só despejo: Selecionar rotações para . 		
1400 r.p.m.	Extras: Enxaguagem+ 		

Lista de programas

ECO 40–60		No máximo 8,0 kg
Artigos	Roupa de algodão com sujidade normal	
Dica	<ul style="list-style-type: none"> - Num ciclo de lavagem pode ser lavada uma carga de roupa mista de algodão com temperaturas de 40 °C e 60 °C. - O programa é o mais eficiente para a lavagem de roupa de algodão em termos de consumo de energia e água. 	
1400 r.p.m.	Extras: pré-lavagem 	Ciclos de enxaguagem: 2
Indicação para institutos de teste:		
Programa de teste para cumprimento da norma jurídica UE relativa ao design ecológico n.º 2019/2023 e etiquetagem energética de acordo com o Regulamento n.º 2019/2014.		
MobileStart 		
Dica	A seleção do programa e a operação ocorrem por meio da app da Miele.	
Desinfeção		60 °C
No máximo 5,5 kg		
Artigos	Têxteis de algodão ou tecido misto, separados por cor, adequados para desinfeção.	
Dica	<ul style="list-style-type: none"> - Desinfeção termoquímica com um tempo de retenção de 30 minutos a 60° C. - Utilizar detergente especial adequado. 	
1400 r.p.m.	Extras: pré-lavagem  , enxaguagem+ 	Ciclos de enxaguagem: 2
Intensivo		40 °C até 90 °C
No máximo 8,0 kg		
Artigos	Vestuário de trabalho em algodão, linho ou tecido misto muito sujo	
Dica	- Graças a um nível elevado de água é alcançado um efeito de lavagem e enxaguagem particularmente bom.	
1400 r.p.m.	Extras: pré-lavagem  , enxaguagem+ 	Ciclos de enxaguagem: 2
Turcos		40 °C até 60 °C
No máximo 6,0 kg		
Artigos	Toalhas turcas e roupões de banho em tecido turco	
Dica	- Para têxteis de cor escura, use um detergente para roupa de cor.	
1400 r.p.m.	Extras: pré-lavagem  , água+  , enxaguagem+ 	Ciclos de enxaguagem: 2

Lista de programas

Expresso		Frio até 40 °C	No máximo 3,5 kg
Artigos	Têxteis em algodão que foram pouco usados ou que apresentem sujidade menor		
1400 r.p.m.			Ciclos de enxaguagem: 1
Têxteis de limpeza		40 °C até 90 °C	No máximo 4,0 kg
Artigos	Mopas ou panos de limpeza em tecido misto ou microfibras		
Dica	<ul style="list-style-type: none"> - O programa está concebido para lavagem de mopas ou panos de limpeza. - Utilizar detergente especial adequado. - Antes da lavagem principal, é realizada uma pré-centrifugação e uma pré-lavagem. 		
1400 r.p.m.			Ciclos de enxaguagem: 2

Extras

Pode completar os programas de lavagem com extras.

Selecionar extras

A seleção ou anulação da seleção dos extras é efetuada por meio das teclas sensoras no painel de comandos.



- Pressione a tecla sensora do extra pretendido.

A tecla correspondente emite luz brilhante.

Nem todos os extras podem ser selecionados em todos os programas de lavagem.

Se a iluminação da tecla sensora estiver desligada, o extra não é selecionável. O extra não pode ser ativado por contacto.

Pré-lavagem

Para roupa com muita sujidade pode ser selecionada uma pré-lavagem. A sujidade grosseira é dissolvida e removida antes do ciclo de lavagem principal.

Água+

O nível de água aumenta durante a lavagem e a enxaguagem.

Enxaguagem+

Para um resultado de enxaguagem particularmente bom, é possível ativar um ciclo de enxaguagem adicional.

Particularidades no desenrolar do programa

Centrifugação

Velocidade de centrifugação final

Ao selecionar o programa, aparece sempre indicado no visor a velocidade de centrifugação máxima para o programa de lavagem.

É possível reduzir a velocidade de centrifugação final.

Contudo, não é possível selecionar uma velocidade de centrifugação final mais elevada do que aquela que está indicada no resumo dos programas.

Rotação de lavagem

A roupa é centrifugada após a lavagem principal e entre as enxaguagens. Se reduzir a velocidade de centrifugação final, a velocidade de centrifugação entre as enxaguagens também é reduzida.

Desativar a rotação de lavagem e a centrifugação final

■ Toque na tecla sensora .

A água é escoada após o último ciclo de lavagem e a fase antirrugagem é ativada.

Desativar centrifugação final (fim do enxaguamento)

■ Toque na tecla sensora  (fim do enxaguamento).

A roupa permanece na água após o último ciclo de enxaguamento. Deste modo, a formação de vincos é reduzida se a roupa não for tirada da máquina imediatamente após o fim do programa.

Iniciar a centrifugação final após o fim da enxaguagem

No painel de comandos, a tecla sensora está acesa, indicando as rotações máximas. Pode alterar as rotações. A tecla sensora *Start/Adicionar mais roupa* acende de forma intermitente.

■ Toque na tecla sensora intermitente *Start/Adicionar mais roupa*.

É executada a centrifugação final.

Terminar o programa após fim da enxaguagem

■ Reduza a velocidade de centrifugação para .

■ Toque na tecla sensora *Start/Adicionar mais roupa*.

A água de lavagem é escoada da máquina de lavar roupa. O programa está concluído.

Antirrugagem

O tambor ainda se move durante até 30 minutos depois do término do programa, para evitar a formação de vincos. A máquina de lavar roupa pode ser aberta a qualquer momento.

Em alguns programas não há uma fase antirrugagem após o final do programa.

Alterar a sequência do programa

Alterar o programa

Após o início do programa não é possível efetuar alterações ao mesmo.

Para poder selecionar outro programa tem de cancelar o programa a decorrer.

Quando o seletor de programas é regulado, surge na indicação de tempo -0-. Rode o botão seletor de programas para a posição original.

Se a máquina de lavar roupa for desligada no decorrer de um programa, a função Standby não desligará por completo a máquina de lavar roupa até passados 15 minutos. Ainda se pode encontrar água no tambor. Por isso, ainda estão ativadas funções de segurança.

Cancelar o programa

O programa de lavagem pode ser cancelado a qualquer momento após o início do programa.

- Rode o seletor de programas para a posição .
- Rode o seletor de programas para uma posição aleatória.

Na indicação de tempo são apresentadas barras rotativas L-] ... [-] ... [-].

A água é drenada e, em seguida, o bloqueio da porta é anulado.

Selecionar novo programa

- Rode o seletor de programas para o programa de lavagem pretendido.
- Verifique se ainda existe detergente na gaveta de detergentes. Se já não estiver presente qualquer detergente volte a adicionar.

- Toque na tecla sensora *Start/Adicionar mais roupa*.

Adicionar/retirar roupa

É possível adicionar e retirar roupa a qualquer momento, desde que o símbolo  não esteja aceso no painel de comandos.

- Toque na tecla sensora *Start/Adicionar mais roupa*.

Na indicação de tempo são apresentadas barras rotativas L-] ... [-] ... [-].

Se na indicação de tempo for exibida a palavra *Add*, a porta pode ser aberta.

- Abra a porta.
- Adiciona ou retire roupa.
- Feche a porta.
- Toque na tecla sensora *Start/Adicionar mais roupa*.

O programa de lavagem continua.

O detergente adequado

Pode usar todos os detergentes que sejam adequados para máquinas de lavar roupa. Consulte as indicações sobre a utilização e a dosagem mencionadas na embalagem do detergente.

Recomendação de detergentes conforme o Regulamento (UE) n.º 1015/2010

As recomendações aplicam-se a gamas de temperatura como indicado no capítulo «Vista geral do programa».

	Detergente universal	Detergente para roupa colorida	Detergente para roupa delicada e lãs	Detergente especial
Roupa branca/de cor	✓	✓	–	–
Fibras	–	✓	–	–
Roupa delicada	–	–	✓	–
Lãs 	–	–	✓	✓
ECO 40–60	✓	✓	–	–
Desinfecção	–	–	–	✓
Intensivo	✓	–	–	✓
Turcos	✓	✓ ¹	–	–
Expresso	–	✓ ¹	–	–
Têxteis de limpeza	–	–	–	✓

✓ recomendável

– não recomendável

¹ Detergente líquido

Limpeza e manutenção

⚠ Perigo de choque elétrico devido a tensão da rede.

Os trabalhos de limpeza e manutenção só podem ser realizados em aparelhos desenergizados.

Desligue a máquina da rede elétrica.

Limpeza exterior da máquina e do painel de comandos

⚠ Danos devido a produtos que contenham dissolventes.

Os produtos que contenham dissolventes, produtos abrasivos, produtos de limpeza de vidros ou produtos multiusos podem provocar danos na superfície das peças plásticas e danificar outras peças.

Não use nenhum destes produtos.

⚠ Danos devido à entrada de água.

A pressão de um jato de água pode conduzir água para a máquina de lavar roupa e danificar os componentes.

Não pulverize a máquina de lavar roupa com um jato de água.

- Limpe o exterior da máquina e o painel de comandos utilizando um produto de limpeza suave e no final seque bem com um pano macio.
- Efetue a limpeza do tambor e de outras peças da máquina em inox com um produto adequado para inox.

Efetuar a limpeza da gaveta de detergente

A utilização de temperaturas de lavagem baixas e detergentes líquidos favorece a contaminação da gaveta de detergentes.

- Por motivos de higiene, lave regularmente a gaveta de detergentes completa.

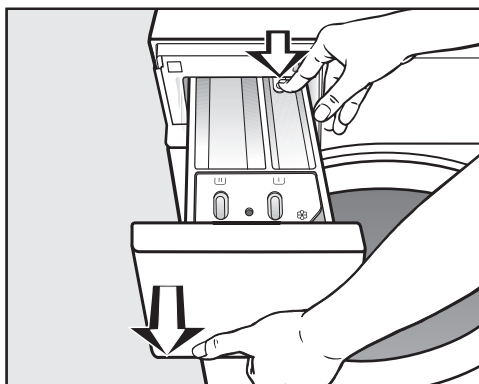

- Puxe a gaveta de detergentes até ao batente, pressione o botão de desbloqueio e retire a gaveta.
- Lave a gaveta de detergente com água quente.

Limpeza e manutenção

Limpeza do sifão e do canal

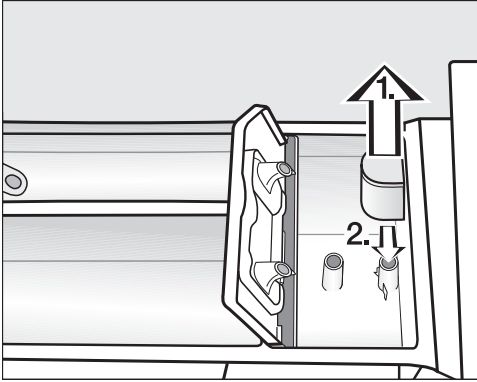

- Retire o sifão da cuba ☞.
Lave o sifão por baixo de água quente corrente. Limpe igualmente o tubo no qual o sifão é inserido.
- Volte a encaixar o sifão.

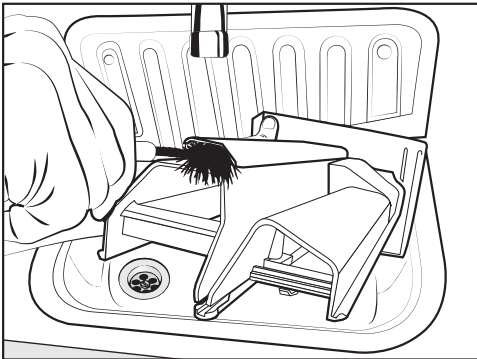

- Efetue a limpeza do canal do amaciador utilizando água quente e uma escova.

Efetuar a limpeza do encaixe da gaveta de detergente

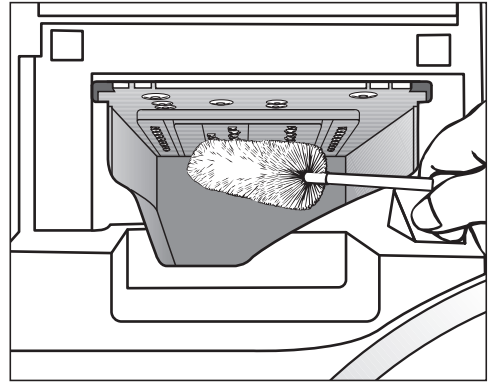

- Utilizando uma escova de lavar garrafas, limpe os resíduos de detergente e sedimentos de calcário nos injetores da gaveta de detergente.
- Volte a colocar a gaveta de detergentes na máquina.

Dica: Mantenha a gaveta de detergentes entreaberta para que possa secar.

Limpeza e manutenção

Efetuar a limpeza do tambor, da cuba e do sistema de esgoto

Através do uso regular de programas de lavagem com temperaturas a partir de 60 °C e do uso de detergentes universais evita um possível crescimento de germes na máquina de lavar roupa.

Sempre que a luz de controlo ☒ acender ou necessário, pode efetuar a limpeza do tambor, da cuba e do sistema de esgoto.

Obtém os melhores resultados utilizando um produto de limpeza para máquinas. Em alternativa, pode ser utilizado um detergente universal em pó.

- Inicie um programa *Roupa branca/cor 90 °C* sem carga.
- Doseie o produto de limpeza da máquina ou o detergente universal diretamente no tambor.
- **Não** introduza roupa. A limpeza é efetuada com o tambor vazio.
- No final do programa, verifique o interior do tambor e retire qualquer sujidade grosseira que possa existir.

Limpar o anel de vedação

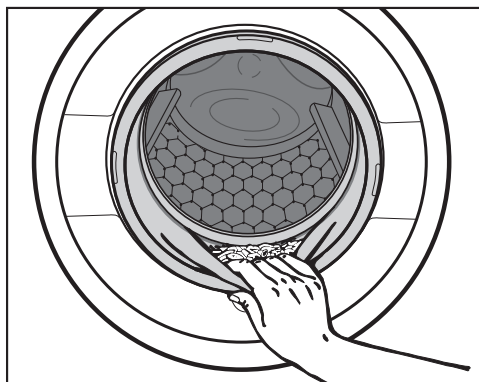

- Verifique que não se encontram corpos estranhos na prega do anel de vedação.
- Limpe o anel de vedação e a prega interna do anel de vedação com um pano de limpeza húmido.

Dica: Mantenha a porta entreaberta para que o tambor possa secar.

Efetuar a limpeza dos filtros de entrada de água

A máquina de lavar roupa tem filtros para proteção das válvulas de entrada de água. Estes filtros devem ser controlados a cada 6 meses. Se a água faltar com frequência, efetue um controlo ainda mais regular.

Limpar filtro da mangueira de entrada de água

- Feche a torneira da água.
- Desenrosque a mangueira de entrada da torneira da água.

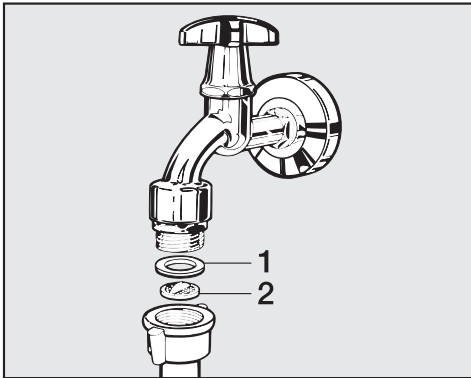

- Retire a junta de borracha **1** da guia.
- Agarre a saliência do filtro de plástico **2** com um alicate combinado ou de pontas e puxe para fora.
- Efetue a limpeza do filtro de plástico.
- A remontagem é feita em ordem inversa.

Certifique-se de que não sai água da união roscada.
Aperte a união roscada.

Limpeza do filtro no coletor de entrada na válvula de entrada de água

- Com cuidado, desenrosque a porca de plástico nervurada do coletor de entrada, utilizando um alicate.

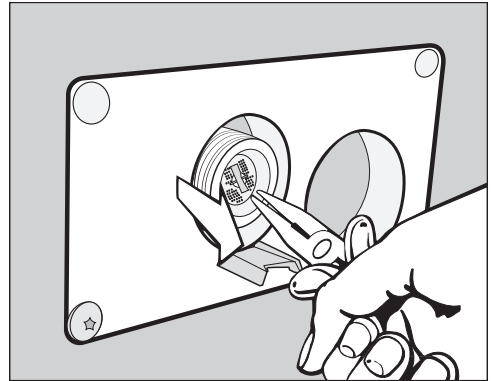

- Puxe o filtro com um alicate de pontas.
- Efetue a limpeza do filtro.
- A remontagem é feita em ordem inversa.

Os filtros de sujidade destinam-se à proteção da válvula de entrada de água.

Voltar a colocar os filtros de sujidade após a limpeza.

O que fazer quando...



A maior parte das anomalias e dos erros que podem derivar da utilização diária pode ser reparada por si. Em muitos casos, pode economizar tempo e custos, pois não necessita de recorrer ao serviço de assistência técnica.

As tabelas apresentadas a seguir podem ajudá-lo a detectar as causas de uma anomalia ou de um erro, apresentando as respectivas soluções.

Não é possível iniciar qualquer programa de lavagem



Problema	Causa e solução
O painel de comandos permanece escuro.	A máquina não tem corrente elétrica. <ul style="list-style-type: none">■ Verifique se a ficha está ligada à tomada.■ Verifique se o fusível do quadro está em ordem.
	Por motivos de economia de energia, a máquina desligou automaticamente. <ul style="list-style-type: none">■ Ligue novamente a máquina de lavar roupa, rodando o seletor de programa.
Na indicação de tempo é indicado alternadamente: F e 34	A porta está mal fechada. O fecho da porta não encaixou. <ul style="list-style-type: none">■ Volte a fechar a porta.■ Reinicie o programa. Entre em contacto com o serviço de assistência técnica, se a mensagem de erro voltar a aparecer.

Interrupção do programa e mensagem de erro



Problema	Causa e solução
A luz de controlo de erros  acende, na indicação de tempo é indicado alternadamente F e 10 e soa o sinal.	A entrada de água está bloqueada ou afetada. <ul style="list-style-type: none">■ Verifique se a torneira de entrada de água está suficientemente aberta.■ Verifique se a mangueira de entrada de água está dobrada.■ Verifique se a pressão da água é muito baixa.
	O filtro na entrada de água está obstruído. <ul style="list-style-type: none">■ Efetue a limpeza do filtro.
A luz de controlo de erros  acende, na indicação de tempo é indicado alternadamente F e // e soa o sinal.	A saída da água está bloqueada ou danificada. A mangueira de esgoto está colocada num nível demasiado alto. <ul style="list-style-type: none">■ Efetue a limpeza do filtro e da bomba de esgoto.■ A altura máxima de despejo é de 1 m.

Problema	Causa e solução
Na indicação de tempo é indicado alternadamente <i>F</i> e <i>XXX</i> e soa o sinal.	<p>Existe uma anomalia.</p> <ul style="list-style-type: none"> ■ Desligue a máquina de lavar roupa da corrente elétrica, retirando a ficha da tomada ou desligando os fusíveis/disjuntores do quadro elétrico. ■ Aguarde pelo menos 2 minutos antes de ligar novamente a máquina à corrente elétrica. ■ Ligue novamente a máquina de lavar roupa. ■ Volte a iniciar o programa. Entre em contacto com o serviço de assistência técnica se a mensagem de erro voltar a aparecer.
A luz de controlo de erros  acende, na indicação de tempo é indicado alternadamente <i>F</i> e <i>138</i> e soa o sinal.	<p>O sistema de proteção contra água reagiu.</p> <ul style="list-style-type: none"> ■ Feche a torneira de água. ■ Contacte o serviço de assistência técnica.



Símbolos na indicação de tempo

Mensagem	Causa e solução
Na indicação de tempo acende <i>-U-</i> .	<p>O seletor de programas foi rodado para uma outra posição após o início do programa.</p> <ul style="list-style-type: none"> ■ Rode o botão seletor de programas para a posição original.
<i>UP</i> acende ao ligar a máquina de lavar roupa.	<p>Está disponível uma atualização para a máquina de lavar roupa. Pode consultar mais informações nos capítulos «Funções de programação», secção «<i>P99</i> RemoteUpdate».</p>
<i>Err</i> acende brevemente durante a seleção do programa.	<p><i>Err</i> indica que a máquina de lavar roupa está ligada em rede.</p>
<i>OFF</i> acende durante a seleção do programa <i>MobileStart</i>  .	<p>O comando à distância está desligado.</p> <ul style="list-style-type: none"> ■ Ative a função de programação <i>P97</i> comando à distância para operar a máquina de lavar roupa através de app.
<i>Con</i> acende durante a seleção do programa <i>MobileStart</i>  .	<p>A máquina de lavar roupa está ligada em rede e pode ser operada através de app.</p>

O que fazer quando...

Mensagem	Causa e solução
<i>no</i> acende durante a seleção do programa <i>MobileStart</i>  .	A Miele@home não está instalada. <ul style="list-style-type: none"> ■ Ligue a máquina de lavar roupa em rede. Consulte o capítulo «Primeira colocação em funcionamento», secção «Configurar Miele@home».
<i>no</i> acende ao ligar a máquina de lavar roupa.	Miele@home não está disponível. <ul style="list-style-type: none"> ■ Desligue a máquina de lavar roupa. ■ Ligue novamente a máquina de lavar roupa. ■ Entre em contacto com o serviço de assistência técnica se <i>no</i> voltar a aparecer. <p>A máquina de lavar roupa ainda pode ser utilizada.</p> <ul style="list-style-type: none"> ■ Toque na tecla sensora luminosa .

Luz de controlo de erros no fim do programa

Problema	Causa e solução
A luz de controlo  acende.	Nas lavagens, durante um período de tempo prolongado, não foi iniciado um programa de lavagem com uma temperatura superior a 60 °C. <ul style="list-style-type: none"> ■ Para prevenir a formação de germes e odores na máquina, inicie o programa <i>Roupa branca/cor 90 °C</i>, utilizando um detergente universal em pó.
A luz de controlo  acende.	Durante a lavagem ocorreu formação excessiva de espuma. <ul style="list-style-type: none"> ■ No ciclo de lavagem seguinte, doseie menor quantidade de detergente e siga as indicações de dosagem mencionadas na embalagem do produto.

Resultados de lavagem insuficientes

Problema	Causa e solução
A roupa não fica limpa com detergente líquido.	<p>O detergente líquido não tem produto branqueador. As nódoas de fruta, café ou chá nem sempre podem ser removidas.</p> <ul style="list-style-type: none">■ Utilize detergente em pó com produto branqueador.■ Adicione o produto tira-nódoas no compartimento (U) e o detergente líquido num doseador.■ Nunca junte detergente líquido e produto tira-nódoas no mesmo compartimento da gaveta de detergente.
Os tecidos escuros depois de lavados ficam com resíduos de detergente agarrados.	<p>O detergente tem componentes que não se dissolvem na água (zeólitos). Estes fixaram-se nos têxteis.</p> <ul style="list-style-type: none">■ Após a secagem, tente remover os resíduos com uma escova.■ De futuro, lave a roupa escura com detergente sem zeólitos. O detergente líquido geralmente não tem zeólitos.
Os têxteis com muita gordura agarrada não ficam corretamente lavados.	<ul style="list-style-type: none">■ Selecione um programa com pré-lavagem. Efetue a pré-lavagem com detergente líquido.■ Utilize na lavagem principal detergente em pó convencional.
	<p>Para roupa de trabalho muito suja recomendamos que utilize na lavagem principal detergentes adequados à sujidade. Informe-se junto do seu fornecedor de detergentes.</p>
A roupa acabada de lavar tem resíduos aderentes de cor acinzentada (partículas gordurosas).	<p>A quantidade de detergente doseada foi muito pouca. A roupa continha excesso de resíduos de gordura (óleos, pomadas).</p> <ul style="list-style-type: none">■ Nestes casos, adicione mais detergente ou utilize detergente líquido.■ Antes de selecionar a próxima lavagem, efetue um programa de lavagem a 60 °C sem roupa e adicione detergente líquido.

O que fazer quando...

Problemas gerais com a máquina de lavar roupa

Problema	Causa e solução
A máquina de lavar roupa vibra durante a centrifugação.	Os pés da máquina não estão nivelados e as contraporcas não estão roscadas uniformemente. ■ Nivele a máquina e fixe os pés através das contraporcas.
A bomba de descarga está a provocar um ruído fora do comum.	Não é avaria! Esse ruído é normal no início e no final do processo de escoamento da água.
Na gaveta de detergente fica uma grande quantidade de detergente depositado.	A água não tem pressão suficiente. ■ Efetue a limpeza dos filtros de entrada de água.
	O detergente em pó, em conjunto com o produto descalcificador, tem tendência a colar. ■ Efetue a limpeza da gaveta de detergente e, de futuro, adicione primeiro o detergente e só depois o produto descalcificador.
O amaciador não é totalmente consumido ou no compartimento  fica bastante água.	O sifão não está bem encaixado ou está obstruído. ■ Efetue a limpeza do sifão, consulte o capítulo «Limpeza e manutenção», parágrafo «Limpeza da gaveta de detergente».
A máquina não centrifugou a roupa como é habitual. A roupa ainda está molhada.	Na centrifugação final foi detetado um desequilíbrio demasiado elevado e a velocidade de centrifugação foi automaticamente reduzida. ■ Junte sempre peças de roupa grandes e pequenas para obter uma melhor distribuição.

Não é possível abrir a porta

Problema	Causa e solução
Não é possível abrir a porta durante a lavagem.	A porta está bloqueada durante o processo de lavagem. ■ Toque na tecla sensora <i>Start/Adicionar mais roupa</i> e cancele o programa. O programa é cancelado, a porta é desbloqueada e pode abrir a porta.
	Existe água no tambor e a máquina não consegue esvaziá-la. ■ Efetue a limpeza do filtro e da bomba de esgoto (ver capítulo «O que fazer, se...», secção «Abrir a porta com o esgoto obstruído e/ou falha de corrente»).
Após o cancelamento de um programa são apresentadas barras intermitentes []...[]...[]... na indicação de tempo.	Como proteção contra queimaduras, a porta da máquina não abre se a temperatura da água for superior a 55 °C. ■ Espere até que a temperatura no interior do tambor baixe e as barras intermitentes apaguem na indicação de tempo.
Na indicação de tempo permanece alternadamente F e 35	O fecho da porta está bloqueado. ■ Contacte o serviço de assistência técnica.

O que fazer quando...

Abrir a porta em caso de esgoto obstruído e/ou falta de energia elétrica

⚠ Perigo de choque elétrico devido a tensão da rede.

Os trabalhos de limpeza e manutenção só podem ser realizados em aparelhos desenergizados.

Desligue a máquina da rede elétrica.

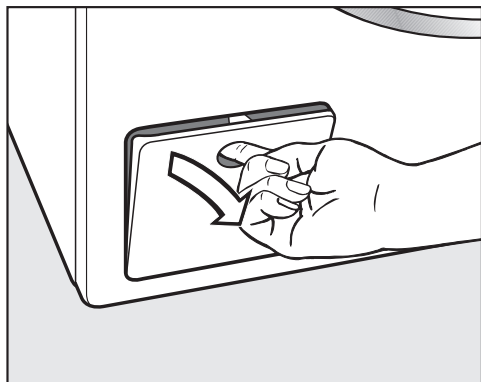

- Abra a tampa de acesso ao sistema de descarga.

Esgoto obstruído

Se o esgoto estiver obstruído, pode sair grande quantidade de água (no máx. 30 l) da máquina.

⚠ Perigo de queimadura devido a água quente.

Se pouco tempo antes tiver efetuada uma lavagem com temperaturas elevadas, a água de lavagem fica quente. Drene a água com cuidado.

Esvaziar o tambor

... na versão com filtro de esgoto

- Coloque um recipiente por baixo da tampa.

Não desenrosque o filtro de descarga completamente.

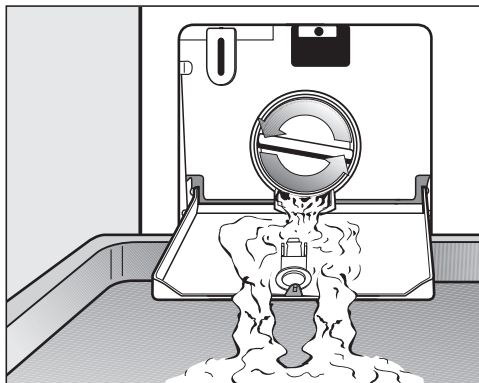

- Rode lentamente o filtro de esgoto até que a água comece a sair.
- Enrosque novamente o filtro para interromper a saída de água.

O que fazer quando...

Limpar o filtro de esgoto

Se não sair mais água:

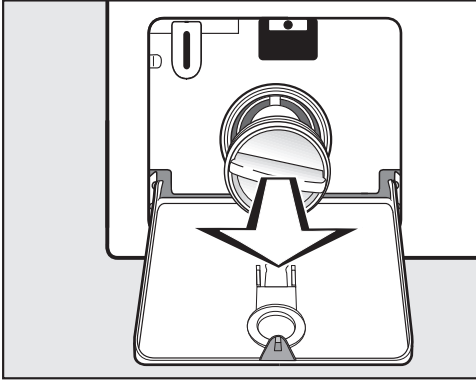

- Desenrosque o filtro de descarga completamente.
- Limpe bem o filtro de descarga.

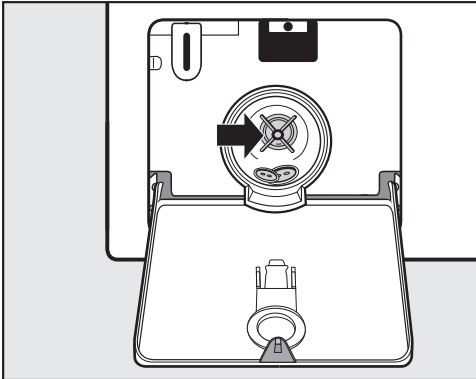

- Verifique se as pás da bomba de descarga rodam facilmente.
- Se necessário, elimine corpos estranhos que possam existir (tais como botões, moedas, etc.) e efetue de seguida a limpeza do espaço interior.
- Volte a encaixar o filtro de descarga e rode-o para que fique bem fechado.

⚠ Caso contrário, a água que possa sair pode provocar danos.

Se não voltar a encaixar e enroscar o filtro de esgoto corretamente irá sair água da máquina.

Volte a encaixar o filtro de esgoto e rode-o para que fique bem fechado.

Abriu a porta

⚠ Risco de ferimentos com a rotação do tambor.

Se introduzir a mão no tambor em movimento, pode ferir-se gravemente.

Certifique-se sempre, antes de retirar a roupa, de que o tambor está parado.

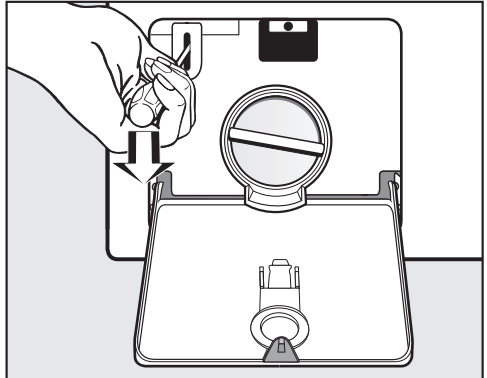

- Desbloqueie a porta utilizando uma chave de parafusos.
- Puxe a porta para abrir.

Serviço de assistência técnica

Contacto no caso de avarias

Contacte o seu distribuidor Miele ou serviço de assistência técnica Miele quando não conseguir solucionar a avaria.

O número de telefone do serviço de assistência técnica Miele encontra-se no final do presente documento.

Indique o modelo e o número de fabrico do aparelho. Estas duas indicações encontram-se na placa de características.

Poderá ver a placa de características, com a porta da máquina aberta, acima do vidro de inspeção:

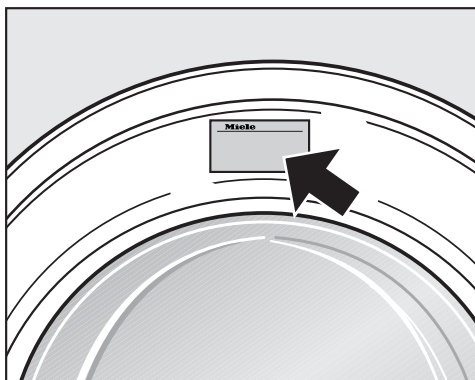

Base de dados EPREL

A partir de 1 de março de 2021, as informações sobre a identificação do consumo energético e os requisitos de conceção ecológica passarão a constar da base de dados sobre produtos europeia (EPREL). Clique na hiperligação <https://eprel.ec.europa.eu/> para aceder à base de dados sobre produtos. Ser-lhe-á aqui solicitado que insira o identificador de modelo.

O identificador de modelo encontra-se na placa de características.

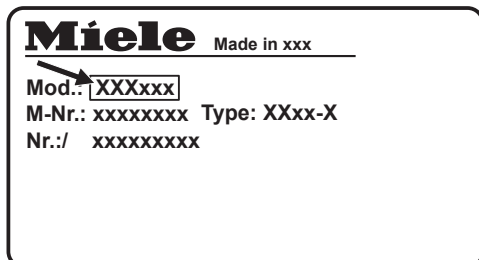

Acessórios que podem ser adquiridos posteriormente

Nos revendedores ou no serviço de assistência técnica Miele pode adquirir acessórios de aquisição posterior para esta máquina de lavar roupa.

Vista frontal

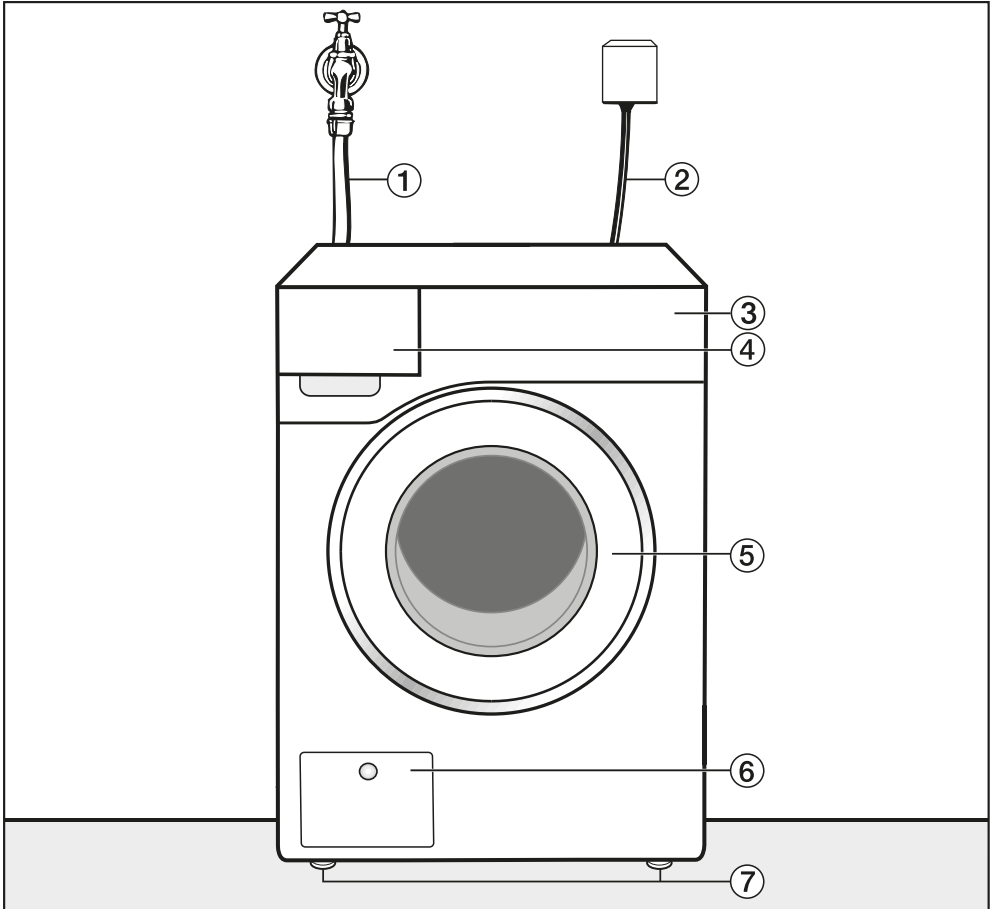

- ① Mangueira de entrada de  gua fria
- ② Liga o el trica
- ③ Painel de comandos
- ④ Gaveta de detergente
- ⑤ Porta
- ⑥ Tampa para filtro de esgoto, bomba de esgoto
- ⑦ P s regul veis em altura

Instalação

Vista posterior

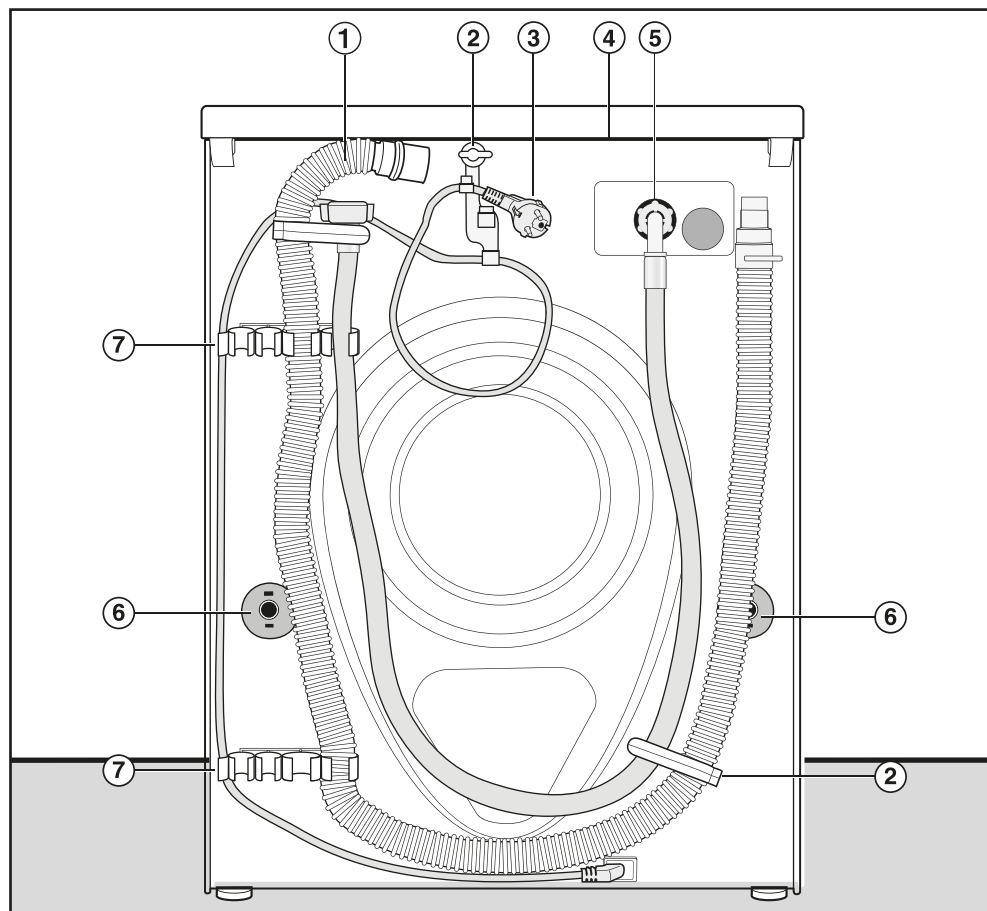

- ① Mangueira de esgoto
- ② Fixadores de transporte para mangueiras de entrada e esgoto da água
- ③ Ligação elétrica
- ④ Saliência da tampa com zonas para segurar ao transportar
- ⑤ Mangueira de entrada de água
- ⑥ Proteção contra rotação com barras de transporte
- ⑦ Fixadores de transporte para mangueiras de entrada e esgoto de água e suporte para proteção de transporte removida

Situações de instalação

Vista lateral

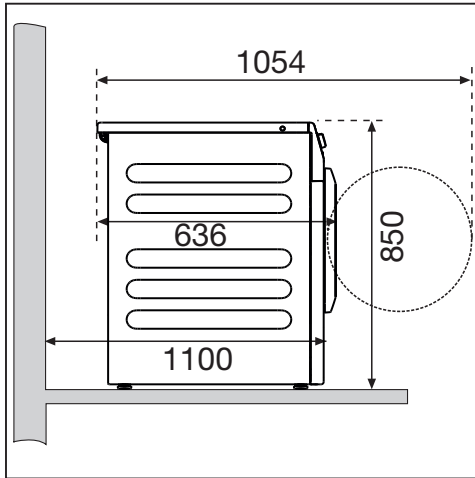

Coluna lavar/secar

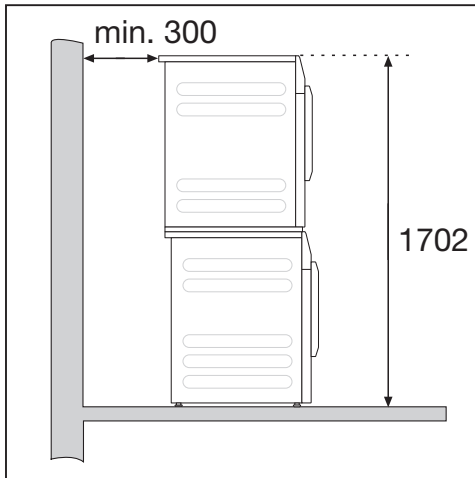

A máquina de lavar roupa pode ser instalada juntamente com uma máquina de secar roupa da Miele como uma coluna de lavar/secar. Para o efeito, é necessário um conjunto de ligação (acessório de aquisição posterior).

Montagem sobre uma base

A máquina de lavar roupa pode ser instalada sobre uma base de aço (subestruturas abertas ou fechadas, acessório de aquisição posterior da Miele) ou uma base de betão.

⚠ Perigo de lesões devido a máquina de lavar roupa não fixada.

Ao instalar a máquina sobre uma base, existe o perigo de ela cair da base durante a centrifugação.

Fixe a máquina de lavar roupa com os suportes de fixação fornecidos.

Indicações sobre a instalação

⚠ Danos devido a entrada de humidade.

A humidade pode causar danos nos componentes elétricos.

Não instale a máquina perto ou diretamente sobre uma abertura de descarga ou canal de esgoto no chão.

Instalação

Transportar a máquina até ao local de instalação

⚠ Perigo de danos devido a transporte incorreto.

Se a máquina de lavar roupa se inclinar, podem ocorrer ferimentos e danos.

Ao transportar a máquina, verifique a sua estabilidade.

Transportar a máquina com um carrinho

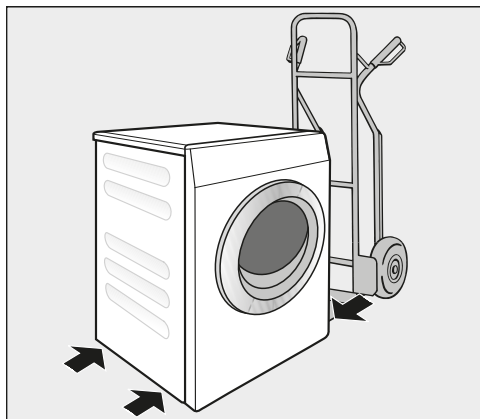

- Transporte a máquina de lavar roupa com o carrinho apenas sobre a parede lateral esquerda ou direita.

⚠ Danos devido a transporte incorreto.

A parede traseira e a parede frontal da máquina de lavar roupa podem ser danificadas durante o transporte com um carrinho.

Transporte a máquina de lavar roupa sempre lateralmente sobre um carrinho.

Deslocar a máquina até ao local onde vai ser instalada

A saliência traseira do tampo tem uma zona para segurar ao transportar.

⚠ Perigo de lesões devido a falta de fixação da tampa.

A fixação traseira da tampa pode tornar-se frágil devido a circunstâncias externas. A tampa pode partir durante o transporte.

Antes de efetuar o transporte, verifique se a zona saliente da tampa está bem fixa.

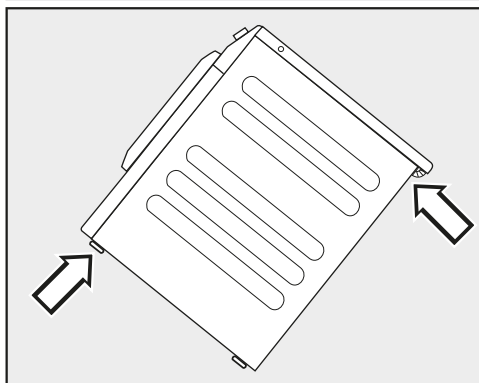

- Transporte a máquina de lavar roupa, agarrando-a pelas bases e pela zona saliente da tampa traseira.

Superfície de instalação

A instalação mais adequada será sobre um pavimento de betão. Ao contrário do soalho em madeira ou de uma superfície mais macia, a superfície em betão não provoca oscilações da máquina durante a centrifugação.

- Instale a máquina nivelada e com estabilidade.
- Não instale a máquina sobre uma superfície macia pois durante a centrifugação irá vibrar.

Se for instalada sobre um soalho de madeira:

- Coloque a máquina de lavar roupa sobre uma placa em madeira prensada (com, no mínimo, 70 x 60 x 3 cm). Esta placa deve ser aparafusada ao maior número de vigas de madeira possíveis e não apenas ao soalho.

Dica: Se possível, coloque a máquina o mais encostada ao canto do espaço onde se encontra. Nos cantos, a estabilidade do soalho é maior.

Desmontagem das barras de segurança de transporte

Remover a barra de transporte esquerda

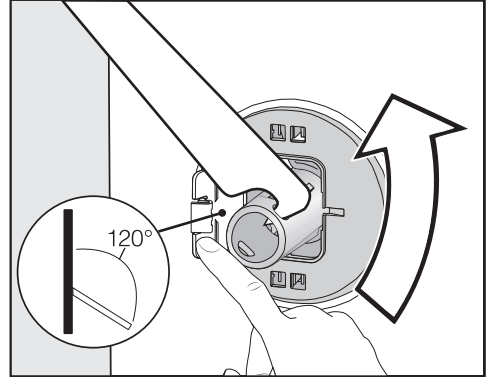

- Pressione a tampa para fora e rode a barra de transporte a 90° com a chave de bocas fornecida.

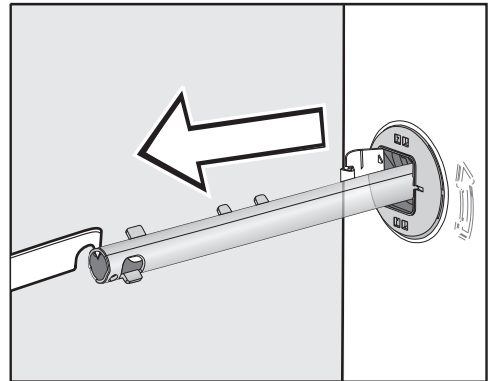

- Puxe a barra de transporte para fora.

Instalação

Remover barra de transporte direita

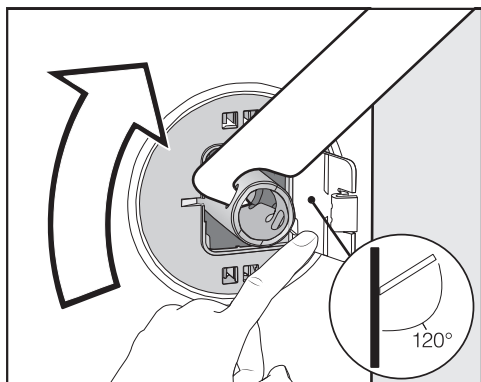

- Pressione a tampa para fora e rode a barra de transporte a 90° com a chave de bocas fornecida.

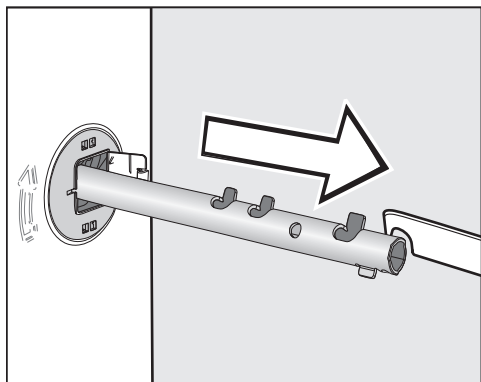

- Puxe a barra de transporte para fora.

Tapar os orifícios

⚠ Perigo de lesões devido a arestas afiadas.

No caso de introduzir a mão nos orifícios não tapados, existe o perigo de lesões.

Tapar os orifícios da barra de segurança de transporte removida.

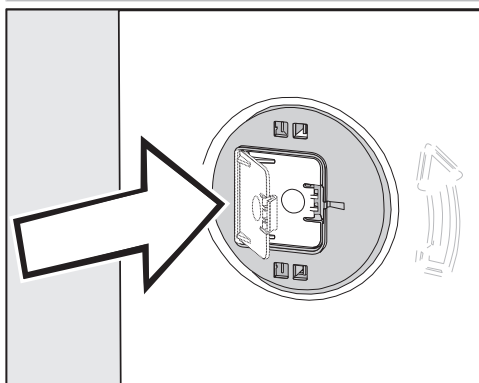

- Feche as tampas com firmeza até estas encaixarem.

Fixar as barras de transporte

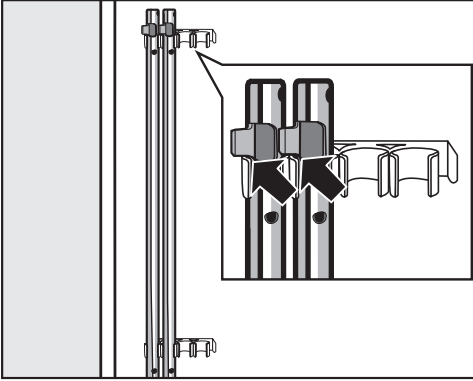

- Fixe as barras de transporte na parte traseira da máquina de lavar roupa. Certifique-se de que a saliência superior fica apoiada por cima do fixador.

 Danos devido a transporte incorreto.

No caso de transporte sem barra de segurança de transporte, a máquina de lavar roupa pode ficar danificada. Guarde a barra de segurança de transporte. Monte a barra de segurança de transporte de novo antes do transporte da máquina de lavar roupa (por ex., em caso de mudança).

Montagem das barras de segurança de transporte

Abrir as tampas

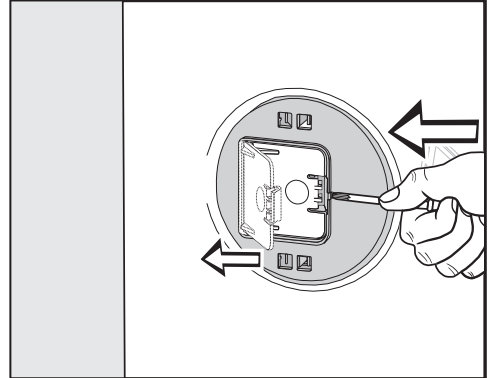

- Pressione com um objeto pontiagudo, p. ex. uma chave de fendas estreita, contra a saliência.

A tampa abre-se.

Montar as barras de transporte

- Efetue a montagem na ordem inversa da desmontagem.

Dica: Eleve ligeiramente o tambor, sendo assim possível inserir mais facilmente as barras de transporte.

Instalação

Nivelar a máquina de lavar roupa

A máquina tem de estar bem nivelada para que seja garantido o seu correto funcionamento.

Uma instalação incorreta contribui para consumo de água e energia elétrica aumente e durante a centrifugação a máquina até pode saltar do lugar.

Desenroscar e fixar os pés da máquina

A compensação da posição da máquina de lavar roupa é realizada através dos 4 pés enroscáveis. No estado de fornecimento, todos os pés estão aparafusados para dentro.

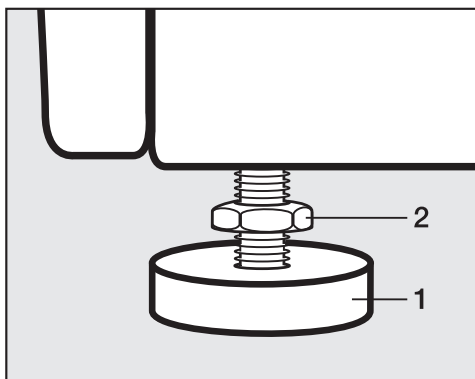

- Solte a contraporca **2** com a chave de bocas fornecida, rodando no sentido dos ponteiros do relógio. Desenrosque a contraporca **2** juntamente com o pé **1**.

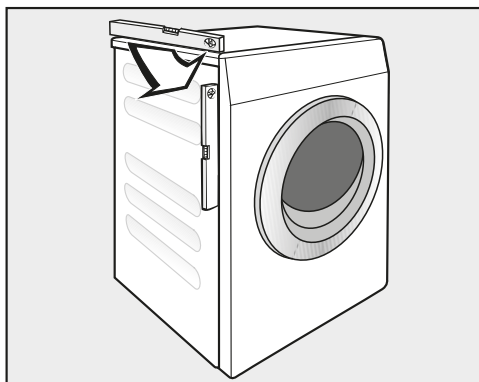

- Utilize um nível para nivelar a máquina de lavar roupa.
- Mantenha o pé **1** fixo com um alicate de bomba de água. Rode novamente a contraporca **2** com a chave de bocas, apertando contra a máquina.

⚠ Danos devido a máquina de lavar roupa desnivelada.

Se os pés não estiverem trancados, existe o perigo de a máquina de lavar roupa se mover.

Rode as 4 contraporcas dos pés contra a máquina. Verifique igualmente os pés que não tenham sido desenroscados ao nivelar.

Encastrar por baixo de um balcão de cozinha

⚠ Perigo de choque elétrico devido a cabo exposto

No caso de um tampo desmontado, pode haver contacto com peças condutoras elétricas.

Não desmonte o tampo da máquina.

Esta máquina pode ser encastrada com o tampo por baixo de uma bancada, se existir altura disponível.

Suporte de fixação para base

O suporte de fixação impede que a máquina de lavar roupa possa cair da base durante o funcionamento.

A consolidação por meio do suporte de fixação está prevista apenas para bases de betão. A base deve ser plana e nivelada. O fundo da base deve ser capaz de suportar cargas físicas.

Antes da montagem verifique se a base cumpre a dimensão mínima.

Altura: 6 cm

Largura: 60 cm

Profundidade: 65 cm

Posicionar o suporte de fixação

 Perigo de lesões devido a arestas afiadas.

O suporte de fixação tem arestas afiadas. Pode cortar-se nas arestas.

Agarre no suporte de fixação com cautela.

Use luvas durante a instalação do suporte de fixação.

Os pés dianteiros do aparelho devem sobressair, pelo menos, 3 mm. A máquina de lavar roupa deve já estar nivelada (ver o capítulo «Instalação», secção «Nivelar a máquina de lavar roupa»).

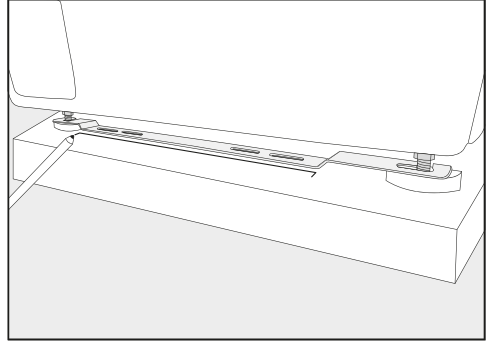

- Assente o suporte de fixação nos pés dianteiros do aparelho.
- Com um lápis desenhe a posição do bordo frontal do suporte de fixação.
- Retire de novo o suporte de fixação dos pés do aparelho.
- Empurre a máquina de lavar roupa com cautela até ter espaço suficiente para montar o suporte de fixação.

Instalação

Montar o suporte de fixação

- Coloque o suporte de fixação na marcação na base.
- Marque no centro de ambos os orifícios oblongos exteriores um ponto para cada uma das perfurações.
- Efetue 2 perfurações (8 mm) cada uma com uma profundidade de cerca de 55 mm.
- Insira as buchas nas perfurações.

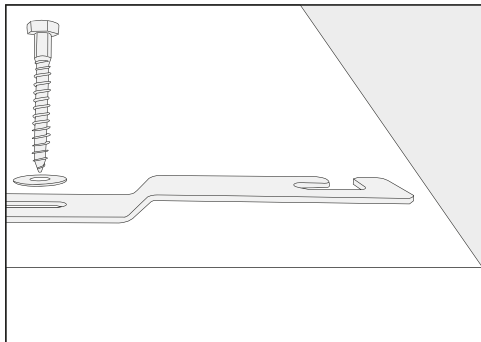

- Monte o suporte de fixação com os parafusos sextavados e as arruelas.

Não aperte ainda os parafusos firmemente, de modo que o suporte de fixação possa ser deslocado lateralmente.

Fixar a máquina de lavar roupa com suportes de fixação

- Empurre a máquina de lavar roupa para trás para o suporte de fixação montado.

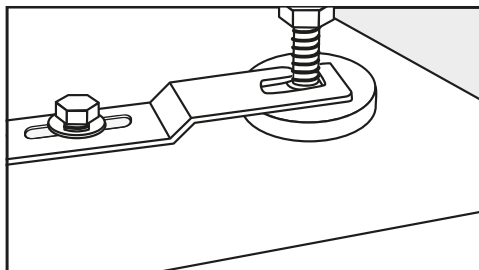

- Insira os pés do aparelho entre o pé e a contraporca nas aberturas do suporte de fixação.
- Empurre o suporte de fixação até ao batente para a direita.
- Aperte os parafusos sextavados com uma chave de parafusos.

A máquina de lavar roupa está fixa no suporte de fixação.

Ligação da água

Ligação à água fria

A pressão de fluxo deve ser de, pelo menos, 100 kPa e não pode exceder 1.000 kPa de sobrepressão. Se a pressão for superior a 1.000 kPa, tem de ser instalada uma válvula redutora de pressão.

Para a ligação é necessária uma torneira de água com união roscada de 3/4". Se esta faltar, a máquina de lavar roupa só pode ser ligada à conduta de água potável por um técnico autorizado.

A ligação roscada está sob pressão da ligação da água.

Efetue um controlo para verificar se a ligação está estanque. Abra lentamente a torneira de água. Se necessário, corrija o encaixe da junta e da união roscada.

A mangueira de entrada de água fria não é adequada para uma ligação à água quente.

Manutenção

Em caso de substituição, utilize apenas uma mangueira original Miele com uma pressão de ruptura superior a 7.000 kPa.

Para que as válvulas de entrada de água fiquem protegidas, existe um filtro na extremidade livre da mangueira de entrada de água e outro no coletor de entrada.

Os dois filtros de sujidade não devem ser removidos.

Acessórios para prolongamento da mangueira

Pode comprar mangueiras com 2,5 m ou 4,0 m de comprimento como acessórios nos distribuidores da Miele ou no serviço de assistência técnica da Miele.

Instalação

Esgoto da água

Bomba de descarga

A água de lavagem é drenada por uma bomba de descarga com 1 m de altura de elevação. Para não impedir o escoamento da água, a mangueira de esgoto tem de ser instalada sem dobras. Na extremidade da mangueira, pode ser encaixada uma ponta giratória (acessório).

Possibilidades para esgotar a água de lavagem

1. Ligação a um tubo de esgoto de plástico com manga de borracha (não é necessário um sifão).
2. Ligação a um lavatório com bocal de plástico.
3. Esgoto direto para uma caixa com ralo.

Se for necessário, pode prolongar a mangueira até 5 m. Os acessórios podem ser obtidos através dos revendedores ou do serviço de assistência técnica da Miele.

Se a saída da água estiver a mais de 1 m de altura (até 1,6 m de altura de elevação máxima), pode adquirir uma bomba de substituição junto do serviço de assistência técnica ou dos agentes Miele.

Ligação elétrica

A descrição é válida para máquinas de lavar roupa com ficha de alimentação e para máquinas de lavar sem ficha de alimentação.

Para máquinas de lavar roupa com ficha de alimentação, vigora:

- A máquina de lavar roupa está equipada pronta para a ligação.
- O acesso à ficha de alimentação deve estar sempre garantido para poder desligar a máquina da corrente sempre que necessário.

 Danos devido a tensão de ligação incorreta.

Consulte a placa de características onde encontra os dados referentes aos fusíveis e à potência nominal.

Compare as indicações na placa de características com os dados da rede elétrica.

A ligação apenas pode ser feita numa instalação elétrica em conformidade com a norma VDE 0100 ou de acordo com as especificações nacionais e locais.

Não utilize cabos de extensão ou tomadas de mesa múltiplas para excluir uma fonte potencial de perigo (por exemplo, risco de incêndio devido a sobreaquecimento).

Caso esteja prevista uma ligação fixa, deve existir no local de instalação um comutador para desligar todos os polos. Como dispositivo separador podem ser utilizados interruptores com uma abertura de contacto de mais de 3 mm. Estes incluem minidisjuntores, fusíveis e contactores (IEC/EN 60947). Esta ligação apenas deve ser efetuada por um electricista qualificado.

Os dispositivos de ligação e de desativação devem estar sempre acessíveis.

 Perigo de choque elétrico devido a tensão da rede.

Se a máquina de lavar roupa estiver desligada da rede elétrica, o ponto de desativação deve ser protegido contra uma religação acidental.

O disjuntor deve poder ser fechado ou o ponto de desativação deve estar num local onde possa ser observado a cada momento.

A nova instalação da ligação, a realização de mudanças na instalação ou uma verificação do condutor de fio de ligação à terra, incluindo a determinação da proteção adequada, deve ser sempre efetuada apenas por um electricista licenciado ou reconhecido, pois estes conhecem os regulamentos VDE relevantes e sabem quais são os requisitos especiais da empresa de fornecimento de energia elétrica.

Caraterísticas técnicas

Altura	850 mm
Largura	596 mm
Largura (máquinas com tampa em inox)	605 mm
Profundidade	636 mm
Profundidade com a porta aberta	1.054 mm
Peso	aprox. 100 kg
Carga máxima no piso em funcionamento	3000 Newton
Capacidade	8,0 kg de roupa seca
Tensão de ligação	ver a placa de caraterísticas na parte de trás do aparelho
Potência de ligação	ver a placa de caraterísticas na parte de trás do aparelho
Fusível	ver a placa de caraterísticas na parte de trás do aparelho
Nível de emissão e pressão sonora L_{pA} com ponderação A de acordo com a norma EN ISO 11204/11203	< 70 dB re 20 μ Pa
Pressão mínima de fluxo da água	100 kPa (1 bar)
Pressão máxima de fluxo da água	1.000 kPa (10 bar)
Comprimento da mangueira de entrada	1,55 m
Comprimento da mangueira de esgoto	1,50 m
Comprimento do cabo de ligação	2,00 m
Aplicação da norma relativa à segurança do produto	de acordo com a EN 50571, EN 60335
Certificados atribuídos	ver a placa de caraterísticas
Consumo de energia no modo desligado	0,40 W

Declaração de Conformidade

A Miele declara que esta máquina de lavar roupa cumpre a Directiva 2014/53/UE.

O texto integral da Declaração de Conformidade UE está disponível num dos seguintes URLs:

- Produtos, Download, em www.miele.pt
- Assistência técnica, pedidos de informações, manuais de utilização, em <https://www.miele.pt/professional/formulario-de-contacto-385.htm> através do nome do produto ou do número de fabrico

Dados de consumo

Programas	Carga kg	Energia kWh	Água Litros	Tempo de funciona- mento h:min.	Temperatura ¹ °C	Humidade re- sidual %	Rotações rpm
ECO 40–60*	8,0	0,670	62,5	3:39	37	52,90	1400
	4,0	0,380	53,0	2:48	29	50,90	1400
	2,0	0,195	28,3	2:29	25	57,40	1400
Roupa branca/de cor	8,0	1,300	52,0	1:19	57	49,00	1400
	20 ²	0,200	52,0	1:19	20	49,00	1400
Fibras	4,0	0,260	42,0	0:54	30	30,00	1200
Expresso	3,5	0,300	30,0	0:20	26	60,00	1400

* Programa de teste para cumprimento da norma jurídica UE relativa ao design ecológico 2019/2023 e etiquetagem energética de acordo com o Regulamento n.º 2019/2014

¹ Temperatura máxima alcançada na roupa na lavagem principal.

² Programa de 20 °C para roupa de algodão ligeiramente suja.

Os valores de consumo podem ser diferentes dos indicados porque dependem de fatores como pressão e dureza da água, temperatura da entrada de água, temperatura ambiente, tipo e quantidade de roupa, oscilações na tensão da rede e extras selecionados.

Funções de programação

Com as funções de programação pode adaptar a eletrónica da máquina de lavar roupa às diferentes exigências. Pode alterá-la as funções de programação a qualquer momento.

A programação ocorre em 9 passos (1, 2, 3 ... 9) através das teclas sensoras.

Abrir o nível de programação

Pré-requisito:

- A máquina de lavar roupa está ligada e o seletor de programas encontra-se num programa de lavagem.
 - A porta da máquina de lavar roupa está aberta.
- 1 Toque na tecla sensora *Start/Adicionar mais roupa* e mantenha a tecla sensora pressionada durante os passos 2-3.
 - 2 Feche a porta da máquina de lavar roupa.
 - 3 Aguarde até a tecla sensora *Start/Adicionar mais roupa* acender permanentemente ...
 - 4 ... e solte a tecla sensora *Start/Adicionar mais roupa*.

Após alguns segundos, na indicação de tempo acende *P 11*.

Selecionar e anular a seleção da função de programação

O número da função de programação é exibido na indicação de tempo através de *P*, em combinação com um número, p. ex. *P 11*.

- 5 Tocando na tecla sensora $>$ ou $<$, selecione passo a passo a função de programação seguinte ou anterior:

Funções de programação	
<i>P11</i>	Duração do sinal
<i>P12</i>	Sinal
<i>P13</i>	Som das teclas
<i>P14</i>	Código PIN
<i>P22</i>	Modo de desligar o painel de comandos
<i>P24</i>	Memory
<i>P26</i>	Tempo adicional de pré-lavagem
<i>P28</i>	Ritmo lento
<i>P29</i>	Redução da temperatura
<i>P32</i>	Nível máx. de enxaguagem
<i>P33</i>	Arrefecimento da água de lavagem
<i>P34</i>	Antirrugas
<i>P49</i>	Pressão da ligação da água baixa
<i>P62</i>	Luminosidade regulada dos painéis de luz
<i>P63</i>	Som de boas-vindas
<i>P90</i>	Horas de funcionamento
<i>P97*</i>	Comando à distância
<i>P98*</i>	SmartGrid
<i>P99*</i>	RemoteUpdate
<i>P00</i>	Regulação de fábrica

* apenas visível após ligação em rede

- 6 Confirme a função de programação selecionada com a tecla sensora *Start/Adicionar mais roupa*.

Funções de programação

Configurar e memorizar a função de programação

Pode ligar e desligar uma função de programação ou escolher diferentes opções.

- 7 Toque na tecla sensora > ou < para ligar e desligar uma função de programação ou escolher uma opção.

Função de programação	Seleção possível				
	-00	-01	-02	-03	-04 até -07
P11		•	•		
P12	•	•	•		
P13	•	•	•		
P14	•	•			
P22	•	•			
P24	•	•			
P26	•	•	•	•	
P28	•	•			
P29	•	•			
P32	•	•			
P33	•	•			
P34	•	•			
P49	•	•			
P62		•	•	•	•
P63	•	•			
P97	•	•			
P98	•	•			
P99	•	•			
P00	•	•			

- 8 Confirme a seleção escolhida com tecla sensora *Start/Stop*.

Agora, o número da função de programação acende novamente, p. ex. P11.

Sair do nível de programação

- 9 Rode o seletor de programas para a posição de seleção de programas .

A programação fica memorizada permanentemente. Pode alterá-la novamente a qualquer momento.

P11 Duração do sinal

O sinal indica-lhe acusticamente o fim do programa. Pode decidir quanto tempo o sinal deve soar.

Seleção

- 01 = O sinal soa 3 vezes no fim do programa.
- 02 = O sinal soa até à desativação automática da máquina de lavar roupa (máx. 1 hora).

P12 Sinal

O sinal indica-lhe acusticamente o fim do programa.

Seleção

- 00 = O sinal está desligado.
- 01 = O sinal está ligado no volume normal.
- 02 = O sinal está ligado no volume alto.

P13 Som das teclas

Sempre que tocar numa tecla sensora soa um sinal acústico.

Seleção

-00 = O som das teclas está desligado

-01 = O som das teclas está ligado para um nível normal

-02 = O som das teclas está ligado para um nível alto

P14 Código PIN

O código PIN protege a sua máquina de lavar roupa contra utilização abusiva.

Se o código PIN estiver ativado, é necessário introduzir o código após ligar a máquina de lavar roupa, por forma a poder utilizá-la.

Seleção

-00 = O código PIN está desligado

-01 = O código PIN está ativado

Operar a máquina de lavar roupa com código PIN

O código é **125** e não pode ser alterado.

■ Ligue a máquina de lavar roupa.

Na indicação de tempo aparece 0 __ e as teclas sensoras > e < acendem.

■ Toque na tecla sensora > uma vez.

Na indicação de tempo aparece 1 __.

■ Confirme o número com a tecla sensora *Start/Adicionar mais roupa*.

O primeiro número foi guardado e agora pode introduzir o segundo número com a ajuda das teclas sensoras > e <.

■ Introduza também o segundo e terceiro número e confirme os números com a tecla sensora *Start/Adicionar mais roupa*.

O bloqueio foi suspenso e pode agora selecionar e iniciar um programa de lavagem.

P22 Modo de desligar o painel de comandos

Para economizar energia, a indicação de tempo e as teclas sensoras ficam escuras após 10 minutos, ficando apenas acesa, de forma intermitente, a tecla sensora *Start/Adicionar mais roupa*.

Seleção

-00 = Desligado

A indicação de tempo e as teclas sensoras não ficam escuras com a máquina de lavar roupa ligada.

-01 = Ligado

Após 10 minutos, a indicação de tempo e as teclas sensoras ficam escuras, após ter ocorrido o início do programa.

Porém: após ter decorrido o tempo de pré-seleção de início, no fim do programa ou no fim da fase antirruça serão ligadas a indicação de tempo e as teclas sensoras durante 10 minutos, respetivamente.

Funções de programação

P24 Memory

A máquina de lavar roupa memoriza as regulações selecionadas em último de um programa de lavagem (temperatura, rotações e alguns extras) após o início do programa.

Ao voltar a selecionar o programa de lavagem, a máquina de lavar roupa mostra as regulações memorizadas.

Seleção

-00 = A função Memory está desligada

-01 = A função Memory está ligada

P26 Tempo de pré-lavagem adicional para algodão

Se tiver requisitos especiais relativamente à pré-lavagem, pode prolongar o tempo de pré-lavagem.

Seleção

-00 = Nenhuma Prolongamento do tempo de pré-lavagem

-01 = + 6 minutos Prolongamento do tempo de pré-lavagem

-02 = + 9 minutos Prolongamento do tempo de pré-lavagem

-03 = + 12 minutos Prolongamento do tempo de pré-lavagem

P28 Ritmo lento

Com o ritmo lento ativado, o movimento do tambor é reduzido. Desta forma, os tecidos pouco sujos podem ser lavados ainda mais delicadamente.

O ritmo lento pode ser ativado para os programas *Algodão* e *Fibras*.

Seleção

-00 = O ritmo lento está desligado

-01 = O ritmo lento está ligado

P29 Redução da temperatura

A grandes altitudes, a água tem um ponto de ebulição baixo. A Miele recomenda, a partir de uma altitude acima de 2.000 m do nível do mar, que ligue a redução de temperatura para evitar que a «água ferva».

Seleção

-00 = A redução da temperatura está desligada

-01 = A redução da temperatura está ligada

P32 Nível máx. de enxaguagem

O nível de água na enxaguagem pode ser sempre regulado para o valor máximo.

Esta função é importante para alérgicos, para obter um excelente resultado de enxaguagem. O consumo de água aumenta.

Seleção

-00 = O nível máx. de enxaguagem está desligado

-01 = O nível máx. de enxaguagem máximo está ligado

P33 Arrefecimento da água de lavagem

No final da lavagem principal, entra água adicional no tambor para arrefecer a solução de lavagem.

O arrefecimento da água de lavagem ocorre no programa Algodão selecionando uma temperatura de 70 °C e mais elevada.

O arrefecimento da água de lavagem deve ser ativado:

- suspendendo o tubo de esgoto num lavatório ou numa pia para prevenir possíveis riscos de queimaduras.
- em edifícios com tubos de esgoto que não correspondem à norma DIN 1986.

Seleção

- 00 = O arrefecimento da água de lavagem está desligado
- 01 = O arrefecimento da água de lavagem está ligado

P34 Antirrugagem

A fase antirrugagem reduz a formação de vincos após o fim do programa.

O tambor ainda se move durante até 30 minutos depois do fim do programa. A porta da máquina de lavar roupa pode ser aberta a qualquer momento.

Seleção

- 00 = A fase antirrugagem está desligada.
- 01 = A fase antirrugagem está ligada.

P49 Pressão da ligação da água baixa

Com uma pressão da ligação da água inferior a 100 kPa (1 bar), a máquina de lavar roupa interrompe o programa com a mensagem de erro .

Quando não for possível aumentar a pressão da ligação da água, a função ativada impede o cancelamento do programa.

Seleção

- 00 = Baixa pressão da ligação da água está desligada.
- 01 = Baixa pressão da ligação da água está ligada.

P62 Luminosidade regulada dos painéis de luz

A luminosidade das teclas sensoras de luz regulada no painel de comandos pode ser regulada em 7 níveis diferentes.

A luminosidade é regulada de imediato ao selecionar os diferentes níveis.

Seleção

- 01 = Nível mais escuro
- ↓
- 07 = Nível mais claro

Funções de programação

P63 Som de boas-vindas

O som de boas-vindas soa ao ligar a máquina de lavar roupa.

Pode ligar ou desligar o som de boas-vindas.

Seleção

- 00 = O som de boas-vindas está desligado
- 01 = O som de boas-vindas está ligado no volume **normal**
- 02 = O som de boas-vindas está ligado no volume **alto**

P90 Horas de funcionamento

Pode saber durante quantas horas a máquina de lavar roupa lavou.

O tempo total de lavagem é apresentado em dígitos individuais, um após o outro, na indicação de tempo. Por exemplo, a máquina de lavar roupa lavou durante 1234 horas. Na indicação de tempo é exibido primeiro um *H* depois um *1*, depois um *2*, depois um *3* e depois um *4*. Depois disto, *H* é novamente exibido.

P00 Regulação de fábrica

Todas as funções de programação, exceto P90 Horas de funcionamento, são repostas para as regulações de fábrica.

Seleção

- 00 = Voltar (sem reposição)
- 01 = Repor as funções de programação para as regulações de fábrica.

Ligação em rede

As funções de programação P97, P98 e P99 apenas são exibidas se os requisitos para usar a Miele@home estiverem cumpridos (ver o capítulo «Primeira colocação em funcionamento», secção «Miele@home»).

Repor a configuração da rede

Reponha a configuração de rede se eliminar a máquina de lavar roupa, a vender ou se colocar em funcionamento uma máquina de lavar roupa usada. Só assim fica garantido que removeu todos os dados pessoais e que o proprietário anterior já não consegue aceder à máquina de lavar roupa.

- Rode o seletor de programas para o programa *MobileStart*.

Na indicação de tempo aparece: *Con*

- Toque na tecla sensora \diamond e mantenha a tecla sensora \diamond pressionada até a contagem decrescente na indicação de tempo ter terminado.

Na indicação de tempo aparece: ---

A configuração da rede foi eliminada.

Para voltar a usar a Miele@home, tem de ser feito um novo estabelecimento de ligação.

P97 Comando à distância

Através da app da Miele é possível aceder ao estado da sua máquina de lavar roupa a partir de qualquer lugar, iniciar a máquina de lavar roupa à distância e controlar a máquina à distância através do programa *MobileStart*.

Pode desligar a função de programação *P97*, se não pretender operar a máquina de lavar roupa com o seu dispositivo terminal móvel.

Um cancelamento do programa também pode ocorrer através da app, se a função de programação *P97* não estiver ligada.

Através da tecla sensora  defina um período de tempo, até ao qual pretende que a máquina de lavar roupa seja iniciada, e inicie a pré-seleção de início (ver o capítulo «Pré-seleção/SmartStart»). A máquina de lavar roupa pode ser iniciada dentro do período de tempo definido através de um sinal enviado por si. Se, até à hora de início mais tardia possível, não tiver sido enviado qualquer sinal de início, a máquina de lavar roupa é iniciada automaticamente.

Seleção

 = O comando à distância está desligado

 = O comando à distância está ligado

P98 SmartGrid

Pode iniciar a sua máquina de lavar roupa automaticamente num período de tempo a partir do exterior.

Se tiver ativado o SmartGrid, a tecla sensora  já não tem a função «Pré-seleção de início», mas sim a nova função «SmartStart».

Use a tecla sensora  para definir um período de tempo SmartStart. A máquina de lavar roupa é iniciada, no período de tempo definido por si, através de um sinal enviado a partir do exterior. Se, até à hora de início mais tardia possível, não tiver sido enviado qualquer sinal a partir do exterior, a máquina de lavar roupa é iniciada automaticamente (ver o capítulo «Pré-seleção de início»).

Seleção

 = A função SmartGrid está desativada

 = SmartGrid está ligada

Funções de programação

PPP RemoteUpdate

O software da sua máquina de lavar roupa pode ser atualizado através de RemoteUpdate. Se estiver disponível uma atualização para a sua máquina de lavar roupa, esta será automaticamente descarregada pela sua máquina de lavar roupa. A instalação de uma atualização não ocorre automaticamente, tem sim de ser iniciada manualmente por si.

Se não instalar uma atualização, pode usar a sua máquina de lavar roupa como habitualmente. No entanto, a Miele recomenda instalar as atualizações.

Expiração da RemoteUpdate

Na app da Miele, são fornecidas informações sobre o conteúdo e o âmbito de uma atualização.

Se estiver disponível uma atualização, é exibida a mensagem *UP* na indicação de tempo.

Pode instalar a atualização imediatamente ou adiar a instalação para mais tarde. A pergunta ocorre depois de ligar a máquina de lavar roupa novamente.

Se não pretender instalar qualquer atualização, desligue a RemoteUpdate.

A atualização pode demorar alguns minutos.

Na RemoteUpdate, deve ser observado o seguinte:



- Enquanto não receber qualquer mensagem, não existe nenhuma atualização disponível.
- Uma atualização instalada não pode ser revertida.
- Mantenha a máquina de lavar roupa desligada durante a atualização. Caso contrário, a atualização é interrompida e não é instalada.

- Algumas atualizações de software só podem ser executadas pelo serviço de assistência técnica da Miele.

Ligar/Desligar

A RemoteUpdate está ativada de fábrica. Uma atualização disponível é descarregada automaticamente e tem de ser iniciada manualmente por si. Desligue a RemoteUpdate, se pretender que não seja descarregada automaticamente uma atualização.

Seleção

-  = A RemoteUpdate está desligada
-  = A RemoteUpdate está ligada (**regulação de fábrica**)

Iniciar atualização

Após ligar a máquina de lavar roupa aparece *UP* na indicação de tempo.

- Toque na tecla sensora *Start/Adicionar mais roupa*.

UP começa a piscar na indicação de tempo. A atualização é iniciada.

O progresso da atualização é apresentado com uma barra na indicação de tempo:

I = 0 %
||||||| = 100 %

Adiar a atualização

Após ligar a máquina de lavar roupa aparece *UP* na indicação de tempo.

- Toque na tecla sensora .

Na indicação de tempo aparece o tempo de funcionamento do programa selecionado.

Na ligação seguinte será novamente solicitado a iniciar a atualização.

Direitos de autor e licenças para o módulo de comunicação

Para operar e controlar o módulo de comunicação, a Miele utiliza softwares próprios ou de terceiros, que não estão sujeitos à chamada condição de licença de Open Source. Estes softwares/componentes de software estão protegidos por direitos de autor. Os direitos de autor da Miele e de terceiros devem ser respeitados.

Além disso, estão incluídos no presente módulo de comunicação componentes de software que são distribuídos sob condições de licença Open Source. Pode consultar os componentes Open Source incluídos, juntamente com as declarações de direitos de autor correspondentes, cópias das respectivas condições de licença aplicáveis bem como, se necessário, outras informações localmente via IP, através de um navegador web (*http://<ip adresse>/Licenses*). Os regulamentos referentes a responsabilidade e garantia aí indicados das condições de licença de Open Source aplicam-se apenas aos respetivos detentores de direitos.

Miele Portuguesa, Lda.

Lisboa:

MIELE Experience Center

Av. do Forte, 5
2790-073 Carnaxide

Contactos:

Telf.: 21 4248 100

Fax: 21 4248 109

Assistência técnica 808 200 687

E-Mail: professional@miele.pt

Website: www.miele-professional.pt



Miele & Cie. KG

Carl-Miele-Straße 29, 33332 Gütersloh, Alemanha

PWM 1108

pt-PT

M.-Nr. 12 535 800 / 01