

## Пайдалану және орнату нұсқаулары Желдеткішті кептіргіш



**Құрылғыны** орнату, реттеу және қолданысқа енгізу алдында пайдалану нұсқауларын үнемі оқып шығыңыз. Бұл жеке жарақат пен машинаның зақымдалуын болдырмайды.

# Мазмұны

---

<b>Ортаға күтіммен қарау .....</b>	<b>6</b>
<b>Ескерту және қауіпсіздік нұсқаулары .....</b>	<b>7</b>
<b>Кептіру барабанын пайдалану .....</b>	<b>19</b>
Басқару тақтасы.....	19
Басқару тақтасындағы таңбалар .....	20
Дисплейдегі таңбалар .....	21
Датчикті басқару құралдары және датчик басқару құралдары бар сенсорлық дисплей.....	22
Негізгі мәзір .....	22
Құралды пайдалану жолы мысалдары.....	23
Таңдаулар тізімі.....	23
Оңай таңдау .....	23
Сандық мәндерді орнату.....	23
Қосалқы мәзірден шығу.....	23
<b>Бастапқы қолданысқа беру.....</b>	<b>24</b>
Кептіру барабанын қосу.....	24
Тілді орнату .....	24
Сыртқы құрылғылар анықтамасы .....	25
Дисплей ашықтығын орнату .....	25
Уақыт сұрауын растау .....	25
Уақытты орнату .....	25
Бағдарлама бумаларын таңдау .....	26
Төлем жүйесін орнату .....	26
Қолданысқа беру процесін аяқтау.....	27
<b>1. Киімге дұрыс күтім жасау туралы ескертпелер .....</b>	<b>28</b>
Жуу .....	28
Құрғату.....	28
Күтім белгісі таңбалары .....	28
<b>2. Кептіру барабанын жүктеу.....</b>	<b>29</b>
<b>3. Бағдарлама таңдау .....</b>	<b>30</b>
Кептіру барабанын қосу.....	30
Бағдарлама таңдау .....	30
Бағдарламаны таңдау құралы дискісімен стандартты бағдарламаларды таңдау.....	30
Арнайы бағдарламаларды ☆ бағдарламаны таңдау құралы орны арқылы таңдау .....	30

<b>4. Бағдарлама параметрлерін таңдау</b> .....	31
Бағдарламаның негізгі мәзірі .....	31
Құрғату деңгейін таңдау .....	31
Ұзақтықты таңдау (уақыты орнатылған бағдарламалар) .....	31
Қосымша опцияларды таңдау.....	32
Төмен температура .....	32
Иілуге қарсы.....	32
Кешіктіріп бастау пәрменін таңдау .....	33
<b>5. Бағдарламаны бастау</b> .....	34
Бағдарламаны бастау.....	34
<b>6. Бағдарлама соңы – барабанды түсіру</b> .....	35
Бағдарлама соңы.....	35
Барабанды түсіру .....	35
Техникалық қызмет көрсету ескертпелерін қараңыз .....	35
<b>Бағдарламаға шолу</b> .....	36
Стандартты бағдарламалар.....	36
☆ Арнайы бағдарламалар .....	38
Бағдарлама бумалары.....	41
<b>Бағдарлама ретін өзгерту</b> .....	44
Бағдарлама басталған кезде өзгерту .....	44
Бағдарламадан бас тарту .....	44
Бас тартылған бағдарламаны қайта таңдау .....	44
Кір киім қосу.....	44
<b>Тазалау және күтім көрсету</b> .....	45
Тазалау кезі .....	45
Ластану сүзгілерін тазалау .....	45
Ластану сүзгісін алу.....	45
Ластану сүзгісін бөлшектеу .....	46
Құрғақ кезде ластану сүзгісі құрамдастарын тазалау .....	46
Ылғалды кезде ластану сүзгісі құрамдастарын тазалау .....	46
Ауа көзі аймағын тазалау.....	47
Ластану сүзгісін жинақтау және бекіту.....	48
Кептіру барабанын тазалау .....	49
<b>Мәселені шешу нұсқаулығы</b> .....	50
Дисплейде келесі хабарлар немесе ақаулар көрсетіледі.....	50
Кептіру нәтижелері қанағаттандырмайды .....	53
Кептіру циклінің ұзақтығы өте ұзақ .....	54
Кептіру барабанының жалпы мәселелері .....	55

# Мазмұны

---

<b>Қызмет көрсету</b> .....	56
Ақау шыққан жағдайда хабарласу .....	56
Қосымша керек-жарақтар .....	56
<b>Орнату және қосу</b> .....	57
Алдыңғы көрініс .....	57
Артқы көрініс .....	58
Орындар .....	59
Бүйірлік көрініс .....	59
Болат негіз .....	59
Жоғарыдан көру .....	59
Жуғыш-кептіргіш стегі .....	59
Кептіру барабанын орнату орнына тасымалдау .....	60
Орнату .....	61
Кептіру барабанын туралау .....	61
Сыртқы басқару жабдығы .....	61
Электрлік қосылым .....	62
<b>Түтікті орнату</b> .....	64
Шығыс ауаны басқаруға қатысты жалпы қағидалар .....	64
Ауа көзіне қатысты жалпы қағидалар .....	64
Жалпы түтік ұзындығын есептеу .....	65
Кептіру барабаны артындағы шығыс ауа саңылаулары .....	66
Ауа саңылауларын бекіту .....	66
Шығыс ауа саңылауларының өлшемдері .....	66
Тығылатын құбырларды орнату .....	67
Мысалы .....	67
Иілгіш шлангілерді орнату .....	68
Тегіс түтік .....	68
Мысалдар .....	69
Ортақ шығыс ауа түтіктері .....	70
<b>Техникалық деректер</b> .....	72
Сәйкестік декларациясы .....	73
<b>Басшы деңгейі</b> .....	74
Ашу Уровень пользоват. (Басшы деңгейін ашу) .....	74
Доступ с помощью кода (Кодқа негізделген қатынас) .....	74
Изменить код (Кодты өзгерту) .....	74
Демо-программа .....	74
Супервайзер деңгейін ашу .....	75
Басшы деңгейінен шығу .....	75
Язык (Тіл) .....	76
Яркость (Ашықтық) .....	76

Текущее время (Ағымдағы уақыт) .....	76
Громкость зуммера (Зуммердің дыбыс деңгейі) .....	76
Звук нажатия кнопок (Түймелерді басу дыбысы) .....	76
Громкость звук. сигнала (Дыбыстық сигналдың дыбыс деңгейі).....	76
Сигнал о неполадке (Ақаулық туралы сигнал) .....	77
Память (Жады) .....	77
Защита от сминания (Иілуден қорғаныс) .....	77
Охлаждение с доп. настройкой (Жуу ерітіндісін салқындату) .....	77
Температура охлаждения (Салқындату температурасы) .....	77
Режим выключ. индикации (Дисплей» қосқышы өшірулі күйі) .....	78
Отсрочка старта (Кешіктіріп бастау).....	78
Название программы (Бағдарлама атауы) .....	78
Индикация параметров .....	79
Степени сушки Белое/Цветное (Құрғату деңгейі: мақталар) .....	79
Степени сушки Смешанная (Құрғату деңгейі: барынша аз үтіктеу).....	79
Степени сушки Автоматич. (Автоматты кептіру деңгейі).....	79
Степени сушки В глад. маш. сух. (Құрғату деңгейі: машинамен үтіктеу) .....	79
Очистить воздушный канал (Ауа жолын тазалау).....	80
Очистить фильтры (Сүзгілерді тазалау).....	81
Пакеты программ (Бағдарламалар бумалары).....	81
Выбор ком-мун. мод.....	82
Miele цифрлық өнімдерінің қолжетімділігі.....	82
Wi-Fi .....	83
Время сети .....	84
Внешн. заслонка выход. воздуха (Сыртқы шығыс ауаны жапқыш).....	84
Дополнительный вентилятор (Қосымша желдеткіш) .....	85
Сенсор давления (Қысым сенсоры) .....	85
Remote .....	85
Remote-Update.....	86
SmartGrid .....	86
Правовая информация.....	87
Платежный терминал (Төлем жүйесі).....	88
Төлем жүйелерін орнату .....	88
Внешн. блок. progr. ....	88
Ответный сигнал к плат. термин. (Тиын қорабына жауап сигнал) .....	88
Блокировка монетоприёмн. (Төлем жүйесін құлыптау) .....	89
Удаление сиг-нала об оплате (Төлем туралы сигналды жою).....	89
Устан. времени сигн. об оплате (Ажырату уақыты) .....	89
Макс. время раб. плат. терминала (Төлем жүйесін қайта анықтау уақыты).....	89
Длит-сть хол. обдува по врем. (Суық ауа ұзақтығы) .....	90
Длит-сть тёплого обдува по врем. (Жылы ауа ұзақтығы).....	90
Бесплатные программы (Тегін бағдарламалар) .....	90

### Тасымалдау бумасын қоқысқа тастау

Құрал бумасы тасымалдау барысындағы зақымдардан қорғайды. Бума материалдары қоршаған ортаға қауіпсіз және оңай өңделеді, сол себепті оларды өңдеуге болады.

Буманы қайта өңдеуге апару шикізатты үнемдеуге және шығыстар санын азайтуға мүмкіндік береді. Буманы шикізатты қабылдау пунктіне өткізуіңізді сұраймыз.

### Құралды қоқысқа тастау

Қолданылған электрлік және электрондық құралдарда көбінесе құнды құрамдастар болады. Сонымен қатар, құралдар материалдарында техника жұмысы мен қауіпсіздігіне қажет зиянды заттар болады. Қолданылған құралдарды дұрыс пайдаланбағанда немесе олардың тұрмыстық қалдыққа түскенде адам денсаулығына және қоршаған ортаға зиян келтіруі мүмкін. Сол себепті, қолданылған құралдарды қарапайым тұрмыстық қалдықпен тастауға болмайды.

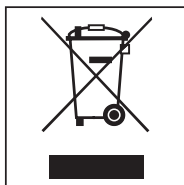

Оның орнына ескі электрлік және электрондық құралдарды жинап қоқысқа тастауға арналған, арнайы жабдықталған орынды пайдаланыңыз. Бұл туралы ақпаратты жергілікті мекеніңіздің әкімшілігінен алыңыз.

Қолданылған құралды қоқысқа тастағанға дейін балаларға қолжетімді орында сақтау керек.



► Осы нұсқауларды оқыған дұрыс.

Бұл кептіру барабаны барлық ағымдағы жергілікті және ұлттық қауіпсіздік талаптарына сәйкес. Дегенмен, дұрыс пайдаланбау әрекеті жеке жарақатқа және меншік зақымына әкелуі мүмкін.

Кептіру барабанын пайдалану алдында пайдалану нұсқауларын мұқият оқыңыз. Онда қауіпсіздік, орнату, пайдалану және техникалық қызмет көрсету бойынша маңызды ақпарат қамтылған. Бұл жеке жарақат пен кептіру барабанының зақымдалуын болдырмайды.

Miele компаниясы IEC 60335-1 стандартына сәйкес кептіру барабанын орнату тарауындағы нұсқауларды және қауіпсіздік нұсқаулары мен ескертулерін оқып орындауды қатаң түрде ұсынады.

Miele компаниясы осы нұсқауларды сақтамау салдарынан болатын зақымға жауапты болмайды.

Бұл пайдалану нұсқауларын қауіпсіз орында сақтап, болашақ иегерге беріңіз.

Басқа адамдарға кептіру барабанын пайдалану жолын берген жағдайда, олар осы қауіпсіздік және ескерту нұсқауларын орындауы қажет.

## Ескерту және қауіпсіздік нұсқаулары

---

### Дұрыс қолданыс

- ▶ Бұл кептіру барабаны су ерітіндісінде жуылған және кептіру барабанына үйлесімді өндірушінің күтім жапсырмасымен белгіленген маталарды кептіруге арналған. Кептіру барабанында киімдерді тазартуға арналған «құрғақ тазалау жинақтары» нарықта қолжетімді болады. Бұлай істесеңіз, өзіңізге қауіп төнеді және бумада берілген нұсқауларды орындаңыз. Кез келген басқа қолданыстар қауіпті болуы мүмкін. Miele компаниясы дұрыс емес не бұрыс қолданыстан не басқарудан болатын зақымға жауапты болмайды.
- ▶ Сонымен қатар, бұл кептіру барабаны қоғамдық аймақтарда пайдаланылуы мүмкін.
- ▶ Кептіру барабанын сыртта пайдалануға арналмаған.
- ▶ Бұл құрылғыны физикалық, сезу не ойлау мүмкіндіктері шектеулі немесе тәжірибесі не білімі жетпейтін адамдар тек бақылаумен немесе қауіпсіз пайдалану жолын көрсетіп пайдалануы керек және дұрыс емес жұмыс реттерін түсініп анықтаңыз.
- ▶ 8 жастан кіші балалар кептіру барабанынан алыс әрі үнемі бақылауда болуы керек.
- ▶ 8 және одан үлкен жастағы балалар кептіру барабанын қауіпсіз пайдалану жолын біліп, дұрыс емес қолданыс салдарымен таныс болған жағдайда ғана бақылаусыз пайдалана алады.
- ▶ Балалар кептіру барабанын бақылаусыз тазалай немесе техникалық қызмет көрсете алмайды.
- ▶ Кептіру барабаны жанындағы балаларды бақылаңыз және олардың онымен ойнауына мүмкіндік бермеңіз.



### Техникалық қауіпсіздік

- ▶ Кептіру барабанын орнату алдында, оны зақымға сырттай көзбен тексеріңіз. Зақымдалған кептіру барабанын орнатуға немесе пайдалануға болмайды.
- ▶ Miele компаниясы рұқсат бермейінше, кептіру барабанына өзгерістер жасауға болмайды.
- ▶ Бірнеше розеткалы құрал не ұзарту сымы арқылы кептіру барабанын ток көзіне жалғамаңыз. Ұзартқыш сымдар өртке қауіпті және кептіру барабанының талап етілетін қауіпсіздігіне кепілдік бермейді.
- ▶ Бұл кептіру барабанының электр қауіпсіздігіне тек дұрыс тұйықталған жағдайда кепілдік беріледі. Осы стандартты қауіпсіздік талабын ұстанған дұрыс. Егер қиындық туындаса, тораптағы сым желісі жүйесін білікті электр маманына сынатыңыз. Miele компаниясы дұрыс емес тұйықтау жүйесі салдарына жауапты болмайды (мысалы, электр тогының соғуы).
- ▶ Рұқсатсыз жөндеу жұмыстары Miele компаниясы міндеттемені қабылдамайтын пайдаланушының болжанбайтын қауіптерді беруі мүмкін. Жөндеу жұмыстары тек Miele растаған қызмет көрсету технигімен орындалуы керек, болмаса орын алған зақым кепілдікпен қамтылмайды. Техникалық қызмет көрсету немесе жөндеу жұмысын орындағаннан кейін кептіру барабанына ток берілгеніне көз жеткізіңіз.

## Ескерту және қауіпсіздік нұсқаулары

---

- ▶ Электрлік қосылым кабелі ақаулы болса, пайдаланушыны қауіптен қорғау үшін үнемі Miele өкілетті қызмет көрсету технигімен ауыстырылуы қажет.
  - ▶ Ақаулы құрамдастарды тек түпнұсқалы Miele қосалқы бөлшектерімен ауыстыру керек. Өндіруші Miele ауыстырылатын бөлшектері пайдаланылған кезде құрылғының қауіпсіздік стандарттарына ғана кепілдік беруі мүмкін.
  - ▶ Кептіру барабанының дұрыс өнімділігін қамтамасыз ету және ақаулықтар мен өрт қаупін болдырмау үшін, техникалық қызметті жүйелі негізде орындалуы керек.
  - ▶ Ақаулық жағдайында немесе тазалау мақсатында кептіру барабаны электр тогынан толығымен оқшаулануы керек:
    - ол қабырға розеткасынан өшірілген немесе ашасы шығарылған,
    - ол ток көзінен өшірілген немесе ток сақтандырғышы ажыратылған
    - босатылатын сақтандырғыш алынған (қолданбалы елдерде) немесе ол изолят қосқышынан өшірілген.
- «Орнату және қосу – Электрлік қосылым» бөлімін қараңыз.
- ▶ Бұл құрылғы стационарлық емес орында пайдаланылмауы қажет (мысалы, кемеде).

## Ескерту және қауіпсіздік нұсқаулары

---

- ▶ «Орнату», «Түтікті орнату» және «Техникалық деректер» бөліміндегі нұсқауларды қарастырыңыз.
- ▶ Кептіру барабанын ток көзінен бөлу үшін, ашаның қолжетімділігі үнемі қамтамасыз етілуі қажет. Барлық электр жұмыстары ұлттық және жергілікті қауіпсіздік ережелеріне қатаң түрде сай білікті және даярланған тұлғамен орындалуы керек.
- ▶ Құрылғыға сым жүргізілсе, кептіру барабанын электр тогынан ажырату үшін барлық полюстерді өшіру мақсатында торапта дұрыс жағдай жасалуы қажет.
- ▶ Кептіру барабаны мен еден арасындағы аралықты плинтус бетімен, қалың кілеммен, т.б. құралмен бұғаттауға болмайды. Бұл кептіргіштің жеткілікті ауа ағынын береді.
- ▶ Кептіргіш есігіне қарсы бағытта ілінетін есікті, құлыпталмалы есікті немесе сырғымалы есікті орнатуға болмайды.
- ▶ Кептіру барабаны белгілі бір жағдайларда қолданылатын арнайы шаммен жабдықталған (мысалы, температура, ылғалдылық, химиялық кедергі, абразия кедергісі және діріл). Осы арнайы шам тек арнайы мақсатта пайдаланылуы керек. Ол бөлмені жарықтандыруға арналмаған. Ауыстырылатын шамдарды тек Miele өкілетті тұлғасы немесе Miele қызмет көрсету орталығы бекітуі керек.

## Ескерту және қауіпсіздік нұсқаулары

---

### Дұрыс пайдалану

- ▶ Осы кептіру барабанының максималды жүктемесі: 7 кг (құрғақ күйіндегі салмағы). Жеке бағдарламаларға ұсынылған максималды жүктемелер Бағдарлама сызбасында берілген.
- ▶ Есікке сүйенуге болмайды. Болмаса, кептіру барабаны аударылып, сізді немесе өзгелерді жарақаттауы мүмкін.
- ▶ Есікті қолданыстан кейін жабыңыз. Бұл қауіптің алдын алады:
  - балалар кептіргіш үстіне өрмелеуде немесе үстіне бірдеңе қояда.
  - оның үстіне үй жануарлары немесе басқа кішкентай жануарлар өрмелеуде.
- ▶ Кептіру барабанын тазалау үшін қысымды жуғышты немесе шлангіні пайдалануға болмайды.
- ▶ Кептіру барабаны орналасқан бөлмені шаң мен лас нәрселерден таза ұстаңыз. Егер машинаға кіретін ауада кір бөлшектер болса, ол бітеліп қалуға себеп болуы мүмкін. Одан кейін ақау және өрт шығу қаупі пайда болады.
- ▶ Түтік орнатылған және бөлме жеткілікті желдетілген жағдайда ғана кептіру барабанын басқаруға болады.
- ▶ «Түтікті орнату» және «Техникалық деректер» бөліміндегі нұсқауларды қарастырыңыз.

## Ескерту және қауіпсіздік нұсқаулары

---

► Келесі ағындар немесе сөрелер біріне түтікті ешқашан орнатуға болмайды.

- Қолданыстағы түтіндіктер немесе мұржалар.
- Алаушақтары бар орнату бөлмелерін желдетуге қолданылатын сөрелер.
- Үшінші тараптар қолданатын түтіндіктер.

Түтіндікке немесе сөреге қайтатын түтін немесе шығыс газ улы болуы мүмкін.

► Түтіндікке жалғанған газбен қуатталатын ағын жылытқыштар, газбен қуатталатын бөлмені жылытқыштар, көмір пештер, т.б. бір бөлмеге, бір тұрғын үйге немесе жақын бөлмелерге орнатылса және қысымы 4 Па немесе одан аз болса, шығыс газды кері сору жағдайы тұншығуға және улануға себеп болуы мүмкін.

Бөлмені желдетуге лайық келесі шаралар (мысалдар) орнату аймағына теріс қысым әсерін болдырмауы мүмкін:

- Жабылмайтын желдеткіштерді сыртқы қабырғаларға орнату.
- Терезе қосқышы: терезе ашық кезде ғана кептіру барабанын қосуға болады.

Құрылғыны қауіпсіз пайдалануға болатынын және 4 Па-дан асатын теріс қысымнан қорғалғанын растау үшін тиісті органнан (GasSafe инженері, мұржаны тазалау, т.б.) растайтын көмек сұраңыз.

## Ескерту және қауіпсіздік нұсқаулары

---

▶ Ауаның қозғалатынына және дұрыс жұмыс істейтініне көз жеткізу үшін, түтіктегі (мысалы, қабырға құбыры, сыртқы тор, майыстырулар, еңістер, т.б.) барлық құрамдастарды жүйелі тексеріңіз. Қажет болғанда құрамдастарды тазалаңыз. Түтіктер жүйесіндегі ластану шөгінділері ауаның дұрыс шығуына кедергі келтіреді және нәтижесінде кептіру барабанының дұрыс жұмысын тоқтатады.

Егер қолданылатын түтік мерзімі бітсе, оны кептіру барабанына жалғау алдында тексеру қажет.

▶ Бір шығыс ауа түтігіне бірнеше кептіру барабаны орнатылса, әрбір кептіру барабанының түтігіне қайтарылмайтын жапқышты орнату қажет.

Бұл талап сақталмаса, кептіру барабандарына зақым келуі мүмкін және электр қауіпсіздігіне нұқсан келтіруі мүмкін.

▶ Ластану сүзгісін жүйелі негізде тазалау қажет.

▶ Кептіру барабанын ластану сүзгісіз немесе зақымдалған ластану сүзгісімен пайдалануға болмайды. Бұл ақаулықтарға әкелуі мүмкін. Ауа арналарына, жылыту элементтеріне және түтікке ластану жиналып, өртке себеп болуы мүмкін.

Кептіру барабанын бірден тоқтатып, зақымдалған ластану сүзгісін ауыстырыңыз.

▶ Мұздану қаупі бар бөлмеге кептіру барабанын орнатуға болмайды. Мұздау нүктесі айналасындағы температура көрсеткіштерінде кептіру барабаны дұрыс жұмыс істемейді мүмкін.

Рұқсат етілетін бөлме температурасы 2 °C және 35 °C аралығында болуы керек.

## Ескерту және қауіпсіздік нұсқаулары

► Өрт қаупін болдырмау үшін, осы кептіру барабанында келе тоқымаларды кептіруге болмайды:

- жуылмаған заттар.
- Дұрыс тазаланбаған және маймен, майлағышпен немесе басқа шөгінділермен (мысалы, косметика, лосьондер, т.б.) ластанған жұмыс киімі сияқты заттар. Заттар дұрыс тазаланбаса, қыздырған кезде, тіпті бағдарлама соңында кептіргіштен алғанда да от алу қаупі бар.
- Ацетон, бензин, керосин, бояу кетіргіштер, терпентин, балауыздар, балауызды кетіргіштер және басқа да химиялық заттар (мысалы, майлықтар және еденге арналған маталар) сияқты құралдармен ластанған заттарды кептіру барабанында құрғату алдында ыстық су мен қосымша ағартқыш қосылған қоспада жуу керек.
- Шашқа арналған лак, спрей, тырнақ бояуын кетіргіш немесе ұқсас құралдар тиген заттар.

Қатты ластанған заттарды жуған кезде жеткілікті ағартқыш қолданылғанына көз жеткізіп, жоғары температураны таңдаңыз. Қиындық туындаса, кептіру алдында бірнеше рет жуыңыз.

► Қалталардан барлық заттарды алыңыз (мысалы, оттықтар, сіріңкелер).

► Көптеген бағдарламаларда заттарды алған кезде олардың тым ыстық болмауын қамтамасыз ету үшін қыздыру фазасынан кейін суыту фазасы жүреді (сонымен қатар, бұл киімнің өздігінен жануын болдырмайды). Суыту фазасы аяқталмайынша бағдарлама аяқталмайды. Киімді алу алдында бағдарламаның аяқталуын күтіңіз.

## Ескерту және қауіпсіздік нұсқаулары

---

### ► Өрт қаупі.

Бұл кептіру барабанын басқарылатын розеткаға қоспау қажет (мысалы, таймер немесе ең жоғары жүктемені өшіру құрылғысы). Ең жоғары жүктеме құрылғысы Miele XCI қорабы арқылы кептіру барабанына жалғанса және кептіру барабанындағы тиісті параметрлер теңшелсе, олармен кептіру барабанын пайдалануға болады.

Суыту фазасы аяқталмай тұрып кептіру бағдарламасынан бас тартылса, киімнің тұтану қаупі бар.

► Өрт қаупін болдырмау үшін, осы кептіру барабанында келе тоқымаларды кептіруге болмайды:

- химикаттармен тазаланған заттар (мысалы, кәсіби құрғақ тазалау агенттері).
- құрамында резеңке, көбікті резеңке немесе резеңке сияқты материалдар бар тоқыма заттар. Мысалы, латексті резеңкеден жасалған өнімдер, душ қалпақтары, су өткізбейтін тоқымалар, резеңкелі тауарлар және резеңке толтырмалы киім-кешек.
- Ішіне зақымдалған толтырма немесе төсеме салынған тоқымалар (мысалы, жастықтар, күрткелер). Зақымдалған жағдайда толтырма кептіргіштің тұтану қаупін тудыруы мүмкін.

► Суыту фазасы басталған кезде бағдарлама аяқталады. Көптеген бағдарламаларда заттарды алған кезде олардың тым ыстық болмауын қамтамасыз ету үшін суыту фазасы бірге жүреді (сонымен қатар, бұл киімнің өздігінен тұтануын азайтады). Бағдарлама аяқталған кезде барлық киімді алыңыз.

► Тоқыма кондиционері мен ұқсас өнімдер өндіруші бумасындағы нұсқауларға сәйкес пайдаланылуы қажет.

► Бензол, бензин, парафин немесе оңай жанғыш сұйықтық машина жанында сақтамау немесе пайдаланбау қажет. Жарылыс қаупі.



## Ескерту және қауіпсіздік нұсқаулары

---

► Хлор, фтор немесе басқа еріткіштер буымен ластанған ауада кептіргішті пайдалануға болмайды. Өрт қаупі.

► Тот баспайтын болаттан жасалған беттері бар кептіру барабандары үшін:

тот баспайтын болаттан жасалған беттер құрамында хлор немесе натрий гипохлориді бар сұйық тазалау және зарарсыздандыру агенттерімен байланысқа түспеуі қажет. Бұл агенттер тот баспайтын болатқа коррозия әсер етуі мүмкін. Агрессивті бу құрамында коррозиялы хлор болуы мүмкін. Бұндай агенттердің ашық контейнерлерін машина жанында сақтауға болмайды.

## Ескерту және қауіпсіздік нұсқаулары

---



### Керек-жарақтар

- ▶ Бұл құрылғымен тек түпнұсқалы Miele қосалқы бөлшектері мен керек-жарақтарын пайдаланыңыз. Басқа өндірушілердің қосалқы бөлшектері не керек-жарақтары пайдаланылса, Miele компаниясы жауапкершілікті қабылдамай қояды.
- ▶ Сонымен қатар, кептіру барабанын жуғыш-кептіргіш стегіндегі Miele жуғыш машинасымен біріктіруге болады. Кептіргішке сай тиісті «WTV» жинағы (тапсырыс бойынша қолжетімді) талап етіледі.
- ▶ Бұл кептіру барабаны үшін дұрыс негізге тапсырыс бергеніңізге көз жеткізіңіз (Miele компаниясында қосымша керек-жарақ ретінде қолжетімді).

 Miele компаниясы осы ескерту мен қауіпсіздік нұсқауларын сақтамау салдарынан болатын зақымға жауапты болмайды.

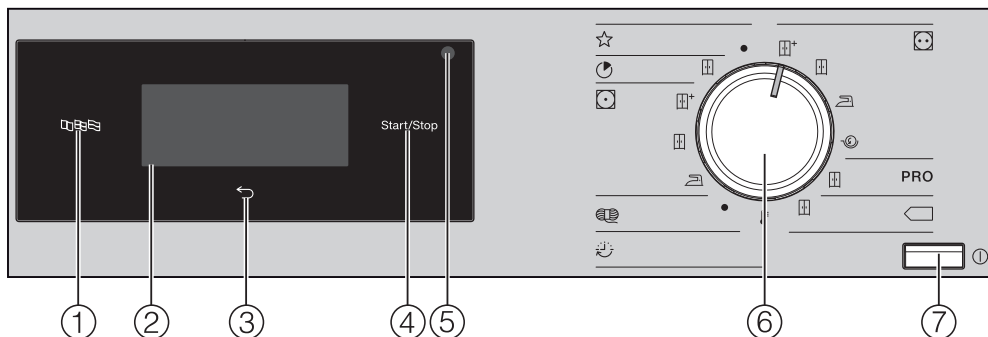
## Басқару тақтасы



- ① **Тіл датчигін басқару құралы**   
Дисплейден ағымдағы пайдаланушы тілін таңдауға арналған.  
Құралды қосып өшіргеннен кейін жұмыс тілі қайта көрсетіледі.
- ② **Датчикті басқару құралдарымен дисплейді түрту**  
Таңдалған бағдарламаны көрсетеді. Бағдарлама параметрлері сенсорлық дисплейдегі датчикті басқару құралдарымен таңдалады.
- ③ **Артқы датчикті басқару құралы**   
Сізді мәзірде бір деңгей кері қайтарады.
- ④ **Датчикті басқару құралын бастау/тоқтату**  
Таңдалған бағдарламаны бастайды және бағдарламаны басталған кезде болдырмайды.
- ⑤ **Оптикалық интерфейс**  
Бұл Қызмет көрсету бөлімінде тасымалдау нүктесі ретінде пайдаланылады.
- ⑥ **Бағдарламаны таңдау құралы**  
Құрғату бағдарламасын таңдауға арналған. Бағдарламаны таңдау құралын сағат тілімен немесе сағат тіліне қарсы бұрауға болады.
- ⑦ **Түйме** ①  
Кептіру барабанын қосуға және өшіруге арналған.  
Энергияны үнемдеу үшін кептіру барабанын автоматты түрде өшіруге болады. Бағдарлама аяқталған соң/иленуге қарсы фазадан кейін 15 минутта немесе қосымша таңдау жасалмаған жағдайда қосылғаннан кейін 15 минут ішінде осы жағдай орын алады.

# Кептіру барабанын пайдалану

## Басқару тақтасындағы таңбалар

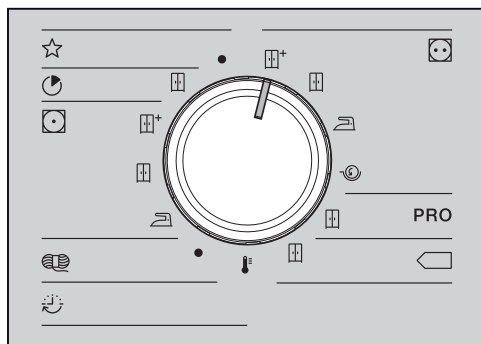

- |     |                                      |
|-----|--------------------------------------|
| ☆   | <b>Арнайы бағдарламалар</b>          |
| ☾   | <b>Жедел</b>                         |
| □   | Қалыпты                              |
| □   | <b>Барынша аз үтіктеу</b>            |
| □+  | Қалыпты плюс                         |
| □-  | Қалыпты                              |
| ☞   | Қолмен үтіктеу                       |
| 🌀   | <b>Жүн маталар</b>                   |
| 😊   | <b>Уақытпен кептіру бағдарламасы</b> |
| 🌡   | Ыстық ауа                            |
| □   | <b>Мақталар</b>                      |
| □+  | Қалыпты плюс                         |
| □-  | Қалыпты                              |
| ☞   | Қолмен үтіктеу                       |
| 🌀   | Машина үтігі                         |
| BAF | <b>Мақталар BAF</b>                  |
| □   | Қалыпты                              |
| ☞   | <b>Мақталар Эко</b>                  |
| □   | Қалыпты                              |

## Дисплейдегі таңбалар



**Қосымша құралдар:** құрғату бағдарламасына қосымша құралдар қосу үшін *Қосымша құралдар* датчигін басқару құралын пайдаланыңыз.



**Төмен температура:** *Төмен температура* датчикті басқару құралы құрғату кезінде заттарға салынған механикалық жүктемені азайтуға мүмкіндік береді.



**Иілуге қарсы:** *Иілуге қарсы* датчигін басқару құралы бағдарлама соңында киім бірден алынбаған жағдайда иілуді азайтуға мүмкіндік береді.



**Кешіктіріп бастау:** келесі параметрлерді орнату үшін *Кешіктіріп бастау* датчикті басқару құралын пайдаланыңыз: жуу бағдарламасының басталу уақыты ...



... немесе аяқтау уақыты



... немесе бағдарлама басталғанға дейінгі уақыт.



**Уақытпен кептіру бағдарламасы:** бұл датчикті басқару құралы уақытпен кептіру бағдарламасын таңдауға мүмкіндік береді.



**Басшы деңгейі:** кептіру барабаны параметрлерін өзгерту үшін *Басшы деңгейі* датчикті басқару құралын пайдаланыңыз.



**Ақпарат:** бұл кептіру бағдарламасы қосулы кезде таңдалған опцияларды көруге мүмкіндік береді.

## Кептіру барабанын пайдалану

### Датчикті басқару құралдары және датчик басқару құралдары бар сенсорлық дисплей

🔊, ↶ және *Бастау/тоқтату* датчикті басқару құралдары және дисплейдегі датчикті басқару құралдары саусақ ұшы контактісіне жауап береді. Датчикті басқару құралы әрбір түрту әрекеті дыбыспен расталады. Осы дыбысты өшіруге болады («Басшы деңгейі» бөлімін қараңыз).

Қаламдар сияқты үшкір нысандар немесе қарату арқылы датчикті басқару құралдары басқару тақтасы мен сенсорлық дисплейді сызуға болады.

Дисплейді тек саусақтармен түртіңіз.

### Негізгі мәзір



Кептіру бағдарламасының негізгі мәзірінде бағдарламаға байланысты әр түрлі мәндер көрсетіледі:

- Таңдалған кептіру деңгейімен таңдалған бағдарламаның атауы.
- Бағдарлама ұзақтығы.
  - Кептіру деңгейі бағдарламаларында (мысалы, мақталар) бағдарлама ұзақтығы таңдалған кептіру деңгейі мен жүктеме өлшеміне байланысты.
  - Уақытпен кептіру бағдарламалары үшін датчикті басқару құралын  түрту арқылы бағдарлама ұзақтығын еркін таңдай аласыз.
- Таңдалған қосымша құралдар.
- Басшы деңгейінен қосымша таңдалатын опциялар мен параметрлер.

## Құралды пайдалану жолы мысалдары

### Таңдаулар тізімі

Дисплейдің оң жағындағы  $\wedge$  және  $\vee$  көрсеткілері таңдаулардың қолжетімділігін білдіреді.

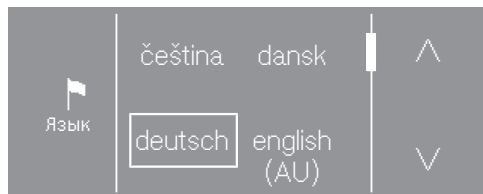

$\vee$  датчикті басқару құралын түрткен кезде тізім төмен айналады.

$\wedge$  датчикті басқару құралын түрткен кезде тізім жоғары айналады.

Айналдыру жолағы ұсталатын қосымша опцияларды көрсетеді.

Ағымдағы таңдалған тіл жақтаумен белгіленеді.

Таңдау үшін тілді түртіңіз.

### Оңай таңдау

Көрсеткілер болмаса, таңдау көрсетілген мәндерге шектеледі.

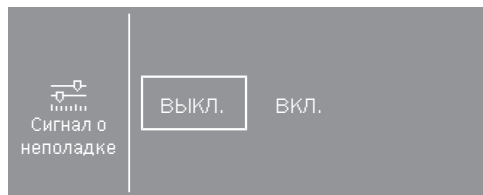

Ағымдағы таңдалған мән жақтаумен белгіленеді.

Таңдау үшін талап етілетін мәнді түртіңіз.

Болмаса, + және – көмегімен мәнді өзгертіңіз.



Өзгеріс жасағаннан кейін OK түймесін түртіңіз.

### Сандық мәндерді орнату

Сандық мәнді өзгерту үшін,  $\wedge$  және  $\vee$  көрсеткілерін өзгерту қажет сандардан жоғары немесе төмен пайдаланыңыз.



$\wedge$  және  $\vee$  көрсеткілерін түртіп, OK датчикті басқару құралымен растаңыз.

### Қосалқы мәзірден шығу

Қосалқы мәзірден шығу үшін артқа  $\leftarrow$  датчикті басқару құралын таңдаңыз.

Қосалқы мәзірден мәнді таңдап, бірақ OK көмегімен растамасаңыз,  $\leftarrow$  датчикті басқару құралын таңдау арқылы осы мәннен бас тарта аласыз.

## Бастапқы қолданысқа беру

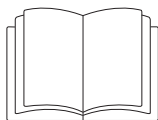

⚠ Дұрыс емес орнатуға байланысты жарақаттану қаупі немесе меншік зақымдануы. Кептіру барабанын дұрыс емес орнату жеке жарақатқа немесе меншік зақымына әкелуі мүмкін. Кептіру барабанын алғашқы рет қолданысқа енгізу алдында, оның орнатылып дұрыс жалғанғанына көз жеткізіңіз. «Орнату» және «Түтікті орнату» бөліміндегі нұсқауларды қарастырыңыз.

Бастапқы қолданысқа беру үшін барлық талап етілетін қадамдарды орындаңыз. Қолданысқа беру процесі барысында кептіру барабанын күнделікті пайдалану параметрлерін анықтау қажет болады. Алғашқы іске қосу процесі барысында кейбір параметрлерді ғана теңшеуге болады. Бұдан кейін оларды Miele Service компаниясы өзгертуі қажет.

Сонымен қатар, осы параметрлер «Басшы деңгейі» астында сипатталады.

### Кептіру барабанын қосу

- ① басқару құралын басыңыз.

Сәлемдесу экраны жанады.

### Тілді орнату

Дисплейге талап етілетін тілді таңдау сұралады (басшы деңгейі). Басшы деңгейі көмегімен тілді кез келген уақытта өзгерту мүмкін болады.

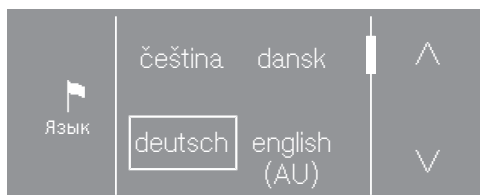

- Дисплейде қажетті тіл пайда болғанша, ^ немесе v датчикті басқару құралын түртіңіз.
- Қажетті тіл үшін датчикті басқару құралын түртіңіз.

Таңдалған тіл жақтаумен белгіленеді және дисплей келесі параметрге өзгереді.



## Сыртқы құрылғылар анықтамасы

Сыртқы жабдық анықтамасы пайда болады.

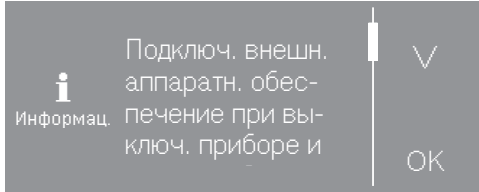

- Барлық мәтінді толығымен оқу үшін V датчикті басқару құралын түртіңіз.
- OK датчикті басқару құралымен растаңыз.

Алғашқы қолданысқа енгізу алдында, ХСІ ұяшығын қосыңыз немесе байланыс модулін кептіру барабаны артындағы слотқа сырғытыңыз. Бұл процесс үшін кептіру барабанын ток көзінен ажырату қажет. Одан кейін алғашқы іске қосу процесін бастаңыз.

## Дисплей ашықтығын орнату

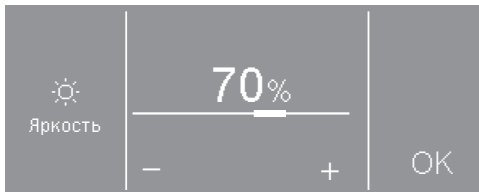

- Қажетті ашықтықты – және + датчикті басқару құралдарымен орнатып, таңдауды OK датчикті басқару құралымен растаңыз.

Дисплей келесі параметрге өзгереді.

## Уақыт сұрауын растау

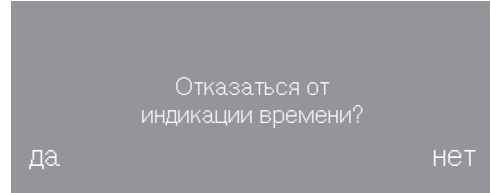

- Иә немесе Жоқ датчикті басқару құралын түртіңіз.

Иә параметрін таңдасаңыз, жүйе уақыт параметрін өткізіп жібереді.

Жоқ параметрін таңдасаңыз, дисплей уақыт параметріне ауысады.

## Уақытты орнату

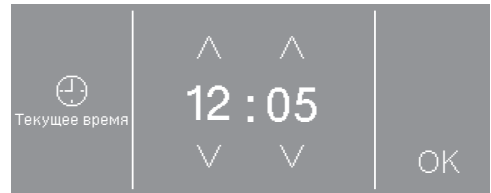

- Уақытты енгізу үшін V және ^ датчикті басқару құралдарын пайдаланып, енгізіліміңізді OK датчигімен растаңыз.

Дисплей келесі параметрге өзгереді.

# Бастапқы қолданысқа беру

## Бағдарлама бумаларын таңдау

Әр түрлі бағдарламалар бумаларын таңдай аласыз.

Бағдарлама бумаларынан таңдалған бағдарламалар ☆ *Арнайы бағдарламалар* ішінде көрсетіледі.

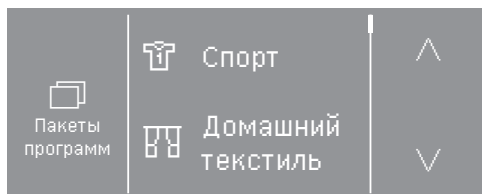

- Дисплейде қажетті бағдарлама бумасы пайда болғанша, **^** немесе **v** датчигін басқару құралын түртіңіз.

- Бағдарлама бумасы датчигін басқару құралын түртіңіз.

Дисплейде байланысты бағдарламалар көрсетіледі.

Белсендірілген бағдарламалар жақтаумен белгіленеді.

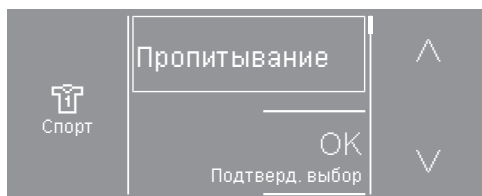

- Бағдарламалардың датчиктерін түртіңіз.

Бағдарламалар белсендіріледі (жақтаумен) немесе өшіріледі (жақтаусыз).

- **OK** датчикті басқару құралымен растаңыз.

Дисплей Бағдарлама бумаларына кері ауысады.

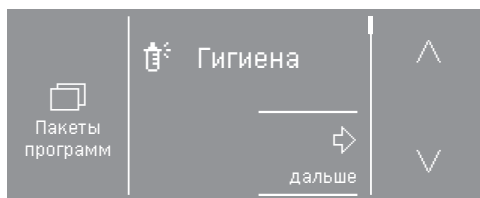

- Басқа бағдарлама бумаларын таңдаңыз немесе *Келесі датчикті басқару құралымен таңдауыңызды растаңыз.*

Дисплей келесі параметрге өзгереді.

## Төлем жүйесін орнату

Бұл опция бар төлем жүйесін орнатуға мүмкіндік береді.

Төлем жүйесін орнатуды қаламасаңыз:

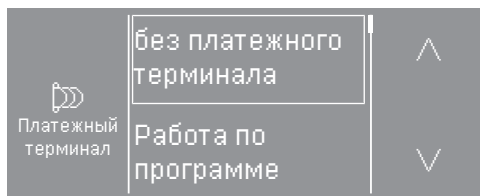

- Төлем жүйесі жоқ датчикті басқару құралын түртіңіз.

- «Бастапқы қолданысқа беру» астынан «Қолданысқа беру процесін аяқтау» бөлімін оқуды жалғастырыңыз.

Төлем жүйесін орнату қажет болса:

Алғашқы іске қосу процесі барысында осы параметрлер ғана өзгеруі мүмкін. Қолданысқа енгізу процесінен кейін параметрлерді өзгерту қажет болса, Miele Service компаниясына хабарласыңыз.

- Талап етілетін параметр пайда болғанша, **v** датчикті басқару құралын қайта-қайта түртіңіз.

## Бастапқы қолданысқа беру

- Қажетті параметр үшін датчикті басқару құралын түртіңіз.

Төлем жүйесін орнату процесі «Басшы деңгейі» тарауындағы «Төлем жүйелері» бөлімінде сипатталған.

### Қолданысқа беру процесін аяқтау

20 минуттан ұзақ уақытқа созылған бағдарлама орындалған кезде қолданысқа беру процесі аяқталады.

Алғашқы кептіру бағдарламасын бастау алдында қуат кідірсе (мысалы, машина ① түймесімен өшеді), бастапқы пайдалануға беру процесі қайта аяқталуы мүмкін. Кептіру бағдарламасы 20 минуттан аса уақыт іске қосылса, бастапқы пайдалануға беру процесі қайта орындалмайды.

- Бағдарламаны таңдау құралы  
☆ Арнайы бағдарламалар күйіне бұраңыз.

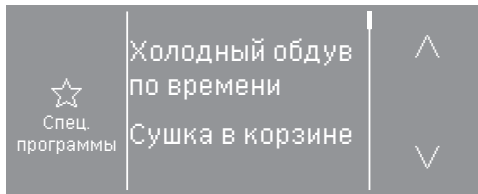

- ^ немесе v датчикті басқару құралын Уақытпен кептірілетін суық ауа хабары пайда болғанша түртіңіз.
- Уақытпен кептірілетін суық ауа датчикті басқару құралын түртіңіз.

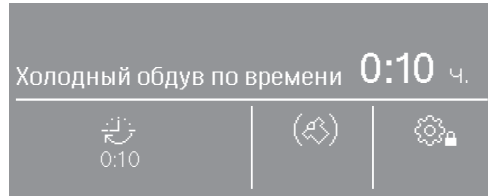

- 🌀 датчикті басқару құралын түртіңіз.



- Үстіңгі оң жақтағы ^ датчикті басқару құралын 0:20 хабары пайда болғанда түртіңіз.
- OK датчикті басқару құралын түртіңіз.
- Жыпылықтайтын *Бастау/тоқтату* датчикті басқару құралын түртіңіз.

Осы бағдарлама аяқталғаннан кейін, кептіру барабаны пайдалануға дайын болады.

# 1. Киімге дұрыс күтім жасау туралы ескертпелер

## Жуу

- Қатты ластанған киімді ерекше жақсылап жуу қажет. Жеткілікті ағартқыш пайдаланып, жоғары температураны таңдаңыз. Қиындық туындаса, заттарды бірнеше рет жуыңыз.
- Жаңа, түсті заттарды жақсылап және бөлек жуу қажет. Бұл заттарды жеңіл түсті киімдермен кептіруге болмайды. Басқа киімдердің немесе кептіру барабанындағы пластик құрамдастардың түссіздену және түсінің кету қаупі бар. Сонымен қатар, қара түсті ластану ашық түсті киімдерде қалуы және керісінше болуы мүмкін.

## Құрғату

 Киімнен кетірілмеген бөгде нысандарға байланысты зақымдану.

Бөгде заттар еруі, жануы немесе жарылуы мүмкін.

Кір киімнен ағартқышты тамызу шарлары, оттықтар, т.б. сияқты бөгде нысандар алынғанына көз жеткізіңіз.







 Дұрыс емес қолдану мен басқаруға байланысты өрт қаупі.

Кір киім жанып, кептіру барабаны мен ортасын бұзуы мүмкін.

Қосымша ақпаратты «Ескерту және қауіпсіздік» бөлімінен қараңыз.

- Заттар байланысқанына көз жеткізу үшін тігістер мен қосылыстарды тексеріңіз. Бұл толтырманың шығу қаупін және өрт жағдайын алдын алады.
- Кеудешедегі төсемді тігіп қойыңыз немесе алып тастаңыз.

## Күтім белгісі таңбалары

Құрғату	
	Қалыпты/жоғары температура
	Төмен температура*
* Төмен температура қосалқы опциясын таңдаңыз.	
	Барабанда кептіруге болмайды
Үтіктеу	
	Өте ыстық
	Ыстық
	Жылы
	Үтіктеуге болмайды

## 2. Кептіру барабанын жүктеу

### Кір киімді жүктеу

Тоқыма зақымын болдырмау.  
Жүктеу алдында «1. Киімге дұрыс күтім жасау туралы ескертпелер» тарауын оқып шығыңыз.



- Есікті ашыңыз.
- Кір киімді жүктөңіз.

Тоқыма зақымын болдырмау.  
Есікті жапқан кезде есік саңылауына кір киімнің қысылмағанына көз жеткізіңіз.

Барабанды артық жүктеуге болмайды. Артық жүктеу киімнің мерзімінен бұрын тозуына және сәтсіз кептіру нәтижесін алуға себеп болуы мүмкін. Сонымен қатар, ол көбірек иілуге себеп болуы мүмкін.

### Есікті жабу

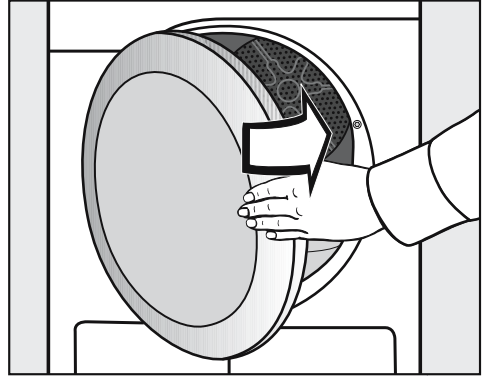

- Есікті бірқалыпты жабыңыз.

### 3. Бағдарлама таңдау

#### Кептіру барабанын қосу

- ① басқару құралын басыңыз.

Барабан шамы қосылады.

Бірнеше минуттан кейін және/немесе энергияны үнемдеу үшін бағдарлама басталғаннан кейін барабан шамы өшеді.

#### Бағдарлама таңдау

Бағдарламаны таңдау құралы дискісімен стандартты бағдарламаларды таңдау

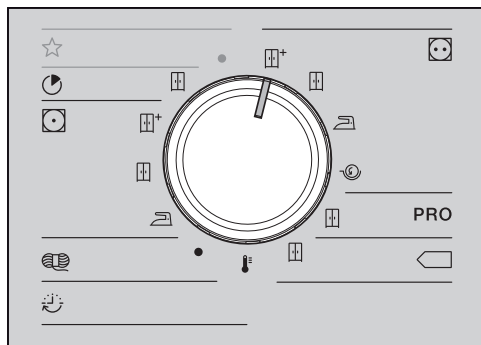

- Бағдарламаны таңдау құралын қажетті бағдарламаға бұраңыз.

Дисплей осы бағдарламаның негізгі мәзіріне өзгереді.

Арнайы бағдарламаларды ☆ бағдарламаны таңдау құралы орны арқылы таңдау

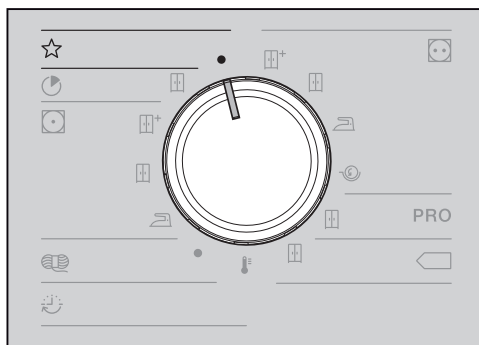

- Бағдарламаны таңдау құралын бұраңыз.

Қажетті бағдарламаны дисплей арқылы таңдай аласыз.

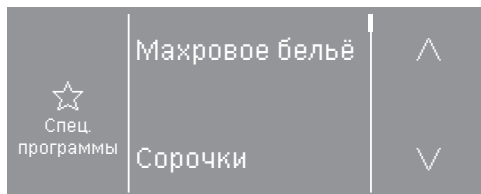

- Дисплейде қажетті бағдарлама пайда болғанша, ^ немесе v датчикті басқару құралын түртіңіз.
- Осы бағдарлама үшін датчикті басқару құралын түртіңіз.

Дисплей осы бағдарламаның негізгі мәзіріне өзгереді.

## 4. Бағдарлама параметрлерін таңдау

### Бағдарламаның негізгі мәзірі

#### Құрғату деңгейін таңдау

Талап етілген жағдайда көптеген бағдарламалар үшін алдын ала орнатылған құрғату деңгейін өзгерте аласыз. Бағдарламаға байланысты әр түрлі құрғату деңгейлері қолжетімді.

- Стандартты бағдарламалар үшін бағдарламаны таңдау құралы арқылы құрғату деңгейін тікелей таңдай аласыз.
- ☆ *Арнайы бағдарламалар* астындағы кейбір бағдарламалар үшін дисплейде құрғату деңгейін өзгерте аласыз.
- ☆ *Арнайы бағдарламалар* ішінен бағдарламаны таңдаңыз.



☁ таңбасының астындағы басқа таңбада алдын ала орнатылған құрғату деңгейі көрсетіледі (мысалы, ☁ *Қалыпты күйін* көрсетеді).

- ☁ датчикті басқару құралын түртіңіз.



- Құрғату деңгейін өзгерту үшін – немесе + датчикті басқару құралын түртіңіз.
- OK датчикті басқару құралын түртіңіз.

#### Ұзақтықты таңдау (уақыты орнатылған бағдарламалар)

Бағдарлама ұзақтығын өзіңіз таңдай аласыз.\*

\* Таңдалған бағдарлама ұзақтығының уақыт аралықтарын Miele Service компаниясы шектей алады.

- Уақытпен кептіретін жылы ауа = 0:20–2:00 сағат
- Уақытпен кептіретін суық ауа = 0:10–2:00 сағат
- Себет бағдарламасы = 0:20–1:30 сағат
- Уақытпен кептіретін жылы ауа, гигиена = 0:50–2:00 сағат
- Осы бағдарламалардың біреуін таңдаңыз.

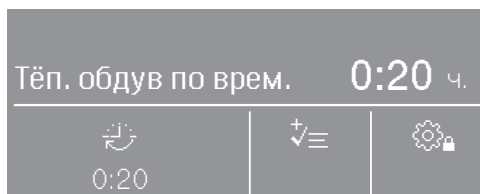

🌀 таңбасы астында алдын ала орнатылған ұзақтық пайда болады (бұл мысалда 0:20 минут).

- 🌀 датчикті басқару құралын түртіңіз.

## 4. Бағдарлама параметрлерін таңдау

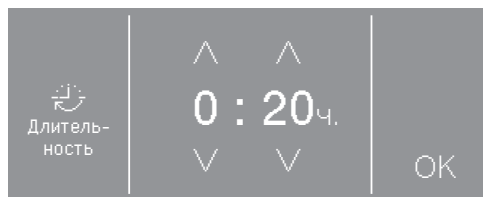

- Сағат және/немесе минут санын таңдау үшін  $\wedge$  немесе  $\vee$  датчикті басқару құралдарын түртіңіз.
- OK датчикті басқару құралын түртіңіз.

### Қосымша опцияларды таңдау

Құрғату бағдарламаларын әр түрлі қосалқы опциялармен толықтыруға болады.

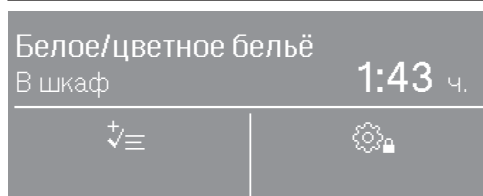

- $\nabla$  сенсорлы басқару элементін түртіңіз.

Егер  $\text{☞}$  немесе  $\text{☒}$  таңбасы пайда болса, демек тек бір қосалқы опцияны таңдауға болады. Сенсорлы басқару элементі түртілген соң да, актив. хабары пайда болады.

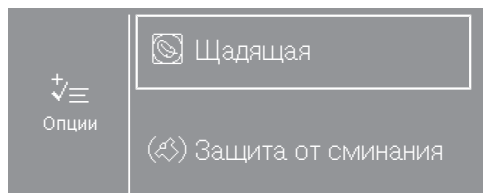

- Қажетті қосалқы құрал үшін датчикті басқару құралын түртіңіз.

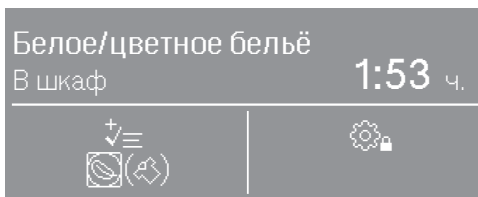

$\nabla$  таңбасы астында таңдалған қосалқы құрал таңбасы жанады.

Әрбір бағдарламамен барлық қосымша құралдарды таңдай бере алмайсыз, тек әсер ететін бағдарламалар ескерілмейді.

### Төмен температура

Нәзік мата (күтім жапсырмасында  $\text{☑}$  таңбасы бар, мысалы акрилді киімдер) бөлме температурасында кептіріледі. Сонымен қатар, бағдарлама ұзақтығы ұзағырақ болады.

### Иілуге қарсы



Бағдарлама аяқталғаннан кейін, таңдалған бағдарламаға байланысты барабан белгілі бір ритммен айнала береді. Бұл бағдарламаны аяқтағаннан кейін иілуді болдырмауға көмектеседі.

Иілуге қарсы функциясы зауыттық әдепкі параметр ретінде өшеді. Оны 12 сағатқа дейінгі айнымалы ұзақтықпен басшы деңгейінде қоса аласыз.



## 4. Бағдарлама параметрлерін таңдау

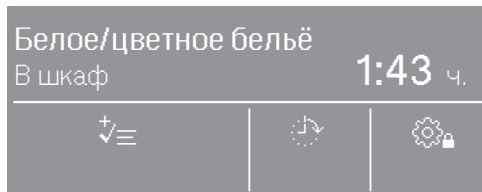

### Кешіктіріп бастау пәрменін таңдау

Басшы деңгейінде таңдауға рұқсат етілетін кешіктіріп бастау пәрменін белсендіру қажет. Бұндай жағдайда дисплейде 3 таңба жанады: , , .





- Сағат таңбасы бар датчикті басқару құралын түртіңіз.



Басшы деңгейіндегі кешіктіріп бастау параметрлеріне байланысты 15 минуттық аралықтармен әр түрлі кідірістерді таңдауға болады:

- Бағдарламаның аяқталу уақыты:  
 Окончание в
- Бағдарламаның басталу уақыты:  
 Запуск в
- Бағдарламаның басталуын күту уақыты:  Запуск через

Максималды кешіктіріп бастау мерзімі: 24 сағат. Дисплейдің сол жағында енгізу қажет ақпарат көрсетіледі.



- Сағат және/немесе минут санын таңдау үшін  немесе  датчикті басқару құралдарын түртіңіз.
- OK датчикті басқару құралын түртіңіз.

Кешіктіріп бастау уақыты  Окончание в немесе  Запуск в күйіне орнатылса, ағымдағы уақыт көрсетіледі.

- OK датчикті басқару құралын түртіңіз.

Бағдарлама басталған кезде кешіктіріп бастау пәрмені іске қосылады.

### Кешіктіріп бастау пәрменінен бас тарту/өзгерту

#### Бағдарламаны бастау алдында

- Сағат таңбасы бар датчикті басқару құралын түртіңіз.
- Уақытты өзгертуге немесе жоюға болады.

#### Бағдарлама іске қосылғаннан кейін

- *Бастау/тоқтату* датчикті басқару құралын түртіңіз.
- Бағдарламадан бас тартуға немесе тікелей іске қосуға болады.

## 5. Бағдарламаны бастау

---

### Төлем жүйелері

**Кеңес:** Егер машина төлем жүйесіне жалғанса, талап етілетін төлем сомасы дисплейде пайда болады.

Бағдарлама іске қосылса, есікті ашуға немесе бағдарламадан бас тартуға болмайды.  
Параметрлерге байланысты төлем жүйесіндегі ақша жоғалуы мүмкін.

### Бағдарламаны бастау

*Бастау/тоқтату* датчикті басқару құралы жыпылықтауы қосылған және өшірілген сайын, бағдрламаны таңдауға болады.

■ *Бастау/тоқтату* датчикті басқару құралын түртіңіз.

Кептіру бағдарламасы іске қосылады.  
*Бастау/тоқтату* датчикті басқару құралы жанады.

Кешіктіріп бастау пәрмені әлдеқашан таңдалса, құрғату бағдарламасы автоматты түрде басталмай тұрып оның басы кері саналады.

☺☺☺ Кептіру және кептіру бағдарламасының қалған уақыты көрсетіледі.

Кептіру деңгейі бағдарламасы іске қосылса, жеткен кептіру деңгейі көрсетіледі.

**Кеңес:** **i** датчикті басқару құралын түрту таңдалған опцияларды көрсетуге мүмкіндік береді.

### Бағдарлама ұзақтығы/қалған болжалды уақыт

Бағдарлама ұзақтығы кір киім көлеміне, мата түріне және киімдегі қалдық ылғалға немесе су кермектігіне байланысты. Кептіру деңгейі бағдарламаларын іске қосу уақыты өзгеруі немесе «секіруі» мүмкін. Кептіру барабанының электрондық басқару жүйесі осы факторларға бейімделіп, одан кейін көрсетілген бағдарлама ұзақтығын арттырылған дәлдікпен реттейді.

## 6. Бағдарлама соңы – барабанды түсіру

### Бағдарлама соңы

Бағдарлама аяқталмай тұрып кір киім қысқа уақытта суиды. Енді кір киімді түсіруге болады.

Дисплейде тек  Аяқтау хабары қалғанда бағдарлама аяқталады.

Иілуге қарсы () \* пәрмені таңдалса, барабан аралықтармен айналады. Егер киім тікелей алынбаса, ол иілуді азайтады.

\* Иілуге қарсы функциясы зауыттық әдепкі параметр ретінде өшеді.

Бағдарлама аяқталғаннан кейін 15 минут ішінде кептіру барабаны автоматты түрде өшеді.

### Барабанды түсіру



- Есікті ашыңыз.
- Барабаннан барлық затты алып тастаңыз.

Кептіру барабанында қалған заттар кептіру барабанын келесі рет пайдаланған кезде артық кебу салдарынан зақымдалуы мүмкін. Барабаннан үнемі барлық заттарды алыңыз.

- Кептіру барабанын өшіріңіз.

### Техникалық қызмет көрсету ескертпелерін қараңыз











Бұл кептіру барабанына жүйелі техникалық қызмет талап етіледі, әсіресе үздіксіз пайдаланылған жағдайда.

**Кеңес:** Қосымша мәліметтерді «Тазалау және күтім көрсету» бөлімінен қараңыз. Бұл тарауда «Тазалау кезі» бөлімінен бастап оқыңыз.







# Бағдарламаға шолу

\* таңбасымен белгіленген барлық салмақтар құрғақ киім салмағына байланысты.

## Стандартты бағдарламалар

 <b>Мақталар</b>		максимум 7 кг*
 <b>Қалыпты плюс,</b>  <b>Қалыпты</b>		
Қолданысы	<ul style="list-style-type: none"><li>- Бір және бірнеше қабатты мақталы заттар.</li><li>- Сүлгі, футболкалар, іш киім, трикотаждан жасалған төсек-орын жабдығы, сәби киімдері.</li><li>- Жұмыс киімі, күрткелер, мақтадан жасалған жамылғылар, фартуктер, асүй сүлгілері, төсек-орын жабдығы, сүлгілер, үстел жабдығы.</li></ul>	
Ескертпе	Өте құрғақ трикотаж маталарды пайдалануға болмайды (мысалы, футболкалар, іш киім, сәби киімдері), себебі олар жыртылып кетуі мүмкін.	
 <b>Қолмен үтіктеу,</b>  <b>Машинамен үтіктеу</b>		
Қолданысы	<ul style="list-style-type: none"><li>- Мақта және зығыр маталар.</li><li>- Үстел жабдығы, төсек-орын жабдығы, крахмалданған киім.</li></ul>	
Кеңес	Киімнің құрғап кетуін болдырмау үшін, сіз үтіктеуге дайын болған ораулы болуы керек.	
 <b>БАФ Мақталар БАФ</b>		максимум 7 кг*
Қолданысы	Қалыпты қалдық ылғалы бар, <i>Мақталар</i> , қалыпты тарауында сипатталған мақталы заттар.	
Ескертпе	Бұл бағдарламада тек  <i>Қалыпты</i> деңгейіне дейін кептірілетін заттар.	
 <b>Мақталар Эко</b>		максимум 7 кг*
Қолданысы	Қалыпты қалдық ылғалы бар, <i>Мақталар</i> , қалыпты тарауында сипатталған мақталы заттар.	
Ескертпе	<ul style="list-style-type: none"><li>- Бұл бағдарламада тек  <i>Қалыпты</i> деңгейіне дейін кептірілетін заттар.</li><li>-  бағдарламасы қалыпты қалдық ылғал деңгейлерімен мақталы заттарды кептіру үшін энергиясы тиімді болып табылады.</li></ul>	
Сынақ мекемелеріне ескертпе:	Сынақ бағдарламасы 392/2012/EU стандартына сәйкес, EN 61121 стандартына сәйкес өлшенген.	

## Бағдарламаға шолу

 <b>Жедел</b> <span style="float: right;"><b>максимум 4 кг*</b></span>	
Қолданысы	Қалыпты құрғату деңгейіндегі Мақталар бағдарламасына арналған қатты заттар.
Ескертпе	Бұл бағдарлама Мақталар бағдарламасымен салыстырғанда қысқарақ болады.
 <b>Барынша аз үтіктеу</b> <span style="float: right;"><b>максимум 4 кг*</b></span>	
 <b>Қалыпты плюс,</b>  <b>Қалыпты,</b>  <b>Қолмен үтіктеу</b>	
Қолданысы	<ul style="list-style-type: none"> <li>- Синтетикадан, мақтадан немесе қоспа талшықтан жасалған тоқымаларды барынша аз үтіктеу.</li> <li>- Жұмыс киімі, комбинезондар, пуловерлер, көйлектер, сымдар, үстел жабдығы, колготкалар.</li> </ul>
 <b>Жүн маталар</b> <span style="float: right;"><b>максимум 2 кг*</b></span>	
Қолданысы	Жүннен тігілген киімдер мен жүн қоспасына тұратын мата, мысалы, пуловерлер, кардигандер, колготкалар.
Ескертпе	<ul style="list-style-type: none"> <li>- Жүннен және жүн қоспасынан тігілген заттар тек ластанады; олар толығымен құрғатылмайды.</li> <li>- Бағдарлама аяқталған кезде киімдерді алып, құрғату аяқталғанша бөлме температурасында қалдырыңыз.</li> </ul>
 <b>Уақытпен кептіретін жылы ауа</b> <span style="float: right;"><b>максимум 7 кг*</b></span>	
Қолданысы	<ul style="list-style-type: none"> <li>- Көлемді заттар, мысалы күрткелер, жастықтар және төсемелер.</li> <li>- Бірнеше қабаттан жасалған тоқымалар, мысалы ауыр мақтадан істелген дастархандар.</li> <li>- Киімнің жеке заттары, мысалы сүлгілер, шомылу киімі, асүй сүлгілері.</li> </ul>
Ескертпе	<ul style="list-style-type: none"> <li>- Құрылымына байланысты біртекті кептірілген бірнеше қабатты тоқымаларды немесе үлкен заттарды желдетуге пайдаланылады.</li> <li>- Бірнеше жеке киімді құрғатуға қолданылады.</li> <li>- Бастау үшін ең ұзақ кептіру уақытын таңдауға болмайды. Оңтайлы уақытты табу үшін кептірілетін заттарды тексеріңіз.</li> </ul>

# Бағдарламаға шолу

## ☆ Арнайы бағдарламалар

<b>Орамал</b>		<b>максимум 7 кг*</b>
Қолданысы	Жалғыз қабатты және бірнеше қабатты сүрткіш заттардың үлкен саны. Мысалы, оларға орамалдар, ванна халаттары, бет фланельдері, фланель төсек орны кіреді.	
Ескертпе	Бұл бағдарламада тек <i>Қалыпты плюс</i> деңгейіне дейін кептірілетін заттар.	
<b>Көйлектер</b>		<b>максимум 2 кг*</b>
<b>Қалыпты, қолмен үтіктеу плюс</b>		
Қолданысы	Көйлектер және жейделер.	
<b>Нәзік заттар</b>		<b>максимум 4 кг*</b>
<b>Қалыпты плюс, қалыпты, қолмен үтіктеу плюс</b>		
Қолданысы	<ul style="list-style-type: none"><li>- Нәзік синтетикадан, мақтадан немесе қоспа талшықтан жасалған тоқымалар.</li><li>- Жеңіл пуловерлер, көйлектер, сымдар, комбинезондар, дастархандар, жейделер мен блузкалар.</li><li>- Әйелдер іш киімі мен аппликациялар.</li></ul>	
Ескертпе	Бұл бағдарламада иілу аз орын алады.	
Кеңес	Жүктемені азайту иілуді қосымша азайтады.	
<b>Тегістеу</b>		<b>максимум 1 кг*</b>
Қолданысы	<ul style="list-style-type: none"><li>- Мақта және зығыр маталар.</li><li>- Мақтадан, синтетикадан немесе аралас талшықтан жасалған ең аз үтіктелетін заттар (мысалы, сымдар, күрткелер, жейделер).</li></ul>	
Ескертпе	<ul style="list-style-type: none"><li>- Жуу машинасында айналдыру циклі барысында иілген орындарды тегістейді.</li><li>- Заттар толығымен кептірілмейді.</li><li>- Қосымша бірқалыпты тегістеу үшін <i>Төмен температура</i> қосалқы опциясын таңдаңыз.</li><li>- Бағдарлама аяқталған кезде киімдерді алып, құрғату аяқталғанша желіде немесе ілмектерде қалдырыңыз.</li></ul>	

## Бағдарламаға шолу

<b>Джинсы</b>		<b>максимум 3,5 кг*</b>
<b>Қалыпты, қолмен үтіктеу плюс</b>		
Қолданысы	Джинсы киімдер, мысалы джинсылар, күрткелер, белдемшелер, көйлектер.	
<b>Жібектер</b>		<b>максимум 1 кг*</b>
Қолданысы	Барабанда кептіруге үйлесімді жібек киімдер (мысалы, жейделер мен көйлектер)	
Ескертпе	<ul style="list-style-type: none"> <li>- Иілуді азайтуға арналған бағдарлама.</li> <li>- Бұл бағдарламада заттар толығымен кептірілмейді.</li> <li>- Бағдарлама аяқталған кезде киімдерді алыңыз.</li> </ul>	
<b>Автоматты плюс</b>		<b>максимум 5 кг*</b>
<b>Қалыпты плюс, қалыпты, қолмен үтіктеу плюс</b>		
Қолданысы	Киімдердің аралас жүктемелері <i>Мақталар</i> және <i>Барынша аз үтіктеу</i> бағдарламаларына үйлесімді.	
<b>Микроталшық</b>		<b>Максимум 7 кг*</b>
<b>Қалыпты плюс, Қалыпты</b>		
Қолданысы	Микроталшықты майлықтар және тазалау шүберектері.	
<b>Уақытпен кептіру – салқын ауа</b>		<b>максимум 7 кг*</b>
Қолданысы	Тек желдету қажет зат.	

## Бағдарламаға шолу

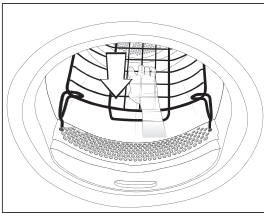
Себет бағдарламасы		Себет жүктемесі: 3,5 кг
Мата түрі/ заттар	<ul style="list-style-type: none"><li>- Кептіру барабаны себетін пайдалану нұсқауларын үнемі орындаңыз.</li><li>- Кептіру барабанында кептіруге үйлесімді, бірақ механикалық әрекет көмегіне кептіруге үйлесімсіз заттарды кептіруге немесе желдетуге осы бағдарламаны пайдаланыңыз.</li></ul>	
Ескертпе	<ul style="list-style-type: none"><li>- Бұл бағдарлама тек Miele кептіру барабаны себетімен (қосымша керек-жарақ) пайдаланылуы мүмкін.</li><li>- Кептіру барабаны себетінсіз қанағаттанарлық кептіру нәтижесіне қол жеткізу мүмкін емес.</li><li>- Заттың (қапшық, жүксалғыш, т.б.) барабанға тимейтініне көз жеткізіңіз: кептіру барабаны айналып, дұрыс жүктелмеген жағдайда кептіру барабанының себетіне және барабанына зақым келтіруі мүмкін. Қосымша ақпаратты кептіру барабаны себетімен берілген пайдалану нұсқауларынан қараңыз.</li><li>- Кептіру барабаны себетін пайдалану нұсқауларын үнемі орындаңыз.</li></ul>  A technical line drawing of a Miele laundry basket. It shows a circular basket with a central vertical support structure. The basket has a mesh bottom and a solid top rim. The drawing is a top-down view, showing the internal structure and the placement of the basket within the drum.	



## Бағдарлама бумалары

Әр түрлі бағдарламалар бумаларын таңдай аласыз.

Бағдарлама бумаларынан таңдалған бағдарламалар ☆ *Арнайы бағдарламалар* ішінде көрсетіледі.

## Спорт

<b>Сыртқы киім</b>		<b>максимум 2,5 кг*</b>
<b>Қалыпты, қолмен үтіктеу плюс</b>		
Қолданысы	Барабанда құрғатуға арналған сырт киім.	
<b>Тексеру</b>		<b>максимум 2,5 кг*</b>
Тоқымалар	кептіру барабанында кептіруге арналған микроталшықты тоқымалар, шаңғы киімі, сыртқы киім, жіңішке, тығыз мақталы киімдер (поплин) және ас жаулығы.	
Ескертпе	<ul style="list-style-type: none"><li>- Бұл бағдарламаға қосымша тазалау фазасы кіреді.</li><li>- Өндірушінің «мембраналық тоқымаларда пайдалануға арналған» деп мәлімдеген тазалау агенттерін ғана пайдаланыңыз. Бұл агенттердің құрамында фторлы қосылыстар бар.</li><li>- Құрамында парафині бар тазалау агенттерімен заттарды кептіруге болмайды. Бұл заттың өрт қаупі бар.</li><li>- Бұл бағдарламада тек <i>Қалыпты</i> деңгейіне дейін кептірілетін заттар.</li></ul>	
<b>Спорт киімі</b>		<b>максимум 3 кг*</b>
Қолданысы	Спорт киімі кептіру барабанында кептіруге арналған.	
Ескертпе	Бұл бағдарламада тек <i>Қалыпты</i> деңгейіне дейін кептірілетін заттар.	

# Бағдарламаға шолу

## Үй тоқымалары

<b>Мамық төсек орындары</b>		<b>максимум 2 кг*</b>
Қолданысы	Барабанда кептіруге болатын төсек орын (жүнге немесе қауырсынға толтырылған жастықтар немесе төсектер).	
Ескертпе	Бұл бағдарламада тек <i>Қалыпты</i> деңгейіне дейін кептірілетін заттар.	
Кеңес	Қауырсындар жылыған кезде күшті иіс шығарады. Төсек орынды барабанда кептіргеннен кейін кептіру барабаны сыртына шығарыңыз.	
<b>Синтетикалық төсек орын</b>		<b>максимум 2 кг*</b>
Қолданысы	Барабанда кептіруге болатын төсек орын (синтетикалық толтырмасы бар жастықтар немесе төсектер).	
Ескертпе	Бұл бағдарламада тек <i>Қалыпты</i> деңгейіне дейін кептірілетін заттар.	
<b>Үлкен заттар</b>		<b>максимум 4 кг*</b>
<b>Қалыпты плюс, қалыпты, қолмен үтіктеу, машинамен үтіктеу</b>		
Қолданысы	<i>Мақталар</i> бағдарламасына арналған берік, үлкен заттар. Мысалы, оларға көрпелер, көп қабатты қаптамалар, үлкен көлемді заттар кіреді.	

## Гигиена

Гигиеналық бағдарламаларда заттар ұзақ уақыт бойы тұрақты температурада кептіріледі (ұзағырақ температураны ұстау уақыты). Бұл микробтар немесе шаң кенелері сияқты микроағзаларды өлтіріп, киімдегі аллергиялардың санын азайтады.

Гигиена бағдарламасынан ерте бас тартылса, микроағзалар өлтірілмейді. Бұл бағдарламадан бас тартпаңыз.

<b>Мақталар гигиенасы</b>		<b>максимум 4 кг*</b>
Қолданысы	Терімен тікелей байланысатын мақтадан немесе зығырдан жасалған заттар. Мысалы, оларға іш киім, сәбилерге арналған киім, қол сүлгісі, ванна орамалдары, халаттар, спа сүлгілері және фланнельдер кіреді.	
Ескертпе	Бұл бағдарламада тек <i>Қалыпты</i> деңгейіне дейін кептірілетін заттар.	
<b>Барынша аз үтіктеу гигиенасы</b>		<b>максимум 4 кг*</b>
Қолданысы	<ul style="list-style-type: none"> <li>- Синтетикадан, мақтадан немесе қоспа талшықтан жасалған тоқымаларды барынша аз үтіктеу.</li> <li>- Жұмыс киімі, комбинезондар, пуловерлер, көйлектер, сымдар, үстел жабдығы, колготкалар.</li> </ul>	
Ескертпе	Бұл бағдарламада тек <i>Қалыпты</i> деңгейіне дейін кептірілетін заттар.	
<b>Уақытпен кептіретін жылы ауа, гигиена</b>		<b>максимум 4 кг*</b>
Қолданысы	<ul style="list-style-type: none"> <li>- Көлемді заттар, мысалы күрткелер, жастықтар және төсемелер.</li> <li>- Ауыр, көп қабатты мақталар (мысалы, дастархандар немесе көрпелер).</li> </ul>	
Ескертпе	<ul style="list-style-type: none"> <li>- Құрылымына байланысты біртекті кептірілген бірнеше қабатты тоқымаларды немесе үлкен заттарды желдетуге пайдаланылады.</li> <li>- Бірнеше жеке киімді құрғатуға қолданылады.</li> <li>- Бастау үшін ең ұзақ кептіру уақытын таңдауға болмайды. Оңтайлы уақытты табу үшін кептірілетін заттарды тексеріңіз.</li> </ul>	

# Бағдарлама ретін өзгерту

## Төлем жүйелері

Есікті ашу немесе бағдарлама іске қосылғаннан кейін одан бас тарту несиені жоғалтуға себеп болуы мүмкін (кептіру барабанын реттеу жолына байланысты\*).

\* Қолданысқа беру барысында немесе одан кейін Miele service технигі төлем жүйесін қайта орната алады, сонда бағдарламалау өзгерістері жасалуы мүмкін.

## Бағдарлама басталған кезде өзгерту

Бағдарлама басталса, басқа бағдарламаға ауыстыра алмайсыз (бұл кездейсоқ өзгерістердің алдын алады). Жаңа біреуін таңдау алдында ағымдағы бағдарламадан бас тарту қажет болады.

 Дұрыс емес қолдану мен басқаруға байланысты өрт қаупі. Кір киім жанып, кептіру барабаны мен ортасын бұзуы мүмкін. Қосымша ақпаратты «Ескерту және қауіпсіздік» бөлімінен қараңыз.

Егер бағдарламаны таңдау құралы қозғалса, Бағдарламаны таңдау мүмкін емес хабары пайда болады. Бағдарламаны таңдау құралы түпнұсқа бағдарламаға орнатылған кезде мәтін жойылады.

## Бағдарламадан бас тарту

- *Бастау/тоқтату* датчикті басқару құралын түртіңіз.

Бағдарламадан бас тарту қажет болса, дисплейде хабар пайда болады.

- Иә датчикті басқару құралын түртіңіз.

## Бас тартылған бағдарламаны қайта таңдау

- Есікті ашып жабыңыз.
- Жаңа бағдарламаны таңдап бастаңыз.

## Кір киім қосу

- Есікті ашыңыз.

 Барабандағы ыстық киімді түртуден күйіп қалу қаупі. Өзіңізді күйдіріп алуыңыз мүмкін. Киімді суытып, оны мұқият алыңыз.

- Заттар қосыңыз.
- Есікті жабыңыз.
- Бағдарламаны іске қосыңыз.

## Қуат көзінің кедергісі

① түймесімен кептіру барабаны өшірілгендіктен қуат көзі үзілсе:

- Кептіру барабанын қосыңыз.
- *Бастау/тоқтату* датчикті басқару құралын түртіңіз.

Электр қуатының өшуіне байланысты қуат көзі үзілсе:

- Қуат қалпына келсе, ОК түймесімен растаңыз.
- *Бастау/тоқтату* датчикті басқару құралын түртіңіз.

## Қалған уақыт

Бағдарлама ретін өзгерту қалған уақыт дисплейіндегі сағ мин реттеулеріне себеп болуы мүмкін.

## Тазалау кезі

Ауа көзі аймағындағы екі бөлікті ластану сүзгісі кептіру процесі барысында құрылған барлық ластануды жинайды.

Сүзгіні жүйелі тазаламау кептіру уақытын арттыруы мүмкін.

**!** Жүйесіз техникалық қызметке байланысты өрт қаупі.

Ластану сүзгісі мен кептіру барабанындағы тым көп ластану шөгінділері өрт қаупін тудырады.

Ластану сүзгісі мен ауа кірісі аймағын жүйелі негізде тексеріңіз. Ластану шөгінділерін тапсаңыз, сүзгіні үнемі тазалаңыз.

**!** Жоқ немесе зақымдалған ластану сүзгісінен болған зақым. Ластану сүзгісі мен кептіру барабанындағы тым көп ластану шөгінділері өрт және құрылғы ақаулықтары қаупін тудырады. Кептіру барабанын ластану сүзгісінен пайдалануға болмайды. Зақымдалған ластану сүзгісін бірден ауыстырыңыз.

Дисплейде осы нұсқау пайда болған кезде құрылғыны үнемі тазалаңыз: Очистите ворсовый фильтр и промойте цокольный фильтр. **немесе** Очистить фильтры

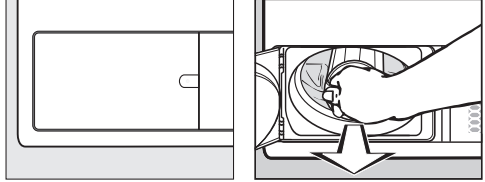

- Хабарды жою үшін: кептіру барабаны қосулы кезде ластану сүзгісі жапқышын кемінде 10 секундқа ашыңыз.

## Ластану сүзгілерін тазалау

### Ластану сүзгісін алу

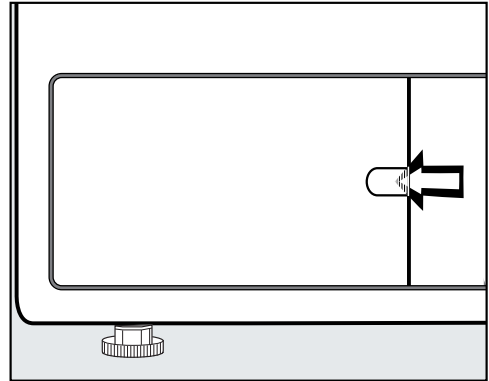

- Саусақпен қысқыш артына қол жеткізіңіз.
- Ластану сүзгісін жапқышты ашыңыз.

## Тазалау және күтім көрсету

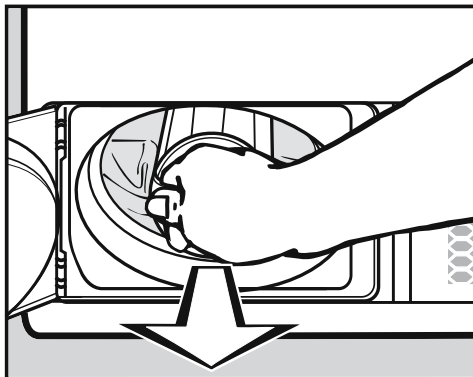

- Ластану сүзгісін тарту үшін тұтқаны пайдаланыңыз.

### Ластану сүзгісін бөлшектеу

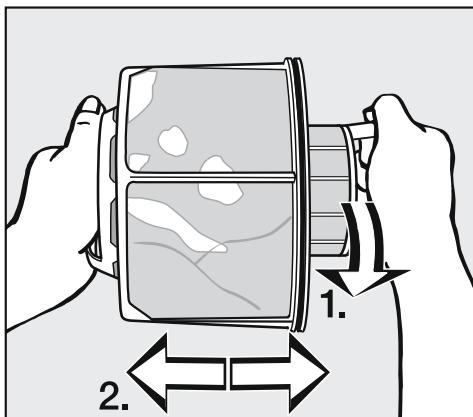

- Ластану сүзгісіндегі екі тұтқаны ұстаңыз.
- Ластану сүзгісінің ішкі бөлігін сағат тіліне қарсы (1) тигенше шамалы бұраңыз.
- Ластану сүзгісінің (2) екі бөлігін тартып шығарыңыз.

### Құрғақ кезде ластану сүзгісі құрамдастарын тазалау

**Кеңес:** Үздік тазалау нәтижелеріне қол жеткізу үшін шаңсорғышты пайдаланыңыз.

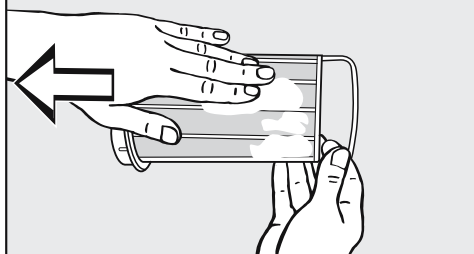
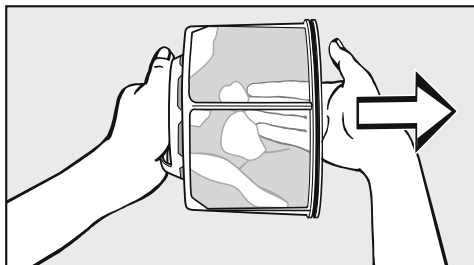

- Сүзгіден ластануды сүрту үшін саусақтарыңызды немесе шаңсорғышты пайдаланыңыз.

### Ылғалды кезде ластану сүзгісі құрамдастарын тазалау

Ластану сүзгісі құрамдастарында көп ластану жиналса, оларды жылы ағын суда тазалау керек.

Ластану сүзгісі ылғалды болса, жұмыс ақаулықтарына себеп болуы мүмкін.

Екі бөлшекті дұрыстап шайқап, мұқият кептіріңіз.

## Ауа көзі аймағын тазалау

- Есікті ашыңыз.

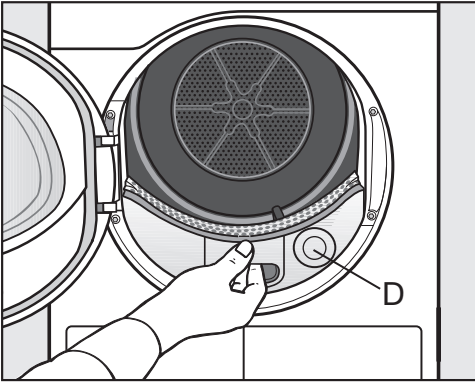

Дөңгелек қақпақ (D) ешбір мақсатқа қолданылмайды және алынбайды.

- Ауа көзі аймағындағы қақпақты тартып шығарыңыз.

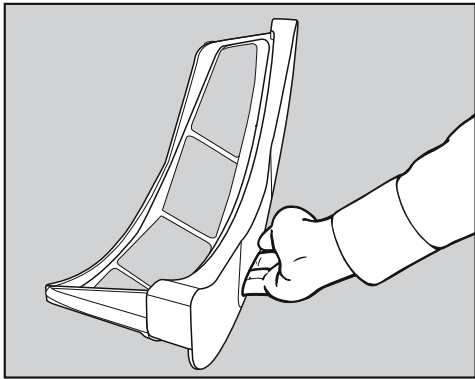

- Ауа көзі аймағының қақпағын тазалау үшін сулы тазалау шүберегін пайдаланыңыз.
- Ауа көзі аймағындағы қақпақты бір жағына орналастырыңыз.

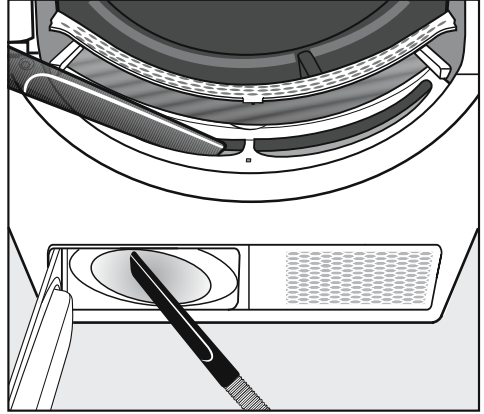

- Ластануды шаңсорғышпен кетіруге болады.

Кептіру барабанындағы желдеткіш дөңгелегі ағартқыш қалдығымен және ластанумен кептелуі мүмкін.

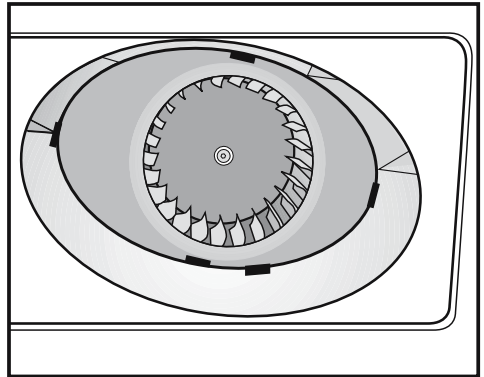

- Келесіні сулы тазалау шүберегімен мұқият кетіріңіз  
... Желдеткіш дөңгелегіне жиналады.  
... Желдеткіш дөңгелегі алдындағы аймақтағы ластану.

## Тазалау және күтім көрсету

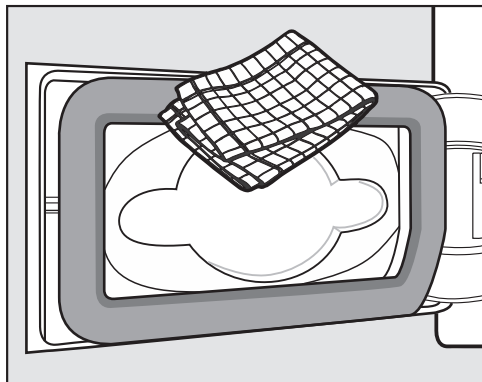

- Ластануды кетіру үшін сулы тазалау шүберегін пайдаланыңыз. Бұны істеу кезінде резеңке бекітпеге зақым келмегеніне көз жеткізіңіз.

### Ластану сүзгісін жинақтау және бекіту

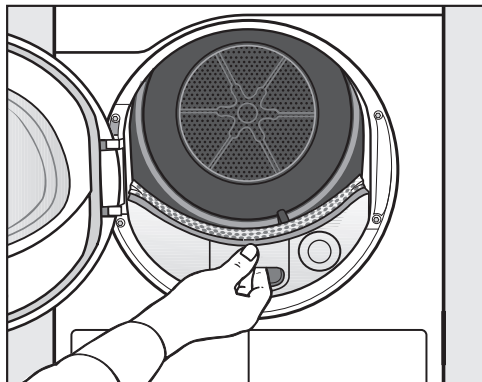

- Ауа көзі аймағындағы қақпақты сырғытыңыз.

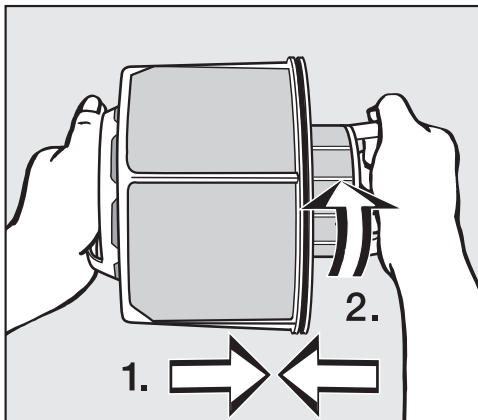

- Ішкі ластану сүзгісі құрамдасын сыртқы құрамдасқа (1) салыңыз.
- Ластану сүзгісінің ішкі бөлігін сағат тілімен (2) тигенше шамалы бұраңыз.

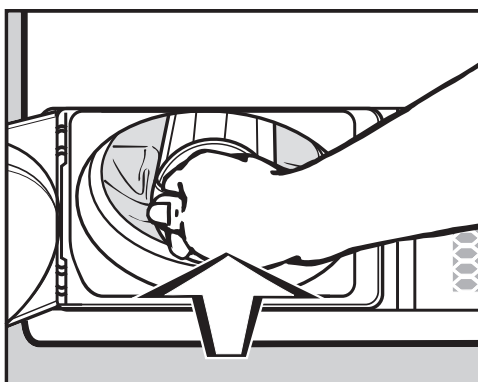

- Ластану сүзгісін тигенше сырғытыңыз.



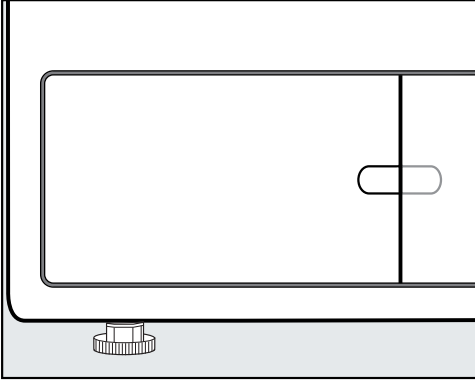

- Ластану сүзгісін жапқышты жабыңыз.

Жүйенің дұрыс бекітілуін және кептіру барабаны дұрыс жұмыс істеуін қамтамасыз ету үшін, сүзгіні салып, ластану сүзгісін жапқышты жабу қажет.

## Кептіру барабанын тазалау

Кептіру барабанын электр тогынан ажыратыңыз.

⚠ Тиісті емес күтім өнімдерін пайдаланудан болған зақым. Тиісті емес күтім өнімдері пластик беттер мен басқа бөлшектерге зақым келтіруі мүмкін. Еріткіштерді, абразивті тазалау құралдарын немесе барлық мақсаттағы тазалау құралдарын пайдалануға болмайды.

⚠ Суға байланысты электр тогының соғу қаупі.

Егер су кептіру барабанынан ақса, электр тогының соғу қаупі бар. Кептіру барабанына су себуге болмайды. Құрылғыны тек шамалы суланған, жұмсақ шүберекпен тазалаңыз.

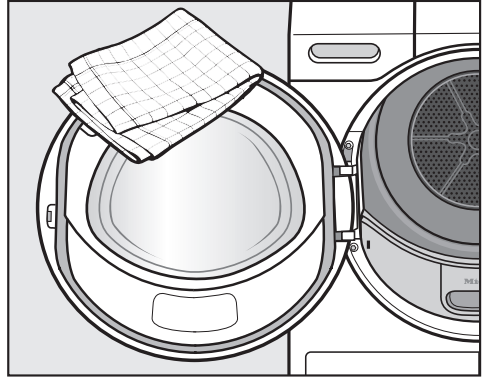

- Кептіру барабаны мен есік ішіндегі бекітпені шамалы сулы жұмсақ шүберекпен және жуғыш сұйықтық пен судың орташа ерітіндісімен тазалаңыз.
- Барлық бөлшектерді жұмсақ шүберекпен кептіріңіз.
- Барабан мен басқа тот баспайтын болаттан жасалған бөлшектерді тиісті тот баспайтын болаттан жасалған тазалау құралымен тазалай аласыз.

## Мәселені шешу нұсқаулығы



Күнделікті жұмыста орын алуы мүмкін көптеген ақаулықтар мен ақаулар оңай түзетілуі мүмкін. Уақыт пен ақша сақталады, себебі қызмет көрсету орталығына қоңырау шалу қажет болмайды.

Келесі нұсқаулық ақаулық немесе ақау себебін тауып, соны шешуге көмектесуі мүмкін.

### Дисплейде келесі хабарлар немесе ақаулар көрсетіледі

Хабар	Себебі мен шешімі
<b>Бағдарламадан бас тартқаннан кейін, ☹</b> Барабан пустой или бельё слишком сухое. <b>жанады.</b>	Бұл ақаулық емес. Кейбір бағдарламаларда барабан артық жүктелсе немесе бос болса, бағдарламадан бас тартылады. Егер заттар бұрыннан құрғақ болса, осы жағдай орын алады. <ul style="list-style-type: none"><li>■ Есікті ашып, киімді тексеріңіз.</li><li>■ Қажет болғанда заттарды қосыңыз.</li><li>■ Кептіруді жалғастыру үшін есікті жабыңыз.</li></ul> Жеке заттарды <i>Жылы ауа</i> бағдарламасымен кептіріңіз.
<b>i</b> Отключение электропитания. Программа остановлена	Қуат шығысы орын алды. <ul style="list-style-type: none"><li>■ Қуат қалпына келсе, ОК түймесімен растаңыз.</li><li>■ <i>Бастау/тоқтату</i> датчикті басқару құралын түртіңіз.</li></ul>
<b>i</b> Закройте крышку ворсового фильтра	Қылшық сүзгісінің жапқышы ашық. <ul style="list-style-type: none"><li>■ Қылшық сүзгісінің жапқышын жабыңыз.</li></ul> Хабар өшеді.  Бағдарлама жұмыс істеп тұрғанда, қылшық сүзгісінің жапқышын ашуға болмайды. Бағдарлама жұмыс істеп тұрғанда, қылшық сүзгісінің жапқышын ашатын болсаңыз, ауа ағыны бітеліп қалады. Бағдарламаның жұмысы да тоқтап қалады. Егер ауа ағыны бітеліп қалса, кептіргіш машина ыстық ауаны жеткілікті түрде жылдам шығара алмай қалады. Осы қауіпсіздік функциясы арқылы кептіргіш машина біржола өшіп қалады. Ондай жағдайда Miele компаниясының тұтынушыларға қызмет көрсету бөліміне хабарласыңыз.

## Мәселені шешу нұсқаулығы

Хабар	Себебі мен шешімі
<p><b>Бағдарлама соңынан кейін белгілі бір уақыттан кейін</b>   Очистить фильтры  <b>хабары жанады.</b></p>	<p>Тазалау ескертпелерін „Тазалау және күтім көрсету“ бөлімінен қараңыз.</p> <ul style="list-style-type: none"> <li>■ Ластану сүзгісін тазалаңыз.</li> <li>■ Ауа ағыны аймағын тексеріп тазалаңыз.</li> <li>■ Хабарды жою үшін: кептіру барабаны қосулы кезде ластану сүзгісі жапқышын кемінде 10 секундқа ашыңыз.</li> </ul>
<p><b>Бағдарлама соңында</b>   Очистите ворсовый фильтр и промойте цокольный фильтр.  <b>жанады.</b></p>	<p>Кептіру барабаны дұрыс немесе тиімді жұмыс істемейді. Ықтимал себептер: ластану немесе ағартқыш қалдығынан болған бітелу.</p> <ul style="list-style-type: none"> <li>■ Ластану сүзгісін тазалаңыз.</li> <li>■ Ауа ағыны аймағын тексеріп тазалаңыз.</li> </ul> <p>Тазалау ескертпелерін «Тазалау және күтім көрсету» бөлімінен қараңыз.</p> <ul style="list-style-type: none"> <li>■ Хабарды жою үшін: кептіру барабаны қосулы кезде ластану сүзгісі жапқышын кемінде 10 секундқа ашыңыз.</li> </ul>
<p> Конец / охлаждение  <b>жанса, кептіру процесі әлі аяқталмаған.</b></p>	<p>Бұл ақаулық емес. Киім әлі де суытылуда. Бағдарлама аяқталуға жақын.</p> <ul style="list-style-type: none"> <li>■ Киімді алып, суыту үшін таратуға болады немесе бағдарлама соңына дейін суыту үшін кептіру барабанында қалдыра аласыз.</li> </ul>

## Мәселені шешу нұсқаулығы

Хабар	Себебі мен шешімі
<p><b>Бағдарламадан бас тартқаннан кейін, 🌐</b> Очистите ворсовый и цокольный фильтры. Проверьте воздуховод.</p> <p><b>жанады.</b></p>	<p>Әр түрлі өлшемді бірнеше затты ғана кептіруге әрекет жасадыңыз. Есіктегі жүктеу аймағына кішкентай зат сорылды және киім дефлекторындағы саңылаулар бітелген.</p> <ul style="list-style-type: none"> <li>■ Хабарды жою үшін, ОК датчикті басқару құралын түртіңіз.</li> <li>■ Кептіру барабанының есігін ашыңыз.</li> <li>■ Саңылауларды құлыптайтын затты жойыңыз.</li> <li>■ Құрғақ, кішкентай, жеке заттарды үлкен заттармен бірге кептіріңіз.</li> </ul> <p>Бұның барлығын есептен шығарылса, елеулі мәселе орын алады. Төменнен қараңыз.</p> <p>Жүйе ластағышпен немесе ағартқыш қалдығымен бітелген.</p> <ul style="list-style-type: none"> <li>■ Ластану сүзгісін және ауа арналарын тазалаңыз.</li> <li>■ Құрғақ ауа кедергілерсіз шығатынына көз жеткізу үшін түтікті тексеріңіз.</li> </ul> <p>Тазалау ескертпелерін «Тазалау және күтім көрсету» бөлімінен қараңыз. Зақымдалған ластану сүзгісін ауыстырыңыз.</p> <ul style="list-style-type: none"> <li>■ Хабарды жою үшін, ОК датчикті басқару құралын түртіңіз.</li> </ul>
<p><b>Бағдарламадан бас тартқаннан кейін, ⚠</b> Ошибка F. Если нов. запуск машины не произведён, обратитесь в сервис. службу.</p> <p><b>жанады.</b></p>	<p>Анық себебі жоқ.</p> <ul style="list-style-type: none"> <li>■ Дисплейдегі ұсынысты ескеріңіз.</li> <li>■ ОК датчикті басқару құралын түртіңіз.</li> </ul> <p>Бағдарлама қайтадан бірдей қате туралы хабармен тоқтаса, ондай ақаулық бар болғаны. Miele Service компаниясына хабарласыңыз.</p>
<p><b>Бағдарламадан бас тартқаннан кейін, ⚠</b> Определено заблокированное. Расправьте белье и снова начать программу.</p> <p><b>жанады.</b></p>	<p>Киім бірқалыпсыз таратылған немесе оралған.</p> <ul style="list-style-type: none"> <li>■ Есікті ашып, киімді босатыңыз. Қажет болғанда кейбір киімді алыңыз.</li> <li>■ Есікті жабыңыз.</li> <li>■ Бағдарламаны іске қосыңыз.</li> </ul>

## Кептіру нәтижелері қанағаттандырмайды

Мәселе	Себебі мен шешімі
<b>Киім жеткілікті түрде кептірілмеген.</b>	<p>Жүктеме құрамында әр түрлі тоқыма түрлері бар.</p> <ul style="list-style-type: none"> <li>■ <i>Уақытпен кептіретін жылы ауа</i> бағдарламасымен кептіруді аяқтаңыз.</li> </ul>
<b>Үлкен жуылған кірлер илектеліп, қиындық туғызып жатыр. Кейбір жуылған кірлер әлі де дымқыл.</b>	<p>Сіз таңдаған бағдарлама арқылы илектеліп қалған киімдерді жазу мүмкін болмады. Кішкентай заттар илектеліп, бір бүтін болып қалған.</p> <ul style="list-style-type: none"> <li>■ Киімдерді жазыңыз.</li> <li>■ <i>Үлкен заттар</i> бағдарламасын таңдаңыз.</li> </ul> <p>Егер дисплейде <i>Үлкен заттар</i> бағдарламасы пайда болмаса, оны кейінірек қосуыңызға болады.</p> <p>Бағдарламаны кейінірек қалай қосуға болатыны туралы ақпаратты „Супервайзер деңгейі“ – „Супервайзер деңгейін ашу“ және „Бағдарлама пакеттері“ бөлімінен таба аласыздар.</p>
<b>Кептіргеннен кейін киімнен немесе жүн толтырылған жастықтардан иіс шығады.</b>	<p>Киім жеткіліксіз ағартқышпен жуылған Жүндер – табиғи өнім әрі бұл қалыпты жағдай болып табылады.</p> <ul style="list-style-type: none"> <li>■ Киім: келесі рет жеткілікті ағартқыш пайдаланыңыз.</li> <li>■ Барабанда кептіргеннен кейін жүн жастықтарды ауада кептіріңіз.</li> </ul>
<b>Синтетикалық талшықтардан жасалған заттарды кептіргеннен кейін статикалық электр тогы түзіледі.</b>	<p>Синтетикалық талшықтар статикалық заряд тудырады.</p> <ul style="list-style-type: none"> <li>■ Жуу бағдарламасында соңғы шаю әрекетіне талшық кондиционерін қосу немесе кептіру кезінде жүктемеге талшық кондиционері парағын қосу арқылы статикалық зарядты азайтуға болады.</li> </ul>
<b>Ластану жиналымы бар.</b>	<p>Киімдер тозған кездегі керіліс және оларды жуған кездегі шамалы кеңею салдарынан ластану жағдайы орын алады. Машинада кептіру әрекеті ластағыш түзілуіне себеп болады және тоқыманың қызмет мерзіміне теріс әсер етеді.</p> <p>Ластану сүзгілері мен ұсақ сүзгіде ластағыш жиналып, оларды оңай кетіре аласыз</p> <ul style="list-style-type: none"> <li>■ («Тазалау және күтім көрсету» бөлімін қараңыз).</li> </ul>

# Мәселені шешу нұсқаулығы

## Кептіру циклінің ұзақтығы өте ұзақ

Мәселе	Себебі мен шешімі
<b>Кептіру процесі тым ұзақ жүреді немесе тіпті өшеді.*</b>	Кейбір жағдайларда ауа арналарын/сүзгілерін тазалау сұралуы мүмкін. ■ Төменде сипатталған барлық ықтимал себептерді тексеріңіз.
	Ағартқыш қалдықтары, шаш және ұсақ ластағыш сүзгілерді бітеуі мүмкін. ■ Ластану сүзгісін тазалаңыз («Тазалау және күтім көрсету» бөлімін қараңыз). ■ Ауа көзі аймағын тазалаңыз. ■ Ауа көзі аймағын астынан тазалау үшін жүктеу аймағынан қақпақты алуға болады.
	Мысалы, түтік немесе оның саңылаулары шашпен немесе ластанумен бітелген. ■ Түтіктегі барлық құрамдастарды (мысалы, қабырға құбыры, сыртқы тор, майыстырулар, еңістер, т.б.) тексеріп тазалаңыз.
	Кішкентай, желдетілмейтін бөлмелерде ауа көзі жағдайы дұрыс емес. ■ Құрғату кезінде есікті немесе терезені желдету үшін ашыңыз.
	Киім тым сулы. ■ Жуғыш машинада жоғары айналдыру жылдамдығымен айналдырыңыз.
	Барабан толып кеткен. ■ Таңдалған бағдарламаның максималды жүктемесінен асыруға болмайды.
	Металл құрамдастар (мысалы, ілгектер) кептіру барабанының дұрыс ылғал деңгейін сақтауға кедергі келтіреді. ■ Келесіде ілгектерін ашыңыз. ■ Мәселе қайталанса, бұл заттарды <i>Уақытпен кептіретін жылы ауа</i> бағдарламасымен кептіріңіз.

\* Кептіру барабанын өшіріп, жаңа бағдарламаны бастау алдында шамалы күтіңіз.

### Кептіру барабанының жалпы мәселелері

Мәселе	Себебі мен шешімі
<b>Барабанда конденсация түзіледі.</b>	<p>Ортақ шығыс ауа түтігіне кептіру барабаны орнатылады.</p> <ul style="list-style-type: none"><li>■ Ортақ шығыс ауа түтігін пайдаланған кезде кептіру барабанын үнемі қайтарылмайтын жапқышпен орнату қажет.</li><li>■ Қайтарылмайтын жапқышты ықтимал ақауларға жүйелі негізде тексеріп, қажет болғанда оны ауыстырыңыз.</li></ul>
<b>Барабан шамы қосылмайды.</b>	<p>Есік жабық кезде барабан шамы автоматты түрде өшеді.</p> <p>Есік ұзақ уақытқа ашық қалса, энергияны үнемдеу үшін барабан шамы бірнеше минуттан кейін өшеді.</p> <p>Кептіру барабаны қосылса, есік ашылған кезде барабан шамы қосылады.</p>
<b>Дисплей әр түрлі тілде болады.</b>	<p>Басқа тіл таңдалған.</p> <ul style="list-style-type: none"><li>■ Қажетті тілді орнатыңыз. Жалауша таңбасы  сізге нұсқау береді.</li></ul>

## Қызмет көрсету

### Ақау шыққан жағдайда хабарласу

Өзіңіз жөндей алмайтын қандай да бір ақау шықса, Miele дилеріне немесе Miele компаниясының тұтынушыларға қызмет көрсету бөліміне хабарласыңыз.

Miele компаниясының тұтынушыларға қызмет көрсету бөлімінің қоңырауына тапсырыс бере аласыз, ол үшін [www.miele.com/service](http://www.miele.com/service) сайтына кіріңіз.

Miele компаниясының тұтынушыларға қызмет көрсету бөлімінің байланыс ақпаратын осы құжаттың соңынан таба аласыз.

Miele тұтынушыларға қызмет көрсету бөліміне хабарласқанда құрылғыңыздың үлгі идентификаторын және сериялық нөмірін (Fabr./SN/Nr.) айтыңыз. Бұл ақпаратты деректер тақтасынан таба аласыз.

Оқыту мақсатында телефон қоңыраулары қадағаланатынын және жазып алынатынын, сондай-ақ мәселе осы брошюрадағыдай шешілген жағдайда, қызмет көрсетілгені үшін ақы алынатынын ескеріңіз.

Деректер тақтасын табу үшін кептіру барабанының есігін ашыңыз:

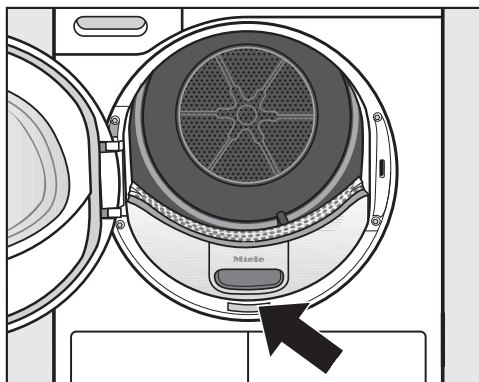

### Қосымша керек-жарақтар

Осы кептіру барабанының қосымша керек-жарақтары Miele дилерінде немесе Miele қосалқы бөлшектер бөлімінде қолжетімді.



## Алдыңғы көрініс

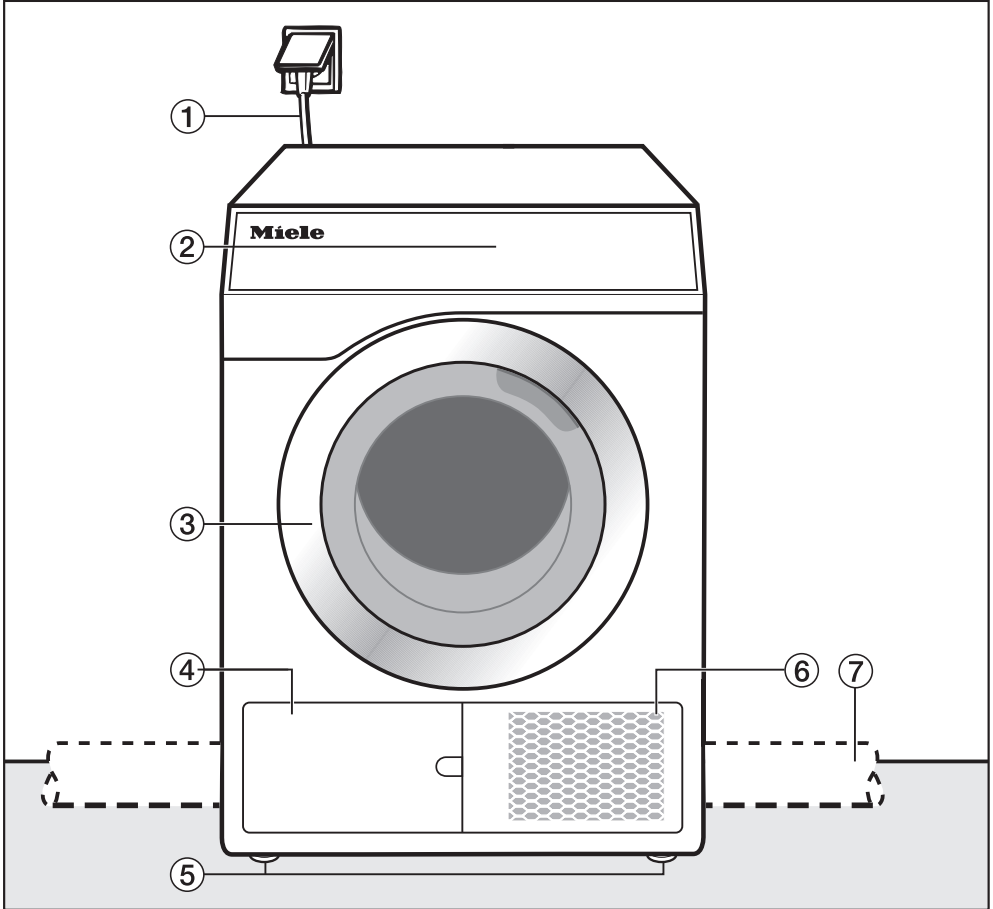

- ① Ток байланысы кабелі
- ② Басқару тақтасы
- ③ Есік
- ④ Қылшық сүзгісі  
Бағдарлама жұмыс істеп тұрғанда қақпақты ашуға болмайды. Дисплейде оны ашу керектігі туралы хабар шыққанда ғана ашуға болады. Әйтпесе техникалық ақау шығуы мүмкін.
- ⑤ 4 биіктігін реттеуге болатын бұрандалы аяқ
- ⑥ Ауаны суыту кірісі
- ⑦ Тораптағы түтік (оң немесе сол жаққа орнатылған)

# Орнату және қосу

## Артқы көрініс

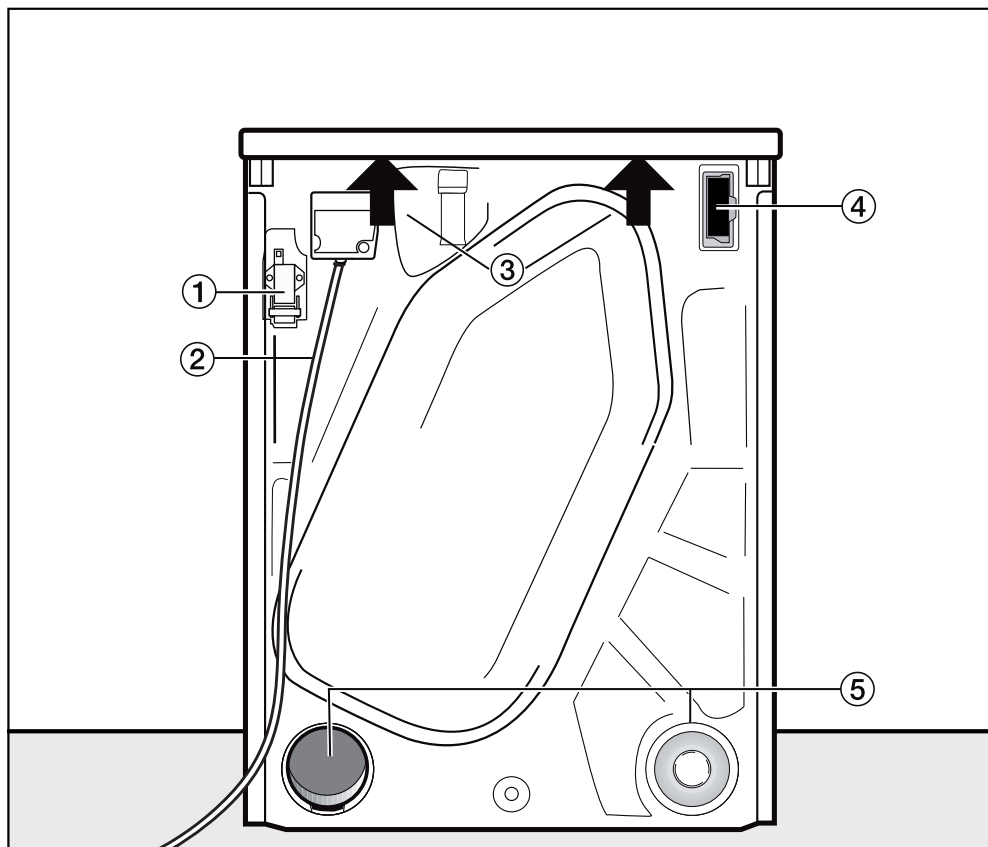

- ① Сыртқы құрылғылармен байланысуға арналған интерфейс
- ② Ток байланысы кабелі
- ③ Құрылғыны тасымалдауға арналған шығыңқы қақпақ астындағы бекітпелер
- ④ Модуль ұясы (сыртқы байланыс модуліне арналған)
- ⑤ Шығыс ауа байланыстары
  - Қолданыстағы емес шығыс ауа байланыстары қақпақпен бекітілуі қажет.

## Орындар

Барлық өлшемдер мм бірлігінде.

Машина мен қабырға арасындағы қашықтықтарға қатысты ұсыныстарды басшылыққа алсаңыз, қызмет көрсету жұмыстарын орындау оңай болады. Егер орнататын орын тар болса, машинаны қабырғаға қарай жақындатуға болады.

## Бүйірлік көрініс

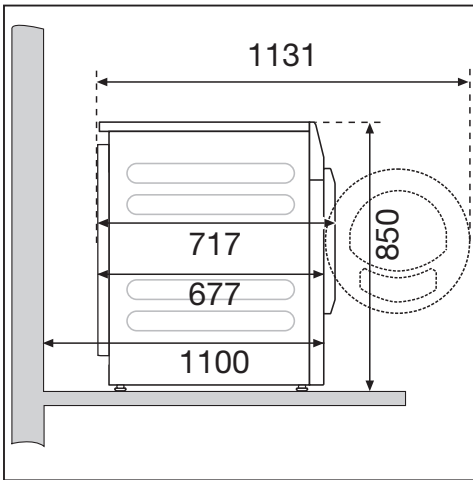

## Болат негіз

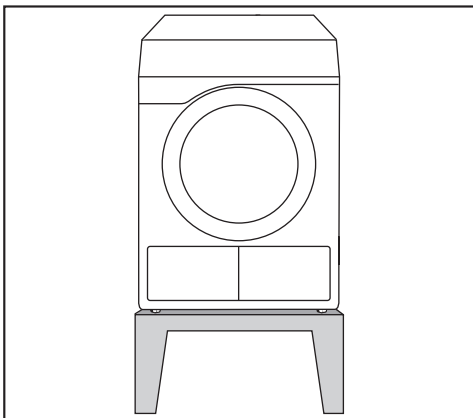

Болат негіз\* (ашық немесе жабық негіздер)

## Жоғарыдан көру

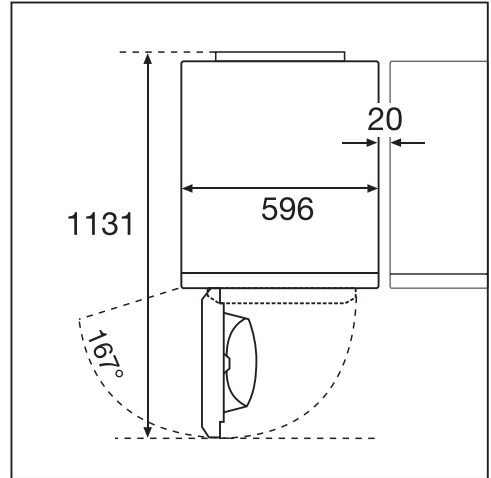

## Жуғыш-кептіргіш стегі

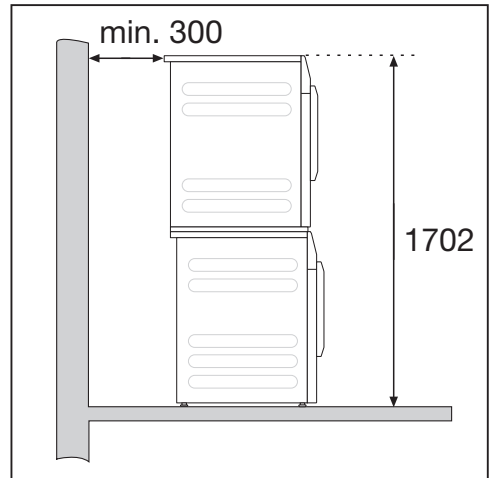

Жинақтау жинағы\* қажет. Бұны Miele компаниясының білікті техник маманы жөндеуі қажет.

\* Тапсырыс беруге болатын Miele керек-жарағы

## Орнату және қосу

### Кептіру барабанын орнату орнына тасымалдау

⚠ Кептіру барабанын дұрыс тасымалдаудан болған зақым. Кептіру барабаны аударылса, адамдарды жарақаттау және меншікті зақымдау қаупі бар. Кептіру барабанын тасымалдау барысында тұрақты ұстаңыз.

### Кептіру барабанын тасымалдау

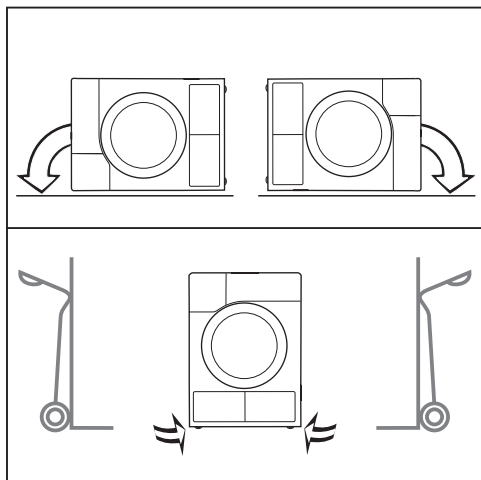

- Кептіру барабанын бүйір жағында тасымалданса, ол сол немесе оң жаққа еңкейтілуі қажет.
- Кептіру барабаны тігінен тасымалданатын болса, оны жүк көлігінде қалдырумен сол немесе оң жаққа тасымалдаңыз.

### Кептіру барабанын орнату орнына тасымалдау

⚠ Бекітілмеген қақпаққа байланысты жарақаттану қаупі. Қақпақтың артындағы бекітпелер сыртқы күштер салдарынан үзілуі мүмкін. Машинаны тасымалдау кезінде қақпақтың тартып шығарылу қаупі бар. Машинаны тасымалдау алдында, қақпақтың машинаның артқы бөлігінен шығатын жағы бекітілгенін тексеріңіз.

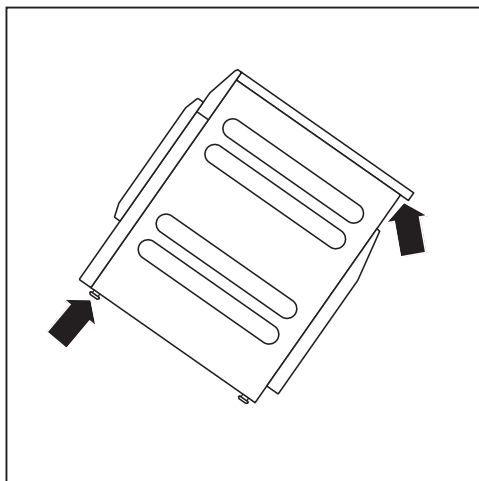

- Құралдың артқы жағынан шығатын қақпақ және алдыңғы аяқтар арқылы кептіру барабанын тасымалдаңыз.

## Орнату

Жабылатын есік, сырғымалы есік немесе кептіру барабанының есігін ашық ұстай алатын қарсы аспалы есік орнатылмағанына көз жеткізіңіз.

## Кептіру барабанын туралау

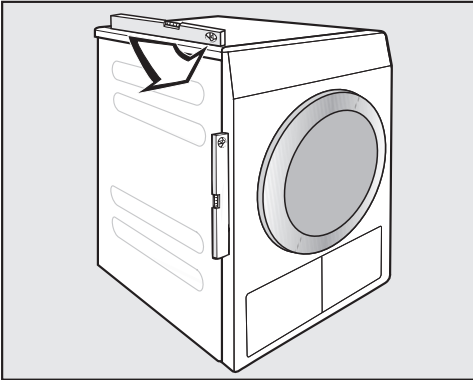

Қауіпсіз және дұрыс жұмысты қамтамасыз ету үшін, құрылғыны барлық төрт аяққа берік туралау қажет.

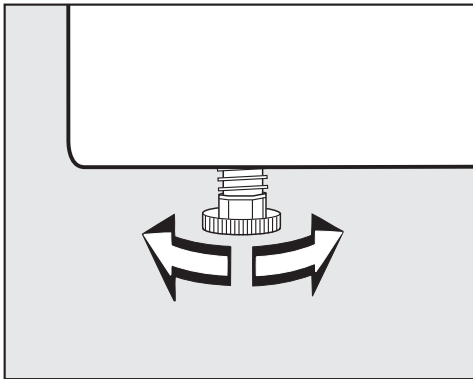

Еденнің турасыздығын туралау үшін бұрандалы аяқтарды реттей аласыз.

Бұл кептіру барабаны ғимарат астында пайдалануға арналмаған.

Кептіру барабанындағы желдету ұяларын құлыптауға болмайды. Кептіру барабаны мен еден арасындағы аралықты плиттүс бетімен, қалың кілеммен, т.б. құралмен бұғаттауға болмайды. Бұл кептіру барабанының жеткілікті ауа ағынын береді.

**!** Дұрыс емес орнату немесе жоқ түтік салдарынан болған зақым. Кептіру барабанындағы ылғалды ауа құрылғы орнатылған бөлмедегі зақымға себеп болуы мүмкін. «Түтікті орнату» және «Техникалық деректер» бөліміндегі нұсқауларды қарастырыңыз.

## Сыртқы басқару жабдығы

Сыртқы жүйелермен байланыс орнату үшін қосымша керек-жарақ сатып алу керек:

- XCI box байланыс модулі (мысалы, максималды жүктемені басқару құрылғылары немесе төлем жүйелері)
- XCI-AD байланыс адаптері (тек төлем жүйелері үшін)

## Төлем жүйелері

Бұл кептіру барабанын төлем жүйесімен (Miele қосымша керек-жарағы) бекітуге болады. Бұндай жағдайда Miele Service технигі кептіру барабаны электроникасындағы байланысты параметрлерді бағдарламалап, төлем жүйесін қосу қажет.

Тиын қорабынан тиындарды/ таңбалауыштарды жүйелі алып тұру қажет. Болмаса, төлем жүйесі бітеледі.

# Орнату және қосу

## Электрлік қосылым

Бұл сипаттама негізгі тығыны бар және жоқ кептіру барабандарына қолданылады.

Келесі негізгі тығыны бар кептіру барабандарына қолданылады:

- Бұл кептіру барабаны байланысқа дайын ток кабелімен және тығынмен бірге келеді.
- Қажет болғанда кептіру барабанын электр тоғынан ажырату үшін, электр розеткасы оңай қолжетімді болуы қажет.

 Дұрыс емес қуат кернеуінен болатын зақым.

Деректер тақтасы номинал қуат тұтынысын және тиісті сақтандырғыш көрсеткішін көрсетеді.

Деректер тақтасындағы сипаттамаларды электр тогы көзімен салыстырып, олардың сай екендігіне көз жеткізіңіз.

Кептіру барабанын ұлттық және жергілікті кодекстер мен ережелерге сай, тұрақты электр жүйесіне ғана жалғауға болады.

Өрт қаупін болдырмау үшін, кептіру барабанын қуат жолақтары сияқты ұзартқыш кабельмен жалғауға болмайды.

Машина сыммен жалғанса, қос тізбекті үзгіш торапта болуы қажет. Өшкен жағдайда изолятор қосқышында кемінде 3 мм барлық полюстік контакт аралығы болуы қажет (оның ішінде IEC/EN 60947 стандартына сәйкес шағын тізбек

үзгіш, қосқыш, сақтандырғыштар және релелер). Бұл байланыс процесі білікті электр маманымен орындалуы қажет.

Тығын коннекторы немесе изолятор қосқышы барлық уақытта оңай қолжетімді болуы керек.

 Ток кернеуінен электр тогының соғу қаупі.

Кептіру барабаны ток көзінен ажыратылса, ажырату нүктесінің кездейсоқ қайта қосылмасына көз жеткізу үшін сақтандыру шаралары орындалуы қажет.

Изолятор құлыпталатынына немесе ажырату нүктесі барлық уақытта бақылауда екендігіне көз жеткізіңіз.

Жаңа байланыстар, жүйе өзгерістері немесе тұйықтау өткізгішіне қызмет көрсету әрі сақтандырғыштың дұрыс ампер өлшемін алу жұмыстары білікті электр маманымен орындалуы қажет, себебі олар электр энергиясын шығару компанияның ережелерімен және талаптарымен таныс.

Кептіру барабанын балама кернеуге түрлендіру керек болса, сым жүргізу диаграммасы нұсқауларын орындаңыз. Түрлендіру жұмысын Miele Service компаниясы немесе Miele Service өкілетті дилері орындауы қажет.

Кептіру барабанына автоматты түрде өшетін таймерлер сияқты құрылғыларды жалғауға болмайды.

### **Бір фаза АТ 230 В – ел нұсқасы 230 В 25 А**

Бұл құрылғы қуат көзі жүйесіне жалғауға арналған, мұнда таратқыш көзінің байланыс нүктесіндегі сыртқы фазаның нейтрал тізбек кедергісінің максималды мәнінен ( $Z_{max} = 0,38$  Ом) асырмау керек.

Пайдаланушы бұл құрылғының жоғарыдағы талапқа сай қуат көзі жүйесіне ғана жалғанғанына көз жеткізу қажет. Ақаулық туындаса, электр тогын таратушыдан нақты кедергі мәнін сұраңыз.

# Түтікті орнату

## Шығыс ауаны басқаруға қатысты жалпы қағидалар

⚠ Дұрыс емес орнату немесе жоқ түтік салдарынан болған зақым. Кептіру барабанындағы ылғалды ауа құрылғы орнатылған бөлмедегі зақымға себеп болуы мүмкін. «Түтікті орнату» және «Техникалық деректер» бөліміндегі нұсқауларды қарастырыңыз.

⚠ Түтік саңылауын дұрыс емес орнату салдарынан болған ыңғайсыздықтар (иістер) немесе зақым (ылғал). Кептіру барабанының ауасы ыңғайсыздықтарға немесе зақымға әкелуі мүмкін. Түтік саңылауын терезелерден, есіктерден немесе басқа саңылаулардан алыс орнатыңыз.

Түтікті орнату кезінде кептіру барабанын негізгі қуат көзінен ажыратулы сақтаңыз.

Түтікті барынша қысқа уақытқа сақтап көріңіз және тым көп майыстыру немесе еңкейту жағдайларын болдырмай көріңіз. Бұл кептіргіштің қысқартылған өнімділігін ұзақ бағдарлама уақыты және артық уақыт пен энергия тұтынысы арқылы тоқтатуға көмектеседі.

**Кеңес:** \* деп белгіленген бөлшектерді пайдаланыңыз (қосалқы керек-жарақтар):

- **Минималды диаметрі 100 мм түтік**  
мысалы, шығыс шлангісі\*

(пластиктен немесе алюминийден жасалған) немесе пластик қалдық су құбыры (НТ құбырлар жүйелері)

- **Түтік саңылауы**  
мысалы, қабырға құбыры\* немесе терезе байланысы\*

## Ауа көзіне қатысты жалпы қағидалар

Құрғату процесіне арналған құрылғыға тартылған ауа орта ауасы арқылы шығарылады. Сол себепті, бөлме жеткілікті деңгейде желдетілгеніне көз жеткізіңіз.

⚠ Орнату бөлмесіндегі әсер аймағындағы алауошақтарды немесе басқа техникалық жабдықты пайдалануға байланысты тұншығу қаупі. Кептіру барабаны заттарды қоршаған ауадан құрғату керек ауаны шығарады. Бұл құрылғыға тартылатын алауошақтардан немесе техникалық жабдықтан шығыс газдарға әкелуі мүмкін. Құрғату кезінде осы пайдалану нұсқауларына сәйкес бөлменің жеткілікті желдетілгеніне көз жеткізу шараларын қолданыңыз.

## Бөлмені жеткілікті желдету шаралары

- Кез келген терезе жағын ашу
- Терезенің байланыс қосқышын орнату: кептіру барабанының электрлік байланысы тек терезе ашық кезде ауысады
- Сыртқы қабырғада жабылмайтын желдеткішті орнатыңыз: шамамен 237 см<sup>2</sup>



## Жалпы түтік ұзындығын есептеу

Толық түтіктер жүйесі (оның ішінде майыстырулар және құрамдастар) шығыс ауаға қарсы басылатын ауа кедергісін құрады. Осы себепке байланысты салыстырмалы құбыр ұзындықтары мен жалпы түтік ұзындығы есептелуі керек:

- **А Құбырдың салыстырмалы ұзындығы** (I кестесі) майысқан орындағы ауа кедергісінің қаншалықты жоғары екендігін көрсетеді, мысалы тік пластик қалдық су құбырының 1 метрімен салыстырғанда.
- Осы салыстырмалы құбыр ұзындықтарын бірге қосу **В жалпы түтік ұзындығын** береді. Бұл нақты ұзындық емес, бірақ есептелген сурет болып табылады. Жалпы түтік ұзындығы (II кестесі) толық шығыс ауа жүйесінің ауа кедергісін өрнектейді.

Үлкен **С құбыр диаметрі** (II кестесі) ауа кедергісін төмендететіндіктен, түтіктің ұзынырақ ұзындығы үлкен құбыр диаметрін талап етеді.

## Процедура

- 1 Түтіктің тік бөліктеріне қажет ұзындықты өлшеңіз. Ұзындықты **I кестесіндегі** тиісті құбырдың салыстырмалы ұзындығына көбейтіңіз.
- 2 Қажетті майыстыру және еңкейту санын есептеңіз. Құбырдың салыстырмалы ұзындықтарын бірге қосу үшін **I кестесі** көмек ретінде пайдаланыңыз.
- 3 Жалпы түтік ұзындығын есептеу:
  - 1 және 2 астында есептелген барлық құбырдың салыстырмалы ұзындықтарын бірге қосыңыз.

- 4 Жалпы түтік ұзындығына қажет құбыр диаметрін **II кестесінен** қараңыз.

I кестесі	
Құрамдастар	А Құбырдың салыстырмалы ұзындығы
<b>Шығыс ауа шлангісі (жоғары иілгіш)*</b>	
1 м, тік төселген	1,8 м
45° майыстыру (майыстыру радиусы = 0,25 м)	1,5 м
90° майыстыру (майыстыру радиусы = 0,25 м)	2,5 м
<b>Шығыс ауа шлангісі (иілгіш немесе иілгіш алюминий)*/ пластик қалдық су құбыры</b>	
1 м, тік төселген/тік құбыр	1,0 м
45° майыстыру (майыстыру радиусы = 0,25 м)	0,6 м
90° майыстыру (майыстыру радиусы = 0,25 м)	0,8 м
<b>Қабырға құбыры* немесе терезе байланысы*</b>	
Салынған тормен	3,8 м
Қайтарылмайтын жапқышпен (тербелмелі жапқыш)	1,5 м
<b>Түтікке біріктіруге арналған қайтарылмайтын жапқыш*</b>	14,3 м
(«Ортақ шығыс ауа түтігі» бөлімін қараңыз)	
<b>Тегіс түтік (жиналған орнатымға арналған)*</b>	11,0 м
* Қосымша керек-жарақтар	

II кестесі	
В Жалпы түтік ұзындығы	С Құбыр диаметрі
Максимум 20 м	100 мм
Максимум 40 м	125 мм
Максимум 80 м	150 мм

# Түтікті орнату

## Үлгі есептеу

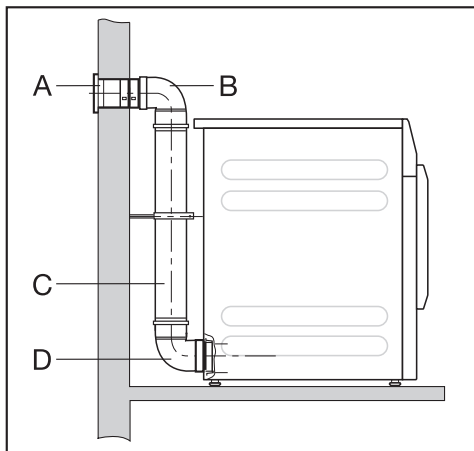

<b>A</b>	<b>Қабырға құбыры, салынған тормен</b>	= 3,8 м
	= 1 x 3,8 м құбырдың салыстырмалы ұзындығы	
<b>B/D</b>	<b>2 майыстыру, 90° пластик қалдық су құбыры</b>	= 1,6 м
	= 2 x 0,8 м құбырдың салыстырмалы ұзындығы	
<b>C</b>	<b>0,5 м пластик қалдық су құбыры</b>	= 0,5 м
	= 0,5 x 1 м құбырдың салыстырмалы ұзындығы	
	<b>Жалпы түтік ұзындығы</b>	= 5,9 м

Жалпы түтік ұзындығы 20 м-ден кіші болса (II кестесіне сәйкес), диаметрі 100 мм құбыр жеткілікті.

## Кептіру барабаны артындағы шығыс ауа саңылаулары

### Ауа саңылауларын бекіту

Түтік кептіру барабанының артқы тақтасының оң немесе сол жағына орнатылады. Қолданылмаған байланысты қақпақпен бекітуіңіз қажет.

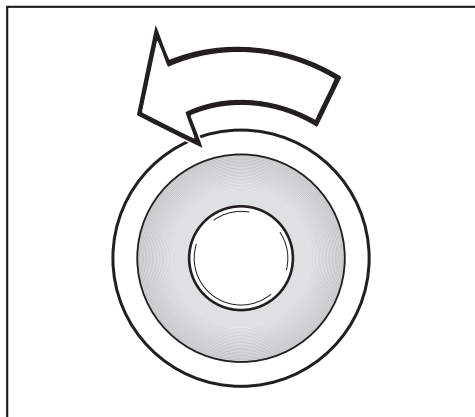

- Қақпақты алу үшін сол жаққа бұраңыз.
- Ауа шығысын ашу үшін қақпақты берік басыңыз.

## Шығыс ауа саңылауларының өлшемдері

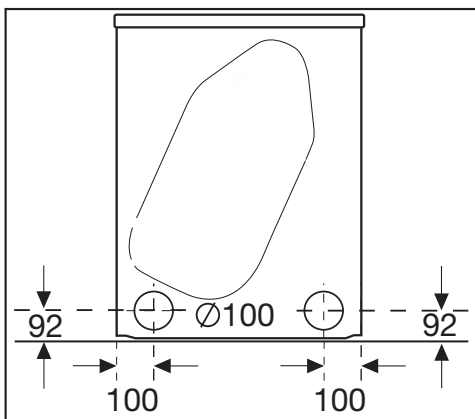

Барлық өлшемдер мм бірлігінде.

Машина мен қабырға арасындағы қашықтықтарға қатысты ұсыныстарды басшылыққа алсаңыз, қызмет көрсету жұмыстарын орындау оңай болады. Егер орнататын орын тар болса, машинаны қабырғаға қарай жақындалтуға болады.

## Тығылатын құбырларды орнату

Кептіру барабаны құбырды орнатуға арналған коннектормен бірге беріледі. Жалпы түтік ұзындығы ұзын болса, ол тығылатын құбырларды пайдаланған дұрыс. Құбыр жоғары иілгіш шығыс ауа шлангісіне қарағанда шығыс ауасына қарсы аз кедергі құрады. Бұл құрғатуға қажет уақыт пен энергияға оңай әсер етеді.

Сізге келесілер қажет

- Берілген коннектор
- Қабырға құбыры\* немесе терезе байланысы\* (\*қосымша керек-жарақ)
- Арнайы бөлшек сатушының пластик қалдық су құбыры. Егер талап етілетін құбыр диаметрі 100 мм-ден асса, құбырлар жүйесі үшін қосымша адаптер құбырлары қажет (мысалы, 100–125 мм).

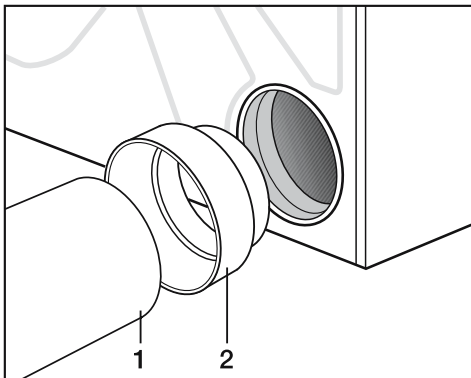

- Шығыс ауа саңылауына коннекторды (2) салыңыз.
- Құбырды (1) орнатыңыз.

## Мысалы

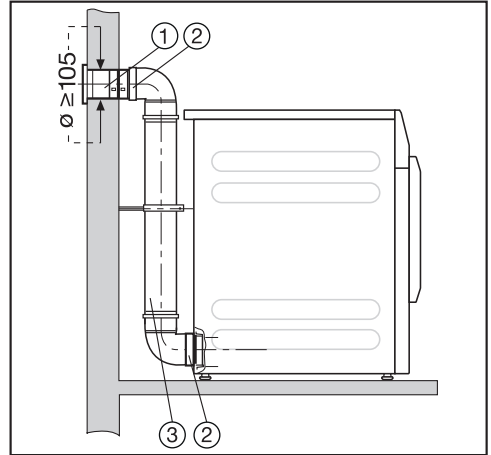

- ① Қабырға құбыры (Miele қабырға құбырымен берілген орнату нұсқаулары)
- ② Коннектор
- ③ Пластик қалдық су құбыры, диаметр DN 100

# Түтікті орнату

## Иілгіш шлангілерді орнату

Шығыс ауа шлангісін адаптер\* немесе тегіс түтік\* көмегімен орнатуға болады.

Сізге келесілер қажет

- Шығыс ауа шлангісі\* (жоғары иілгіш, иілгіш немесе иілгіш алюминий)
- Адаптер немесе тегіс түтік\* (иілгіш шығыс ауа шлангісіне арналған)
- Қабырға құбыры\* немесе терезе байланысы\*

\* (Қосымша керек-жарақтар)

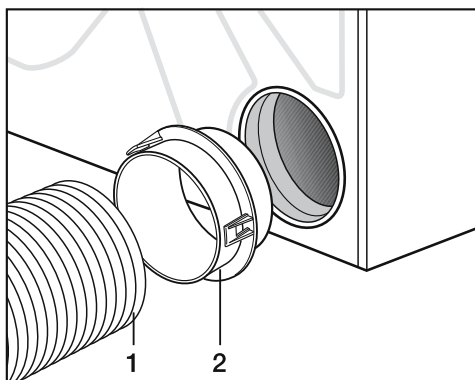

- Шығыс ауа саңылауына адаптерді\* (2) салыңыз.
- Шығыс ауа шлангісін (1) орнатыңыз.

## Тегіс түтік

Кері орнатуға орын болмаса, кептіру барабанына шығыс ауа шлангісін\* орнату үшін тегіс түтікті\* пайдаланыңыз.

- Тегіс түтікті\* шамалы бұрышпен барынша алыс орналастырыңыз.
- Тегіс түтікті\* тигенше төмен айналдырыңыз.

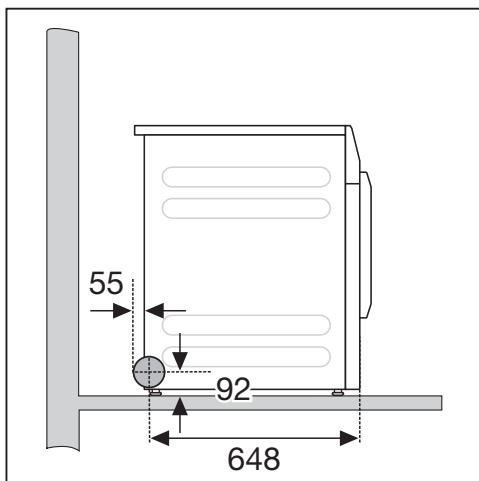
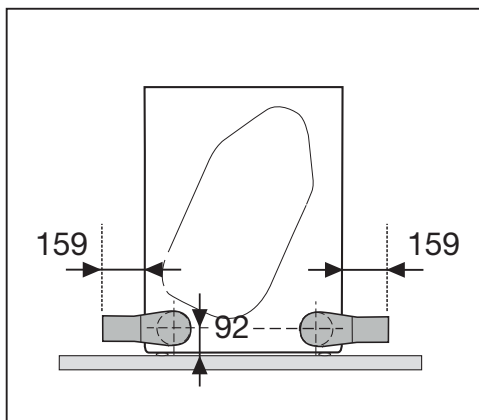

## Мысалдар

### Желдету стегіне байланыс

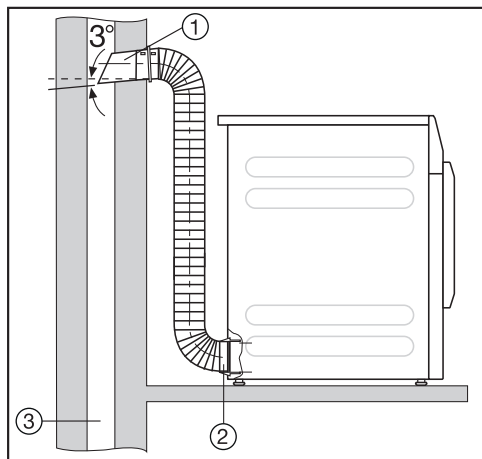

- ① Коннекторы бар құбыр (= Miele қабырға құбырындағы жеке бөлшектер)
- ② Иілгіш шығыс ауа шлангісіне арналған адаптер
- ③ Желдету стегі, ылғалсыз

⚠ Улы шығыс газ кірісіне байланысты улы түтін қаупі. Кептіру барабаны құрылғы орнатылған бөлмеден құрғатылған ауаны шығарады. Егер құрылғы орнату бөлмесіндегі әсер аймағындағы алауошақтармен немесе басқа техникалық жабдықпен бір уақытта пайдаланылса, улы шығыс газдар жиналуы мүмкін. Шығыс ауа қолданыстағы мұржаға немесе желдету түтіндігіне қосылмауы қажет және алауошақтары бар бөлмелерді желдететін түтікке жалғанбауы қажет.

### Терезе байланысы

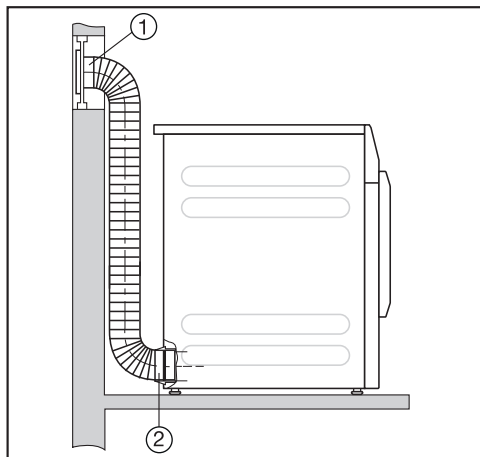

- ① Терезе байланысы (плексиглас тақтаға салынған)
- ② Иілгіш шығыс ауа шлангісіне арналған адаптер

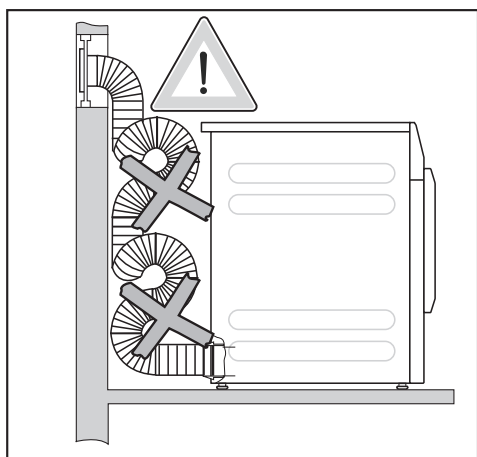

Кептіру барабанынан конденсация енуі мүмкін.

Циклдерге шығыс ауа шлангісін төсеуге болмайды. Шығыс ауа шлангісін талап етілетін ұзындыққа кесіңіз.

# Түтікті орнату

## Ортақ шығыс ауа түтіктері

**⚠** Конденсация салдарынан кептіру барабаны мен электр қауіпсіздігіне зақым және бұрмалану жағдайы орын алады.

Ортақ шығыс ауа түтігіндегі конденсация кептіру барабанына өтіп, зақымға себеп болуы мүмкін.

Ортақ шығыс ауа түтігін осы пайдалану нұсқауларына сәйкес кептіру барабанына орнатыңыз.

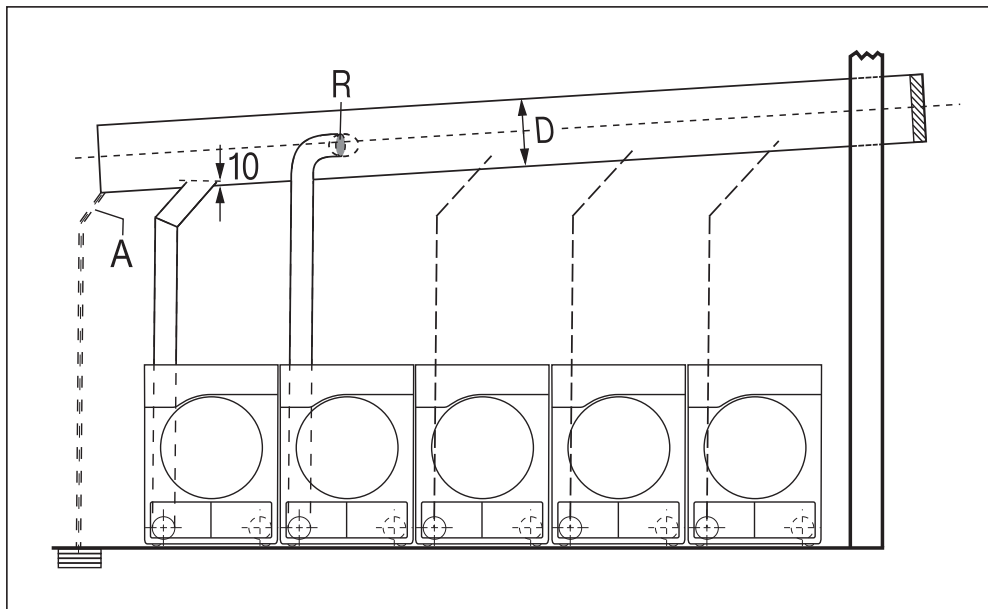

**A** = Конденсацияның кемуі

Ортақ шығыс ауа түтігіне дренаж орнатылуы қажет.

**R** = Қайтарылмайтын жапқыш

Ортақ шығыс ауа түтігіне қайтарылмайтын жапқыш тікелей орнатылады.

**D** = Құбыр диаметрі

Орнатылған кептіру барабандары санына байланысты

Ортақ шығыс ауа түтігіне максимум 5 кептіру барабанын орнатуға болады.

## Түтікті орнату

### «Ортақ шығыс ауа түтіктеріне арналған құбыр диаметрі» кестесі

3–5 кептіру барабаны ортақ шығыс ауа түтігіне орнатылса, **D** құбыр диаметрін арттыру қажет.

Кептіру барабандары саны	II кестесінен құбыр диаметрлерін арттыру факторы
3	1,25
4–5	1,5

Қажетті құбыр диаметрі (**II кестесі**) бар жалпы түтік ұзындығын есептеу әдісі (I кестесі) «Жалпы түтік ұзындығын есептеу» тарауындағы «Түтікті орнату» бөлімінде сипатталған.

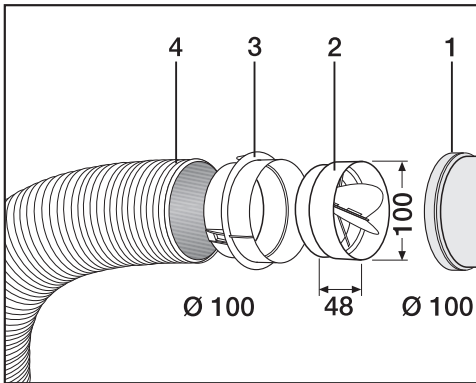

- ① Ортақ шығыс ауа түтігіне байланыс
- ② Miele қайтарылмайтын жапқышы\*
- ③ Miele қосымша адаптері\*
- ④ Miele шығыс ауа шлангісі\*, жоғары иілгіш

■ Қайтарылмайтын жапқышты (2) адаптерге (3) толығымен басыңыз.

**Кеңес:** \* деп белгіленген кез келген бөлшектер – қосалқы керек-жарақтар.

## Техникалық деректер

---

Биіктігі	850 мм
Ені	596 мм
Ені (тек тот баспайтын болаттан жасалған қақпағы бар машиналар үшін)	605 мм
Тереңдігі	717 мм
Есік ашық кездегі қалыңдығы	1131 мм
Салмағы	52 кг
Барабан көлемі	130 л
Жүктеме өлшемі	7 кг (құрғақ кір киім салмағы)
Байланыс кабелінің ұзындығы	2000 мм
Қуат кернеуі	Машинаның артындағы деректер тақтасын көріңіз
Номинал жүктеме	Машинаның артындағы деректер тақтасын көріңіз
Сақтандырғыш номиналы	Машинаның артындағы деректер тақтасын көріңіз
Сынақ сертификаттаулары берілген	Машинаның артындағы деректер тақтасын көріңіз
ЖШД	1-класс
Жұмыс барысындағы макс өден жүктемесі	670 Н
Өнімнің қауіпсіздік стандарты	EN 50570, EN 60335
EN ISO 11204/11203 стандартына сәйкес номинал дыбыс шығыстары, $L_{pA}$	< 70 дБ немесе 20 мкПа
Жиілік ауқымы	2,4000–2,4835 ГГц
Максималды тасымалдау қуаты	< 100 мВт



### **Сәйкестік декларациясы**

Miele компаниясы желдетілетін кептіргіштің 2014/53/EU директивасына сәйкес екендігін мәлімдейді.

# Басшы деңгейі

## Ашу Уровень пользоват. (Басшы деңгейін ашу)

 Уровень пользоват. ішіндегі параметрлер мәзірі рұқсатсыз қатынасқа қарсы құлыпталған. Мәзірді код көмегімен құлыптан босата аласыз.

## Доступ с помощью кода (Кодқа негізделген қатынас)

Басшы деңгейіне кодпен қатынасуға болады.

Зауыттық әдепкі: коды – **000**.

## Изменить код (Кодты өзгерту)

Кептіру барабанын рұқсатсыз қатынастан қорғау үшін, басшы деңгейіне қатынасу кодын өзгерте аласыз.

Жаңа кодты мұқият енгізіңіз.  
Жаңа кодты ұмытып қалсаңыз, Miele Service компаниясына хабарлаңыз. Miele Service компаниясы кодты қайта орнатады.  
Жаңа код ескертпесін жасап, оны қауіпсіз орынға сақтаңыз.

## Демо-программа

Көрсету бөлмелерінде демо бағдарламаны симуляциямен бастауға болады.

Бағдарлама іске қосылмайды. Операциялық тәртіп – жай ғана симуляция.

**Кеңес:** 1 сағаттан артық жұмыс істеп тұрған кептіру бағдарламасы орындалмаған жағдайда ғана, демо бағдарлама қолжетімді болады. Содан кейін демо бағдарлама қолжетімді болмай қалады.

- Зауыттық әдепкі параметр: өшірулі
- Қосулы

## Супервайзер деңгейін ашу

-  сенсорлы басқару элементін түртіңіз.

Бағдарламаны таңдау құралын бағдарламаға бұрасаңыз, дисплейде  таңбасы пайда болады.

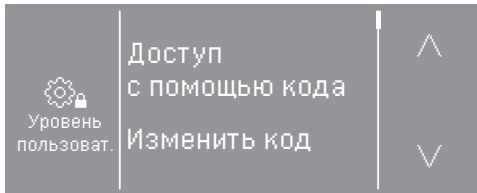

Мына опцияларды таңдауға болады:  
Доступ с помощью кода, Изменить код,  
Демо-программа.

- Доступ с помощью кода таңдаңыз.

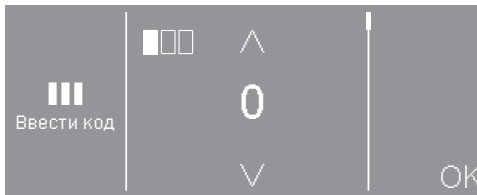

- Жеке нөмірлерді енгізіп, әрбір таңдауды ОК көмегімен растаңыз.

Басшы деңгейінің параметрлері ашылады.

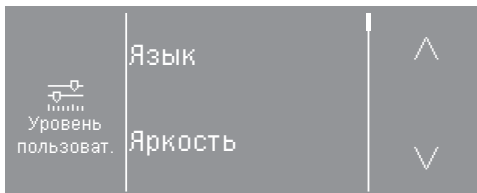

- Қажетті параметрді таңдаңыз.

## Басшы деңгейінен шығу

-  датчикті басқару құралын түртіңіз немесе кептіру барабанын өшіріңіз.

# Басшы деңгейі

## Язык (Тіл)

Дисплейді бірнеше әр түрлі тілдердің бірінде көрсетілетіндей етіп орнатуға болады. Қажетті тілді таңдау үшін, *Тілдер* қосалқы мәзіріне өтіңіз.

Тілді келесі жолмен өзгерте аласыз:

- Басшы деңгейімен тұрақты (= «Басшы деңгейі»).
-  датчикті басқару құралымен ғана ағымдағы бағдарламаның ұзақтығына арналған. Бағдарлама соңында басшы тілі қайта көрсетіледі.

## Яркость (Ашықтық)

Дисплей ашықтығын 10–100 % аралығында он аралықпен орната аласыз.

Зауыттық әдепкі: 70 %

## Текущее время (Ағымдағы уақыт)

Сағат пішімін таңдағаннан кейін, күн уақытын орната аласыз.

### Сағат пішімі

- Зауыттық әдепкі: 24 сағаттық дисплей
- 12 сағаттық дисплей
- Сағатты өшіру

### Орнату

- Уақытты орнатуға болады.

## Громкость зуммера (Зуммердің дыбыс деңгейі)

Бағдарлама соңында дыбыс шығаратын дыбыстық сигнал дыбыс деңгейін өзгертуге болады.

Оны 7 түрлі деңгейдің біреуіне орната аласыз немесе барлығын бірге өшіре аласыз.

Зауыттық әдепкі: өшіру

## Звук нажатия кнопок (Түймелерді басу дыбысы)

Датчикті басқару құралдары басылған кезде белсендірілуі мүмкін дыбыстық сигнал; бұл сигналдың дыбыс деңгейін реттеуге болады.

Оны 7 түрлі деңгейдің біреуіне орната аласыз немесе барлығын бірге өшіре аласыз.

Зауыттық әдепкі: қалыпты

## Громкость звук. сигнала (Дыбыстық сигналдың дыбыс деңгейі)

Қосу сигналының дыбыс деңгейін өзгертуге болады.

Оны 7 түрлі деңгейдің біреуіне орната аласыз немесе барлығын бірге өшіре аласыз.

Зауыттық әдепкі: өшіру

## Сигнал о неполадке (Ақаулық туралы сигнал)

Қатені өшіруге болатынын білдіретін дыбыстық сигнал.

- Зауыттық әдепкі: қосу
- Өшірулі

## Память (Жады)

Кептіру барабанын кептіру бағдарламасына соңғы таңдалған параметрлерді сақтайды (кейбір бағдарламаларға арналған құрғату кезеңі және/немесе қосалқы опция немесе ұзақтық).

- Зауыттық әдепкі: өшіру
- Қосулы

## Защита от сминания (Иілуден қорғаныс)

Егер бағдарлама соңында киім бірден алынбаса, барабан аралықтармен айнала береді.

Бұл параметрді өзгерту энергия тұтынысын арттырады.

(⚙) параметрін өшіруге болады немесе 1 және 12 сағат аралығындағы уақытты таңдауға болады.

Зауыттық әдепкі: өшіру

## Охлаждение с доп. настройкой (Жуу ерітіндісін салқындату)

Бағдарлама аяқталмай тұрып, кептірілген киім температурасы бақыланады және бағдарлама соңындағы суыту фазасы ұзартылады.

Бұл параметрді өзгерту энергия тұтынысын арттырады.

- Зауыттық әдепкі: өшіру
- Қосулы

## Температура охлаждения (Салқындату температурасы)

Бағдарлама аяқталмай тұрып кір киім автоматты түрде суиды. Бағдарлама аяқталмай тұрып орын алатын автоматты суыту фазасын барлық бағдарламалар үшін суығырақ деңгейге орнатуға болады. Яғни, суыту фазасы ұзартылады.

Бұл параметрді өзгерту энергия тұтынысын арттырады.

Параметрді 40 °C–55 °C аралығында өзгертуге болады.

Зауыттық әдепкі: 55 °C

# Басшы деңгейі

## Режим выключ. индикации (Дисплей» қосқышы өшірулі күйі)

Энергияны үнемдеу үшін, дисплей өшеді және *Бастау/тоқтату* түймесі баяу жыпылықтайды.

Бұл параметрді өзгерту энергия тұтынысын арттырады.

- 10 минуттан кейін, қазіргі бағдарламада емес (зауыттық әдепкі мән)  
Бағдарлама жұмыс істеп тұрғанда, дисплей қосылып тұрады, бірақ бағдарлама аяқталған соң 10 минуттан кейін өшіп қалады.
- 10 минуттан кейін қосу  
Дисплей 10 минуттан кейін өшеді.

## Отсрочка старта (Кешіктіріп бастау)

Кешіктіріп бастау функциясының уақыт енгізілімі түрін өзгертуге немесе өшіруге болады.

- Өшіру  
Кешіктіріп бастау функциясын таңдау мүмкін емес.
- Бағдарламаның соңы (зауыттық әдепкі мән)  
Кешіктіріп бастау функциясымен бағдарлама аяқталатын уақытты көрсете аласыз.
- Бағдарлама басы  
Кешіктіріп бастау функциясымен бағдарлама басталатын уақытты көрсете аласыз.

- Бастауға дейінгі уақыт  
Кешіктіріп бастау функциясымен бағдарламаның қанша уақыттан кейін басталу керектігін көрсетуіңізге болады.

## SmartStart

*SmartGrid* параметрі іске қосылғанда және *Кешіктіріп бастау* параметрінде *Басталғанға дейінгі уақыт* опциясы таңдалғанда,  сенсорлы басқару элементінің функциясы өзгереді. Кептіру бағдарламасы автоматты түрде қанша уақыттан кейін басталатыны дисплейде көрсетіледі: *SmartStart*

Бағдарлама сыртқы сигнал арқылы басталады.

Уақыт кезеңін 24 сағатқа дейін орнатуға болады. Осы уақыт аралығында кептіру барабаны сыртқы сигналды күтеді. Белгіленген уақыт аралығында ешқандай сигнал болмаса, белгіленген уақыт жеткенде, кептіру барабаны бағдарламаны автоматты түрде бастайды.

## Название программы (Бағдарлама атауы)

Стандартты бағдарламаны таңдаған кезде дисплейде таңдалған құрғату атауы көрсетіледі.

- Зауыттық әдепкі: қосулы  
Бағдарлама таңдалған кезде, дисплейде негізгі мәзір көрсетілмей тұрып бағдарлама аты бірнеше секунд көрсетіледі.
- Өшіру  
Негізгі мәзір бірден көрсетіледі.

## Индикация параметров

Бағдарламаны таңдаған кезде әр түрлі параметрлер ұсынылады/ көрсетіледі. Көрсетілмеу керек параметрлерді анықтай аласыз. Одан кейін бұл параметрлерді бағдарламаны таңдау барысында өңдеуге болмайды.

- Остаточная влажность
- Длительность
- Щадящая

## Степени сушки Белое/ Цветное (Құрғату деңгейі: мақталар)

## Степени сушки Смешанная (Құрғату деңгейі: барынша аз үтіктеу)

## Степени сушки Автоматич. (Автоматты кептіру деңгейі)

*Мақталар, Барынша аз үтіктеу және Автоматты плюс бағдарламалары үшін кептіру деңгейлерін өзгерте аласыз.*

Бұл параметрді өзгерту энергия тұтынысын арттырады.

Оны 7 түрлі деңгейдің біреуіне орнатуға болады.

Зауыттық әдепкі: қалыпты

## Степени сушки В глад. маш. сух. (Құрғату деңгейі: машинамен үтіктеу)

*Мақталар бағдарламасындағы Машинамен үтіктеу кептіру деңгейін жеке-жеке бейімдей аласыз.*

Бұл параметрді өзгерту энергия тұтынысын арттырады.

Осы бағдарламадағы қалдық ылғалды 16 % (ең құрғақ) және 26 % (ең ылғал) арасындағы 11 деңгейдің біріне өзгерте аласыз.

Зауыттық әдепкі: 20 %

## Басшы деңгейі

---

### Очистить воздушный канал (Ауа жолын тазалау)

Кептіру барабанының электроникасы ластану сүзгілеріндегі ластану немесе ағартқыш қалдығы градусын есептейді және ауа кірістері өнімділікке теріс әсер етеді. Ластануды тексеретін хабар пайда болады. Осы еске салғыш шығуы керек ластану деңгейін анықтай аласыз.

Осы еске салғышты реттей аласыз:

Очистить воздушный канал

- Өшіру  
Еске салғыш пайда болмайды. Дегенмен, кірісте өте ауыр кептеліс байқалса, бағдарламадан бас тартылады және осы опцияға қарамастан дисплейде еске салғыш пайда болады.
- Ауыр  
Ауыр ластану жиналымы болғанда ғана еске салғыш пайда болады.
- Зауыттық әдепкі: қалыпты
- Сезгіш  
Кішкентай ластану жиналымы болғанда ғана еске салғыш пайда болады.



## Очистить фильтры (Сүзгілерді тазалау)

Ауа түтігінің аймағындағы ластану сүзгісін жүйелі негізде тазалау қажет. Еске салғыштың сағаттық аралығын орнатуға болады.

Таңдалған сағаттық интервал жиналған қылшық деңгейіне және сүзгіні қаншалықты жиі тазалағыңыз келетініне (мысалы, гигиеналық мақсаттарға) байланысты болады.

Осы еске салғышты реттей аласыз:  
Очистить фильтры

- Уақыт аралығы: 5–55 сағат
- Зауыттық әдепкі: 55 сағаттан кейін
- Өшірулі

## Пакеты программ (Бағдарламалар бумалары)

Кептіру барабанының қосымша бағдарламалар ауқымын теңшей аласыз. «Бағдарламалар сызбасы» астында бағдарламалар тізімделеді.

Өр түрлі бағдарламалар бумаларын таңдай аласыз.

Бағдарлама бумаларынан таңдалған бағдарламалар ☆ *Арнайы бағдарламалар* ішінде көрсетіледі.

### - Спорт

- Спорт киімі
- Сыртқы киім
- Тексеру

### - Үй тоқымалары

- Мамық төсек орындары
- Синтетикалық төсек орын
- Үлкен заттар

### - Гигиена

- Мақталар гигиенасы
- Барынша аз үтіктеу гигиенасы
- Уақытпен кептіретін жылы ауа, гигиена

## Басшы деңгейі

---

### Выбор ком-мун. мод.

Бұл кептіру барабаны біріктірілген WiFi модулімен жабдықталған. Дегенмен, кептіргішті сыртқы модульмен де жабдықтауға болады.

- Өшірулі
- Ішкі модуль (зауыттық әдепкі)  
Ішкі WiFi модулі пайдаланылады.
- Сыртқы модуль  
ХКМ немесе RS232 модулі модуль слотына салынған.

### Miele цифрлық өнімдерінің қолжетімділігі

Miele цифрлық өнімдерінің мүмкіндігі еліңіздегі қызметтердің қолжетімділігіне байланысты болады.

Кейбір қызметтер барлық елде бола бермейді.

Қызметтің қолжетімділігі туралы ақпаратты [www.miele.com](http://www.miele.com) сайтынан таба аласыз.

## Wi-Fi

Кептіру барабаны желісін басқарыңыз.

- Орнату  
Кептіру барабаны Wi-Fi желісіне жалғанбаған жағдайда ғана осы хабар пайда болады.
- Ажырату (желі белсендірілген кезде көрінеді)  
Желі реттеулі қалады; Wi-Fi функциясы өшірулі.
- Белсендіру (желі ажыратылған кезде көрінеді)  
Wi-Fi функциясы қайта белсендіріледі.
- Байланыс күйі (желі белсендірілген кезде көрінеді)  
Келесі мәндер көрсетіледі:
  - Wi-Fi қабылдау сапасы
  - Желі аты
  - IP мекенжайы
- Қайта орнату (реттеу кезінде көрінеді)  
Жаңа байланысты бірден қайта орнату үшін Wi-Fi логинін (желісін) қайта орнатады.
- Қайта орнату (бұрыннан реттелген жағдайда көрінеді)  
Желі енді реттелмейді. Желіні қайта пайдалану үшін жаңа байланыс орнатылуы керек.
  - Wi-Fi өшірулі
  - Wi-Fi байланысы зауыттық әдепкі параметріне қайта орнатылады

## Wi-Fi параметрін реттеу

2 байланыс әдісі бар.

### WPS

- Роутердегі „WPS“ функциясын 2 минут ішінде іске қосыңыз.

**Кеңес:** Таймер кері санақты аяқтағанда, байланыс орнатылмаса, процесті қайталаңыз.

### Soft AP

- Смарт құрылғыңыздағы Miele қолданбасының көмегімен функцияны 10 минуттың ішінде іске қосыңыз.

**Кеңес:** Қолданба сізге қандай қадамдар жасау керектігін көрсетіп береді.

# Басшы деңгейі

## Время сети

Желі бойынша күн мен уақыт синхрондалуы мүмкін.

- Өшірулі

Желі бойынша күн мен уақыт синхрондалмайды.

- Негізгі ретінде

Машиналар желіде, бірақ интернетке қосылмаған. Машина негізгі ретінде мәлімденген және деректерді *бағыныңқы* құрылғыларға жібереді.

- Бағыныңқы ретінде

Машиналар желіде және интернетке қосылмаған. Барлық машиналар *бағыныңқылар* ретінде теңшелген. Деректер интернет арқылы синхрондалады.

## Внешн. заслонка выход. воздуха (Сыртқы шығыс ауаны жапқыш)

Сыртқы жабдық Miele XCI қорабы арқылы жалғанады.

Сыртқы шығыс ауа жапқышты белсендіру нүктесі мен барабанды/желдеткіш моторын реттейтін уақыт арасындағы уақыт кідірісі.

Шығыс ауа жапқыш ашық кезде дисплейде келесі хабар пайда болады.

- Зауыттық әдепкі: өшіру

Егер белсендіретін шығыс ауаны жапқыш болмаса, бұл опцияны таңдау қажет. Бұл бағдарламадан бас тартуды болдырмайды.

- Қосулы

– 0 секунд

– 1 секунд

– 2 секунд

...

– 300 секунд

## Дополнительный вентилятор (Қосымша желдеткіш)

Сыртқы жабдық Miele XCI қорабы арқылы жалғанады.

Егер қосымша желдеткіш жалғанса, оны жетек құрылғысымен бір уақытта қосу қажет.

- Өшірулі
- Қосулы

## Сенсор давления (Қысым сенсоры)

Сыртқы жабдық Miele XCI қорабы арқылы жалғанады.

Ортақ шығыс ауа түтігін пайдаланған кезде бір кептіру барабанын өшіруге болады немесе түтікте белгілі бір қысым деңгейлері жиналған жағдайда шығыстан басуға болады. Қысым датчик сыртқы құрал болғандықтан, логикалық қалыпты ашық контактіні немесе қалыпты жабық контактіні оқу опциясы бар.

Шығыс ауа жапқыш ашық кезде дисплейде келесі хабар пайда болады.

- Өшірулі = Белсенді емес
- Нормально ра-зомкн. контакт = Белсенді  
**Жоғары потенциалға жауап береді**
- Нормально замкнут. контакт = Белсенді  
**Төмен потенциалға жауап береді**

## Remote

Кептіру барабанына қатысты операциялық дерек (мысалы, ақау туралы хабарлар немесе хабарландырулар) сырттай көрсетіледі.

Зауыттық әдепкі: өшіру

# Басшы деңгейі

## Remote-Update

RemoteUpdate функциясы кептіру барабанының бағдарламалық құралын жаңартуға пайдаланылады.

Зауыттық әдепкі параметр: қосулы

RemoteUpdate функциясы орнатылмаса, кептіру барабанын қалыпты жолмен пайдалана бере аласыз. Алайда Miele компаниясы қашықтан басқарылатын жаңартуларды орнатуды ұсынады.

### Белсендіру

Кептіру барабанын WiFi желісіне қоссаңыз, RemoteUpdate мәзірінің опциясы көрсетілуі және таңдалуы мүмкін.

Кептіру барабаны WiFi желісіне жалғанған және Miele Professional қолданбасында тіркелгі болған жағдайда ғана Miele RemoteUpdate функциясы пайдаланылуы мүмкін. Кептіру барабаны қолданбадағы тіркелгімен тіркелуі қажет.

Пайдалану шарттары мен талаптарын Miele Professional қолданбасынан қараңыз.

Кейбір бағдарламалық құрал жаңартуларын тек Miele Service компаниясы орындай алады.

### RemoteUpdate жаңартуын іске қосу

Жуғыш машинаңыз үшін RemoteUpdate жаңартуы қолжетімді болса, оператор деңгейі ашылған кезде ол автоматты түрде көрсетіледі.

RemoteUpdate жаңартуын бірден іске қосуды немесе күте тұруды таңдай аласыз. «Кейінірек бастау» параметрі таңдалса, жуғыш машинаны қосу кезінде RemoteUpdate жаңартуын іске қосу ұсынысы қайта көрсетіледі.

RemoteUpdate жаңартуға бірнеше минут кетуі мүмкін.

RemoteUpdate функциясы туралы келесі ақпаратты ескеріңіз:

- RemoteUpdate жаңартуы қолжетімді болған кезде ғана хабар аласыз.
- RemoteUpdate жаңартуы орнатылса, одан бас тартуға болмайды.
- RemoteUpdate жаңартуы барысында кептіру барабанын өшіруге болмайды. Болмаса, RemoteUpdate жаңартуы үзіледі және орнатылмайды.

## SmartGrid

Желі параметрлері орнатылып, іске қосылғаннан кейін ғана, SmartGrid параметрі көрінетін болады. Осы функцияны пайдаланып, кептіру барабанын ғимараттың қуатын басқару жүйелерімен біріктіруіңізге болады.

## Правовая информация

### Лицензии Open Source

Ақпаратты осы жерден көре аласыз.

### **Авторлық құқықтар және лицензиялар**

Miele компаниясы жабдықты қолдану және басқару үшін Ашық бастапқы код деп аталатын лицензия күші таралмайтын өзінің және үшінші тараптың бағдарламалық құралын пайдаланады. Бұл бағдарламалық құрал/осы бағдарламалық құрал компоненттері авторлық құқықтармен қорғалады. Miele және үшінші тараптың авторлық құқықтарының күштері сақталуы тиіс.

Сонымен қатар бұл құрал Ашық бастапқы коды бар лицензия шарттарына сәйкес қолданылатын бағдарламалық құрал компоненттерін қамтиды. Осы құжатта қамтылатын Ашық бастапқы коды бар компоненттердің жабдығындағы Параметрлер | Жабдық параметрлері | Құқықтық ақпарат | Ашық бастапқы коды бар лицензиялар мәзір элементтерін, сәйкес авторлық құқықтар туралы хабарландырулармен, уақытылы жарамды лицензиялау талаптарының көшірмелерімен және кез келген басқа ақпараттарымен бірге қараңыз. Аталған құжатта мәлімделген Ашық бастапқы коды бар лицензия шарттары мен талаптарының міндеттері мен кепілдіктері тек тиісті құқықтары бар иеленушілерге қатысты қолданылады.

# Басшы деңгейі

## Платежный терминал (Төлем жүйесі)

Төлем жүйесін қосылу үшін XCI-AD немесе XCI box керек-жарағы қажет.

### Төлем жүйелерін орнату

Қолданысқа енгізу процесінен кейін параметрлерді өзгерту қажет болса, Miele Service компаниясына хабарласыңыз.

Сіз төлем жүйесіне жалғауды қалайсыз.

#### - Төлем жүйесі жоқ

Келесі параметрлер өткізіп жіберіледі және алғашқы іске қосу орындалуы мүмкін.

#### - Бағдарлама жұмысы

Машина тиын қорабымен пайдаланылады. Пайдаланушы бағдарламаны сатып алады.

#### - Уақыты орнатылған жұмыс

Кептіру барабаны уақыт өлшеуіш көмегімен тиынмен басқарылады. Уақытпен басқарылатын бағдарламаны пайдаланушы сатып алады.

#### - Импульс есептегіш бар уақыты орнатылған жұмыс

Тиынды салған сайын қолданыс уақыты артатын төлем жүйелеріне арналған.

#### - COM модулі

Машина орталық бақылау құралынан басқарылады

## Внешн. блок. прогр.

Басқару құрылғысының бағдарламаларды блоктайтын опциясы бар. Бағдарламалар COM интерфейсі арқылы сыртқы жүйе тарапынан блокталады. Бағдарлама қолжетімді уақыт немесе қолжетімді шот балансы негізінде немесе жалпылай блокталуы мүмкін.

- Зауыттық әдепкі параметр: өшірулі
- Қосулы

## Ответный сигнал к плат. термин. (Тиын қорабына жауап сигнал)

Тиын қорабы үшін кері байланыс сигналын орнатыңыз.

- Зауыттық әдепкі параметр: өшірулі
- Бағдарламаның соңы  
Бағдарлама соңында кері байланыс сигналы жіберіледі.
- Бастау түймесін босату  
Бастау түймесін босатылғанда кері байланыс сигналы жіберіледі.
- Бағдарламаның басы мен соңы  
Бағдарлама басында және соңында кері байланыс сигналы жіберіледі.
- Бағдарлама орындалып жатыр  
Бағдарлама басы және соңы арасында кері байланыс сигналы тұрақты жіберіледі.
- Процестегі ауа температурасы  
Процестегі ауа температурасы орнатылған температураға тең немесе одан жоғары болса, кері байланыс сигналы температураға байланысты жіберіледі.



## Блокировка монетоприёмн. (Төлем жүйесін құлыптау)

Ақауды болдырмас үшін, бағдарлама жұмысында бағдарлама құлпы реттелуі мүмкін. Құлып қолданылса, есік ашылған кезде бағдарлама үзіледі және төлем несиесі жоғалады.

Жуылған кірді қоса алу үшін құлыпталатын уақытты реттеуге болады.

- Зауыттық әдепкі параметр: өшірулі
- Бағдарлама басталған кезде
- Бағдарлама басталған соң 1–5 минуттан кейін

## Удаление сиг-нала об оплате (Төлем туралы сигналды жою)

Тиын қорабы режиміндегі «Ақылы» сигналы бағдарлама соңына дейін қолданылуы мүмкін немесе 5 минуттан кейін бағдарлама басталмайынша жойылуы мүмкін.

- Зауыттық әдепкі: өшіру
- Қосулы

## Устан. времени сигн. об оплате (Ажырату уақыты)

Тиын режимінде қолданылуы қажет ең төмен төлем сигналының уақыты реттелуі мүмкін.

- Зауыттық параметр: Қысқа  
Тиын түсетін тиын жәшіктері ақылы импульсті құрады.
- Ұзын  
230 В негіздегі орталық басқару құралдарына арналған.

## Макс. время раб. плат. терминала (Төлем жүйесін қайта анықтау уақыты)

Тиын қорабы үшін кері өту сигналын орнатыңыз. Тиын қорабының қолмен жасалуын болдырмайтын қауіпсіздік уақытының шегі.

Өту уақытын 30–240 минут аралығында 15 минуттық аралықтармен реттей аласыз немесе өшіре аласыз.

Өту мерзімі барысында бағдарлама аяқталмаса, тиын қорабының параметрі қайта орнатылады. Бағдарламадан бас тартылады.

Зауыттық әдепкі: 180 минут

## Басшы деңгейі

---

### **Длит-сть хол. обдува по врем. (Суық ауа ұзақтығы)**

Іске қосу уақытын реттей аласыз.

10–120 минут арасындағы уақытты 5 минуттық қадамдармен орната аласыз.

Зауыттық әдепкі: 120 минут

### **Длит-сть тёплого обдува по врем. (Жылы ауа ұзақтығы)**

Іске қосу уақытын реттей аласыз.

20–120 минут арасындағы уақытты 5 минуттық қадамдармен орната аласыз.

Зауыттық әдепкі: 60 минут

### **Бесплатные программы (Тегін бағдарламалар)**

Тиын режимінде *Уақытпен кептіретін суық ауа* бағдарламасын тегін пайдалануға болатынын анықтай аласыз.

- Зауыттық әдепкі: өшіру
- Қосулы

Өндіруші / Производитель:

Миле & Ци. КГ, Карл-Миле-Штра́се көш., 29, 33332 Гютерсло қ., Германия  
Миле & Ци. КГ, Карл-Миле-Штра́се, 29, 33332 Гютерсло, Германия  
Miele & Cie. KG, Carl-Miele-Straße 29, 33332 Gütersloh, Deutschland

Зауыттың орналасқан жері / Изготовлено на заводе:

Миле Техника ЖШС (жауапкершілігі шектеулі серіктестік), Сумперска көшесі 1348,  
78391, Юничев қаласы, Чех Республикасы  
Миле Техника с.р.о., Сумперска 1348, 78391, Юничев, Чехия  
Miele Technika s.r.o., Sumperska 1348, 78391 Uničov, Tschechien

Импорттаушылар / Импортёры:

Өндірушінің Қазақстан  
территориясындағы өкілетті өкілі:  
«Миле Казахстан» ЖШС  
050059, Алматы қ.,  
Әл-Фараби даңғ., 13  
Тел. (727) 311 11 41  
8-800-080-53-33  
Факс (727) 311 10 42

Өндірушінің РФ территориясындағы  
өкілетті өкілі:  
«Миле СНГ» ЖШҚ  
Ресей Федерациясы және ТМД елдері  
125284 Мәскеу,  
Ленинград даңғ., 31а үйі, 1-ғим.,  
қабат 8, бөлме I, бөлме 1  
Телефон: (495) 745 8990  
8 800 200 2900  
Телефакс: (495) 745 8984  
Internet: [www.miele.ru](http://www.miele.ru)  
E-mail: [info@miele.ru](mailto:info@miele.ru)

«Миле» ЖШҚ  
Жилинский көш. 48, 50А  
01033 Киев, Украина  
Телефон: + 38 (044) 496 0300  
Телефакс: + 38 (044) 494 2285  
Internet: [www.miele.ua](http://www.miele.ua)  
E-mail: [info@miele.ua](mailto:info@miele.ua)

Уполномоченный представитель  
производителя на территории Казахстана:  
ТОО Миле Казахстан  
050059, г. Алматы  
Проспект Аль-Фараби, 13  
Тел. (727) 311 11 41  
8-800-080-53-33  
Факс (727) 311 10 42

Уполномоченный представитель  
производителя на территории РФ:  
ООО Миле СНГ  
Российская Федерация и страны СНГ  
125284 Москва,  
Ленинградский пр-т, д. 31а, стр. 1,  
этаж 8, помещение I, комната 1  
Телефон: (495) 745 8990  
8 800 200 2900  
Телефакс: (495) 745 8984  
Internet: [www.miele.ru](http://www.miele.ru)  
E-mail: [info@miele.ru](mailto:info@miele.ru)

ООО «Миле»  
ул. Жилинская 48, 50А  
01033 Киев, Украина  
Телефон: + 38 (044) 496 0300  
Телефакс: + 38 (044) 494 2285  
Internet: [www.miele.ua](http://www.miele.ua)  
E-mail: [info@miele.ua](mailto:info@miele.ua)



PDR 507 EL

kk-KZ

M.-Nr. 11 258 170 / 01