

## Uputstvo za upotrebu i montažu Rerna na paru sa mikrotalasima



**Obavezno** pročitajte ovo uputstvo za upotrebu i montažu pre postavljanja – instalacije – puštanja u rad. Na taj način ćete zaštititi sebe i izbeći oštećenja.

# Sadržaj

---

<b>Sigurnosna uputstva i upozorenja</b> .....	7
<b>Vaš doprinos zaštiti životne sredine</b> .....	19
<b>Pregled</b> .....	20
Rerna na paru .....	20
Priloženi pribor .....	21
<b>Elementi za rukovanje</b> .....	23
Taster za uključivanje/isključivanje .....	24
Senzor blizine .....	24
Senzorski tasteri .....	25
Ekran osetljiv na dodir .....	26
Simboli .....	27
<b>Princip rukovanja</b> .....	28
Biranje stavke menija .....	28
Listanje .....	28
Napuštanje nivoa menija .....	28
Promena vrednosti ili podešavanja .....	28
Promena podešavanja u listi sa opcijama .....	28
Unos brojeva preko niza brojeva .....	28
Unos brojeva putem numeričke tastature .....	28
Promena podešavanja putem segmentnog indikatora .....	29
Unos slova .....	29
Prikaz kontekstnog menija .....	29
Premeštanje unosa .....	29
Prikaz padajućeg menija .....	30
Prikazivanje Pomoć .....	30
Aktiviranje MobileStart .....	30
<b>Opis funkcija</b> .....	31
Način rada sa parom .....	31
Rezervoar za vodu .....	31
Temperatura .....	31
Vreme kuvanja .....	31
Šumovi .....	31
Faza zagrevanja .....	32
Faza kuvanja .....	32
Redukcija pare .....	32
Način rada sa mikrotalasima .....	33
Način funkcionisanja .....	33
Izbor posuđa .....	33
Staklena tacna .....	38

Osvetljenje rerne.....	38
<b>Prvo puštanje u rad</b> .....	39
Miele@home .....	39
Osnovna podešavanja.....	40
Prvo čišćenje rerne na paru.....	41
Podešavanje temperature ključanja.....	42
<b>Podešavanja</b> .....	43
Pregled podešavanja.....	43
Aktiviranje menija „Podešavanja“ .....	46
Jezik ▾ .....	46
Tačno vreme .....	46
Datum .....	47
Osvetljenje.....	47
Početni ekran.....	47
Displej.....	48
Jačina zvuka.....	49
Jedinice .....	49
Brzo-MT .....	50
Kokice.....	50
Održavanje toplote .....	51
Redukcija pare.....	51
Predložene temperature .....	52
Predložene snage .....	52
Tvrdoća vode.....	53
Senzor blizine .....	54
Bezbednost .....	55
Prepozn. fronta nameštaja .....	56
Miele@home .....	56
Daljinsko upravljanje.....	57
Aktiviranje MobileStart .....	57
SuperVision .....	58
RemoteUpdate .....	59
Verzija software-a .....	60
Pravne informacije.....	60
Prodajno mesto .....	60
Fabrička podešavanja .....	60
Radni sati (ukupno).....	60
<b>Alarm + kratki interval</b> .....	61
Korišćenje funkcije Alarm .....	61
Korišćenje funkcije Kratki interval .....	62

# Sadržaj

---

<b>Glavni meni i podmeniji</b> .....	63
<b>Rukovanje</b> .....	64
Izmena vrednosti i podešavanja za postupak pripreme.....	65
Promena temperature.....	65
Promena snage mikrotalasa.....	66
Podešavanje vremena kuvanja.....	66
Menjanje podešenih vremena kuvanja .....	67
Brisanje podešenih vremena kuvanja.....	67
Prekidanje postupka kuvanja u načinima rada sa mikrotalasila.....	67
Prekidanje postupka kuvanja u načinima rada sa parom.....	68
Prekidanje postupka kuvanja .....	69
Promena načina rada .....	69
<b>Brzo-MT i Kokice</b> .....	70
<b>Šta je važno i šta treba da znate o pripremi namirnica na pari</b> .....	72
Šta je posebno kod pripreme namirnica na pari .....	72
Posuđe za kuvanje .....	72
Staklena tacna.....	72
Nivo za stavljanje posude.....	73
Smrznute namirnice .....	73
Temperatura .....	73
Vreme kuvanja .....	73
Kuvanje sa tečnošću .....	73
Vlastiti recepti .....	73
<b>Priprema namirnica na pari</b> .....	74
Eco -Priprema na pari .....	74
Informacije vezane za tabele kuvanja.....	74
Povrće .....	75
Riba .....	78
Meso.....	81
Pirinač.....	83
Žitarice.....	84
Rezanci / Testenina .....	85
Knedle .....	86
Mahunarke, sušene .....	87
Kokošija jaja .....	89
Voće.....	90
Kobasičarski proizvodi .....	90
Ljuskari .....	91
Školjke .....	92
Priprema menija – ručno.....	93

<b>Metoda Sous-vide</b> .....	95
<b>Specijalne upotrebe</b> .....	103
Podgrevanje sa parom .....	103
Otapanje sa parom .....	106
Blanširanje .....	109
Ukuvavanje .....	109
Narastanje kiselog testa .....	112
Dezinfekcija posuđa .....	112
Priprema menija – automatski .....	113
Zagrevanje vlažnih ubrusa .....	114
Omekšavanje želatina .....	114
Dekristalizacija meda .....	115
Topljenje čokolade .....	115
Priprema jogurta .....	116
Topljenje slanine .....	117
Dinstanje crnog luka .....	117
Ceđenje soka .....	118
Ljuštenje namirnica .....	119
Konzervisanje jabuka .....	119
Priprema koha od jaja .....	119
<b>Brza priprema</b> .....	120
Priprema krompira u ljusci (čvrst) .....	121
Kuvanje pirinča .....	122
<b>Otapanje i podgrevanje sa mikrotalasima</b> .....	123
Odmrzavanje .....	124
Podgrevanje .....	127
<b>Automatski programi</b> .....	131
Kategorije .....	131
Upotreba automatskih programa .....	131
Traženje .....	132
<b>MyMiele</b> .....	133
<b>Vlastiti programi</b> .....	134
<b>Podaci za institute koji se bave ispitivanjima</b> .....	137
<b>Čišćenje i održavanje</b> .....	140
Neadekvatna sredstva za čišćenje .....	141
Čišćenje prednje ploče .....	141
Čišćenje rerne .....	142

# Sadržaj

---

Čišćenje rezervoara za vodu .....	142
Čišćenje pribora .....	142
Čišćenje prihvatnih rešetki .....	143
Održavanje .....	143
Odstranjivanje kamenca u parnoj rerni.....	143
Natapanje .....	144
<b>Šta treba uraditi ako .....</b>	<b>145</b>
Poruke na indikatorima/displeju .....	145
Neočekivano ponašanje .....	146
Šumovi .....	148
Nezadovoljavajući rezultat.....	149
Opšti problemi ili tehničke smetnje .....	150
<b>Pribor koji se posebno kupuje .....</b>	<b>151</b>
<b>Servisna služba.....</b>	<b>152</b>
Kontakt za prijavu smetnji .....	152
Garancija .....	152
<b>Instalacija .....</b>	<b>153</b>
Sigurnosna uputstva za ugradnju.....	153
Ugradne mere.....	154
Ugradnja u visoki orman .....	154
Ugradnja u donji kuhinjski element .....	155
Bočna strana .....	156
Priključak i ventilacija .....	157
Ugradnja rerne na paru.....	158
Električni priključak.....	159
<b>Deklaracija o usaglašenosti .....</b>	<b>160</b>
<b>Autorska prava i licence .....</b>	<b>161</b>
<b>Autorska prava i licence za komunikacioni modul.....</b>	<b>162</b>

## Sigurnosna uputstva i upozorenja

Rerna na paru sa mikrotalasima će radi pojednostavljenja u narednim uputstvima biti označena kao rerna na paru.

Ova rerna na paru odgovara propisanim sigurnosnim odredbama. Nepravilna upotreba međutim može da dovede do povreda kod osoba i oštećenja stvari.

Pažljivo pročitajte ovo uputstvo za upotrebu i montažu pre nego što rernu na paru pustite u rad. Ono sadrži važna uputstva za ugradnju, bezbednost, upotrebu i održavanje uređaja. Na taj način ćete zaštititi sebe i izbeći oštećenja na rerni na paru.

Prema standardu IEC/EN 60335-1 Miele izričito ukazuje na to da se obavezno pročitaju i slede poglavlje o instalaciji rerne na paru, kao i sigurnosna uputstva i upozorenja.

Firma Miele ne može da bude odgovorna za oštećenja koja su nastala zbog nepoštovanja ovih uputstava.

Sačuvajte ovo uputstvo za upotrebu i montažu i prosledite ga eventualnom budućem vlasniku ovog uređaja!

# Sigurnosna uputstva i upozorenja

---

## Namenska upotreba

- ▶ Ova rerna na paru je namenjena za upotrebu u domaćinstvu i kada je postavljena u sredini sličnoj domaćinstvu.
- ▶ Ova rerna na paru nije predviđena za upotrebu napolju.
- ▶ Koristite parnu rernu isključivo u uslovima koji su uobičajeni za domaćinstvo za pripremu na pari, otapanje, podgrevanje, kuvanje i kuvanje namirnica.  
Svi drugi načini korišćenja nisu dozvoljeni.
- ▶ Opasnost od požara usled zapaljivih materijala.  
Ukoliko pomoću mikrotalasa sušite zapaljive materijale, vlaga koja se nalazi u njima isparava. Tako bi materijali mogli da se osuše i samozapale.  
Nikada ne upotrebljavajte parnu rernu za čuvanje i sušenje zapaljivih materijala.
- ▶ Osobe, koje zbog svog fizičkog ili mentalnog stanja ili zbog svog neiskustva ili neznanja nisu u stanju da bezbedno rukuju ovom rernom na paru, ne smeju da je koriste bez nadzora.  
Ove osobe smeju da koriste rernu na paru bez nadzora, samo ako im je objašnjeno kako mogu bezbedno da rukuju njom. One moraju da prepoznaju moguće opasnosti zbog pogrešnog rukovanja.
- ▶ Zbog posebnih potreba (npr. u pogledu temperature, vlažnosti, hemijske otpornosti, otpornosti na habanje i vibracije) u rerni je ugrađeno specijalno osvetljenje. Ovo specijalno osvetljenje sme da se koristi samo za predviđenu namenu. Ono nije pogodno za osvetljavanje prostorije. Zamenu ove sijalice sme da vrši isključivo stručno lice koje je ovlastila firma Miele ili Miele servis.
- ▶ Rerna na paru sadrži 2 izvora svetlosti klase energetske efikasnosti E.



## Deca u domaćinstvu

- ▶ Koristite blokadu uključivanja uređaja da biste sprečili decu da slučajno uključe rernu na paru.
- ▶ Decu koja imaju manje od 8 godina ne smete da puštate blizu rerne na paru – osim ako ih stalno nadgledate.
- ▶ Deca koja imaju više od 8 godina smeju da koriste rernu na paru bez nadzora, samo ako im je objašnjeno kako mogu bezbedno da rukuju ovom rernom. Deca moraju biti u mogućnosti da prepoznaju i razumeju moguće opasnosti zbog pogrešnog rukovanja.
- ▶ Deca ne smeju da čiste ili održavaju ovu rernu na paru bez nadzora.
- ▶ Nadgledajte decu koja se zadržavaju u blizini rerne na paru. Nikada nemojte da dozvolite deci da se igraju rernom na paru.
- ▶ Opasnost od gušenja zbog ambalaže. Prilikom igre deca bi mogla da se obmotaju materijalom za pakovanje (npr. folijom) ili da ga stave preko glave i da se uguše.  
Čuvajte materijal za pakovanje van domašaja dece.
- ▶ Opasnost od povreda zbog pare i vrućih površina. Dečija koža reaguje osetljivije na visoke temperature nego koža odraslih osoba. Tokom rada iz izlaznih otvora za paru izlazi para. Rerna na paru se zagreva na staklu na vratima i komandnoj ploči.  
Sprečite decu da dodiruju parnu rernu tokom rada. Držite decu dalje od rerne na paru dok se ona ne ohladi tako da bude isključena svaka opasnost od povređivanja.
- ▶ Opasnost od povređivanja usled otvorenih vrata. Maksimalno opterećenje vrata iznosi 8 kg. Deca bi mogla da se povrede na otvorena vrata.  
Ne dozvolite deci da se naslanjaju, da sednu ili da se kače na otvorena vrata.

# Sigurnosna uputstva i upozorenja

---

## Tehnička bezbednost

▶ Zbog nepravilne instalacije i održavanja ili opravki može za korisnika da nastane znatna opasnost. Instalacione radove i radove na održavanju ili opravke smeju da vrše samo stručna lica koje je ovlastila firma Miele.

▶ Zračenje zbog mikrotalasa:

Održavanje ili popravke, kod kojih je potrebno skidanje poklopca, smeju da vrše samo stručna lica.

▶ Oštećenja na rerni na paru bi mogla ga ugroze Vašu bezbednost. Prekontrolišite da li na njoj ima vidljivih oštećenja. Nikada ne upotrebljavajte oštećenu rernu na paru.

▶ Proverite vrata i zaptivku na vratima da li su oštećena. Ne koristite načine rada sa mikrotalasila dok tehničar iz servisa ne popravi uređaj.

▶ Kod neispravne rerne na paru može tokom rada doći do emisije mikrotalasa koji predstavljaju opasnost za korisnika. Nemojte da koristite rernu na paru ako

- su vrata iskrivljena,
- na prednjoj strani rerne ima udubljenja ili je ona iskrivljena,
- su šarke vrata labave,
- postoje vidljive rupe ili naprsline na kućištu, na vratima ili na unutrašnjim zidovima rerne.
- između staklenih ploča na vratima ima vlage.

► Moguć je povremeni ili neprekidni režim rada u sistemu za snabdevanje energijom koji je nezavisan ili nije sinhronizovan sa mrežom (kao što su npr. izolovane mreže, rezervni sistemi). Preduslov za rad je da sistem za snabdevanje energijom bude u skladu sa specifikacijama EN 50160 ili sličnim.

Mere zaštite koje su predviđene u kućnoj instalaciji i u ovom proizvodu kompanije Miele po svojoj funkciji i načinu rada takođe moraju biti osigurane u izolovanim uslovima rada ili u režimu rada koji nije sinhronizovan sa mrežom, ili moraju biti zamenjene ekvivalentnim merama u instalaciji. Kao što je na primer opisano u aktuelnom izdanju VDE-AR-E 2510-2.

► Za električnu bezbednost rerne na paru se garantuje samo ako je ona priključena na propisno instaliran sistem sa zaštitnim provodnikom. Veoma je važno da postoji ovaj osnovni preduslov za bezbednost. U slučaju nedoumice, Vaše kućne instalacije treba da prekontrolišu stručni električar.

► Podaci o priključku (frekvencija i napon) na natpisnoj pločici rerne na paru moraju obavezno da se podudaraju sa podacima za električnu mrežu kako ne bi došlo do oštećenja na rerni.

Pre priključenja uporedite ove podatke. U slučaju nedoumice se raspitajte kod Vašeg električara.

► Višestruke utičnice ili produžni kablovi ne garantuju potrebnu bezbednost (opasnost od požara). Ne priključujte rernu na paru na električnu mrežu na ovaj način.

► Rernu na paru upotrebljavajte samo ako je ugrađena, da bi se osigurala bezbedna funkcija uređaja.

► Ova rerna na paru ne sme da se koristi na nestacioniranim mestima (npr. na brodovima).

## Sigurnosna uputstva i upozorenja

---

- ▶ Opasnost od povreda usled strujnog udara. Dodirivanje priključaka pod naponom, kao i promene na električnim i mehaničkim delovima su opasni za Vas i mogu da izazovu smetnje u funkciji rerne na paru.  
Nikada ne otvarajte kućište parne rerne.
- ▶ Prava iz garancije bi se izgubila ukoliko bi rernu na paru popravljao servis koji nije ovlastila firma Miele.
- ▶ Firma Miele garantuje samo za originalne rezervne delove da će oni ispuniti zahteve o bezbednosti. Neispravni delovi smeju da budu zamenjeni samo originalnim rezervnim delovima.
- ▶ Kada je mrežni utikač uklonjen sa priključnog kabla ili priključni kabl nije opremljen utikačem, stručni električar mora da priključi rernu na paru na električnu mrežu.
- ▶ Kada je mrežni priključni provodnik oštećen, stručni električar treba da ga zameni specijalnim priključnim provodnikom (vidi poglavlje „Instalacija“, odeljak „Električni priključak“).
- ▶ Prilikom instaliranja i održavanja kao i popravki rerne na paru mora potpuno da bude isključena iz električne mreže. Obezbedite to na sledeći način:
  - isključite osigurače u električnoj instalaciji, ili
  - potpuno odvrnite navojne uloške osigurača u električnoj instalaciji, ili
  - izvucite mrežni utikač (ako postoji) iz utičnice. Pri tom ne vucite priključni provodnik, već sam utikač.
- ▶ Ukoliko je rerna na paru ugrađen iza prednjeg panela kuhinjskog elementa (npr. vrata), njega nikada ne zatvarajte dok koristite parnu rernu. Iza zatvorenog prednjeg panela se skupljaju toplota i vlaga. Rerna na paru, ugradni orman i pod mogu tako da se oštete. Vrata elementa zatvorite tek kada se parna rerna potpuno ohladi.

## Pravilna upotreba

- ▶ Opasnost od povreda zbog vruće pare i vrućih površina. Rerna na paru se zagreje tokom rada. Postoji opasnost da se opečete na paru, rernu, prihvatnu rešetku, pribor i jelo koje se priprema. Stavite kuhinjske rukavice prilikom stavljanja i vađenja vrućeg jela, kao i tokom rada oko vruće rerne.
- ▶ Opasnost od povređivanja usled vruće namirnice. Namirnice mogu da se proliju prilikom stavljanja ili vađenja posuda za kuvanje. Postoji opasnost da se opečete na jelo koje se priprema. Prilikom stavljanja ili vađenja posuda za kuvanje vodite računa da se namirnice ne proliju.
- ▶ Opasnost od povređivanja usled vruće vode. Na kraju postupka kuvanja u generatoru pare se nalazi još vruće vode koja se pumpa nazad u rezervoar za vodu. Prilikom vađenja i odlaganja rezervoara za vodu vodite računa da se ne prevrne rezervoar za vodu.
- ▶ Prilikom ukuvavanja i podgrevanja zatvorenih konzervi nastaje natpritisak, usled čega bi one mogle eksplodirati. Ne upotrebljavajte rernu na paru za ukuvavanje i podgrevanje konzervi.
- ▶ Plastično posuđe, koje nije otporno na visoke temperature i paru, topi se na visokim temperaturama i moglo bi oštetiti parnu rernu. Za kuvanje na pari upotrebljavajte samo plastično posuđe koje je otporno na temperature (do 100 °C) i paru. Obratite pažnju na podatke koje je naveo proizvođač posuđa.
- ▶ Namirnice koje čuvate u rerni bi mogle da se osuše, a vlaga koja izađe može da dovede do korozije u rerni na paru. Namirnice nemojte da čuvate u rerni i ne upotrebljavajte predmete za kuvanje koji bi mogli zarđati.
- ▶ Opasnost od povređivanja usled otvorenih vrata. Postoji mogućnost da se udarite o otvorena vrata mašine ili da se sapletete o njih. Ne ostavljajte vrata bez potrebe otvorena.

## Sigurnosna uputstva i upozorenja



---

▶ Maksimalno opterećenje vrata iznosi 8 kg. Ne naslanjajte se i ne sedajte na otvorena vrata i ne odlažite na njih teške predmete. Vodite takođe računa da se ništa ne zaglavi između vrata i unutrašnjosti rerne. Rerna bi mogla da se ošteti.

▶ Ako u blizini rerne na paru koristite električni uređaj, npr. ručni mikser, pazite da vratima rerne ne prikleštite priključni provodnik. Izolacija voda bi mogla da se ošteti.

### Način rada Mikrotalasi

▶ Vodite računa da su vremena prilikom kuvanja, podgrevanja, otapanja kod načina rada sa mikrotalasima često znatno kraća nego sa načinom rada bez mikrotalasa. Predugo vreme isključivanja vodi isušivanju i eventualnom samozapaljenju namirnice.

▶ Način rada Mikrotalasi  služi za zagrevanje namirnica i napitaka. Ne koristite način rada Mikrotalasi  za sušenje, npr. cveća, začinskog bilja, hleba, zemički ili drugih zapaljivih materijala, jer postoji opasnost od povreda i požara.

▶ Važno je da temperatura u namirnici bude ravnomerno raspoređena i da je dovoljno visoka.

Okrenite ili promešajte namirnice kako bi se ravnomerno podgrejale i vodite računa o navedenim vremenima izjednačavanja temperature prilikom podgrevanja, otapanja i kuvanja.



Vreme izjednačavanja temperature je vreme mirovanja za koje se toplota ravnomerno rasporedi u namirnici.

▶ Opasnost od povreda usled vrućih namirnica. Prilikom zagrevanja namirnica toplota se direktno proizvodi u namirnici čime posuđe ostane hladno (izuzetak: vatrostalno zemljano posuđe). Posuđe se zagreva jedino usled prenosa toplote sa namirnice.

Proverite da li namirnica ima odgovarajuću temperaturu nakon vađenja iz rerne. Ne upravljajte se prema temperaturi posude! **Posebno vodite računa prilikom podgrevanja hrane za bebe da je podnošljiva temperatura!** Hranu za bebe dobro promešajte ili promućkajte nakon zagrevanja, i potom je probajte kako se beba ne bi opekla.

## Sigurnosna uputstva i upozorenja

---

- ▶ Način rada Mikrotalasi  nije pogodan za čišćenje i dezinfekciju predmeta za svakodnevnu upotrebu jer pri tom mogu da nastanu visoke temperature. Mogli bi da se opečete prilikom vađenja predmeta.
- ▶ Opasnost od povređivanja usled natpritiska u zatvorenim posudama ili flašama. U zatvorenim posudama ili flašama se tokom podgrevanja stvara pritisak koji bi mogao da dovede do eksplozija. Nikada ne podgrevajte namirnice ili tečnosti u zatvorenim posudama ili flašama. Prethodno otvorite posude i sa flašica za bebe skinite poklopac i cuclu.
- ▶ Prilikom kuvanja, a posebno prilikom naknadnog zagrevanja tečnosti na načinu rada Mikrotalasi , može da se dogodi da se dostigne temperatura ključanja, ali da se još uvek ne pojave tipični mehurići pare. Tečnost ne ključa ravnomerno. Ovo odloženo ključanje može da dovede do toga da sadržaj prekupi poput eksplozije tako da bi prilikom vađenja posuda mogli da se opečete na vruću tečnost. Pod nepovoljnim okolnostima pritisak može da bude toliko jak da se vrata uređaja sama otvore. Pre zagrevanja ili kuvanja promešajte tečnost. Nakon zagrevanja sačekajte najmanje 20 sekundi pre nego što izvadite posudu iz rerne. Tokom zagrevanja možete takođe da stavite u posudu stakleni štapić ili sličan predmet ukoliko imate.
- ▶ Ukoliko zagrevate jaja bez ljuske, žumance bi posle kuvanja moglo pod visokim pritiskom da se rasprсне. Prethodno više puta probodite opnu žumanca.
- ▶ Ukoliko pomoću mikrotalasa kuvate jaja u ljusci, ona će se rasprsnuti, čak i nakon vađenja iz rerne. Jaja u ljusci kuvajte samo sa načinom rada Priprema namirnica na pari  ili na odgovarajućem automatskom programu. Ne podgrevajte tvrdo kuvana jaja pomoću mikrotalasa.

## Sigurnosna uputstva i upozorenja

---

▶ Ukoliko zagrevate ili kuvate namirnice sa čvrstom ljuskom ili opnom, kao što su paradajz, viršle, krompir u ljusci, plavi patlidžan, one bi mogle da se rasprsnu.

Ove namirnice prethodno više puta probodite ili zarezite kako bi para koja nastane mogla da izađe.

▶ Jastučići punjeni zrnavljem, košticama od trešanja ili gelom i slični predmeti bi mogli da se zapale, čak i kada ih posle zagrevanja izvadite iz rerne. Ne zagrevajte ih pomoću načina rada Mikrotalasi .

▶ Vrata rerne na paru ostavite zatvorena ukoliko namirnice u rerni počnu da se dime da bi se ugasio plamen koji eventualno nastane. Prekinite ovaj postupak tako što ćete isključiti rernu na paru i izvući mrežni utikač. Vrata otvorite tek kada dim nestane.

▶ Kod posuđa sa šupljim drškama i drškama na poklopcima može da dospe vlaga u šupljine. Isparavanjem vlage nastaje jak pritisak koji bi mogao da uništi šuplja tela poput eksplozije (izuzetak: šupljine su dovoljno provetrene).

U načinu rada Mikrotalasi  ne koristite posuđe sa šupljim drškama i drškama na poklopcima.

▶ Plastično posuđe koje nije pogodno za upotrebu u mikrotalasnju rerni u načinu rada Mikrotalasi  i načinima rada sa mikrotalasima može da se uništi i oštetiti rernu na paru.



Ne upotrebljavajte metalne posude, aluminijumsku foliju, pribor za jelo, posuđe sa metalnim slojem, kristalno staklo koje sadrži olovo, činiče sa rečavom ivicom, plastično posuđe osetljivo na visoke temperature, drveno posuđe, metalne štikaljke, plastične i papirne štikaljke sa žicom i plastične čaše na kojima se još uvek nalazi aluminijumski poklopac (vidi poglavlje „Rad sa mikrotalasima“, odeljak „Izbor posuđa“).



► Opasnost od požara usled posuda od zapaljivih materijala. Posude za jednokratnu upotrebu od plastike moraju da poseduju karakteristike navedene u poglavlju „Rad sa mikrotalasima“, odeljak „Izbor posuđa“.

Ne ostavljajte rernu na paru bez nadzora ukoliko podgrevate ili kuvate namirnice u posudama za jednokratnu upotrebu od plastike, papira ili drugih zapaljivih materijala.

► Ambalaža koja drži toplotu se između ostalog sastoji od tanke aluminijumske folije koja reflektuje mikrotalase. Papir obmotan oko aluminijumske folije može tako jako da se zagreje da počne da gori. U načinima rada sa mikrotalasima ne zagrevajte namirnice u ambalaži koja drži toplotu, npr. kesama za grilovanu piletinu.

► Ako koristite parnu rernu u načinu rada Mikrotalasi  bez stavljanja namirnice ili sa pogrešnim punjenjem, parna rerna bi mogla da se oštetiti. Ne koristite način rada Mikrotalasi  za zagrevanje posuđa ili za sušenje začinskog bilja. Nikada ne pokrećite način rada Mikrotalasi  ako je rerna prazna.

## Sigurnosna uputstva i upozorenja

---

### Čišćenje i održavanje

- ▶ Opasnost od povreda usled strujnog udara. Para iz uređaja za čišćenje uz pomoć pare može da dospe do delova koji su pod naponom i da izazove kratki spoj. Za čišćenje nikada ne koristite uređaj za čišćenje uz pomoć pare.
- ▶ Staklo na vratima bi moglo da pukne zbog ogrebotina. Za čišćenje stakla na vratima ne upotrebljavajte abrazivna sredstva, grube sunđere ili četke, kao ni oštre metalne strugače.
- ▶ Prihvatne rešetke možete da demontirate (vidi poglavlje „Čišćenje i održavanje“, odeljak „Čišćenje prihvatnih rešetki“). Ponovo ugradite prihvatne rešetke pravilno.
- ▶ Prihvatne rešetke su postavljene u plastične čaure. Proverite da li na čaurama ima nekih oštećenja. Do zamene čaura ne upotrebljavajte načine rada sa mikrotalasima.
- ▶ Odmah temeljno uklonite jela ili tečnosti koje sadrže kuhinjsku so ukoliko dospeju na zidove rerne od plemenitog čelika da biste izbegli koroziju.

### Pribor

- ▶ Upotrebljavajte isključivo Miele originalni pribor. Ukoliko se dograđuju ili ugrađuju drugi delovi, gube se prava iz garancije, jemstvo i/ili odgovornost za uređaj.
- ▶ Firma Miele Vam daje 15-godišnju, a najmanje 10-godišnju garanciju na dostavljanje funkcionalnih rezervnih delova nakon prestanka proizvodnje serije Vaše rerne na paru.

## Odlaganje ambalaže

Ambalaža služi za rukovanje i štiti uređaj od oštećenja tokom transporta. Ambalažni materijali su odabrani sa stanovišta ekološke kompatibilnosti i tehnike odlaganja otpada i generalno se mogu reciklirati.

Recikliranjem ambalaže štede se sirovine. Koristite mesta za sakupljanje reciklabilnih materijala i opcije povrata za specifične materijale. Vaša Miele servisna služba će uzeti transportno pakovanje.

## Odlaganje starog uređaja

Električni i elektronski uređaji sadrže različite vredne materijale. Oni sadrže i određene supstance, smeše i komponente koje su bile neophodne za njihovo funkcionisanje i bezbednost. U kućnom otpadu, kao i prilikom nestručnog tretmana, one mogu imati štetan uticaj na ljudsko zdravlje i životnu sredinu. Zato nikada ne odlažite Vaš stari uređaj u kućni otpad.



Umesto toga koristite zvanična, uređena mesta za besplatno sakupljanje i preuzimanje, kao i recikliranje električnih i elektronskih uređaja u opštini, kod prodavaca ili firme Miele. Vi ste po zakonu lično odgovorni za brisanje eventualnih ličnih podataka na starom uređaju koji se odlaže. Zakonski ste u obavezi da uklonite iskorišćene baterije i akumulatore, kao i lampe, koji se mogu ukloniti bez uništavanja. Odnosite ih na odgovarajuće mesto za sakupljanje otpada gde se mogu besplatno odložiti. Pobrinite se da Vaš stari uređaj do uklanjanja čuvate tako da bude osiguran od pristupa dece.

# Pregled

## Rerna na paru

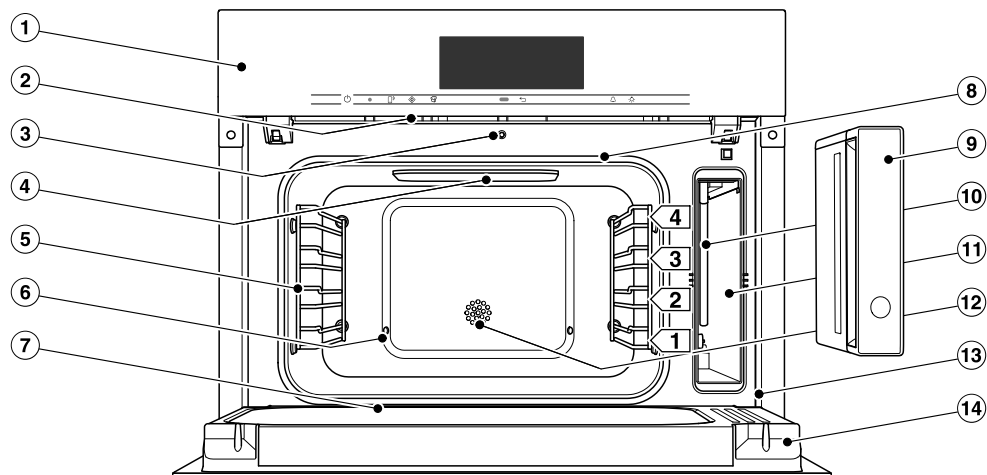

- ① Elementi za rukovanje
- ② Izlazni otvor za paru
- ③ Bravica za automatsko otvaranje vrata radi redukcije pare
- ④ LED osvetljenje rerne
- ⑤ Pihvatne rešetke sa 4 nivoa
- ⑥ Ulaz pare
- ⑦ Žleb za sakupljanje tečnosti
- ⑧ Zaptivka na vratima
- ⑨ Posuda za vodu sa zaštitom od preliivanja koja se skida
- ⑩ Usisna cev
- ⑪ Pregrada za stavljanje posude za vodu
- ⑫ Senzor za temperaturu
- ⑬ Okvir prednje strane sa natpisnom pločicom
- ⑭ Vrata

Modeli opisani u ovom uputstvu za upotrebu i montažu se nalaze na poledini.

## Natpisna pločica

Natpisnu pločicu sa oznakom tipa možete da vidite na okviru prednje strane kada su otvorena vrata.

Tu ćete naći oznaku modela, fabrički broj, kao i podatke o povezivanju (mrežni napon/frekvencija/maksimalna instalirana snaga).

Spremite ove informacije ako imate pitanja ili problema kako bi Miele mogao ciljano da Vam pomogne.

## Priloženi pribor

Priloženi i ostali pribor možete po potrebi da poručite naknadno (vidi poglavlje „Pribor koji se posebno kupuje“).

### DMGS 1/1-30L



#### 1 staklena tacna

Staklena tacna je pogodna za sve načine rada.

Koristite staklenu tacnu kod načina rada sa parom radi sakupljanja tečnosti koja kaplje.

U načinu rada Mikrotalasi  **uvek** koristite staklenu tacnu kao površinu za postavljanje.

375 x 394 x 30 mm (ŠxDxV)

Opteretite staklenu tacnu sa maksimalno 8 kg.

Staklena tacna može da se ošteti usled velikih kolebanja temperature. Vruću staklenu tacnu ne stavljajte na hladne površine, kao što su radne ploče od granita ili keramičke pločice, već na odgovarajuće podmetače.

# Pregled

Isporučene posude za kuvanje i rešetka **nisu** pogodni za korišćenje u načinu rada Mikrotalasi .

## DGG 1/2-80L

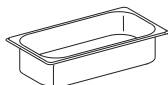

1 neperforirana posuda za pečenje  
zapremina 4,2 l /  
korisna zapremina 3,6 l  
375 x 197 x 80 mm (ŠxDxV)

## DGG 1/2-40L

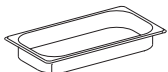

1 neperforirana posuda za pečenje  
zapremina 2,2 l /  
korisna zapremina 1,6 l  
375 x 197 x 40 mm (ŠxDxV)

## DGGL 1/2-40L

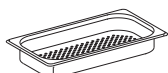

2 perforirane posude za pečenje  
zapremina 2,2 l /  
korisna zapremina 1,6 l  
375 x 197 x 40 mm (ŠxDxV)

## DMSR 1/1L



1 rešetka za postavljanje vlastitog posuđa

## Tablete za odstranjivanje kamenca

Za odstranjivanje kamenca iz rerne na paru

## Miele kuvar „Kuvanje na pari“





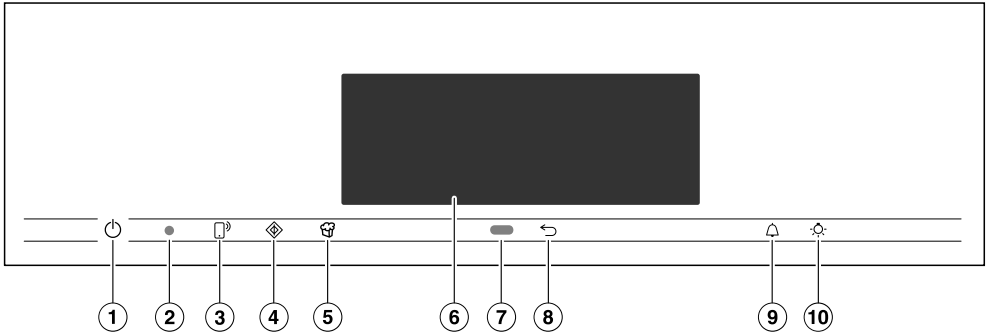

Najbolji recepti iz Miele eksperimentalne kuhinje

## Miele kuvar „Kuvanje i zagrevanje“

Najbolji recepti iz Miele eksperimentalne kuhinje

# Elementi za rukovanje



- ① Taster za uključivanje/isključivanje u udubljenju  
Za uključivanje i isključivanje rerne na paru
- ② Optički interfejs  
(samo za Miele servis)
- ③ Senzorski taster   
Za upravljanje rernom na paru putem Vašeg mobilnog uređaja
- ④ Senzorski taster   
Za pokretanje funkcije Quick-MT
- ⑤ Senzorski taster   
Za pokretanje funkcije Kokice
- ⑥ Ekran osetljiv na dodir  
Za prikaz informacija i rukovanje
- ⑦ Senzor blizine  
Za uključivanje osvetljenja rerne i displeja i za potvrđivanje zvučnih signala prilikom približavanja
- ⑧ Senzorski taster   
Za postepeno vraćanje unazad
- ⑨ Senzorski taster   
Za podešavanje kratkotrajnog vremenskog intervala ili alarma
- ⑩ Senzorski taster   
Za uključivanje i isključivanje osvetljenja unutrašnjosti rerne

# Elementi za rukovanje

---

## Taster za uključivanje/isključivanje

Taster za uključivanje/isključivanje  se nalazi u udubljenju i reaguje na dodir prstom.

Ovim tasterom uključujete i isključujete rernu na paru.

## Senzor blizine

Senzor blizine se nalazi ispod ekrana osetljivog na dodir pored senzorskog tastera . Senzor blizine prepoznaje kada se na primer rukom ili telom približavate ekranu osetljivom na dodir.







Kada ste aktivirali odgovarajuća podešavanja, možete da uključite osvetljenje rerne, uključite rernu na paru ili potvrdite zvučne signale (vidi poglavlje „Podešavanja“, odeljak „Senzor blizine“).



## Senzorski tasteri

Senzorski tasteri reaguju na dodir prstom. Svaki dodir se potvrđuje zvukom tastera. Ovaj zvuk tastera možete da isključite tako što ćete da odaberete podešavanje Jačina zvuka | Zvuk tastera | Isključeno.

Ako želite da senzorski tasteri reaguju i kada je rena na paru isključena, odaberite podešavanje Displej | QuickTouch | Uključeno.

Senzorski taster	Funkcija
	<p>Ako želite da koristite rernu na paru putem Vašeg mobilnog uređaja, treba da raspolažete sistemom Miele@home, uključite podešavanje Daljinsko upravljanje i dodirnete taj senzorski taster. Zatim ovaj senzorski taster svetli narandžasto i funkcija MobileStart je raspoloživa.</p> <p>Dok svetli ovaj senzorski taster, rernom na paru možete da upravljate preko Vašeg mobilnog uređaja (vidi poglavlje „Podešavanja“, odeljak „Miele@home“).</p>
	<p>Ovim senzorskim tasterom pokrećete funkciju Brzo-MT. Postupak kuvanja se odvija sa maksimalnom snagom mikrotalasa (1000 W) i vremenom kuvanja od 1 minuta (vidi poglavlje „Brzo-MT“). Dodirivanjem ovog senzorskog tastera više puta možete postepeno da produžite vreme kuvanja.</p> <p>Ova funkcija se može koristiti samo ako nije u toku nijedan drugi postupak kuvanja.</p>
	<p>Ovim senzorskim tasterom pokrećete funkciju Kokice. Postupak kuvanja se odvija sa 850 W i vremenom kuvanja od 2:50 minuta (vidi poglavlje „Kokice“).</p> <p>Ova funkcija se može koristiti samo ako nije u toku nijedan drugi postupak kuvanja.</p>
	<p>U zavisnosti od toga u kom meniju se nalazite, dospevate u naredeni meni ili se vraćate u glavni meni.</p>
	<p>Kada se na displeju pojavi meni ili odvija postupak kuvanja, putem ovog senzorskog tastera možete u svakom trenutku da podesite kratkotrajni vremenski interval (npr. za kuvanje jaja) ili alarm (fiksno vreme) (vidi poglavlje „Alarm i kratkotrajni vremenski interval“).</p>
	<p>Odabirom ovog senzorskog tastera uključujete i isključujete osvetljenje rerne.</p> <p>Zavisno od odabranog podešavanja osvetljenje rerne se gasi nakon 15 sekundi ili ostaje stalno uključeno ili isključeno.</p>

# Elementi za rukovanje

## Ekran osetljiv na dodir

Šiljati ili oštri predmeti, npr. olovke, mogu da izgrebu osetljivu površinu ekrana osetljivog na dodir.

Ekran osetljiv na dodir dodirujte samo prstima.

Vodite računa da voda ne dospe iza displeja osetljivog na dori.

Ekran osetljiv na dodir je podeljen na više zona.

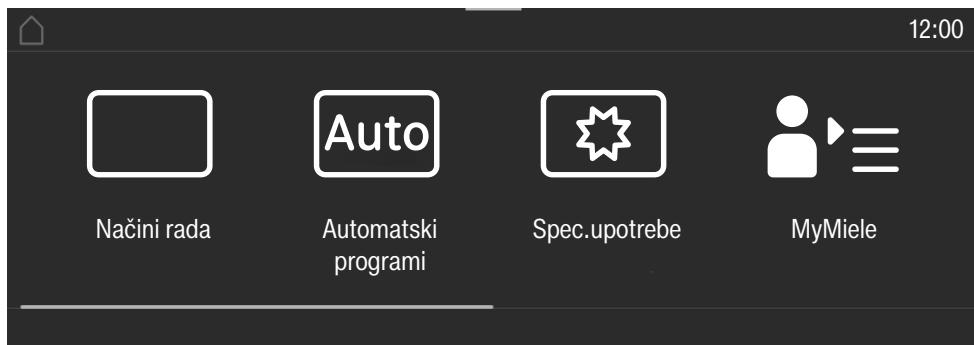

U **gornjem redu** levo se prikazuje putanja menija. Pojedine stavke menija su međusobno razdvojene uspravnom crtom. Ukoliko putanja menija zbog nedostatka prostora ne može potpuno da se prikaže, nadređene stavke menija se prikazuju pomoću ... I.

Kada u gornjem redu dodirnete naziv menija, prikaz se menja na odgovarajući meni. Da biste prešli na osnovni ekran, dodirnite .

Tačno vreme se prikazuje desno u gornjem redu. Tačno vreme možete da podesite dodirrom.

Osim toga mogu da se pojave i drugi simboli npr. SuperVision .









Na gornjoj ivici zaglavlja nalazi se narandžasta crta pomoću koje padajući meni možete da povučete nadole. Na taj način tokom postupka kuvanja možete da uključite ili isključite sva podešavanja.

U **sredini** se nalazi aktuelni meni sa stavkama menija. Prelaženjem prstom preko displeja možete da listate nadesno ili nalevo. Dodirivanjem stavke menija Vi je bira-te (vidi poglavlje „Princip rukovanja“).

U **podnožju** su prikazani, zavisno od modela, razna polja za rukovanje, npr. Tajmer, Memorisati ili OK.

## Simboli

Na displeju mogu da se pojave sledeći simboli:

Simbol	Značenje
	Ovaj simbol označava dodatne informacije i napomene o rukovanju. Ove informacione prozore potvrdite senzorskim tasterom <i>OK</i> .
	Alarm
	Kratkotrajni vremenski interval
	Neka podešavanja kao npr. osvetljenost displeja ili jačina zvuka se podešavaju putem segmentnog indikatora.
	Informacija da postoje nadređene stavke menija koje zbog nedostatka prostora ne mogu da se prikažu.
	Blokada uključivanja ili blokada tastera je uključena (vidi poglavlje „Podešavanja“, odeljak „Bezbednost“). Rukovanje je blokirano.
	Daljinsko upravljanje (prikaže se samo ako raspoložete sistemom Miele@home i ako ste odabrali podešavanje Daljinsko upravljanje   Uključeno)
	SuperVision (prikaže se samo ako raspoložete sistemom Miele@home i ako ste odabrali podešavanje SuperVision   SuperVisionindikator   Uključeno)

# Princip rukovanja

---

Rernom na paru upravljate preko ekrana osetljivog na dodir tako što dodirnete željenu stavku menija.

Prilikom svakog dodirivanja moguće opcije odgovarajući znakovi (reč i/ili simbol) oboje se **narandžasto**.

Polja za potvrđivanje rukovanja su posvetljena **zeleno** (npr. *OK*).

## Biranje stavke menija

- Dodirnite željeno polje ili željenu vrednost na ekranu osetljivom na dodir.



## Listanje

Možete da listate nalevo ili nadesno.

- Pređite prstom preko ekrana. Pri tom stavite prst na ekran osetljiv na dodir i pomerajte prst u željenom pravcu.

Stubac u donjoj zoni pokazuje Vašu poziciju u aktuelnom meniju.

## Napuštanje nivoa menija

- Dodirnite senzorski taster  ili dodirnite simbol ... I u putanji menija.
- Dodirnite simbol  da biste prešli na osnovni ekran.

Sve što ste do tada unosili, a niste potvrdili sa *OK*, neće biti sačuvano.

## Promena vrednosti ili podešavanja

### Promena podešavanja u listi sa opcijama

Aktuelna postavka je označena narandžastom bojom.

- Dodirnite željeno podešavanje.

Podešavanje se memoriše. Dospete nazad u nadređeni meni.

### Unos brojeva preko niza brojeva

- Pređite prstom preko niza brojeva nagore ili nadole dok se u sredini ne pojavi željena vrednost.
- Potvrdite sa *OK*.

Promenjeni broj se memoriše.

### Unos brojeva putem numeričke tastature

- Dodirnite vrednost koja se nalazi u sredini niza brojeva.

Pojavljuje se numerička tastatura.

- Dodirnite željene brojeve.

Čim unesete važeću vrednost, *OK* je zeleno posvetljen.

Strelicom brišete poslednju unetu cifru.

- Potvrdite sa *OK*.

Promenjeni broj se memoriše.

## Promena podešavanja putem segmentnog indikatora

Pojedina podešavanja se prikazuju segmentnim indikatorom ■■■■■□□□□. Kada su popunjeni svi stupci, odabrana je maksimalna vrednost.

Kada je popunjen samo jedan segment, odabrana je minimalna vrednost ili je postavka isključena (npr. zvučni signali).

- Dodirnite odgovarajući segment na indikatoru da biste promenili podešavanje.
- Odaberite Uključeno ili Isključeno kako biste uključili ili isključili postavku.

■ Potvrdite izbor sa *OK*.

Podešavanje se memoriše. Dospevate nazad u nadređeni meni.

## Unos slova

Slova unosite putem tastature na displeju. Birajte kratke, upečatljive nazive.

- Dodirnite željena slova ili znake.

**Savet:** Pomoću znaka ] možete da prelomite red, tj. pređete u drugi red za duže nazive programa.

- Dodirnite Memorisati.

Naziv se memoriše.

## Prikaz kontekstnog menija

U nekim menijima možete da dobijete prikaz kontekstnog menija, npr. kako biste preimenovali vlastite programe ili premestili unose pod MyMiele.

- Držite pritisnut npr. vlastiti program dok se ne otvori kontekstni meni.
- Dodirnite ekran osetljiv na dodir izvan prozora menija kako biste zatvorili kontekstni meni.

## Premeštanje unosa

Možete da promenite redosled vlastitih programa ili unosa pod MyMiele.

- Držite pritisnut npr. vlastiti program dok se ne pojavi kontekstni meni.
- Odaberite Pomeriti.
- Zadržite prst na obeleženom polju i prevucite ga na željeno mesto.

# Princip rukovanja

---

## Prikaz padajućeg menija

Tokom postupka kuvanja možete da uključite ili isključite WLAN funkciju .

- Povucite padajući meni na narandžastoj crti ispod zaglavlja nadole.
- Dodirnite simbol WLAN funkcije  kako biste uključili ili isključili funkciju. Aktivna postavka je označena narandžastom bojom. Neaktivna postavka je, zavisno od odabrane šeme boja, obeležena crnom ili belom bojom (vidi poglavlje „Podešavanja“, odeljak „Displej“).
- Gurnite padajući meni ponovo nagore ili dodirnite ekran osetljiv na dodir izvan prozora menija da biste zatvorili padajući meni.

## Prikazivanje Pomoć

Kod odabranih funkcija postoji pomoć za kontekst. U donjem redu se pojavi Pomoć.

- Dodirnite Pomoć za prikaz ovih informacija sa slikama i tekstom.
- Dodirnite Zatvaranje da biste se vratili na prethodni meni.

## Aktiviranje MobileStart

- Odaberite senzorski taster  da biste aktivirali MobileStart.

Senzorski taster  svetli. Rernom na paru možete da upravljate na daljinu putem aplikacije Miele.

Direktno upravljanje na rerni na paru ima prioritet u odnosu na daljinsko upravljanje putem aplikacije.

MobileStart možete da koristite dok svetli senzorski taster .

## Način rada sa parom

### Rezervoar za vodu

Maksimalna količina punjenja iznosi 1,5 litara, minimalna 0,5 litara. Na rezervoaru za vodu nalaze se oznake. Voda ne sme ni u kom slučaju da pređe gornju oznaku.

Potrošnja vode zavisi od namirnica i dužine trajanja postupka kuvanja. Eventualno mora tokom postupka kuvanja da se dosipa voda. Ukoliko otvarate vrata tokom postupka kuvanja, povećava se potrošnja vode.

Vađenje posude za vodu funkcioniše po sistemu Push/Pull: radi vađenja malo pritisnite posudu za vodu.

Na kraju postupka kuvanja u generatoru pare se nalazi preostala vruća voda koja se pumpa nazad u rezervoar za vodu. Ispraznite rezervoar za vodu posle svakog postupka kuvanja sa parom.

### Temperatura

Nekim načinima rada je određena predložena temperatura. Preporučenu temperaturu možete da promenite za pojedinačni postupak kuvanja, fazu pripreme ili trajno u okviru zadatog opsega. Predloženu temperaturu možete da menjate u koracima od 5 °C, kod kuvanja na način Sous-vide u koracima od 1 °C (vidi poglavlje „Podešavanja“, odeljak „Predložene temperature“).

### Vreme kuvanja

Možete da podesite vreme kuvanja između 1 minuta (0:01) i 10 sati (10:00). Ukoliko vreme kuvanja iznosi više od 59 minuta, morate da ga unesete u satima i minutima. Primer: Vreme kuvanja 80 minuta = 1:20.

Kod kuvanja sa parom vreme kuvanja počinje da teče tek kada je dostignuta podešena temperatura.

### Šumovi

Nakon uključivanja rerne na paru, tokom njenog rada i nakon isključivanja čuje se buka (brujanje). Ta buka ne ukazuje na pogrešnu funkciju ili kvar na uređaju. Ona nastaje tokom upumpavanja i ispušavanja vode.

Kada rerne na paru radi, čuje se zvuk rada ventilatora.

# Opis funkcija

---

## Faza zagrevanja

Dok se rerina na paru zagreva na podešenu temperaturu, na displeju se prikazuje Zagrevanje i rastuća temperatura u rerni.

Kod kuvanja na pari trajanje faze zagrevanja zavisi od količine i temperature namirnica. Faza zagrevanja traje obično oko 5 minuta. Ona se produžava kada se pripremaju hladne ili zamrznute namirnice. I prilikom kuvanja na niskim temperaturama i kuvanja sa načinom rada *Sous-vide*  faza zagrevanja se produžava.

## Faza kuvanja

Kada se dostigne podešena temperatura, počinje faza kuvanja. Tokom faze kuvanja se na displeju prikaže preostalo vreme.

## Redukcija pare

Ako se kuva na temperaturi višoj od 80 °C, malo pre isteka vremena kuvanja automatski se malo otvaraju vrata rerne na paru da bi para mogla da izađe iz rerne. Na displeju se pojavi Redukcija pare. Vrata se ponovo automatski zatvaraju.

Redukciju pare možete da isključite (vidi poglavlje „Podešavanja“, odeljak „Redukcija pare“). Kada je isključena redukcija pare, prilikom otvaranja vrata izlazi puno pare.



## Način rada sa mikrotalasima

### Način funkcionisanja

U rerni na paru se nalazi magnetron koji struju pretvara u elektromagnetne talase (mikrotalase). Ovi talasi se ravnomerno raspoređuju u unutrašnjosti rerne i osim toga ih reflektuju metalni zidovi rerne.

Mikrotalasi prodiru sa svih strana u namirnicu. Namirnice se sastoje od mnogo molekula. Ovi molekuli (pre svega molekuli vode) osciluju jako zbog mikrotalasa. Na taj način namirnica se zagreva od spoljašnjeg ka unutrašnjem delu. Što više vode ima u namirnici, to se ona brže zagreva ili skuva.

### Prednosti mikrotalasa

- Namirnice možete obično da pripremate pomoću mikrotalasa bez ili sa dodavanjem malo tečnosti ili masnoće.
- Vreme za otapanje, zagrevanje ili kuvanje je kraće nego kod ploče za kuvanje ili rerne.

### Izbor posuđa



Da bi mikrotalasi mogli da stignu do namirnice, posuđe mora da propušta mikrotalase. Mikrotalasi prolaze kroz porcelan, staklo, karton, plastiku, ali ne kroz metal. Zato ne koristite metalno posuđe ili posuđe koje sadrži metal. Metal reflektuje mikrotalase tako da može doći do stvaranja varnica i mikrotalasi ne mogu da se apsorbuju.

 Opasnost od povređivanja usled natpritiska u zatvorenim posudama ili flašama.

U zatvorenim posudama ili flašama se tokom podgrevanja stvara pritisak koji bi mogao da dovede do eksplozija.

Nikada ne podgrevajte čvrste ili tečne namirnice u zatvorenim posudama ili flašama.

Prethodno otvorite posude i sa flašica za bebe skinite poklopac i cuclu.

 Opasnost od požara usled neodgovarajućeg posuđa u načinu rada Mikrotalasi .

Posuđe koje nije pogodno za mikrotalase može da se uništi i da ošteti rernu na paru.

U načinu rada Mikrotalasi  koristite samo posuđe koje je pogodno za rad sa mikrotalasima.

Materijal i oblik upotrebljenog posuđa utiču na vreme zagrevanja i kuvanja jela. Okrugle i ovalne plitke posude su se dobro pokazale. Ravnomerno zagrevanje namirnice u takvim kalupima je bolje nego u posudama sa uglovima.

# Opis funkcija

## Pogodno posuđe

 Opasnost od požara usled zapaljivih materijala.

Posude za jednokratnu upotrebu od plastike, papira ili drugih zapaljivih materijala mogu lako da se zapale i oštete rernu na paru.

Ne ostavljajte rernu na paru bez nadzora ukoliko podgrevate ili kuvate namirnice u posudama za jednokratnu upotrebu od plastike, papira ili drugih zapaljivih materijala.

Možete da koristite sledeće posuđe i materijal:

- Vatrostalno staklo i staklena keramika  
Izuzetak: kristalno staklo jer sadrži olovo i moglo bi da pukne.
- Porcelan
  - Bez ukrasa od metala  
Metalni ukrasi (npr. zlatne ivice ili kobaltno plava boja) mogu da stvore varnice.
  - Bez šupljih drški  
U šuplje drške može da dospe voda tako da s prilikom isparavanja stvara jak pritisak koji bi mogao da uništi šuplja tela poput eksplozije.
- Neofarbane kamenine i kamenine sa bojom ispod glazure

 Opasnost od povređivanja usled vrućeg posuđa.

Zemljano posuđe može da bude jako vruće.

Navucite kuhinjske rukavice kada koristite posuđe od kamenine.

- Plastično posuđe i posude za jednokratnu upotrebu od plastike u načinu rada Mikrotalasi 

**Savet:** Za dobrobit životne sredine ne upotrebljavajte posude za jednokratnu upotrebu.

Plastično posuđe i plastične kese za kuvanje neotporne na toplotu mogu da se deformišu i sjedine sa namirnicom.

Koristite samo plastično posuđe i plastične kese za kuvanje otporne na toplotu. Plastično posuđe i plastične kese za kuvanje moraju da podnose temperaturu od najmanje 110 °C.

- Plastično posuđe za mikrotalasnu rernu  
U specijalizovanoj prodavnici možete da nabavite specijalno plastično posuđe za mikrotalasnu rernu.
- Plastično posuđe od stiropora  
Za kratkotrajno podgrevanje namirnica
- Plastične kese za kuvanje  
Koristiti za podgrevanje i kuvanje hrane ukoliko kese prethodno izbockate. Kroz rupe će onda moći da izlazi para. Tako će se sprečiti porast pritiska i pucanje kese.  
Osim toga postoje specijalne kese za kuvanje na pari, koje ne morate da izbušite. Obratite pažnju na uputstva na ambalaži.
- Kese i creva za pečenje  
Obratite pažnju na uputstva za upotrebu od strane proizvođača.

 **Opasnost od požara** usled metalnih delova.

Metalni delovi poput plastične i metalne štipaljke sa unutrašnjom žicom mogu da zagreju zapaljive materijale do te mere da se ovi zapale.

Ne upotrebljavajte metalne ili plastične i papirne štipaljke koje u sebi imaju žicu.

- Isporučena **rešetka** i isporučene **posude za kuvanje** su u načelu **pogodne samo** za postupke kuvanja u načinu rada Brza priprema , kao i u načinima rada bez mikrotalasa.
- Aluminijske činije bez poklopca za otapanje i zagrevanje gotovih jela Namirnice se zagrevaju samo odzgo. Ukoliko gotovo jelo izvadite iz aluminijske činije i stavite ga u posudu koja je pogodna za režim rada sa mikrotalasila, toplota će se ravnomernije rasporediti.

Prilikom korišćenja aluminijskih činija i folija može doći do pucketanja i stvaranja varnica.

Aluminijske činije stavite na staklenu tacnu.

Aluminijske činije i folije ne smeju da dodiruju zidove rerne i moraju da budu udaljene najmanje 2 cm od zidova rerne.



- Metalni ražnjići, metalne štipaljke  
Komad mesa mora da bude dosta veći od metalnih ražnjića i štipaljki.

## Nepodesno posuđe

Kod posuđa sa šupljim drškama i drškama na poklopcima može da dospje vlaga u šupljine. Isparavanjem vlage nastaje jak pritisak koji bi mogao da uništi šuplja tela poput eksplozije (izuzetak: šupljine su dovoljno provetrene).

Za kuvanje ne koristite posuđe sa šupljim drškama i drškama na poklopcima.

**Ne smete** da koristite sledeće posuđe i materijal:

- Rešetke od metala (uključujući isporučene rešetke) u načelu **nisu** pogodne za upotrebu sa načinom rada Mikrotalasi .
- Posude od metala i plemenitog čelika (uključujući isporučeni posuda za kuvanje) u principu **nisu** pogodni za korišćenje u načinu rada Mikrotalasi .
- Aluminijska folija  
Izuzetak: kod nejednakih komada mesa, npr. živine, ravnomerno otapanje, podgrevanje ili kuvanje ćete postići ukoliko pri kraju kuvanja nekoliko minuta pokrijete ravnije delove malim komadima aluminijske folije.
- Metalne, plastične ili papirne štipaljke koje u sebi imaju žicu
- Plastične čaše sa kojih nije potpuno skinut aluminijski poklopac
- Kristalno staklo
- Pribor za jelo i posuđe sa metalnim ukrasima (npr. zlatnim ivicama ili kobaltnom plavom bojom)
- Posuđe sa šupljim drškama

## Opis funkcija

---

- Plastično posuđe od melamina  
Melamin upija energiju i na taj način postane vruće.  
Raspitajte se prilikom kupovine od kog materijala se sastoji plastično posuđe.
- Plastično posuđe i plastične kese za kuvanje neotporne na toplotu
- Drvene posude  
Voda u drvetu isparava tokom postupka kuvanja. Na taj način se drvo suši i nastaju pukotine.

### Stavljanje posuđa u rernu

- Staklenu tacnu stavite u nivo 1.
- Posuđe sa namirnicom koju pripremate stavite na sredinu staklene tacne.

Ukoliko namirnicu stavite direktno na dno rerne, zagrevanje će biti nedovoljno i neravnomerno, jer mikrotalasi ne mogu odozdo da dospeju do namirnice koja se priprema.

## Poklopac

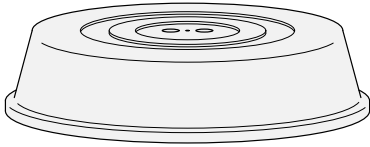

**Savet:** Poklopac možete nabaviti u prodavnici.

- On sprečava prekomerni izlazak vodene pare, posebno pri dužem zagrevanju.
  - Ubrzava postupak zagrevanja namirnica.
  - Sprečava isušivanje namirnica.
  - Sprečava prljanje unutrašnjosti rerne.
- Za postupak kuvanja sa načinom rada Mikrotalasi  koristite poklopce od stakla ili plastike pogodne za mikrotalase.

Alternativno možete da upotrebite i providnu foliju pogodnu za režim rada sa mikrotalasima (obična kuhinjska providna folija može da se deformiše i da se zbog toplote stopi sa namirnicama).

Poklopac ne sme da zaptiva posudu. Kod posude sa malim prečnikom može da se dogodi da vodena para ne može da izađe. Poklopac se pregreje i mogao bi da se istopi. Koristite posude dovoljno velikog prečnika.

- **Ne** koristite poklopce za zagrevanje sledećih namirnica:
- Panirane namirnice
  - Namirnice koje treba zagrevati ili kuvati sa načinom rada Brza priprema 

# Opis funkcija

---

## Staklena tacna

Načini rada/programi sa parom:  
Ako pripremate hranu u perforiranim posudama za kuvanje, staklenu tacnu ubacite u nivo 1.

Tečnost koja kaplje skuplja se u ovoj posudi tako da posle možete lako da je ispraznite.

Kondenzat ne može dovoljno da ispari ako je staklena tacna na dnu rerne.

Staklenu tacnu stavite u nivo 1.

Način rada Mikrotalasi :

**Uvek** koristite staklenu tacnu kao površinu za postavljanje u nivou 1.

## Osvetljenje rerne

Rerna na paru je fabrički podešena tako da se osvetljenje rerne zbog uštede energije isključuje posle pokretanja programa.

Ukoliko rerna treba da bude stalno osvetljena tokom rada, morate da promenite fabričko podešavanje (vidi poglavlje „Podešavanja“, odeljak „Osvetljenje“).

Ukoliko vrata ostanu otvorena po završetku postupka kuvanja, osvetljenje rerne se automatski isključuje nakon 5 minuta.

Ukoliko dodirnete taster  na komandnoj ploči, uključuje se osvetljenje na 15 sekundi.

## Miele@home

Vaša rerna na paru je opremljena integrisanim WLAN modulom.

Za korišćenje potrebni su Vam:

- WLAN mreža
- aplikacija Miele
- korisnički nalog Miele-a. Korisnički nalog možete da kreirate putem aplikacije Miele.

Aplikacija Miele Vas vodi prilikom povezivanja između rerne na paru i kućne WLAN mreže.

Nakon što ste povezali parnu rernu u Vašu WLAN mrežu, pomoću aplikacije možete npr. da radite sledeće:

- Pozivate informacije o statusu rada Vaše parne rerne
- Pozivate obaveštenja o tekućim postupcima kuvanja Vaše parne rerne
- Završavate tekuće postupke kuvanja

Povezivanjem parne rerne sa Vašom WLAN mrežom povećava se potrošnja energije, čak i kada je parna rerna isključena.

Obezbedite, da na mestu postavljajući Vaše rerne na paru signal Vaše WLAN mreže bude dovoljno jak.

## Dostupnost WLAN veze

WLAN veza deli frekventni opseg sa drugim uređajima (npr. mikrotalasnim rernama, igračkama na daljinsko upravljanje). Usled toga prilikom povezivanja može doći do smetnji, povremeno ili potpuno. Iz tog razloga ne može da se obezbedi stalna raspoloživost ponuđenih funkcija.

## Raspoloživost Miele@home

Korišćenje aplikacije Miele zavisi od raspoloživosti servisa Miele@home u Vašoj zemlji.

Servis Miele@home nije raspoloživ u svakoj zemlji.

Informacije o raspoloživosti naći ćete na internet strani [www.miele.com](http://www.miele.com).

## Miele aplikacija

Miele aplikaciju možete besplatno preuzeti sa Apple App Store® ili Google Play Store™-a.



# Prvo puštanje u rad

## Osnovna podešavanja

Za prvo puštanje u rad morate da izvršite sledeća podešavanja. Ova podešavanja možete u kasnijem trenutku ponovo da promenite (vidi poglavlje „Podešavanja“).

 **Opasnost od povreda zbog vrućih površina.**

Rerna na paru se zagreje tokom rada.

Rernu na paru upotrebljavajte samo ako je ona ugrađena da bi se osigurao bezbedan rad uređaja.

Kada rernu na paru priključite na električnu mrežu, ona se automatski uključuje.

### Podešavanje jezika

- Odaberite željeni jezik.

Ako ste greškom odabrali jezik koji ne razumete, sledite uputstva u poglavlju „Podešavanja“, odeljak „Jezik “.

### Podešavanje lokacije

- Izaberite željenu lokaciju.

## Konfigurisanje Miele@home

Na displeju se pojavi Podesiti Miele@home?.

- Ako želite odmah da konfigurirate Miele@home, odaberite **Dalje**.
- Ako želite da pomerite konfigurisanje za kasnije, odaberite **Preskočiti**. Informacije o kasnijem konfigurisanju naći ćete u poglavlju „Podešavanja“, odeljak „Miele@home“.
- Ako želite da odmah konfigurirate Miele@home, odaberite željeni metod povezivanja.

Displej i aplikacija Miele vode Vas kroz ostale korake.

### Podešavanje datuma

- Redom podesite dan, mesec i godinu.
- Potvrdite sa **OK**.

### Podešavanje tačnog vremena

- Podesite tačno vreme u satima i minutima.
- Potvrdite sa **OK**.



## Podešavanje tvrdoće vode

Nadležno preduzeće za vodosnabdevanje može da Vam da informaciju o tvrdoći vode u lokalnom vodovodu.

Ostale informacije o tvrdoći vode naći ćete u poglavlju „Podešavanja“, odeljak „Tvrdoća vode“.

- Podesite Vašu lokalnu tvrdoću vode.
- Potvrdite sa OK.

## Završavanje prvog puštanja u rad

- Sledite moguća druga uputstva na displeju.

Prvo puštanje u rad je završeno.

## Prvo čišćenje rerne na paru

- Uklonite sa parne rerne i pribora eventualne nalepnice ili zaštitne folije.

U fabrici se vrši testiranje funkcija rerne na paru, zbog toga voda koja je ostala u cevima može prilikom transporta da se eventualno vrati u unutrašnjost rerne.

## Čišćenje rezervoara za vodu

- Izvadite rezervoar za vodu.
- Skinite zaštitu od preliivanja vode.
- Rezervoar za vodu isperite ručno.

## Čišćenje pribora/rerne

- Izvadite sav pribor iz rerne.
- Pribor operite ručno ili u mašini za pranje sudova.

Rerna na paru je pre isporuke premazana sredstvom za održavanje.

- Rernu operite čistim sunderom, deterdžentom za ručno pranje sudova i toplom vodom kako biste uklonili sloj ovog sredstva.

# Prvo puštanje u rad

## Podešavanje temperature ključanja

Pre prvog postupka kuvanja namirnice rernu na paru treba prilagoditi temperaturi ključanja vode, koja varira zavisno od nadmorske visine mesta gde je uređaj postavljen. Tokom ovog postupka se takođe ispiraju delovi koji sprovode vodu.

Ovaj postupak morate **obavezno** da izvršite da bi se osigurala besprekorna funkcija.

Destilovana ili voda sa ugljen-dioksidom i druge tečnosti mogu da oštete rernu na paru.





Koristite **isključivo svežu, hladnu vodu za piće** (ispod 20 °C).

- Izvadite rezervoar za vodu i napunite ga do oznake „max“.
- Gurnite rezervoar za vodu u uređaj.
- Uključite rernu sa načinom rada Priprema na pari  (100 °C) na 15 minuta. Postupite kao što je opisano u poglavlju „Rukovanje“.

## Podešavanje temperature ključanja posle selidbe

Posle selidbe na rerni na paru morate da podesite promenjenu temperaturu ključanja vode, ako se visina mesta na kom se uređaj postavlja razlikuje od prethodne visine postavljanja za najmanje 300 metara. Pri tom izvršite postupak odstranjivanja kamenca (vidi poglavlje „Čišćenje i održavanje“, odeljak „Održavanje“).

## Pregled podešavanja

Stavka menija	Moguća podešavanja
Jezik 	...   deutsch   english   ... Lokacija
Tačno vreme	Pokazatelj display-a Uključeno*   Isključeno   Noćno isključivanje Prikaz Analogan*   Digitalni Vremenski format 24 h*   12 h (am/pm) Podešavanje
Datum	
Osvetljenje	Uključeno „Uključeno“ 15 sekundi* Isključeno
Početni ekran	Glavni meni* Načini rada Automatski programi Specijalne upotrebe Vlastiti programi MyMiele
Displej	Osvetljenost  Šema boja Svetlo   Tamno* QuickTouch Uključeno   Isključeno*
Jačina zvuka	Zvučni signali  Zvuk tastera  Pozdravna melodija Uključeno*   Isključeno
Jedinice	Težina g*   lb   lb/oz Temperatura °C*   °F

\* Fabričko podešavanje

# Podešavanja

Stavka menija	Moguća podešavanja
Brzo-MT	Snaga Vreme kuvanja
Kokice	Vreme kuvanja
Održavanje toplote	Priprema na pari Uključeno   Isključeno* Mikrotalasi Uključeno   Isključeno*
Redukcija pare	Uključeno* Isključeno
Predložene temperature	
Predložene snage	
Tvrdoća vode	1 °dH   ...   21 °dH*   ...   70 °dH
Senzor blizine	Uključiti svetlo Kod tekućeg postup. kuvanja*   Uvek uključeno   Isključeno Uključiti uređaj Uključeno   Isključeno* Isključiti zvučne signale Uključeno*   Isključeno
Bezbednost	Blokada uključivanja  Uključeno   Isključeno* Blokada tastera Uključeno   Isključeno*
Prepozn. fronta nameštaja	Uključeno Isključeno*
Miele@home	Aktiviranje Deaktivirati Status veze Ponovo podesiti Resetovati Podesiti
Daljinsko upravljanje	Uključeno* Isključeno
SuperVision	SuperVisionindikator Uključeno   Isključeno* Indikator u Standby-u Uključeno   Samo kod grešaka* Lista uređaja Prikazati uređaj   Zvučni signali

\* Fabričko podešavanje

## Podešavanja

Stavka menija	Moguća podešavanja
RemoteUpdate	Uključeno* Isključeno
Verzija software-a	
Pravne informacije	Licence otvorenog koda
Prodajno mesto	Demo program za sajam Uključeno   Isključeno*
Fabrička podešavanja	Podešavanja uređaja Vlastiti programi MyMiele Predložene snage Predložene temperature
Radni sati (ukupno)	

\* Fabričko podešavanje

# Podešavanja

---

## Aktiviranje menija „Podešavanja“

U meniju  Podešavanja možete da personalizujete Vašu rernu na paru tako što ćete da prilagodite fabrička podešavanja Vašim potrebama.

Nalazite se u glavnom meniju.

- Odaberite  Podešavanja.
- Odaberite željeno podešavanje.



Možete da proverite ili promenite podešavanja.

Podešavanja možete da promenite samo ako nije u toku postupak kuvanja.

## Jezik

Možete da podesite jezik Vaše zemlje i Vašu lokaciju.

Nakon izbora i potvrde na displeju se odmah pojavi željeni jezik.

**Savet:** Ako ste greškom odabrali jezik koji ne razumete, u glavnom meniju odaberite . Orijentišite se prema simbolu  da biste dospeli ponovo u podmeni Jezik .

## Tačno vreme

### Pokazatelj display-a

Izaberite vrstu prikaza tačnog vremena za isključenu rernu na paru:

- Uključeno  
Tačno vreme je uvek prikazano na displeju.  
Ako dodatno odaberete podešavanje Displej | QuickTouch | Uključeno, senzorski tasteri reaguju odmah na dodir i senzor blizine automatski prepoznaje kada se približite displeju.  
Ako dodatno odaberete podešavanje Displej | QuickTouch | Isključeno, morate da uključite rernu na paru pre nego što možete njome da rukujete.
- Isključeno  
Displej bude taman radi uštede energije. Morate da uključite rernu na paru pre nego što možete njome da rukujete.
- Noćno isključivanje  
Radi uštede energije tačno vreme na displeju se prikazuje samo od 5 časa do 23 časa. Ostalo vreme displej bude taman.

## Prikaz

Prikaz tačnog vremena možete da podesite na Analogan (u obliku časovnika sa bročanicom) ili Digitalni (h:min).

Kod digitalnog prikaza se dodatno prikazuje i datum.

## Vremenski format

Prikaz tačnog vremena može biti u formatu od 24 časa ili 12 časova (24 h ili 12 h (am/pm)).

## Podešavanje

Podešavate sate i minute.

**Savet:** Kada se ne odvija postupak kuvanja, dodirnite tačno vreme u zaglavlju da biste ga promenili.

Nakon prekida u napajanju strujom ponovo se prikaže tačno vreme. Tačno vreme se čuva oko 150 sati.



Ako je rerna na paru povezana sa WLAN mrežom i prijavljena u aplikaciji Miele, vreme se sinhronizuje na osnovu podešavanja lokacije u aplikaciji Miele.

## Datum

Podešavate datum.

Datum se kod isključene rerne na paru pojavljuje samo kod podešavanja Tačno vreme | Prikaz | Digitalni.

## Osvetljenje

- Uključeno  
Osvetljenje rerne ostaje uključeno tokom celog postupka kuvanja.
- „Uključeno“ 15 sekundi  
Osvetljenje rerne se isključuje tokom postupka kuvanja posle 15 sekundi. Odabirom senzorskog tastera  ponovo uključujete osvetljenje rerne na 15 sekundi.
- Isključeno  
Osvetljenje rerne je isključeno. Odabirom senzorskog tastera  ponovo uključujete osvetljenje rerne na 15 sekundi.

## Početni ekran

Fabrički je podešeno da se prilikom uključivanja parne rerne pojavi glavni meni. Umesto toga, kao osnovni ekran možete npr. direktno da odaberete i načine rada ili unose iz MyMiele (vidi poglavlje „MyMiele“).

Izmenjen osnovni ekran se prikazuje nakon sledećeg ponovnog uključivanja rerne na paru.

U glavni meni dospevate odabirom senzorskog tastera  ili preko putanje menija u zaglavlju.

# Podešavanja

---

## Displej

### Osvetljenje

Intenzitet osvetljenosti displeja je prikazan putem segmentnog indikatora.



Maksimalna osvetljenje



Minimalna osvetljenje

### Šema boja

Odaberite da li se displej prikazuje sa svetlom ili tamnom šemom boja.

- Svetlo  
Displej ima svetlu pozadinu sa tamnim slovima.
- Tamno  
Displej ima tamnu pozadinu sa svetlim slovima.

## QuickTouch

Odaberite način reagovanja senzorskih tastera i senzora blizine kada je rerna na paru isključena:

- Uključeno  
Ako dodatno odaberete podešavanje Tačno vreme | Pokazatelj display-a | Uključeno ili Noćno isključivanje, senzorski tasteri i senzor blizine reaguju i kada je rerna na paru isključena.
- Isključeno  
Nezavisno od podešavanja Tačno vreme | Pokazatelj display-a senzorski tasteri i senzor blizine reaguju samo kada je rerna na paru uključena, kao i izvesno vreme posle isključivanja rerne na paru.



## Jačina zvuka

### Zvučni signali

Kada su zvučni signali uključeni, začuje se zvučni signal kada je dostignuta podešena temperatura i po isteku podešene vremena.

Jačina zvuka zvučnih signala se prikazuje segmentnim indikatorom.



maksimalna jačina zvuka



Zvučni signali su isključeni

### Zvuk tastera

Jačina zvuka tastera, koji se čuje prilikom svakog biranja senzorskog tastera, prikazuje se segmentnim indikatorom.



Maksimalna jačina zvuka



Zvuk tastera je isključen

### Pozdravna melodija

Melodiju, koja se začuje prilikom dodira tastera za uključivanje/isključivanje , možete da isključite ili uključite.

## Jedinice

### Težina

Težinu namirnica na automatskim programima možete da podesite u gramima (g), funtama (lb) ili funtama/uncama (lb/oz).

### Temperatura

Temperaturu možete da podesite u stepenima celzijusa (°C) ili u stepenima farenhajta (°F).

# Podešavanja

---

## Brzo-MT

Za trenutno pokretanja načina rada Mikrotalasi podešena je snaga mikrotalasa od 1000 W i vreme pripreme od 1 minuta.

- Snaga

Možete da podesite snagu mikrotalasa od 80 W, 150 W, 300 W, 450 W, 600 W, 850 W ili 1000 W.

- Vreme kuvanja

Maksimalno vreme pripreme, koje može da se podesi, zavisi od odabrane snage mikrotalasa:

80–300 W: maksimalno 10 minuta

450–1000 W: maksimalno 5 minuta

## Kokice

Za trenutno pokretanja načina rada Mikrotalasi za pripremu kokica podešena je snaga mikrotalasa od 850 W i vreme pripreme od 2:50 minuta. Ovo odgovara zahtevima najvećeg broja proizvođača za pripremanje kokica sa mikrotalasima.

Možete da podesite vreme kuvanja od maksimalno 4 minuta.

Snaga mikrotalasa je fiksno podešena i ne može da se promeni.

## Održavanje toplote

Pomoću funkcije Održavanje toplote možete da održavate toplotu namirnica po završetku postupka kuvanja. Toplota pripremljenog jela se održava maksimalno 15 minuta uz prethodno podešenu temperaturu ili snagu mikrotalasa. Otvaranjem vrata ili dodiranjem senzorskog tastera možete da prekinete fazu održavanja toplote.

Vodite računa o tome da osetljive namirnice, posebno riba, mogu prilikom održavanja toplote da nastave da se kuvaju.

## Kuvanje na pari

- Uključeno  
Funkcija Održavanje toplote je uključena. Ako se kuva na temperaturi višoj od 80 °C, ova funkcija se aktivira posle otprilike 5 minuta. Toplota namirnice koja se priprema se održava na 70 °C.
- Isključeno  
Funkcija Održavanje toplote je isključena.

## Mikrotalasi

- Uključeno  
Funkcija Održavanje toplote je uključena. Kada kuvate sa snagom mikrotalasa od minimalno 450 W i vremenom pripreme od najmanje 10 minuta, ova funkcija se aktivira posle otprilike 5 minuta. Toplota namirnice koja se priprema se održava sa snagom mikrotalasa od 150 °C.
- Isključeno  
Funkcija Održavanje toplote je isključena.

## Redukcija pare

- Uključeno  
Ako se jelo priprema na temperaturi višoj od oko 80 °C, malo pre isteka vremena pripreme automatski se malo otvaraju vrata rerne na paru. Ova funkcija utiče na to da prilikom otvaranja vrata ne izađe toliko puno pare. Vrata se ponovo automatski zatvaraju.
- Isključeno  
Kada je redukcija pare isključena, automatski se isključuje i funkcija Održavanje toplote. Kada je isključena redukcija pare, prilikom otvaranja vrata izlazi puno pare.

# Podešavanja

---

## Predložene temperature

Preporučuje se da promenite predložene temperature ako često radite sa temperaturama koje odstupaju.

Čim odaberete stavku iz menija, pojavi se lista sa opcijama načina rada.



- Odaberite željeni način rada.

Prikaže se predložena temperatura i istovremeno opseg u kome možete da menjate temperaturu.



- Promenite predloženu temperaturu.
- Potvrdite sa *OK*.

## Predložene snage

Preporučuje se da promenite predložene snage ako često radite sa snagama mikrotalasa koje odstupaju.

Predloženu snagu za način rada Mikrotalasi  i za način rada Brza priprema  možete da promenite.

Čim ste pozvali stavku menija, pojavljuje se lista načina rada sa odgovarajućom predloženom snagom.

- Mikrotalasi :  
80 W, 150 W, 300 W, 450 W, 600 W,  
850 W, 1000 W
- Brza priprema :  
80 W, 150 W, 300 W

- Odaberite željeni način rada.
- Promenite predloženu snagu.
- Potvrdite sa *OK*.

## Tvrdoća vode

Da bi rerna na paru besprekorno funkcionisala i da bi kamenac bio odstranjen u pravom trenutku, morate da podesite lokalnu tvrdoću vode. Što je tvrđa voda, to morate češće da uklanjate kamenac iz rerne.

Nadležno preduzeće za vodosnabdevanje može da Vam da informaciju o tvrdoći vode za piće u lokalnom vodovodu.

Ako koristite flaširanu vodu za piće, npr. mineralnu vodu, upotrebite vodu za piće bez dodatka ugljen-dioksida.

Izvršite podešavanje u skladu sa sadržajem kalcijuma. Sadržaj kalcijuma je naveden na etiketi flaše u mg/l Ca<sup>2+</sup> ili ppm (mg Ca<sup>2+</sup>/l).

Možete da podesite stepen tvrdoće između 1 °dH i 70 °dH. Fabrički je podešen stepen tvrdoće 21 °dH.

- Podesite Vašu lokalnu tvrdoću vode.
- Potvrdite sa OK.

Tvrdoća vode		Sadržaj kalcijuma mg/l Ca <sup>2+</sup> ili ppm (mg Ca <sup>2+</sup> /l)	Podešavanje
°dH	mmol/l		
1	0,2	7	1
2	0,4	14	2
3	0,5	21	3
4	0,7	29	4
5	0,9	36	5
6	1,1	43	6
7	1,3	50	7
8	1,4	57	8
9	1,6	64	9
10	1,9	71	10

Tvrdoća vode		Sadržaj kalcijuma mg/l Ca <sup>2+</sup> ili ppm (mg Ca <sup>2+</sup> /l)	Podešavanje
°dH	mmol/l		
11	2,0	79	11
12	2,2	86	12
13	2,3	93	13
14	2,5	100	14
15	2,7	107	15
16	2,9	114	16
17	3,1	121	17
18	3,2	129	18
19	3,4	136	19
20	3,6	143	20
21	3,8	150	21
22	4,0	157	22
23	4,1	164	23
24	4,3	171	24
25	4,5	179	25
26	4,7	186	26
27	4,9	193	27
28	5,0	200	28
29	5,2	207	29
30	5,4	214	30
31	5,6	221	31
32	5,8	229	32
33	5,9	236	33
34	6,1	243	34
35	6,3	250	35
36	6,5	257	36
37-45	6,6-8,0	258-321	37-45
46-60	8,2-10,7	322-429	46-60
61-70	10,9-12,5	430-500	61-70

# Podešavanja

---

## Senzor blizine

Senzor blizine prepoznaje kada se na primer rukom ili telom približavate ekranu osetljivom na dodir.

Ako želite da senzor blizine reaguje i kada je rerna na paru isključena, odaberite podešavanje Displej | QuickTouch | Uključeno.

## Uključiti svetlo

- Kod tekućeg postup. kuvanja  
Čim se približite ekranu osetljivom na dodir tokom postup. kuvanja, uključuje se osvetljenje rerne. Osvetljenje rerne se posle 15 sekundi ponovo automatski isključuje.
- Uvek uključeno  
Čim se približite ekranu osetljivom na dodir, uključuje se osvetljenje rerne. Osvetljenje rerne se posle 15 sekundi ponovo automatski isključuje.
- Isključeno  
Senzor blizine ne reaguje kada se približite ekranu osetljivom na dodir. Odabirom senzorskog tastera  uključite osvetljenje rerne na 15 sekundi.

## Uključiti uređaj

- Uključeno  
Kada se prikazuje tačno vreme, rerna na paru se uključuje i pojavi se glavni meni čim se približite ekranu osetljivom na dodir.
- Isključeno  
Senzor blizine ne reaguje kada se približite ekranu osetljivom na dodir. Uključite rernu na paru pomoću tastera za uključivanje/isključivanje .

## Isključiti zvučne signale

- Uključeno  
Čim se približite ekranu osetljivom na dodir, isključuju se zvučni signali.
- Isključeno  
Senzor blizine ne reaguje kada se približite ekranu osetljivom na dodir. Ručno isključite zvučne signale.

## Bezbednost

### Blokada uključivanja

Blokada uključivanja sprečava slučajno uključivanje rene na paru.

Kada je blokada uključivanja aktivirana, i dalje možete odmah da podesite alarm i kratkotrajni vremenski interval, kao i da koristite funkciju MobileStart.

Blokada uključivanja ostaje uključena i nakon prekida napajanja strujom.

- Uključeno  
Aktivira se blokada uključivanja uređaja. Da biste koristili parnu rernu, uključite je i dodirnite simbol  u trajanju od najmanje 6 sekundi.
- Isključeno  
Blokada uključivanja uređaja je deaktivirana. Parnu rernu možete da koristite na uobičajen način.

## Blokada tastera

Blokada tastera sprečava neželjeno izvršavanje ili menjanje postupka pripreme. Ako je blokada tastera aktivirana, blokiraju se svi senzorski tasteri i polja na displeju nekoliko sekundi posle pokretanja postupka pripreme izuzev tastera za uključivanje/isključivanje .

- Uključeno  
Blokada tastera je aktivirana. Dodirnite OK u trajanju od najmanje 6 sekundi da biste nakratko deaktivirali blokadu tastera.
- Isključeno  
Blokada tastera je deaktivirana. Svi senzorski tasteri reaguju odmah prilikom biranja.

# Podešavanja

## Prepozn. fronta nameštaja

- Uključeno  
Prepoznavanje prednje strane kuhinjskog elementa je aktivirano. Preko senzora blizine rerna na paru prepoznaje da li su vrata elementa zatvorena.

Kada su vrata elementa zatvorena, rerna na paru se automatski isključuje posle izvesnog vremena.

- Isključeno  
Prepoznavanje prednje strane kuhinjskog elementa je deaktivirano. Rerna na paru ne prepoznaje da li su vrata elementa zatvorena.

Ako je rerna na paru ugrađena iza fronta kuhinjskog elementa (npr. vrata), zbog akumulirane toplote i vlage iza zatvorenog fronta elementa mogu da se oštete rerna na paru, kuhinjski element i pod.

Uvek držite otvorena vrata elementa dok koristite rernu na paru.

Vrata elementa zatvorite tek kada se parna rerna potpuno ohladi.

## Miele@home

Rerna na paru spada u kućne uređaje koji podržavaju Miele@home i raspolaže funkcijom SuperVision.

Vaša rerna na paru je fabrički opremljena WLAN komunikacionim modulom i pogodna je za bežičnu komunikaciju.

Postoji više mogućnosti da Vašu rernu na paru povežete u Vašu WLAN mrežu. Preporučujemo Vam da Vašu parnu rernu povežete pomoću aplikacije Miele ili pomoću WPS-a sa Vašom WLAN mrežom.

- Aktiviranje  
Ovo podešavanje je vidljivo samo ako je Miele@home deaktiviran. WLAN funkcija se ponovo uključuje.
- Deaktivirati  
Ovo podešavanje je vidljivo samo ako je Miele@home aktiviran. Miele@home ostaje podešen, WLAN funkcija se isključuje.
- Status veze  
Ovo podešavanje je vidljivo samo ako je Miele@home aktiviran. Na displeju se prikazuju informacije, npr. kvalitet prijema WLAN-a, ime mreže i IP-adresa.
- Ponovo podesiti  
Ovo podešavanje je vidljivo samo ako je već konfigurisana WLAN mreža. Resetujete podešavanja mreže i odmah konfigurirate novu mrežu.



## - Resetovati

Ovo podešavanje je vidljivo samo ako je već konfigurisana WLAN mreža.

WLAN funkcija se isključuje i veza sa WLAN mrežom se resetuje na fabričko podešavanje. Vezu sa WLAN mrežom morate ponovo da konfigurirate da biste mogli da koristite Miele@home.

Resetujte podešavanja mreže kada odlažete ili prodajete rernu na paru ili kada puštate u rad polovnu rernu na paru. Samo tako ćete biti sigurni da ste uklonili sve lične podatke i da prethodni vlasnik neće moći više da ima pristup rerni na paru.

## - Podesiti

Ovo podešavanje je vidljivo samo ako još ne postoji veza sa WLAN mrežom. Vezu sa WLAN mrežom morate ponovo da konfigurirate da biste mogli da koristite Miele@home.

## Daljinsko upravljanje

Kada instalirate aplikaciju Miele na Vašem mobilnom uređaju, raspoložete sistemom Miele@home i aktivirate daljinsko upravljanje (Uključeno), možete da koristite funkciju MobileStart i očitavate npr. informacije o tekućim postupcima kuvanja Vaše parne rerne ili završavate tekući postupak kuvanja.

U umreženom režimu pripravnosti rerni na paru je potrebno maks. 2 W.

## Aktiviranje MobileStart

- Odaberite senzorski taster  da biste aktivirali MobileStart.

Senzorski taster  svetli. Rernom na paru možete da upravljate na daljinu putem aplikacije Miele.

Direktno upravljanje na rerni na paru ima prioritet u odnosu na daljinsko upravljanje putem aplikacije.

MobileStart možete da koristite dok svetli senzorski taster .

# Podešavanja

---

## SuperVision

Rerna na paru spada u kućne uređaje koji podržavaju Miele@home i raspolaže funkcijom SuperVision za kontrolu drugih kućnih uređaja u sistemu Miele@home.

Funkciju SuperVision možete da aktivirate tek kada ste konfigurisali sistem Miele@home.

### SuperVisionindikator

- Uključeno  
Funkcija SuperVision je uključena.  
Simbol  se prikaže gore desno na displeju.
- Isključeno  
Funkcija SuperVision je isključena.

### Indikator u Standby-u

Funkcija SuperVision je raspoloživa i u stanju pripravnosti. Uslov je da je uključena indikacija tačnog vremena (Podešavanja | Tačno vreme | Pokazatelj display-a | Uključeno).

- Uključeno  
Aktivni kućni uređaji, koji su prijavljeni na sistem Miele@home, se uvek prikazuju.
- Samo kod grešaka  
Prikazuju se isključivo greške aktivnih kućnih uređaja.

## Lista uređaja

Prikazuju se svi kućni uređaji prijavljeni na sistem Miele@home. Kada odabere te uređaj, možete da pozovete ostala podešavanja:

- Prikazati uređaj
  - Uključeno  
Funkcija SuperVision je uključena za ovaj uređaj.
  - Isključeno  
Funkcija SuperVision je isključena za ovaj uređaj. Uređaj je i dalje prijavljen u sistemu Miele@home. Greške se prikazuju iako je funkcija SuperVision za ovaj uređaj isključena.
- Zvučni signali  
Možete da podesite da zvučni signali za taj uređaj budu uključeni (Uključeno) ili isključeni (Isključeno).

## RemoteUpdate

Stavka menija RemoteUpdate se prikazuje i može da se odabere samo ako su ispunjeni uslovi za korišćenje Miele@home (vidi poglavlje „Prvo puštanje u rad“, odeljak „Miele@home“).

Softver Vaše rerne na paru može da se ažurira pomoću funkcije RemoteUpdate. Ako postoji nadogradnja softvera za Vašu rernu na paru, rerna je automatski preuzima. Instalacija nadogradnje se ne vrši automatski već morate ručno da je pokrenete.

Ukoliko ne instalirate ovu funkciju, Vašu parnu rernu možete da koristite na uobičajen način. Firma Miele ipak preporučuje da ažurirate podatke.

### Uključivanje/Isključivanje

Fabrički je uključena funkcija RemoteUpdate. Dostupno ažuriranje se automatski preuzima i morate ručno da ga pokrenete.

Isključite funkciju RemoteUpdate ako želite da se nadogradnje softvera ne preuzimaju automatski.

## Postupak daljinskog ažuriranja

Informacije o sadržaju i obimu ažuriranja možete naći u aplikaciji Miele.

Ako je dostupna nadogradnja, na displeju Vaše parne rerne se prikaže obaveštenje.

Nadogradnju možete odmah da instalirate ili da odložite instalaciju za kasnije. Upit će uslediti kada sledeći put uključite rernu na paru.

Ako ne želite da instalirate nadogradnju, isključite daljinsko ažuriranje.

Ažuriranje traje nekoliko minuta.

Prilikom ažuriranja obratite pažnju na sledeće:

- Dok ne dobijete poruku, ažuriranje nije na raspolaganju.
- Instalirana nadogradnja ne može da se poništi.
- Ne isključujte parnu rernu dok se vrši ažuriranje. U protivnom će se ažuriranje prekinuti i neće biti instalirano.
- Neka ažuriranja softvera može da vrši samo Miele servis.

# Podešavanja

---

## Verzija software-a

Ova verzija softvera je namenjena za Miele servisnu službu. Ove informacije Vam nisu potrebne za privatnu upotrebu.

- Potvrdite sa *OK*.

## Pravne informacije

Pod Licence otvorenog koda naći ćete pregled integrisanih komponenti otvorenog koda (Open-Source).

- Potvrdite sa *OK*.

## Prodajno mesto

Ova funkcija omogućava specijalizovanom prodavcu da prezentuje parnu rernu bez zagrevanja. Ovo podešavanje Vam nije potrebno za privatnu upotrebu.

## Demo program za sajam

Ako uključite rernu na paru dok je aktivan demo program, pojavi se napomena Demo program je aktivan. Uređaj ne greje.

- Uključeno  
Demo program se aktivira kada dodirnete *OK* u trajanju od najmanje 4 sekunde.
- Isključeno  
Demo program se deaktivira kada dodirnete *OK* u trajanju od najmanje 4 sekunde. Parnu rernu možete da koristite na uobičajen način.

## Fabrička podešavanja

- Podešavanja uređaja  
Sva podešavanja se resetuju na fabrička podešavanja.
- Vlastiti programi  
Brišu se svi vlastiti programi.
- MyMiele  
Svi unosi u MyMiele se brišu.
- Predložene temperature  
Promenjene predložene temperature se resetuju na fabrička podešavanja.
- Predložene snage  
Promenjene snage mikrotalasa se resetuju na fabričko podešavanje.

## Radni sati (ukupno)

Odabirom Radni sati (ukupno) možete da očitajte ukupan broj radnih sati vaše parne rerne.

Pomoću senzorskog tastera  možete da podesite kratkotrajni vremenski interval (npr. za kuvanje jaja) ili alarm (određeno vreme).



Istovremeno možete da podesite dva alarma, dva kratkotrajna vremenska intervala ili jedan alarm i jedan kratkotrajni vremenski interval.

## Korišćenje funkcije Alarm

Alarm  možete da koristite kako biste podesili određeno vreme uz koje treba da se oglasi signal.

### Podešavanje alarma

Kada odaberete podešavanje Displej | QuickTouch | Isključeno, uključujete rernu na paru kako biste podesili alarm. Onda se vreme alarma prikazuje kada je rerna na paru isključena.

- Odaberite senzorski taster .
- Odaberite  Alarm.
- Podesite vreme alarma.
- Potvrdite sa Zatvaranje.

Kada je rerna na paru isključena, pojavljuju se  i vreme alarma umesto tačnog vremena.

Ako se istovremeno odvija postupak kuvanja ili se nalazite u meniju, na displeju gore desno se pojavljuju  i vreme alarma.

U podešeno vreme alarma treperi  pored tačnog vremena i začuje se signal.

- Na displeju odaberite senzorski taster  ili podešeno vreme alarma.
- Zvučni i optički signali se isključuju.

### Menjanje alarma

- Odaberite alarm na displeju gore desno ili odaberite senzorski taster  a potom željeni alarm.
- Prikaže se podešeno vreme alarma.
- Podesite novo vreme alarma.
  - Potvrdite sa Zatvaranje.

Izmenjeno vreme alarma se memoriše i prikazuje na displeju.

### Brisanje alarma

- Odaberite alarm na displeju gore desno ili odaberite senzorski taster  a potom željeni alarm.
- Prikaže se podešeno vreme alarma.
- Odaberite Brisati.
  - Potvrdite sa Zatvaranje.

Alarm se briše.

# Alarm + kratki interval

## Korišćenje funkcije Kratki interval

Kratkotrajni vremenski interval  možete da koristite za nadgledanje posebnih postupaka, npr. kuvanja jaja.



Kratkotrajni vremenski interval takođe možete da koristite kada istovremeno podesite vreme za automatsko uključivanje ili isključivanje postupka pripreme (npr. kao podsetnik da nakon izvesnog vremena pripreme jelo začinite ili prelijete).

- Kratkotrajni vremenski interval možete da podesite maksimalno za 59 minuta i 59 sekundi.

## Podešavanje kratkotrajnog vremenskog intervala

Kada odaberete podešavanje Displej | QuickTouch | Isključeno, uključujete rernu na paru kako biste podesili kratkotrajni vremenski interval. Kratkotrajni vremenski interval, koji odbrojava, se onda pojavi kada je parna rerna isključena.

Primer: želite da kuvate jaja i podesite kratkotrajni interval na 6 minuta i 20 sekundi.

- Odaberite senzorski taster .
- Odaberite  Kratki interval.
- Podesite kratkotrajni vremenski interval.
- Potvrdite sa Zatvaranje.

Kada je rerna na paru isključena, prikažu se  i kratkotrajni vremenski interval koji odbrojava umesto tačnog vremena.

Ako se istovremeno odvija postupak kuvanja ili se nalazite u meniju, na displeju gore desno se pojavljuju  i kratkotrajni vremenski interval koji odbrojava.

Posle isteka kratkotrajnog vremenskog intervala treperi , vreme odbrojava na više i začuje se zvučni signal.

- Na displeju odaberite senzorski taster  ili željeni kratkotrajni vremenski interval.

Zvučni i optički signali se isključuju.

## Menjanje kratkotrajnog vremenskog intervala

- Odaberite kratkotrajni vremenski interval na displeju ili odaberite senzorski taster  a potom željeni kratkotrajni vremenski interval.

Prikaže se podešen kratkotrajni vremenski interval.

- Podesite novi kratkotrajni vremenski interval.
- Potvrdite sa Zatvaranje.

Promenjen kratkotrajni vremenski interval se memoriše i odbrojava u minutima. Kratkotrajni vremenski intervali kraći od 10 minuta ističu u sekundama.

## Brisanje kratkotrajnog vremenskog intervala











- Odaberite kratkotrajni vremenski interval na displeju ili odaberite senzorski taster  a potom željeni kratkotrajni vremenski interval.

Prikaže se podešen kratkotrajni vremenski interval.

- Odaberite Brisati.
- Potvrdite sa Zatvaranje.

Kratkotrajni vremenski interval se briše.

## Glavni meni i podmeniji

Meni	Predložena vrednost	Opseg
Načini rada <input type="checkbox"/>		
Priprema na pari 	100 °C	40–100 °C
Mikrotalasi 	1000 W	80–1000 W
Brza priprema 	300 W 100 °C	80–300 W 80–100 °C
Sous-vide 	65 °C	45–90 °C
Eco -Priprema na pari 	100 °C	40–100 °C
Automatski programi <input type="checkbox"/> Auto		
Spec.upotrebe 		
Podgrevanje		
Priprema na pari	100 °C	80–100 °C
Mikrotalasi	450 W	450–1000 W
Odmrzavanje		
Priprema na pari	60 °C	50–60 °C
Mikrotalasi	150 W	80–150 W
Blanširanje	–	–
Ukuvavanje	90 °C	80–100 °C
Narastanje kiselog testa	–	–
Priprema menija	–	–
Sterilizacija posuda	–	–
MyMiele 		
Vlastiti programi 		
Podešavanja 		
Održavanje 		
Odstranjivanje kamenca		
Natapanje		

# Rukovanje

- Uključite rernu na paru.

Pojavljuje se glavni meni.

- Kada u nekom načinu rada hoćete da kuvate sa parom, napunite i stavite rezervoar za vodu.

Destilovana ili voda sa ugljen-dioksidom i druge tečnosti mogu da oštete rernu na paru.

Koristite **isključivo svežu, hladnu vodu za piće** (ispod 20 °C).

- Stavite namirnicu u rernu.
- Odaberite Načini rada .
- Odaberite željeni način rada.

Prikaže se način rada. Zavisno od odabranog načina rada redom se prikažu predložena snaga, vreme kuvanja i predložena temperatura.

- Ako je potrebno, promenite predložene vrednosti za postupak kuvanja i podesite vreme kuvanja.

Predložene vrednosti možete naknadno da promenite odabirom odgovarajuće vrednosti ili Tajmer.

- Pokrenite postupak kuvanja u načinu rada **bez** mikrotalasa uz pomoć *OK*.
- Pokrenite postupak kuvanja u načinu rada **sa** mikrotalasa uz pomoć *Start*.

U svim načinima rada prikazane su podesive vrednosti i postupak kuvanja se odvija.

Ako ste podesili temperaturu, možete da pratite porast temperature. Kada se prvi put dostigne temperatura, začuje se zvučni signal.

Stvaranje mikrotalasa se zaustavlja čim se prekine postupak kuvanja *Stop* ili otvore vrata uređaja. Postupak kuvanja možete da nastavite uz pomoć *Start*.

- Posle postupka kuvanja odaberite *Završiti* ili *Zatvaranje* (zavisno od načina rada).

 Opasnost od povreda usled vruće pare.

Kod postupka kuvanja sa parom prilikom otvaranja vrata bi moglo da izađe veoma puno vruće pare. Postoji opasnost da Vas para opeče. Odmaknite se malo od uređaja i sačekajte dok vruća para ne nestane.

- Izvadite namirnicu iz rerne.
- Isključite rernu na paru.



## Čišćenje rerne na paru

 Opasnost od povređivanja usled vruće vode.

Na kraju postupka kuvanja sa parom u generatoru pare se nalazi preostala vruća voda na koju biste mogli da se opečete.

Prilikom vađenja i odlaganja rezervoara za vodu vodite računa da se ne prevrne rezervoar za vodu.

- Izvadite eventualno rezervoar za vodu.
- Skinite zaštitu od preliivanja vode i ispraznite rezervoar za vodu.
- Očistite i obrišite celu rernu na paru kao što je opisano u poglavlju „Čišćenje i održavanje“.

Vodite računa da zaštita od preliivanja vode prilikom stavljanja pravilno upadne u ležište.

- Vrata zatvorite tek kada rerna bude potpuno suva.

## Dolivanje vode

Ukoliko tokom postupka kuvanja nestane vode, čuje se zvučni signal i pojavi zahtev da sipate svežu vodu.

- Izvadite posudu za vodu i dospite vodu.
- Gurnite rezervoar za vodu u uređaj.

Postupak kuvanja se nastavlja.

## Izmena vrednosti i podešavanja za postupak pripreme

Čim se pokrene postupak kuvanja, zavisno od načina rada putem senzorskog tastera možete da promenite vrednosti ili podešavanja za taj postupak kuvanja.

Zavisno od načina rada možete da promenite sledeća podešavanja:

- Temperatura
- Snaga
- Vreme kuvanja
- Završeno u
- Start u

## Promena temperature

Predloženu temperaturu možete putem Podešavanja | Predložene temperature trajno da podesite prema Vašim ličnim navikama.

- Dodirnite indikator za temperaturu.
- Menjanje zadate temperature.
- Potvrdite sa OK.

Postupak kuvanja se odvija sa zadatom temperaturom.

# Rukovanje

## Promena snage mikrotalasa

Predloženu snagu možete putem Podešavanja | Predložene snage trajno da podesite prema Vašim ličnim navikama.

- Dodirnite indikator snage mikrotalasa.
- Promenite snagu mikrotalasa.
- Odaberite Start.

Postupak kuvanja se odvija sa izmenjenom snagom mikrotalasa.

## Podešavanje vremena kuvanja

Na rezultat pripreme jela može negativno da utiče ako od trenutka stavljanja namirnice u rernu do trenutka starta prođe dosta vremena. Sveže namirnice mogu da promene boju ili čak da se pokvare.

Odaberite što je moguće kraće vreme do starta postupka kuvanja.

Namirnicu ste stavili u rernu, odabrali način rada i neophodna podešavanja, kao npr. temperaturu.

Unosom Vreme kuvanja, Završeno u ili Start u možete automatski da uključite i isključite postupak kuvanja.

- Vreme kuvanja  
Podesite vreme koje je potrebno za kuvanje namirnice. Po isteku tog vremena zagrevanje rerne se automatski isključuje. Maksimalno vreme kuvanja, koje može da se podesi, zavisi od odabranog načina rada.
- Završeno u  
Odredite trenutak kada postupak kuvanja treba da se završi. Zagrevanje rerne se automatski isključuje u tom trenutku.

- Start u  
Ova funkcija se pojavljuje u meniju tek kada podesite Vreme kuvanja ili Završeno u. Sa Start u određujete trenutak kada postupak kuvanja treba da se pokrene. Zagrevanje rerne se automatski uključuje u tom trenutku.

- Odaberite ⌚ ili Tajmer.
- Podesite željena vremena.
- Potvrdite sa OK.

Kod načina rada sa parom vreme kuvanja počinje da teče tek kada je dostignuta podešena temperatura.

Ukoliko se jelo kuvalo na temperaturi višoj od 80 °C, neposredno pred kraj kuvanja se na displeju pojavi Redukcija pare i vrata se automatski malo otvore.

- Sačekajte dok se ne ugasi Redukcija pare pre nego što otvorite vrata i izvadite namirnicu iz rerne.

Novi postupak kuvanja može da se pokrene tek kada se bravica za automatsko otvaranje vrata vrati u početnu poziciju. Ne pritiskajte je ručno jer će se tako oštetiti.

## Menjanje podešenih vremena kuvanja

- Odaberite , podatak o vremenu ili Tajmer.
- Odaberite željeno vreme i promenite ga.
- Potvrdite sa *OK*.

Kod prekida napajanja strujom brišu se unosi.



## Brisanje podešenih vremena kuvanja

- Odaberite , podatak o vremenu ili Tajmer.
- Odaberite željeno vreme.
- Odaberite *Brisati*.
- Potvrdite sa *OK*.

Ako brišete Vreme kuvanja, brišu se i podešena vremena za *Završeno u* i *Start u*.

Ako brišete *Završeno u* ili *Start u*, postupak kuvanja se pokreće sa podešenim vremenom pripreme.

## Prekidanje postupka kuvanja u načinima rada sa mikrotalasi- ma

Postupak kuvanja u načinima rada Mikrotalasi  i Brza priprema  možete da prekinete i zaustavite vreme kuvanja.

Dok vreme kuvanja teče, pojavi se *Stop* desno dole na displeju.

- Odaberite *Stop*.

Postupak kuvanja se prekida i vreme kuvanja se zaustavlja.

Start je zeleno posvetljen.

- Odaberite *Start*.

Postupak kuvanja se nastavlja i vreme kuvanja teče dalje.

# Rukovanje

## Prekidanje postupka kuvanja u načinima rada sa parom

Kada otvorite vrata uređaja, prekida se postupak kuvanja u načinima rada sa parom. Isključuje se zagrevanje rerne. Podešena vremena kuvanja se memorišu.

 **Opasnost od povreda usled vruće pare.**

Prilikom otvaranja vrata bi moglo da izađe veoma puno vruće pare. Postoji opasnost da Vas para opeče. Odmaknite se malo od uređaja i sačekajte dok vruća para ne nestane.

 **Opasnost od povreda zbog vrućih površina i vrućih namirnica.**

Rerna na paru se zagreje tokom rada. Postoji opasnost da se opečete na unutrašnjost rerne, pribor i namirnice.

Navucite kuhinjske rukavice prilikom stavljanja ili vađenja vrućih namirnica, kao i prilikom rukovanja oko vruće rerne.

Prilikom stavljanja i vađenja posuda za kuvanje vodite računa da se namirnice ne proliju.

Najpre se rerna ponovo zagreva i pri tom se prikazuje rastuća temperatura u rerni. Kada se dostigne podešena temperatura, teče preostalo vreme.

Postupak kuvanja se ranije završi ako vrata otvorite u poslednjem minutu vremena kuvanja.

Postupak kuvanja se nastavlja kada zatvorite vrata.

Posle zatvaranja vrata dolazi do izjednačavanja pritiska, pri čemu može da se čuje pištanje.

## Prekidanje postupka kuvanja

Kada prekinete postupak kuvanja, isključuju se zagrevanje i osvetljenje rerne. Podešena vremena kuvanja se brišu.

## Prekidanje postupka kuvanja bez podešenog vremena pripreme

- Odaberite **Završiti**.

Pojavljuje se glavni meni.

## Prekidanje postupka kuvanja sa podešenim vremenom pripreme

- Odaberite **Prekid**.

Prikaže se **Prekinuti postupak kuvanja?**.

- Odaberite **Da**.

Pojavljuje se glavni meni.

## Promena načina rada

Tokom postupka pripreme možete da promenite način rada.

- Odaberite simbol odabranog načina rada.
- Kada ste podesili vreme kuvanja, potvrdite poruku **Prekinuti postupak?** sa **Da**.
- Odaberite nov način rada.

Prikazuju se promenjeni način rada i odgovarajuće predložene vrednosti.

- Podesite vrednosti za postupak kuvanja i potvrdite sa **OK**.

## Brzo-MT i Kokice

Ove funkcije se mogu koristiti samo ako nije u toku nijedan drugi postupak kuvanja.

Uvek koristite staklenu tacnu.

### Brzo-MT

Kada dodirnete senzorski taster , pokreće se funkcija Mikrotalasi sa određenom snagom mikrotalasa i vremenom kuvanja, npr. za podgrevanje tečnosti.

Standardno su podešeni maksimalna snaga mikrotalasa od 1000 W i vreme kuvanja od 1 minuta.

Možete da promenite snagu mikrotalasa i vreme kuvanja. Maksimalno podesivo vreme kuvanja zavisi pri tom od odabrane snage mikrotalasa (vidi poglavlje „Podešavanja“, odeljak „Brzo-MT“).

- Odaberite senzorski taster . Odabirom ovog senzorskog tastera više puta možete postepeno da produžite vreme kuvanja.

Prikazan je protok preostalog vremena.

Postupak kuvanja možete u svakom trenutku da zaustavite sa *Stop* ili da prekinete odabirom senzorskog tastera .

Po isteku postupka kuvanja pojavi se *Završeno* i začuje zvučni signal.

- Odaberite *Zatvaranje*.

Pojavljuje se glavni meni.

## Kokice

Kada odaberete senzorski taster , pokreće se funkcija Mikrotalasi sa određenom snagom mikrotalasa i vremenom kuvanja.

Standardno su podešeni maksimalna snaga mikrotalasa od 850 W i vreme kuvanja od 2:50 minuta. Ovo odgovara zahtevima najvećeg broja proizvođača za pripremanje kokica sa mikrotalasila.

Možete da podesite vreme kuvanja od maksimalno 4 minuta. Snaga mikrotalasa je fiksno podešena i ne može da se promeni (vidi poglavlje „Podešavanja“, odeljak „Kokice“).

Obratite pažnju na podatke o vremenu kuvanja navedene na pakovanju proizvođača. Prema potrebi promenite prethodno podešeno vreme.

- Odaberite senzorski taster .

Prikazan je protok preostalog vremena.

Postupak kuvanja možete u svakom trenutku da zaustavite sa **Stop** ili da prekinete odabirom senzorskog tastera .

Posude za jednokratnu upotrebu od papira ili drugih zapaljivih materijala mogu lako da se zapale i oštete rernu na paru.

Ne ostavljajte rernu na paru tokom postupka pripreme bez nadzora i pridržavajte se uputstava na ambalaži.

Po isteku postupka kuvanja pojavi se **Završeno** i začuje zvučni signal.

- Odaberite **Zatvaranje**.

Pojavljuje se glavni meni.

# Šta je važno i šta treba da znate o pripremi namirnica na pari

U poglavlju „Šta je važno i šta treba da znate o pripremi namirnica na pari“ ćete naći opšte važeća uputstva. Ako kod namirnica i/ili načina primene treba obratiti pažnju na specifičnosti, u odgovarajućim poglavljima će se skrenuti pažnja na to.

## Šta je posebno kod pripreme namirnica na pari

Vitamini i mineralne materije se prilikom pripreme namirnica na pari skoro potpuno zadrže, pošto namirnice koje se kuvaju ne leže u vodi.

Prilikom pripreme namirnica na pari se tipični ukus namirnica bolje očuva nego kod standardnog kuvanja. Zbog toga preporučujemo da namirnice uopšte ne solite ili da ih solite tek nakon pripreme. Namirnice će osim toga zadržati svoju svežu, prirodnu boju.

## Posuđe za kuvanje

### Posude za pečenje

Uz rernu na paru je priloženo posuđe za kuvanje od plemenitog čelika. Kao dopunu možete da nabavite i druge posude za pečenje različitih veličina, koje mogu biti perforirane ili neperforirane (vidi poglavlje „Pribor koji se posebno kupuje“). Tako možete za svako jelo da odaberete odgovarajuće posude za pečenje.

Po mogućnosti koristite perforirane posude za pečenje. Para će tako moći da stigne do namirnica sa svih strana i jelo će se kuvati ravnomerno.

## Vlastito posuđe

Možete da koristite vlastito posuđe. Pri tom vodite računa o sledećem:

- Posuđe mora da bude otporno na temperature (do 100 °C) i paru. Ako želite da upotrebite plastično posuđe, raspitajte se kod proizvođača da li je ono pogodno za kuvanje na pari.
- Posuđe sa debelim zidovima, kao npr. od porcelana, keramike ili fajansa je manje pogodno za pripremu namirnica na pari. Debeli zidovi slabo provode toplotu i utiču na to da se vreme pripreme koje je navedeno u tabelama znatno produžava.
- Posuđe stavite na uvučenu rešetku, a ne na dno rerne.
- Između gornje ivice posude i gornje strane unutrašnjosti rerne mora da postoji malo rastojanje da bi u posudu moglo da dopre dovoljno pare.

## Staklena tacna

Ako pripremate hranu u perforiranim posudama za kuvanje, staklenu tacnu ubacite u nivo 1. Tečnost koja kaplje skuplja se u ovoj posudi tako da posle možete lako da je ispraznite.

Kondenzat ne može dovoljno da ispari ako je staklena tacna na dnu rerne.

Staklenu tacnu stavite u nivo 1.



# Šta je važno i šta treba da znate o pripremi namirnica na pari

---

## Nivo za stavljanje posude

Za posude za kuvanje i rešetku možete da odaberete bilo koji nivo za stavljanje posude po želji i da pripremate namirnice istovremeno na više nivoa. Vreme pripreme se time ne menja.

Ukoliko za pripremu namirnica na pari istovremeno upotrebljavate više visokih posuda, ubacite ih odvojeno jednu od druge. Ako je moguće, ostavite slobodan jedan nivo između ovih posuda.

Uvek ubacite posude za kuvanje, rešetku i staklenu tacnu između podupirača nivoa za stavljanje posuda kako bi bile osigurane od prevrtanja.

## Smrznute namirnice

Prilikom pripreme smrznutih namirnica vreme zagrevanja je duže nego kod svežih namirnica. Što se više smrznutih namirnica nalazi u rerni, to duže traje faza zagrevanja.

## Temperatura

Prilikom kuvanja na pari dostignu se maksimalno 100 °C. Na ovoj temperaturi je moguće kuvati gotovo sve namirnice. Neke osetljive namirnice, npr. bobičasto voće, kuvaju se na nižoj temperaturi jer će inače pući. U odgovarajućim poglavljima je skrenuta pažnja na to.

## Vreme kuvanja

Kod kuvanja sa parom vreme kuvanja počinje da teče tek kada je dostignuta podešena temperatura.

Obično vremena kuvanja sa parom odgovaraju vremenima kuvanja prilikom pripreme u loncu. Ako na vreme kuvanja utiču određeni faktori, na to će se skrenuti pažnja u sledećim poglavljima.

Vreme pripreme ne zavisi od količine namirnica. Vreme kuvanja za 1 kg krompira je isto kao i za 500 g krompira.

## Kuvanje sa tečnošću

Prilikom pripreme jela sa tečnošću napunite posude za pečenje samo do  $\frac{2}{3}$ , kako biste izbegli da se tečnost prolije prilikom vađenja posude.

## Vlastiti recepti

Namirnice i jela, koje pripremate u loncu, možete takođe da pripremate u rerni na paru. Vremena kuvanja mogu se primeniti na rernu na paru. Pri tom imajte na umu da prilikom pripreme u rerni na paru namirnica ne može da porumeni.

# Priprema namirnica na pari

---

## Eco -Priprema na pari

Za kuvanje na pari uz uštedu energije možete da koristite način rada Eco -Priprema na pari . Ovaj način rada je naročito pogodan za pripremu povrća i ribe.

Preporučujemo vremena kuvanja i temperature navedena u tabelama u poglavlju „Kuvanje na pari“.

Po potrebi možete da produžite kuvanje.

Prilikom pripreme namirnica sa skrobom, npr. krompira, pirinča i testenina preporučuje se korišćenje načina rada Priprema na pari .

## Podešavanje

Načini rada  | Eco -Priprema na pari 

## Informacije vezane za tabele kuvanja

Pridržavajte se podataka o vremenima kuvanja, temperaturama i eventualno napomena za pripremu.

## Biranje vremena pripreme

Vremena kuvanja su orijentacione vrednosti.

- Prvo odaberite kraće vreme. Po potrebi možete da nastavite sa kuvanjem.

## Povrće

### Sveže namirnice

Sveže povrće pripremite na uobičajeni način, npr. operite ga, očistite i iseckajte.

### Smrznute namirnice

Smrznuto povrće ne morate da odmrzavate pre kuvanja. Izuzetak: Povrće koje je zamrznuto u blok.

Smrznuto i sveže povrće sa istim vremenom pripreme možete da pripremate zajedno.

Isitnite veće, zajedno zamrznute komade. Vreme kuvanja ćete naći na ambalaži.

### Posude za pečenje

Između namirnica sa malim prečnikom po komadu (npr. grašak, špargle) nema šupljina ili ih ima malo i para teško može da proдре. Da bi se postigao ravnomerni rezultat pripreme, odaberite za ove namirnice plitke posude za pečenje i napunite ih samo oko 3-5 cm u visinu. Veće količine namirnica rasporedite na više plitkih posuda za pečenje.

Različito povrće sa istim vremenom pripreme možete da pripremate u jednoj posudi za pečenje.

Povrće, koje se priprema u tečnosti, npr. crveni kupus, pripremajte u perforiranim posudama za pečenje.

## Nivo za stavljanje posude

Ako u perforiranim posudama za pečenje pripremate povrće koje pušta boju, npr. cveklu, ispod nje ne stavljajte druge namirnice. Tako ćete izbeći da one promene boju zbog tečnosti koja kaplje na njih.

## Vreme kuvanja

Vreme pripreme, kao kod konvencionalnog kuvanja, zavisi od veličine namirnice i željenog stepena kuvanja. Primer: čvrst krompir, isečen na četvrtine: oko 17 minuta  
čvrst krompir, polovine: oko 20 minuta

## Podešavanja

Automatski programi  | Povrće | ... |

ili

Načini rada  | Priprema na pari 

Temperatura: 100°C

Vreme kuvanja: vidi tabelu

## Priprema namirnica na pari

Povrće	🕒 [min]
Artičoke	32–38
Karfiol, ceo	27–28
Karfiol, cvetići	8
Boranija, zelena	10–12
Brokoli, cvetići	3–4
Mlade šargarepe, cele	7–8
Mlade šargarepe, isečene napola	6–7
Mlade šargarepe, iseckane	4
Cikorija, isečena napola	4–5
Kineski kupus, isečen	3
Grašak	3
Komorač, napola	10–12
Komorač, isečen na štapiće	4–5
Kelj, isečen	23–26
Čvrst krompir, oljušten ceo	27–29
napola	21–22
na četvrtke	16–18
Pretežno čvrst krompir, oljušten ceo	25–27
napola	19–21
na četvrtke	17–18
Brašnasti krompir, oljušten ceo	26–28
napola	19–20
na četvrtke	15–16
Keleraba, isečena na štapiće	6–7
Bundeva, na kockice	2–4
Kukuruz u klipu	30–35
Blitva, isečena	2–3

## Priprema namirnica na pari

Povrće	🕒 [min]
Paprika, isečena na kockice ili trake	2
Čvrst krompir u ljusci	30–32
Pečurke	2
Praziluk, isečen	4–5
Praziluk, isečen napola	6
Romanesko brokoli, ceo	22–25
Romanesko brokoli, cvetići	5–7
Prokelj	10–12
Cvekla, cela	53–57
Crveni kupus, isečen	23–26
Crni koren, ceo, debljine palca	9–10
Koren celera, isečen na štapiće	6–7
Špargla, zelena	7
Špargla, bela, debljine palca	9–10
Šargarepe, iseckane	6
Spanać	1–2
Duguljasti kupus, isečen	10–11
Celer rebraš, isečen	4–5
Bela repa, isečena	6–7
Beli kupus, isečen	12
Kelj, isečen	10–11
Tikvice, kolutovi	2–3
Grašak šećerac	5–7

🕒 Vreme kuvanja

# Priprema namirnica na pari

---

## Riba

### Sveže namirnice

Svežu ribu pripremite na uobičajeni način, npr. očistite krljušt, izvadite utrobu i očistite je.

### Smrznute namirnice

Ribu ne morate potpuno da odmrznete radi pripreme. Dovoljno je, ako je površina dovoljno meka da upije začine.

### Priprema

Pre pripreme zakiselite ribu, npr. sokom od limuna ili limete. Dodavanjem kiseline meso ribe postane čvršće.

Ribu ne morate da solite, pošto ona prilikom pripreme na pari u velikoj meri zadržava mineralne materije, zbog kojih ima specifičan ukus.

### Posude za pečenje

Podmažite perforirane posude za pečenje.

### Nivo za stavljanje posude

Ako u perforiranim posudama za kuvanje pripremate ribu, a istovremeno pripremate druge namirnice u drugim posudama za pečenje, izbegavajte da se prenesu drugi ukusi zbog tečnosti koja kaplje na njih, tako što ćete ribu staviti odmah iznad posude za sakupljanje tečnosti ili staklene tacne (zavisno od modela).

## Temperatura

### 85–90 °C

Za blago kuvanje osetljivih vrsta ribe, npr. lista.

### 100 °C

Za pripremu vrsta ribe sa čvrstim mesom, npr. bakalara i lososa.

Za kuvanje ribe u umaku ili supi.

## Vreme kuvanja

Vreme kuvanja zavisi od debljine i svojstva namirnica koju spremate, a ne od težine. Što je komad deblji, to je duže vreme pripreme. Komad ribe težine 500 g i debljine 3 cm mora da se kuva duže od komada težine 500 g i debljine 2 cm.

Što se riba duže kuva, to je čvršće nježno meso. Pridržavajte se navedenih vremena kuvanja. Ukoliko riba nije dovoljno kuvana, nastavite sa kuvanjem još samo nekoliko minuta.

Produžite navedeno vreme kuvanja za nekoliko minuta, ako se riba kuva u umaku ili supi.

## Saveti

- Upotrebom začina i začinskog bilja, npr. mirođije, pojačavate sam ukus ribe.
- Veće ribe pripremite u položaju plivanja. Da bi imale potreban oslonac, stavite malu šolju ili slično, okrenutu u posudu za kuvanje. Stavite na nju ribu sa otvorenim trbuhom.
- Ono što otpadne od ribe kao što su kosti, peraja i glave riba stavite zajedno sa povrćem za supu i hladnom vodom u posudu za kuvanje da biste napravili **riblji fond**. Kuvajte sve to na 100 °C od 60–90 minuta. Što duže traje kuvanje, to je jači fond.
- Za pripremanje **ribe na „plavo“** riba se kuva u vodi sa sirćetom (odnos voda : sirće prema receptu). Važno je da ne oštetite kožu ribe. Za ovaj način pripreme su pogodni šaran, pastrmka, linjak, jegulja i losos.

## Podešavanja

Automatski programi  Auto | Riba | ... |

ili

Načini rada  | Priprema na pari

Temperatura: vidi tabelu

Vreme kuvanja: vidi tabelu

## Priprema namirnica na pari

Riba	🌡️ [°C]	🕒 [min]
Jegulja	100	5–7
Filet grgeča	100	8–10
Filet orade	85	3
Pastrmka, 250 g	90	10–13
Filet iverka	85	4–6
Filet bakalara	100	6
Šaran, 1,5 kg	100	18–25
Filet lososa	100	6–8
Šnicle lososa	100	8–10
Losos-pastrmka	90	14–17
Filet pangaziusa	85	3
Filet morskog grgeča	100	6–8
Filet bakalarke	100	4–6
Filet iverka	85	4–5
Filet grdobine	85	8–10
Filet lista	85	3
Filet romba	85	5–8
Filet tune	85	5–10
Filet smuđa	85	4

🌡️ Temperatura, 🕒 Vreme kuvanja



## Meso

### Sveže namirnice

Meso pripremite na uobičajeni način.

### Smrznute namirnice

Pre pečenja odmrznite zamrznuto meso (vidi poglavlje „Otapanje pomoću pare“).

### Priprema

Meso, koje treba prvo da se proprži, a potom dinsta na tihoj vatri, npr. gulaš, morate da pržite na ploči za kuvanje.

### Vreme pečenja

Vreme pripreme zavisi od debljine i svojstava namirnice koju spremate, a ne od težine. Što je komad deblji, to je duže vreme pripreme. Komad mesa težine 500 g i debljine 10 cm mora da se kuva duže od komada težine 500 g i debljine 5 cm.

## Saveti

- Ako treba zadržati **aromatične materije**, upotrebite perforiranu posudu za kuvanje. Ispod nje ubacite neperforiranu posudu za kuvanje da bi se u njoj sakupljao koncentrat. Sa ovim koncentratom možete da oplemenite ukus umaka ili da ga zamrznete za kasniju upotrebu.
- Za pripremanje **jake supe** su dobre kokoške za supu i komad goveđeg buta, grudi, rebra i goveđe kosti. Meso stavite zajedno sa kostima, povrćem za supu i hladnom vodom u posudu za kuvanje. Što duže traje kuvanje, to je jači fond.

## Podešavanja

Automatski programi  Auto | Meso | ... |

ili

Načini rada  | Priprema na pari

Temperatura: 100°C

Vreme kuvanja: vidi tabelu

## Priprema namirnica na pari

Meso	🕒 [min]
Butkica, prekrivena vodom	110–120
Kolenica	135–140
File od pilećih prsa	8–10
Kolenica	105–115
Gornji deo rebara, prekriven vodom	110–120
Teleće seckano meso	3–4
Komadi dimljene svinjetine	6–8
Jagnjeći ragu	12–16
Tovljeno pile	60–70
Ćureći rolat	12–15
Ćureće šnicle	4–6
Rebra, prekrivena vodom	130–140
Goveđi gulaš	105–115
Kokoška za supu, prekrivena vodom	80–90
Tafelšpic (kuvana junetina)	110–120

🕒 Vreme kuvanja

## Pirinač

Pirinač bubri tokom kuvanja, zbog toga mora da se kuva u tečnosti. Zavisno od vrste pirinča je različito upijanje tečnosti, a time i srazmera pirinča i tečnosti.

Pirinač potpuno upije tečnost tokom kuvanja, pa se tako ne gube hranljive materije.

## Posuda za kuvanje

Koristite posudu za kuvanje bez perforacija. Alternativno, manje količine pirinča (do jedne šoljice, oko 50–150 g) možete kuvati u odgovarajućoj posudi od nerđajućeg čelika na rešetki.

## Priprema

Operite pirinač pre kuvanja. Ako perete pirinač u posudi za kuvanje, ponovo pažljivo izlijte vodu.

**Savet:** Potrebna količina tečnosti može se odrediti vagom ili „metodom odmeravanja šoljom“.

Za „metodu odmeravanja šoljom“, prvo sipajte željenu količinu pirinča u šolju, a zatim pirinač presipajte u posudu za kuvanje. Zatim izmerite potrebnu količinu tečnosti (pogledajte tabelu) šoljom i dodajte je u pirinač.

Pobrinite se da pirinač bude ravnomerno raspoređen u posudi za kuvanje.

## Podešavanja



Automatski programi  | Pirinač | ... | Priprema na pari



ili

Načini rada  | Priprema na pari 

Temperatura: 100°C

Vreme kuvanja: vidi tabelu

	 :	 [min]
<b>Pirinač dugog zrna</b>		
Basmati pirinač	1 : 1,5	15
Parboiled pirinač	1 : 1,5	23–25
Integralni pirinač	1 : 1,5	26–29
Divlji pirinač	1 : 1,5	26–29
<b>Pirinač okruglog zrna</b>		
Sutlijaš	1 : 2,5	30
Rižoto	1 : 2,5	18–19

 :  Odnos pirinča i tečnosti,  vreme kuvanja

# Priprema namirnica na pari

## Žitarice

Žitarice bubre tokom kuvanja, zbog toga moraju da se kuvaju u tečnosti. Odnos žitarica i tečnosti zavisi od vrste žitarica.

Žitarice se mogu kuvati u obliku celog zrna ili gnječene.

## Podešavanja

Automatski programi  Auto | Žitarice | ... |

ili

Načini rada  | Priprema na pari

Temperatura: 100 °C

Vreme kuvanja: vidi tabelu

	Srazmera žitarica : tečnost	🕒 [min]
Amarant	1 : 1,5	15–17
Bulgur	1 : 1,5	9
Zeleno suvo zrno žita, celo	1 : 1	18–20
Zeleno suvo zrno žita, krupno samleveno	1 : 1	7
Ovas, celo zrno	1 : 1	18
Ovas, krupno samleven	1 : 1	7
Proso	1 : 1,5	10
Palenta	1 : 3	10
Quinoa	1 : 1,5	15
Raž, celo zrno	1 : 1	35
Raž, krupno samlevena	1 : 1	10
Pšenica, celo zrno	1 : 1	30
Pšenica, krupno samlevena	1 : 1	8

🕒 Vreme kuvanja

## Rezanci / Testenina

### Suve namirnice

Suvi rezanci i testenina bubre tokom kuvanja, zbog toga morate da ih kuvate u tečnosti. Rezance treba potopiti u dosta tečnosti. Ako upotrebljavate vruću tečnost rezultat kuvanja je bolji.

Vreme kuvanja koje je naveo proizvođač produžite za oko  $\frac{1}{3}$ .

### Sveže namirnice

Sveži rezanci i testenina, npr. iz rashladne vitrine, ne moraju da bubre. Pripremite ih u podmazanoj, perforiranoj posudi za pečenje.

Razdvojite testeninu ili komade testa koji su se slepili i rasporedite ih ravnomerno u posudu za pečenje.

### Podešavanja

Automatski programi  Auto | Testenina | ... |

ili

Načini rada  | Priprema na pari

Temperatura: 100 °C

Vreme kuvanja: vidi tabelu

Sveže namirnice	🕒 [min]
Njoki	2
Domaća testenina	1
Ravioli	2
Tarana	1
Tortellini	2
<b>Suve namirnice, prekrivene vodom</b>	
Široki rezanci	14
Rezanci za supu	8

🕒 Vreme kuvanja

# Priprema namirnica na pari

---

## Knedle

Gotove knedle iz kesice moraju biti dobro potopljene u vodu, jer u protivnom neće upiti dovoljno vlage i raspašće se, iako su prethodno vlažene.

Sveže knedle kuvajte u podmazanoj, perforiranoj posudi za pečenje.

## Podešavanja

Automatski programi  Auto | Testenina | ... |

ili

Načini rada  | Priprema na pari

Temperatura: 100 °C

Vreme kuvanja: vidi tabelu

	 [min]
Valjušci na pari	30
Knedle s kvascem	20
Knedle od krompira iz kesice	20
Knedle od zemički iz kesice	18–20

 Vreme kuvanja

## Mahunarke, sušene

Sušene mahunarke treba pre kuvanja potopiti u hladnu vodu najmanje 10 sati. Potapanjem se one lakše svare, a vreme kuvanja se skraćuje. Potopljene mahunarke moraju tokom kuvanja da se nalaze u vodi.

**Sočivo** ne morate da potapate.

Kod mahunarki koje nisu potopljene treba zavisno od vrste voditi računa o određenoj srazmeri mahunarki i tečnosti.

## Podešavanja

Automatski programi  Auto | Mahunarke | ... |

ili

Načini rada  | Priprema na pari

Temperatura: 100 °C

Vreme kuvanja: vidi tabelu

Potopljeno	
	🕒 [min]
<b>Pasulj</b>	
Šareni pasulj	55–65
Crveni pasulj (Azuki-pasulj)	20–25
Crni pasulj	55–60
Smeđi pasulj	55–65
Beli pasulj	34–36
<b>Grašak</b>	
Žuti grašak	40–50
Zeleni grašak, oljušten	27

🕒 Vreme kuvanja

## Priprema namirnica na pari

Nije potopljeno		
	Srazmera mahunarke : tečnost	🕒 [min]
<b>Pasulj</b>		
Šareni pasulj	1 : 3	130–140
Crveni pasulj (Azuki-pasulj)	1 : 3	95–105
Crni pasulj	1 : 3	100–120
Smeđi pasulj	1 : 3	115–135
Beli pasulj	1 : 3	80–90
<b>Sočivo</b>		
Smeđe sočivo	1 : 2	13–14
Crveno sočivo	1 : 2	7
<b>Grašak</b>		
Žuti grašak	1 : 3	110–130
Zeleni grašak, oljušten	1 : 3	60–70

🕒 Vreme kuvanja



# Priprema namirnica na pari

## Kokošija jaja

Upotrebite perforiranu posudu za pečenje, ako želite da pripremite kuvana jaja.

Jaja ne morate da probušite pre kuvanja. Pošto se ona tokom faze zagrevanja polako greju, neće puknuti prilikom pripreme na pari.

Podmažite neperforirane posude za pečenje, ako u njima pripremate jela od jaja, npr. koh od jaja.

## Podešavanja

Automatski programi  Auto | Kokošija jaja | ... |

ili

Načini rada  | Priprema na pari

Temperatura: 100 °C

Vreme kuvanja: vidi tabelu

	 [min]
<b>Veličina C</b> meko kuvana srednje kuvana tvrdo kuvana	 3 5 9
<b>Veličina B</b> meko kuvana srednje kuvana tvrdo kuvana	 4 6 10
<b>Veličina A</b> meko kuvana srednje kuvana tvrdo kuvana	 5 6–7 12
<b>Veličina S</b> meko kuvana srednje kuvana tvrdo kuvana	 6 8 13

 Vreme kuvanja

# Priprema namirnica na pari

## Voće

Da se ne bi izgubio sok, voće treba kuvati u neperforiranoj posudi za pečenje. Ako voće kuvate u perforiranoj posudi za pečenje, ispod nje treba ubaciti neperforiranu posudu za pečenje. Na taj način se sok takođe neće izgubiti.

**Savet:** Sok koji se sakupi možete da iskoristite da napravite preliv za tortu.

## Podešavanja

Automatski programi  | Voće | ... |

ili

Načini rada  | Priprema na pari 

Temperatura: 100 °C

Vreme kuvanja: vidi tabelu

	 [min]
Jabuke, komadi	1–3
Kruške, komadi	1–3
Trešnje	2–4
Džanarike (šljive)	1–2
Nektarine/breskve, komadi	1–2
Šljive	1–3
Dunje, na kockice	6–8
Rabarbara, komadi	1–2
Ogrozd	2–3

 Vreme kuvanja

## Kobasičarski proizvodi

### Podešavanja

Automatski programi  | Kobasičarski proizvodi

| ... |

ili

Načini rada  | Priprema na pari 

Temperatura: 90 °C

Vreme kuvanja: vidi tabelu

Kobasičarski proizvodi	 [min]
Barena kobasica	6–8
Mesna kobasica	6–8
Bela kobasica	6–8

 Vreme kuvanja

## Ljuskari

### Priprema

Pre pripreme odmrznite zamrznute ljuskare.

Skinite ljusku, odstranite crevo i operite ih.

### Posude za pečenje

Podmažite perforirane posude za pečenje.

### Vreme kuvanja

Što se ljuskari duže kuvaju, to će biti tvrdi. Pridržavajte se navedenih vremena za kuvanje.

Produžite navedeno vreme kuvanja za nekoliko minuta, ako ljuskare kuvate u umaku ili supi.

### Podešavanja



Automatski programi  | Ljuskari | ... |

ili

Načini rada  | Priprema na pari 

Temperatura: vidi tabelu

Vreme kuvanja: vidi tabelu

	 [°C]	 [min]
Morski rakovi	90	3
Kozice	90	3
Velike kozice	90	4
Krabe	90	3
Jastog	95	10–15
Škampi	90	3

 Temperatura,  Vreme kuvanja

# Priprema namirnica na pari

## Školjke

### Sveže namirnice

 Opasnost od trovanja zbog pokvarenih školjki.  
Pokvarene školjke mogu prouzrokovati trovanje hranom.  
Pripremajte samo zatvorene školjke.  
Školjke, koje se posle kuvanja ne otvore, ne treba jesti.

Pre kuvanja potopite sveže školjke nekoliko sati u vodu, da bi se eventualno isprao pesak. Posle toga školjke snažno istrljajte četkom da biste uklonili pričvršćena vlakna.

### Smrznute namirnice

Odmrznite smrznute školjke.

### Vreme kuvanja

Što se školjke duže kuvaju, to će njihovo meso biti tvrđe. Pridržavajte se navedenih vremena za kuvanje.

### Podešavanja



Automatski programi  | Školjke | ... |

ili

Načini rada  | Priprema na pari 

Temperatura: vidi tabelu

Vreme kuvanja: vidi tabelu

	 [°C]	 [min]
Školjka prilepak	100	2
Školjka srčanka	100	2
Dagnje	90	12
Jakovske kapice	90	5
Kapelunge	100	2–4
Vongole	90	4

 Temperatura,  Vreme kuvanja

## Priprema menija – ručno

Prilikom manuelne pripreme menija isključite redukciju pare (vidi poglavlje „Podešavanje“, odeljak „Redukcija pare“).

Kada pripremate kompletan meni, od raznih namirnica sa različitim vremenom kuvanja možete da sastavite meni, npr. filet morskog grgeča sa pirinčem i brokolijem.

Pri tom se namirnice stavljaju u rernu u različita vremena kako bi istovremeno bile gotove.

### Nivo za stavljanje posude

Namirnice koje kaplju (npr. riba) ili koje puštaju boju (npr. cvekla) stavite odmah iznad posude za sakupljanje tečnosti ili staklene tacne (zavisno od modela). Na taj način ćete izbeći prenošenje ukusa ili boje zbog tečnosti koja kaplje.

### Temperatura

Temperatura prilikom pripreme menija mora da iznosi 100 °C, pošto se veći deo namirnica kuva samo na ovoj temperaturi.

Ni u kom slučaju ne pripremajte meni na nižoj temperaturi, ako se za namirnice preporučuju različite temperature, npr. za file orade 85 °C a za krompir 100 °C.

Ako se za neku namirnicu preporučuje temperatura od npr. 85 °C, prvo treba da proverite, kakav je rezultat ukoliko je kuvate na 100 °C. Osetljive vrste riba rastresite strukture, npr. list i iverak će na 100 °C biti veoma tvrde.

## Vreme kuvanja

Ako preporučenu temperaturu kuvanja povećate, onda morate da skratite vreme kuvanja za otprilike  $\frac{1}{3}$ .

### Primer

#### Vreme kuvanja namirnica

(vidi tabelu kuvanja u poglavlju „Kuvanje na pari“)

Parboiled pirinač	24 minuta
Filet morskog grgeča	6 minuta
Brokoli	4 minuta

#### Izračunavanje vremena kuvanja koja treba podesiti:

24 minuta minus 6 minuta = 18 minuta  
(1. Vreme kuvanja: pirinač)

6 minuta minus 4 minuta = 2 minuta  
(2. Vreme kuvanja: filet morskog grgeča)

Ostatak = 4 minuta (3. Vreme kuvanja: brokoli)

Vreme kuvanja	24 min. pirinač		
		6 min. filet morskog grgeča	
			4 min. brokoli
Podešavanje	18 min.	2 min.	4 min.

# Priprema namirnica na pari

---

## Priprema menija

- Najpre u rernu stavite pirinač.
- Podesite 1. vreme kuvanja, dakle 18 minuta.
- Kada prođu 18 minuta, u rernu stavite filet morskog grgeča.
- Podesite 2. vreme kuvanja, dakle 2 minuta.
- Kada prođu 2 minuta, u rernu stavite brokoli.
- Podesite 3. vreme kuvanja, dakle 4 minuta.

Kod ovog blagog postupka kuvanja namirnice se kuvaju u vakuum ambalaži, polako i na niskim, konstantnim temperaturama.

Vakuumiranjem vlaga ne isparava tokom postupka kuvanja i zadržavaju se sve hranljive i aromatične materije.

Rezultat kuvanja je ravnomerno skuvana namirnica intenzivnog ukusa.

Koristite samo sveže i besprekorne namirnice.

Vodite računa o higijenskim uslovima kao i o održavanju lanca hlađenja.

Koristite samo kese za vakuumiranje koje su otporne na toplotu i čvrste pri kuvanju.

Ne kuvajte namirnice u ambalaži u kojoj se prodaju, npr. vakuumirane smrznute namirnice, jer nije upotrebljena odgovarajuća kesica za vakuumiranje.

Kesice za vakuumiranje ne upotrebljavajte više puta.

Vakuumirajte namirnicu isključivo mašinom za vakuum pakovanje sa komorom.

## Metoda Sous-vide

---

### Važne napomene o korišćenju

Da bi se održao optimalni rezultat kuvanja, obratite pažnju na sledeće savete:

- Koristite manje začina i začinskog bilja nego prilikom uobičajene pripreme, jer intenzivnije utiče na ukus namirnice koju kuvate. Namirnice možete da kuvate i bez začina i da ih začinite tek posle kuvanja.
  - Dodavanjem soli, šećera i tečnosti skraćuje se vreme kuvanja.
  - Dodavanjem namirnica koje sadrže kiselinu, kao što su limun ili sirće, namirnica koja se priprema postaje čvršća.
  - Ne upotrebljavajte alkohol ili beli luk, jer bi mogao da se pojavi neprijatan miris.
  - Upotrebljavajte samo kese za vakuumiranje koje odgovaraju veličini namirnice koju kuvate. Ukoliko je kesa za vakuumiranje suviše velika, može da ostane previše vazduha u njoj.
  - Ako u jednoj kesi za vakuumiranje želite da pripremate više namirnica, stavite namirnice jednu pored druge u kesu.
  - Ako istovremeno želite da pripremate namirnice u više kesa za vakuumiranje, stavite kese na rešetku jednu pored druge.
  - Vremena kuvanja zavise od debljine namirnice koju pripremate.
  - Tokom postupka kuvanja ostavite vrata zatvorena. Otvaranje vrata produžava proces kuvanja i moglo bi dovesti do drugačijih rezultata kuvanja.
- Podatke o temperaturi i vremenu kuvanja iz receptata za sous-vide ne možete uvek da preuzmete 1:1. Prilagodite ova podešavanja stepenu kuvanja koji ste odabrali.
  - Prilikom pripreme namirnica na niskoj temperaturi i sa dugim vremenom kuvanja u rerni može da se sakupi veća količina vode. To ne utiče na rezultat kuvanja.
  - Na visokoj temperaturi i/ili prilikom dužeg kuvanja može nedostajati vode. Povremeno proverite prikaz na displeju.



## Saveti

- Da biste skratili vreme pripreme, namirnice možete da vakuumirate 1–2 dana pre postupka kuvanja. Vakuimirane namirnice stavite u frižider na maksimalno 5 °C. Da bi se zadržao kvalitet i ukus, namirnice bi trebalo kuvati najkasnije posle 2 dana.
- Tečnosti, npr. marinadu, zamrznite pre vakuumiranja da biste sprečili da ona iscuri iz kese za vakuumiranje.
- Prilikom punjenja ivicu vakuum kese okrenite ka spolja. Tako ćete dobiti čist i besprekoran var.
- Ako namirnicu ne želite da konzumirate odmah posle kuvanja, stavite je odmah u hladnu vodu i ostavite da se potpuno ohladi. Potom čuvajte namirnicu na maksimalno 5 °C. Na taj način će se sačuvati kvalitet i ukus i produžiti rok trajanja namirnica.  
**Izuzetak:** Živinsko meso konzumirajte odmah nakon pripreme.
- Posle kuvanja rasecite kesu za vakuumiranje sa svih strana kako biste lakše došli do namirnice.
- Meso i čvrste vrste ribe (npr. losos) propržite pre serviranja kratko na jakoj vatri. Tako će moći da se razviju sveže arome prženja.
- Upotrebite sok ili marinadu od povrća, ribe ili mesa za pripremu umaka.
- Servirajte namirnice na prethodno zagrejane tanjire.

## Korišćenje načina rada Sous-vide

- Isperite namirnicu hladnom vodom i prosušite je.
- Stavite namirnicu u kesu za vakuumiranje i po potrebi dodajte začine ili tečnost.
- Vakuimirajte namirnicu mašinom za vakuum pakovanje sa komorom.
- Staklenu tacnu stavite u nivo 1.
- Da bi rezultat pripreme bio optimalan stavite rešetku u nivo 2.
- Vakuimiranu namirnicu stavite na rešetku (kada ima više kesa, stavite ih jednu pored druge).
- Odaberite Načini rada .
- Odaberite Sous-vide .
- Ukoliko je potrebno, promenite predloženu temperaturu.
- Potvrdite sa OK.
- Po potrebi izvršite ostala podešavanja (vidi poglavlje „Rukovanje“).

# Metoda Sous-vide

---

## Mogući uzroci za loše rezultate

Kesa za vakuumiranje se naduvala:

- Spoj vara nije bio čist ili dovoljno stabilan tako da se kesa otvorila.
- Kesa je oštećena šiljatom koskom.

Namirnica je poprimila neprijatan miris ili nepoznati miris:

- pogrešno čuvanje namirnice, prekinut je lanac hlađenja;
- pre vakuumiranja na namirnici je bilo dosta mikroorganizama;
- sastojci (npr. začini) su previše dozirani;
- kesa ili spoj vara na njoj nisu bili besprekorni;
- vakuum je bio previše slab;
- namirnica nije konzumirana ili hlađena odmah posle kuvanja.

# Metoda Sous-vide

Vremena kuvanja navedena u tabelama su orijentacione vrednosti. Preporučujemo da prvo odaberete kraće vreme kuvanja. Po potrebi možete da nastavite sa kuvanjem. Vreme kuvanja počinje da teče tek pošto je dostignuta podešena temperatura.

Namirnice	Prethodno dodavanje		🌡️ [°C]	⌚ [min]
	Šećer	So		
<b>Riba</b>				
Filet bakalara, debljine 2,5 cm		x	54	35
Filet lososa, debljine 2-3 cm		x	52	30
Filet grdobine		x	62	18
Filet smuđa, debljine 2 cm		x	55	30
<b>Povrće</b>				
Cvetići karfiola, srednji do veliki		x	85	40
Hokaido bundeva, isečena na kriške		x	85	15
Keleraba, isečena na kolutove		x	85	30
Špargla, bela, cela	x	x	85	22–27
Slatki krompir, isečen na kolutove		x	85	18
<b>Voće</b>				
Ananas, isečen na kriške	x		85	75
Jabuke, isečene na kolutove	x		80	20
Baby banane, cele			62	10
Breskve, isečene napola	x		62	25–30
Rabarbara, komadi			75	13
Šljive, prepolovljene	x		70	10–12
<b>Ostalo</b>				
Pasulj, beli, potopljen u srazmeri 1 : 2 (pasulj : tečnost)		x	90	240
Kozice, oljuštene i sa odstranjenim crevom		x	56	19–21
Kokošija jaja, cela			65–66	60
Jakobove kapice, očišćene			52	25
Luk šalot, ceo	x	x	85	45–60

🌡️ Temperatura, ⌚ Vreme kuvanja

# Metoda Sous-vide

Namirnice	Prethodno dodavanje		🌡️ [°C]		🕒 [min]
	Šećer	So	srednje pečeno*	dobro pečeno*	
<b>Meso</b>					
Pačija prsa, cela		x	66	72	35
Jagnjeća leđa sa kostima			58	62	50
Stek goveđeg filea, debljine 4 cm			56	61	120
Goveđi biftek, debljine 2,5 cm			56	–	120
Svinjski file, ceo		x	63	67	60

🌡️ Temperatura, 🕒 Vreme kuvanja

\* Step en pečenja

Step en pečenja „dobro pečeno“ odgovara stepenu pečenja sa višom temperaturom jezgra nego kod „srednje pečeno“, ali nije potpuno pečen u klasičnom smislu.

## Podgrevanje

Povrće kao što je npr. keleraba i karfiol podgrevajte samo zajedno sa umakom. Bez umaka ono bi prilikom podgrevanja moglo da razvije neprijatnu aromu i dobije sivkasto-braonkastu boju.

Namirnice sa kratkim vremenom kuvanja, kao i one kod kojih se prilikom podgrevanja promenio stepen kuvanja, npr. riba, nisu pogodne za podgrevanje.

## Priprema

Kuvane namirnice stavite odmah posle kuvanja oko 1 sat u hladnu vodu. Brzo hlađenje sprečava naknadno kuvanje namirnica. Tako se zadržava optimalno stanje kuvanja.

Potom stavite namirnice u frižider na maksimalno 5 °C.

Imajte na umu da kvalitet namirnica opada što ih duže skladištite.

Preporučujemo da namirnice pre podgrevanja ne držite u frižideru duže od 5 dana.

## Podešavanja

Načini rada  | Sous-vide 

Temperatura: vidi tabelu

Vreme: vidi tabelu

# Metoda Sous-vide

## Podgrevanje u načinu rada Sous-vide

Vremena navedena u tabeli su orijentacione vrednosti. Prema potrebi možete da produžite vreme. Vreme počinje da teče tek pošto je dostignuta podešena temperatura.

Namirnice	🌡️ [°C]		🕒 <sup>2</sup> [min.]
	srednje pečeno <sup>1</sup>	dobro pečeno <sup>1</sup>	
<b>Meso</b>			
Jagneća leđa sa kostima	58	62	30
Stek goveđeg filea, debljine 4 cm	56	61	30
Goveđi biftek, debljine 2,5 cm	56	–	30
Svinjski file, ceo	63	67	30
<b>Povrće</b>			
Cvetići karfiola, srednji do veliki <sup>3</sup>	85		15
Keleraba, isečena na kolutove <sup>3</sup>	85		10
<b>Voće</b>			
Ananas, isečen na kriške	85		10
<b>Ostalo</b>			
Pasulj, beli, potopljen u srazmeri 1 : 2 (pasulj : tečnost)	90		10
Luk šalot, ceo	85		10

🌡️ Temperatura 🕒 Vreme

### <sup>1</sup> Stepen pečenja

Stepen pečenja „dobro pečeno“ odgovara stepenu pečenja sa višom temperaturom jezgra nego kod „srednje pečeno“, ali nije potpuno pečen u klasičnom smislu.

### <sup>2</sup> Vremena važe za vakumirane namirnice sa početnom temperaturom od oko 5 °C (temperatura u frižideru).

### <sup>3</sup> Podgrevati samo kuvano u umaku.

## Podgrevanje sa parom

Za podgrevanje namirnica pripremljenih metodom *Sous-vide* upotrebite način rada *Sous-vide*  (vidi poglavlje „*Sous-vide*“, odeljak „Podgrevanje“).

U rerni na paru se namirnice blago podgrevaju, ne isušuju se i ne peku se dodatno. Podgrevaju se ravnomerno i ne morate povremeno da ih promešate.

Jela pripremljena na porcije u tanjiru (meso, povrće, krompir) možete takođe da podgrejete kao pojedinačne namirnice.

## Posuđe za kuvanje

Manje količine možete da podgrejete na tanjiru, a veće količine u posudi za pečenje.

## Vreme

Broj tanjira ili posuda za kuvanje ne utiče na vreme.

Vreme koje je navedeno u tabeli odnosi se na prosečnu porciju po tanjiru. Za veće količine produžite trajanje postupka.

## Saveti

- Velike komade kao što je pečenje ne podgrevajte cele, već na porcije kao jelo pripremljeno na tanjiru.
- Kompaktne komade kao što su punjena paprika, sarme ili knedle presećite na dva dela.
- Umake podgrevajte odvojeno. Izuzeci su jela koja se pripremaju u sosu (npr. gulaš).
- Namirnice poklopite prilikom podgrevanja. Na taj način ćete izbeći da se para kondenzuje na posudi.
- Imajte na umu da pohovane namirnice, npr. šnicle, neće ostati hrskave.

## Podgrevanje namirnica

- Namirnice koje podgrevate pokrijte tanjirom, folijom koja je otporna na temperature (do 100 °C) i paru ili poklopcem.
- Namirnice stavite na rešetku ili u posudu za kuvanje.

## Podešavanja

Spec. upotrebe  | Podgrevanje | Priprema na pari

ili

Načini rada  | Priprema na pari 

Temperatura: 100 °C

Vreme: vidi tabelu

## Specijalne upotrebe

Vremena navedena u tabeli su orijentacione vrednosti. Preporučujemo da prvo odaberete kraće vreme. Prema potrebi možete da produžite vreme.

Namirnice	🕒* [min]
<b>Povrće</b>	
Šargarepe Karfiol Keleraba Pasulj	6–7
<b>Prilozi</b>	
Testenina Pirinač	3–4
Krompir, isečen na dva dela po dužini	12–14
Knedle	15–17
<b>Meso i živina</b>	
Pečenje u komadima, debljine 1,5 cm Rolati, isečeni na kolutove Gulaš Jagnjeći ragu	5–6
Kuvane ćufte	13–15
Pileće šnicle Ćureće šnicle	7–8
<b>Riba</b>	
Ribljí fileť, debljine 2 cm	6–7
Ribljí fileť, debljine 3 cm	7–8
<b>Ceo obrok</b>	
Špageti, paradajz sos	13–15
Svinjsko pečenje, krompir, povrće	12–14
Punjena paprika (polovine), pirinač	13–15
Pilećí frikase, pirinač	7–8
Supa od povrća	2–3
Krem supa	3–4



## Specijalne upotrebe

Namirnice	⌚* [min]
Bistra supa	2-3
Varivo	4-5

⌚ Vreme

\* Vremena se odnose na namirnice koje se podgrevaju na tanjiru i koje su pokrivene tanjirom.

# Specijalne upotrebe

## Otapanje sa parom

Za otapanje namirnica u rerni na paru Vam je potrebno znatno kraće vreme nego prilikom otapanja na sobnoj temperaturi.

 **Opasnost od infekcija zbog mikroorganizama.**

Mikroorganizmi kao npr. salmonela mogu prouzrokovati teška trovanja hranom.

Prilikom otapanja ribe i mesa (posebno živine) obratite posebnu pažnju na higijenu.

Ne upotrebljavajte tečnost koja nastane otapanjem.

Nakon vremena izjednačavanja odmah obradite dalje namirnice.

## Temperatura

Optimalna temperatura za otapanje iznosi 60 °C.

**Izuzeci:** Mleveno meso i divljač 50 °C

## Pripremanje/Naknadna obrada

Da bi se namirnice odmrznule uklonite ambalažu.

**Izuzeci:** Hleb i pecivo odmrznite u ambalaži, jer će u protivnom upiti vlagu i omekšati.

Nakon odmrzavanja ostavite namirnice da odstoje nekoliko minuta na sobnoj temperaturi.ravnomerno rasporedila. Ovo vreme izjednačavanja je potrebno, da bi se toplota ravnomerno rasporedila od spoljašnjeg do unutrašnjeg dela namirnice.

## Posude za kuvanje

Prilikom otapanja namirnica koje kaplju, kao što je živina, koristite perforiranu posudu za kuvanje sa podmetnutom posudom za sakupljanje tečnosti ili staklenom tacnom (zavisno od modela). Na taj način namirnice ne leže u tečnosti nastalu njihovim otapanjem.

Namirnice koje ne kaplju možete da odmrznete u neperforiranoj posudi za kuvanje.

## Saveti

- Ribu ne morate potpuno da odmrznete radi pripreme. Dovoljno je ako je površina dovoljno meka da upije začine. Za to je zavisno od debljine dovoljno 2-5 minuta.
- Namirnice koje su zamrznute u komadu, npr. bobičasto voće i komade mesa, razdvojite po isteku polovine vremena otapanja i otapajte dalje odvojeno.
- Jednom odmrznutu namirnicu ne zamrzavajte ponovo.
- Zamrznuta gotova jela odmrznite na način kao što je opisano na ambalaži.

## Podešavanja

Spec.upotrebe  | Odmrzavanje | Priprema na pari

ili

Načini rada  | Priprema na pari 

Temperatura: vidi tabelu

Vreme otapanja: vidi tabelu

Vreme izjednačavanja: vidi tabelu

## Specijalne upotrebe

Vremena navedena u tabeli su orijentacione vrednosti. Preporučujemo da prvo odaberete kraće vreme otapanja. Prema potrebi možete da produžite vreme otapanja.

Zamrznuta namirnica	Količina	🌡️ [°C]	⌚ [min]	⌛ [min]
<b>Mlečni proizvodi</b>				
Sir u kriškama	125 g	60	15	10
Švapski sir	250 g	60	20–25	10–15
Pavlaka	250 g	60	20–25	10–15
Meki sir	100 g	60	15	10–15
<b>Voće</b>				
Pekmez od jabuka	250 g	60	20–25	10–15
Komadi jabuke	250 g	60	20–25	10–15
Kajsije	500 g	60	25–28	15–20
Jagode	300 g	60	8–10	10–12
Maline/ribizle	300 g	60	8	10–12
Trešnje	150 g	60	15	10–15
Breskve	500 g	60	25–28	15–20
Šljive	250 g	60	20–25	10–15
Ogrozd	250 g	60	20–22	10–15
<b>Povrće</b>				
zamrznuto u blok	300 g	60	20–25	10–15
<b>Riba</b>				
Fileti ribe	400 g	60	15	10–15
Pastrmke	500 g	60	15–18	10–15
Jastog	300 g	60	25–30	10–15
Krabe	300 g	60	4–6	5
<b>Gotova jela</b>				
Meso, povrće, prilog/ Varivo/supe	480 g	60	20–25	10–15
<b>Meso</b>				
Pečenje, komadi	po 125–150 g	60	8–10	15–20

## Specijalne upotrebe

Zamrznuta namirnica	Količina	🌡️ [°C]	🕒 [min]	⌚ [min]
Mleveno meso	250 g	50	15–20	10–15
	500 g	50	20–30	10–15
Gulaš	500 g	60	30–40	10–15
	1000 g	60	50–60	10–15
Džigerica	250 g	60	20–25	10–15
Zečija leđa	500 g	50	30–40	10–15
Srneća leđa	1000 g	50	40–50	10–15
Šnicle/kotleti/kobasica	800 g	60	25–35	15–20
<b>Živina</b>				
Pile	1000 g	60	40	15–20
Pileći bataci	150 g	60	20–25	10–15
Pileće šnicle	500 g	60	25–30	10–15
Ćureći bataci	500 g	60	40–45	10–15
<b>Peciva</b>				
Pecivo od lisnatog testa/pecivo od kiselog testa	–	60	10–12	10–15
Pecivo / kolači od mešanog testa	400 g	60	15	10–15
<b>Hleb/zemičke</b>				
Zemičke	–	60	30	2
Crni hleb, isečen	250 g	60	40	15
Integralni hleb, isečen	250 g	60	65	15
Beli hleb, isečen	150 g	60	30	20

🌡️ Temperatura, 🕒 Vreme otapanja, ⌚ Vreme izjednačavanja

## Blanširanje

Povrće, koje treba zamrznuti, treba prethodno blanširati. Kvalitet namirnica se tako bolje očuva tokom čuvanja u zamrzivaču.

Kod povrća, koje se blanšira pre dalje obrade, se boja bolje održi.

- Pripremljeno povrće stavite u perforiranu posudu za pečenje.
- Posle blanširanja stavite povrće u hladnu vodu da se brzo ohladi. Posle toga ga dobro ocedite.

## Podešavanja

Spec.upotrebe  | Blanširanje

ili

Načini rada  | Priprema na pari 

Temperatura: 100 °C

Vreme blanširanja: 1 minut

## Ukuvavanje

Koristite samo besprekorne, sveže namirnice bez oštećenih i trulih mesta.

## Tegle

Koristite samo besprekorno čiste, oprane tegle i pribor. Možete da koristite tegle koje imaju poklopac s navojem (Twist-Off) kao i one sa staklenim poklopcem i gumenom zaptivkom.

Vodite računa da tegle budu iste veličine kako bi se sve ravnomerno ukuvale.

Posle sipanja ukuvane namirnice obrišite ivicu tegle čistom krpom i vrućom vodom i zatvorite tegle.

## Voće

Voće pažljivo proberite, operite ga kratko, ali temeljno, i ostavite ga da se ocedi. Voće sa bobicama operite vrlo pažljivo, ono je veoma osetljivo i brzo se zgriječi.

Po potrebi odstranite ljuske, peteljke, semenke ili koštice. Isecakajte veće komade voća. Jabuke npr. isecite na kriške.

Veće komade voća sa košticom (šljive, kajsije) izbodite više puta viljuškom ili drvenim štapićem, jer će se u protivnom rasprsnuti.

# Specijalne upotrebe

---

## Povrće

Operite, očistite i iseckajte povrće.

Pre ukuvavanja ga blanširajte, da bi zadržalo svoju boju (vidi poglavlje „Specijalne upotrebe“, odeljak „Blanširanje“).

## Količina punjenja

Namirnicu sipajte, bez nabijanja, u teglu do maksimalno 3 cm ispod ivice. Spoljašnja vlakna će biti uništena, ako namirnica bude zgnječena. Teglu nežno udarajte krpom, da bi se sadržaj bolje rasporedio. Tegle napunite tečnošću. Namirnica koja se ukuvava mora biti pokrivena.

Za voće koristite rastvor šećera, a za povrće po želji rastvor soli ili sirćeta.

## Meso i kobasica

Pre ukuvavanja meso dovoljno ispecite ili skuvajte. Dolijte sok od pečenja koji možete da pomešate s vodom, ili supu u kojoj se meso kuvalo. Vodite računa da na ivici tegle nema masnoće. Tegle napunite kobasicom samo do polovine, pošto se masa povećava tokom ukuvavanja.

## Saveti

- Koristite preostalu toplotu, tako što ćete tegle da izvadite iz rerne tek 30 minuta nakon isključivanja.
- Posle toga ostavite tegle pokrivene krpom da se polako hlade, otprilike 24 sata.

## Ukuvavanje namirnica

- Gurnite rešetku u nivo 1.
- Stavite tegle na rešetku. Tegle ne smeju da se dodiruju.

## Podešavanja

Spec.upotrebe  | Ukuvavanje ili

Načini rada  | Priprema na pari 

Temperatura: vidi tabelu

Vreme ukuvavanja: vidi tabelu

## Specijalne upotrebe

Namirnica koja se ukuvava	🌡️ [°C]	🕒* [min.]
<b>Bobičasto voće</b>		
Ribizle	80	50
Ogrozd	80	55
Brusnice	80	55
<b>Voće sa košticom</b>		
Trešnje	85	55
Džanarike (šljive)	85	55
Šljive	85	55
Breskve	85	55
Okrugle šljive	85	55
<b>Voće sa semenkama</b>		
Jabuke	90	50
Pekmez od jabuka	90	65
Dunje	90	65
<b>Povrće</b>		
Pasulj	100	120
Bob	100	120
Krastavci	90	55
Cvekla	100	60
<b>Meso</b>		
Prethodno kuvano	90	90
Pečeno	90	90

🌡️ Temperatura, 🕒 Vreme ukuvavanja

\* Vremena ukuvavanja odnose se na tegle od 1,0 l. Kod tegli od 0,5 l vreme se skraćuje za 15 minuta, kod tegli od 0,25 l za 20 minuta.

## Specijalne upotrebe

---

### Narastanje kiselog testa

- Pripremite testo kao što je navedeno u receptu.
- Otvorenu posudu sa testom stavite na ubačenu rešetku.

#### Podešavanja

Spec.upotrebe  | Narastanje kiselog testa

Vreme: prema podatku u receptu

ili

Načini rada  | Priprema na pari 

Temperatura: 40 °

Vreme: prema receptu

### Dezinfekcija posuđa

Posuđe i flašice za bebe koje su dezinfikovane u rerni na paru su po završetku programa bez mikroorganizama, kao i prilikom poznatog iskuvavanja. Ipak, prekontrolišite prethodno na osnovu podataka proizvođača, da li su svi sastavni delovi otporni na temperature (do 100 °C) i paru.

Flašice za bebe rastavite na delove. Ponovo ih sastavite tek kada budu potpuno suve. Samo tako može da se izbegne ponovno razmnožavanje mikroorganizama.

- Sve delove posuđa stavite na rešetku ili u perforiranu posudu za kuvanje tako da se međusobno ne dodiruju (poglegnute ili sa otvorom nadole). Na taj način će vruća para moći nesmetano da struji oko pojedinačnih delova.

#### Podešavanja

Spec.upotrebe  | Sterilizacija posuđa

Vreme: 1 minut do 10 sati

ili

Načini rada  | Priprema na pari 

Temperatura: 100 °C

Vreme: 15 minuta



## Priprema menija – automatski

Sa automatskom pripremom menija možete kombinovati do 3 različite namirnice u jedan meni, npr. ribu sa pirinčem i povrćem.

Prilikom pripreme menija namirnice se stavljaju u rernu u različito vreme tako da budu gotove u isto vreme.

Namirnice se mogu birati bilo kojim redosledom, jer ih rerna na paru automatski sortira prema dužini vremena kuvanja i pokazuje kada koju namirnicu treba ubaciti.

Funkcije Završeno u i Start u nisu ponuđene kod pripreme menija.

## Korišćenje specijalne upotrebe Priprema menija

- Odaberite Spec.upotrebe  | Priprema menija.
- Odaberite željenu namirnicu.

Zavisno od namirnice, posle odabira se pojave pitanja o veličini, težini i stepenu kuvanja.

- Odaberite željene vrednosti i potvrdite sa OK.
- Odaberite Dodajte namirnicu.
- Odaberite željenu namirnicu i postupite kao sa prvom namirnicom.
- Po potrebi ponovite ovaj postupak za treću namirnicu.

Nakon što potvrdite Pokrenite pripremu -meni od Vas će se tražiti da u rernu stavite namirnicu sa najdužim vremenom pripreme.

- Ako u perforiranim posudama pripremate namirnice koje kaplju ili one koje puštaju boju, njih stavite direktno iznad staklene tacne. Na taj način ćete izbeći prenošenje ukusa ili boje zbog tečnosti koja kaplje.

Po završetku faze zagrevanja rerna na paru pokazuje u kom trenutku treba da stavite sledeću namirnicu. Kada dođe taj trenutak, začuje se signal.

Ovaj postupak se ponavlja eventualno i za treću namirnicu.

Vi možete da sastavite meni i sa namirnicama koje nisu navedene. Više informacija o ovome naći ćete u poglavlju „Kuvanje na pari“, odeljak „Priprema menija – manuelno“.

## Specijalne upotrebe

---

### Zagrevanje vlažnih ubrusa

- Ubruse za goste navlažite i čvrsto ih smotajte.
- Ubruse stavite jedan pored drugog u perforiranu posudu za pečenje.

### Podešavanja

Automatski programi  | Specijalni dodatak | Zagrevanje vlažnih ubrusa.

ili

Načini rada  | Priprema na pari 

Temperatura: 70 °C

Vreme kuvanja: 2 minuta

### Omekšavanje želatina

- Potopite **želatin u listovima** 5 minuta u činiju sa hladnom vodom. Listovi želatina moraju da budu potpuno u vodi. Ocedite listove želatina i prospite vodu iz činije. Ocedene listove želatina vratite u činiju.
- Stavite **mleveni** želatin u činiju i sipajte u nju toliko vode kao što je navedeno na pakovanju.
- Pokrijte posudu i stavite je na rešetku.

### Podešavanja

Automatski programi  | Specijalni dodatak | Omekšavanje želatina.

ili

Načini rada  | Priprema na pari 

Temperatura: 90 °C

Vreme kuvanja: 1 minut

## Dekristalizacija meda

- Odvrnite malo poklopac i stavite teglu u perforiranu posudu za pečenje.
- Med povremeno promešajte.

Prilikom vrcanja (dekristalizacije) meda na temperaturi od 60°C, glavni cilj je da se ponovo dobije namirnica pogodna za mazanje.

## Podešavanja

Automatski programi  | Specijalni dodatak | Dekristalizacija meda

ili

Načini rada  | Priprema na pari 

Temperatura: 60°C

Vreme: 90 minuta (nezavisno od veličine tegle ili količine meda u tegli)

## Topljenje čokolade

U rerni na paru možete da rastopite svaku vrstu čokolade.

Ako koristite masnu glazuru, neotvoreno pakovanje stavite u perforiranu posudu za kuvanje.

- Isitnite čokoladu.
- Veće količine stavite u neperforiranu posudu za kuvanje, a manje količine u šolju ili činiju.
- Posudu za kuvanje ili posuđe pokrijte folijom koja je otporna na temperature (do 100 °C) i paru.
- Veće količine povremeno promešajte.

## Podešavanja

Automatski programi  | Specijalni dodatak | Topljenje čokolade

ili

Načini rada  | Priprema na pari 

Temperatura: 65 °C

Vreme kuvanja: 20 minuta

# Specijalne upotrebe

## Priprema jogurta

Potrebno vam je mleko i kao starter kultura jogurt ili ferment jogurta, npr. iz prodavnice zdrave hrane.

Upotrebite prirodni jogurt sa živim kulturama i bez aditiva. Jogurt koji je termički obrađen nije pogodan.

Jogurt mora da bude svež (kratko vreme čuvanja).

Za pripremu jogurta su pogodni neohlađeno trajno mleko i sveže mleko.

Trajno mleko može da se upotrebi bez dalje obrade. Sveže mleko mora prethodno da se zagreje na 90 °C (ne kuva se) a potom se ohladi na 35 °C. Kada se upotrebi sveže mleko jogurt je malo gušći nego sa trajnim mlekom.

U jogurtu i mleku mora da bude isti sadržaj masti.

Tokom zgušnjavanja čaše ne smete da pomerate ni drmate.

Nakon pripreme jogurt mora odmah da se hladi u frižideru.

Čvrstoća, sadržaj masnoće i kulture koje su korišćene u starter jogurtu utiču na konzistenciju jogurta koji ste sami napravili. Nisu svi jogurti jednako pogodni kao starter jogurt.

**Savet:** Ako koristite ferment jogurta, jogurt može da se napravi od mešavine mleka i pavlake. Pomešajte  $\frac{3}{4}$  litra mleka sa  $\frac{1}{4}$  litra pavlake.

- Pomešajte 100 g jogurta sa 1 litrom mleka ili napravite mešavinu sa fermentom jogurta prema uputstvu na ambalaži.
- Sipajte ovu mlečnu mešavinu u tegle i zatvorite ih.
- Zatvorene tegle stavite u perforiranu posudu za pečenje. Tegle ne smeju da se dodiruju.
- Po završetku postupka pripreme tegle odmah stavite u frižider. Pri tom ih bez potrebe ne pomerajte.

## Podešavanja

Automatski programi  Auto | Specijalni dodatak | Priprema jogurta

ili

Načini rada  | Priprema na pari

Temperatura: 40 °C

Vreme: 5:00 sati

## Mogući uzroci za loše rezultate

### Jogurt nije gust:

pogrešno skladištenje Starter jogurta, prekinut je lanac hlađenja, ambalaža je bila oštećena, mleko nije dovoljno zagrejano.

### Tečnost se izdvojila:

čaše su pomerane, jogurt nije ohlađen dovoljno brzo.

### Jogurt je zrnast:

Mleko je previše zagrejano, mleko nije bilo potpuno ispravno, mleko i Starter jogurt nisu ravnomerno pomešani.

## Topljenje slanine

Slanina se ne prži.

- Slaninu (iseckanu na kockice, režnjeve ili kriške) stavite u neperforiranu posudu za kuvanje.
- Posudu za kuvanje pokrijte folijom koja je otporna na temperature (do 100°C) i paru.

## Podešavanja

Automatski programi  | Specijalni dodatak | Topljenje slanine

ili

Načini rada  | Priprema na pari 

Temperatura: 100 °C

Vreme kuvanja: 4 minuta

## Dinstanje crnog luka

Dinstanje znači priprema u sopstvenom soku, eventualno uz dodatak malo masnoće.

- Iseckajte crni luk i stavite ga sa malo putera u neperforiranu posudu za kuvanje.
- Posudu za kuvanje pokrijte folijom koja je otporna na temperature (do 100°C) i paru.

## Podešavanja

Automatski programi  | Specijalni dodatak | Dinstanje crnog luka

ili

Načini rada  | Priprema na pari 

Temperatura: 100 °C

Vreme kuvanja: 4 minuta

# Specijalne upotrebe

---

## Ceđenje soka

U Vašoj rerni na paru možete da cedite sok iz mekog i srednje tvrdog voća.

Prezrelo voće je najpogodnije za dobijanje soka: Što je zrelije voće, sok je obilniji i aromatičniji.

## Priprema

Proberite i operite voće iz kojeg treba iscediti sok. Odsecite oštećene delove.

Sa grožđa i višanja skinite peteljke, pošto one sadrže gorke materije. Sa bobica ne treba da skidate peteljke.

Krupnije voće kao što su jabuke isecite na kockice debljine oko 2 cm. Što je tvrđe voće, to ga treba sitnije iseći.

## Saveti

- Da bi se upotpunio ukus pomešajte blago voće sa oporim.
- Kod većine sorti voća se poveća količina soka i poboljša aroma, ako u voće dodate šećer i ostavite ga da upija nekoliko sati. Preporučujemo da se na 1 kg slatkog voća doda 50–100 g šećera, a na 1 kg oporog voća 100–150 g šećera.
- Ukoliko želite da sačuvate dobijeni sok, u čiste flaše sipajte vruć sok i odmah ih zatvorite.

## Ceđenje soka iz voća

- Pripremljeno voće stavite u perforiranu posudu za kuvanje.
- Da bi se sakupljao sok, ispod nje stavite neperforiranu posudu za kuvanje ili posudu za sakupljanje tečnosti ili staklenu tacnu (zavisno od modela).

## Podešavanja

Načini rada  | Priprema na pari 

Temperatura: 100 °C

Vreme: 40-70 minuta

## Ljuštenje namirnica

- Namirnice kao što su paradajz, nektrarine itd. zasecite kod peteljke u obliku krsta. Tako će ljuska lakše da se skinu.
- Namirnice stavite u perforiranu posudu za pečenje.
- Odmah posle vađenja preko badema prelijte hladnu vodu. U protivnom nećete moći da ih oljuštite.

## Podešavanja

Načini rada  | Priprema na pari 

Temperatura: 100 °C

Vreme: vidi tabelu

Namirnica	 [min]
Kajsije	1
Badem	1
Nektarine	1
Paprika	4
Breskve	1
Paradajz	1

 Vreme

## Konzervisanje jabuka

Neobrađene jabuke mogu duže da se čuvaju. Dodavanjem pare smanjuje se truljenje jabuka. Optimalnim skladištenjem u suvoj, hladnoj i dobro provetrenoj prostoriji one mogu da se održe 5 do 6 meseci. Ovo se odnosi samo na jabuke, a ne na druge vrste voća sa semenkama.

## Podešavanja

Automatski programi  | Voće | Jabuke | Celo

ili

Načini rada  | Priprema na pari 

Temperatura: 50 °C

Vreme konzervisanja: 5 minuta

## Priprema koha od jaja

- Pomešajte 6 jaja sa 375 ml mleka (ne treba da bude penasto).
- Začinite ovu mešavinu jaja i mleka i sipajte je u neperforiranu posudu za pečenje, podmazanu puterom.

## Podešavanja

Načini rada  | Priprema na pari 

Temperatura: 100 °C

Vreme kuvanja: 4 minuta

## Brza priprema

U načinu rada Brza priprema  možete da otapate, zagrevate i kuvate namirnice sa kombinacijom pare i mikrotalasa.



Tokom faze zagrevanja unutrašnjost rerne se zagreva najpre samo sa načinom rada sa parom na podešenu temperaturu. Čim se dostigne ova temperatura, uključuju se i mikrotalasi tako da su tokom celokupne faze pripreme zajedno uključeni generator pare i magnetron.

Kao i prilikom načina rada samo sa parom vreme kuvanja počinje da teče tek kada je dostignuta podešena temperatura.

Kombinovani način rada Brza priprema  ima prednost jer namirnice

- imaju kraće vreme pripreme, jer se vrže skuvaju nego u načinu rada samo sa parom
- se ne prekuvajaju ili ne presuše kao kod načina rada samo sa mikrotalasima
- mogu da se otope i podgreju u jednom postupku kuvanja
- ne morate da mešate tokom postupka kuvanja

### Otapanje i zagrevanje u načinu rada Brza priprema

	 [W]	 [min]	 [°C]	Posuđe za kuvanje
<b>Zagrevanje kompletnog obroka</b> <sup>1, 2</sup>				
Testenine sa paradajz sosom, 400 g (odnos 5 : 3)	300	7–8	90	duboki tanjir
Ćufta sa pire krompirom i crvenim kupusom, 450 g	300	11	85	duboki tanjir
<b>Otapanje i podgrevanje</b> <sup>1, 2</sup>				
Zamrznuta variva/supe, 250 g	300	10–11	95	činija
Zamrznuta variva/supe, 500 g	300	15–16	90	činija

 Snaga mikrotalasa,  Vreme,  Temperatura

<sup>1</sup> Ne koristite poklopac.

<sup>2</sup> Namirnice stavite na staklenu tacnu u nivo 1.



## Priprema krompira u ljusci (čvrst)

- Staklenu tacnu stavite u nivo 1.
- Opran krompir u ljusci poređajte u perforiranu posudu za kuvanje.

### Podešavanja



Automatski programi  | Povrće | Krompir | Krompir skuvan u ljusci | Tvrdo kuvan | ... | Brza priprema

ili

Načini rada  | Brza priprema 

Snaga mikrotalasa/temperatura: 80 W + 100 °C

Vreme kuvanja: vidi tabelu

Veličina krompira	Količina		 [min]
mali (40–60 g)	200 g (4 kom.)	2	15
	600 g (12 kom.)	2	18
	1000 g (20 kom.)	2	21
srednji (90–110 g)	200 g (2 kom.)	2	18
	600 g (6 kom.)	2	21
	1000 g (10 kom.)	2	24
veliki (140–160 g)	300 g (2 kom.)	2	22
	600 g (4 kom.)	2	25
	900 g (6 kom.)	2	29

 Nivo,  Vreme kuvanja

# Brza priprema

## Kuvanje pirinča

Pirinač bubri tokom kuvanja, zbog toga mora da se kuva u tečnosti. Zavisno od vrste pirinča je različito upijanje tečnosti, a time i srazmera pirinča i tečnosti.

Pirinač potpuno upije tečnost tokom kuvanja, pa se tako ne gube hranljive materije.

### Posuda za kuvanje

Koristite posudu za kuvanje bez perforacija.

### Priprema

Operite pirinač pre kuvanja. Ako perete pirinač u posudi za kuvanje, ponovo pažljivo izlijte vodu.

**Savet:** Potrebna količina tečnosti može se odrediti vagom ili „metodom odmerivanja šoljom“.

Za „metodu odmeravanja šoljom“, prvo sipajte željenu količinu pirinča u šolju, a zatim pirinač presipajte u posudu za kuvanje. Zatim izmerite potrebnu količinu tečnosti (pogledajte tabelu) šoljom i dodajte je u pirinač.

Pobrinite se da pirinač bude ravnomerno raspoređen u posudi za kuvanje.

### Podešavanja





Automatski programi  | Pirinač | ... | Brza priprema

ili

Načini rada  | Brza priprema 

Snaga mikrotalasa/temperatura: vidi tabelu

Vreme kuvanja: vidi tabelu

	Odnos pirinač : tečnost	Dodatak	 <sup>4</sup>	 [W]	 [min.]	 [°C]
Basmati pirinač	1 : 2	So	2	300	9	100
Parboiled pirinač	1 : 2	So	2	150	17	100
Sutlijaš	1 : 3	Šećer <sup>1</sup>	2	150	21	100

<sup>4</sup> Nivo,  Snaga mikrotalasa,  Vreme kuvanja,  Temperatura

<sup>1</sup> Dodati posle postupka kuvanja.

## Otapanje i podgrevanje sa mikrotalasima

Za otapanje i zagrevanje namirnica preporučujemo da obično podesite sledeće snage mikrotalasa:

 [W]	Otapanje
80	veoma osetljive namirnice: maslac, torta sa pavlakom i kremom od maslaca, sir
150	sve ostale namirnice
Podgrevanje	
450	hrana za bebe, hrana za decu
600	razne namirnice, duboko zamrznuta gotova jela koja ne treba da porumene
850	
1000	napici

 Snaga mikrotalasa

Potrebno vreme zavisi od svojstva, količine i početne temperature namirnica. Vremena ćete naći u tabelama na narednim stranicama.

# Otapanje i podgrevanje sa mikrotalasima

## Odmrzavanje

Ako se namirnica blago otapa, vitamini i hranljive materije ostaju uglavnom očuvani.

 Opasnost od infekcija zbog mikroorganizama.

Mikroorganizmi kao npr. salmonela mogu prouzrokovati teška trovanja hranom.

Prilikom otapanja ribe i mesa (posebno živine) obratite posebnu pažnju na higijenu.

Ne upotrebljavajte tečnost koja nastane otapanjem.

Nakon vremena izjednačavanja odmah obradite dalje namirnice.

## Saveti

- Stavite smrznutu hranu bez ambalaže da se otapa na staklenoj tacni. Ako imate veće količine namirnica, stavite ih u posudu pogodnu za mikrotalasnu rernu i postavite je na staklenu tacnu.
- Duboko smrznuta gotova jela možete istovremeno da otapate i kuvate. Obratite pažnju na podatke na ambalaži.

## Otapanje zamrznute namirnice

Koristite posuđe pogodno za režim rada sa mikrotalasima.

- Zamrznutu namirnicu stavite na staklenu tacnu u nivo 1.
- Eventualno pokrijte zamrznutu namirnicu.
- Odaberite Spec.upotrebe .
- Odaberite Odmrzavanje | Mikrotalasi.

- Prema potrebi promenite predloženu snagu i vreme otapanja.
- Odaberite Start.
- Tokom otapanja:  
Promešajte, okrenite ili promenite položaj namirnica. Mešajte od spoljnih slojeve ka sredini, pošto se ivice brže zagrevaju.

Vreme izjednačavanja temperature je vreme mirovanja za koje se toplota ravnomerno rasporedi u namirnici.

- Nakon odmrzavanja ostavite namirnice da odstoje nekoliko minuta na sobnoj temperaturi kako bi se temperatura u namirnici ravnomerno rasporedila.

## Alternativna podešavanja

Načini rada  | Mikrotalasi 

Snaga mikrotalasa: vidi tabelu

Vreme otapanja: vidi tabelu

Vreme izjednačavanja: vidi tabelu

## Informacije o tabeli



Vodite računa o navedenim snagama mikrotalasa, vremenima i vremenima izjednačavanja temperature. Pri tom su uzeti u obzir svojstvo, količina i početna temperatura namirnica.

## Biranje vremena



- Odaberite obično srednje vreme.



# Otapanje i podgrevanje sa mikrotalasima

## Otapanje u načinu rada Mikrotalasi

Zamrznuta namirnica	Količina	 [W]	 [min.]	 [min.]	Mešanje/ okretanje/ preslaganje	Pokrivka
<b>Mlečni proizvodi</b>						
Pavlaka	250 ml	80	14	10–15	svakih 5 minuta	da
Puter	250 g	80	12–14	5–10	posle polovine vremena	da
Listići sira	250 g	80	6–7	10–15; Rastaviti listiće sira	nakon 3 minuta	ne
Mleko	500 ml	150	22–23	5–10	2 put nakon 7 minuta	da
<b>Kolač/Pecivo</b>						
Suvi kolač (1 komad)	100 g	150	1–2	5–10	–	da
Suvi kolač (1 komad)	300 g	150	3–4	10–15	posle polovine vremena	da
Voćni kolač (3 komada)	3 x 100 g	150	9–10	10–15	nakon 5 minuta	da
Kolač sa maslacem (3 komada)	3 x 100 g	150	5–6	10–15	posle polovine vremena	da
Torta sa pavlakom/ Torta sa kremom (1 komad)	100 g	80	3–4	10–15	–	da
Torta sa pavlakom/ Torta sa kremom (3 komada)	3 x 100 g	80	5,5–6,5	10–15	posle polovine vremena	da
Zemičke (4 komada)	4 x oko 50 g	150	4–5	5–10	posle polovine vremena	ne
<b>Voće</b>						
Jagode, maline	150 g	80	11–12	5–10	posle polovine vremena	da
Ribizle	250 g	80	13–14	5–10	posle polovine vremena	da
Šljive	500 g	150	13–15	5–10	posle polovine vremena	da

## Otapanje i podgrevanje sa mikrotalasima

Zamrznuta namirnica	Količina	 [W]	 [min.]	 [min.]	Mešanje/ okretanje/ preslaganje	Pokrivka
<b>Meso</b>						
Juneće mleveno meso	500 g	150 + 80	8-9 + 17-19	10-15	2 put nakon 10 minuta	ne
Pile	1000 g	150	25-28	10-15	svakih 10 minuta	ne
<b>Povrće</b>						
Grašak	250 g	150	9-10	5-10	posle polovine vremena	da
Špargla	250 g	150	11-12	5-10	nakon 5 minuta	da
Pasulj	500 g	150	16-17	5-10	2 put nakon 5 minuta	da
Crveni kupus (u porcijama)	500 g	150	18-19	5-10	2 put nakon 5 minuta	da
Spanać (u porcijama)	300 g	150	14-15	10-15	2 put nakon 5 minuta	da

 Snaga mikrotalasa,  Vreme otapanja,  Vreme izjednačavanja

## Podgrevanje

Obavezno obratite pažnju na poglavlje „Sigurnosna uputstva i upozorenja“, odeljak „Pravilna upotreba“.

 Opasnost od povreda usled vrućih namirnica.

Ako pregrejete hranu za bebe i decu, ona bi mogla da se opeku.

Podgrevajte hranu za bebe i decu samo 60–70 sekundi sa 450 W.

Namirnice, posebno hranu za bebe i decu, obavezno promešajte ili promućkajte posle podgrevanja i probajte kako se deca ne bi opekla.

 Opasnost od povređivanja usled natpritiska u zatvorenim posudama ili flašama.

U zatvorenim posudama ili flašama se tokom podgrevanja stvara pritisak koji bi mogao da dovede do eksplozija.

Nikada ne podgrevajte namirnice ili tečnosti u zatvorenim posudama ili flašama. Prethodno otvorite posude i sa flašica za bebe skinite poklopac i cuclu.

Opasnost od povređivanja usled vrućih tečnosti.

Prilikom kuvanja, a posebno prilikom naknadnog zagrevanja tečnosti na načinu rada Mikrotalasi , može da se dogodi da se dostigne temperatura ključanja, ali da se još uvek ne pojave tipični mehurići pare. Tečnost ne ključa ravnomerno.

Ovo odloženo ključanje može da dovede do toga da sadržaj prekupi poput eksplozije tako da bi prilikom vađenja posuda mogli da se opečete na vruću tečnost. Pod nepovoljnim okolnostima pritisak može da bude toliko jak da se vrata uređaja sama otvore.

Pre zagrevanja ili kuvanja promešajte tečnost.

Nakon zagrevanja sačekajte najmanje 20 sekundi pre nego što izvadite posudu iz rerne.

Tokom zagrevanja možete takođe da stavite u posudu stakleni štapić ili sličan predmet ukoliko imate.

# Otapanje i podgrevanje sa mikrotalasima

## Saveti

- Koristite uvek poklopac osim kod podgrevanja napitaka i pohovanih namirnica.
- Imajte na umu da je namirnicama sa početnom temperaturom od oko 5 °C (temperatura u frižideru) potrebno duže vreme za zagrevanje nego namirnicama sa sobnom temperaturom.
- Ukoliko niste sigurni da li su namirnice dovoljno podgrejane, podesite dodatno vreme.
- Duboko smrznuta gotova jela možete istovremeno da otapate i kuvate. Obratite pažnju na podatke na ambalaži.

## Podgrevanje namirnica

Koristite posuđe pogodno za režim rada sa mikrotalasima.

- Namirnice koje zagrevate stavite na staklenu tacnu u nivo 1.
- Po potrebi pokrijte namirnice.
- Odaberite Spec.upotrebe .
- Odaberite Podgrevanje | Mikrotalasi.
- Ako je potrebno, promenite predloženu snagu i trajanje pripreme.
- Odaberite Start.
- Tokom zagrevanja: Promešajte, okrenite ili promenite položaj namirnica. Mešajte od spoljnih slojeve ka sredini, pošto se ivice brže zagrevaju.

 Opasnost od opekotina usled vrućih površina.

Rerna na paru se zagreje tokom rada. Postoji opasnost da se opečete na unutrašnjost rerne, prihvatne rešetke i pribor. Na donjoj strani posuđa mogu mestimično da se stvore vodene kapi.

Navucite kuhinjske rukavice prilikom rada oko vruće rerne i prilikom vađenja posuđa.

Vreme izjednačavanja temperature je vreme mirovanja za koje se toplota ravnomerno rasporedi u namirnici.

- Nakon zagrevanja ostavite namirnice da odstoje nekoliko minuta na sobnoj temperaturi kako bi se temperatura u namirnici ravnomerno rasporedila.

## Alternativna podešavanja

Načini rada  | Mikrotalasi 

Snaga mikrotalasa: vidi tabelu

Vreme: vidi tabelu

Vreme izjednačavanja: vidi tabelu

## Informacije o tabeli

Vodite računa o navedenim snagama mikrotalasa, vremenima i vremenima izjednačavanja temperature. Pri tom su uzeti u obzir svojstvo, količina i početna temperatura namirnica.



## Biranje vremena

- Odaberite obično srednje vreme.





# Otapanje i podgrevanje sa mikrotalasima

## Zagrevanje u načinu rada Mikrotalasi

Namirnica	Količina	 [W]	 [min:s]	 [min]	Mešanje/ okretanje/ preslaganje	Poklo- pljeno
<b>Napici<sup>1</sup></b>						
Kafa, temperatura konzumiranja 60–65°C	1 šolja (200 ml)	1000	1:10–1:20	–	pre zagrevanja	ne
Mleko, temperatura konzumiranja 60–65°C	1 šolja (200 ml)	1000	1:20–1:30	–	pre zagrevanja	ne
Prokuvavanje vode	1 šolja (125 ml)	1000	1:40–1:50	–	pre zagrevanja	ne
Flašica za bebe (mleko)	oko 200 ml	450	1:30–1:40	1	pre konzumiranja	ne
Kuvano vino, grog temperatura konzumiranja 60–65°C	1 šolja (200 ml)	1000	1:00–1:10	–	pre zagrevanja	ne
<b>Namirnice<sup>2</sup></b>						
Dečija hrana (sobna temperatura)	1 tegla (190 g)	450	1:00–1:10	1	pre konzumiranja	ne
Krmenadla, pečena	200 g	600	4:20–4:50	1	posle polovine vremena	ne
Riblji file, pečen	200 g	600	3:50–4:20	1	posle polovine vremena	ne
Pečenje sa umakom	200 g	600	4:50–5:20	1	posle polovine vremena	da
Prilozi	250 g	600	3:40–4:10	1	posle polovine vremena	da
Povrće	250 g	600	3:50–4:20	1	posle polovine vremena i pre konzumiranja	da

## Otapanje i podgrevanje sa mikrotalasima

Namirnica	Količina	 [W]	 [min:s]	 [min]	Mešanje/ okretanje/ preslaganje	Poklo- pljeno
Sos za pečenje	250 g	600	4:10–4:40	1	posle polovi- ne vremena i pre konzumi- ranja	da
Supa/varivo	250 g	600	4:00–4:30	1	posle polovi- ne vremena i pre konzumi- ranja	da
	500 g	600	7:00–7:30	1	posle polovi- ne vremena i pre konzumi- ranja	da

 Snaga mikrotalasa,  Vreme,  Vreme izjednačavanja

- 1 Sprečite prekuvanje tako što ćete promešati tečnost pre zagrevanja. Nakon zagrevanja sačekajte najmanje 20 sekundi pre nego što izvadite posudu iz rerne. Tokom zagrevanja možete takođe da stavite u posudu stakleni štapić ili sličan predmet ukoliko imate.
- 2 Vremena važe za početnu temperaturu namirnica od oko 5°C. Kod namirnica, koje se obično ne čuvaju u frižideru, polazi se od sobne temperature od oko 20°C. Namirnice (izuzev hrane za bebe i osetljivih umaka sa mučenim jajima) zagrevajte do temperature od 70–75°C.

Brojni automatski programi vode Vas udobno i sigurno do optimalnog rezultata kuvanja.

## Kategorije

Radi boljeg pregleda automatski programi  su podeljeni u kategorije. Vi jednostavno odaberete automatski program koji odgovara namirnici i sledite instrukcije na displeju.

## Upotreba automatskih programa

■ Odaberite Automatski programi .

Pojavljuje se lista sa opcijama.

■ Odaberite željenu kategoriju (npr. Ribaa).

Pojavljuju se raspoloživi automatski programi u okviru odabrane kategorije.

■ Odaberite željeni automatski program.

■ Sledite uputstva na displeju.

**Savet:** Putem  Info možete, zavisno od postupka pripreme, da dobijete npr. informacije o stavljanju namirnica u rernu.

## Napomene o korišćenju

- Pre nego što pokrenete automatski program, pustite da se unutrašnjost rerne posle postupka pečenja prvo ohladi na sobnu temperaturu.
- Podaci o težini se odnose na težinu po komadu. Komad lososa od 250 g ili deset komada lososa od po 250 g možete istovremeno da pripremate.
- Stepen kuvanja se prikazuje dijagramom sa sedam segmenata. Podešavate željeni stepen kuvanja tako što dodirnete odgovarajući segment.
- U kategoriji Pirinač za pirinač dugog zrna i pirinač okruglog zrna dodatno imate izbor Uopšteno. Koristite ovaj automatski program ako želite da pripremite vrste pirinča dugog ili okruglog zrna koji nisu dostupni kao zasebni automatski programi.
- Kod nekih automatskih programa, vreme početka ili završetka se može pomeriti pomoću Start u ili Završeno u.
- Pod stavkom menija Prikaz koraka kuvanja navedeni su pojedinačni koraci kuvanja u automatskom programu. Kod nekih automatskih programa imate dodatnu stavku menija Prikazati akcije. Potrebne radnje, npr. za ubacivanje namirnica koja se kuva ili dodavanje sastojaka, možete izabrati preko ove stavke menija. Za vreme kuvanja, takve radnje možete prikazati preko  Info.

## Automatski programi

---

- Kada stavljate namirnicu u vruću rer-  
nu, budite obazrivi prilikom otvaranja  
vrata. Iz rerne može da izađe vruća  
para. Odmaknite se malo od uređaja i  
sačekajte dok se para ne razredi. Pa-  
zite da ne dođete u dodir ni sa vru-  
ćom parom ni sa vrućim zidovima  
rerne. Postoji opasnost od vruće pare  
i opasnost od opekotina.
- Ukoliko posle isteka automatskog  
programa namirnica koju spremate  
još uvek nije kuvana onako kako želi-  
te, odaberite *Naknadna priprema*.
- Automatski programi mogu da se  
memorišu i kao *Vlastiti programi*.

### Traženje

(zavisno od jezika)

Pod *Automatski programi* možete da pre-  
tražujete prema nazivima kategorija i  
automatskih programa.

Pri tome se radi o potpunom tekstual-  
nom pretraživanju uz mogućnost pretra-  
ge i po delovima reči.

Nalazite se u glavnom meniju.

- Odaberite *Automatski programi* .

Pojavljuje se lista sa opcijama kategori-  
ja.

- Odaberite *Traženje*.
- Uz pomoć tastature unesite tekst koji  
pretražujete, npr. „Losos“.

U podnožju se pojavi broj pogodaka.

Ukoliko nema poklapanja ili je prona-  
đeno više od 40 poklapanja, polje re-  
zultata je deaktivirano i morate da pro-  
menite tekst pretrage.

- Odaberite *XX rezultata*.

Pojavljaju se pronađene kategorije i au-  
tomatski programi.

- Odaberite željeni automatski program  
ili kategoriju i potom željeni automat-  
ski program.

Automatski program se pokreće.

- Sledite uputstva na displeju.

Pod MyMiele  možete da sačuvate često korišćenje primene.

Naročito kod automatskih programa ne morate više da prolazite sve nivoe menija da biste pokrenuli program.

**Savet:** Stavke menija koje ste uneli pod MyMiele možete da definišete i kao osnovni ekran (vidi poglavlje „Podešavanja“, odeljak „Osnovni ekran“).



## Dodavanje unosa

Možete da dodate do 20 unosa.

■ Odaberite MyMiele .

■ Odaberite Dodavanje unosa.

Možete da odaberete podtačke iz sledećih rubrika:

- Načini rada
- Automatski programi  Auto
- Specijalne upotrebe  
- Vlastiti programi  
- Održavanje  

■ Potvrdite sa OK.

U listi se prikaže odabrana podtačka sa pripadajućim simbolom.

■ Na isti način postupite i sa drugim unosima. Možete da odaberete samo one podtačke koje prethodno još niste dodali.

## Brisanje unosa

■ Odaberite MyMiele .

■ Držite dodirnut unos koji želite da brišete sve dok se ne pojavi kontekstni meni.

■ Odaberite Brisati.

Unos se briše iz liste.

## Premeštanje unosa

■ Odaberite MyMiele .

■ Držite dodirnut unos koji želite da premestite sve dok se ne pojavi kontekstni meni.

■ Odaberite Pomeriti.

Oko unosa se pojavi narandžasti okvir.

■ Premestite unos.

Unos se nalazi na željenoj poziciji.

# Vlastiti programi

---

Možete da sastavite i memorišete do 20 vlastitih programa.

- Možete da kombinujete do 9 koraka kuvanja kako biste tačno opisali tok omiljenih recepata ili često korišćenih recepata. Za svaki korak kuvanja možete da vršite individualna podešavanja, npr. način rada, temperatura i vreme pripreme.
- Možete da unesete naziv programa koji ide uz Vaš recept.

Kada ponovo pozovete i pokrenete Vaš program, on se automatski izvršava.

Druge mogućnosti za kreiranje vlastitih programa:

- Po završetku sačuvajte automatski program ili specijalni program kao vlastiti program.
- Po završetku sačuvajte postupak kuvanja sa podešenim vremenom pripreme.

Zatim unesite naziv programa.

## Kreiranje vlastitih programa

- Odaberite **Vlastiti programi** .

- Odaberite **Pravljenje programa**.

Sada možete da odredite podešavanja za prvu fazu pripreme.

Sledite uputstva na displeju:

- Odaberite i potvrdite željena podešavanja.

Sva podešavanja za prvu fazu pripreme su definisana.

Možete da dodate i druge faze pripreme, npr. ako nakon prvog načina rada treba koristiti još neki način rada.

- Ako su potrebni drugi koraci pripreme, odaberite **Dodati** i postupite kao kod prve faze pripreme.

Ako želite da proverite ili naknadno promenite podešavanja, dodirnite odgovarajući korak pripreme.

- Čim definišete sve neophodne korake pripreme, odaberite **Memorisati**.

- Pomoću tastature unesite naziv programa.

Pomoću znaka **]** možete da prelomite red, tj. pređete u drugi red za duže nazive programa.

- Kada unesete naziv programa, odaberite **Memorisati**.

Na displeju se pojavljuje potvrda da je Vaš naziv programa memorisan.

- Potvrdite sa **OK**.

Memorisani program možete da pokrenete odmah ili sa odloženim vremenom ili da izmenite faze pripreme.

## Pokretanje vlastitih programa

- Stavite namirnicu u rernu.
- Odaberite Vlastiti programi .
- Odaberite željeni program.

U zavisnosti od programskih podešavanja prikazu se sledeće stavke menija:

- Pokretanje odmah  
Program se odmah pokreće. Odmah se uključuje zagrevanje rerne.
  - Završeno u  
Odredite trenutak kada ovaj program treba da se završi. Zagrevanje rerne se automatski isključuje u tom trenutku.
  - Start u  
Odredite trenutak kada program treba da se pokrene. Zagrevanje rerne se automatski uključuje u tom trenutku.
  - Prikaz koraka kuvanja  
Pojavi se pregled Vaših podešavanja.
- Odaberite željenu stavku menija.
- Program se pokreće odmah ili u podešenom trenutku.
- Kada je istekao program, odaberite Zatvaranje.

## Menjanje koraka pripreme

Korake pripreme kod automatskih programa, koje ste memorisali pod vlastitim nazivom, ne možete da menjate.

- Odaberite Vlastiti programi .
- Držite dodirnut program koji želite da promenite sve dok se ne pojavi kontekstni meni.
- Odaberite Promeniti.
- Odaberite korak pripreme, koji želite da promenite, ili Dodati da biste dodali korak pripreme.
- Odaberite i potvrdite željena podešavanja.
- Ako želite da pokrenete izmenjeni program, bez da ga promenite, odaberite Pokrenuti.
- Kada ste promenili sva podešavanja, odaberite Memorisati.

Na displeju se pojavljuje potvrda da je Vaš naziv programa memorisan.

- Potvrdite sa OK.

Sačuvani program je promenjen i možete da ga pokrenete odmah ili sa odložanim vremenom.

# Vlastiti programi

---

## Preimenovanje vlastitih programa

- Odaberite Vlastiti programi .
- Držite dodirnut program koji želite da promenite sve dok se ne pojavi kontekstni meni.
- Odaberite Preimenovati.
- Pomoću tastature promenite naziv programa.

Pomoću znaka ] možete da prelomite red, tj. pređete u drugi red za duže nazive programa.

- Kada ste promenili naziv programa, odaberite Memorisati.

Na displeju se pojavljuje potvrda da je Vaš naziv programa memorisan.

- Potvrdite sa OK.

Naziv programa je preimenovan.

## Brisanje vlastitih programa

- Odaberite Vlastiti programi .
- Držite dodirnut program koji želite da brišete sve dok se ne pojavi kontekstni meni.
- Odaberite Brisati.
- Potvrdite upit sa Da.

Program se briše.

Putem Podešavanja | Fabrička podešavanja | Vlastiti programi možete istovremeno da izbrišete sve vlastite programe.



## Premeštanje vlastitih programa



- Odaberite Vlastiti programi .
  - Držite dodirnut program koji želite da premestite sve dok se ne pojavi kontekstni meni.
  - Odaberite Pomeriti.
- Oko unosa se pojavi narandžasti okvir.
- Premestite program.
- Program se nalazi na željenoj poziciji.



## Podaci za institute koji se bave ispitivanjima



### Probna jela prema standardu EN 60350-1 (način rada Priprema namirnica na pari )

Probno jelo	Posude za kuvanje	Količina [g]	 <sup>4</sup>	 <sup>2</sup> [°C]	 [min]
Dovod pare					
Brokoli (8.1)	1x DGGL 1/2-40L	300	bilo koji	100	3
Razvođenje pare					
Brokoli (8.2)	2x DGGL 1/2-40L	maks.	bilo koji <sup>3</sup>	100	3
Kapacitet uređaja					
Grašak (8.3)	4x DGGL 1/2-40L	po 875	2, 4 <sup>4</sup>	100	5

<sup>4</sup> Nivo(i), <sup>2</sup> Temperatura,  Vreme kuvanja

- 1 Posudu za sakupljanje tečnosti ili staklenu tacnu (zavisno od modela) stavite u nivo 1.
- 2 Ubacite probno jelo u hladnu rernu (pre nego što počne faza zagrevanja).
- 3 Gurnite 2x DGGL 1/2-40L redom u nivo.
- 4 Gurnite 2x DGGL 1/2-40L redom u prihvatne nivoe.
- 5 Test je završen kada temperatura na najhladnijem mestu iznosi 85 °C.

### Probna jela priprema menija<sup>1</sup> (način rada priprema na pari )





Probno jelo	Posude za kuvanje	Količina [g]	 <sup>4</sup>	 [°C]	Visina [cm]	 [min]
Čvrst krompir, oljušten, na četvrtke <sup>3</sup>	1/2 DGGL 40 L	800	4	100	–	17
File lososa, zamrznut, neodmrznut	1/2 DGGL 40 L	4 x 150	2	100	< 2,5 ≥ 2,5 ≤ 3,2 > 3,2	9 10 11
Cvetići brokolija	1/2 DGGL 40 L	600	3	100	–	4

<sup>4</sup> Nivo, <sup>2</sup> Temperatura,  Vreme kuvanja

- 1 Za postupak vidi poglavlje „Kuvanje na pari“, odeljak „Priprema menija - manuelno“.
- 2 Staklenu tacnu stavite u nivo 1.
- 3 Ubacite 1. probno jelo (krompir) u hladnu rernu (pre nego što počne faza zagrevanja).

## Podaci za institute koji se bave ispitivanjima

### Probna jela prema standardu EN 60705 (način rada Brza priprema <sup>1</sup>)





Probno jelo	 <sup>2</sup>	 [W]	 <sup>3</sup> [°C]	 [min]	 <sup>4</sup> [min.]	Napomena
Krem od jaja, 1000 g (12.3.1)	1	150	80	19–20	120	Posuđe: vidi opis 12.3.1.2 i prilog B, dimenzije na gornjem rubu 250 x 250 mm, kuvati otklopljeno
Suvi kolač, 475 g (12.3.2)	1	300	85	7	5	Posuđe: vidi opis 12.3.2.2 i prilog B, spoljni prečnik na gornjem rubu 220 mm, kuvati otklopljeno





<sup>2</sup> Nivo,  Snaga mikrotalasa, <sup>3</sup> Temperatura,  Vreme otapanja i kuvanja, <sup>4</sup> Vreme izjednačavanja

- 1 Kombinovani način rada kuvanje na pari i mikrotalasi.
- 2 Koristite staklenu tacnu kao površinu za postavljanje.
- 3 Ubacite probno jelo u hladnu rernu (pre nego što počne faza zagrevanja).
- 4 Ostavite probno jelo da stoji nekoliko minuta na sobnoj temperaturi. Za to vreme temperatura u namirnici se ravnomerno raspoređuje.

# Podaci za institute koji se bave ispitivanjima

## Probna jela prema standardu EN 60705 (način rada Mikrotalasi )

Probno jelo	 <sup>4</sup> <sub>1</sub>	 [W]	 [min]	 <sup>2</sup> [min.]	Napomena
Krem od jaja, 1000 g (12.3.1)	1	450	19–20	120	Posuđe: vidi opis 12.3.1.2 i prilog B, dimenzije na gornjem rubu 250 x 250 mm, kuvati otklopljeno
Suvi kolač, 475 g (12.3.2)	1	450 + 300	4 + 10–10:30	5	Posuđe: vidi opis 12.3.2.2 i prilog B, spoljni prečnik na gornjem rubu 220 mm, kuvati otklopljeno
Mleveno meso, 900 g (12.3.3)	1	600 + 450	8 + 18–19	5	Posuđe: vidi opis 12.3.3.2 i prilog B, dimenzije na gornjem rubu 250 x 124 mm, kuvati otklopljeno, posudu staviti u rernu popreko
Otapanje mesa (goveđe mleveno), 500 g (13.3)	1	150 + 80	8–9 + 17–19	10	Posuđe: vidi opis 13.3.2 i prilog B, otapati otklopljeno, okrenuti po isteku polovine vremena
Maline, 250 g (A.3.2)	1	80	12–13	3	Posuda: vidi opis A.3.2.2, otapati otklopljeno

<sup>4</sup><sub>1</sub> Nivo,  Snaga mikrotalasa,  Vreme otapanja i kuvanja,  Vreme izjednačavanja

- 1 Koristite staklenu tacnu kao površinu za postavljanje.
- 2 Ostavite probno jelo da stoji nekoliko minuta na sobnoj temperaturi. Za to vreme temperatura u namirnici se ravnomerno raspoređuje.

## Čišćenje i održavanje

 Opasnost od povreda zbog vrućih površina.

Rerna na paru se zagreje tokom rada. Postoji opasnost da se opečete na unutrašnjost rerne, prihvatne rešetke i pribor.

Pre čišćenja ostavite rernu, prihvatne rešetke i pribor da se ohlade.

 Opasnost od povreda usled strujnog udara.

Para iz uređaja za čišćenje uz pomoć pare može da dospe do delova koji su pod naponom i da izazove kratki spoj.

Za čišćenje nikada ne koristite uređaj za čišćenje uz pomoć pare.

Sve površine mogu da promene boju ili mogu da se promene ukoliko koristite neodgovarajuća sredstva za čišćenje.

Sve površine su osetljive na ogrebotine. Na staklenim površinama ogrebotine pod određenim uslovima mogu da dovedu do loma.

Za čišćenje koristite isključivo sredstva koja se koriste u domaćinstvu.

Odmah uklonite ostatke sredstva za čišćenje.

Ne upotrebljavajte alifatična sredstva za čišćenje ili pranje koja sadrže ugljovodonik. Usled toga bi mogle da nabubre zaptivke.

Velika prljavština bi eventualno mogla oštetiti rernu na paru.

Očistite unutrašnjost rerne, unutrašnju stranu vrata i zaptivku na vratima čim se ohlade. Ukoliko budete predugo čekali, čišćenje će Vam bespotrebno biti teže, a u izuzetnim slučajevima nemoguće.

Kod neispravne rerne na paru može tokom rada doći do emisije mikrotalasa koji predstavljaju opasnost za korisnika.

Proverite vrata i zaptivku na vratima da li su oštećena. Ne koristite načine rada sa mikrotalasima dok tehničar iz servisa ne popravi uređaj.

- Očistite i obrišite rernu na paru i pribor posle svake upotrebe.
- Vrata zatvorite tek kada rerna bude potpuno suva.

**Savet:** Ako rernu na paru nećete upotrebljavati duži vremenski period, očistite je još jednom temeljno da biste izbegli stvaranje neprijatnih mirisa itd. Posle toga ostavite vrata uređaja otvorena.

## Neadekvatna sredstva za čišćenje

Kako ne biste oštetili površine, izbegavajte prilikom čišćenja sledeće:

- sredstva za čišćenje, koja sadrže sodu, amonijak, kiselinu ili hlor
- sredstva za čišćenje koja rastvaraju kamenac
- abrazivna sredstva za čišćenje (npr. prašak, kremu za ribanje, kamen za čišćenje)
- sredstva za čišćenje, koja sadrže rastvarače
- sredstva za čišćenje plemenitog čelika
- sredstva za čišćenje mašine za pranje sudova
- sredstva za čišćenje stakla
- sredstva za čišćenje staklokeramičkih ploča za kuvanje
- grube suđere za ribanje i četke (npr. suđere za pranje lonaca, korišćene suđere koji još sadrže ostatke abrazivnih sredstava za čišćenje)
- magične suđere
- oštre metalne strugače
- čeličnu vunu
- spirale od plemenitog čelika
- mestimično čišćenje uz pomoć mehaničkih sredstava za čišćenje
- sredstva za čišćenje rerni i sprejeve

## Čišćenje prednje ploče

- Očistite prednju stranu uređaja čistom suđerastom krpom, deterdžentom za pranje sudova i toplom vodom.
- Zatim obrišite prednju stranu mekom krpom.

**Savet:** Za čišćenje možete da koristite i čistu, vlažnu krpom od mikrovlakana bez sredstva za čišćenje.

# Čišćenje i održavanje

## Čišćenje rerne

Posle svake upotrebe očistite i obrišite rernu, zaptivku na vratima, žleb za sakupljanje tečnosti i unutrašnju stranicu vrata.

- Uklonite:
  - kondenzat uz pomoć sunđera ili krpe,
  - manju nečistoću od masnoće uz pomoć čistog sunđera, sredstva za ručno pranje sudova i tople vode.
- Posle čišćenja isperite sve čistom vodom dok se ne uklone svi ostaci sredstva za čišćenje.
- Zatim te površine obrišite krpom.

## Čišćenje bravice za automatsko otvaranje vrata

Vodite računa da bravica na vratima ne bude zaprljana ostacima jela.

- Nečistoću na bravici vrata **odmah** obrišite uz pomoć čistog sunđera, deterdženta za ručno pranje sudova i tople vode.
- Posle čišćenja isperite sve čistom vodom dok se ne uklone svi ostaci sredstva za čišćenje.

## Čišćenje rezervoara za vodu

- Izvadite rezervoar za vodu posle svakog postupka kuvanja sa parom.
- Skinite zaštitu od preliivanja vode.
- Ispraznite rezervoar za vodu.
- Isperite rezervoar za vodu ručno i posle toga ga obrišite kako bi se sprečilo taloženje kamenca.
- Stavite ponovo zaštitu od preliivanja na rezervoar za vodu. Vodite računa da zaštita od preliivanja vode pravilno upadne u ležište.

## Čišćenje pribora

Svi delovi pribora mogu se prati u mašini za pranje sudova.

## Čišćenje staklene tacne, rešetke, posuda za kuvanje

- Posle svake upotrebe operite i obrišite staklenu tacnu, rešetku i posude za kuvanje.
- Sirćetom uklonite plavičaste fleke na posudama za kuvanje i potom ih isperite čistom vodom.

## Čišćenje prihvatnih rešetki

Prihvatne rešetke su pogodne za pranje u mašini za pranje sudova.

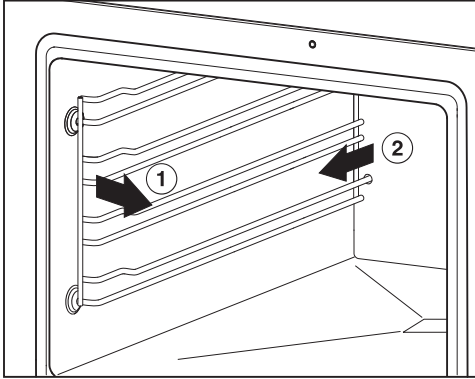

- Izvucite prihvatne rešetke napred iz ležišta (1.) i izvadite ih iz rerne (2.).
- Očistite prihvatne rešetke u mašini za pranje sudova ili čistim sunderom, deterdžentom za ručno pranje sudova i toplom vodom.

**Ugradnja** se vrši obrnutim redosledom.

- Ponovo pažljivo ugradite prihvatne rešetke.

Ako ne ubacite prihvatne rešetke pravilno, nema zaštite od prevrtanja i izvlačenja.

Prihvatne rešetke su postavljene na plastične čaure. Proverite da li su čaure oštećene.

Ako su čaure oštećene, do njihove zamene ne upotrebljavajte načine rada sa mikrotalasima.

## Održavanje

Funkcije Završeno u i Start u nisu ponuđene za programe održavanja.

## Odstranjivanje kamenca u parnoj rer- ni

Preporučujemo da za odstranjivanje kamenca koristite Miele tablete za odstranjivanje kamenca (vidi „Pribor koji se posebno kupuje“). One su razvijene specijalno za Miele proizvode kako bi se optimizovao postupak odstranjivanja kamenca. Druga sredstva za uklanjanje kamenca, koja osim limunske kiseline sadrže i druge kiseline i/ili koja nisu bez drugih neželjenih sastojaka, kao npr. hlorida, mogla bi prouzrokovati oštećenja na proizvodu.

Osim toga, ne bi moglo da se garantuje za potrebno dejstvo ako se nije poštovala odgovarajuća koncentracije rastvora za čišćenje kamenca.

Ako rastvor za odstranjivanje kamenca dospe na metalne delove, mogle bi se pojaviti fleke.

Odmah isperite rastvor za odstranjivanje kamenca.

Posle određenog vremena rada iz rerne na paru morate da odstranite kamenac. Kada dođe trenutak za odstranjivanje kamenca na displeju se prikaže broj preostalih postupaka kuvanja. Računaju se samo postupci kuvanja sa parom. Nakon poslednjeg preostalog postupka kuvanja na pari rerne na paru se blokira.

Preporučujemo Vam da odstranite kamenac iz rerne na paru pre nego što se blokira.

# Čišćenje i održavanje

Tokom postupka odstranjivanja kamenca posudu za vodu treba isprati i napuniti svežom vodom.

- Uključite rernu na paru i odaberite Održavanje  | Odstranjivanje kamenca.

Na displeju se pojavi napomena Molim sačekajte. Priprema se postupak odstranjivanja kamenca. To može da traje nekoliko minuta. Čim je završena priprema, od Vas će se zahtevati da napunite rezervoar za vodu.

- U posudu za vodu sipajte do oznake  mlaku vodu i ubacite 2 Miele tablete za odstranjivanje kamenca.
- Sačekajte dok se tablete za odstranjivanje kamenca ne rastvore.
- Gurnite rezervoar za vodu u uređaj.
- Potvrdite sa OK.

Prikaže se preostalo vreme. Postupak odstranjivanja kamenca se pokreće.

Rernu na paru ne isključujte ni u kom slučaju pre nego što se postupak odstranjivanja kamenca završi, jer ćete u protivnom morati ponovo da ga pokrenete.

Tokom postupka posudu za vodu morate da isperete dva puta i napunite svežom vodom.

- Sledite uputstva na displeju.
- Potvrdite svaki put sa OK.

Po isteku preostalog vremena prikaže se Završeno i začuje se zvučni signal.

- Isključite rernu na paru.
- Izvucite rezervoar za vodu i skinite zaštitu od preliivanja vode.
- Ispraznite i obrišite rezervoar za vodu.
- Rernu ostavite da se ohladi.
- Potom obrišite unutrašnjost rerne.
- Vrata zatvorite tek kada rerna bude potpuno suva.

## Natapanje

Tvrdekorniju prljavštinu možete da nato-pite uz pomoć ovog programa za održavanje.

- Rernu ostavite da se ohladi.
- Izvadite sav pribor iz rerne.
- Grubu prljavštinu uklonite krpom.
- Odaberite Održavanje  | Natapanje.

Postupak natapanja traje oko 10 minuta.



Većinu smetnji i grešaka koje mogu da se jave tokom svakodnevnog rada uređaja možete da otklonite sami. U mnogim slučajevima ćete uštedeti vreme i novac zato što ne morate da zovete servisnu službu.

Informacije o samostalnom otklanjanju smetnji možete naći na adresi [www.miele.com/service](http://www.miele.com/service).

Sledeće tabele treba da vam pomognu da otkrijete uzrok neke smetnje ili greške i da otklonite kvar.

### Poruke na indikatorima/displeju

Problem	Uzrok i otklanjanje
F44	Došlo je do tehničke greške. <ul style="list-style-type: none"><li>■ Isključite rernu na paru pa je nakon nekoliko minuta ponovo uključite.</li><li>■ Ako se obaveštenje da postoji greška još uvek prikazuje, pozovite servisnu službu.</li></ul>
<b>Na displeju se prikazuje poruka koja nije navedena u ovoj tabeli.</b>	Došlo je do greške u elektronici. <ul style="list-style-type: none"><li>■ Prekinite napajanje parne rerne strujom na otprilike 1 minut.</li><li>■ Ukoliko problem i dalje postoji kada ponovo počne napajanje strujom, pozovite servisnu službu.</li></ul>

# Šta treba uraditi ako ...

## Neočekivano ponašanje

Problem	Uzrok i otklanjanje
<b>Rerna se ne zagreva.</b>	Demo program je aktiviran. Rernom na paru doduše može da se upravlja, ali zagrevanje rerne ne funkcioniše. ■ Deaktivirajte demo program (vidi poglavlje „Podešavanja“, odeljak „Prodajno mesto“).
	Rerna se zagrejala zbog uključene grejne fioke ispod nje. ■ Otvorite vrata i ostavite rernu da se ohladi.
<b>Posle selidbe rerna na paru više ne prelazi sa faze zagrevanja na fazu pečenja.</b>	Temperatura ključanja vode se promenila, jer se novo mesto postavljanja uređaja razlikuje od prethodnog za najmanje 300 metara nadmorske visine. ■ Da biste podesili temperaturu ključanja izvršite postupak odstranjivanja kamenca (vidi poglavlje „Čišćenje i održavanje“, odeljak „Održavanje“).
<b>Tokom rada uređaja izlazi neobično mnogo pare ili ona izlazi na drugim mestima nego što je to uobičajeno.</b>	Vrata nisu pravilno zatvorena. ■ Zatvorite vrata.
	Zaptivka na vratima ne naleže pravilno. ■ Pritisnite ponovo zaptivku na vratima, tako da ona svuda bude ravnomerno podešena.
	Na zaptivci na vratima ima oštećenja, npr. pukotina. Zaptivku na vratima treba zameniti. ■ Pozovite servisnu službu radi zamene zaptivke na vratima. ■ Do zamene ne koristite načine rada/funkcije sa upotrebom mikrotalasa.
<b>Funkcije Start u i Završeno u nisu navedene.</b>	Temperatura u unutrašnjosti rerne je previsoka, npr. po završetku postupka kuvanja. ■ Otvorite vrata i ostavite rernu da se ohladi.
	Kod programa za održavanje ove funkcije nisu ponuđene.

## Šta treba uraditi ako ...

Problem	Uzrok i otklanjanje
<b>Senzorski tasteri ili senzor pokreta ne reaguju.</b>	<p>Odabrali ste podešavanje Displej   QuickTouch   Isključeno. Na taj način senzorski tasteri i senzor pokreta ne reaguju kada je rerna na paru isključena.</p> <ul style="list-style-type: none"><li>■ Čim uključite rernu na paru senzorski tasteri i senzor pokreta reaguju. Ako želite da senzorski tasteri i senzor pokreta uvek reaguju i kada je rerna na paru isključena, odaberite podešavanje Displej   QuickTouch   Uključeno.</li></ul>
	<p>Podešavanja za senzor pokreta su isključena.</p> <ul style="list-style-type: none"><li>■ Promenite podešavanja za senzor pokreta putem Podešavanja   Senzor blizine.</li></ul>
	<p>Senzor pokreta je neispravan.</p> <ul style="list-style-type: none"><li>■ Pozovite Miele servisnu službu.</li></ul>
	<p>Rerna na paru nije priključena na električnu mrežu.</p> <ul style="list-style-type: none"><li>■ Proverite da li je mrežni utikač rerne na paru utaknut u utičnicu.</li><li>■ Proverite da li je iskočio osigurač u električnoj instalaciji. Pozovite kvalifikovanog električara ili Miele servisnu službu.</li></ul>
	<p>Ako i displej ne reaguje, onda je problem u kontrolama.</p> <ul style="list-style-type: none"><li>■ Dodirnite taster za uključivanje/isključivanje  dok se displej ne isključi a rerna na paru ponovo ne pokrene.</li></ul>



## Šta treba uraditi ako ...

---

### Šumovi



<b>Problem</b>	<b>Uzrok i otklanjanje</b>
<b>Tokom rada i nakon isključivanja rerne na paru čuje se zvuk (brujanje).</b>	Ovaj zvuk ne ukazuje na pogrešnu funkciju ili kvar na uređaju. On nastaje prilikom upumpavanja i is-pumpavanja vode.
<b>Posle isključivanja uređaja se još čuje zvuk ventilatora.</b>	Ventilator radi dalje. Rerna na paru je opremljena ventilatorom, koji paru iz unutrašnjosti rerne sprovodi napolje. Ventilator radi dalje i posle isključivanja rerne. Posle izvesnog vremena on se automatski isključuje.
<b>Kada uređaj ponovo počne da radi čuje se pištanje.</b>	Posle zatvaranja vrata dolazi do izjednačavanja pritiska, pri čemu može da se čuje pištanje. Taj zvuk ne ukazuje da se radi o kvaru na uređaju.

## Nezadovoljavajući rezultat

Problem	Uzrok i otklanjanje
<p>Po isteku podešenog vremena namirnice koje se pripremaju sa načinom rada Mikrotalasi  nisu dovoljno zagrejane ili kuvane.</p>	<p>Posle prekinutog postupka izostalo je ponovno uključivanje mikrotalasa.</p> <ul style="list-style-type: none"> <li>■ Ponovo pokrenite postupak dok se namirnice dovoljno ne zagreju ili skuvaju.</li> </ul> <p>Prilikom kuvanja ili podgrevanja uz pomoć mikrotalasa podešeno je prekratko vreme.</p> <ul style="list-style-type: none"> <li>■ Proverite da li je za podešenu snagu mikrotalasa odabrano ispravno vreme. Što je manja snaga mikrotalasa, to je duže vreme.</li> </ul> <p>Kod suviše male količine namirnica rerna na paru radi sopstvene zaštite automatski smanjuje snagu, dok se za datu količinu namirnica ne odredi odgovarajuća snaga. Na displeju se i dalje prikazuje prvobitno podešena snaga.</p> <ul style="list-style-type: none"> <li>■ Ponovo pokrenite postupak sa manjom snagom mikrotalasa dok se namirnice dovoljno ne zagreju ili skuvaju.</li> </ul>
<p>Nakon podgrevanja ili kuvanja sa načinom rada Mikrotalasi  namirnice se suviše brzo ohlade.</p>	<p>Zbog karakteristika mikrotalasa toplota prvo nastaje na ivičnim slojevima namirnice pa se prenosi prema sredini namirnice. Ako se namirnice zagrevaju suviše velikom snagom mikrotalasa, one mogu spolja da budu već vruće, a da u unutrašnjosti još nisu zagrejanе. Prilikom kasnijeg izjednačavanja temperature namirnice postaju u sredini sve toplije, a spolja hladnije.</p> <ul style="list-style-type: none"> <li>■ Odaberite posebno prilikom podgrevanja namirnica različitog sastava, kao npr. kod menija manju snagu mikrotalasa i pri tome odgovarajuće duže vreme.</li> </ul>
<p>Sa funkcijom Kokice  kokice su se samo malo raspukle (manje od polovine).</p>	<p>Rerna je bila previše topla i/ili previše vlažna.</p> <ul style="list-style-type: none"> <li>■ Ostavite rernu da se ohladi i/ili obrišite je krpom.</li> </ul> <p>Vreme kuvanja je bilo prekratko.</p> <ul style="list-style-type: none"> <li>■ Promenite predefinisano vreme. Možete da podešite vreme kuvanja od maksimalno 4 minuta (vidi poglavlje „Podešavanja“, odeljak „Kokice“).</li> </ul>

# Šta treba uraditi ako ...

## Opšti problemi ili tehničke smetnje

Problem	Uzrok i otklanjanje
<b>Rerna na paru ne može da se uključi.</b>	<p>Iskočio je osigurač.</p> <ul style="list-style-type: none"><li>■ Aktivirajte osigurač (za minimalnu jačinu osigurača videti natpisnu pločicu).</li></ul> <p>Eventualno je došlo do tehničke smetnje.</p> <ul style="list-style-type: none"><li>■ Isključite rernu na paru na otprilike 1 minut iz struje, tako što ćete uraditi sledeće:<ul style="list-style-type: none"><li>– isključite prekidač odgovarajućeg osigurača / potpuno odvrnite topljivi osigurač ili</li><li>– isključite FI-zaštitni prekidač (zaštitni prekidač za struju kvara).</li></ul></li><li>■ Ako nakon ponovnog uključivanja/zavrtnjanja osigurača ili FI-zaštitnog prekidača još uvek ne možete da uključite rernu na paru, pozovite stručnog električara ili servisnu službu.</li></ul>
<b>Osvetljenje rerne ne funkcioniše.</b>	<p>Sijalica je neispravna.</p> <ul style="list-style-type: none"><li>■ Pozovite servisnu službu ako treba zameniti sijalicu.</li></ul>
<b>Nakon dužih postupaka pečenja sa načinom rada Mikrotalasi  u rerni je veoma vlažno.</b>	<p>Rerna na paru sa mikrotalasila je kvalitetna rerna na paru. Unutrašnjost rerne kompletno ne propušta paru. Kod konvencionalne mikrotalasila rerne radi se o otvorenom sistemu. Zbog rerne koja ne propušta paru kod dužih postupaka pečenja sa načinom rada Mikrotalasi  nastaje kondenzat na bočnim stranicama i unutrašnjoj strani vrata. Količina kondenzata zavisi od trajanja postupka pečenja i sadržaja vlage u namirnicama.</p>

## Pribor koji se posebno kupuje

Firma Miele nudi obiman asortiman Miele pribora, kao i sredstava za čišćenje i održavanje koji odgovaraju Vašim uređajima.

Ove proizvode možete veoma jednostavno da poručite putem Miele Web-shop-a.

Ove proizvode možete da nabavite i preko Miele servisne službe (vidi na kraju ovog uputstva za upotrebu) i kod Vašeg Miele specijalizovanog prodavca.

### Posuđe za kuvanje

Firma Miele nudi obiman izbor posuđa za kuvanje. Ono je perfektно usklađeno sa Miele uređajima što se tiče njegove funkcije i dimenzija. Detaljne informacije o pojedinačnim proizvodima ćete naći na Miele internet stranici.

Posude za kuvanje **nisu** pogodne za korišćenje u načinu rada Mikrotalasi .

- Perforirane posude za kuvanje različitih veličina
- Neperforirane posude za kuvanje različitih veličina

### Sredstva za čišćenje i održavanje

- Tablete za odstranjivanje kamenca (6 komada)
- Univerzalna krpa od mikrovlakana za uklanjanje otisaka prstiju i manje prljavštine

### Ostalo

Rešetka **nije** pogodna za korišćenje u načinu rada Mikrotalasi .

- Rešetka
- Staklena tacna

## Servisna služba

---

Na [www.miele.com/service](http://www.miele.com/service) ćete naći informacije o tome kako samostalno da otklonite smetnje, kao i informacije o Miele rezervnim delovima.

### Kontakt za prijavu smetnji

U slučaju smetnji koje ne možete da otklonite, obratite se npr. Vašem specijalizovanom Miele prodavcu ili Miele servisu.

Miele servis možete rezervisati putem interneta na <https://www.miele.rs/domacinstvo/servisni-upit-3147.htm>.

Podatke za kontakt Miele servisa ćete naći na kraju ovog dokumenta.

Servisu je potrebna identifikaciona oznaka modela i fabrički broj (fabr./SB/br.). Oba podatka ćete naći na natpisnoj pločici sa oznakom tipa.

Ove informacije ćete naći na natpisnoj pločici sa oznakom tipa, koju možete da vidite na okviru prednje strane kada su otvorena vrata.

### Garancija

Garantni rok iznosi 2 godine.

Ostale informacije ćete naći u priloženim garantnim uslovima.



## Sigurnosna uputstva za ugradnju

 Oštećenja usled nestručne ugradnje.

Rerna na paru može da se ošteti zbog nestručne ugradnje.

Ugradnju rerne na paru prepustite kvalifikovanom stručnjaku.

- ▶ Podaci o priključku (frekvencija i napon) na natpisnoj pločici rerne na paru moraju obavezno da se podudaraju sa podacima za električnu mrežu, kako ne bi došlo do oštećenja na parnoj rerni. Pre priključenja uporedite ove podatke. U slučaju nedoumice raspitajte se kod električara.
- ▶ Višestruke utičnice ili produžni kablovi ne garantuju potrebnu bezbednost (opasnost od požara). Ne priključujte parnu rernu na električnu mrežu na ovaj način.
- ▶ Vodite računa da utičnica bude pristupačna posle ugradnje rerne na paru.
- ▶ Rerna na paru mora biti postavljena tako da može da se vidi sadržaj posude za kuvanje u prvom gornjem nivou. Samo tako možete da izbegnete opekotine zbog preliivanja vrućih namirnica.

# Instalacija

## Ugradne mere

Sve dimenzije su u mm.

## Ugradnja u visoki orman

Iza ugradne niše ne sme da postoji zadnja stranica kuhinjskog elementa.

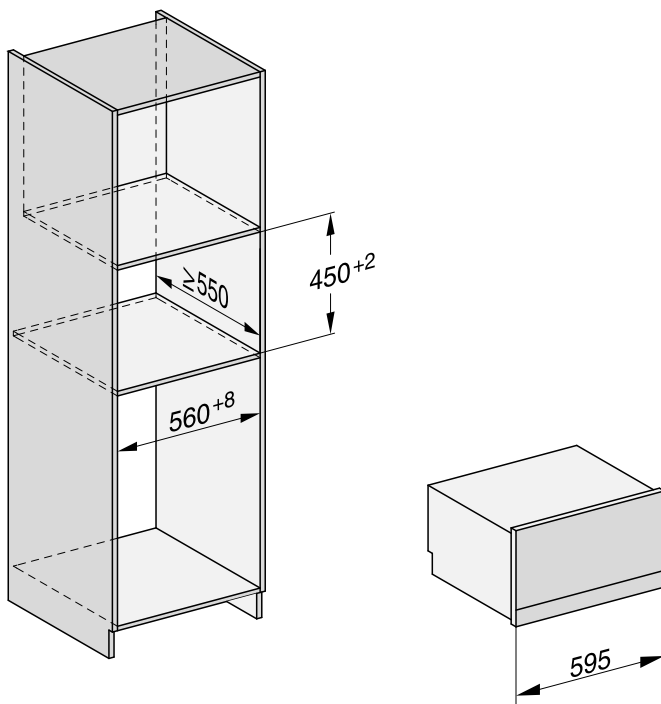

## Ugradnja u donji kuhinjski element

Iza ugradne niše ne sme da postoji zadnja stranica kuhinjskog elementa.

Ukoliko rerna na paru treba da se ugradi ispod električne ili indukcione ploče za kuvanje, obratite pažnju na uputstva za ugradnju ploče za kuvanje, kao i na visinu za ugradnju ploče.

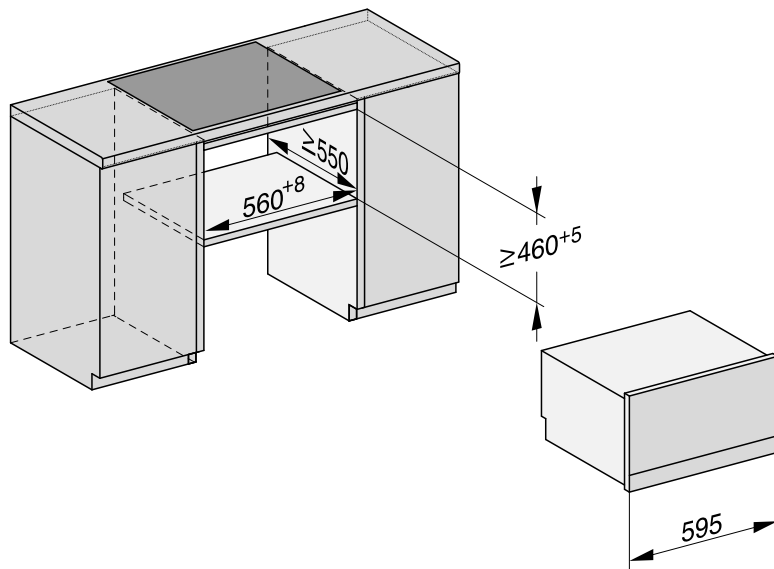

# Instalacija

## Bočna strana

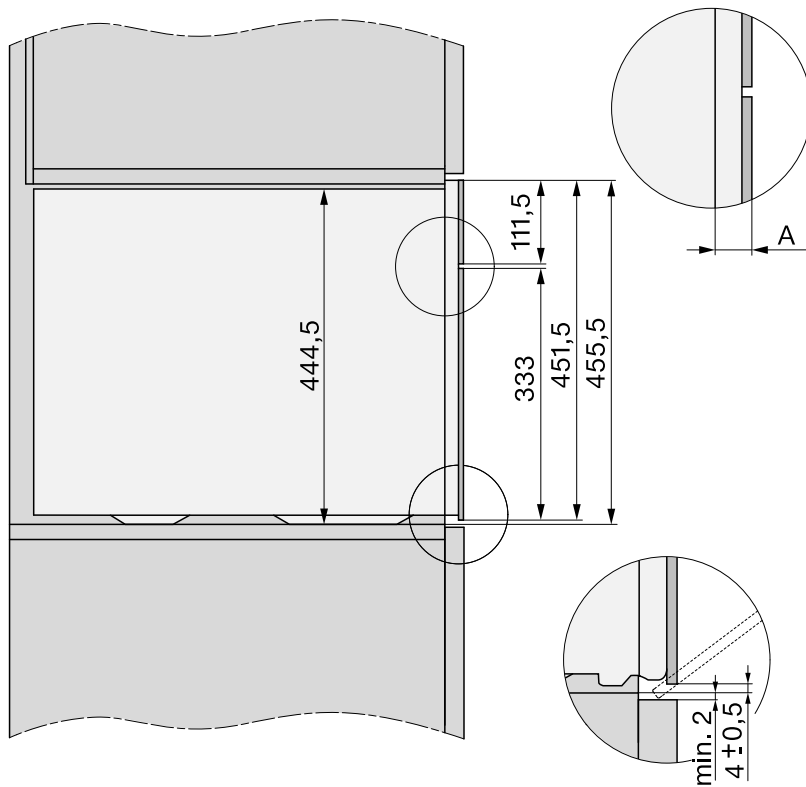

**A** Stakleni front: 22 mm

Metalni front: 23,3 mm

## Priključak i ventilacija

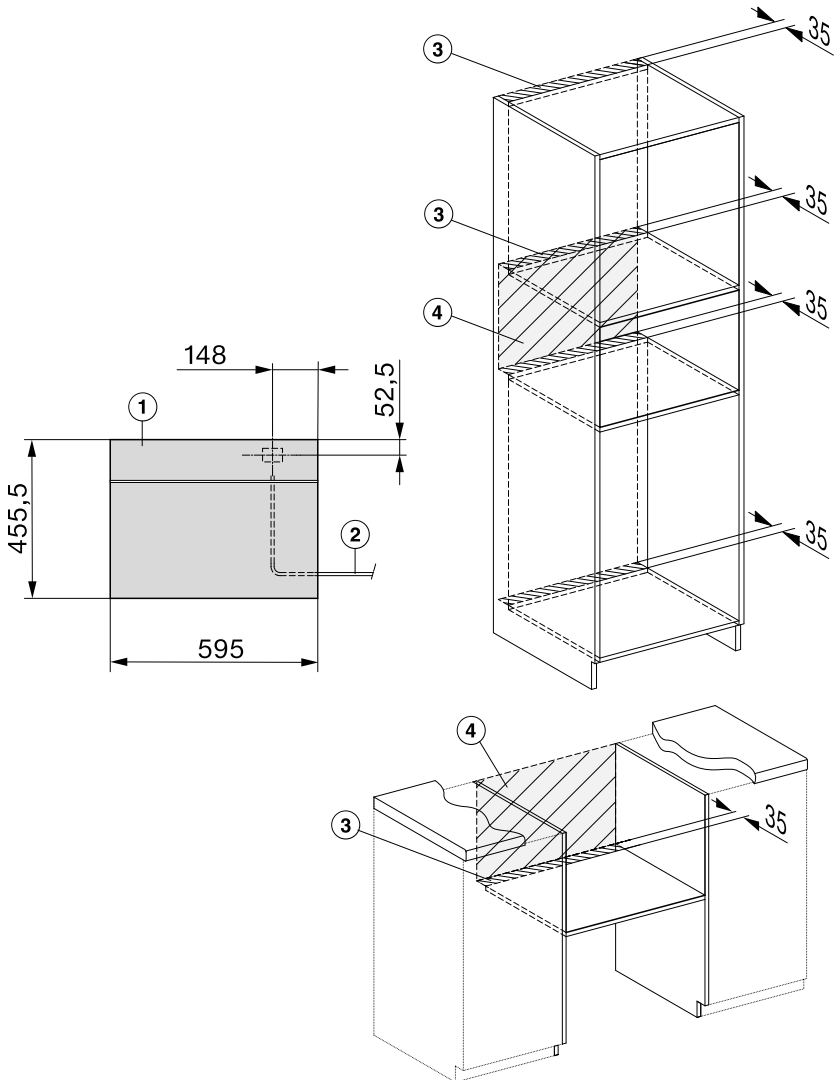

- ① Prikaz s prednje strane
- ② Priključni kabl, L = 2.000 mm
- ③ Izrez za ventilaciju min. 180 cm<sup>2</sup>
- ④ Nema priključka u ovoj oblasti

# Instalacija

## Ugradnja rerne na paru

- Priključite mrežni vod na rernu na paru.

Oštećenja usled nepravilnog transporta.

Vrata bi mogla da se oštete ukoliko rernu na paru prenosite držeći je za ručku na vratima.

Za nošenje koristite ručke koje se nalaze na bočnim stranicama kućišta.

Generator pare neće raditi besprekorno ako parna rerna ne stoji vodoravno.

Odstupanje od vodoravnog položaja sme da iznosi maksimalno 2°.

- Ubacite rernu na paru u ugradni orman i centrirajte je.  
Vodite računa da se mrežni priključni kabl ne priklešti ili ošteti.
- Otvorite vrata.

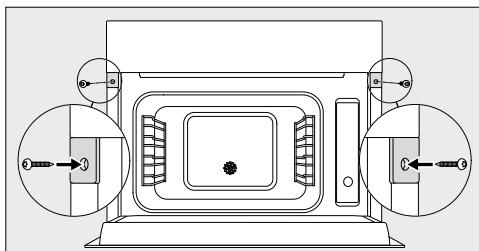

- Pričvrstite rernu na paru uz pomoć priloženih zavrtnja za drvo (3,5 x 25 mm) na bočne stranice ormara.
- Priključite rernu na paru na električnu mrežu.
- Proverite sve funkcije rerne na paru na osnovu uputstva za upotrebu.

## Električni priključak

Rerna na paru je serijski opremljena utikačem za priključenje na utičnicu sa zaštitnim kontaktom.

Rernu na paru postavite tako da utičnica bude pristupačna. Ukoliko utičnica nije pristupačna, obezbedite da se instalira razdvojni uređaj za svaki pol.

 **Opasnost od požara usled pregrevanja.**

Puštanje u rad rerne na paru preko višestrukih utičnica i produžnih kablova može da dovede do preopterećenja kablova.

Iz sigurnosnih razloga nemojte da koristite višestruke utičnice i produžne provodnike.

Električna instalacija mora biti izvedena u skladu s normom VDE 0100.

Iz bezbednosnih razloga preporučujemo da za električni priključak rerne na paru u kućnoj instalaciji koristite zaštitnu sklopku (RCD) tipa .

Oštećen priključni provodnik sme da se zameni samo specijalnim priključnim provodnikom istog tipa (može se nabaviti kod Miele servisa). Iz bezbednosnih razloga zamenu sme da vrši samo kvalifikovano stručno lice ili Miele servis.

U ovom uputstvu za upotrebu ili na natpisnoj pločici možete naći informacije o nazivnoj snazi i odgovarajućoj zaštiti.

Uporedite ove podatke sa podacima za električni priključak na licu mesta.

U slučaju nedoumice raspitajte se kod električara.

Moguć je povremeni ili neprekidni režim rada u sistemu za snabdevanje energijom koji je nezavisan ili nije sinhronizovan sa mrežom (kao što su npr. izolovane mreže, rezervni sistemi). Preduslov za rad je da sistem za snabdevanje energijom bude u skladu sa specifikacijama EN 50160 ili sličnim.

Mere zaštite koje su predviđene u kućnoj instalaciji i u ovom proizvodu kompanije Miele po svojoj funkciji i načinu rada takođe moraju biti osigurane u izolovanim uslovima rada ili u režimu rada koji nije sinhronizovan sa mrežom, ili moraju biti zamenjene ekvivalentnim merama u instalaciji. Kao što je na primer opisano u aktuelnom izdanju VDE-AR-E 2510-2.

Ova rerna na paru ispunjava zahteve evropskog standarda EN 55011. Prema standardu ovaj proizvod se svrstava u uređaje grupe 2, klase B. Grupa 2 znači da uređaj namenski proizvodi visokofrekventnu energiju u obliku elektromagnetnih talasa za termičku obradu namirnica. Uređaj klase B znači da je uređaj pogodan za upotrebu u domaćinstvu.

## Deklaracija o usaglašenosti

---

Firma Miele ovim izjavljuje, da je ova parna rerna / mikrotalasna rerna usaglašena sa direktivom 2014/53/EU.

Potpuni tekst EU Deklaracije o usaglašenosti ćete dobiti na nekoj od sledećih internet adresa:

- proizvodi, preuzimanje, na [www.miele.rs](http://www.miele.rs)
- servis, traženje informacija, uputstva za upotrebu, na <https://miele.rs/manual> uz navođenje naziva proizvoda ili fabričkog broja

Frekventni opseg WLAN modula	2,4000 GHz – 2,4835 GHz
---------------------------------	----------------------------

Maksimalna pre- dajna snaga WLAN modula	< 100 mW
---	----------



Za rukovanje i upravljanje uređajem, Miele koristi sopstveni ili softver trećih lica za koji ne važe takozvani uslovi licenciranja otvorenog kôda. Ovaj softver/softverske komponente su zaštićeni autorskim pravom. Autorska prava preduzeća Miele i trećih lica moraju da se poštuju.

Nadalje, ovaj uređaj sadrži softverske komponente koje se distribuiraju pod uslovi-  
ma licence otvorenog kôda. Sadržane komponente otvorenog kôda, pored pripa-  
dajućih napomena o autorskim pravima, kopije trenutno važećih uslova licence,  
kao i eventualne dodatne informacije, mogu da se pogledaju u uređaju pod [Pode-  
šavanja](#) | [Pravne informacije](#) | [Licence otvorenog kôda](#). Na tom mestu navedene regula-  
tive odgovornosti i garancije uslova licence otvorenog kôda važe samo u odnosu  
na važeće nosioce prava.

Uređaj naročito sadrži softverske komponente koje su licencirane od strane nosio-  
ca prava pod GNU General Public License, verzija 2 ili GNU Lesser General Public  
License, verzija 2.1. Miele nudi da Vama ili trećem licu u periodu od najmanje 3 go-  
dine od datuma kupovine ili isporuke uređaja, na raspolaganje stavi mašinski čitlji-  
vu kopiju izvornog kôda u uređaju sadržanih komponenti otvorenog kôda koje su  
licencirane pod uslovima GNU General Public License, verzija 2 ili GNU Lesser Ge-  
neral Public License, verzija 2.1 na nosaču podataka (CD-ROM, DVD ili USB me-  
morijska jedinica). Da biste dobili ovaj izvorni kôd, molimo da nam se obratite putem elek-  
tronske pošte (info@) ili na dole navedenu adresu, navodeći ime proizvoda, serijski  
broj i datum kupovine:

Miele & Cie. KG  
Open Source  
GTZ/TIM  
Carl-Miele-Straße 29  
33332 Gütersloh

Ukazujemo na ograničenu garanciju u korist nosioca prava pod uslovima GNU Ge-  
neral Public License, verzija 2 i GNU Lesser General Public License, verzija 2.1:

*This program is distributed in the hope that it will be useful, but WITHOUT ANY  
WARRANTY, without even the implied warranty of MERCHANTABILITY of FITNESS  
FOR A PARTICULAR PURPOSE. See the GNU General Public License and GNU  
Lesser General Public License for more details.*

## Autorska prava i licence za komunikacioni modul

---

Za rukovanje i upravljanje komunikacionim modulom, Miele koristi sopstveni ili softver trećih lica za koji ne važe uslovi licenciranja otvorenog kôda. Ovaj softver/softverske komponente su zaštićeni autorskim pravom. Autorska prava preduzeća Miele i trećih lica moraju da se poštuju.

Nadalje, ovaj komunikacioni modul sadrži softverske komponente koje se distribuiraju pod uslovima licence otvorenog kôda. Sadržane komponente otvorenog kôda, uključujući pripadajuće napomene o autorskim pravima, kopije trenutno važećih uslova licence, kao i eventualne dodatne informacije, mogu da se pogledaju lokalno putem IP adrese preko internet pretraživača (*http://<ip\_adresse>/Licenses*). Na tom mestu navedene regulative odgovornosti i garancije uslova licence otvorenog kôda važe samo u odnosu na važeće nosioce prava.

MIELE d.o.o.  
Balkanska 2  
11000 Beograd

Telefon: +381 22 77 111

e-mail: [info@miele.rs](mailto:info@miele.rs)

[www.miele.rs](http://www.miele.rs)

Nemačka  
Miele & Cie. KG  
Carl-Miele-Straße 29  
33332 Gütersloh

DGM 7840

sr-RS

M.-Nr. 11 271 030 / 02