

Kasutus- ja paigaldusjuhend Tööpinda liikuv õhupuhasti



Lugege kasutus- ja paigaldusjuhend enne paigaldust ja kasutuselevõttu **kindlasti** läbi. Sellega kaitsete ennast ja väldite kahjusid.

Sisukord

Ohutusjuhised ja hoiatused	4
Jätkusuutlikkus ja keskkonnakaitse	11
Tutvumine	12
Õhupuhasti ülevaade	12
Komponendid	13
Rasvafiltrid ja paneel	13
Lõhnafilter	13
Pliidiplaadi valgustus	13
Taustavalgustus	14
Funktsioonid	14
Ventilaatori võimsusastmed	14
Järeltöötamisfunktsioon	14
Töötunniloendur	15
Võrku ühendamine	15
Õppimisvõimeline Con@ctivity	16
Toitehaldus	16
Kasutuselevõtmine	17
Väljatõmbe- või õhuringlusrežiimi valimine	17
Võrku ühendamine	17
Võrku ühendamise eeltingimused	17
Scan & Connecti kasutamine	17
WiFi ja kaugjuhtimispuldi registreerimise tühistamine	18
Süsteemi Con@ctivity loomine	18
Con@ctivity 3.0 aktiveerimine kodu WiFi-võrgu kaudu	18
Con@ctivity 3.0 aktiveerimine vahetu WiFi-ühenduse teel	18
Kaugjuhtimispuldi registreerimine	19
Kaugjuhtimispuldi registreerimise tühistamine	19
Kasutamine	20
Ventilaatori sisselülitamine	20
Võimsusastme valimine	20
Järeltöötamisaja valimine	20
Ventilaatori väljalülitamine	20
Järeltöö Plug&Play-režiimis	20
Pliidiplaadi valgustuse sisselülitamine	21
Toiduvalmistusala valgustuse reguleerimine	21
Pliidiplaadi valgustuse väljalülitamine	21
Taustavalgustuse sisse- ja väljalülitamine	21
Meeleolualgustuse režiimi sisse-/väljalülitamine	21
Elektrilisel pliidiplaadil toiduvalmistamine Con@ctivityga	22
Con@ctivity ajutiselt inaktiveerimine	23

Seadistuste kohandamine	24
Rasvafiltri töötunniloenduri intervallid.....	24
Lõhnafiltri töötunniloenduri intervallid.....	24
Energiahaldussüsteemi inaktiveerimine / aktiveerimine	25
Imemiskõrguse vähendamine.....	26
Nõuandeid energia säästmiseks	27
Puhastamine ja hooldus	28
Korpus.....	28
Rasvafilter ja servaimupaneel.....	28
Paneeli väljavõtmine.....	30
Kogumisvanni puhastamine	30
Paneeli kohaleasetamine	31
Rasvafiltri töötunniloenduri lähtestamine	31
Rasvafiltrite vahetamine	31
Lõhnafilter.....	32
Lõhnafiltri töötunniloenduri lähtestamine	32
Lõhnafiltri jäätmekäitlusesse suunamine	32
Taastuv lõhnafilter.....	32
Klienditeenindus	33
Kontakt tõrgete korral	33
Tüübisildi asukoht.....	33
Garantii	33
Autoriõigused ja litsentsid.....	33
Paigaldamine	34
Enne paigaldamist.....	34
Paigaldusmaterjal	34
Seadme mõõtmised.....	35
Paigaldusmõõdud.....	36
Vuukide tihendamine	42
Paigaldusnäited	43
Väljatõmbetoru	44
Tagasilöögiklapp.....	44
Elektriühendus	45
Tehnilised andmed	46
Õhuringlusrežiimi jaoks juurdeostetav tarvik.....	46
Vastavusdeklaratsioon.....	46
Garantii	49

Ohutusjuhised ja hoiatused

See õhupuhasti vastab ettenähtud ohutusnõuetele. Vale kasutamine võib vigastada inimesi ja põhjustada materiaalselt kahju.

Enne õhupuhasti kasutuselevõttu lugege kasutus- ja paigaldusjuhend tähelepanelikult läbi. See sisaldab olulisi juhiseid paigaldamise, ohutuse, kasutamise ja hoolduse kohta. Sellega kaitsete ennast ja väldite õhupuhasti kahjustamist.

Kooskõlas standardiga IEC 60335-1 juhivad Miele tähelepanu sellele, et seadme paigaldamist käsitlev peatükk ning ohutusjuhised ja hoiatused tuleb läbi lugeda ja neid järgida.

Miele ei vastuta juhistele eiramise tõttu tekkinud kahju eest.

Hoidke kasutus- ja paigaldusjuhend alles ja andke see võimalikule järgmisele omanikule edasi.

Otstarbekohane kasutamine

- ▶ See õhupuhasti ei ole ette nähtud kasutamiseks välitingimustes.
- ▶ Kasutage õhupuhastit eranditult kodumajapidamise raames toiduvalmistusaurude äratõmbeks ja puhastamiseks. Muul viisil kasutamine pole lubatud.
- ▶ Isikuid, kes oma füüsilise, meelilise või vaimse seisundi või kogemematususe või teadmatususe tõttu ei ole võimelised õhupuhastit ohutult kasutama, tuleb kasutamise ajal jälgida. Sellised isikud tohivad õhupuhastit kasutada järelevalveta vaid juhul, kui neile on seadme kasutamine nii selgeks õpetatud, et nad saavad sellega ohutult hakkama. Nad peavad oskama märgata ja mõista vales käsitsemisest tulenevaid ohte.

Lapsed ja majapidamine

- ▶ Nooremad kui kaheksa-aastased lapsed tohivad õhupuhasti juures viibida vaid pideva järelevalve all.
- ▶ Lapsed alates kaheksandast eluaastast tohivad õhupuhastit kasutada järelevalveta vaid juhul, kui neile on õhupuhasti kasutamine nii selgeks õpetatud, et nad saavad sellega ohutult hakkama. Lapsed peavad oskama märgata ja mõista vales kasutamisest tulenevaid ohte.
- ▶ Lapsed ei tohi õhupuhastit järelevalveta puhastada ega hooldada.
- ▶ Jälgige lapsi, kes viibivad õhupuhasti läheduses. Ärge mitte kunagi lubage lastel õhupuhastiga mängida.

▶ Lämpumisoht! Lapsed võivad mängimisel pakkematerjali (nt kilesse) kinni jääda või selle endale üle pea tõmmata ja lämbuda. Hoidke pakkematerjali lastele kättesaamatus kohas.

Tehniline ohutus

▶ Oskamatud paigaldus-, hooldus- ning remonttööd võivad kasutajat tõsiselt ohustada. Paigaldus-, hooldus- ja remonttööd tohivad teha ainult Miele volitatud spetsialistid.

▶ Õhupuhasti kahjustused võivad ohustada teie turvalisust. Kontrollige, ega seadmel ei ole nähtavaid kahjustusi. Ärge mitte kunagi võtke kasutusse kahjustunud õhupuhastit.

▶ Õhupuhasti elektriohutus on tagatud ainult siis, kui seade on ühendatud nõuetekohaselt paigaldatud maandussüsteemi. Selle olulise ohutusnõude järgimine on väga tähtis. Kahtluse korral laske kogu elektrisüsteem elektrikul üle kontrollida.

▶ Võimalik on ajutine või pidev kasutamine autonoomse või võrguga mittesünkroonse energiavarustussüsteemiga (nt minivõrgud, varusüsteemid). Kasutamise eeltingimus on, et energiavarustussüsteem vastab standardi EN 50160 või võrreldava standardi nõuetele. Elektrisüsteemi ja selles Miele seadmes ette nähtud kaitsemeetmete funktsioon ja tööviis peavad ka minivõrgus või võrguga mittesünkroonse kasutamise korral olema tagatud või need tuleb paigaldises asendada võrreldavate meetmetega. Seda kirjeldatakse näiteks VDE-AR-E 2510-2 ajakohases väljaandes.

▶ Et õhupuhasti ei saaks kahjustada, peavad õhupuhasti tüübisildil toodud ühendusandmed (sagedus ja pinge) kindlasti vastama elektrivõrgu andmetele.

Võrrelge ühendusandmeid enne ühendamist. Kahtluse korral küsige nõu elektrikult.

▶ Harupesad või pikendusjuhtmed ei taga vajalikku ohutust (tuleoht). Ärge kasutage neid õhupuhasti ühendamiseks elektrivõrku.

▶ Ohutu töötamise tagamiseks kasutage õhupuhastit vaid paigaldatuna.

▶ Seda õhupuhastit ei tohi kasutada mittestatsionaarsetes paigalduskohtades (nt laevas).

Ohutusjuhised ja hoiatused

- ▶ Kokkupuude pinge all olevate ühendustega ning elektrilise ja mehaanilise konstruktsiooni muutmine on teile ohtlik ja võib põhjustada tõrkeid õhupuhasti töös.
Avage korpust vaid nii palju, kui paigaldamise ja puhastamise jaoks on vaja. Ärge mitte kunagi avage korpuses muid osi.
- ▶ Garantii kaotab kehtivuse, kui õhupuhastit ei paranda Miele volitatud klienditeenindus.
- ▶ Kahjustunud toitejuhet tohivad vahetada vaid kvalifitseeritud spetsialistid.
- ▶ Valgustuse valgusallikad on püsivalt sisse ehitatud. Vahetustöid tohib teha vaid Miele volitatud spetsialist või Miele klienditeenindus.
- ▶ Paigaldus-, hooldus- ja remonttööde ajal peab õhupuhasti olema elektrivõrgust lahutatud. Seade on elektrivõrgust vaid siis lahutatud, kui:
 - elektrisüsteemi kaitsmed on välja lülitatud,
 - elektrisüsteemi keeratavad kaitsmed on täielikult välja keeratud või
 - toitepistik (kui see on olemas) on elektrivõrgust lahutatud. Ärge tõmmake toitejuhtmest, vaid pistikust.

Üheaegne kasutamine ruumiõhust sõltuva tulekoldega

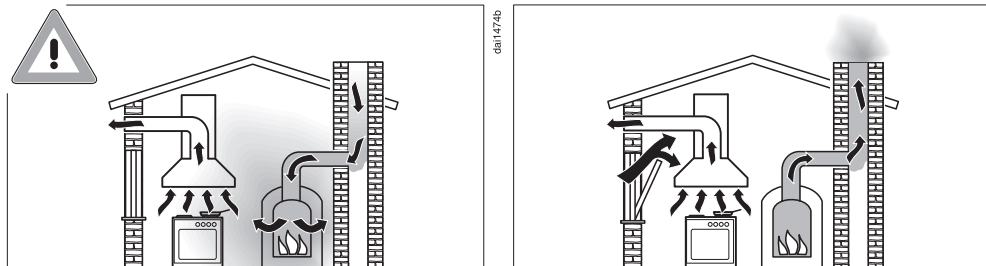

⚠ Põlemisgaasidest tingitud mürgistusohu.

Õhupuhasti ja ruumiõhust sõltuva tulekolde samaaegsel kasutamisel samas ruumis või kombineeritud ventilatsioonisüsteemis tuleb olla eriti ettevaatlik.

Ruumiõhust sõltuvad tulekolded saavad põlemisõhu paigaldusruumist ja juhivad heitgaasid heitgaasirajatise (nt korsten) abil hoonest välja. Need võivad olla nt gaasi-, õli-, puidu- või söeküttega kütteseadised, kiirveesoojendid, boilerid, keeduplaadid või küpsetusahjud.

Õhupuhasti tõmbab köögist ja naabruses olevatest ruumidest õhku välja. See kehtib järgmiste töörežiimide puhul:

- väljatõmberežiim,
- pöördõhurežiim koos ruumist väljapoole paigutatud õhuringlustiga.

Ilma piisava õhu juurdevooluta tekib alarõhk. Tulekolle saab liiga vähe põlemisõhku. Põlemisprotsess aeglustub.

Mürgised põlemisgaasid võivad korstnast või väljatõmbekanalist eluruumidesse sattuda.

Valitseb eluohtlik olukord.

Ohutusjuhised ja hoiatused

Ohutu kasutamine on võimalik, kui õhupuhasti ja ruumiõhust sõltuva tulekolde üheaegsel kasutamisel ruumis või kombineeritud ventilatsioonisüsteemis on maksimaalne alarõhk 4 Pa (0,04 mbar) ja seega välditakse suitsu tagasiimemist tulekoldest.

Seda on võimalik saavutada, kui mittesuletavate avade, nt ukсед või aknad, kaudu saab põlemiseks vajalik õhk juurde voolata. Siinjuures tuleb jälgida, et õhu juurdevooluavadel oleks piisav ristlõige. Seinas olev õhu juurdevoolu- / väljatõmbeava ei taga harilikult piisavat õhuvarustust.

Hindamisel tuleb alati arvestada kogu korteri kombineeritud ventilatsioonisüsteemiga. Küsige selleks nõu volitatud korstnapühkijalt.

Kui õhupuhastit kasutatakse pöördõhurežiimil, kus õhk juhitakse paigaldusruumi tagasi, on ruumiõhust sõltuva tulekolde samaaegne kasutamine ohutu.

Otstarbekohane kasutamine

- ▶ Muljumisoht! Ärge pange käsi suitsukatte liikumisalasse sellel ajal, kui see välja või sisse liigub.
- ▶ Lahtiste leekide tõttu tekib tuleoht. Ärge mitte kunagi töötage õhupuhasti all lahtise leegiga. Nii on näiteks flambeerimine ja grillimine lahtise leegiga keelatud. Sisselülitatud õhupuhasti tõmbab leegid filtrisse. Ladestunud köögirasv võib süttida.
- ▶ Kondensaat võib põhjustada õhupuhasti korrosiooni. Kui kasutate keeduplaati, lülitage õhupuhasti alati sisse, et kondensaat ei saaks koguneda.
- ▶ Ülekuumenenud õlid ja rasvad võivad ise süttida ja seeläbi õhupuhasti süüdata. Õli ja rasva kuumutades ärge jätke potte, panne ja frittimisseedmeid järelevalveta. Seepärast peab ka elektrigrillseadmetega grillimist pidevalt jälgima.
- ▶ Rasva- ja mustuseladestused mõjutavad õhupuhasti tööd. Keeduaaurude puhastamise tagamiseks ärge mitte kunagi kasutage õhupuhastit ilma rasvafiltrita.
- ▶ Arvestage, et õhupuhasti võib toiduvalmistamise ajal üles tõusva kuumuse tõttu kuumeneda. Puudutage korpust ja rasvafiltrit alles siis, kui õhupuhasti on jahtunud.

Nõuetekohane paigaldus

- ▶ Vaadake oma keeduseadme juhendist, kas kasutamine koos õhupuhastiga on lubatud.
- ▶ Tööpinna sisse liikuvat õhupuhastit ei tohi paigaldada tahkekütusega töötavate tulekollete kõrvale.
- ▶ Õhupuhastit ei tohi kasutada kombinatsioonis gaasipõletiga.
- ▶ Tööpinna sisse liikuva õhupuhasti kinnitamiseks tuleb järgida peatükis "Paigaldus" olevaid andmeid.
- ▶ Detailidel võivad olla teravad servad, mis võivad põhjustada vigastusi.
Kandke paigaldamisel kindaid, mis on lõikekindlad.
- ▶ Väljatõmbetoru paigaldamiseks tohib kasutada üksnes mittesüttivast materjalist torusid või voolikuid. Need on saadaval müügisinduses või klienditeeninduses.
- ▶ Heitõhku ei tohi juhtida töötavasse suitsu- või heitgaasikorstnasse ega tulekollete paigaldusruumide ventilatsiooniks kasutatavasse šahiti.
- ▶ Kui heitõhk tuleb juhtida mittekasutatavasse suitsu- või heitgaasikorstnasse, järgige vastavate ametiasutuste eeskirju.

Puhastamine ja hooldus

- ▶ Kui puhastamine ei vasta käesolevale kasutusjuhendile, tekib tuleoht.
- ▶ Aurupuhasti aur võib sattuda voolu juhtivatele osadele ja põhjustada lühise.
Ärge kunagi kasutage õhupuhasti puhastamiseks ja sulatamiseks aurupuhastit.

Ohutusjuhised ja hoiatused

Tarvikud ja varuosad

- ▶ Kasutage vaid Miele originaalvaruosi. Muude osade paigaldamisel kaotate õiguse garantiile, pretensiooni esitamisele ja / või tootevastutusele.
- ▶ Miele tagab ohutusnõuetele vastavuse ainult originaalvaruosade kasutamise korral. Asendage vigased komponendid vaid Miele originaalvaruosadega.
- ▶ Miele annab pärast teie õhupuhasti seeriatootmise lõppu kuni 15-aastase, kuid mitte lühema kui 10-aastase tarnegarantii talitlust säilitavatele varuosadele.

Pakendi suunamine jäätmekäitlusesse

Pakend on ette nähtud käitlemiseks ja kaitseb seadet transpordikahjustuste eest. Pakendimaterjalid on valitud keskkonnakaitsealastest ja käitlemistehnilisest seisukohtadest lähtudes ja on üldiselt korduskasutatavad.

Pakendi tagastamine materjaliringlusse säästab toorainet. Kasutage väärtuslike materjalide liigiti kogumise punkte ja tagastusvõimalusi. Transpordipakendid võtab tagasi Miele edasimüüja.

Vana seadme utiliseerimine

Elektri- ja elektroonikaseadmed sisaldavad mitmesuguseid väärtuslikke materjale. Samuti sisaldavad need teatud aineid, segusid ja detaile, mis olid vajalikud seadme toimimiseks ja ohutuse tagamiseks. Olmeprügi hulgas ja vale käitlemise korral võivad need kahjustada inimese tervist ja keskkonda. Seetõttu ärge visake oma vana seadet olmeprügi hulka.



Selle asemel kasutage elektri- ja elektroonikaseadmete tasuta äraandmiseks ja taaskasutusse suunamiseks ametlike kogumis- ja tagastuspunkte kohaliku omavalitsuse, edasimüüja või Miele juures. Võimalike isikuandmete kustutamise eest äravisatavast seadmest vastutate seaduse järgi teie. Seaduse järgi olete kohustatud eemaldama patareid ja akud, mis ei ole seadmesse püsivalt integreeritud, samuti lambid, mida saab ilma lõhkumata eemaldada. Viige need sobivasse kogumiskohta, kus need saab tasuta ära anda. Hoolitsege selle eest, et vana seade oleks kuni ära viimiseni laste eest kaitstud.

Tutvumine

Õhupuhasti ülevaade

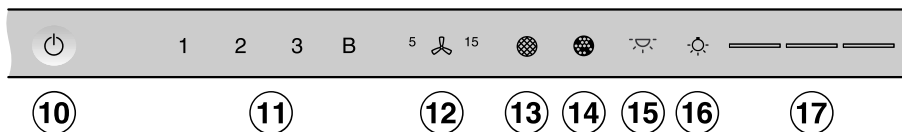
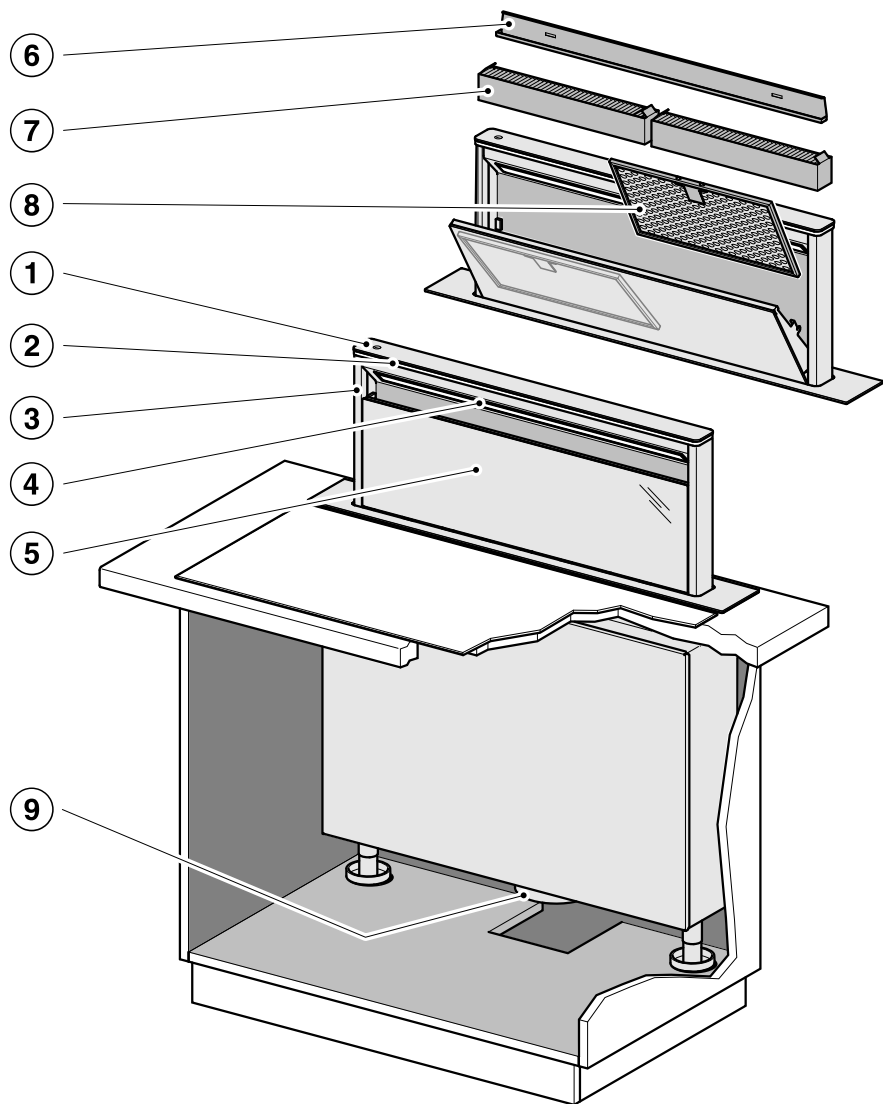

da5569

- ① Juhtelemendid
- ② Taustavalgustus
- ③ Väljalülitatavad suitsukate
- ④ Toiduvalmistusala valgustus
- ⑤ Paneel servaimu jaoks
- ⑥ Kogumisvann
- ⑦ Lõhnafilter
Ühekordselt kasutatavad või regene-
reeritavad lõhnafiltrid (pöördõhureži-
imi jaoks juurdeostetavad tarvikud)
- ⑧ Rasvafilter
- ⑨ Väljatõmbeotsak
- ⑩ Andurnupp õhupuhassti sisse- ja väl-
jalülitamiseks
- ⑪ Ventilaatori sisse- ja väljalülitamise
ning ventilaatori võimsuse seadista-
mise andurnupud
- ⑫ Järeltöötamisfunktsiooni andurnupp
- ⑬ Rasvafiltri töötunniloenduri andur-
nupp
- ⑭ Lõhnafiltri töötunniloenduri andur-
nupp
- ⑮ Andurnupp taustavalgustuse sisse-
ja väljalülitamiseks
- ⑯ Andurnupp toiduvalmistusala valgus-
tuse sisse- / väljalülitamiseks / regu-
leerimiseks
- ⑰ Valgustusastmete valimise ja kuva-
mise andurnupud

Komponendid

Rasvafiltrid ja paneel

Servaimupaneel ja seadmes olevad taaskasutatavad metallist rasvafiltrid püüavad kinni köögiaurudes sisalduvad tahked osakesed (rasv, tolm jms) ning takistavad nii õhupuhassti määrdumist.



Tuleoht

Rasvaga küllastunud rasvafiltrid on tuleohtlikud.

Puhastage rasvafiltreid regulaarselt.

Tugevalt määrdunud rasvafiltrid vähendavad äratõmbevõimsust ning põhjustavad õhupuhassti ja köögi suuremat määrdumist.

Lõhnafilter

Pöördõhurežiimi ja pöördõhurežiimi Plug & Play korral peab lisaks rasvafiltritele paigaldama 2 lõhnafiltrit. Need seovad toiduvalmistamisel tekkivaid lõhnaaineid.

Lõhnafiltrid on saadaval juurdeostetavate tarvikutena. Saadaval on lõhnafiltrid, mis tuleb pärast kasutusaja möödumist välja vahetada, ja lõhnafiltrid, mis on regenereeritavad.

Pliidiplaadi valgustus

Pliidiplaadi valgustust saate sõltumatult ventilaatorist sisse või välja lülitada ja selle heledust reguleerida.

Tutvumine

Taustavalgustus

Taustavalgustus tagab meeleoluka valgustuse.

Taustavalgustuse saate õhupuhasti kasutamisel igal ajal sisse lülitada.

Meeleoluvalgustuse režiim

Kui kasutate taustavalgustust ilma ventiilaatorit ja pliidiplaadi valgustust sisse lülitamata, liigub aurukate umbes 2 cm välja meeleoluvalgustuse asendisse.

Funktsioonid

Väljatõmberežiim

Õhupuhasti imeb toidu valmistamisel tekkivaid auru. Sealjuures imetakse õhk servaimupaneeli kaudu läbi rasvafiltri ja puhastatakse. Seejärel suunatakse õhk välja.

Õhuringlusrežiim

(ümberehituskomplekti ja lõhnafiltriga juurdeostetava tarvikuna)

Sisseimetud õhku puhastatakse servaimupaneeli, rasvafiltrite ja lisaks lõhnafiltri abil. Seejärel suunatakse õhk tagasi kööki.

Soovitame õhuringlusrežiimil juhtida õhu nt soklikattes väljalaskega toru kaudu kööki.

Õhuringlusrežiim Plug&Play

Kui paigaldusruum ei ole õhutoru jaoks piisav, saab õhu suunata ka Plug&Play-režiimis soklisse köögimööbli all. Järgige selle kohta peatükki Paigaldus.

Köögi õhutus

Õhupuhasti töö ajal peab köögis olema tagatud hea õhutus.

Väljatõmberežiimis paraneb tänu juurdevoolavale õhule õhupuhasti tõhusus.

Pöördõhurežiimis jääb toiduvalmistamisel tekkiv niiskus kööki. Õhutus aitab niiskust välja juhtida.

Ventilaatori võimsusastmed

Kerge kuni tugeva auru, lõhna või soojuse tekkimise korral kasutatakse võimsusastmeid **1** kuni **3**.

Tugevama auru, lõhna või soojuse tekkimise korral suurendage võimsusastet.

Ajutise väga tugeva auru, lõhna või soojuse tekkimise korral, nt pruunistamisel, saate kasutada mõlemat võimendusastet **B₁** ja **B₂**. Võimendusastet lülitatakse mõne minuti möödumisel automaatselt tagasi.

Järeltöötamisfunktsioon

Järeltöötamisfunktsioon hoolitseb selle eest, et õhupuhasti lülituks eelnevalt seadistatud aja pärast automaatselt välja.

Köögiõhk puhastatakse pärast toiduvalmistamist sinna jäänud keeduaurust ja lõhnadest. Välditakse jääke õhupuhastis ja sellest tekkivaid ebameeldivaid lõhnu.

Töötunniloendur

Õhupuhasti salvestab aja, mille vältel see töötab.

Kui rasvafiltri sümbol  põleb, peate rasvafiltreid puhastama.

Kui lõhnafiltri sümbol  põleb, peate lõhnafiltrid välja vahetama või neid sobivuse korral regenereerima.

Töötunniloenduri intervalle saate kohandada vastavalt oma toiduvalmistusharjumustele.

Inaktiveerige lõhnafiltri töötunniloendur, kui kasutate õhupuhastit väljatõmberežiimis.

Võrku ühendamine

Teie õhupuhasti on varustatud sisseehitatud WiFi-mooduliga. WiFi-moodul võimaldab võrguühendust teie koduvõrguga ja Miele rakenduse kasutamist mobiilsel lõppseadmel.

Kui õhupuhasti on kord WiFi kaudu ühendatud, taastub ühendus automaatselt iga kord, kui selle uuesti sisse lülitate.

Veenduge, et õhupuhasti paigalduskohas oleks WiFi-võrgu signaal piisavalt tugev.

Õhupuhasti ühendamisel WiFi-võrku suureneb energiakulu ka siis, kui õhupuhasti on välja lülitatud.

Nutikad lisafunktsioonid Miele rakenduse* kaudu

Miele rakenduse kaudu loodud võrguühendusega saate juurdepääsu arvukatele nutikatele lisafunktsioonidele, sealhulgas:

- vaadata olekuteavet;
- kasutada täiendavaid kasulikke funktsioone;

- hoida õhupuhastit tarkvaravärskenduste abil Miele tehnika kõrgeimal tasemel.

Lisateavet nutikate lisafunktsioonide kohta leiate Miele veebisaidilt, Apple App Store®-ist või Google Play Store™-ist.

* Miele & Cie. KG digitaalne lisapakumine. Olenevalt mudelist ja riigist võib funktsioonide maht erineda. Vajalik on nõustumine üldtingimuste ning Miele digitoodete ja teenuste andmekaitsepõhimõtete Miele rakenduses. Miele jätab endale õiguse digipakkumist igal ajal muuta või selle pakkumise lõpetada.

Tutvumine

Õppimisvõimeline Con@ctivity

Con@ctivity funktsiooniga juhitakse õhupuhastit automaatselt pliidiplaadi järgi. Selleks peavad õhupuhasti ja Miele pliidiplaat olema ühendatud kodu WiFi-võrku või neil peab olema otsene WiFi-võrk.

Õhupuhastit saab ka automaatse režiimi ajal alati käsitsi juhtida.

Kui valite näiteks regulaarselt suurema võimsusastme, kohandub automaatrežiim teie käitumisele (Miele Con@ctivity Plus).

Toitehaldus

Õhupuhastil on toitehaldus. Toitehaldus on mõeldud energia säästmiseks. See hoolitseb selle eest, et ventilaator lülitatakse automaatselt väiksemale astmele ja valgustus lülitatakse välja.

- Teine võimendusaste lülitatakse 2 minuti möödumisel esimesele võimendusastmele tagasi (ka siis, kui toitehaldus on inaktiveeritud).

Esimene võimendusaste lülitatakse 5 minuti möödumisel astmele **3** tagasi.

- Ventilaatori astmetelt 3, 2 või 1 lülitatakse 2 tunni möödumisel ühe astme võrra madalamale ja seejärel lülitatakse 30-minutiliste sammudega välja.

- Kui pliidiplaadi valgustus on sisse lülitatud, siis lülitub see 12 tunni pärast automaatselt välja.

Väljatõmbe- või õhuringlusrežiimi valimine

Õhupuhasti sobib väljatõmbe- ja õhuringlusrežiimiks. Ventilaatori võimsus kohandatakse valitud töörežiimiga. Tehases on seadistatud õhuringlusrežiim. Väljatõmberežiimi jaoks peate õhupuhasti ümber seadistama.

Väljatõmberežiim aktiveeritakse lõhnafiltri(te) töötunniloenduri inaktiveerimisega.

- Puudutage sisseviidud suitsukatte korral sisse- / väljalülitusnuppu .

Kõik sümbolid põlevad vähendatud heledusega.

- Hoidke järeltöö nuppu ⁵ ¹⁵ vajutatult, kuni rasvafiltri  ja lõhnafiltri  sümbolid süttivad.

- Puudutage lõhnafiltri sümbolit .

Lõhnafiltri sümbol  ja ventilaatori astme näit vilguvad.

- Puudutage nuppu **B**.

- Kinnitage toiming lõhnafiltri nupuga .

Kõik märgutuled kustuvad.

Väljatõmberežiim on seadistatud.



Kui teie kinnitust ei järgne 4 minuti jooksul, jääb kehtima vana seadistus.

Plug & Play aktiveerimine/inaktiveerimine

- Puudutage sisse-/väljalülitusnuppu .

Kõik sümbolid põlevad vähendatud heledusega.

- Hoidke järeltöö nuppu ⁵ ¹⁵ all.

Mõne sekundi möödudes süttivad rasvafiltri  ja lõhnafiltri  sümbolid, järgmise 7 sekundi möödumisel süttib ventilaatori võimsusastme näidik **1**.

- Seejärel puudutage järgemööda

- nuppu **1**,

- valgustinuppu  ja veel kord

- valgustinuppu .

Kui Plug & Play on inaktiveeritud, vilguvad näidikud **1** ja **3**.

Kui see on aktiveeritud, põlevad näidikud **1** ja **3** püsivalt.

- Aktiveerimiseks puudutage nuppu **B**.

Näidikud **1** ja **3** põlevad pidevalt.

- Inaktiveerimiseks puudutage nuppu **1**.

Näidikud **1** ja **3** vilguvad.

- Kinnitage toiming järeltöötamise nupuga ⁵ ¹⁵.

Kõik tuled kustuvad.

Võrku ühendamine

Võrku ühendamise eeltingimused

Võrku ühendamisel pöörake tähelepanu järgmistele eeltingimustele.

1. Paigalduskohas on olemas koduvõrk. Hoidke WiFi salasõna käepärast.
2. Miele rakendus on mõnda mobiilses- se lõppseadmesse installitud.
3. Teil on Miele rakenduses kasutajakonto.

Scan & Connecti kasutamine

- Skannige QR-kood.

Kui olete installinud Miele rakenduse ja teil on kasutajakonto, juhatakse teid otse võrku ühendamise juurde.

Kasutuselevõtmine

Kui te ei ole veel Miele rakendust installinud, juhitage teid Apple App Store®-i või Google Play Store™-i.

- Installige Miele rakendus ja looge kasutajakonto.
- Skannige QR-kood uuesti.

Miele rakendus juhendab teid toimingujal.



da5496 DAH4XXX-qr-v02

WiFi ja kaugjuhtimispuldi registreerimise tühistamine

Uue WiFi-ühenduse või kaugjuhtimispuldiga ühenduse loomiseks peate esmalt olemasolevad ühendused katkestama.

Registreerimise tühistamisega tühistatakse alati samal ajal WiFi ja ühendatud kaugjuhtimispuldi registreerimine.

- Puudutage sisseviidud aurukattele korral sisse-/väljalülitusnuppu

Kõik sümbolid põlevad vähendatud heledusega.

- Hoidke järeltöö nuppu all, kuni rasvafiltri ja lõhnafiltri sümbolid süttivad.

- Puudutage nuppu **1**.

WiFi-ühenduse olemasolul põlevad **2** ja **3** püsivalt.

Kui registreeritud on kaugjuhtimispult, põleb lisaks **B**.

- Puudutage nuppu **1**.

2 põleb püsivalt ja **3** vilgub.

Mõne sekundi pärast hakkavad **2** ja **3** vilkuma. Ühendus on katkestatud.

- Lahkuge õhupuhasti registreerimise tühistamise režiimist, puudutades järeltöötamise nuppu ⁵ ¹⁵.
- Tühistage ka kaugjuhtimispuldi registreering. Järgige selle kohta kaugjuhtimispuldi kasutusjuhendit.

Kõik ühendused on katkestatud. Saate luua uue ühenduse.

Süsteemi Con@ctivity loomine

Con@ctivity 3.0 aktiveerimine kodu WiFi-võrgu kaudu

Eeltingimus:

- kodu WiFi-võrk
- WiFi-ga ühilduv Miele pliidiplaat

- Ühendage õhupuhasti ja pliidiplaat kodu WiFi-võrku (vt jaotist “Võrku ühendamine”).

Funktsioon Con@ctivity aktiveeritakse automaatselt.

Con@ctivity 3.0 aktiveerimine vahetu WiFi-ühenduse teel

Alternatiivina koduvõrku ühendamisele saate pliidiplaadi ja õhupuhasti vahel luua vahetu ühenduse.

Eeltingimus:

- WiFi-ga ühilduv Miele pliidiplaat

- Puudutage sisseviidud aurukattele korral sisse-/väljalülitusnuppu .

Kõik sümbolid põlevad vähendatud heledusega.

- Hoidke järeltöö nuppu all, kuni rasvafiltri ja lõhnafiltri sümbolid süttivad.

- Puudutage nuppu **3**.

2 põleb pidevalt, **3** vilgub.

Õhupuhasti on järgmise 10 minuti jook- sul valmis ühendamiseks.

- Käivitage pliidiplaadil WiFi-ühendus. Teavet selle kohta leiate pliidiplaadi kasutusjuhendist.

Pärast ühenduse loomist põlevad **2** ja **3** pidevalt.

- Kinnitage toiming järeltöötamise nu- puga .

Kui ühendamine ei ole võimalik, vilguvad **2** ja **3** või protsess katkestatakse.

- Lahutage ühendus õhupuhastil (vt jaotist “WiFi registreerimise tühistamine”) ja pliidiplaadil.
- Korrake toimingut.



Kui olemas on vahetu WiFi-ühendus, ei saa pliidiplaati ja õhupuhastit koduvõr- ku ühendada. Näiteks ei ole siis võima- lik kasutamine Miele rakendusega. Kui soovite luua ühenduse koduvõrguga hiljem, peate esmalt vahetu WiFi- ühenduse pliidiplaadi ja õhupuhasti vahel lahutama (vt jaotist “WiFi regist- reerimise tühistamine”).

Kaugjuhtimispuldi regist- reerimine

Miele DARC 7 on juurdeostetav tarvik

- Puudutage õhupuhastil sisseviidud aurukatte korral sisse-/väljalülitus- nuppu .

Kõik sümbolid põlevad vähendatud hele- dusega.

- Hoidke järeltöö nuppu  all, kuni rasvafiltri  ja lõhnafiltri  sümbolid süttivad.

- Puudutage nuppu **B**.

2 põleb pidevalt, **3** vilgub.

- Käivitage registreerimine kaugjuhti- mispuldil. Teavet selle kohta leiate kaugjuhtimispuldi kasutusjuhendist.

Pärast edukat registreerimist põlevad **2** ja **3** pidevalt.

- Kinnitage toiming järeltöötamise nu- puga .

Kaugjuhtimispuldi registreerimise tü- histamine

- Registreerimise tühistamiseks järgige peatüki “Kasutuselevõtmine” jaotist “WiFi ja kaugjuhtimispuldi regist- reerimise tühistamine”.

Kasutamine

Muljumisoht!

Ärge pange käsi suitsukatte liikumise-
lasse sellel ajal, kui see välja või sisse
liigub.

Ventilaatori sisselülitamine

- Puudutage sisseviidud aurukatte kor-
ral sisse-/väljalülitusnuppu .

Kõik sümbolid põlevad vähendatud hele-
dusega.

- Lülitage ventilaator sisse, vajutades
mõnda nuppu vahemikus **1** kuni **B**.

Aurukate liigub välja.

Ventilaator lülitub soovitud astmele.

Võimsusastme valimine

- Valige nuppudega **1** kuni **B** soovitud
võimsusaste.
- Kui puudutate nuppu **B**, on aktiveeri-
tud esimene võimendusaste.

Sümbol **B** süttib.

- Kui puudutate nuppu **B** uuesti, on ak-
tiveeritud teine võimendusaste.





Sümbol **B** süttib.

Võimendusastmete tagasilülitamine

Teine võimendusaste lülitatakse 2 minu-
ti möödumisel esimesele võimendus-
astmele tagasi.

Esimene võimendusaste lülitatakse
5 minuti möödumisel astmele **3** tagasi.

Järeltöötamisaja valimine

- Kui ventilaator on sisse lülitatud,
puudutage pärast toiduvalmistamist
järeltöötamise nupule ⁵¹⁵:
- Üks kord: ventilaator lülitub 5 minuti
pärast välja (**5**  põleb).
- Kaks korda: ventilaator lülitub 15 mi-
nuti pärast välja ( **15** põleb).
- Kui puudutate uuesti järeltöötamise
nuppu ⁵¹⁵, jääb ventilaator sisselülita-
tuks (⁵¹⁵ kustub).

Ventilaatori väljalülitamine

- Puudutage aktiivse ventilaatoriastme
nuppu.

Ventilaator lülitub välja.

Kui ka pliidiplaadi valgustus on välja lüli-
tatud, liigub aurukate 1 minuti pärast sis-
se.

Järeltöö Plug&Play-režiimis

Kui lülitate ventilaatori Plug&Play-reži-
imis välja, töötab see astmel **1** järele.

Järeltöö tagab, et sokkel tuulutatakse
pärast toiduvalmistamist läbi.

Sõltuvalt viimati aktiivsest ventilaato-
riastmest kestab järeltöö vahemikus
2 kuni 30 minutit.

Ventilaatori saab järeltöö ajal nu-
puga **1** või sisse- / väljalülitusnupuga 
kohe välja lülitada.

See funktsioon on järeltöökülastuse-
nust ⁵¹⁵ sõltumatu.

Pliidiplaadi valgustuse sisse- lülitamine

- Puudutage sisse-/väljalülitusnuppu ☺.

Kõik sümbolid põlevad vähendatud heledusega.

- Puudutage lühidalt valgustinuppu ☺.

Aurukate liigub välja.

Valgustus lülitub maksimaalsele heledusele. Kõik kolm tulpa valgustinupu ☺ kõrval põlevad.

Toiduvalmistusala valgustuse reguleerimine

- Hoidke sisselülitatud valgustusega valgustinuppu ☺ all.

Valgus muutub tumedamaks, kuni lasete nupu lahti.

- Hoidke valgustinuppu ☺ uuesti all.

Valgus muutub taas heledamaks, kuni lasete nupu lahti.

- Alternatiivselt saate valida kolm heledusastet, puudutades valgustinupu ☺ kõrval olevaid tulpasid.

Pliidiplaadi valgustuse välja- lülitamine

- Puudutage valgustinuppu ☺.

Pliidiplaadi valgustus lülitub välja.

Kui ka ventilaator on välja lülitatud, liigub aurukate 1 minuti pärast sisse.

Taustavalgustuse sisse- ja välja- lülitamine

Taustavalgustuse saate õhupuhasti kasutamisel igal ajal sisse lülitada.

- Puudutage sisse- ja väljalülitamiseks taustavalgustuse nuppu ☺.

Meeleolualgustuse režiimi sisse-/ väljalülitamine

- Puudutage sisseviidud aurukatte korral sisse-/väljalülitusnuppu ☺.

- Puudutage taustavalgustuse nuppu ☺.

Aurukate liigub umbes 2 cm välja meeleolualgustuse asendisse. Taustavalgustus lülitub sisse.

- Puudutage väljalülitamiseks taustavalgustuse nuppu ☺.

- Kui lülitate ventilaatori või pliidiplaadi valgustuse meeleolualgustuse režiimis sisse, liigub aurukate välja.

- Kui lülitate ventilaatori ja pliidiplaadi valgustuse välja ning aurukate on välja tõmmatud ja taustavalgustus sisse lülitatud, liigub aurukate meeleolualgustuse asendisse.

Kasutamine

Elektrilisel pliidiplaadil toiduvalmistamine Con@ctivityga

- Lülitage keeduplaat ükskõik millisel astmel sisse.

Toiduvalmistusala valgustus lülitub sisse.

Mõne sekundi pärast lülitub ventilaator sisse, esialgu lühidalt astmel **2**, seejärel astmel **1**.

Toiduvalmistamise ajal valib õhupuhasti automaatselt ventilaatori vajaliku astme. Ventilaatori võimsus sõltub sisselülitatud keeduplaatide arvust ja valitud keeduastmete suurusest.

Õhupuhasti reageerib viivitusega. Sellega võetakse arvesse, et pliidiplaadil võimsusastme muutmine ei põhjusta kohe vähem või rohkem keeduauru.

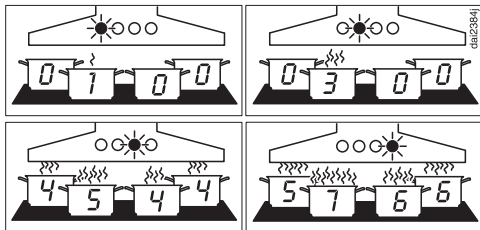

Näited ventilaatori astmete **1** kuni **8** kohta

- Pärast toiduvalmistamist lülitage kõik keeduplaadid välja.

Õhupuhasti ventilaator lülitatakse järgmiste minutite jooksul astmeliselt madalamaks ja lõpuks välja.

Sellega puhastatakse köögi õhk sinna jäänud aurust ja lõhnadest.

30 sekundi möödumisel lülitub toiduvalmistusala valgustus välja.

Praadimine Con@ctivityga

- Lülitate näiteks keedunõu kuumutamiseks enne pruunistamist keeduala suurimal astmel sisse. Umbes

10 sekundi kuni 4 minuti möödumisel lülitage madalamale astmele (60 sekundi kuni 5 minuti möödumisel Highlighti pliidiplaadi puhul).

Õhupuhasti tuvastab praadimise.

Õhupuhasti lülitub sisse ning pärast keeduplaadi tagasilülitamist lülitub ventilaatoriastmele **3** ja jääb sellele ventilaatoriastmele u 5 minutiks.

Seejärel määrab ventilaatoriastme taas funktsioon Con@ctivity.

Teise ventilaatoriastme saab valida käsitsi ka varem.

Con@ctivity ajutiselt inaktiveerimine

- Con@ctivity inaktiveeritakse ajutiselt, kui
 - valite teise ventilaatoriastme või
 - lülitate õhupuhasti välja või
 - valite järeltöötamisfunktsiooni .
- Õhupuhasti pöördub tagasi funktsioonile Con@ctivity, kui
 - te ei kasuta õhupuhastit umbes 5 minutit või
 - teie valitud ventilaatoriaste vastab jälle Con@ctivity abil valitud võimsusastmele või
 - õhupuhasti ventilaator ja pliidiplaat olid vähemalt 30 sekundit välja lülitatud. Pliidiplaadi järgmisel sisselülitamisel on Con@ctivity jälle aktiveeritud.

Con@ctivity inaktiveerimine kogu toiduvalmistamise ajaks

- Lülitage ventilaator **enne** pliidiplaati sisse.

Con@ctivity on õhupuhasti väljalülitamiseni inaktiveeritud.

Kui pärast toiduvalmistamist olid õhupuhasti ja pliidiplaat vähemalt 30 sekundit välja lülitatud, on Con@ctivity pliidiplaadi järgmisel sisselülitamisel jälle aktiveeritud.

Seadistuste kohandamine

Rasvafiltri töötunniloenduri intervallid



Tehases on seadistatud puhastusintervall 30 tundi.

- Kui praete ja fritite palju, tuleks määrata lühem intervall (20 tundi).
- Kui valmistate toitu harva, on samuti mõistlik lühike intervall. See ei lase kogunenud rasval taheneda ega seeläbi puhastamist raskendada.
- Kui valmistate toitu regulaarselt rasva-vaeselt, võite valida pikema intervalli – 40 või 50 tundi.

Rasvafiltri töötunniloenduri intervallide muutmine

- Puudutage sisse- / väljalülitusnuppu .

Kõik sümbolid põlevad vähendatud heledusega.

- Hoidke järeltöö nuppu  all, kuni rasvafiltri  ja lõhnafiltri  sümbolid süttivad.

- Puudutage rasvafiltri sümbolit .

Rasvafiltri sümbol  ja ventilaatori astme näit vilguvad.

Näidikud **1** kuni **B** näitavad seadistatud aega:

näidik 1	20 tundi
näidik 2	30 tundi
näidik 3	40 tundi
näidik B	50 tundi

- Valige soovitud aeg, puudutades numbreid.
- Kinnitage toiming rasvafiltri nupuga . Kui teie kinnitust ei järgne 4 minuti jooksul, jääb kehtima vana seadistus.

Lõhnafiltri töötunniloenduri intervallid



Tehases on intervalliks määratud 180 tundi.

- Soovitame intervalli lühendada 120 tunnile, kui valmistate sagedasti tugevalõhnalisi roogasid.
- Intervalli võib pikendada 240 tunnile, kui valmistate vähese lõhnaga roogasid.

Lõhnafiltri töötunniloenduri intervallide muutmine / inaktiveerimine

- Puudutage sisse- / väljalülitusnuppu .

Kõik sümbolid põlevad vähendatud heledusega.

- Hoidke järeltöö nuppu  all, kuni rasvafiltri  ja lõhnafiltri  sümbolid süttivad.

- Puudutage lõhnafiltri sümbolit .

Lõhnafiltri sümbol  ja ventilaatori astme näit vilguvad.

Näidikud **1** kuni **B** näitavad seadistatud intervalli:

näidik 1	120 tundi
näidik 2	180 tundi
näidik 3	240 tundi
näidik B	inaktiveeritud

- Valige soovitud intervall, puudutades numbreid.
- Kinnitage toiming lõhnafiltri nupuga . Kui teie kinnitust ei järgne 4 minuti jooksul, jääb kehtima vana seadistus.

Energiahaldussüsteemi inaktiveerimine / aktiveerimine

Arvestage, et inaktiveerimine võib põhjustada suuremat energiakulu.



- Puudutage sisse- / väljalülitusnuppu .

Kõik sümbolid põlevad vähendatud heledusega.

- Hoidke järeltöö nuppu  all.

Mõne sekundi möödudes süttivad rasvafiltri  ja lõhnafiltri  sümbolid, järgmise 7 sekundi möödumisel süttib **1**.

- Seejärel puudutage järgemööda

- valgustinuppu ,
- nuppu **1** ja uuesti
- valgustinuppu .

Kui energiahaldussüsteem on aktiveeritud, põlevad **1** ja **B** püsivalt.

Kui see on inaktiveeritud, vilguvad **1** ja **B**.

- Energiahaldussüsteemi inaktiveerimiseks puudutage nuppu **1**.

1 ja **B** vilguvad.

- Aktiveerimiseks puudutage nuppu **B**.

1 ja **B** põlevad pidevalt.

- Kinnitage toiming järeltöötamise nupuga .

Kõik tuled kustuvad.

Kui te ei kinnita protsessi 4 minuti jooksul, säilitatakse vana seadistus.

Andurnuppude helisignaali inaktiveerimine / aktiveerimine

Kui valite andurnuppudega funktsiooni, kõlab kinnituseks lühike helisignaali.

Helisignaali saab inaktiveerida.

- Puudutage sisse- / väljalülitusnuppu .

Kõik sümbolid põlevad vähendatud heledusega.

- Hoidke järeltöö nuppu  all.

Mõne sekundi möödudes süttivad rasvafiltri  ja lõhnafiltri  sümbolid, järgmise 7 sekundi möödumisel süttib **1**.

- Seejärel puudutage kolm korda nuppu **1**.

Kui helisignaali on aktiveeritud, põlevad **2** ja **3** püsivalt.

Kui see on inaktiveeritud, vilguvad **2** ja **3**.

- Helisignaali inaktiveerimiseks puudutage nuppu **1**.

2 ja **3** vilguvad.

- Aktiveerimiseks puudutage nuppu **B**.

2 ja **3** põlevad pidevalt.

- Kinnitage toiming järeltöötamise nupuga .

Kõik tuled kustuvad.

Kui te ei kinnita protsessi 4 minuti jooksul, säilitatakse vana seadistus.

Seadistuste kohandamine

Imemiskõrguse vähendamine

- Puudutage sisseviidud aurukatte korral sisse-/väljalülitusnuppu .

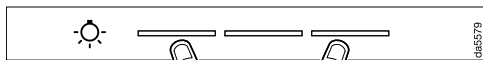

- Puudutage samal ajal kaks korda valgustinupu  kõrval esimest ja kolmandat tulpa.

Aurukate liigub välja vähendatud kõrgusele, mis on umbes 10 cm.

- Lülitage ventilaator või pliidiplaadi valgustus sisse.

Väljalülitamisel liigub aurukate kõigepealt maksimaalsele kõrgusele välja ja seejärel uuesti sisse.

Uuesti sisselülitamisel liigub aurukate jälle vähendatud kõrgusele välja.

- Maksimaalsele kõrgusele tagasi lülitamiseks puudutage sisse liikunud aurukatte korral uuesti kaks korda valgustinupu  kõrval esimest ja kolmandat tulpa.

Nõuandeid energia säästmiseks

Õhupuhasti töötab väga efektiivselt ja energiasäästlikult. Alljärgnevad võtted aitavad energiat säästa.

- Hoolitsege, et köögis oleks toiduvalmistamise ajal hea õhutuse. Kui väljatõmberežiimil ei voola piisavalt õhku juurde, ei tööta õhupuhasti efektiivselt ja põhjustab töömüra suurenemist.
- Valmistage toitu võimalikult madalal keeduastmel. Vähe keeduauru tähendab õhupuhasti madalamat võimsusastet ja seega väiksemat energiatarbimist.

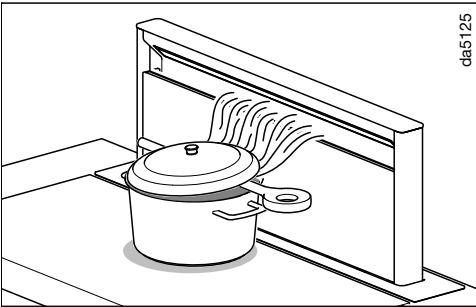

- Kui toiduvalmistamisel tekivad tugevad keeduaurud, seadke keedunõu võimalikult õhupuhasti lähedale.

Võimalusel valmistage toitu üksnes suletud pottides. Nii takistate soojust ebavajalikku eraldumist.

Kui valmistate toitu lahtiste pottidega, asetage neile viltuselt kaas. Asetage nt kulp poti ja kaane vahele. Keeduaurude juhtimine äratõmbe suunas tagab optimaalse talitluse.

- Puhastage või vahetage filtreid regulaarsete ajavahemike järel. Tugevalt määrdunud filtrid vähendavad võimsust, suurendavad tuleohtu ja on hügieeni seisukohast ohtlikud.
- Kasutage funktsiooni Con@ctivity. Õhupuhasti lülitatakse automaatselt sisse ja välja. Õhupuhasti valib toiduvalmistusolukorra jaoks optimaalse võimsusastme ja hoolitseb sellega madala energiakulu eest.
- Kui juhite õhupuhastit käsitsi, pöörake tähelepanu järgmisele:
 - Kontrollige valitud võimsusastet õhupuhastil. Tavaliselt piisab madalast võimsusastmest. Kasutage võimendusastet vaid siis, kui see on vajalik.
 - Tugeva toiduvalmistusauru korral lülitage varakult suuremale tööastmele. See on tõhusam, kui õhupuhasti pikaajalise töötamisega püüda juba köögis levinud toiduvalmistusauru kokku koguda.
 - Jälgige, et lülitaksite õhupuhasti pärast toiduvalmistamist välja. Kui köögi õhku on vaja sinna jäänud aurust ja lõhnadest puhastada, kasutage järeltöötamisfunktsiooni. Ventilaator lülitub valitud järeltöötamisaja möödudes automaatselt välja.

Puhastamine ja hooldus

Korpus

Üldine teave

Ebasobivad puhastusvahendid võivad pindu ja juhtelemente kahjustada.

Ärge kasutage puhastusvahendeid, mis sisaldavad soodat, hapet, kloriidi või lahustit.

Ärge kasutage abrasiivseid puhastusvahendeid, nt küürimispulbrit, -piima, abrasiivseid svamme, nt puhastussvamme, või kasutatud svamme, millel võib veel olla abrasiivse puhastusvahendi jääke,

 Niiskus võib õhupuhastis tekitada kahjustusi.

Jälgige, et õhupuhastisse ei satuks niiskust.

- Puhastage kõiki pindu ja juhtelemente üksnes kergelt niiske lapi, nõudepesuvahendi ja sooja veega.
- Seejärel kuivatage pinnad pehme lapiga.

Erijuhised klaaspindade jaoks

- Peale üldistes juhistes nimetatute sobivad klaaspindade puhastamiseks kodumajapidamises kasutatavad klaasipuhastusvahendid.

Rasvafilter ja servaimupaneel

 Tuleoht

Rasvaga küllastunud rasvafiltrid on tuleohtlikud.

Puhastage rasvafiltreid regulaarselt.

Servaimupaneel ja seadmes olevad taaskasutatavad metallist rasvafiltrid püüavad kinni köögiaurudes sisalduvad tahked osakesed (rasv, tolm jms) ning takistavad nii õhupuhasti määrdumist.

Rasvafiltreid ja paneeli tuleb regulaarselt puhastada.

Tugevalt määrdunud rasvafiltrid vähendavad äratõmbevõimsust ning põhjustavad õhupuhasti ja köögi suuremat määrdumist.



Puhastusintervall

Kogunenud rasv hangub aja jooksul ja puhastamine muutub seetõttu raskemaks. Seepärast on soovitatav servaimupaneeli ja rasvafiltrit puhastada iga 3–4 nädala möödudes.

Töötunniloendur tuletab teile rasvafiltri sümboli  süttimisega servaimupaneeli ja rasvafiltrite regulaarset puhastamist meelde.

Paneeli ja rasvafiltri eemaldamine

Paneeli avamine

- Puudutage sisseviidud suitsukatte korral sisse- / väljalülitusnupu .
- Puudutage lühidalt valgustinuppu .

Suitsukate liigub välja.



Muljumisoht

Kui lülitate väljaviidud suitsukatte korral ventilaatori ja valgustuse välja, liigub suitsukate 1 minuti möödudes automaatselt sisse. Esineb vigastusohu. Avatud paneel võib kahjustada saada.

Selleks et suitsukate ei liiguks sisse, jätke valgustus sisselülitatuks.

Paneeli hoiavad magnetid.

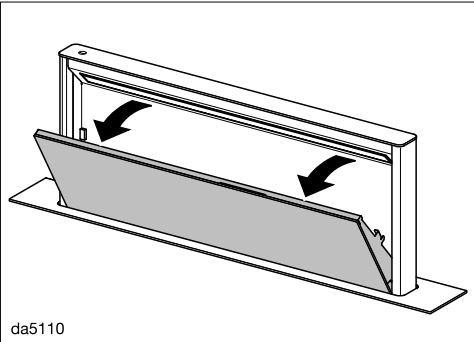

- Tõmmake paneel ülalt ette ja pöörake see lahti.

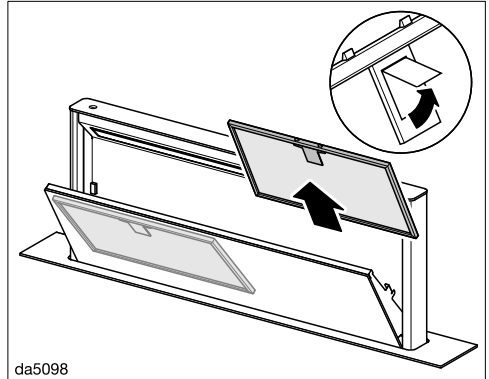

- Avage rasvafiltri lukustus ja võtke välja.

Rasvafiltrite käsitsi puhastamine

- Puhastage rasvafiltreid nõudepesu- harjaga soojas vees, kuhu on lisatud õrna nõudepesuvahendit. Ärge kasutage nõudepesuvahendit kontsentreeritult.

Sobimatud puhastusvahendid

Regulaarne sobimatute puhastusvahendite kasutamine võib põhjustada filtri- pindade kahjustusi.

Ärge kasutage järgmisi puhastus- vahendeid:

- katlakivi lahustavad puhastusvahendid,
- küürimispulber või küürimispasta,
- agressiivsed universaalpuhastus- vahendid ja rasvaeemaldusspreid,
- küpsetusahju aerosoolpuhastid.

Puhastamine ja hooldus

Rasvafiltrite nõudepesumasinas puhastamine

⚠ Kahjustusohu nõudepesumasinas oleva liiga kõrge temperatuuri tõttu. Rasvafiltrid võivad liiga kõrge temperatuuri tõttu muutuda kasutuskõlbmatuks, nt deformeerumise tõttu.

Valige programm, mis ei ületa soovitatud temperatuuri.

Järgige ka nõudepesumasina kasutusjuhendi juhiseid.

- Asetage rasvafiltrid võimalikult püsti või kergelt kaldu alumisse korvi. Jälgige, et pihustitoru saaks vabalt liikuda.
- Kasutage tavalist olmpuhustusvahendit.
- Valige maksimaalselt 65 °C temperatuuriga programm.

Sõltuvalt puhastusvahendist võivad sisemistele filtripindadele tekkida püsivad värvimuutused. See ei mõjuta rasvafiltrite toimimist.

- Asetage rasvafiltrid pärast puhastamist vett imavale aluspinnale kuivama.

Paneeli väljavõtmine

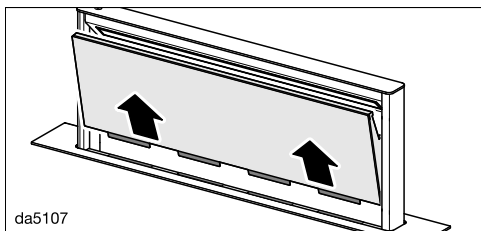

- Tõmmake avatud paneel suunaga ette välja ja asetage see pehmele alusele.

Paneeli puhastamine

- Jälgige selleks juhiseid punktis "Korpus".

Paneel ei ole nõudepesumasinakindel.

- Kui paneel ja rasvafiltrid on välja võetud, puhastage ka kõik juurdepääsetavad korpuse osad kogunenud rasvast. Sellega ennetate tuleohtu.

Kogumisvanni puhastamine

Rasvafiltrite alune kogumisvann kogub allavoolavat kondensatsioonivett.

Puhastamiseks saab selle välja võtta.

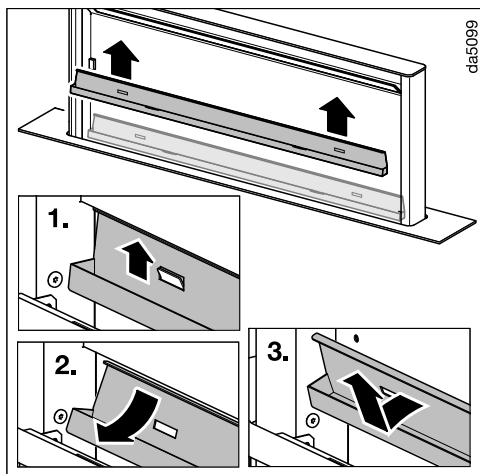

- Tõmmake kogumisvann ettevaatlikult suunaga üles hoidikutest välja. Valage kogunenud kondensatsioonivesi välja ja puhastage kogumisvanni niiske majapidamislapiga.

Puhastamine ja hooldus

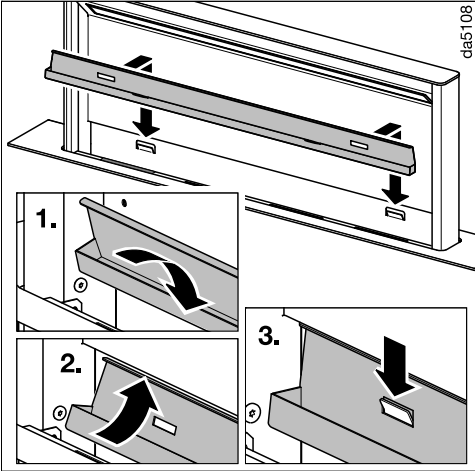

- Haakige kogumisvann pärast puhastamist tagasi hoidikutesse.

Paneeli kohaleasetamine

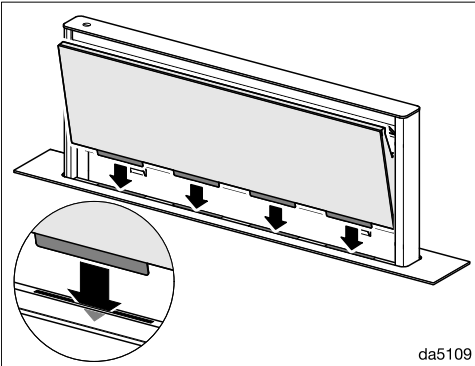

- Asetage paneel suitsukatte piludesse.

- Asetage rasvafiltrid tagasi sisse. Jälgi-ge, et rasvafiltrite kohaleasetamisel oleks lukustus suunaga välja.

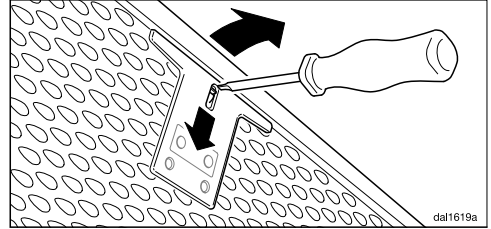

- Kui rasvafiltrid pannakse tagurpidi kohale, saate lukustuse avada väikese kruvikeeraja abil läbi avade.
- Pöörake paneel kinni, kuni magnetid selle fikseerivad.

Rasvafiltri töötunniloenduri lähtestamine

Pärast puhastamist tuleb töötunniloendur lähtestada.

- Puudutage sisselülitatud ventilaatori korral rasvafiltri nuppu  umbes 3 sekundit, kuni ainult näit 1 vilgub.

Rasvafiltri sümbol  kustub.

Rasvafiltrite vahetamine

Regulaarsel kasutamisel ja puhastamisel võivad filtripinnad kuluda.

Kui tuvastate kahjustused, vahetage rasvafiltrid välja.

Rasvafiltreid saate tellida Miele klienditeenindusest (vt käesoleva kasutusjuhendi lõpust) või Miele edasimüüjalt.

Puhastamine ja hooldus

Lõhnafilter

Pöördõhurežiimi korral tuleb rasvafiltritele lisaks paigaldada kaks lõhnafiltrit. Need seovad toiduvalmistamisel tekkinud lõhnaaineid.

Lõhnafiltreid saab tellida Miele veebi-poest, Miele tehaseklienditeenindusest (vt käesoleva kasutusjuhendi lõpust) või Miele edasimüüjalt.

Tüübitähise leiate peatükist “Tehnilised andmed”.

Lõhnafiltrite paigaldamine / vahetamine

- Võtke paneel välja ja eemaldage kogumisvann nagu eelnevalt kirjeldatud.
- Võtke lõhnafiltrid pakendist välja.

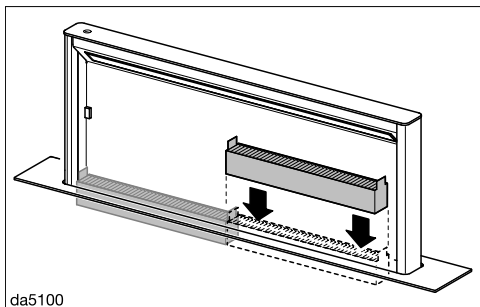

- Asetage lõhnafiltrid suitsukattesse. Jälgige, et keeld oleks suunatud üles.
- Pange kogumisvann ja paneel kohale tagasi.

Vahetamise intervall

Vahetage lõhnafiltrid alati välja, kui lõhnu enam piisavalt ei seota, hiljemalt iga 6 kuu möödumisel.

Töötunniloendur tuletab teile lõhnafiltri sümboli  süttimisega lõhnafiltrite regulaarset vahetamist meelde.

Lõhnafiltri töötunniloenduri lähtestamine

Pärast vahetamist tuleb töötunniloendur lähtestada.

- Puudutage sisselülitatud ventilaatori korral lõhnafiltri nuppu  umbes 3 sekundit, kuni ainult näit **1** vilgub.

Lõhnafiltri sümbol  kustub.

Lõhnafiltri jäätmekäitlusesse suunamine

- Kasutatud lõhnafiltrid visake olmejäätmete hulka.

Taastuv lõhnafilter

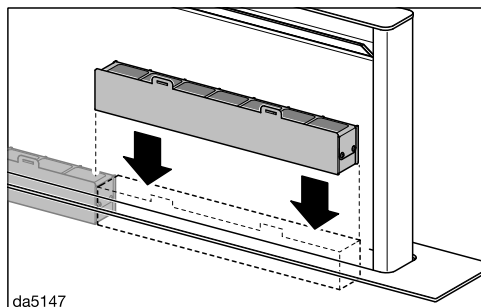

Selle õhupuhasti jaoks on saadaval taastuvad lõhnafiltrid. Küpsetusahjus taastamise abil saab neid kasutada korduvalt. Kasutamiseks järgige kaasas olevat kasutusjuhendit.

Aadressilt www.miele.com/service leiate teavet tõrgete ise kõrvaldamise ja Miele varuosade kohta.

Kontakt tõrgete korral

Tõrgete korral, mida te ise ei saa kõrvaldada, teavitage nt Miele müügiesindajat või Miele klienditeenindust.

Miele klienditeeninduse saate tellida veebis aadressil www.miele.ee/service.

Miele klienditeeninduse kontaktandmed leiate selle dokumendi lõpust.

Klienditeenindus vajab mudeli numbrit ja seerianumbrit (Fabr. / SN / Nr.). Mõlemad andmed on toodud tüübisildil.

Tüübisildi asukoht

Tüübisildi leiate korpuse esiküljelt.

Garantii

Garantiaeg on 2 aastat.

Lisateavet leiate kaasasolevast garantiitingimuste kirjeldusest.

Autoriõigused ja litsentsid

Sidemooduli käsitlemiseks ja juhtimiseks kasutab Miele enda loodud või kolmandate isikute tarkvara, mis ei kuulu avatud lähtekoodiga tarkvara litsentsitingimuse kohaldamisalasse. See tarkvara / need tarkvarakomponendid on kaitsitud autoriõigusega. Järgida tuleb Miele ja kolmandate isikute autoriõigusi.

Peale selle sisaldab seadmesse integreeritud sidemoodul tarkvarakomponente, mis antakse edasi avatud lähtekoodiga tarkvara litsentsitingimustel. Sisalduvad avatud lähtekoodiga komponendid ja nendega seotud autoriõiguse alased märkused, vastavad kehtivad litsentsitingimuste koopiad, samuti vajaduse korral muu info saate avada seadmes lokaalselt IP alusel veebibrauseris ([http\[s\]://<IP-aadress>/Licenses](http[s]://<IP-aadress>/Licenses)). Seal kirjeldatud avatud lähtekoodiga tarkvara litsentsitingimuste vastutus- ja garantiitingimused kehtivad üksnes asjaomaste õiguste omanike kohta.

Paigaldamine

Enne paigaldamist

⚠ Järgige enne paigaldust kogu käesolevas peatükis ja peatükis “Ohutusjuhised ja hoiatused” olevat teavet.

Paigaldusmaterjal



080056672

6 kruvi M4 × 8 mm



01056271

8 kruvi 4 × 15 mm

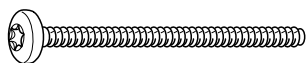

11597030

2 kruvi M4 × 100 mm

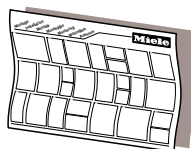

dina3ml6

Paigalduskeem

Üksikuid paigaldussamme on kirjeldatud paigalduskeemil.

Seadme mõõtmed

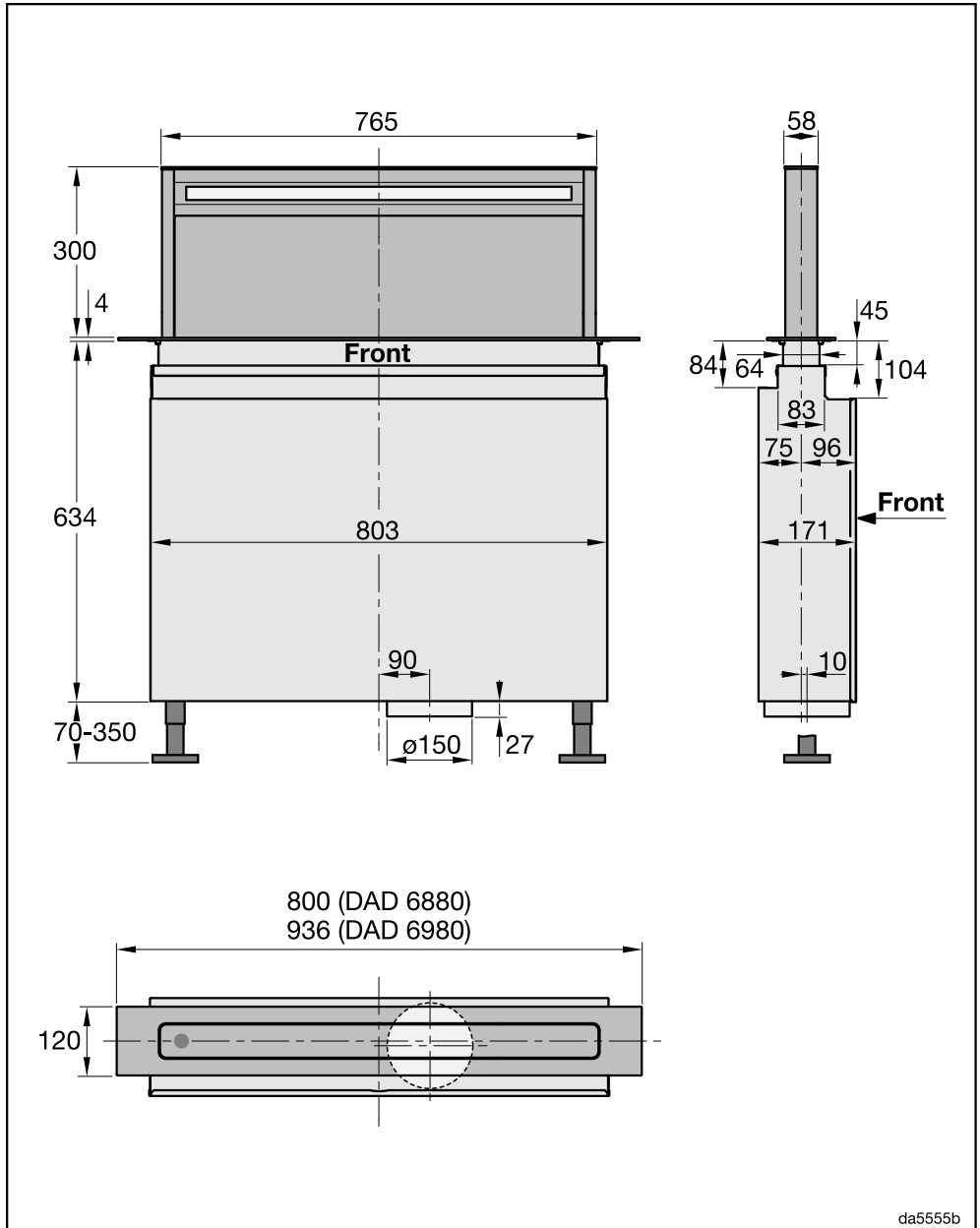

da5555b

Paigaldamine

Paigaldusmõõdud

⚠ Kuumusest põhjustatud kahjustuste oht.
Gaasipliidiplaadi kuumus võib kahjustada õhupuhastit.
Õhupuhastit ei tohi kasutada kombinatsioonis gaasipõletiga.

Kui õhupuhasti ette on planeeritud kúpsetusahi või pliit, tuleb järgida kaasaolevaid paigaldusjuhiseid ja jahutusõhu juurdevooluga seotud andmeid.

Paigalduskoht peab jääma ligipääsetavaks. Ka võimaliku teenindusjuhtumi jaoks peab õhupuhasti olema esiküljelt juurdepääsetav ja demonteeritav.

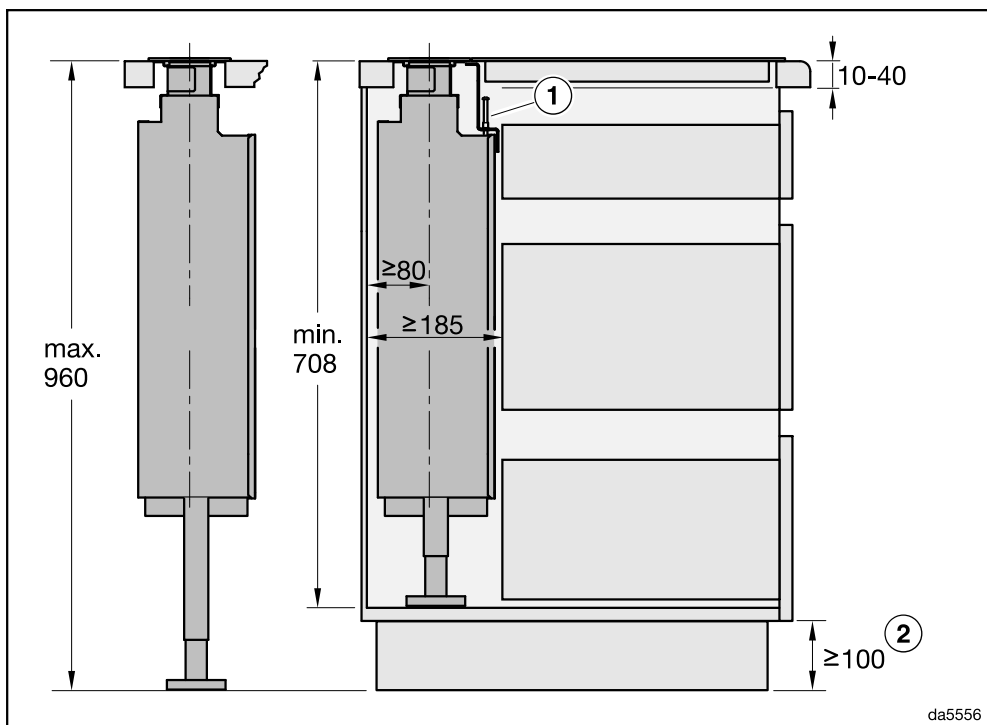

- 1 Kui paigaldate õhupuhastit ja pliidiplaadi üksteise kõrvale ühisesse väljalõikesse, peate kasutama kaasasolevat nurkliistu.
- 2 Minimaalne mõõt on vajalik, kui kappide alla veetakse lamekanalid või kasutatakse pöördõhukasti DUU 600.

DAD 6880: õhupuhasti ja pliidiplaadi paigaldamine eraldi väljalõigetesse

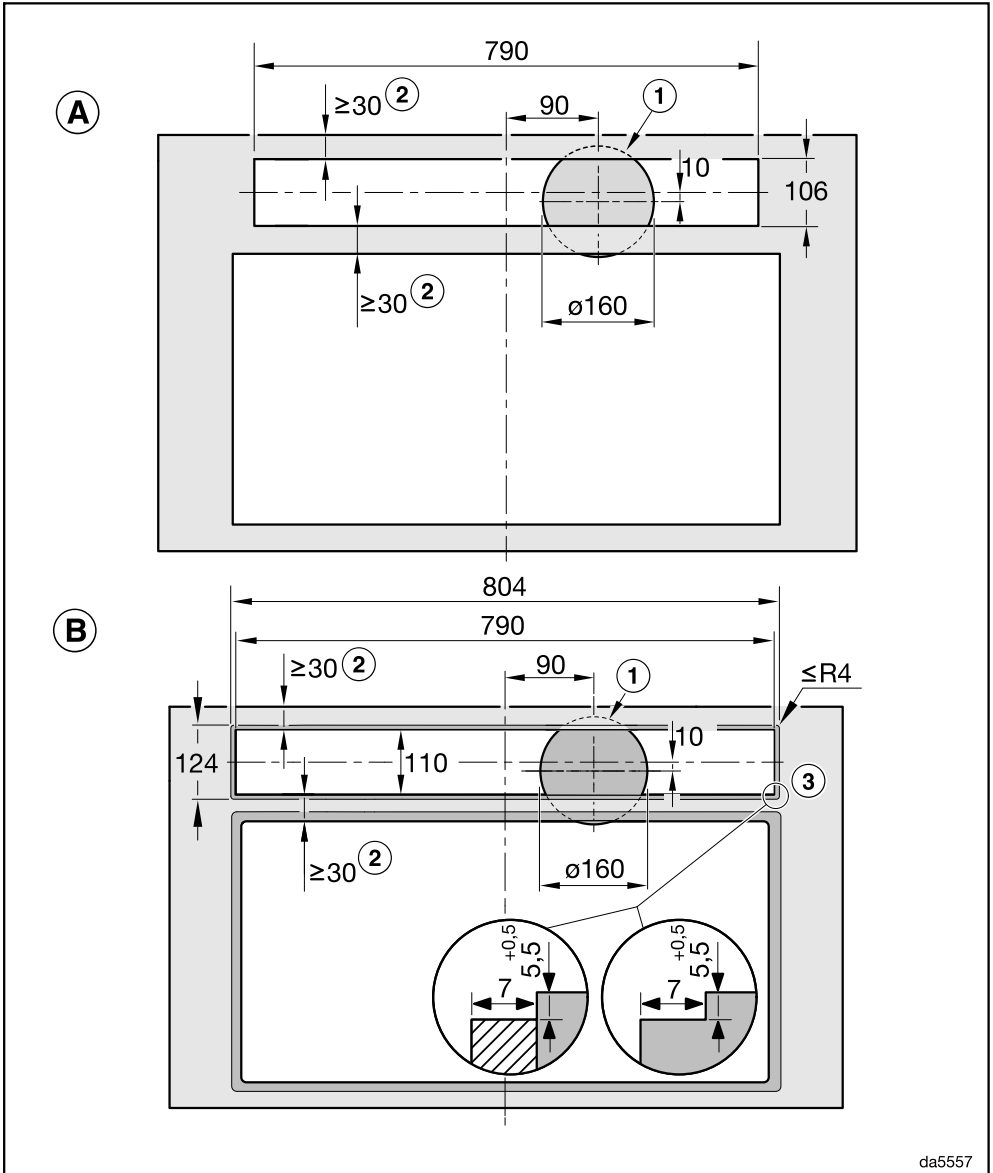

- Ⓐ pealasetsev paigaldus
- Ⓑ tasapinnaline paigaldus

Paigaldamine

DAD 6880: õhupuhasti ja pliidiplaadi üksteise kõrvale paigaldamine ühisesse väljalõikesse

Näide: kombinatsioon seadmega KM 8684 FL või KM 8685 FL

Pealasetsev paigaldus

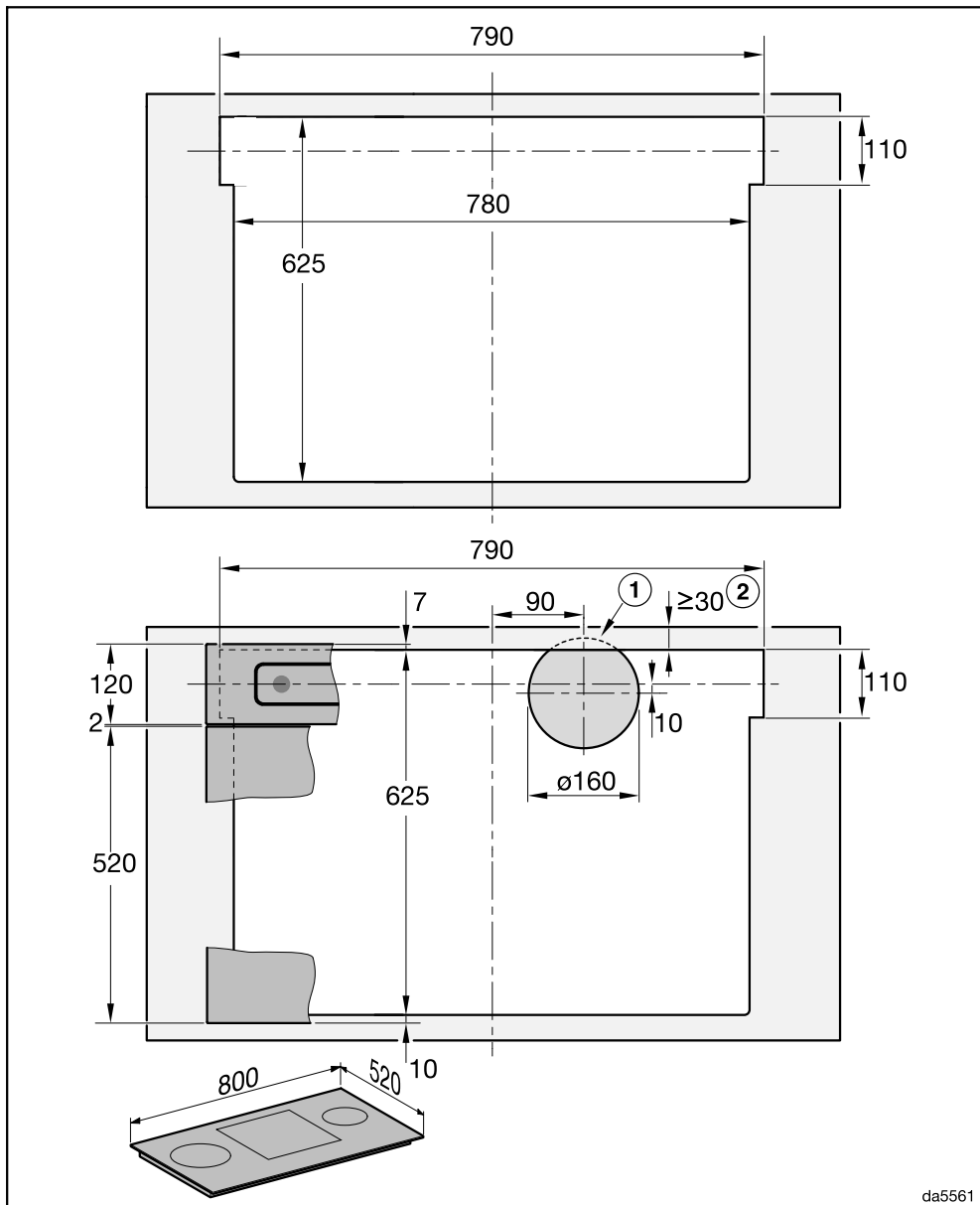

da5561

DAD 6880: õhupuhasti ja pliidiplaadi üksteise kõrvale paigaldamine ühisesse väljalõikesse

Näide: kombinatsioon seadmega KM 8684 FL või KM 8685 FL

Tasapinnaline paigaldus

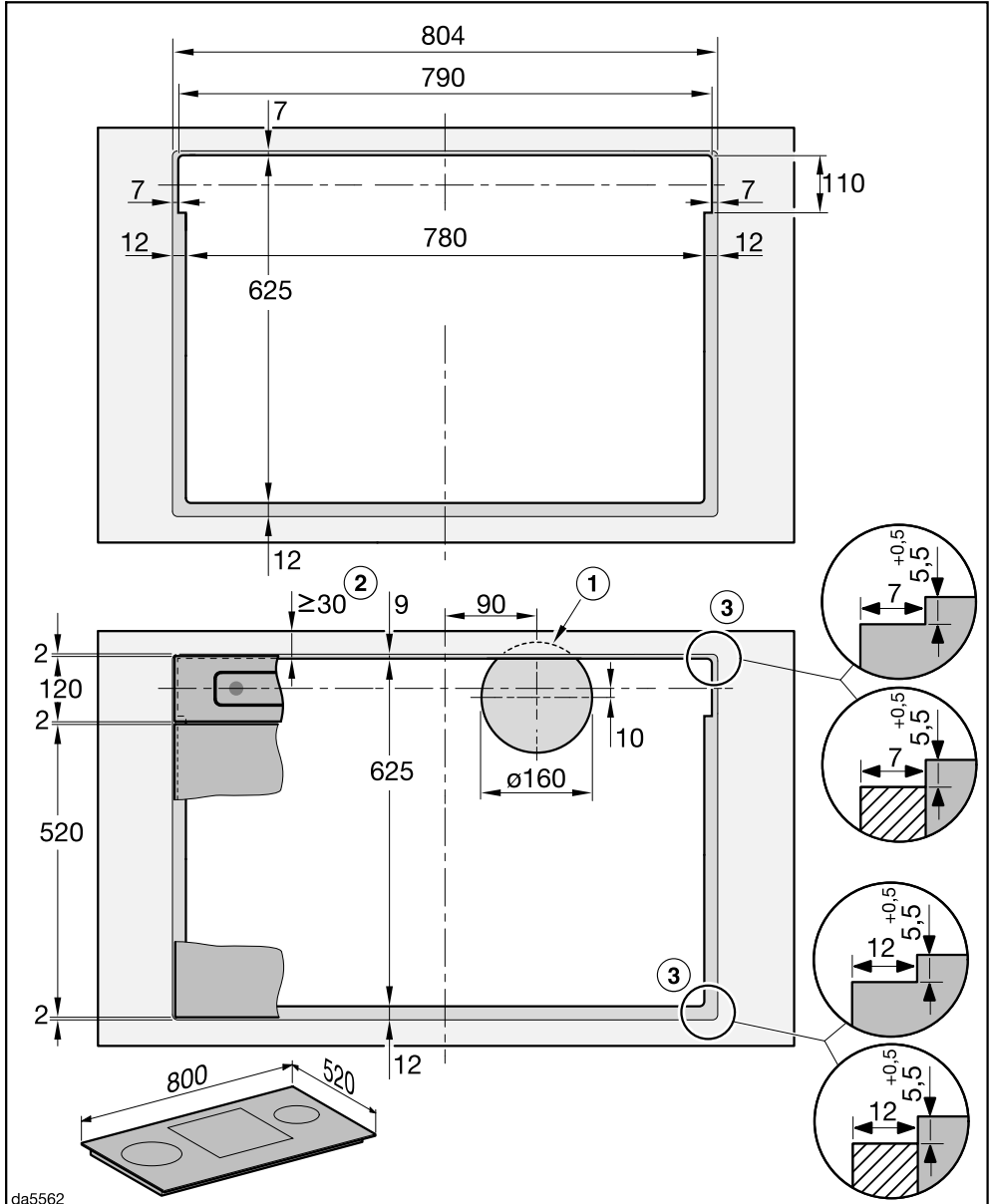

Paigaldamine

DAD 6980: õhupuhasti ja pliidiplaadi paigaldamine eraldi väljalõigetesse

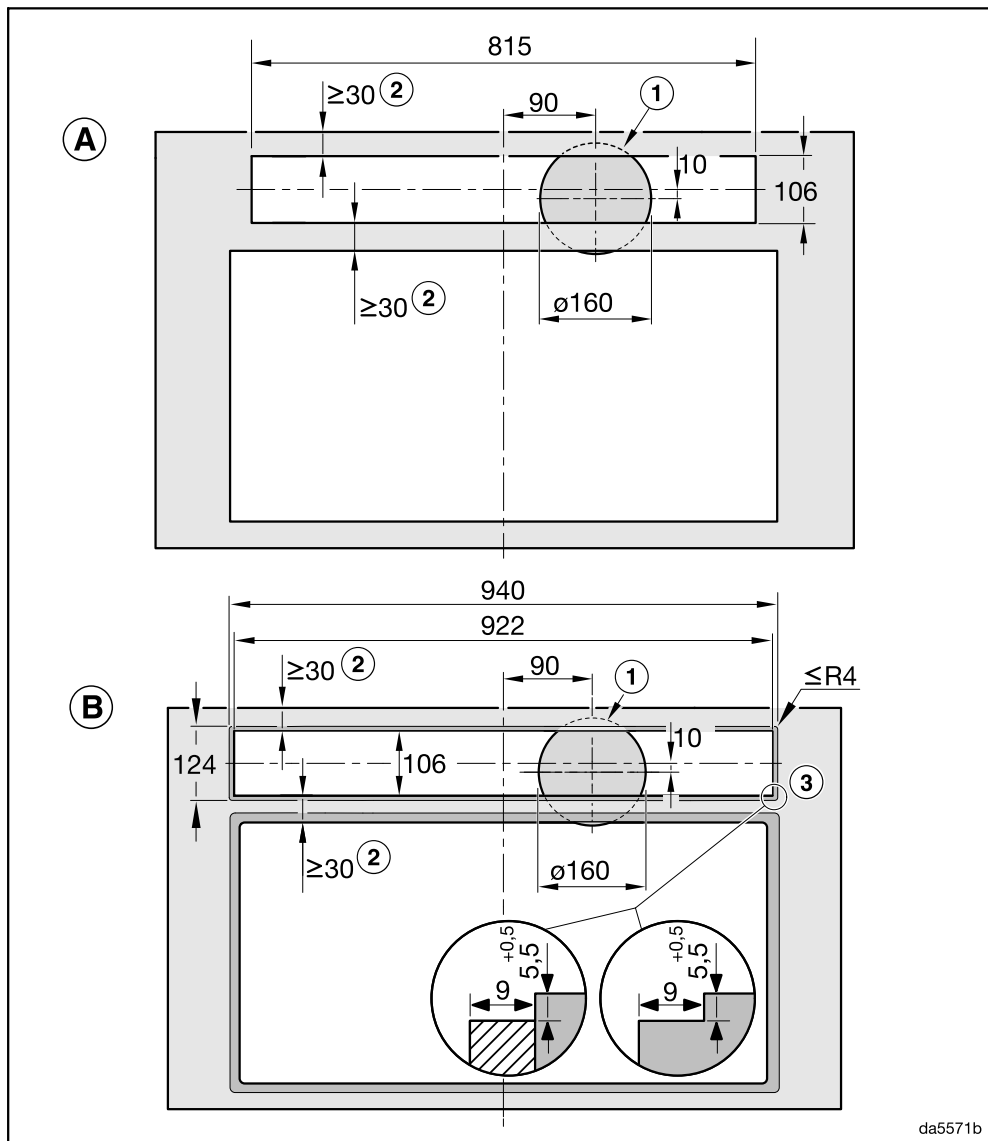

- A** pealasetsev paigaldus
- B** tasapinnaline paigaldus

DAD 6980: õhupuhasti ja pliidiplaadi üksteise kõrvale paigaldamine ühisesse väljalõikesse

Näide: kombinatsioon seadmega KM 8695 FL

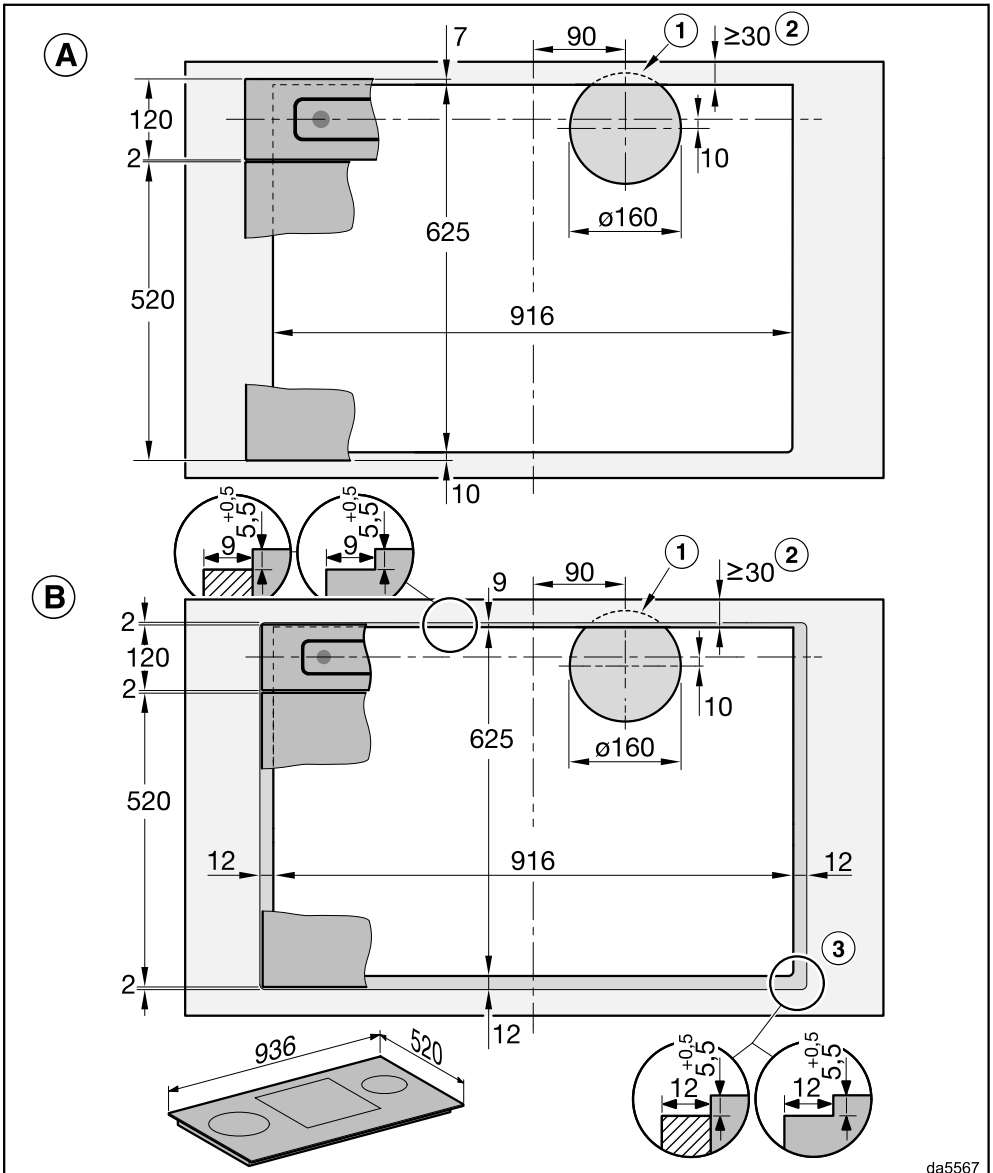

da5567

- (A) pealasetsev paigaldus
- (B) tasapinnaline paigaldus

Paigaldamine

- ① Väljalõige kapipõhjas väljatõmbetoru Ø 150 mm jaoks
- ② Pöörake tähelepanu tööpinna piisavale stabiilsusele.
- ③ Astmeline freesava tasapinnalisel paigaldusel tööpinna sisse
 - Pöörake tähelepanu erinevatele freesimisliikudele pliidiplaadi ja õhupuhasti jaoks.
 - Astmelise freesava asemel võib paigaldada 5,5 mm allpool paikneva puitliistu (ei ole tarnekomplektis).
 - Selleks, et vältida freesitud ala läbipaistmist klaasist katte tagant, värvige freesitud koht mustaks.

Järgige paigaldamisel ka pliidiplaadi kasutus- ja paigaldusjuhendit.

Vuukide tihendamine



Sobimatu vuugitihendi tõttu tekkivate kahjustuste oht.

Sobimatu vuugitihend võib looduslikku kivi kahjustada.

Looduslikust kivist plaatide ja keraamiliste plaatide korral kasutage eranditult vaid looduslikule kivile sobivat silikoon-vuugitihendit. Järgige tootja juhiseid.

- Täitke tasapinnalise paigalduse korral tööpinna sisse liikuva õhupuhasti ja tööpinna vaheline vuuk ning üksteise vastu paigalduse korral tööpinna sisse liikuva õhupuhasti ja pliidiplaadi vaheline vuuk kuumakindla (vähemalt 160 °C) silikoon-vuugitihendiga.

Paigaldusnäited

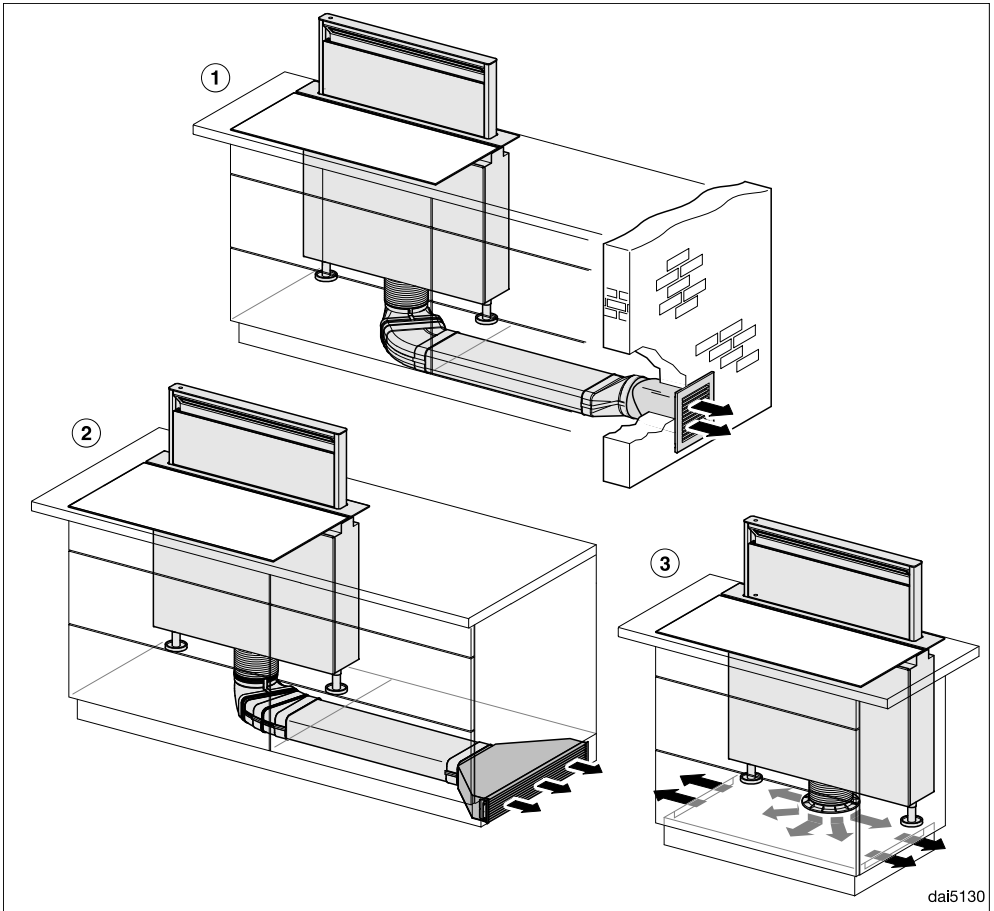

daif5130

- ① Väljatõmme lamekanalite ja müürikastiga DMK 150-1
- ② Pöördõhk lamekanalite ja õhuringluskastiga DUU 600
- ③ Plug&Play-režiim ümberehituskomplektiga DUP 150
 Tagage Plug&Play-režiimi korral sokli piirkonna piisav õhutus, nt piludega sokli piirkonnas.
 Avade ristlõige peab olema kokku 425 cm².
 Kui põrand on vastu maapinda või välisõhku, ei tohi põranda soojusjuhtivuskoeffitsient ületada 0,5 W/(m² K).
 Auruarätõmbe elektroonika peab seadistama Plug&Play-režiimile, vt peatüki Es-makordne kasutuselevõtt jaotist Plug&Play seadistamine.

Paigaldamine

Väljatõmbetoru

Kasutage väljatõmbetoruna ainult siledaid või painduvaid mittesüttivast materjalist väljatõmbevoolikuid.

Võimalikult suure õhuvõimsuse ja väikese voolumüra saavutamiseks arvestage alljärgnevat.

- Väljatõmbetoru läbimõõt ei tohi olla väiksem kui väljatõmbeotsaku läbilõige (vt peatükki "Seadme mõõtmed"). See kehtib eelkõige lamekanalite kasutamisel.
- Väljatõmbetoru peab olema võimalikult lühike ja sirge.
- Kasutage vaid suure raadiusega torupõlvi.
- Väljatõmbetoru ei tohi murda ega kokku suruda.
- Kõik ühendused peavad olema tugevad ja tihedad.
- Kui väljatõmbetorul on klapid, peate õhupuhasti sisselülitamisel klapid avama.

Igasugune õhuvoolu piiramine vähendab õhuvõimsust ning suurendab töömüra.

Korstnen

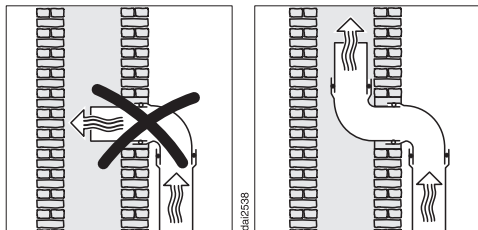

Kui heitõhk juhitakse korstnasse, tuleb sisestusotsak suunata voolusuunas.

Kui korstnat kasutab mitu ventilatsiooni-seadet, peab korstna ristlõige olema piisavalt suur.

Tagasilöögiklapp

- Kasutage väljatõmbesüsteemis tagasilöögiklappi.

Tagasilöögiklapp hoolitseb selle eest, et väljalülitatud õhupuhasti korral ei toimuks soovimatut õhuvahetust ruumi- ja välisõhu vahel.

Kui heitõhk suunatakse õue, soovitame paigaldada Miele seinakanali või Miele katuseläbiviigu (juurdeostetav tarvik). Neil on sisseehitatud tagasilöögiklapp.

Miele ei vastuta talitlushäirete või kahjustuste eest, mis on põhjustatud ebapiisava väljatõmbetoru tõttu.

Elektriühendus

Õhupuhasti on valmis ühendamiseks kaitsemaandusega seinakontakti.

Kui pistikupesa ei ole vabalt ligipääsetav või ette on nähtud püsiühendus, veenduge, et iga pooluse jaoks oleks olemas lahkliüti.

 Ülekuumenemisest tingitud tuleoht.

Õhupuhasti kasutamine harupesade või pikendusjuhtmetega võib põhjustada juhtme ülekoormust.

Ohutuse huvides ärge kasutage harupesi ega pikendusjuhtmeid.

Elektrivõrk peab vastama standardile VDE 0100.

Ohutuse huvides soovitame kasutada maja elektrisüsteemis õhupuhasti elektrühenduse loomiseks  tüüpi rikkevoolukaitselüliti (RCD).

Kahjustunud toitejuhet tohib asendada ainult sama tüüpi spetsiaalse toitejuhtmega (saadaval Miele klienditeeninduses). Ohutuse huvides tohib vahetustöid teha ainult kvalifitseeritud spetsialist või Miele klienditeenindus.

Teave voolutarbe ja vastava kaitsme kohta on toodud käesolevas kasutusjuhendis ja tüübisildil. Võrrelge neid andmeid kohapealse elektrühenduse andmetega.

Kahtluse korral küsige nõu elektrikult.

Võimalik on ajutine või pidev kasutamine autonoomse või võrguga mittesünkroonse energiavarustussüsteemiga (nt minivõrgud, varusüsteemid). Kasutamise eeltingimus on, et energiavarustussüsteem vastab standardi EN 50160 või võrreldava standardi nõuetele. Elektrisüsteemi ja selles Miele seadmes ette nähtud kaitsemeetmete funktsioon ja tööviiis peavad ka minivõrgus või võrgu-

ga mittesünkroonse kasutamise korral olema tagatud või need tuleb paigaldises asendada võrreldavate meetmetega. Seda kirjeldatakse näiteks VDE-AR-E 2510-2 ajakohases väljaandes.

Tehnilised andmed

Ventilaatori mootor	180 W
Aurukatte mootor	60 W
Pliidiplaadi valgustus	12 W
Taustavalgustus	8 W
Kogutarbimisvõimsus	260 W
Võrgupinge, sagedus	AC 230 V, 50 Hz
Kaitse	10 A
Toitejuhtme pikkus	1,5 m
Kaal	34 kg

WiFi moodul

Sagedusriba	2,400–2,4835 GHz
Maksimaalne saatevõimsus	< 100 mW

Õhuringlusrežiimi jaoks juurdeostetav tarvik

Lõhnafiltrikomplekt DKF 30-P või DKF 30-R (regenereeritav). Komplektid sisaldavad kahte lõhnafiltrit.

Plug&Play-režiimi jaoks vajate komplekti DUP 150. Komplekt sisaldab otsakut, voolikut ja lõhnafiltri komplekti DKF 30-P.

Vastavusdeklaratsioon

Käesolevaga kinnitab Miele, et see tööpinda integreeritav õhupuhasti vastab direktiivile 2014/53/EL.

ELi vastavusdeklaratsiooni täielik tekst on saadaval ühel järgmistest internetiaadressidest:

- tooted, allalaadimine, aadressil www.miele.ee
- teenindus, teabenõue, kasutusjuhendid, aadressil www.miele.ee/majapidamine/teabenoue-385.htm, vajalik esitada toote nimetus või tootmisnumber

Juhised võrdluskontrollide jaoks

Energiatõhusust määratakse väljatõmberežiimil. Õhupuhasti on tehases seadistatud pöördõhurežiimile. Lõhnafiltri(te) töötunniloenduri inaktiveerimisega seadistatakse väljatõmberežiim (vt "Esmakordne kasutuselevõtt").

Kodumajapidamises kasutatavate pliidikubude tootekirjeldus

kooskõlas delegeeritud määrusega (EL) nr 65/2014 ja määrusega (EL) nr 66/2014

MIELE	
Mudelitähis	DAD 6880 Levantar Ambient
Aastas tarbitav energia (AEC_{hood})	41,1 kilovatt-tundi aastas
Energiatõhususe klass	A
Energiatõhususindeks (EEl_{hood})	49,6
Äratõmbetõhusus (FDE_{hood})	33,4
Äratõmbetõhususe klass	
A (kõige tõhusam) kuni G (kõige ebatõhusam)	A
Pindalaühiku valgusviljakus (LE_{hood})	33,0 lx/W
Pindalaühiku valgusviljakuse klass	
A (kõige tõhusam) kuni G (kõige ebatõhusam)	A
Rasva filtrimise tõhusus	85,1%
Rasva filtrimise tõhususe klass	
A (kõige tõhusam) kuni G (kõige ebatõhusam)	B
Mõõdetud õhuvooluhulk suurima tõhususega tööolukorras	307,1 m ³ /h
Õhu vooluhulk (väikseimal kiirusel)	209 m ³ /h
Õhu vooluhulk (suurimal kiirusel)	453 m ³ /h
Õhu vooluhulk (võimendatud seisundis)	655 m ³ /h
Suurim õhuvooluhulk (Q_{max})	655,0 m ³ /h
Mõõdetud õhurõhk suurima tõhususega tööolukorras	434 Pa
Õhus leviva müra A-kaalutud müravõimsustase (väikseimal kiirusel)	43 dB
Õhus leviva müra A-kaalutud müravõimsustase (suurimal kiirusel)	62 dB
Õhus leviva müra A-kaalutud müravõimsustase (võimendatud seisundis)	71 dB
Suurima tõhususega tööolukorras mõõdetud tarbitav sisendvõimsus	110,8 W
Ooteseisundis tarbitav võimsus (P_s)	0,29 W
Valgusallika nimivõimsus	12,0 W
Valgusallika tekitatud keskmine valgustatus toiduvalmistamispiinal	400 lx
Ajaline kasvutegur	0,8

Tehnilised andmed

Kodumajapidamises kasutatavate pliidikubude tootekirjeldus

kooskõlas delegeeritud määrusega (EL) nr 65/2014 ja määrusega (EL) nr 66/2014

MIELE	
Mudelitähis	DAD 6980 Levantar Ambient
Aastas tarbitav energia (AEC_{hood})	41,1 kilovatt-tundi aastas
Energiatõhususe klass	A
Energiatõhususindeks (EEI_{hood})	49,6
Äratõmbetõhusus (FDE_{hood})	33,4
Äratõmbetõhususe klass	
A (kõige tõhusam) kuni G (kõige ebatõhusam)	A
Pindalaühiku valgusviljakus (LE_{hood})	33,0 lx/W
Pindalaühiku valgusviljakuse klass	
A (kõige tõhusam) kuni G (kõige ebatõhusam)	A
Rasva filtrimise tõhusus	85,1%
Rasva filtrimise tõhususe klass	
A (kõige tõhusam) kuni G (kõige ebatõhusam)	B
Mõõdetud õhuvooluhulk suurima tõhususega tööolukorras	307,1 m ³ /h
Õhu vooluhulk (väikseimal kiirusel)	209 m ³ /h
Õhu vooluhulk (suurimal kiirusel)	453 m ³ /h
Õhu vooluhulk (võimendatud seisundis)	655 m ³ /h
Suurim õhuvooluhulk (Q_{max})	655,0 m ³ /h
Mõõdetud õhurõhk suurima tõhususega tööolukorras	434 Pa
Õhus leviva müra A-kaalutud müravõimsustase (väikseimal kiirusel)	43 dB
Õhus leviva müra A-kaalutud müravõimsustase (suurimal kiirusel)	62 dB
Õhus leviva müra A-kaalutud müravõimsustase (võimendatud seisundis)	71 dB
Suurima tõhususega tööolukorras mõõdetud tarbitav sisendvõimsus	110,8 W
Ooteseisundis tarbitav võimsus (P_s)	0,29 W
Valgusallika nimivõimsus	12,0 W
Valgusallika tekitatud keskmine valgustatus toiduvalmistamispiinal	400 lx
Ajaline kasvutegur	0,8

Miele Eesti tagab ostjale – lisaks tema seaduslikele garantiikohustusnõuetele müüja suhtes ning neid piiramata – nõude järgmisele garantiikohustusele uute seadmete osas:

I Garantii kestus ja algus

1. Garantii antakse järgmiseks ajaks:
 - a) 24 kuud majapidamisseadmetele nende otstarbekohase kasutamise korral
 - b) 12 kuud professionaalsetele seadmetele nende otstarbekohase kasutamise korral
2. Garantii periood algab seadme müügikviitungil olevast kuupäevast.

Garantiitoimingud ja garantiist tulenevad asendustarned ei pikenda garantiiaega.

II Garantii tingimused

1. Seade osteti volitatud edasimüüjalt või otse liikmesriigis, Šveitsis või Norras ning seda kasutatakse samuti nimetatud piirkonnas.
2. Klienditeeninduse tehniku nõudmisel esitatakse garantiitõend (müügikviitung või täidetud garantiikaart).

III Garantii sisu ja ulatus

1. Seadmel esinevad puudused kõrvaldatakse sobiva aja jooksul asjassepuutuvate osade tasuta remondi või asendamise teel. Selleks vajalikud kulud, nagu transpordi-, saatmis-, töö- ja varuosade kulud kannab Miele Eesti. Asendatud osad või seadmed antakse Miele Eesti omandusse.
2. Garantii ei hõlma selle alla mittekuuluvaid kahjunõudeid Miele Eesti vastu, välja arvatud juhul, kui Miele Eesti lepinguline volitatud klienditeenindus tegutseb ettekatsetult või selgelt hooletult.
3. Garantii ei hõlma kulutarvikute ja lisatarvikute tarnet.

IV Garantii piirangud

Garantii ei hõlma puudusi või rikkeid, mis on põhjustatud järgmistel asjaoludel.

1. Puudulik ülesseadmine või paigaldamine, nt kehtivate ettevaatusabinõude või kirjalike kasutus-, paigaldus- ja montaažijuhiste mittejärgimine.
2. Mitteotstarbekohane kasutamine ja asjatundmatu kasutamine või koormamine, nt sobimatute pesu- või loputusvahendite või kemikaalide kasutamine.
3. Mõnes muus liikmesriigis, Šveitsis või Norras ostetud seadet ei ole erinevate tehniliste andmete tõttu võimalik kasutada või on seda võimalik kasutada ainult piirangutega.
4. Välismõjud, nt transpordikahjud, löögi või kukumise tagajärjel tekkinud kahju, ilmastiku või muude loodusjõudude põhjustatud kahjud.
5. Remonttöid ja muudatusi on teinud isikud, keda ei ole Miele nendeks teenindustöödeks koolitanud ja volitanud.
6. Kasutatud on varuosi, mis ei ole Miele originaalvaruosad ega Miele lubatud tarvikud.
7. Klaasi purunemine või defektsed hõõglambid.
8. Voolu- ja pingekõikumised, mis jäävad väljapoole tootja lubatud vahemikku.
9. Kasutusjuhendis kirjeldatud hooldus- ja puhastustoimingute eiramine.

V Andmekaitse

Isikuandmeid kasutatakse ainult lepingupõhiseks menetluseks ning võimalikeks garantiitoiminguteks vastavalt andmekaitse seadusega sätestatud nõuetele.



Saksamaa - Miele & Cie. KG, Carl-Miele-Straße 29, 33332 Gütersloh

DAD 6880, DAD 6980

et-EE

M.-Nr. 13 064 490 / 00