

## Mode d'emploi et instructions de montage Cave à vin











Veillez lire **impérativement** le mode d'emploi et les instructions de montage avant l'installation et la mise en service de l'appareil.  
Vous éviterez ainsi de vous blesser et d'endommager votre appareil.

# Table des matières

---

<b>Prescriptions de sécurité et mises en garde</b> .....	5
<b>Votre contribution à la protection de l'environnement</b> .....	15
<b>Installation</b> .....	16
Lieu d'installation .....	16
Classe climatique .....	17
Conseils pour l'encastrement .....	18
Meubles/équipements avoisinants .....	18
Charge admissible du sol de niche .....	18
Aération et ventilation .....	19
Butée de porte .....	19
Side-by-Side .....	19
Cotes d'encastrement .....	21
Cotes avec porte ouverte (angle d'ouverture 90°/115°) .....	23
Cotes de la façade du meuble .....	24
Installation de la cave à vin .....	25
Avant de commencer ... ..	25
Outils nécessaires .....	25
Poids de la façade de meuble .....	26
Ajuster la niche d'encastrement .....	26
Contrôler la niche d'encastrement .....	27
Avant l'encastrement .....	27
Préparer la niche d'encastrement .....	28
Insérer la cave à vin dans la niche d'encastrement .....	31
Ajuster la cave à vin .....	32
Fixer la cave à vin dans la niche d'encastrement .....	35
Préparer le montage de la façade du meuble .....	37
Fixer et ajuster la façade de meuble .....	40
Fixer les caches .....	43
Poser les baguettes de porte .....	45
Fixer la grille de ventilation du socle et la plinthe de socle .....	47
Limiter l'angle d'ouverture de la porte de l'appareil .....	47
Branchement électrique .....	48
<b>Économiser de l'énergie</b> .....	50
<b>Description de l'appareil</b> .....	52
Écran principal .....	53
Mode de réglage  .....	54
<b>Accessoires</b> .....	56
Accessoires fournis avec l'appareil .....	56
Accessoires disponibles en option .....	56

<b>Première mise en service</b> .....	57
Avant la première utilisation .....	57
Choisir le bon assistant de porte (Push2open/Pull2open) .....	57
Utiliser la cave à vin.....	58
Procéder à la première mise en service .....	59
<b>Mise en marche et arrêt de l'armoire à vin</b> .....	60
En cas d'absence prolongée.....	60
<b>Autres réglages</b> .....	61
Activer ou désactiver le Verrouillage des touches  .....	61
Effectuer un Auto test  .....	62
Activer l'Assistant de porte  .....	62
Désactiver l'Assistant de porte  .....	64
Miele@home .....	65
Désactiver l'Mode expo  .....	69
Réinitialiser les réglages d'usine  .....	70
Activer ou désactiver le Mode Shabbat  .....	72
Activer ou désactiver le Eclairage d'ambiance  .....	73
Sélectionner Ecran de veille .....	74
<b>Température et humidité de l'air optimales</b> .....	75
La température optimale .....	75
Plaques isolantes assurant la séparation thermique.....	76
Régler la température .....	76
Humidité de l'air .....	76
Augmenter le taux d'humidité de l'air $\delta$ .....	77
Ne pas augmenter le taux d'humidité de l'air $\delta$ .....	78
<b>Alarme de porte</b> .....	79
<b>Stockage des bouteilles de vin</b> .....	80
Clayettes en bois.....	81
Déplacer les clayettes en bois.....	81
Réglage des clayettes en bois .....	81
Étiqueter des clayettes en bois .....	82
Capacité maximale.....	82
<b>Dégivrage automatique</b> .....	83
<b>Nettoyage et entretien</b> .....	84
Conseils concernant les détergents.....	84
Avant de nettoyer la cave à vin .....	85
Enceinte, accessoires, porte de l'appareil .....	85
Nettoyer le joint de porte.....	86

# Table des matières

---

Nettoyage des fentes d'aération et des prises d'air.....	86
Après le nettoyage .....	86
<b>Que faire si ... ?</b> .....	87
<b>Origines des bruits</b> .....	93
<b>SAV</b> .....	94
Contact en cas d'anomalies.....	94
Base de données EPREL .....	94
Garantie.....	94
<b>Déclaration de conformité</b> .....	95
<b>Droits d'auteur et licences</b> .....	96

## Prescriptions de sécurité et mises en garde

Cette cave à vin est conforme aux réglementations de sécurité en vigueur. Toute utilisation non conforme peut toutefois causer des dommages corporels et matériels.

Lisez attentivement le mode d'emploi et les instructions de montage avant de mettre la cave à vin en service. Vous y trouverez des informations importantes sur le montage, la sécurité, l'utilisation et l'entretien de cet appareil. Vous éviterez ainsi de vous blesser et d'endommager la cave à vin.

Conformément à la norme CEI 60335-1, Miele indique expressément de lire impérativement le chapitre pour l'installation de la cave à vin et de suivre les consignes de sécurité et de mise en garde.

La société Miele ne peut être tenue responsable des dommages dus au non-respect des consignes.

Conservez le mode d'emploi et les instructions de montage et remettez-les à tout nouveau détenteur de l'appareil.

 Risque de dommages corporels et matériels en cas de basculement de la cave à vin.

La cave à vin est très lourde et a tendance à basculer vers l'avant lorsque la porte de l'appareil est ouverte.

Laissez la porte de l'appareil fermée jusqu'à ce que la cave à vin soit montée et fixée dans la niche d'encastrement conformément au mode d'emploi et aux instructions de montage.

 Risque de blessure par bris de verre.

À plus de 2'000 m d'altitude, la vitre de la porte de la cave à vin risque de se briser en raison des variations de pression. Les éclats de verre tranchants peuvent provoquer de graves blessures.

# Prescriptions de sécurité et mises en garde

---

## Utilisation conforme aux dispositions

► La cave à vin est conçue pour un usage ménager dans un environnement domestique ou similaire, comme par exemple

- dans des magasins, des bureaux ou d'autres environnements de travail similaires

- dans des exploitations agricoles

- par des clients dans des hôtels, motels, chambres d'hôtes ou d'autres lieux d'habitation habituels.

Cette cave à vin n'est pas destinée à une utilisation à l'extérieur.

► L'armoire à vin ne doit être utilisée que conformément à l'usage domestique, pour stocker du vin.

Toute autre utilisation est interdite.

► L'armoire à vin ne convient pas pour stocker et réfrigérer des médicaments, du plasma sanguin, des préparations de laboratoire ou des substances ou produits similaires visés par la directive sur les dispositifs médicaux. Une utilisation contre-indiquée de cette armoire risque d'altérer ou d'endommager les produits entreposés. Par ailleurs, l'armoire à vin ne doit pas être utilisée dans des locaux comportant des risques d'explosion.

Miele n'assume aucune responsabilité pour les dommages causés par une utilisation non conforme aux dispositions ou une erreur de manipulation.

► Les personnes (enfants inclus) qui en raison de déficiences physiques, sensorielles ou mentales, de leur manque d'expérience ou de leur ignorance, ne sont pas aptes à utiliser la cave à vin en toute sécurité doivent impérativement être surveillées pendant la commande.

Ces personnes sont autorisées à utiliser la cave à vin sans surveillance uniquement si vous leur avez expliqué comment l'utiliser sans danger et les risques encourus en cas de mauvaise manipulation.

### En présence d'enfants dans le ménage

- ▶ Les enfants de moins de huit ans doivent être tenus à distance de la cave à vin, à moins qu'ils ne soient sous surveillance constante.
- ▶ Les enfants âgés de huit ans et plus peuvent uniquement utiliser la cave à vin sans surveillance si vous leur en avez expliqué le fonctionnement de sorte qu'ils sachent l'utiliser en toute sécurité. Il est nécessaire de s'assurer qu'ils ont compris les risques encourus en cas de mauvaise manipulation.
- ▶ Les enfants ne doivent jamais nettoyer ou entretenir l'armoire à vin sans surveillance.
- ▶ Surveillez toujours les enfants qui se trouvent à proximité de l'armoire à vin. Ne laissez jamais les enfants jouer avec l'armoire à vin.
- ▶ Les charnières de porte de la cave à vin constituent un danger. Veillez à ce que les enfants restent éloignés de l'appareil.
- ▶ Risque d'asphyxie ! Les enfants peuvent se mettre en danger en s'enveloppant dans les matériaux d'emballage (film plastique, par exemple) ou en glissant leur tête à l'intérieur. Tenez les matériaux d'emballage hors de portée des enfants.

# Prescriptions de sécurité et mises en garde

---

## Sécurité technique

► Le circuit du fluide frigorigène a fait l'objet d'un contrôle d'étanchéité. La cave à vin est conforme aux consignes de sécurité en vigueur et aux directives européennes applicables.



► Cette cave à vin contient du fluide frigorigène isobutane (R600a), un gaz naturel sans danger pour l'environnement, mais inflammable. Il ne nuit pas à la couche d'ozone et n'augmente pas l'effet de serre. L'utilisation de ce fluide frigorigène sans danger pour l'environnement a entraîné une légère augmentation des bruits de fonctionnement. Outre les bruits de fonctionnement du compresseur, des bruits d'écoulement peuvent apparaître dans tout le circuit de réfrigération. Ces effets ne peuvent malheureusement pas être évités mais ils n'ont aucune influence sur la performance de la cave à vin. Lors du transport et du montage/de l'installation de la cave à vin, veillez à ce qu'aucune pièce du circuit de réfrigération ne soit endommagée. Les projections de fluide frigorigène peuvent occasionner des lésions oculaires.

En cas de dommages :

- éloignez toute flamme ouverte ou source d'inflammation,
  - débranchez la cave à vin,
  - aérez la pièce dans laquelle se trouve la cave à vin pendant quelques minutes, et
  - contactez le service après-vente.
- Plus la cave à vin est dotée de fluide frigorigène, plus le local dans lequel la cave à vin est installée doit être grand. En cas de fuite, un mélange gaz-air inflammable peut se former dans les locaux trop petits. Le volume de la pièce doit être de 1 m<sup>3</sup> pour 11 g de fluide frigorigène. La quantité de fluide frigorigène est indiquée sur la plaque signalétique à l'intérieur de la cave à vin.



## Prescriptions de sécurité et mises en garde

---

- ▶ Afin d'éviter toute détérioration de l'armoire à vin, les données de raccordement (protection, tension et fréquence) figurant sur la plaque signalétique de l'armoire à vin doivent impérativement concorder avec celles du réseau électrique. Comparez-les avant de la brancher. En cas de doute, renseignez-vous auprès d'un électricien professionnel.
- ▶ La sécurité électrique de l'armoire à vin n'est assurée que si elle est raccordée à système de conducteur de protection installé dans les règles de l'art. Ce dispositif de sécurité élémentaire doit impérativement être installé. En cas de doute, faites vérifier l'installation électrique par un électricien professionnel.
- ▶ Le fonctionnement fiable et sûr de l'armoire à vin est uniquement garanti lorsque cette dernière est raccordée au réseau électrique public.
- ▶ Afin de pouvoir débrancher la cave à vin rapidement du secteur en cas d'urgence, la prise doit se trouver hors de la zone située contre l'arrière de l'appareil et être aisément accessible.
- ▶ Si le câble d'alimentation fourni est endommagé, il doit être remplacé par une pièce de rechange d'origine afin d'écartier tout danger pour l'utilisateur. Miele ne garantit le respect des consignes de sécurité que si les pièces de rechange sont d'origine.
- ▶ Les prises multiples ou les rallonges n'assurent pas la sécurité nécessaire (risque d'incendie). Ne raccordez pas l'armoire à vin au réseau électrique par ce moyen.
- ▶ Si les éléments sous tension ou le câble d'alimentation sont exposés à l'humidité, cela peut provoquer un court-circuit. N'installez par conséquent jamais la cave à vin dans des locaux présentant des risques d'humidité ou d'éclaboussures (garages, buanderies etc.).

## Prescriptions de sécurité et mises en garde

---

- ▶ Cette armoire à vin ne doit pas être utilisée à un emplacement non stationnaire (p. ex. à bord d'un bateau).
- ▶ Dans les zones à climat tropical (température supérieure à env. 32 °C et taux d'humidité supérieur à env. 70 %), la cave à vin doit être installée dans une pièce climatisée. Dans le cas contraire, le fonctionnement optimal de la cave à vin n'est plus garanti.
- ▶ Une armoire à vin endommagée peut présenter des risques pour votre sécurité. Vérifiez qu'elle ne présente aucun dommage visible. Ne mettez jamais en service une armoire à vin endommagée.
- ▶ L'armoire à vin ne doit être utilisée qu'une fois encastrée afin d'en garantir le bon fonctionnement.
- ▶ Lors de travaux d'installation, de maintenance et de réparations, il faut que l'armoire à vin soit déconnectée du secteur. Vous n'aurez débranché votre appareil du secteur que si :
  - le disjoncteur de l'installation domestique est éteint, ou
  - le fusible de l'installation domestique est entièrement dévissé et sorti de son logement, ou
  - le cordon d'alimentation est débranché du secteur. Pour débrancher l'appareil du secteur, ne tirez pas le cordon d'alimentation mais la fiche.
- ▶ Des travaux d'installation, de maintenance ou des réparations non conformes peuvent entraîner des risques importants pour l'utilisateur.  
Les travaux d'installation et d'entretien et les réparations ne doivent être effectués que par des spécialistes agréés par Miele.
- ▶ Si l'armoire à vin a été réparée par un service après-vente non agréé par Miele, tout recours en garantie sera rejeté.
- ▶ Les pièces défectueuses ne doivent être remplacées que par des pièces de rechange d'origine Miele. Les pièces de rechange d'origine sont les seules dont Miele garantit qu'elles remplissent les conditions de sécurité.

## Prescriptions de sécurité et mises en garde

---

► Cette cave à vin est équipée d'une ampoule spéciale en raison d'exigences particulières (par ex. en matière de température, d'humidité, de résistance chimique, de résistance aux frottements et aux vibrations). Cette ampoule convient uniquement à l'utilisation prévue. Elle ne convient pas à l'éclairage d'une pièce. Pour des raisons de sécurité, seul un professionnel agréé par Miele ou le SAV Miele est habilité à la remplacer. Cette cave à vin dispose de sources lumineuses de la classe d'efficacité énergétique F.

### Utilisation conforme

► L'armoire à vin est conçue pour une classe climatique définie (plage de température ambiante), dont les limites doivent être respectées. La classe climatique est indiquée sur la plaque signalétique apposée à l'intérieur de l'armoire à vin. Une température ambiante plus basse entraîne un arrêt prolongé du compresseur et l'armoire à vin ne peut alors maintenir la température voulue.

► Les prises d'air ne doivent être ni couvertes ni obstruées. Cela gênerait la circulation d'air, la consommation d'électricité augmenterait et il n'est pas à exclure que des composants s'endommagent.

► Si vous stockez des produits contenant de la graisse ou de l'huile à l'intérieur de la cave à vin, veillez à ce que ni graisse ni huile n'entrent en contact avec les pièces en matière plastique de l'appareil. Ces substances pourraient endommager le matériau synthétique qui risquerait de se fendre ou de se déchirer.

► Risque d'incendie et d'explosion. N'entreposez aucun produit explosif ni aucun produit contenant un gaz propulseur (par ex. une bombe aérosol) dans la cave à vin. Certains mélanges gazeux inflammables risquent de prendre feu au contact de composants électriques.

► Risque d'explosion. Ne faites pas fonctionner d'appareils électriques dans votre cave à vin. Il existe un risque de formation d'étincelles.

## Prescriptions de sécurité et mises en garde

---

### Accessoires et pièces détachées

- ▶ N'utilisez que des accessoires d'origine Miele. Si d'autres pièces sont rajoutées ou montées, les prétentions à la garantie et/ou fondées sur la responsabilité du fait du produit deviennent caduques.
- ▶ Miele offre une garantie d'approvisionnement de 15 ans pour le maintien en état de fonctionnement des pièces détachées après l'arrêt de la production en série de votre cave à vin. Vous obtiendrez des pièces détachées pour le maintien en état de fonctionnement de votre appareil auprès du SAV Miele.

## Nettoyage et entretien

- ▶ Ne traitez pas le joint de porte avec de l'huile ou de la graisse. Cela le rendrait poreux à la longue.
- ▶ La vapeur d'un nettoyeur vapeur peut entrer en contact avec les éléments sous tension et provoquer un court-circuit. N'utilisez pas de nettoyeur vapeur pour nettoyer ou dégivrer l'armoire à vin.
- ▶ Les objets pointus ou tranchants risquent d'endommager les générateurs de froid, ce qui compromettrait le bon fonctionnement de l'armoire à vin. N'utilisez donc pas d'objets pointus ou tranchants pour
  - éliminer des couches de givre,
  - décoller des résidus tels que des étiquettes.

## Transport

- ▶ L'armoire à vin doit impérativement être transportée à la verticale et dans son emballage afin de ne subir aucun dommage.
- ▶ Risque de dommages corporels et matériels. La cave à vin étant très lourde, transportez-la à deux personnes.

## Prescriptions de sécurité et mises en garde

---

### Élimination de votre ancien appareil

- ▶ Le cas échéant, détruisez la serrure de porte de votre appareil frigorifique. Vous éviterez ainsi que des enfants ne s'enferment dedans et mettent leur vie en danger.
- ▶ Les projections d'agent réfrigérant peuvent provoquer des lésions oculaires ! N'endommagez aucune partie du circuit de refroidissement, par exemple
  - en perçant les tubulures de l'évaporateur qui contiennent de l'agent réfrigérant,
  - en pliant les conduites rigides,
  - ou en rayant le revêtement de surface.

# Votre contribution à la protection de l'environnement

## Élimination de l'emballage de transport

Les emballages ont pour fonction de protéger votre armoire à vin des dommages dus au transport. Les matériaux d'emballage ont été sélectionnés d'après des critères d'écologie et de facilité d'élimination. Ils sont donc recyclables.

Le recyclage de l'emballage dans le circuit des matériaux économise des matières premières et réduit le volume des déchets. Votre agent reprend l'emballage sur place.

## Recyclage de votre ancien appareil

Les appareils électriques et électroniques contiennent souvent des matériaux précieux. Cependant, ils contiennent aussi certaines substances, mélanges et pièces nécessaires à leur bon fonctionnement et à leur sécurité. Si vous déposez ces appareils usagés avec vos ordures ménagères ou les manipulez de manière non conforme, vous risquez de nuire à la santé des personnes et à l'environnement. Ne jetez jamais votre appareil usagé avec les ordures ménagères.

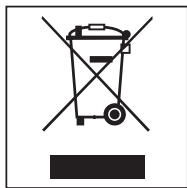

Au lieu de cela, rappez votre appareil dans un point de collecte officiel spécialement dédié à la récupération et au recyclage des appareils électriques et électroniques, mis à disposition par

votre commune, municipalité ou votre revendeur, ou chez Miele. Vous êtes légalement responsable de la suppression des éventuelles données à caractère personnel figurant sur l'ancien appareil à éliminer.

Veillez à ce que les tubulures de votre cave à vin ne soit pas endommagées en attendant son évacuation en vue de son élimination dans le respect des normes environnementales.

On évitera ainsi que le fluide frigorigène contenu dans le circuit et l'huile contenue dans le compresseur ne soient libérés dans l'atmosphère.

Veillez, en attendant l'évacuation de l'appareil, à tenir celui-ci hors de portée des enfants. Vous trouverez les informations s'y rapportant au chapitre "Prescriptions de sécurité et mises en garde" de ce mode d'emploi.

# Installation

---

## Lieu d'installation

Choisissez une pièce peu humide que vous pouvez aérer facilement.

Lors du choix du lieu d'installation, veuillez garder à l'esprit que la consommation d'énergie de la cave à vin augmente si elle est placée à proximité immédiate d'un chauffage, d'une cuisinière ou de toute autre source de chaleur. Évitez également une exposition directe au soleil.

Plus la température ambiante est élevée, plus le compresseur fonctionne longtemps et plus la consommation d'énergie de la cave à vin augmente.

Pour l'emplacement de la cave à vin, tenez également compte de ce qui suit :

- La prise doit se trouver hors de la zone située contre l'arrière de l'appareil et être aisément accessible en cas d'urgence.
- La fiche et le câble d'alimentation ne doivent pas toucher le dos de la cave à vin, car les vibrations de l'appareil risqueraient de les endommager.
- De même, il ne faut pas raccorder d'autres appareils à des prises situées au dos de cette cave à vin.

S'il est impossible de monter l'appareil ailleurs qu'à proximité d'une source de chaleur, respectez les distances minimales suivantes :

- avec les cuisinières électriques ou à gaz  
au moins 3 cm
- avec les cuisinières à fioul ou à charbon  
au moins 30 cm.

Si ces distances minimales ne peuvent pas être respectées, il faut monter une plaque pour servir d'isolation entre la cave à vin et la source de chaleur.



## Classe climatique

Votre armoire à vin est conçue pour une classe climatique définie (plage de température ambiante), dont les limites doivent être respectées. La classe climatique est indiquée sur la plaque signalétique apposée à l'intérieur de l'armoire à vin.

Classe climatique	Température ambiante
SN	+10 °C à +32 °C
N	+16 °C à +32 °C
ST	+16 °C à +38 °C
T	+16 °C à +43 °C

Une température ambiante plus basse entraîne l'arrêt prolongé du compresseur. Cela peut provoquer une augmentation de la température à l'intérieur de l'appareil et engendrer des dommages.

 Risque de dommages dû à un taux d'humidité élevé.

Lorsque le taux d'humidité est élevé, de la condensation peut s'accumuler sur les parois extérieures de la cave à vin et peut engendrer la formation de corrosion.

Installez la cave à vin dans une pièce suffisamment bien aérée à l'abri de l'humidité et/ou climatisée.

Une fois l'installation effectuée, assurez-vous que la porte de l'appareil ferme correctement, que les fentes d'aération et de ventilation d'air ne sont pas recouvertes et que la cave à vin a été installée conformément au mode d'emploi et aux instructions de montage.

 Fonctionnement perturbé par une forte humidité de l'air et une température élevée.

Une forte humidité de l'air (supérieure à env. 70 %) combinée à une température ambiante élevée (supérieure à env. 32 °C) peut perturber le fonctionnement de votre cave à vin.

Dans les zones à climat tropical, installez la cave à vin dans une pièce climatisée.

# Installation

---

## Conseils pour l'encastrement

 Risque de dommages et de blessures en cas de basculement de la cave à vin.

La cave à vin est très lourde et a tendance à basculer vers l'avant lorsque la porte de l'appareil est ouverte.

Laissez la porte de l'appareil fermée jusqu'à ce que la cave à vin soit montée et installée dans la niche d'encastrement conformément au mode d'emploi et aux instructions de montage.

En raison du poids et de la taille de la cave à vin, le montage doit obligatoirement se faire à deux.

## Meubles/équipements avoisinants

La cave à vin est fixée aux meubles/équipements qui se trouvent à côté et au-dessus à l'aide de vis. C'est pourquoi tous les meubles/équipements prévus pour la fixation doivent être fixés au sol ou au mur.

## Charge admissible du sol de niche

Pour garantir une installation correcte et un fonctionnement sans failles de la cave à vin, le sol de la niche sur lequel elle repose doit être parfaitement plat et de niveau.

Par ailleurs, il doit être constitué d'un matériau dur et rigide.

En raison du poids important de la cave à vin lorsqu'elle est pleine, il est indispensable qu'elle repose sur une surface dont la capacité de charge est particulièrement élevée. Vous pouvez vous renseigner si nécessaire auprès d'un architecte ou d'un expert en bâtiment.

Le poids d'une cave à vin pleine est d'environ :

KWT 2612 Vi

674 kg

## Aération et ventilation

 Risque d'incendie et de dommages en raison d'une aération ou d'une ventilation insuffisante.

Si la cave à vin n'est pas suffisamment aérée ou ventilée, le compresseur fonctionne plus souvent et pendant une durée prolongée.

Cela entraîne une consommation d'énergie plus élevée et l'augmentation de la température de fonctionnement du compresseur, ce qui risque d'endommager le compresseur.

Vérifiez que la cave à vin reçoit suffisamment d'air et peut évacuer l'air chaud.

Ne recouvrez pas les fentes d'aération et de ventilation. Les fentes d'aération et les prises d'air ne doivent être ni couvertes, ni obstruées.

## Butée de porte

 Risque de dommages et de blessures dû à un changement de la charnière de porte.

Vous risquez d'endommager l'appareil et de vous blesser si vous changez la charnière de porte par vous-même.

Votre cave à vin est livrée avec une charnière de porte fixe. Ne réalisez sous aucun prétexte le changement de charnière par vous-même.

Si vous devez changer la charnière, contactez le service après-vente.

## Side-by-Side

Cette cave à vin peut être installée à côté d'un autre appareil frigorifique ou d'une autre cave à vin ("Side-by-Side"). Dans l'aperçu ci-dessous, vous pouvez voir quelles sont les configurations de montage Side-by-Side disponibles pour votre cave à vin.

Selon la situation de montage, le montage Side-by-Side peut nécessiter l'utilisation du kit de montage Side-by-Side (voir chapitre "Accessoires", paragraphe "Accessoires optionnels").

Les instructions du kit de montage Side-by-Side décrivent comment fixer les appareils.

## ... avec paroi de séparation

La paroi **a** située entre les caves à vins/appareils de froid placés côte à côte doit être d'**au moins 16 mm** d'épaisseur.

# Installation

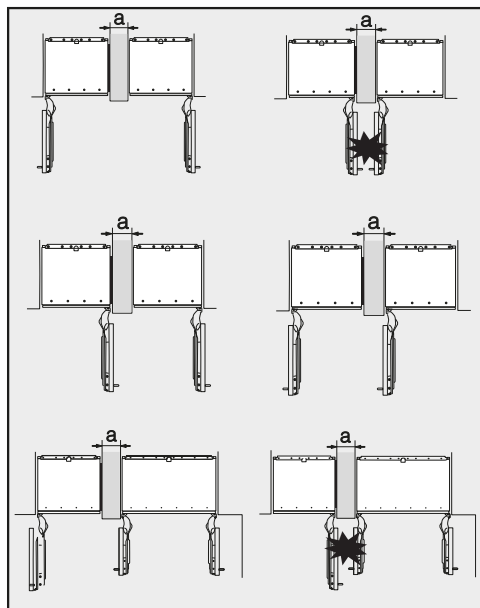

Si les butées de porte des appareils se trouvent côte à côte, il faut impérativement tenir compte de l'épaisseur des façades de meuble et des poignées de porte, pour que les portes des appareils n'entrent pas en collision et ne soient pas endommagées lorsqu'elles sont ouvertes simultanément.

Les caves à vin/appareils de froid doivent être fixés respectivement dans leur niche d'encastrement, à l'aide du kit de montage joint.

Si la paroi intermédiaire **a** est **plus étroite que 160 mm**, vous avez besoin du chauffage latéral du kit de montage Side-by-Side, pour éviter la formation d'eau de condensation et d'éventuels dommages qui peuvent en découler.

Lors de la planification des niches d'encastrement, veillez à ce que la niche d'encastrement dans laquelle l'appareil est installé avec le chauffage latéral soit en principe **4 mm** plus large (voir chapitre "Installation", paragraphe "Cotes d'encastrement").

Si l'épaisseur de la paroi intermédiaire **est supérieure à 160 mm**, le kit de montage Side-by-Side est inutile, tout comme le chauffage latéral.

... sans paroi de séparation

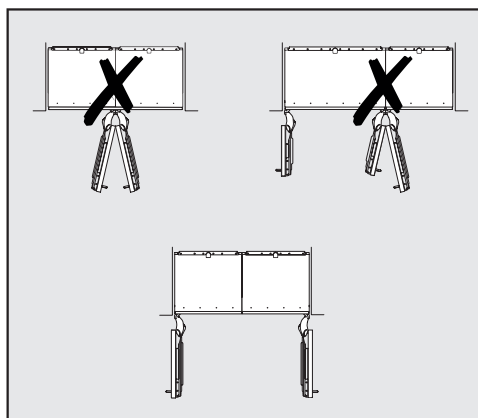

Si les deux caves à vin/appareils de froid ne sont pas séparés par une paroi de séparation, ils doivent être directement reliés l'un à l'autre grâce au kit de montage Side-by-Side. Il faut également installer le chauffage latéral pour éviter la formation d'eau de condensation et d'éventuels dommages en résultant.

## Cotes d'encastrement

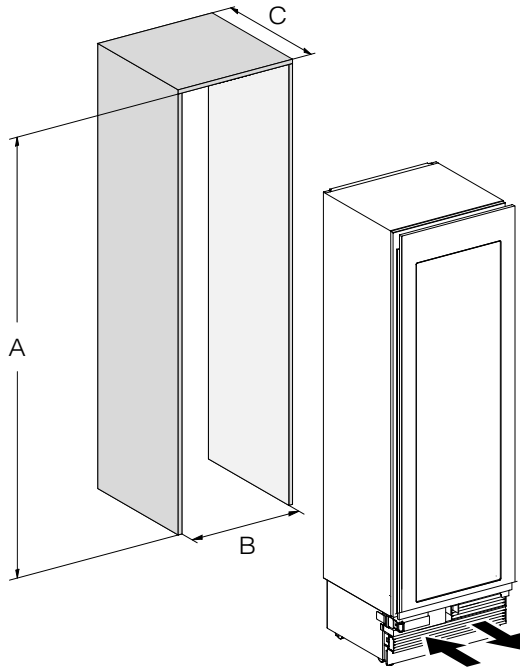

	A	B	C
KWT 26x2 Vi(S)	2'134–2'164 mm	610 mm	610 mm + façade de meuble (19–38 mm)

# Installation

---

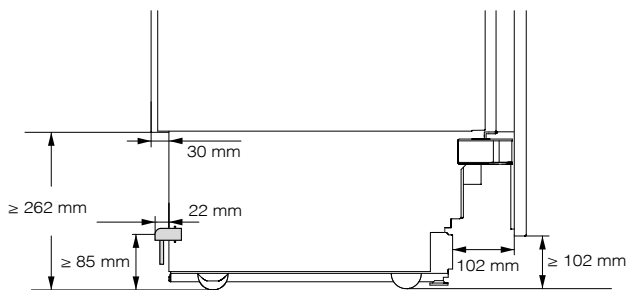

Vue latérale

## Cotes avec porte ouverte (angle d'ouverture 90°/115°)

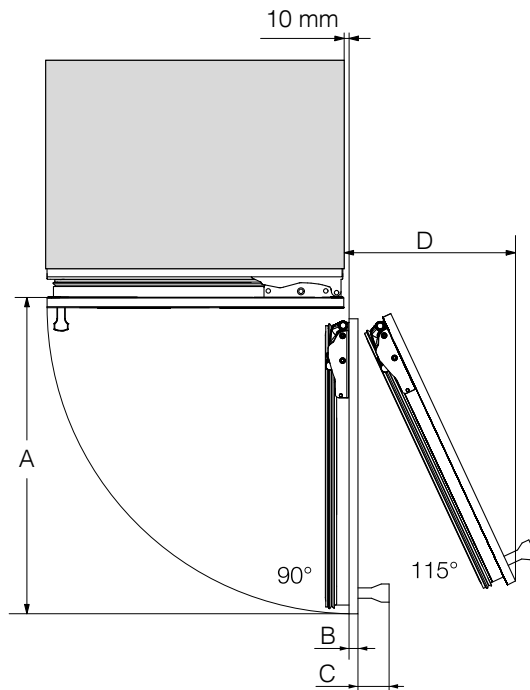

	A	B*	C*	D (pour une façade de meuble de 19 mm)
KWT 26x2 Vi(S)	677 mm	Façade de meuble (19–38 mm)	Poignée de porte	296 mm

\* Les cotes pour la façade de meuble et la poignée de porte varient en fonction de la configuration de la cuisine.

# Installation

## Cotes de la façade du meuble

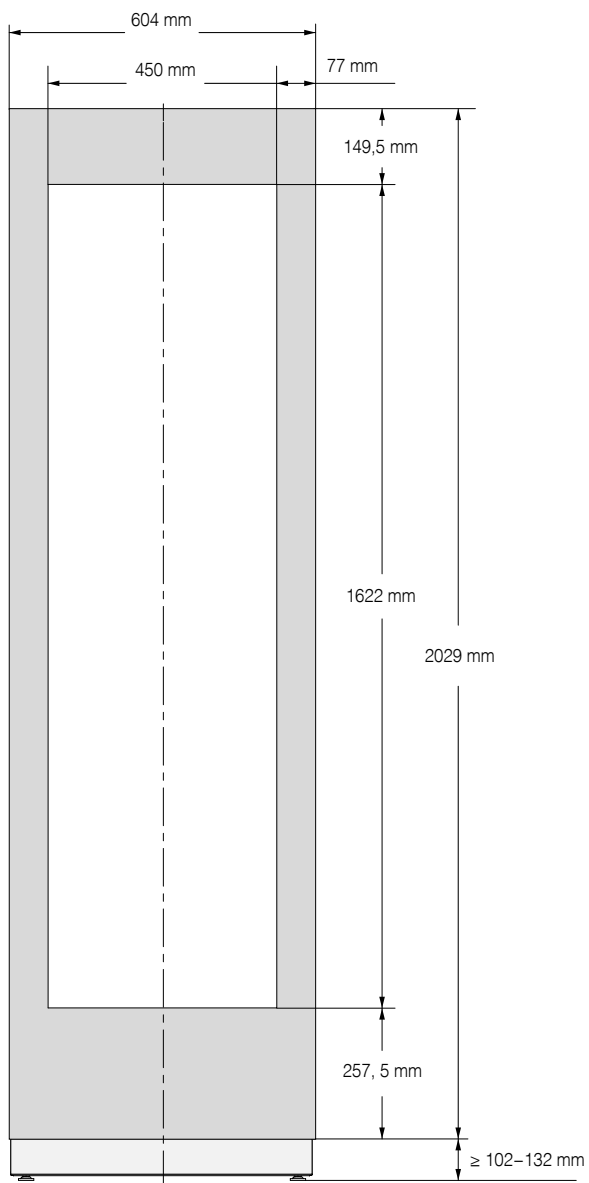



## Installation de la cave à vin

### Avant de commencer ...

Lisez attentivement le mode d'emploi et les instructions de montage avant de commencer à installer la cave à vin.

La cave à vin doit être installée par un installateur qualifié en suivant le mode d'emploi et les instructions de montage. Le fonctionnement sûr de la cave à vin n'est garanti que si cette dernière est montée et raccordée conformément au mode d'emploi et aux instructions de montage.

 Risque de dommages et de blessures en cas de basculement de la cave à vin.

La cave à vin est très lourde et a tendance à basculer vers l'avant lorsque la porte de l'appareil est ouverte.

Laissez la porte de l'appareil fermée jusqu'à ce que la cave à vin soit montée et installée dans la niche d'encastrement conformément au mode d'emploi et aux instructions de montage.

En raison du poids et de la taille de la cave à vin, le montage doit obligatoirement se faire à deux.

### Outils nécessaires

- Perceuse sans fil
- Tournevis (TX 20)
- Perforateur
- Perceuse avec forets de différentes tailles adaptés au matériau
- Marteau
- Clé à fourche
- Clé à cliquet, douille de 8 mm
- Bande adhésive
- Cutter
- Pince multiprise
- Niveau à bulle
- Mètre ruban
- Crayon

### Divers

- Escabeau
- Diable

# Installation

## Poids de la façade de meuble

Avant de monter la façade de meuble, vérifiez que le panneau qui la compose ne dépasse pas le poids maximal autorisé :

Cave à vin	Poids max. de la façade de meuble
KWT 26x2 Vi(S)	73 kg

 Risque de dommages à cause d'une façade de meuble trop lourde. Le montage d'une façade de meuble dont le poids dépasse la limite admissible risque d'endommager les charnières.

De tels dommages sont susceptibles de provoquer des dysfonctionnements.

Avant de monter la façade du meuble, vérifiez que le panneau qui la compose ne dépasse pas le poids maximal autorisé.

## Ajuster la niche d'encastrement

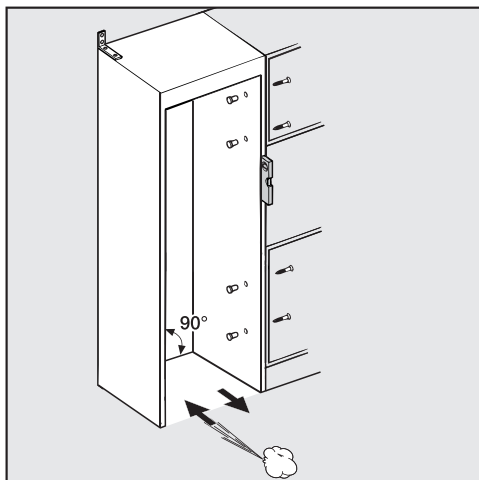

Avant le montage de la cave à vin, aligner avec précision la niche d'encastrement à l'aide d'un niveau à bulle. Les angles de la niche doivent être à 90°, faute de quoi la façade du meuble ne recouvrira pas correctement les 4 angles de la niche d'encastrement.

## Contrôler la niche d'encastrement

- Vérifiez les cotes d'encastrement (voir chapitre "Installation", section "Cotes d'encastrement").
- Vérifiez la position du branchement électrique. La longueur du câble d'alimentation électrique est de 3 m.

La prise doit se trouver hors de la zone située contre l'arrière de l'appareil et être aisément accessible en cas d'urgence.

- Vérifiez l'environnement d'encastrement direct pour éviter d'éventuelles collisions (voir chapitre "Installation", section "Cotes avec porte d'appareil ouverte").
- Ne montez la cave à vin que dans des niches d'encastrement robustes et stables installées sur un sol plan et horizontal.
- Contrôlez également la niche d'encastrement au regard des critères suivants :
  - Les parois latérales de la niche d'encastrement doivent être planes.
  - Les parois entourant la niche d'encastrement doivent avoir une épaisseur minimum de 16 mm.
  - Les parois environnantes doivent toujours être fixées de manière sûre au sol ou au mur.
  - La profondeur des parois latérales raccourcies doit être d'au moins 100 mm.

## Avant l'encastrement

- Avant d'encastrer l'appareil, retirez les accessoires de la face extérieure de l'appareil.
- Vérifiez que la cave à vin n'a pas subi de dégâts durant le transport.

N'installez pas la cave à vin si elle est endommagée.

- Vérifiez si toutes les pièces situées sur la paroi arrière de l'appareil peuvent bouger librement.
- Pour éviter d'endommager le sol pendant le montage, fixez un reste de moquette ou un revêtement similaire sur le sol là où va avoir lieu l'installation.

# Installation

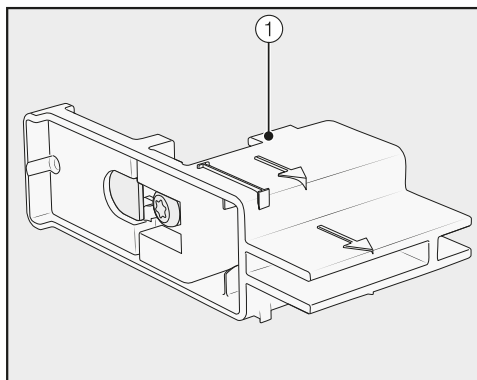

- Ne retirez **pas** les dispositifs de réglage ① de la porte de l'appareil. Vous aurez besoin des dispositifs de réglage plus tard pour le positionnement dans la niche d'encastrement.

⚠ Risque de dommages et de blessures en cas de basculement de la cave à vin.

La cave à vin n'est plus sécurisée à partir du moment où vous dévissez les équerres de fixation qui fixent la cave à vin à la palette.

En raison du poids et de la taille de la cave à vin, le montage doit **obligatoirement se faire à deux**.

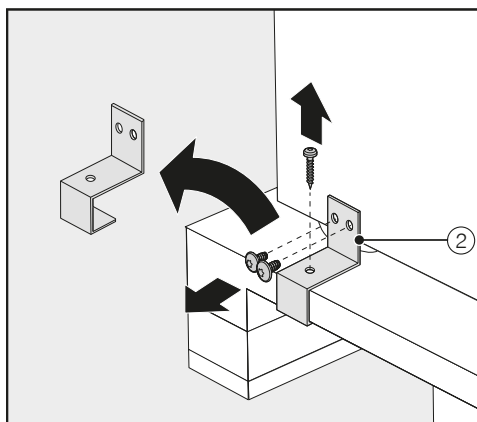

- Dévissez les équerres de fixation ②.
- Mettez-vous à plusieurs pour soulever la cave à vin de la palette en faisant bien attention et en commençant par le dos de l'appareil.

⚠ Risque de dégâts matériels en cas de surcharge du sol.

Le déplacement de la cave à vin peut entraîner des dommages sur le sol.

Déplacez la cave à vin avec précaution sur des sols fragiles.

Dès que vous avez positionné la cave à vin, vous pouvez la déplacer à l'aide des roulettes situées sur le dessous de l'appareil.

## Préparer la niche d'encastrement

⚠ Risque de dommages et de blessures en cas de basculement de la cave à vin.

La cave à vin est très lourde et a tendance à basculer vers l'avant lorsque la porte de l'appareil est ouverte.

La niche d'encastrement doit impérativement être solidement vissée en plusieurs points au mur situé derrière et/ou au-dessus. C'est la seule façon d'empêcher la cave à vin fixée dans la niche d'encastrement de basculer.

Pour fixer la niche d'encastrement, utilisez également les équerres anti-basculement fournies.

Le matériel de montage pour installer la cave à vin est fourni avec celle-ci. Les sachets en plastique fournis sont identifiés par des lettres.

- À chaque étape du montage, tenez compte des lettres indiquées et utilisez à chaque fois le sachet plastique associé au matériel de montage dont vous avez besoin.

Les équerres anti-basculement empêchent la cave à vin de basculer.

En outre, les équerres anti-basculement aident à fixer solidement la niche d'encastrement aux parois avoisinantes.

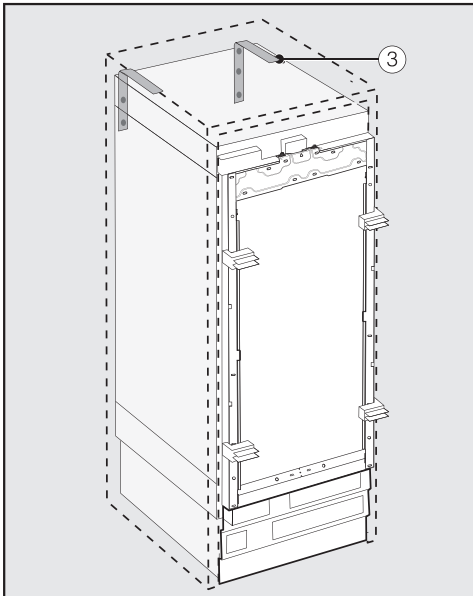

- Pour chaque appareil, utilisez 2 équerres anti-basculement ③, et si vous combinez 2 appareils (en configuration Side-by-Side), utilisez 4 équerres anti-basculement.
- Positionnez les équerres anti-basculement ③ à gauche et à droite dans la niche d'encastrement.

La position des équerres anti-basculement en hauteur, après ajustement des pieds réglables, est de 2'134–2'164 mm depuis le fond de la niche.

 Risque de dommages corporels et matériels en cas de basculement de la cave à vin.

Si les équerres anti-basculement sont fixées trop haut, la cave à vin ne peut pas être sécurisée pour l'empêcher de basculer.

La distance entre les équerres anti-basculement et la cave à vin ne doit pas dépasser 8 mm.

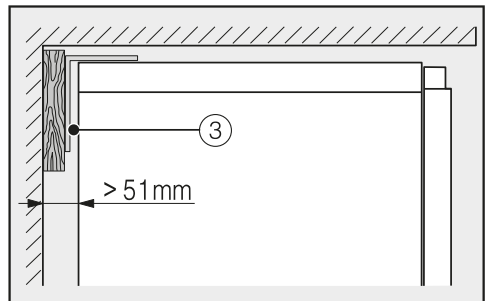
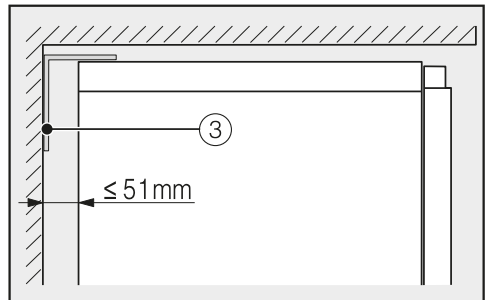

- Attention : l'espace entre la paroi arrière de la cave à vin et la niche d'encastrement ne doit pas dépasser 51 mm.
- Si nécessaire, placez une cale en bois derrière les équerres anti-basculement ③.

# Installation

- Marquez l'emplacement des trous à percer sur la paroi arrière de la niche d'encastrement à l'aide des équerres anti-basculement.



Dans le paquet joint se trouvent des vis de fixation pour différents types d'utilisation/de matériaux.

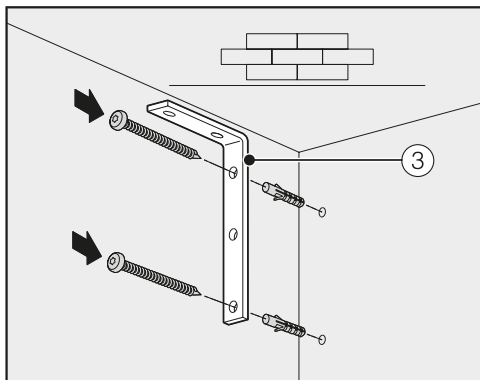

Fixation à un mur en béton

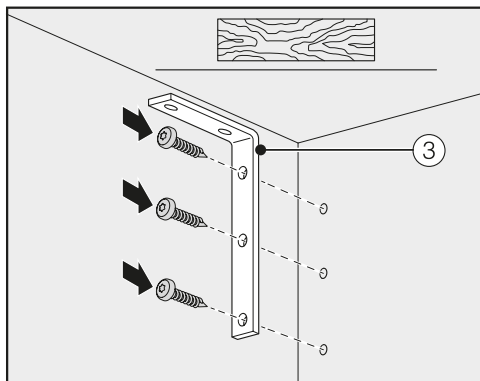

Fixation à un mur en bois

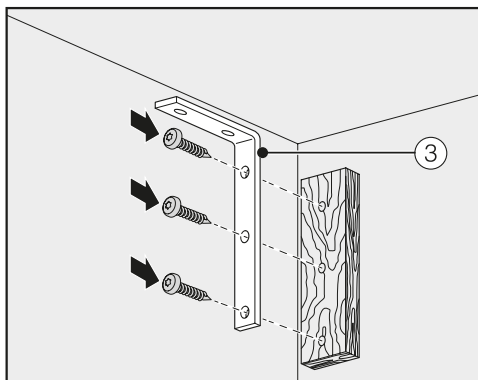

Fixation avec cale en bois

- Utilisez à présent les équerres anti-basculement ③ pour fixer si besoin la niche d'encastrement au mur situé derrière et/ou au-dessus.

## Insérer la cave à vin dans la niche d'encastrement

En poussant la cave à vin dans la niche d'encastrement, veillez à ne pas endommager le raccordement électrique.

Si vous souhaitez installer plusieurs appareils en configuration Side-by-Side, raccordez maintenant les caves à vin/appareils de froid ensemble (voir instructions de montage du kit de montage Side-by-Side).

Pour pouvoir ensuite positionner la cave à vin, il faut retirer la plinthe du socle de l'appareil.

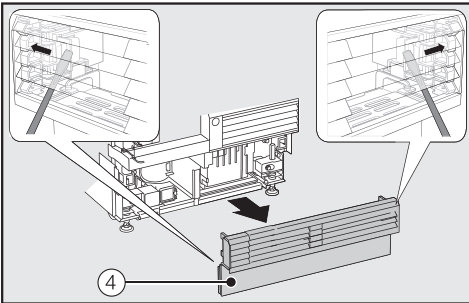

- Introduisez avec précaution un tournevis plat des deux côtés à travers la grille de la plinthe ④ et poussez vers l'extérieur les languettes en plastique situées à l'intérieur de façon à déclipser la plinthe.
- Mettez la plinthe de côté.

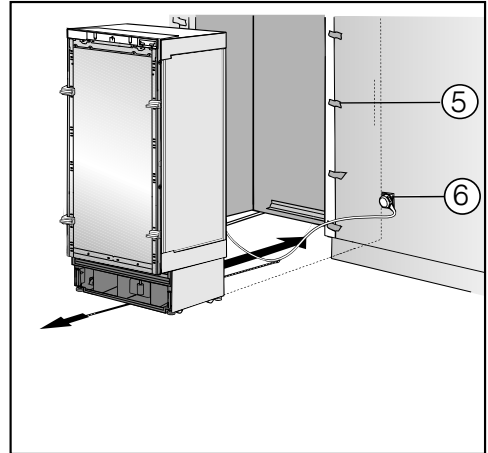

- Protégez les façades des meubles avoisinants avec un protège-arête ⑤.
- Branchez la fiche à l'arrière de la cave à vin (voir chapitre "Installation", section "Branchement électrique").
- Branchez la fiche secteur ⑥ dans la prise.

La prise de courant doit se trouver à côté de la cave à vin et être facilement accessible.

**⚠** Risque de dommages en cas de surcharge électrique.

Une surcharge électrique de la cave à vin peut provoquer un court-circuit susceptible d'endommager votre cave à vin.

Dans le cas d'une combinaison Side-by-Side, branchez chaque appareil sur une prise séparée.

# Installation

**Conseil :** Pour éviter que le cordon d'alimentation ne se coince, attachez un fil au milieu du câble d'alimentation électrique puis glissez-le sous la cave à vin, et tirez le câble vers vous lorsque vous poussez la cave à vin dans la niche.

- Insérez la cave à vin dans la niche d'encastrement avec précaution.
- S'il n'est pas possible d'insérer aisément la cave à vin dans la niche d'encastrement, par ex. parce que le fond est irrégulier, dévissez légèrement les pieds réglables situés à l'arrière (voir chapitre "Installation", section "Positionner la cave à vin") et insérez la cave à vin dans la niche d'encastrement.
- Retirez le protège-arête ⑤ des façades des meubles avoisinants.

## Ajuster la cave à vin

Les dispositifs de réglage ① de la porte de l'appareil aident à positionner la cave à vin dans la niche d'encastrement.

Les dispositifs de réglage sont prévus pour des épaisseurs de façades de 19 mm ou de 38 mm.

- Ajustez ensuite la position de la cave à vin par rapport aux façades des meubles avoisinants.

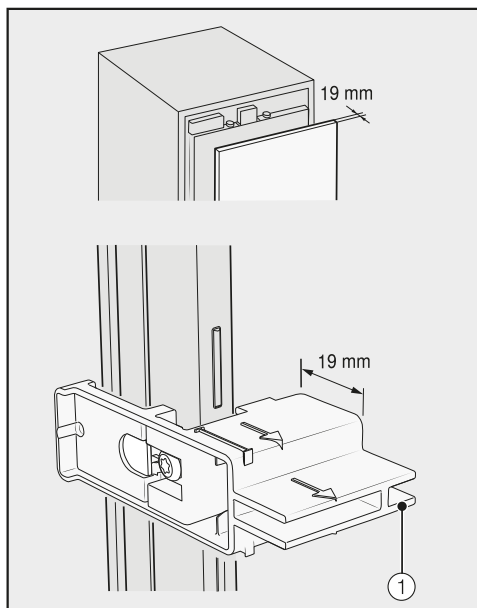

Épaisseur de la façade de meuble 19 mm



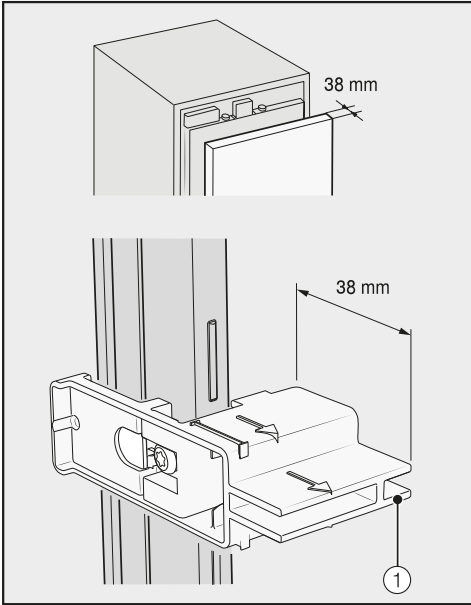

Épaisseur de la façade de meuble 38 mm

Les pieds avant et arrière peuvent être réglés en hauteur et par l'avant de l'appareil.

**⚠** Risque d'endommagement en cas de réglage non conforme des pieds.

Le réglage des pieds peut être faussé avec l'utilisation d'une visseuse sans fil.

Réglez les pieds avant et arrière manuellement.

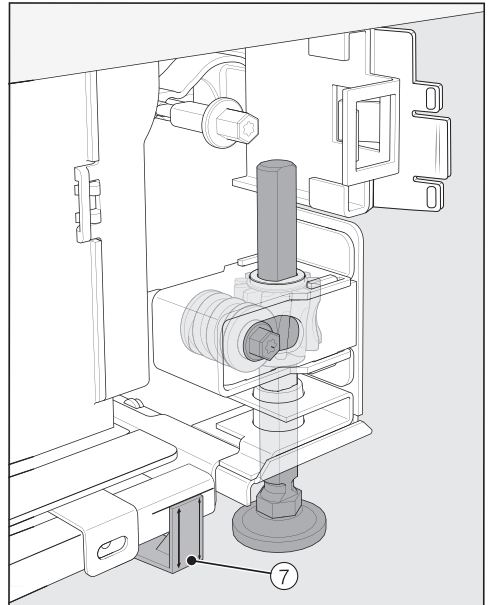

- Placez les entretoises fournies ⑦ des deux côtés au niveau des marquages à côté des pieds réglables de la cave à vin.

# Installation

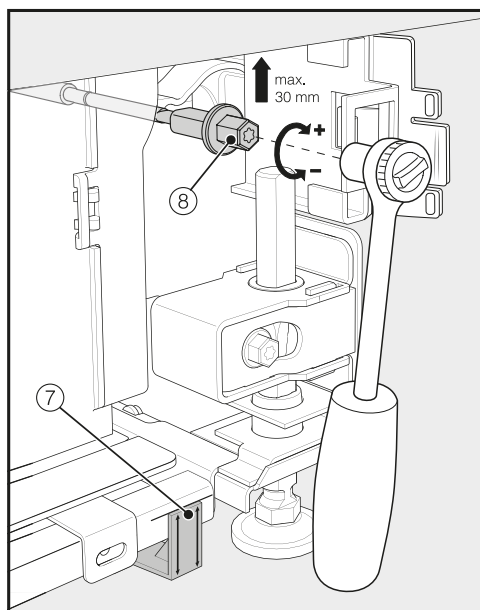

- Réglez les pieds arrière à l'aide d'une clé à cliquet (embout : douille, 8 mm) ou d'un tournevis (TX 20) ⑧.

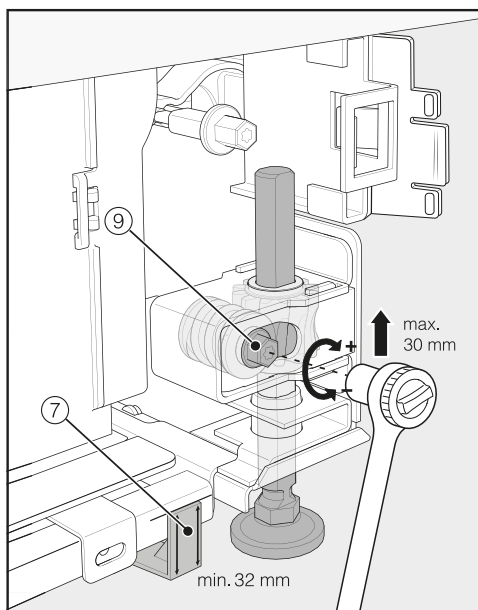

- Réglez les pieds avant à l'aide d'une clé à cliquet (embout : douille, 8 mm) ou d'un tournevis (TX 20) ⑨.

**Conseil :** Pour dévisser les pieds réglables, procédez par étape : alternez toujours gauche, droite, gauche, etc.

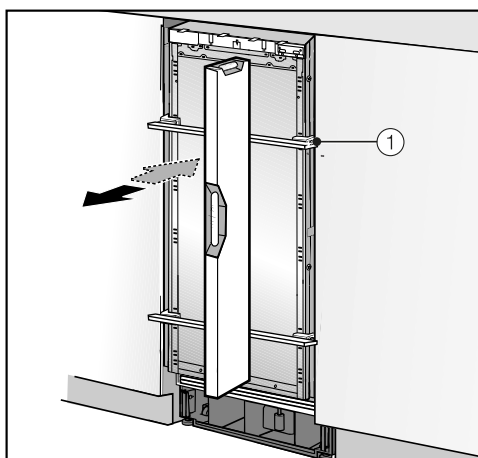

- Pour équilibrer la cave à vin, placez un niveau à bulle sur les dispositifs de réglage ① de la porte de l'appareil.
- Dévissez les pieds réglables ⑧ et ⑨ sur les deux côtés jusqu'à ce que le repère visible sur le socle se retrouve au moins à la hauteur de référence de 32 mm sur l'entretoise ⑦. Cette hauteur de référence de 32 mm est calculée pour une hauteur de niche de 2'134 mm.

Il importe d'ajuster les pieds réglables à une hauteur d'au moins 32 m pour assurer l'aération et la ventilation de la cave à vin au niveau du socle.

⚠ Risque de dommages dû à un réglage trop important des pieds. Les pieds de réglage arrière pourraient être endommagés. Dévissez les pieds réglables **au maximum jusqu'à ce que** le marquage visible sur le socle se retrouve à 62 mm (hauteur de niche max. de 2'164 mm).

- Utilisez les dispositifs de réglage ① pour ajuster de nouveau la cave à vin à l'aide d'un niveau à bulle.

## Fixer la cave à vin dans la niche d'encastrement

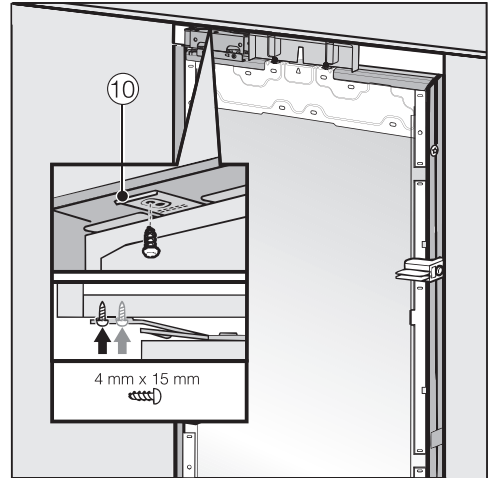

- Vissez en haut les languettes de la tôle de fixation ⑩ sur les meubles et éléments qui se trouvent au-dessus de l'appareil.

# Installation

Si vous n'avez pas la possibilité de fixer la partie haute de la cave à vin, elle peut être fixée dans la niche d'encastrement avec des languettes de fixation latérales :

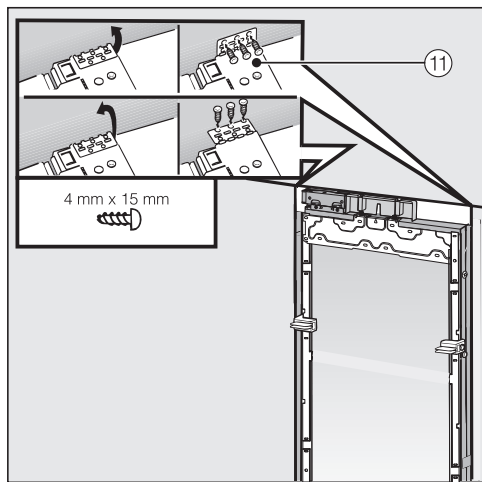

- Rabattez les languettes de fixation latérales ⑪.
- Vissez les languettes de fixation latérales ⑪ sur les meubles/équipements avoisinants.

- Ouvrez la porte de l'appareil.

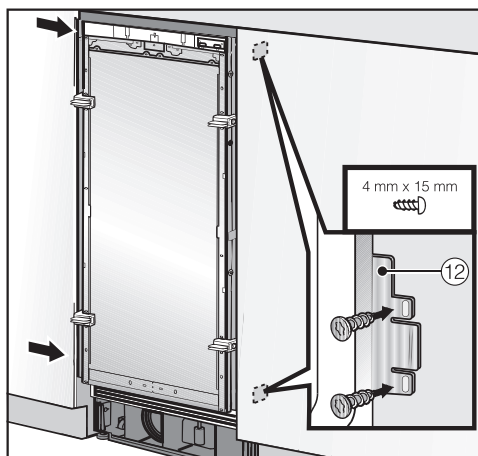

- Vissez les languettes supérieures et inférieures de la tôle de fixation ⑫ sur les meubles/équipements avoisinants.

Dans le cas d'une combinaison Side-by-Side, les caves à vin/appareils de froid ne peuvent être fixés aux meubles/équipements avoisinants que par la paroi extérieure.

## Préparer le montage de la façade du meuble

- Ouvrez la porte de l'appareil jusqu'à la butée.

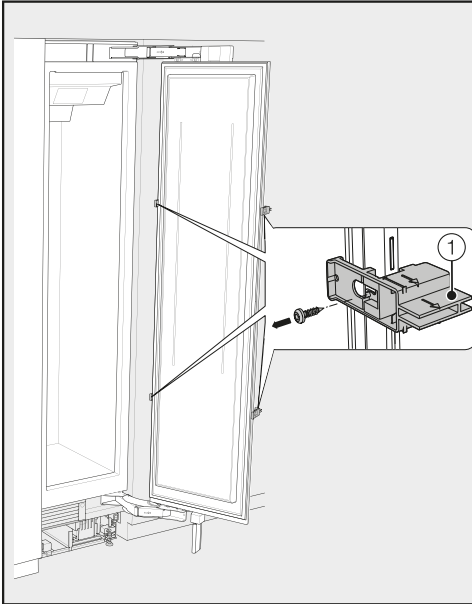

- Dévissez les dispositifs de réglage ① de la porte.

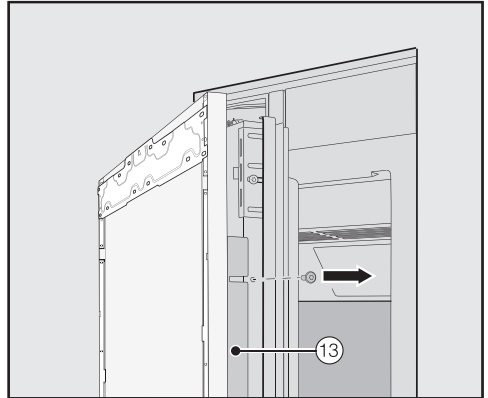

- Dévissez les cornières ⑬ sur les deux côtés des portes de l'appareil et mettez les cornières et les vis de côté. Vous en aurez besoin plus tard.
- Fermez la porte de l'appareil.

# Installation

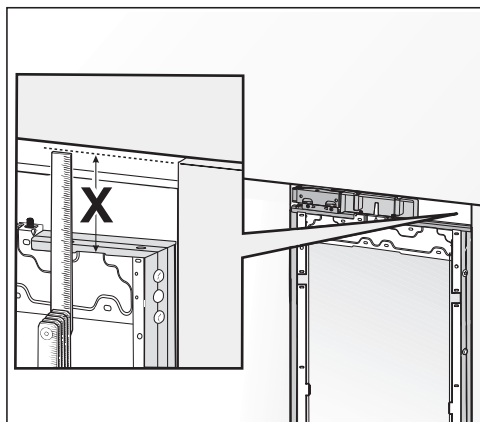

- Mesurez l'écart **X** qui sépare le cadre de montage et le rebord supérieur de la façade de meuble la plus proche.

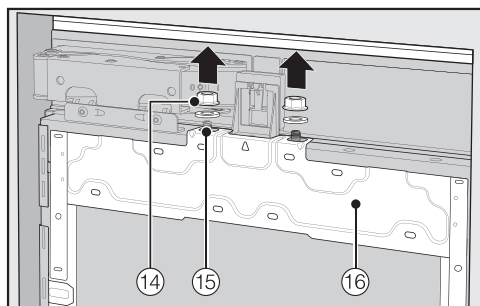

- Dévissez les écrous et les rondelles **14** des boulons filetés **15** et mettez-les de côté. Vous en aurez besoin plus tard.
- Soulevez le cadre de montage **16** pour l'extraire de la porte de l'appareil.

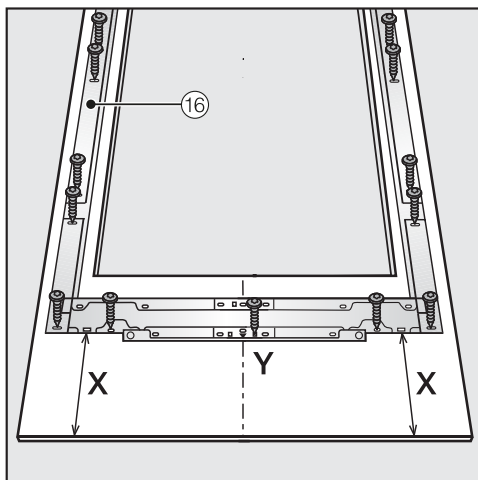

- Posez la façade de meuble à monter sur une surface stable, la face intérieure tournée vers le haut (posez-la sur une couverture pour éviter de la rayer).
- Reportez l'écart **X-3 mm** sur la face interne de la façade.
- Situez puis marquez le milieu **Y** de la façade de meuble.
- Positionnez le cadre de montage **16** en vous calant sur les marquages reportés sur la façade de meuble.
- Pré percez les trous.



- Vissez le cadre de montage **16** sur la façade du meuble : fixez le cadre de montage **16** à chaque point de fixation à l'aide d'au moins une vis.

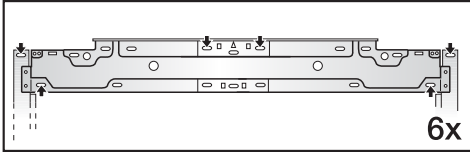

- Sur la partie supérieure de la façade du meuble, fixez le cadre de montage ⑯ à l'aide d'au moins 6 vis.

Le cadre de montage est équipé d'un nombre de trous suffisant pour s'adapter aux différents modèles de façades de meubles.

Choisissez toujours le matériau le plus résistant de la façade de meuble pour y visser le cadre de montage. La longueur des vis doit être inférieure à l'épaisseur de la façade de meuble.

- Si nécessaire, vissez la poignée depuis l'intérieur de la façade (sauf pour les cuisines sans poignées).

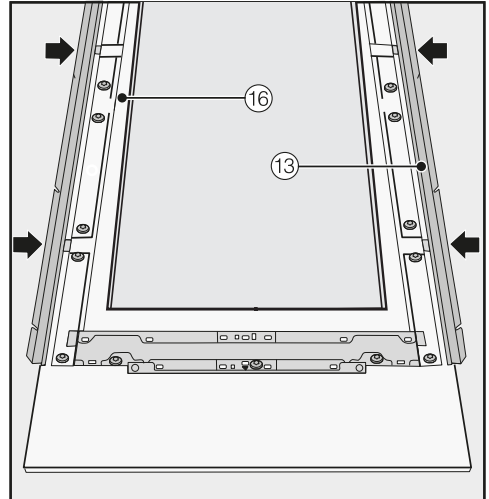

- Sur les deux côtés, enfoncez les cornières ⑬ jusqu'à la butée sur le cadre de montage ⑯ dans les ouvertures prévues à cet effet.

# Installation

## Fixer et ajuster la façade de meuble

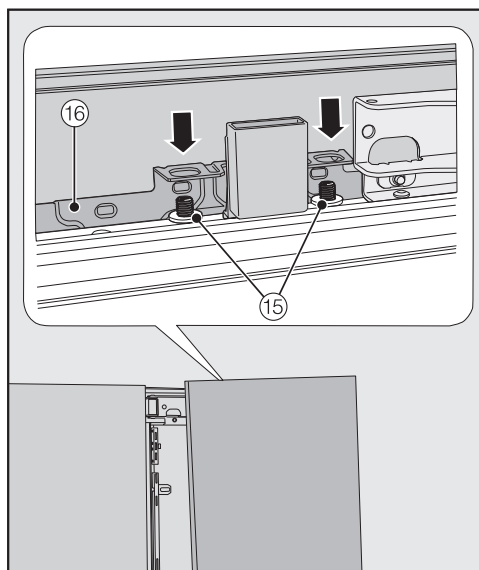

- Ouvrez la porte de l'appareil et suspendez la façade du meuble avec le cadre de montage 16 dans les boulons filetés 15 à partir du haut.

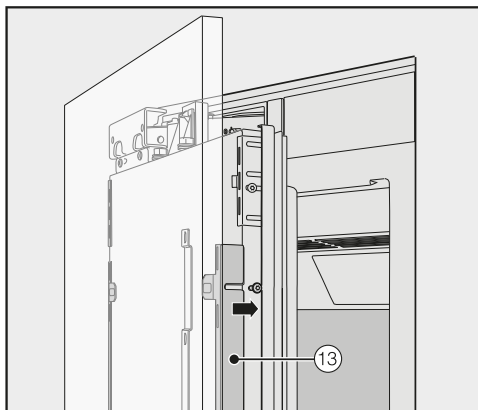

- Appuyez sur les deux côtés des cornières 13 dans le cadre en plastique blanc et vissez-les de manière à serrer légèrement. Vous trouverez pour ce faire des vis de rechange dans le sac en plastique portant la lettre E.

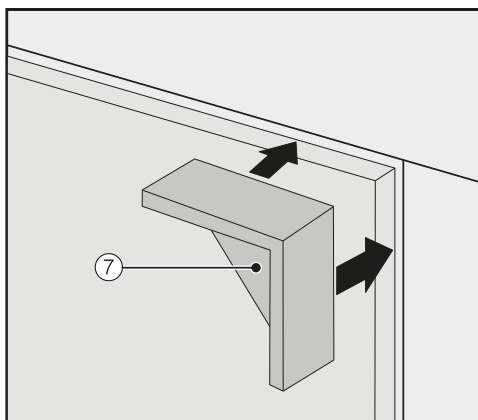

- Montez les entretoises 7 des deux côtés sur les coins supérieurs de la façade de meuble.
- Fermez la porte de l'appareil puis vérifiez l'espace par rapport aux portes des meubles avoisinants.



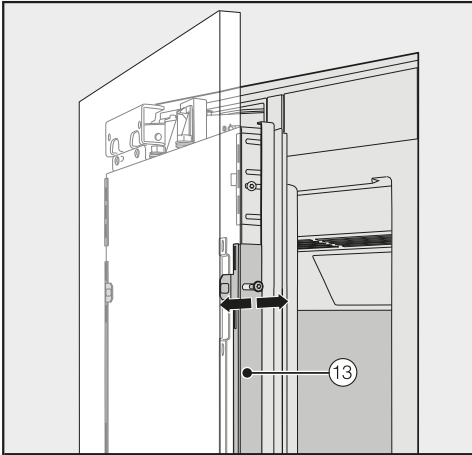

- Réglez la profondeur de la façade de meuble grâce aux orifices des cornières ⑬.

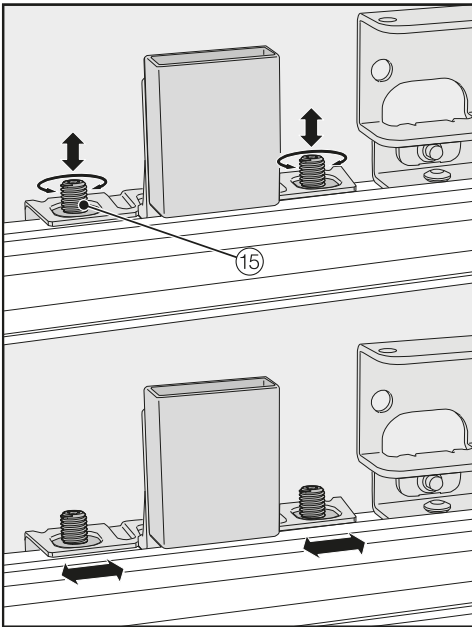

- Ajustez la façade sur les côtés et en hauteur à l'aide des boulons filetés ⑮.

- Fermez la porte de l'appareil puis vérifiez l'espace par rapport aux portes des meubles avoisinants.

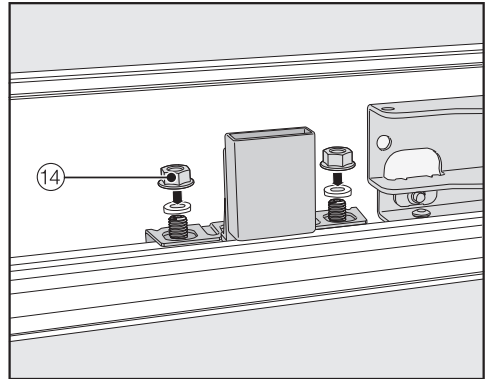

- Remontez les rondelles et les écrous ⑭ et serrez les écrous ⑭ à fond. Ceci permet de fixer la façade du meuble.

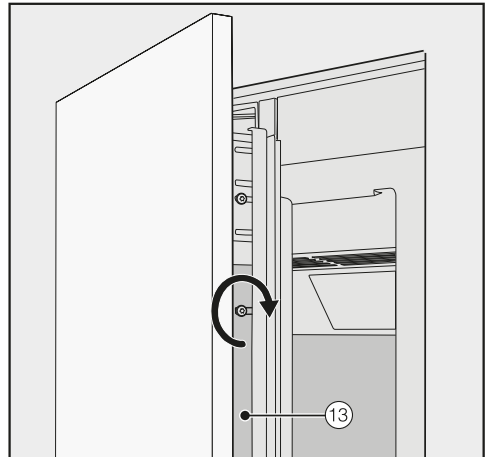

- Serrez à fond les vis dans les cornières ⑬.
- Ouvrez la porte de l'appareil.
- Retirez les entretoises ⑦ de la façade du meuble.

# Installation

## Monter l'équerre de fixation



L'équerre de fixation permet de fixer le bas de la façade de meuble à la porte de l'appareil.

Montez l'équerre de fixation seulement après avoir encastré la cave à vin (en configuration Side-by-Side le cas échéant) et installé la façade de meuble.

- Ouvrez la porte de l'appareil jusqu'à la butée.

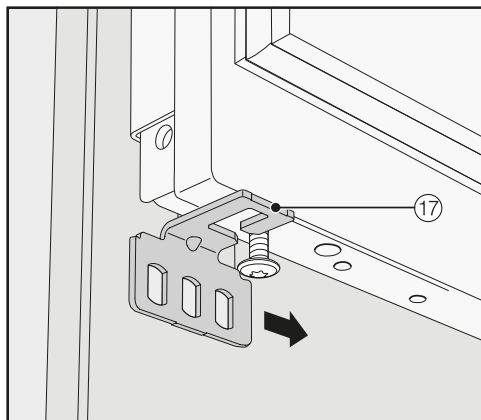

- Faites glisser l'équerre de fixation ⑰ par l'extérieur pour la caler sur la vis inférieure de la porte de l'appareil.

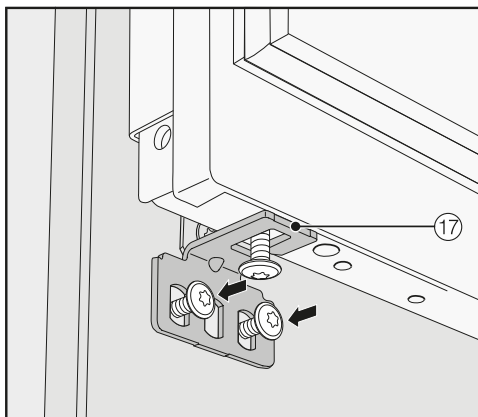
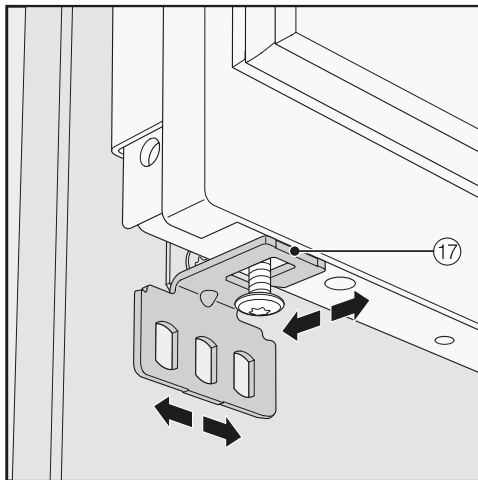

- Vissez l'équerre de fixation ⑰ sur la façade de meuble.

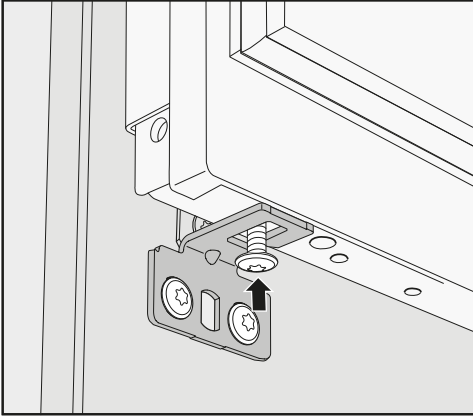

- Vissez la vis inférieure de la porte de l'appareil.

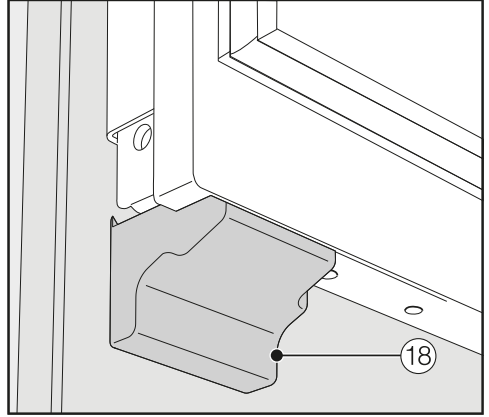

- Fixez le cache ⑱ sur l'équerre de fixation jusqu'au déclic.

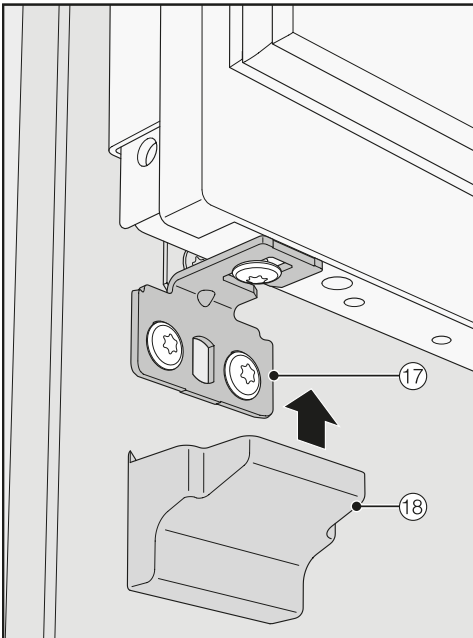

- Montez le cache ⑱ sur l'équerre de fixation ⑰.

## Fixer les caches

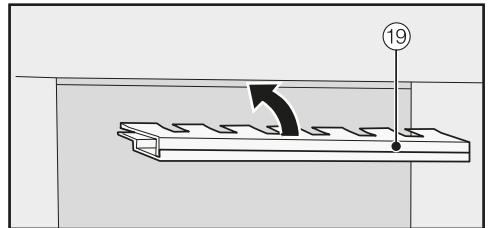

- Pour pouvoir fixer le cache ⑲ dans l'espace au-dessus de l'appareil, vous devez assembler le cache comme suit :

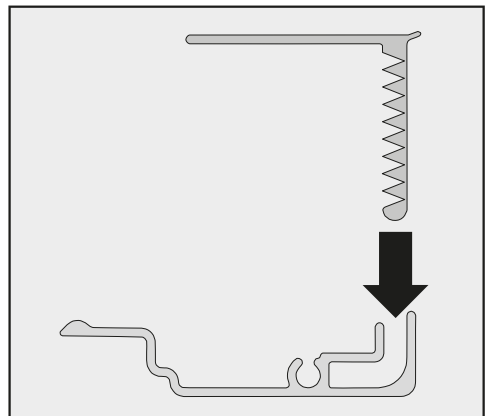

# Installation

- Emboîtez les deux pièces du cache.

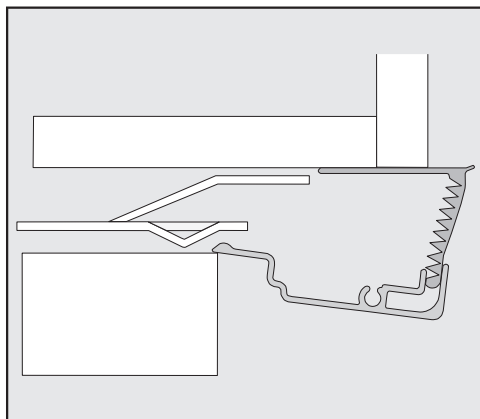

Vue latérale du cache

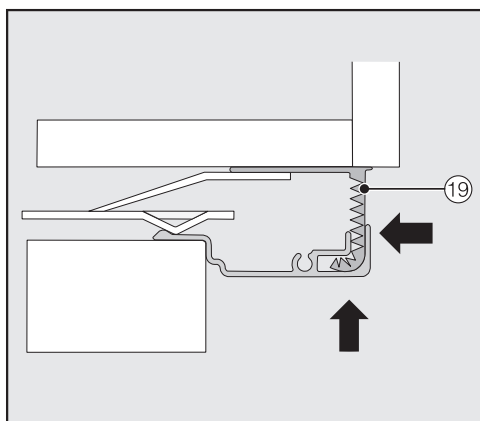

- Insérez le cache assemblé ⑱ dans l'espace au-dessus de l'appareil jusqu'à ce qu'il s'encliquète. Pour ce faire, faites coulisser ensemble les deux pièces du cache autant que nécessaire.

## Monter le cache pour une combinaison Side-by-Side

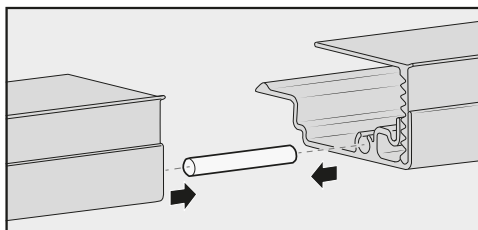

- Insérez la cheville (jointe au jeu de montage Side-by-Side) de moitié dans le guidage du cache de l'appareil de gauche.
- Insérez le second cache sur la cheville et faites glisser les deux caches sur la cheville jusqu'à ce qu'ils se rejoignent.
- Montez les deux caches dans l'espace au-dessus des appareils jusqu'à ce qu'ils s'encliquètent.

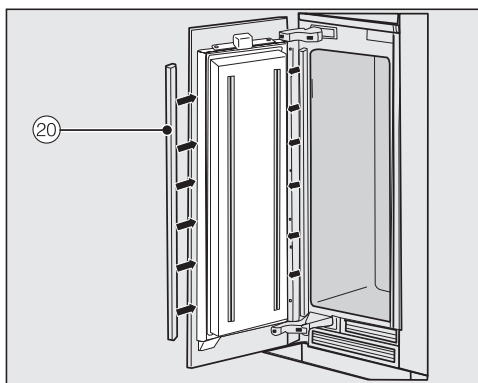

- Montez les caches en plastique ⑳ des deux côtés de la porte : enfoncez-les bien en commençant par le bas, dans l'espace situé entre la porte de l'appareil et la façade du meuble.

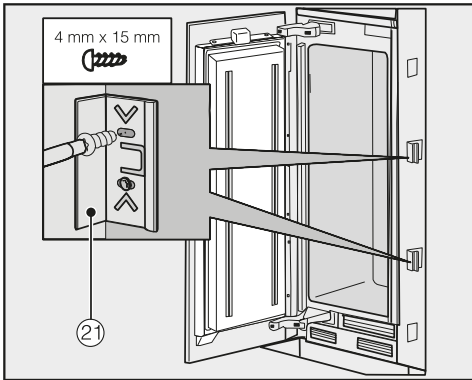

- Fixez au moins 3 clips de serrage (21) pour les caches des deux côtés de la porte de la cave à vin.

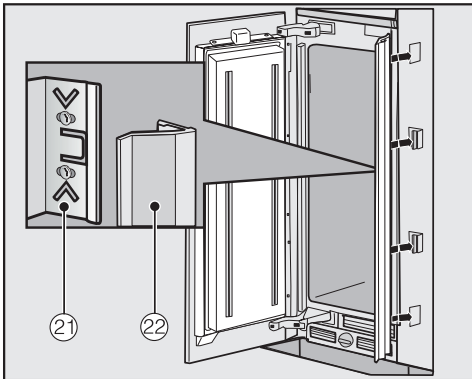

- Montez à présent les caches (22) des deux côtés sur les clips de serrage (21).  
En cas de combinaison Side-by-Side, montez les caches uniquement sur le côté extérieur.

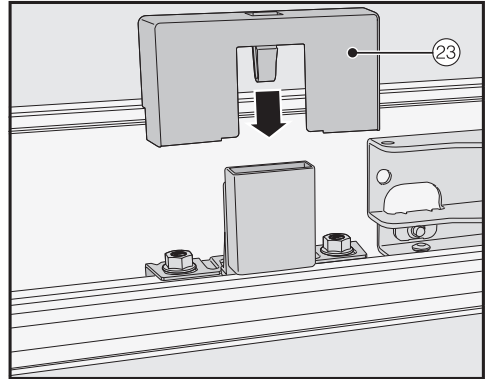

- Installez le cache (23) sur le commutateur d'éclairage.

## Poser les baguettes de porte

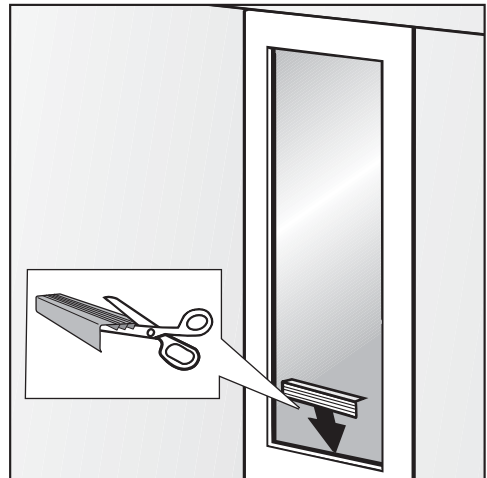

- Le cas échéant, coupez les baguettes afin d'ajuster leur largeur à l'espace qui sépare la façade et la vitre. Vous disposez d'une baguette test qui vous aidera à déterminer la longueur dont vous avez besoin.

## Installation

- Insérez les baguettes dans l'espace qui sépare la façade de meuble et la vitre.

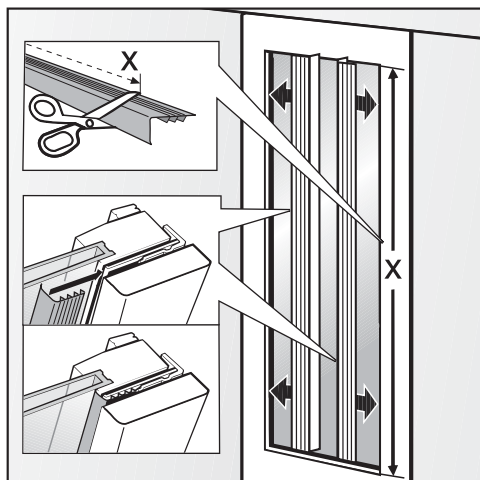

- Raccourcissez les longues baguettes latérales afin de les adapter à la longueur requise X.
- Insérez les baguettes dans l'espace qui sépare la façade de meuble et la vitre.

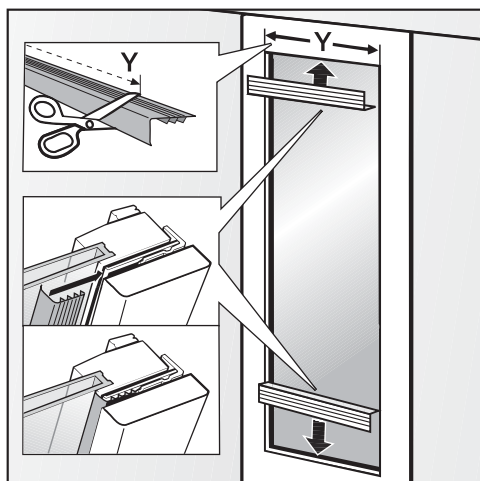

- Raccourcissez les courtes baguettes horizontales afin de les adapter à la longueur requise Y.

## Fixer la grille de ventilation du socle et la plinthe de socle

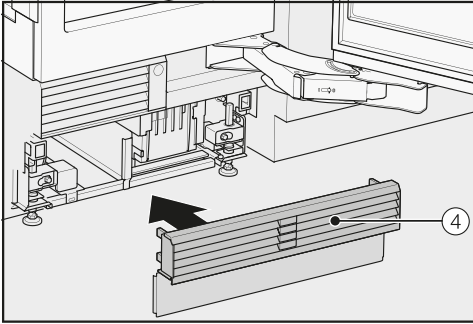

- Encliquez la grille de ventilation du socle ④ en bas dans le socle de l'appareil.

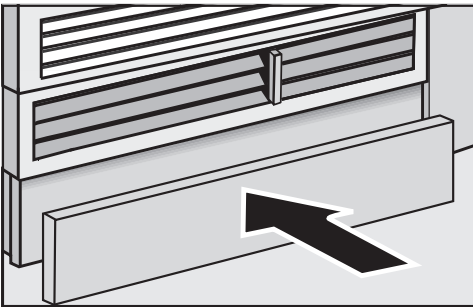

- Si besoin est, coupez le panneau de socle à la bonne longueur et à la bonne hauteur (entre le rebord inférieur du socle et le sol).
- Fixez la plinthe de socle en bas à la grille de ventilation du socle.

## Limiter l'angle d'ouverture de la porte de l'appareil



Les charnières de porte de la cave à vin sont réglées en usine de sorte que la porte de l'appareil puisse être ouverte en grand.

Si, lors de son ouverture, la porte de l'appareil cogne par exemple contre le mur adjacent, vous devez limiter son angle d'ouverture à 90°.

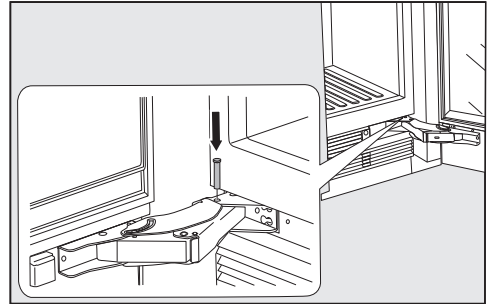

- Ouvrez la porte de l'appareil.
- Installez par le dessus les chevilles réduisant l'angle d'ouverture des portes dans les charnières inférieures.

L'angle d'ouverture de la porte de l'appareil est maintenant réduit à 90°.

# Installation

---

## Branchement électrique

La cave à vin doit exclusivement être raccordée à l'aide du câble d'alimentation joint (courant alternatif 50/60 Hz, 220–240 V). Un câble d'alimentation plus long est disponible auprès du service après-vente.

Prévoyez un dispositif de protection d'au moins 10 A.

Le raccordement ne doit se faire que sur une prise de courant installée dans les règles de l'art. L'installation électrique doit satisfaire aux prescriptions en vigueur.

Afin de pouvoir débrancher la cave à vin rapidement du secteur en cas d'urgence, la prise doit se trouver hors de la zone située contre l'arrière de l'appareil et être aisément accessible.

Si la prise n'est plus accessible après l'installation, un dispositif de sectionnement sur chaque pôle doit être prévu côté installation. Ce dispositif peut être constitué d'un interrupteur à ouverture de contact de min. 3 mm. Il peut s'agir d'un disjoncteur automatique, d'un ou plusieurs fusible(s) ou de contacteurs (EN 60335).

La fiche et le câble d'alimentation ne doivent pas toucher le dos de l'appareil, car les vibrations de l'appareil risqueraient de les endommager. Cela pourrait provoquer un court-circuit.

De même, il ne faut pas raccorder d'autres appareils à des prises situées au dos de cette cave à vin.

Le raccordement ne doit pas se faire à l'aide d'une rallonge, car celle-ci n'assure pas la sécurité nécessaire (risque de surchauffe).

Ne branchez pas la cave à vin sur des îlots d'onduleur utilisés pour une alimentation électrique autonome comme une **alimentation en énergie solaire** par exemple.

Sinon, des pics de tension peuvent se produire lors de la mise en marche de la cave à vin et entraîner une coupure de sécurité. Cela peut endommager l'électronique. De même, la cave à vin ne doit pas être utilisée avec des **fiches à économie d'électricité** : cela risquerait de réduire l'alimentation en énergie de la cave à vin et de causer une surchauffe.



## Raccorder la cave à vin

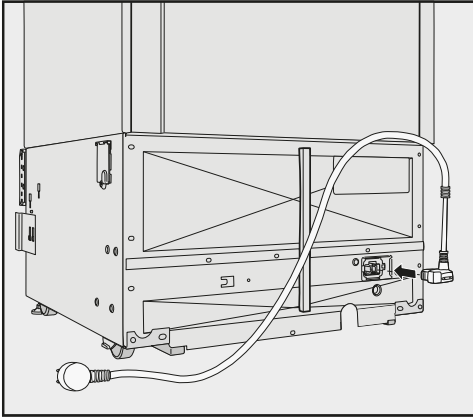

- Branchez la fiche de l'appareil au dos de la cave à vin.

Vérifiez que la fiche est correctement enfoncée.

- Branchez la fiche secteur de la cave à vin dans la prise.

La cave à vin est maintenant raccordée au réseau électrique.

## Économiser de l'énergie

	<b>Consommation d'énergie normale</b>	<b>Forte consommation d'énergie</b>
<b>Installation/Entretien</b>	Dans des pièces aérées.	Dans des pièces fermées, non aérées.
	Sans exposition directe aux rayons du soleil.	Exposition directe aux rayons du soleil.
	Loin d'une source de chaleur (radiateur, cuisinière).	Près d'une source de chaleur (radiateur, cuisinière).
	Température ambiante idéale aux alentours de 20 °C.	Température ambiante plus élevée à partir de 25 °C.
	Ne pas obstruer les prises d'air et les dépoussiérer régulièrement.	Prises d'air obstruées ou poussiéreuses.
<b>Réglage de la température</b>	10 °C à 12 °C	Plus la température réglée est basse, plus la consommation d'énergie est élevée !

## Économiser de l'énergie

	<b>Consommation d'énergie normale</b>	<b>Forte consommation d'énergie</b>
<b>Utilisation</b>	Disposition des clayettes en bois comme à la livraison.	
	N'ouvrir la porte de l'appareil que si nécessaire et aussi brièvement que possible. Ranger les bouteilles de vin bien triées.	Le fait d'ouvrir souvent et longtemps la porte entraîne une déperdition de froid et un afflux d'air ambiant chaud. L'armoire à vin essaie alors de se refroidir et la durée de fonctionnement du compresseur augmente.
	Ne pas surcharger les compartiments, afin que l'air puisse circuler.	Une mauvaise circulation d'air provoque une baisse de la puissance frigorifique.

## Description de l'appareil

---

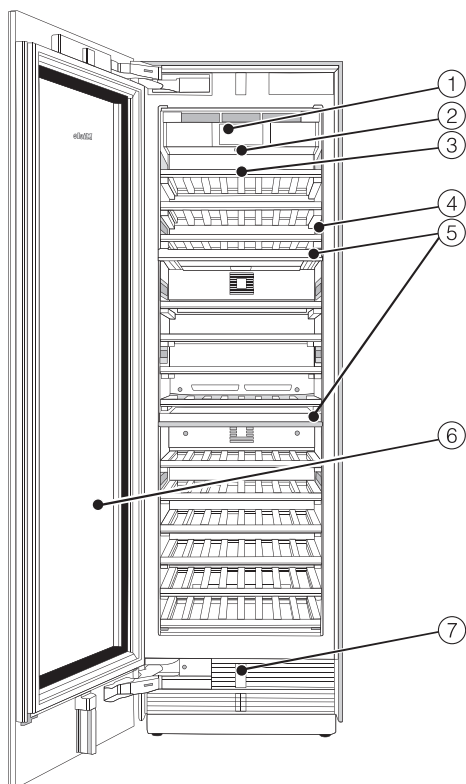

- ① Écran
- ② Interrupteur Marche/Arrêt
- ③ Clayettes en bois avec liteau pour étiquettes
- ④ Éclairage intérieur
- ⑤ Plaque isolante assurant la séparation thermique des zones de mise en température du vin
- ⑥ Porte vitrée avec filtre UV
- ⑦ Ouverture automatique de porte (Push2open/Pull2open)

## Écran principal

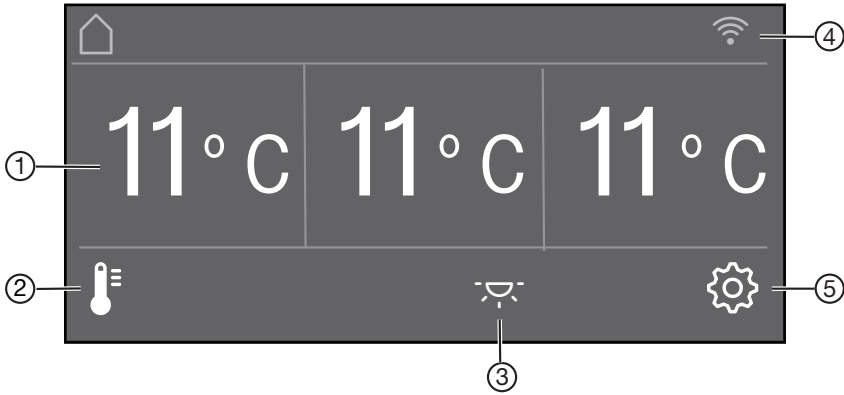









- ① Affichage de la température (température de consigne) pour les 3 zones de mise à température du vin
- ② Touche sensitive 🌡️ de réglage de la température et de l'humidité de l'air Δ
- ③ Touche sensitive 🌞 de d'activation et de désactivation de l'éclairage intérieur lorsque la porte de l'appareil est fermée (éclairage d'ambiance)
- ④ Affichage Miele@home, statut de la connexion (visible uniquement si Miele@home a été configuré)
- ⑤ Touche sensitive ⚙️ pour la sélection de diverses fonctions en mode de réglage

# Description de l'appareil

---

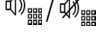



## Mode de réglage

Les fonctions suivantes peuvent être sélectionnées en mode de réglage et leurs paramètres peuvent être partiellement modifiés :





<b>Symbole</b>		<b>Fonction</b>
	Langue	réglé
	Luminosité	réglé (plus sombre à plus clair)
	Schéma de couleurs	réglé (sombre ou clair)
	Signaux sonores	réglé le volume ou désactiver totalement les Signaux sonores (par ex. pour l'alarme de la porte)
	Bip touches	réglé le volume ou désactiver totalement le Bip touches
°F/°C	Unité de température	réglé (degrés Fahrenheit ou degrés Celsius)
	Verrouillage des touches	activer ou désactiver (voir chapitre "Autres réglages")
	Auto test	le système redémarre et analyse les éventuels défauts ou dysfonctionnements (voir chapitre "Autres réglages")
	Assistant de porte	activer ou désactiver (Push2open ou Pull2open) (voir chapitre "Autres réglages")
	Miele@home	configurer, désactiver ou demander le statut de la connexion Wi-Fi (voir chapitre "Autres réglages")

# Description de l'appareil

---

	Mode expo	désactiver * (visible uniquement si le Mode expo est activé, voir chapitre "Autres réglages")
	Réglages usine	réinitialiser les réglages d'usine (voir chapitre "Autres réglages")
	Eclairage d'ambiance	choisir parmi 5 différents réglages de l'éclairage d'ambiance (voir chapitre "Autres réglages")
	Ecran de veille	choisir la présentation de l'écran lorsque la porte est fermée (voir chapitre "Autres réglages")
	Mode Shabbat	activer ou désactiver (voir chapitre "Autres réglages")

## Symboles du mode de réglage

	naviguer dans le mode de réglage pour sélectionner un réglage
	modifier un réglage (par ex. luminosité de l'écran)
	confirmer un réglage
	quitter le niveau de menu

# Accessoires

---

## Accessoires fournis avec l'appareil

### Fiche de l'appareil

#### Craie

Utilisez la craie fournie pour écrire sur les bandeaux magnétiques des clayettes. Vous visualiserez ainsi parfaitement les types de vins entreposés.

## Accessoires disponibles en option

Conçus spécialement pour l'armoire à vin, des accessoires et des produits de nettoyage et d'entretien sont disponibles dans la gamme de produits Miele.

### Chiffon microfibre polyvalent

Le chiffon microfibre contribue à éliminer les traces de doigts et les petites salissures sur les façades en inox, les panneaux d'appareil, les fenêtres, les meubles, les vitres de voiture, etc.

### Habillage frontal en inox

Les panneaux frontaux en inox confèrent à votre cave à vin un design hautement qualitatif.

Les plinthes de socle et poignées sont également disponibles en aspect inox.

### Kit de montage Side-by-Side

Pour le montage côte-à-côte de deux caves à vin/appareils de froid ou plus, vous devez utiliser le kit de montage Side-by-side (voir chapitre "Installation", section "Side-by-Side").

### Élément de charnière

S'il faut changer la butée de porte de votre cave à vin, la grille de ventilation du socle doit être démontée. Pour ce faire, il vous faut un nouvel élément de charnière.

Seul le SAV Miele est habilité à effectuer le remplacement de la butée de porte.

Possibilité de commander des accessoires en option sur la boutique en ligne Miele. Vous pouvez également les obtenir auprès du service après-vente Miele (voir à la fin de ce mode d'emploi) et de votre revendeur Miele.



## Avant la première utilisation

Après le transport, laissez reposer la cave à vin env. 1 heure avant de la raccorder.

Vous éviterez ainsi d'éventuels dysfonctionnements de la cave à vin.

## Matériaux d'emballage

- Retirez tout l'emballage qui se trouve à l'intérieur de l'appareil.

Retirez impérativement tout le matériel d'emballage, film adhésif compris, **avant** de mettre la cave à vin en marche. Il est difficile de retirer le film adhésif sur des surfaces froides.

## Nettoyer la cave à vin

Veillez respecter les indications figurant au chapitre "Nettoyage et entretien".

- Nettoyez l'intérieur de l'appareil et les accessoires.

## Choisir le bon assistant de porte (Push2open/Pull2open)

L'assistant de porte facilite l'ouverture de la porte de l'appareil.

Vous avez le choix entre les deux assistants de porte Push2open et Pull2open (voir chapitre "Autres réglages", paragraphe "Allumer Assistant de porte "). L'assistant de porte Push2open est paramétré par défaut.

- Choisissez l'assistant de porte Pull2open si votre cave à vin a une façade de meuble avec poignée.
- Choisissez l'assistant de porte Push2open si votre cave à vin a une façade de meuble sans poignée.

# Première mise en service

## Utiliser la cave à vin

Les objets pointus ou tranchants, tels que des crayons ou stylos, peuvent rayer l'écran tactile.

Effleurez l'écran tactile avec les doigts uniquement.

Si vos doigts sont froids, il est possible que l'écran tactile ne réagisse pas.

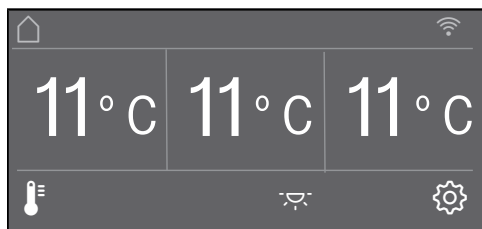

Les touches sensibles qui se trouvent sous l'affichage de température peuvent être **sélectionnées** directement par effleurement ; à l'inverse, les symboles et les textes dans ou au-dessus de l'affichage de température sont uniquement **affichés**.

## Mode de réglage ⚙

Le mode de réglage ⚙ permet de sélectionner diverses fonctions de la cave à vin et de modifier partiellement leurs paramètres (voir chapitre "Autres réglages").

- Effleurez la touche sensible ⚙ pour accéder au mode de réglage.
- À l'aide des touches sensibles < et >, sélectionnez la fonction dans laquelle vous souhaitez effectuer des réglages.
- Confirmez votre choix avec OK.
- Modifiez les réglages au choix à l'aide des touches sensibles < et > ou + et -.
- Confirmez votre choix avec OK.

Le réglage affiché **en couleur** correspond toujours au réglage **sélectionné**, il peut être confirmé directement avec OK.

- Effleurez la touche sensible ↩ si vous souhaitez revenir au niveau de menu précédent ou si vous souhaitez interrompre une procédure.

Tout contact est confirmé par un bip sonore. Ce bip sonore peut être désactivé via le mode de réglage ⚙.

### Procéder à la première mise en service

- Ouvrez la porte de l'appareil.

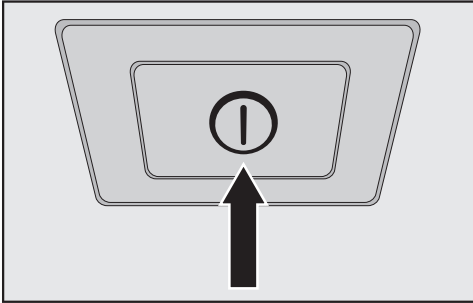



- Mettez en marche la cave à vin en appuyant sur l'interrupteur Marche/Arrêt.

Le bouton Marche/Arrêt se trouve sous l'écran.

La cave à vin commence à produire du froid et l'éclairage intérieur s'allume à chaque fois que vous ouvrez la porte.

L'écran de la cave à vin affiche Miele.

- Lorsque vous mettez la cave à vin en marche pour la première fois, vous devez effectuer les réglages suivants :
  - Régler la Langue (si vous avez sélectionné accidentellement une Langue que vous ne comprenez pas, revenez dans le mode de réglage  et servez-vous du symbole  pour régler la langue de votre choix)
  - Régler l'Unité de température : °C (degrés Celsius) ou °F (degrés Fahrenheit)
  - Configurer Miele@home :

- Sélectionnez continuer si vous souhaitez configurer Miele@home immédiatement (suivez les instructions du chapitre "Autres réglages", section "Miele@home").

- Sélectionnez passer si vous souhaitez configurer Miele@home ultérieurement.

- À l'aide des touches sensibles < et >, sélectionnez le réglage approprié puis validez en appuyant sur OK.

- Effleurez la touche sensible  si vous souhaitez revenir au niveau de menu précédent.

Le message Première mise en service effectuée avec succès apparaît à l'écran.

- Confirmez la première mise en service avec OK.

L'écran principal s'affiche (voir chapitre "Description de l'appareil", section "Écran principal").

La première mise en service ne peut pas être interrompue. Elle peut seulement être interrompue par la désactivation de la cave à vin, et devra être poursuivie lorsque vous remettrez celle-ci en marche.

# Mise en marche et arrêt de l'armoire à vin

## Mettre la cave à vin en marche

- Ouvrez la porte de l'appareil.
- Mettez en marche la cave à vin en appuyant sur l'interrupteur Marche/Arrêt.

La cave à vin commence à produire du froid et l'éclairage intérieur s'allume à chaque fois que vous ouvrez la porte.

Miele puis la page d'accueil s'affichent sur l'écran de la cave à vin :

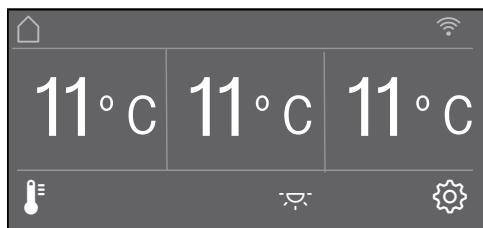

## Arrêter la cave à vin

- Éteignez la cave à vin en appuyant sur l'interrupteur Marche/Arrêt.

L'éclairage intérieur s'éteint et la production de froid s'arrête.

Attention ! La cave à vin n'est pas débranchée du secteur lorsque vous l'éteignez à l'aide de l'interrupteur Marche/Arrêt.

## En cas d'absence prolongée

Si la cave à vin doit rester longtemps sans fonctionner :

- éteignez la cave à vin,
- débranchez la fiche de raccordement de l'appareil ou désactivez le(s) fusible(s) de l'installation électrique,
- nettoyez la cave à vin, et
- laissez la cave à vin ouverte afin d'aérer suffisamment et d'éviter ainsi la formation de mauvaises odeurs.

En cas d'arrêt prolongé de la cave à vin, de la moisissure risque de se former si la porte de l'appareil reste fermée et si l'appareil n'a pas été nettoyé.

Nettoyez impérativement la cave à vin.

Le mode de réglage  vous permet de sélectionner différentes fonctions de la cave à vin et de modifier en partie leurs paramètres pour mieux adapter la cave à vin à vos besoins.

Vous trouverez ci-dessous la description des fonctions du mode de réglage  nécessitant des explications supplémentaires.

En mode de réglage , l'alarme de la porte et d'autres messages d'avertissement sont automatiquement bloqués.

### Activer ou désactiver le Verrouillage des touches /

Activez le Verrouillage des touches pour protéger votre cave à vin contre un dérèglement accidentel de la température ou des modifications accidentelles des paramètres en mode de réglage .

- En mode de réglage , sélectionnez Verrouillage des touches à l'aide des touches < et > puis validez en appuyant sur OK.
- Utilisez les touches sensibles < et > pour activer (activé) ou désactiver (désactivé) le verrouillage des touches et confirmez votre choix avec OK.
- Fermez la porte de l'appareil pour activer le verrouillage des touches.

Le verrouillage des touches activé ne s'affiche pas à l'écran.

Si vous sélectionnez une touche sensible alors que le verrouillage des touches est activé, le message Presser la touche OK pendant 6 secondes pour déverrouiller s'affiche à l'écran.



- Suivez les instructions à l'écran.

L'écran se déverrouille temporairement et vous pouvez procéder aux réglages de votre choix. Fermez la porte de l'appareil pour réactiver le verrouillage des touches.

## Autres réglages

### Effectuer un Auto test

Effectuez un Auto test si vous avez l'impression que votre cave à vin ne fonctionne pas parfaitement et si vous voulez vous assurer qu'il n'y a pas de dysfonctionnements.

- En mode de réglage , sélectionnez Auto test à l'aide des touches < et > puis validez en appuyant sur OK.
- Effleurez la touche sensitive  si vous souhaitez interrompre l'opération.

L'Auto test démarre et le système recherche d'éventuels défauts ou dysfonctionnements de la cave à vin.

- Si l'auto-test ne détecte aucune erreur ou aucun défaut, le message Redémarrage système s'affiche à l'écran.
- Si l'auto-test détecte une erreur ou un défaut, les messages correspondants s'affichent à l'écran.

En outre, un signal sonore retentit.

- Si le signal sonore vous dérange, vous pouvez l'interrompre avant la fin en effleurant la touche sensitive .
- Recopiez le contenu du/des message(s) affiché(s).
- Contactez le service après-vente et informez-le du ou des message(s) affichés(s).
- Validez le message avec OK.

Le message Redémarrage système s'affiche à l'écran.

La cave à vin s'éteint un instant d'elle-même, puis se rallume.

Le message Auto test terminé s'affiche à l'écran.

- Validez le message avec OK.

L'écran principal s'affiche à nouveau.

### Activer l'Assistant de porte

Vous avez le choix entre les deux assistants de porte Push2open et Pull2open. L'assistant de porte Push2open est paramétré par défaut.

L'assistant de porte Push2open convient pour les façades de meuble sans poignées. Exercez une légère pression sur la porte de l'appareil pour qu'elle s'ouvre automatiquement.



L'assistant de porte Pull2open convient pour les façades de meuble avec poignées. La porte de l'appareil peut être ouverte aisément, presque sans effort.

 Risque de dommages en fermant prématurément la porte de l'appareil.

Lorsque l'assistant de porte est activé, une fermeture anticipée et répétée de la porte de l'appareil peut entraîner des dommages et des dysfonctionnements.



Ne maintenez ou ne fermez pas la porte de l'appareil tant que l'ouverture automatique de la porte est en cours. Si vous avez fermé la porte de l'appareil pendant ce processus, laissez-la fermée pendant 5 minutes. Le système d'ouverture automatique se réinitialise.

## Activer Push2open

- En mode de réglage , sélectionnez Assistant de porte à l'aide des touches sensibles < et > puis validez en appuyant sur OK.
- Sélectionnez Mode à l'aide des touches sensibles < et > puis validez en appuyant sur OK.
- Sélectionnez Push2open à l'aide des touches sensibles < et > puis validez en appuyant sur OK.
- Effleurez la touche sensitive  pour revenir au niveau de menu précédent.



## – Régler l'intensité

Vous pouvez également régler l'intensité de la fonction Push2open. Plus l'intensité réglée est basse, moins il faut appuyer fort contre la porte de l'appareil.

- En mode de réglage , sélectionnez Assistant de porte à l'aide des touches sensibles < et > puis validez en appuyant sur OK.
- En mode de réglage , sélectionnez Intensité à l'aide des touches sensibles < et > puis validez en appuyant sur OK.
- À l'aide des touches sensibles < et >, sélectionnez l'intensité qui vous convient (faible, moyenne, élevée) puis validez en appuyant sur OK.



## - Régler la durée d'AutoClose

Vous pouvez également régler la durée d'ouverture de la porte de l'appareil jusqu'à sa fermeture automatique.

- En mode de réglage , sélectionnez Assistant de porte à l'aide des touches sensibles < et > puis validez en appuyant sur OK.
- En mode de réglage , sélectionnez AutoClose à l'aide des touches sensibles < et > puis validez en appuyant sur OK.
- À l'aide des touches sensibles + et -, sélectionnez la durée qui vous convient (5 à 30 secondes) puis validez en appuyant sur OK.

Protection contre toute ouverture involontaire : si vous n'ouvrez pas la porte de l'appareil, elle se ferme automatiquement une fois la durée réglée écoulée.

## Activer Pull2open



- En mode de réglage , sélectionnez Assistant de porte à l'aide des touches sensibles < et > puis validez en appuyant sur OK.
- Sélectionnez Mode à l'aide des touches sensibles < et > puis validez en appuyant sur OK.
- Sélectionnez Pull2open à l'aide des touches sensibles < et > puis validez en appuyant sur OK.
- Effleurez la touche sensitive  pour revenir au niveau de menu précédent.

## Autres réglages



---

### – Régler l'intensité

Vous pouvez également régler l'intensité de la fonction Pull2open. Plus l'intensité réglée est basse, moins il faut tirer fort sur la porte de l'appareil.

- En mode de réglage , sélectionnez Assistant de porte à l'aide des touches sensibles < et > puis validez en appuyant sur OK.
- En mode de réglage , sélectionnez Intensité à l'aide des touches sensibles < et > puis validez en appuyant sur OK.
- À l'aide des touches sensibles < et >, sélectionnez l'intensité qui vous convient (faible, moyenne, élevée) puis validez en appuyant sur OK.

### Désactiver l'Assistant de porte

- En mode de réglage , sélectionnez Assistant de porte à l'aide des touches sensibles < et > puis validez en appuyant sur OK.
- Sélectionnez Mode à l'aide des touches sensibles < et > puis validez en appuyant sur OK.
- Sélectionnez désactivé à l'aide des touches sensibles < et > puis validez en appuyant sur OK.
- Effleurez la touche sensible  pour revenir au niveau de menu précédent.



### Miele@home

Votre cave à vin est équipée d'un module Wi-Fi intégré.

Dans les réglages d'usine, la mise en réseau est désactivée.

Pour utiliser cette fonctionnalité, il vous faut :

- un réseau Wi-Fi
- l'application Miele@mobile
- un compte utilisateur Miele. Le compte utilisateur peut être créé via l'application Miele@mobile.

L'application Miele@mobile vous guide lors de la connexion entre la cave à vin et le réseau Wi-Fi local.

Une fois la cave à vin connectée au réseau Wi-Fi, vous pouvez par exemple procéder aux actions suivantes avec l'application :

- obtenir des informations sur le statut de votre cave à vin
- modifier les réglages de votre cave à vin

En connectant la cave à vin à votre réseau Wi-Fi, vous consommez plus d'énergie, même si l'appareil est désactivé.

Assurez-vous que le signal de votre réseau Wi-Fi est suffisamment fort sur le lieu d'installation de votre cave à vin.

### Disponibilité de la connexion Wi-Fi

La connexion Wi-Fi partage une plage de fréquence avec d'autres appareils (par ex. micro-ondes, jouets télécom-

mandés). Cela peut entraîner des problèmes de connexion temporaires ou complets. Une disponibilité constante des fonctions proposées ne peut donc pas être garantie.

### Disponibilité Miele@home

L'utilisation de l'App Miele@mobile dépend de la disponibilité du service Miele@home de votre pays.

Le service de Miele@home n'est pas disponible dans tous les pays.

Vous trouverez plus d'informations sur la disponibilité de ce service sur notre page Internet [www.miele.com](http://www.miele.com).

### Application Miele@mobile

Vous pouvez télécharger gratuitement l'application Miele@mobile depuis l'Apple App Store® ou depuis Google Play Store™.



## Autres réglages

### Connecter votre cave à vin via l'application Miele@mobile

Informations nécessaires pour la connexion :

- le mot de passe de votre réseau Wi-Fi
- le mot de passe de la cave à vin

Le mot de passe de la cave à vin correspond au numéro de fabrication qui se trouve sur la plaque signalétique.

La plaque signalétique est située à l'intérieur de la cave à vin.



Exemple : si le numéro de fabrication est “78000001”, alors le mot de passe sera “78000001”.

- Dès que votre cave à vin est bien connectée à votre réseau Wi-Fi via l'application, l'écran de la cave à vin affiche Connexion réussie.
- Confirmez à nouveau l'opération avec OK.

Si la connexion Wi-Fi est activée, le symbole  s'affiche à l'écran.

- En mode Réglages , utilisez les touches sensibles < et > pour sélectionner le Miele@home puis validez avec OK.

configurer apparaît à l'écran.

- Confirmez votre choix avec OK.
- Sélectionnez Via l'App à l'aide des touches sensibles < et > puis validez en appuyant sur OK.
- Lancez l'application Miele@mobile et suivez les instructions.

### Connecter votre cave à vin via WPS

Pour cette méthode de connexion, votre routeur doit disposer de la fonction WPS.

- En mode de réglage , sélectionnez Miele@home à l'aide des touches sensibles < et > puis validez en appuyant sur OK.

L'écran affiche configurer.

- Confirmez votre choix avec OK.
- Sélectionnez Via WPS à l'aide des touches sensibles < et > puis validez en appuyant sur OK.
- Suivez les instructions affichées à l'écran.
- Confirmez l'opération avec OK.

Pour pouvoir utiliser les fonctionnalités Miele@home, vous devez également connecter votre cave à vin avec l'application.

- Dès que votre cave à vin est bien connectée à votre réseau local via WPS, l'écran affiche Connexion réussie.
- Confirmez à nouveau l'opération avec OK.

Si la connexion Wi-Fi est activée, le symbole  s'affiche à l'écran.

### Désactiver Miele@home

- En mode de réglage , sélectionnez Miele@home à l'aide des touches < et > puis validez en appuyant sur OK.
- Sélectionnez désactiver à l'aide des touches sensibles < et > puis validez en appuyant sur OK.

Le message Désactivation réussie s'affiche à l'écran.

- Validez le message avec OK.

Votre cave à vin est maintenant déconnectée de votre réseau Wi-Fi.

Le symbole  disparaît à l'écran.

### Activer Miele@home

Vous devez réactiver la mise en réseau dans le cas où vous avez activé Miele@home une fois au préalable et que la connexion a ensuite été interrompue.

- En mode de réglage , sélectionnez Miele@home à l'aide des touches sensibles < et > puis validez en appuyant sur OK.
- Sélectionnez activer à l'aide des touches sensibles < et > puis validez en appuyant sur OK.

Le message Activation réussie s'affiche à l'écran.

- Validez le message avec OK.





Si la connexion Wi-Fi est activée, le symbole  s'affiche à l'écran.

## Autres réglages

### Contrôler l'état de la connexion Wi-Fi

- En mode de réglage , sélectionnez Miele@home à l'aide des touches sensibles < et > puis validez en appuyant sur OK.
- Sélectionnez Etat de la connexion à l'aide des touches sensibles < et > puis validez en appuyant sur OK.

Des informations concernant l'état de la connexion Wi-Fi s'affichent à l'écran :

-  connecté : connexion de haute qualité,
-  connecté : connexion de qualité moyenne,
-  connecté : connexion de faible qualité,
-  : pas de connexion.

### Reconfigurer Miele@home

Si les informations ou les paramètres de votre réseau Wi-Fi ont changé, vous pouvez reconfigurer Miele@home pour votre cave à vin.

- En mode de réglage , sélectionnez Miele@home à l'aide des touches sensibles < et > puis validez en appuyant sur OK.
- Sélectionnez Nouvelle installation à l'aide des touches sensibles < et > puis validez en appuyant sur OK.

Le message Rétablir la configuration ? apparaît à l'écran

- Sélectionnez oui ou non à l'aide des touches sensibles < et > puis validez en appuyant sur OK.

### Réinitialiser la configuration du réseau

Avant de mettre au rebut, de vendre, ou de mettre en service une cave à vin d'occasion, réinitialisez ses paramètres aux réglages d'usine. Cela réinitialisera aussi la configuration du réseau, de façon à effacer toutes les données personnelles de la cave à vin. Par ailleurs, un précédent propriétaire ne pourra plus accéder à la cave à vin.

- Réinitialisez les réglages de la cave à vin comme expliqué au chapitre "Réinitialiser les réglages d'usine ".

### Désactiver l'Mode expo

Le mode Expo permet aux revendeurs de présenter l'appareil **sans activer la production de froid**. Ce réglage n'a aucune utilité pour les particuliers.

Si le mode Expo a été activé à l'usine,  s'affiche à l'écran.

- En mode de réglage , sélectionnez Mode expo à l'aide des touches sensibles < et > puis validez en appuyant sur OK.

**Le message** Presser la touche OK pendant 4 secondes pour désactiver s'affiche à l'écran.

- Suivez les instructions à l'écran.

**Le compte à rebours** Désactivation du mode expo dans secondes s'affiche à l'écran.

**Le message** Mode expo désactivé L'appareil refroidit s'affiche à l'écran.

- Confirmez ce message avec OK.

L'écran principal s'affiche à nouveau.

## Autres réglages

---

### Réinitialiser les réglages d'usine

Vous pouvez réinitialiser les paramètres de la cave à vin aux réglages d'usine.

Avant de mettre au rebut, de vendre, ou de mettre en service une cave à vin d'occasion, réinitialisez ses paramètres aux réglages d'usine. Cela réinitialisera aussi la configuration du réseau, de façon à effacer toutes les données personnelles de la cave à vin. Par ailleurs, un précédent propriétaire ne pourra plus accéder à la cave à vin.











- En mode Réglages , utilisez les touches sensibles < et > pour sélectionner le Réglages usine puis validez avec OK.
- Sélectionnez Restaurer à l'aide des touches sensibles < et > puis validez en appuyant sur OK.

Le message Réglages restaurés s'affiche à l'écran après un petit délai d'attente.

- Validez le message avec OK.

La première mise en service se relance (voir chapitre "Première mise en service", paragraphe "Effectuer la première mise en service").

Les réglages de la cave à vin sont réinitialisés aux valeurs suivantes :

Fonction	Réglage d'usine
	Langue anglais
	Luminosité valeur moyenne (4 segments sur 7)
	Schéma de couleurs sombre
	Signaux sonores valeur moyenne (4 segments sur 7)
	Bip touches valeur moyenne (4 segments sur 7)
° C/°F	Unité de température ° Celsius
	Verrouillage des touches désactivé
	Assistant de porte Push2open
@	Miele@home désactivé
	Eclairage d'ambiance Ambiance 2
	Ecran de veille Affichage de la température
	Mode Shabbat désactivé
∂	Humidité de l'air peu élevée
	Température dans les zones de mise à température du vin 11 °C

## Autres réglages

---

### Activer ou désactiver le Mode Shabbat

La cave à vin propose un Mode Shabbat qui permet de faciliter l'observance des pratiques religieuses.

Lorsque le Mode Shabbat est activé, vous ne pouvez procéder à aucun réglage sur votre cave à vin.

La signalisation sonore et visuelle étant désactivée en Mode Shabbat, vous devez contrôler que la porte est bien fermée.

- En mode de réglage , sélectionnez Mode Shabbat à l'aide des touches < et > puis validez en appuyant sur OK.
- Sélectionnez activé ou désactivé à l'aide des touches sensibles < et > puis validez en appuyant sur OK.

Si le Mode Shabbat est activé,  s'affiche à l'écran et la luminosité de l'affichage est atténuée (l'écran n'est pas modifié en fermant la porte de l'appareil).

Lorsque le Mode Shabbat  est activé, cela désactive :

- l'assistant de porte (dans le cas d'une façade de meuble sans poignée, vous devez ouvrir la porte de l'appareil par le bas ou les côtés),
- l'éclairage,
- tous les signaux sonores et visuels,
- l'affichage de la température,
- l'éclairage d'ambiance (s'il a été activé au préalable)

Peuvent être sélectionnés :

- la touche sensible du mode de réglage  pour désactiver le Mode Shabbat.

Le Mode Shabbat se désactive automatiquement au bout de 125 heures environ.



### Activer ou désactiver le Eclairage d'ambiance

Si vous souhaitez présenter vos bouteilles de vin même lorsque la porte est fermée, vous pouvez régler l'Eclairage d'ambiance. L'éclairage intérieur reste activé même lorsque la porte de l'appareil est fermée.

Chaque zone de mise à température du vin est dotée d'une rampe d'éclairage afin de bien éclairer toute votre cave à vin.

- Effleurez la touche sensitive  à l'écran de sorte qu'elle apparaisse en couleur.
- Fermez la porte de l'appareil.

L'éclairage intérieur reste activé même lorsque la porte de l'appareil est fermée.

- Pour désactiver l'Eclairage d'ambiance, effleurez la touche sensitive  de sorte qu'elle n'apparaisse plus en couleur.

L'éclairage intérieur est maintenant désactivé lorsque la porte de l'appareil est fermée.

### Choisir l'intensité de l'Eclairage d'ambiance

Vous pouvez déterminer l'intensité de l'Eclairage d'ambiance dans le mode Réglages .

Vous pouvez également choisir dans quelles zones de mise à température du vin vous souhaitez activer l'Eclairage d'ambiance.

- En mode Réglages , utilisez les touches sensibles < et > pour sélectionner le Eclairage d'ambiance puis validez avec OK.

- Utilisez les touches sensibles < et > pour sélectionner le réglage de votre choix (Ambiance 1 – Ambiance 5) :

- Ambiance 1 – Ambiance 3 :  
éclairage faible à fort dans toutes les zones de mise à température du vin
- Ambiance 4 :  
seule la zone intermédiaire de mise à température du vin est éclairée
- Ambiance 5 :  
la zone intermédiaire de mise à température du vin est éclairée plus intensément, les zones du haut et du bas sont éclairées plus faiblement.

- Confirmez votre choix avec OK.
- Fermez la porte de l'appareil.

L'Eclairage d'ambiance est maintenant réglé comme vous le souhaitez.

L'utilisation de LED dans les baguettes d'éclairage permet d'exclure toute détérioration du vin due à la chaleur ou aux rayons UV.

## Autres réglages

 Risque de blessure par l'éclairage LED.

Cet éclairage correspond au groupe de risque RG 2. Si le cache est défectueux, cela peut provoquer des blessures oculaires.

Si le cache de la lampe est défectueux, ne fixez pas directement l'éclairage à proximité immédiate à l'aide d'instruments optiques (une loupe ou similaire).

### Sélectionner Ecran de veille

Vous pouvez régler le mode de représentation graphique lorsque la porte est fermée.

- En mode Réglages , utilisez les touches sensibles < et > pour sélectionner le Ecran de veille puis validez avec OK.
- Utilisez les touches sensibles < et > pour sélectionner le mode de représentation graphique de votre choix :
  - Température
  - Logo Miele
  - désactivé (écran entièrement éteint).
- Confirmez votre choix avec OK.

L'affichage que vous avez choisi est maintenant actif lorsque la porte de l'appareil est fermée.

Dès que vous ouvrez la porte de l'appareil, l'affichage principal apparaît à l'écran comme d'habitude.

# Température et humidité de l'air optimales

Le processus de vieillissement du vin est fonction des conditions ambiantes. De ce fait, non seulement la température, mais aussi la qualité de l'air constituent des facteurs décisifs pour la conservation du vin.

Cette cave à vin offre les conditions optimales pour le stockage de votre vin, soit une température constante et parfaitement adaptée au vin, un taux d'humidité de l'air accru et un environnement exempt d'odeurs.

De plus, l'armoire à vin garantit (contrairement à un réfrigérateur) un environnement présentant très peu de vibrations, afin que le processus de maturation du vin ne soit pas perturbé.

## La température optimale

Vous pouvez conserver vos vins à une température comprise entre 6 et 18 °C. Si vous souhaitez entreposer du vin blanc et du vin rouge ensemble, optez pour une température entre 12 et 14 °C. Cette température convient aux vins rouges et aux vins blancs. Il convient de sortir et d'ouvrir vos bouteilles de vin rouge au moins deux heures avant leur dégustation, de manière à ce le vin s'oxygène et que ses arômes se développent.

Si la température de conservation est trop élevée (supérieure à 22 °C), le vin vieillit trop vite, ce qui empêche les arômes de continuer à se développer. Si la température de conservation est trop basse (inférieure à 5 °C), à l'inverse, le vin ne peut pas arriver à maturation de façon optimale.

Le vin se dilate à la chaleur et se contracte sous l'effet du froid – les variations de température sont source de stress pour le vin et la maturation s'en trouve interrompue. C'est pourquoi il est essentiel de maintenir une température pratiquement constante.

Type de vin	Température de dégustation conseillée*
Vins rouges légers et fruités :	+14 °C à +16 °C
Vins rouges opulents :	+18 °C
Vins rosés :	+8 °C à +10 °C
Vins blancs délicats et aromatiques :	+8 °C à +12 °C
Vins blancs opulents ou doux :	+12 °C à +14 °C
Champagne, vin mousseux, prosecco :	+6 °C à +10 °C

\* Le vin ayant tendance à se réchauffer une fois servi, nous recommandons de le conserver à 1 ou 2 °C de moins que la température de dégustation conseillée.

**Conseil :** Les vins rouges opulents doivent être ouverts 2 à 3 heures avant dégustation, afin qu'ils puissent se gorger d'oxygène et libérer ainsi tous leurs arômes.

**Conseil :** Pour les vins déjà entamés, il est recommandé de mettre la bouteille sous vide (en extraire l'oxygène), sinon le vin perd en arômes et en goût. Des appareils spéciaux (p. ex. pompe à vin) aspirent l'air et créent une dépression.

# Température et humidité de l'air optimales

## Plaques isolantes assurant la séparation thermique

La cave à vin a 2 plaques isolantes fixes qui divisent l'intérieur en 3 zones dont la température peut être réglée séparément. Vous pouvez ainsi conserver simultanément jusqu'à 3 types de vins différents, par ex. du vin rouge, du vin blanc et du champagne.

## Régler la température

- Effleurez la touche sensitive  pour régler la température.

Les dernières températures réglées pour les 3 zones de mise à température du vin s'affichent.

- Utilisez les touches sensibles < et > pour sélectionner la zone de mise à température du vin dont vous souhaitez modifier la température et confirmez votre choix avec OK.
- Réglez la température à l'aide des touches sensibles + et -. Si vous maintenez les touches sensibles enfoncées, la température défile automatiquement.
- Confirmez le réglage avec OK ou patientez pendant env. 8 secondes après avoir appuyé sur une touche pour la dernière fois. La température est ensuite automatiquement enregistrée.

**Conseil :** La température récemment réglée est aussi confirmée et validée lors de la fermeture de la porte de l'appareil.

L'affichage de température à l'écran indique toujours la température **souhaitée**.

Si vous avez modifié la température, contrôlez l'affichage **au bout de 6 heures environ pour une cave à vin peu remplie et au bout de 24 heures pour une cave à vin pleine**. Ce n'est que passé ce délai que la température réelle s'est effectivement établie.

- Si, une fois ce laps de temps écoulé, la température est trop élevée ou trop basse, réglez-la à nouveau.

## Possibilités de réglage de la température

Les trois zones de mise en température peuvent être réglées entre 5 °C et 20 °C.

## Humidité de l'air

L'humidité de l'air est trop faible pour du vin dans un réfrigérateur classique, c'est pourquoi le réfrigérateur n'est pas adapté au stockage du vin. Il est très important pour le stockage du vin d'avoir une humidité de l'air importante, afin que le bouchon naturel reste humide à l'extérieur. Le bouchon sèche par l'extérieur lorsque l'humidité de l'air est faible et n'obture plus la bouteille de manière étanche. Les bouteilles de vin doivent donc également être entreposées à plat pour que le vin maintienne le bouchon humide de l'intérieur. Si de l'air entre dans la bouteille, le vin est inévitablement gâché.

**Conseil :** Le taux d'humidité de l'air peut être réglé séparément pour chaque zone de mise à température du vin. Augmentez toujours l'humidité de l'air dans une zone de mise à température du vin si vous y rangez des bouteilles avec des bouchons naturels.

# Température et humidité de l'air optimales

 Risque de dommages dû à une humidification supplémentaire.

L'humidité de l'air augmente et génère de la condensation à l'intérieur de la cave à vin. L'eau de condensation peut endommager cette dernière par de la corrosion, entre autres.

Ne **pas** humidifier davantage l'atmosphère à l'intérieur de la cave à vin en y déposant, par exemple, un bol d'eau.

## Augmenter le taux d'humidité de l'air $\delta$

Si vous avez choisi une humidité de l'air élevée, l'aération se met en marche automatiquement. Cela garantit ainsi un taux d'humidité et une température répartis uniformément, pour une stabilité des conditions de stockage de vos vins. Tant que la porte de l'appareil est ouverte, l'aération se coupe automatiquement.

- Effleurez la touche sensitive  pour régler la température.
- Utilisez les touches sensibles < et > pour sélectionner la zone de mise à température du vin dont vous souhaitez modifier l'humidité de l'air et confirmez votre choix avec OK.
- Appuyez sur la touche  $\delta$ .

La touche  $\delta$  est maintenant en couleur.

- Confirmez votre choix avec OK ou attendez environ 8 secondes après la dernière pression sur la touche. Le réglage est ensuite automatiquement enregistré.

L'humidité de l'air augmente dans la zone de mise à température du vin choisie.

## Température et humidité de l'air optimales

---

### Ne pas augmenter le taux d'humidité de l'air $\delta$

- Effleurez la touche sensitive  pour régler la température.
- Utilisez les touches sensibles < et > pour sélectionner la zone de mise à température du vin dont vous souhaitez modifier l'humidité de l'air et confirmez votre choix avec *OK*.
- Appuyez sur la touche  $\delta$ .

La touche  $\delta$  n'est plus en couleur.

- Confirmez votre choix avec *OK* ou attendez environ 8 secondes après la dernière pression sur la touche. Le réglage est ensuite automatiquement enregistré.

L'humidité de l'air diminue dans la zone de mise à température du vin choisie.

## Alarme de porte

Un signal sonore retentit si la porte de l'appareil reste ouverte plus de 2 minutes.

Par ailleurs, le message *Fermer la porte* apparaît à l'écran.

Dès que la porte de l'appareil est fermée, le signal sonore s'arrête et le message disparaît de l'écran.

## Arrêt prématuré de l'alarme de porte

Si le signal sonore vous gêne, vous pouvez le désactiver avant qu'il ne s'arrête de lui-même.

■ Effleurez la touche sensitive *OK*.

Le signal sonore s'arrête et le message disparaît de l'écran.

Le signal sonore reprend et le message réapparaît à l'écran au bout d'un certain temps, jusqu'à ce que la porte de l'appareil soit refermée.

## Stockage des bouteilles de vin

---

Les vibrations et les mouvements ont des répercussions négatives sur le processus de maturation du vin, ce qui peut altérer le goût du vin.

Pour garantir le stockage idéal des autres bouteilles après en avoir retiré l'une ou l'autre, essayez d'entreposer les sortes de vin similaires sur les mêmes clayettes, dans la mesure du possible. Par ailleurs, il est déconseillé d'empiler les bouteilles sur une même clayette.

Dans l'idéal, les bouteilles de vin devraient toujours être stockées à l'horizontale, afin que le bouchon en liège reste humide et que l'air ne puisse pas pénétrer à l'intérieur de la bouteille.

**Conseil :** Il est également recommandé d'augmenter l'humidité de l'air dans la cave à vin pour la conservation des bouteilles munies d'un bouchon en liège (voir chapitre "Température et humidité de l'air optimales", section "Augmenter l'humidité de l'air  $\delta$ ").

 Risque de blessures par chute de bouteilles de vin.

Certaines bouteilles peuvent être coincées sur les clayettes en bois situées au-dessus et chuter de la cave à vin lorsque vous tirez sur les clayettes.

Tirez toujours lentement et avec précaution les clayettes en bois.

 Risque de dommages et de blessures par bris de verre.

Si des clayettes ou des bouteilles dépassent à l'avant, vous risquez d'endommager la porte en verre en la fermant.

Veillez à ce que les clayettes et les bouteilles ne fassent pas obstacle à la fermeture de porte !

N'obstruez pas les fentes de ventilation et d'aération sur la paroi arrière – elles sont essentielles pour la puissance frigorifique !



## Clayettes en bois

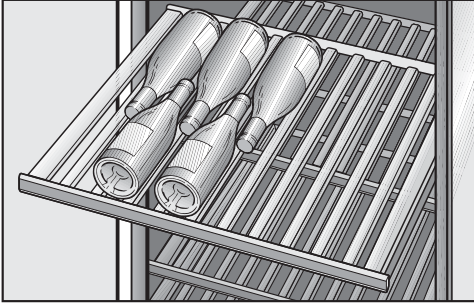

Les clayettes en bois montées sur rails télescopiques sont extractibles, ce qui facilite le retrait et l'entreposage des bouteilles de vin.

### Déplacer les clayettes en bois

Vous pouvez retirer et réinstaller les clayettes en bois à votre guise.

- Tirez la clayette en bois vers vous jusqu'à la butée, puis soulevez-la pour l'ôter des rails télescopiques. Pour ce faire, tenez la clayette en bois par le cadre.
- Pour remettre la clayette en bois en place, sortez les rails, puis posez la clayette en bois dans ces derniers par le dessus de façon à entendre un clic. La réglette d'identification est alors visible à l'avant.

## Réglage des clayettes en bois

Chacune des barres transversales peut être adaptée individuellement aux clayettes en bois et aux différentes tailles de bouteilles. Chaque bouteille peut ainsi être stockée dans une position sûre.

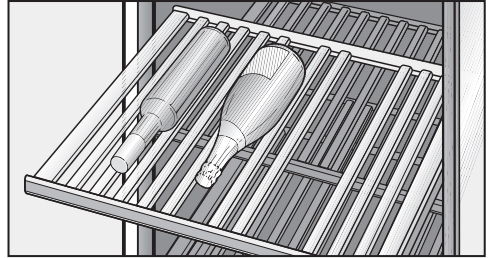

- Pour déplacer ou enlever des barres transversales de la clayette, retirez-les simplement par le haut. La clayette en bois peut ainsi être parfaitement adaptée à la taille de vos bouteilles de vin.

# Stockage des bouteilles de vin

## Étiqueter des clayettes en bois

Pour avoir un bon aperçu des types de vins stockés, vous pouvez écrire sur les bandeaux des clayettes en bois, revêtus de peinture ardoise.

Vous pouvez écrire directement sur le bandeau ou bien le retirer de la clayette :

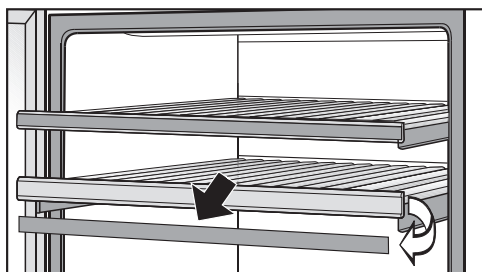

- Saisissez la réglette d'identification par les côtés et détachez-la en la tirant vers l'avant.
- Vous pouvez effacer les inscriptions indésirables de la réglette d'identification au moyen d'un chiffon humide.

⚠ Risque de dommages dû à un nettoyage incorrect.

Le revêtement en peinture ardoise des bandeaux d'identification peut être endommagé.

N'utilisez **jamais** de produit nettoyant sur les bandeaux d'identification ; lavez-les plutôt à l'eau claire.

- Écrivez sur le bandeau d'identification en vous servant de la craie fournie, puis remettez-le en place sur la clayette en le posant par le dessus.

## Capacité maximale

⚠ Risque de dommages dû à une charge trop élevée.

Une charge excessive des clayettes en bois risque de les endommager.

Chaque clayette en bois supporte une charge maximale de 35 kg

Évitez de superposer des bouteilles de vin sur les clayettes en bois.

Au total, vous pouvez ranger un maximum de 104 bouteilles (bouteille type Bordeaux, de 0,75 l) dans la cave à vin.

Le dégivrage de l'armoire à vin est automatique.

## Nettoyage et entretien

Veuillez vous assurer que l'eau ne pénètre pas dans l'électronique ni dans l'éclairage.

 Risque d'endommagement en cas de pénétration d'humidité.

La vapeur d'un nettoyeur vapeur peut endommager les plastiques et les composants électriques.

N'utilisez en aucun cas de nettoyeur vapeur pour nettoyer la cave à vin.

La plaque signalétique apposée à l'intérieur de la cave à vin ne doit pas être enlevée. Elle vous sera utile en cas de panne !

### Conseils concernant les détergents

Pour éviter d'endommager les surfaces, **ne les nettoyez pas avec**

- des produits nettoyants à base de soude, d'ammoniaque, d'acide ou de chlorure,
- des détergents anticalcaires,
- des détergents abrasifs comme la poudre ou la crème à récurer, les pierres à nettoyer,
- des détergents contenant des solvants,
- des détergents spéciaux pour l'inox,
- des nettoyants pour lave-vaisselle,
- des décapants pour four,
- des produits à vitre (à l'exception de la porte vitrée de l'appareil),
- des éponges abrasives ou des brosses dures comme des grattoirs,
- des gommes détachantes,
- des racloirs à lame aiguisée.

À l'intérieur de la cave à vin, n'utilisez que des produits de nettoyage et d'entretien inoffensifs pour les aliments.

Pour le nettoyage, nous recommandons d'utiliser de l'eau tiède additionnée d'un peu de liquide vaisselle.

## Avant de nettoyer la cave à vin

- Éteignez la cave à vin en appuyant sur l'interrupteur Marche/Arrêt.
- Sortez les bouteilles de vin de la cave à vin et stockez-les dans un endroit frais.
- Retirez toutes les autres pièces amovibles pour le nettoyage (voir chapitre "Stockage des bouteilles de vin", paragraphe "Réglage des clayettes en bois").
- Avant de nettoyer les clayettes, retirez les baguettes d'identification (voir chapitre "Stockage des bouteilles de vin", paragraphe "Étiquetage des clayettes en bois").

## Enceinte, accessoires, porte de l'appareil

Nettoyez la cave à vin régulièrement, et au moins une fois par mois. Ne laissez pas les salissures sécher mais nettoyez-les immédiatement.

- Nettoyez l'intérieur de la cave à vin avec de l'eau tiède et un peu de produit vaisselle. Lavez toutes les pièces à la main et non au lave-vaisselle.
- Rincez ensuite à l'eau claire, puis séchez le tout avec un chiffon doux.

 Risque de dommages dû à un nettoyage incorrect.

Le revêtement en peinture ardoise des bandeaux d'identification peut être endommagé.

N'utilisez **jamais** de produit nettoyant sur les bandeaux d'identification ; lavez-les plutôt à l'eau claire.

- Nettoyez toutes les pièces en bois à l'aide d'un chiffon légèrement humide ; elles **ne doivent pas** être mouillées.
- Laissez la cave à vin ouverte un instant afin d'aérer suffisamment et éviter ainsi la formation de mauvaises odeurs.
- Nettoyez la porte de l'appareil avec un nettoyant pour le verre.

# Nettoyage et entretien

---

## Nettoyer le joint de porte

 Risque de dommages dus à un nettoyage incorrect.

Si un corps gras est appliqué sur le joint de porte, il risque de devenir poreux.

N'appliquez aucun corps gras sur le joint de porte.

- Nettoyez régulièrement le joint de porte à l'eau claire et séchez-le ensuite avec un torchon.

## Nettoyage des fentes d'aération et des prises d'air

Les dépôts de poussière augmentent la consommation d'énergie.

- Nettoyez régulièrement les fentes d'aération et les prises d'air à l'aide d'un pinceau ou de l'aspirateur (utilisez pour ce faire p. ex. la brosse à meuble des aspirateurs Miele).

## Après le nettoyage

- Remettez en place toutes les pièces dans la cave à vin.
- Enclenchez la cave.
- Rangez les bouteilles de vin dans la cave à vin et fermez la porte.

Vous pouvez remédier vous-même à la plupart des anomalies ou pannes qui peuvent se produire au quotidien. Dans bon nombre de cas, vous économiserez ainsi du temps et de l'argent car vous n'aurez pas besoin de faire appel au service après-vente.

Les tableaux suivants vous aideront à déceler la cause d'un défaut ou d'une anomalie et à y remédier.







En cas de panne ou d'anomalie, évitez d'ouvrir la porte de l'appareil afin de réduire au maximum la perte de froid.

Problème	Cause et dépannage
<p><b>Si vous avez l'impression que votre cave à vin ne fonctionne pas parfaitement, vous pouvez effectuer un <small>Auto test</small>. Le système recherchera d'éventuels défauts ou dysfonctionnements de votre cave à vin.</b></p>	<p>Une fois l'auto-test effectué, les éventuels défauts s'affichent à l'écran.</p> <ul style="list-style-type: none"> <li>■ Effectuer l'auto-test (voir chapitre "Autres réglages", section "Effectuer <small>Auto test</small> <input checked="" type="checkbox"/>").</li> <li>■ Le cas échéant, contactez le service après-vente et informez-le du ou des message(s) affiché(s).</li> </ul>
<p><b>La cave à vin ne refroidit pas, l'éclairage intérieur ne fonctionne pas lorsque la porte est ouverte.</b></p>	<p>La cave à vin n'est pas enclenchée.</p> <ul style="list-style-type: none"> <li>■ Allumez la cave à vin. La température s'affiche à l'écran.</li> </ul> <p>La fiche secteur n'est pas bien insérée dans la prise.</p> <ul style="list-style-type: none"> <li>■ Branchez la fiche secteur dans la prise.</li> </ul> <p>Le(s) fusible(s) de l'installation domestique a/ont disjoncté. Il est possible que la cave à vin, la tension domestique ou un autre appareil soit défectueux.</p> <ul style="list-style-type: none"> <li>■ Contactez un électricien qualifié ou le service après-vente Miele.</li> </ul>
<p><b>Le compresseur s'active de plus en plus souvent et de plus en plus longtemps, la température à l'intérieur de la cave à vin est trop basse.</b></p>	<p>La température à l'intérieur de la cave à vin est réglée à un niveau trop bas.</p> <ul style="list-style-type: none"> <li>■ Corrigez le réglage de la température.</li> </ul> <p>Les fentes d'aération et de prise d'air dans l'armoire d'encastrement sont obstruées ou poussiéreuses.</p> <ul style="list-style-type: none"> <li>■ Ne couvrez pas les fentes d'aération et de prise d'air.</li> </ul>

## Que faire si ... ?









Problème	Cause et dépannage
	<ul style="list-style-type: none"> <li>■ Dépoussiérez régulièrement les fentes d'aération et de prise d'air.</li> </ul> <p>La porte de l'appareil a été ouverte trop souvent ou vous avez stocké de grandes quantités de vin.</p> <ul style="list-style-type: none"> <li>■ N'ouvrez la porte de l'appareil que lorsque cela est nécessaire et aussi brièvement que possible.</li> </ul> <p>Au bout d'un moment, la température requise se règle à nouveau automatiquement.</p> <p>La porte de l'appareil n'est pas correctement fermée.</p> <ul style="list-style-type: none"> <li>■ Fermez la porte de l'appareil.</li> </ul> <p>Au bout d'un moment, la température requise se règle à nouveau automatiquement.</p> <p>La température ambiante est trop élevée. Plus la température est élevée, plus le compresseur fonctionne longtemps.</p> <ul style="list-style-type: none"> <li>■ Suivez les indications du chapitre "Installation", paragraphe "Lieu d'installation".</li> </ul> <p>La cave à vin a été mal installée dans la niche d'encastrement.</p> <ul style="list-style-type: none"> <li>■ Suivez les indications du chapitre "Installation", paragraphe "Monter la cave à vin".</li> </ul>
<p><b>Le compresseur s'enclenche de moins en moins souvent et de moins en moins longtemps, la température à l'intérieur de la cave à vin augmente.</b></p>	<p>Ce n'est pas un défaut. La température réglée est trop élevée.</p> <ul style="list-style-type: none"> <li>■ Corrigez le réglage de la température.</li> <li>■ Contrôlez à nouveau la température au bout de 24 heures.</li> </ul>
<p><b>Le compresseur fonctionne en permanence.</b></p>	<p>Aucun défaut. Pour économiser de l'énergie, le dispositif de réfrigération tourne au ralenti lorsque les besoins sont moindres. La durée de fonctionnement du compresseur augmente en conséquence.</p>
<p><b>Un signal sonore retentit.</b></p>	<p>La porte de la cave à vin est restée ouverte pendant plus de 2 minutes env.</p> <ul style="list-style-type: none"> <li>■ Fermez la porte de l'appareil.</li> </ul>









Problème	Cause et dépannage
<p><b>Aucun signal sonore ne retentit, bien que la porte de l'appareil soit ouverte.</b></p>	<p>Vous avez désactivé le signal sonore.</p> <ul style="list-style-type: none"> <li>■ Réactivez le signal sonore via le mode de réglage .</li> </ul> <p>La fonction Mode Shabbat  est activée : l'affichage de la température est éteint et le symbole  s'affiche à l'écran.</p> <ul style="list-style-type: none"> <li>■ Vous pouvez désactiver le mode Shabbat à tout moment (voir chapitre "Autres réglages", paragraphe "Activer ou désactiver Mode Shabbat ").</li> </ul>
<p><b>La porte de l'appareil ne s'ouvre pas.</b></p>	<p>L'assistant de porte Pull2open est activé alors que la cave à vin a une façade sans poignée.</p> <ul style="list-style-type: none"> <li>■ Pour une façade de meuble sans poignée, activez l'assistant de porte Push2open (voir chapitre "Autres réglages", section "Activer l'Assistant de porte ").</li> </ul>
<p><b>Impossible d'ouvrir la porte en Mode Shabbat .</b></p>	<p>L'assistant de porte Push2open et le Mode Shabbat sont activés.</p> <ul style="list-style-type: none"> <li>■ L'assistant de porte est désactivé lorsque le Mode Shabbat est activé.</li> <li>■ Tirez sur la porte par le dessous ou par le côté.</li> </ul>

## Que faire si ... ?

### Messages à l'écran

Message	Cause et dépannage
<b>Le signal sonore retentit et le message</b> Fermer la porte <b>s'affiche à l'écran.</b>	<p>La porte de l'appareil reste ouverte.</p> <ul style="list-style-type: none"><li>■ Fermez la porte de l'appareil.</li><li>■ Si le signal sonore vous dérange, vous pouvez l'interrompre avant la fin en effleurant la touche sensitive OK.</li></ul> <p>Le signal sonore s'arrête.</p>
<b>L'affichage de la température est éteint et le symbole</b>  <b>s'affiche à l'écran.</b>	<p>La fonction Mode Shabbat  est activée : l'éclairage intérieur est désactivé et la cave à vin produit du froid.</p> <ul style="list-style-type: none"><li>■ Vous pouvez désactiver le mode Shabbat à tout moment (voir chapitre "Autres réglages", section "Activer ou désactiver le Mode Shabbat ").</li></ul>
<b>"F Veuillez appeler le service après-vente Miele." s'affiche à l'écran et un signal sonore retentit.</b>	<p>Une anomalie est survenue.</p> <ul style="list-style-type: none"><li>■ Recopiez le contenu du message, le cas échéant.</li><li>■ Appelez le service après-vente.</li><li>■ Pour désactiver le signal sonore, effleurez le symbole .</li></ul> <p>Le message d'erreur disparaît de l'écran uniquement si la cause de l'erreur a été éliminée.</p> <p>Présence d'une sous-tension ou d'une surtension.</p> <ul style="list-style-type: none"><li>■ Respectez les données de raccordement du chapitre "Installation", section "Raccordement électrique".</li><li>■ Contactez le service après-vente, le cas échéant.</li><li>■ Pour désactiver le signal sonore, effleurez le symbole .</li></ul> <p>Le message d'erreur disparaît de l'écran uniquement si la cause de l'erreur a été éliminée.</p>
<b>Le symbole</b>  <b>s'allume à l'écran. La cave à vin ne présente aucune puissance frigorifique, mais les commandes de la cave à vin fonctionnent.</b>	<p>Le Mode expo  est activé. Le mode Expo permet aux revendeurs de présenter la cave à vin sans activer la production de froid. Ce réglage n'a aucune utilité pour les particuliers.</p> <ul style="list-style-type: none"><li>■ Désactivez le mode Expo  (voir chapitre "Autres réglages", section "Désactiver le Mode expo ").</li></ul>

## L'éclairage intérieur ne fonctionne pas

Problème	Cause et dépannage
<p><b>L'éclairage intérieur ne fonctionne pas.</b></p>	<p>La cave à vin n'est pas enclenchée.</p> <ul style="list-style-type: none"> <li>■ Allumez la cave à vin.</li> </ul> <p>La fonction Mode Shabbat est activée : l'affichage de la température est éteint et le symbole  s'affiche à l'écran.</p> <ul style="list-style-type: none"> <li>■ Vous pouvez désactiver le Mode Shabbat à tout moment en passant par le mode Réglages .</li> </ul> <p>Une anomalie s'est produite.</p> <div style="border: 1px solid gray; padding: 5px; margin-bottom: 10px;"> <p> Risque d'électrocution en raison d'éléments non protégés sous tension. En retirant le cache de l'ampoule, vous pouvez toucher les parties conductrices. Ne retirez pas le cache de l'ampoule. L'éclairage LED doit être réparé et remplacé exclusivement par le SAV.</p> </div> <div style="border: 1px solid gray; padding: 5px;"> <p> Risque de blessure par l'éclairage LED. Cet éclairage correspond au groupe de risque RG 2. Si le cache est défectueux, cela peut provoquer des blessures oculaires. Si le cache de la lampe est défectueux, ne fixez pas directement l'éclairage à proximité immédiate à l'aide d'instruments optiques (une loupe ou similaire).</p> </div> <ul style="list-style-type: none"> <li>■ Appelez le SAV.</li> </ul>
<p><b>L'éclairage intérieur s'allume même lorsque la porte de l'appareil est fermée.</b></p>	<p>La fonction Eclairage d'ambiance est activée.</p> <ul style="list-style-type: none"> <li>■ Désactivez la fonction Eclairage d'ambiance  (voir chapitre "Autres réglages", section "Activer ou désactiver le Eclairage d'ambiance ").</li> </ul>

## Que faire si ... ?

### Problèmes d'ordre général avec l'armoire à vin

Problème	Cause et dépannage
<b>De la moisissure apparaît sur les étiquettes des bouteilles de vin.</b>	Selon la colle des étiquettes, il se peut que des moisissures apparaissent sur celles-ci. ■ Éliminez tous les résidus de moisissure. Nettoyez les bouteilles de vin et éliminez les restes éventuels de colle.
<b>Les barres transversales des clayettes en bois se déforment.</b>	Le changement de volume dû à l'absorption d'humidité ou à la déshydratation est une propriété typique du bois. Un taux d'humidité accru dans l'appareil signifie que les parties en bois à l'intérieur de l'appareil "travaillent". C'est pourquoi, dans certaines conditions, les parties en bois peuvent se déformer et des fissures peuvent apparaître. Une des caractéristiques du bois est de présenter des nœuds et des irrégularités.
<b>Un dépôt blanc se forme sur le bouchon des bouteilles de vin.</b>	Les bouchons s'oxydent au contact de l'air. ■ Essayez le dépôt avec un torchon sec. Le dépôt n'a aucune influence sur la qualité du vin.

## Origines des bruits

Bruits normaux	Quelle est leur origine ?
<b>Brrrrr ...</b>	Le vrombissement provient du moteur (compresseur). Il peut être un peu plus fort au moment où le moteur s'active.
<b>Blubb, blubb ...</b>	Les gargouillements ou bourdonnements proviennent du passage de l'agent réfrigérant dans les conduits.
<b>Clic ...</b>	Les cliquetis sont audibles lorsque le thermostat active ou désactive le moteur.
<b>Knack ...</b>	Un claquement ou craquement se fait entendre lorsqu'une dilatation ou modification de matériau survient à l'intérieur de la cave à vin.
N'oubliez pas qu'on ne peut pas éviter les bruits de moteur et d'arrivée du fluide dans le circuit frigorifique.	

Bruits	Cause et dépannage
<b>Claquements, cliquetis</b>	La cave à vin est sur une surface irrégulière. Ajustez-la à l'aide d'un niveau à bulle. Utilisez pour ce faire les pieds réglables situés sous la cave à vin ou utilisez des cales.
	La cave à vin touche des meubles avoisinants ou d'autres appareils. Éloignez-la.
	Des tablettes vacillent ou sont coincées. Contrôlez toutes les pièces amovibles et repositionnez-les si nécessaire.
	Des bouteilles ou récipients se touchent. Déplacez légèrement les bouteilles ou récipients afin qu'ils ne se touchent plus.

## Contact en cas d'anomalies

En cas d'anomalies auxquelles vous n'arrivez pas à remédier vous-même, veuillez vous adresser par exemple à votre revendeur Miele ou au SAV Miele.

Vous pouvez réserver une intervention du SAV Miele en ligne, sur [www.miele.com/service](http://www.miele.com/service).

Les coordonnées du SAV Miele figurent en fin de notice.

Veuillez indiquer au SAV la référence du modèle et le numéro de fabrication (N° fab./SN/N°). Ces deux indications figurent sur la plaque signalétique.

La plaque signalétique est située à l'intérieur de l'appareil.

## Base de données EPREL

À partir du 1er mars 2021, des informations sur l'étiquetage énergétique et les exigences d'écoconception seront disponibles dans la base de données européenne sur les produits (EPREL). Pour accéder à la base de données sur les produits, utilisez le lien <https://ep-rel.ec.europa.eu/>. Vous serez invité(e) à saisir la référence du modèle.

La référence du modèle figure sur la plaque signalétique.



## Garantie

La durée de garantie est de 2 ans.

Pour plus d'informations reportez-vous aux conditions de garantie fournies auprès du service après-vente Miele.

# Déclaration de conformité

---

Par la présente, Miele déclare que cette cave à vin est conforme à la directive 2014/53/UE.

Le texte intégral de la déclaration de conformité UE est disponible à l'une des adresses suivantes :

- Produits, Téléchargements, sur [www.miele.ch/fr/c/index.htm](http://www.miele.ch/fr/c/index.htm)
- Service après-vente, Demande d'informations, Modes d'emploi, sur [www.miele.ch/fr/c/prospectus-instructions-385.htm](http://www.miele.ch/fr/c/prospectus-instructions-385.htm) en saisissant le nom du produit ou la référence

Bande de fréquence du module Wi-Fi	2,4000 GHz – 2,4835 GHz
------------------------------------	----------------------------

Puissance d'émission maximale du module Wi-Fi < 100 mW

## Droits d'auteur et licences

---

Miele utilise son propre logiciel ou un logiciel tiers non couvert par une licence open source, pour faire fonctionner et contrôler l'appareil. Le présent logiciel/les composants de logiciel sont soumis à des droits d'auteur. Les droits d'auteur détenus par Miele et des tiers doivent être respectés.

De plus, cet appareil contient des composants logiciels distribués sous licence open source. Vous pouvez consulter les composants open source inclus ainsi que les avis de droit d'auteur correspondants, les copies des conditions de licence applicables et toute autre information dans le document "Informations et licences open source". Les dispositions de responsabilité et de garantie des conditions de licence open source qui y figurent ne s'appliquent qu'à l'égard des ayants droit respectifs.

L'appareil contient notamment des composants logiciels sous licence GNU General Public License, version 2, ou GNU Lesser General Public License, version 2.1. Pendant une période d'au moins trois ans après l'achat ou la livraison de l'appareil, Miele propose de vous fournir ou de fournir à des tiers une copie lisible par machine du code source des composants open source contenus dans l'appareil, sous licence GNU General Public License, version 2, ou GNU Lesser General Public License, version 2.1, sur un support de données (CD-ROM, DVD ou clé USB). Pour obtenir ce code source, veuillez nous contacter par e-mail ([info@miele.com](mailto:info@miele.com)) ou à l'adresse suivante, en précisant le nom du produit, le numéro de série et la date d'achat :

Miele & Cie. KG  
Open Source  
GTZ/TIM  
Carl-Miele-Strasse 29  
33332 Gütersloh

Nous attirons votre attention sur la garantie limitée en faveur des ayants droit selon les termes de la GNU General Public License, Version 2, et de la GNU Lesser General Public License, Version 2.1 :

*This program is distributed in the hope that it will be useful, but WITHOUT ANY WARRANTY, without even the implied warranty of MERCHANTABILITY of FITNESS FOR A PARTICULAR PURPOSE. See the GNU General Public License and GNU Lesser General Public License for more details.*







**Miele AG**

Limmatstrasse 4  
8957 Spreitenbach

**Miele SA**

Sous-Riette 23  
1023 Crissier

Tél. 0848 848 048  
[www.miele.ch/contact](http://www.miele.ch/contact)

[www.miele.ch](http://www.miele.ch)

KWT 2612 Vi

fr-CH

M.-Nr. 11 549 840 / 00