























Használati és szerelési utasítás Hűtőkészülékek



Feltétlenül olvassa el a Használati- és szerelési utasítást a felállítás –
beszerelés – üzembe helyezés előtt.
Ezzel megóvja önmagát és elkerüli a készülék károsodását.

Tartalom

Biztonsági utasítások és figyelmeztetések	5
Az ön hozzájárulása a környezetvédelemhez	14
Energiamegtakarítás	15
Készülékleírás	17
A készülékajtok egyéni feliratozása (Blackboard edition).....	18
Tartozékok	20
Mellékelt tartozékok	20
Utólag vásárolható tartozékok.....	21
Első üzembe helyezés	23
Az első használat előtt.....	23
A hűtőkészülék tisztítása	23
Hűtőkészülék csatlakoztatása.....	23
A hűtőkészülék be-és kikapcsolása	24
Érintőkijelző	24
A hűtőszekrény bekapcsolása.....	24
Kezdőképernyő	24
A hűtőszekrény kikapcsolása	25
Hosszabb távollét esetén	25
A helyes hőmérséklet	26
... a hűtőzónában és a PerfectFresh Pro zónában.....	26
Automatikus hőmérséklet-elosztás (DynaCool)	26
Hőmérséklet-kijelző.....	26
Hőmérséklet beállítása	27
A PerfectFresh Pro zóna hőmérséklete	27
A Szuperhűtés használata	28
Szuperhűtés ❄️ funkció	28
A Szuperhűtés be- vagy kikapcsolása	28
Ajtóriasztás	29
Ajtóriasztás	29
További beállítások elvégzése	30
Beállítások áttekintése	30

Magyarázatok az egyes beállításokhoz.....	33
Szabadság üzemmód  be-/kikapcsolása	33
Rövid idő  (QuickCool időzítő) használata.....	34
A reteszelés  /  be-/kikapcsolása	35
A hűtőszekrény kikapcsolása 	35
A Sabbat-üzemmód  be-/kikapcsolása	36
Időtartam beállítása az ajtóriasztás  bekapcsolásáig.....	37
A hőmérséklet módosítása a PerfectFresh Pro zónában   	37
Gombhang  /  be-/kikapcsolása	37
Figyelmeztető hangjelzések és egyéb hangjelzések hangerejének  beállítása/kikapcsolása.....	37
A kijelző fényerejének  beállítása	38
A hőmérséklet mértékegységének °C/°F beállítása	38
Bemutatótermi üzemmód  kikapcsolása.....	38
Gyári beállítások  visszaállítása	38
Információk  lehívása.....	38
Emlékeztető: Szagszűrő  cseréje.....	39
Emlékeztető: Szellőzőrács  tisztítása.....	39
Élelmiszer tárolása a hűtőzónában.....	40
Különböző hűtési tartományok.....	40
A hűtőzónában nem tárolható élelmiszerek	41
Megjegyzések élelmiszer vásárlásához.....	42
Az élelmiszerek helyes tárolása.....	42
Élelmiszerek tárolása a PerfectFresh Pro zónában	43
Száras rekesz 	44
Nedves rekesz  ,  , 	44
Tárolás a PerfectFresh Pro zónában.....	46
A hűtőzóna belső terének kialakítása	47
Tároló polc/palacktartó tálca áthelyezése	47
Rakodópalcok / világítással rendelkező rakodópalcok áthelyezése	47
A palacktároló áthelyezése.....	47
A PerfectFresh Pro zóna fiókjainak kivétele.....	48
Szagszűrő áthelyezése	49
Palacktartó eltolása és felhelyezése.....	49
Leolvasztás	50
Tisztítás és ápolás.....	51
Útmutatások a tisztítóeszközökhöz.....	51
A hűtőkészülék előkészítése tisztításhoz	52
A belső tér és a tartozékok tisztítása.....	54

Tartalom

A készülékfront és az oldalfalak tisztítása	55
Szellőzőrács tisztítása	56
Az ajtótomítás tisztítása.....	56
Szagszűrő cseréje	56
A hűtőkészülék üzembe helyezése tisztítás után	57
Mi a teendő, ha	58
Zajok okai	66
Ügyfélszolgálat	67
Kapcsolatfelvétel üzemzavarok esetén	67
– Licencmegállapodások megjelenítése.....	67
EPREL-adatbázis.....	67
Garancia	67
Telepítés	68
Felállítási útmutatások.....	68
Egymás melletti felállítás	68
Felállítási hely	68
Szellőzés.....	69
A mellékelt távtartó felszerelése	70
A készülékajtó nyitási szögének korlátozása	70
A hűtőkészülék felállítása	73
Készülékajtó alátámasztása	74
A hűtőkészülék beépítése konyhai szekrénysorba.....	75
Készülékméretek	77
Az ajtó nyitási irányának módosítása	78
A készülékajtó beállítása	88
Elektromos csatlakozás.....	89

Biztonsági utasítások és figyelmeztetések

Ez a hűtőkészülék megfelel a kötelező biztonsági előírásoknak. Szakszerűtlen használata azonban személyi sérülésekhez és anyagi károkhoz vezethet.

Olvassa el figyelmesen a használati és szerelési útmutatót, mielőtt a hűtőkészüléket üzembe helyezi. Fontos útmutatásokat tartalmaz a beépítéssel, a biztonsággal, a használattal és a karbantartással kapcsolatban. Ezáltal megvédi önmagát, valamint elkerüli a hűtőkészülék károsodását.

Az IEC 60335-1 szabványnak megfelelően a Miele kifejezetten felhívja a figyelmet arra, hogy a hűtőkészülék telepítéséről szóló valamennyi rendelkezésre álló információt, valamint a biztonsági utasításokat és figyelmeztetéseket feltétlenül el kell olvasni és be kell tartani.

A Miele nem tehető felelőssé azokért a károkért, amelyek ezeknek az útmutatásoknak a figyelmen kívül hagyásából származnak.

Őrizze meg a használati és szerelési útmutatót, és adja azt tovább az esetleges következő tulajdonosnak.

Rendeltetészerű használat

- ▶ A hűtőszekrény háztartási vagy háztartáshoz hasonló környezetben való használatra alkalmas, mint például
 - üzletekben, irodákban vagy hasonló munkakörülmények között
 - gazdaságokon
 - a hotel, motel, reggeli panzió vendégei használatára és további tipikus lakókörülmények között.
 - Ez a hűtőszekrény nem alkalmas a szabadban történő alkalmazásra.
 - ▶ A hűtőgépet kizárólag háztartási keretek között, élelmiszerek hűtésére és tárolására használja.
- Az összes többi használati cél tilos.

Biztonsági utasítások és figyelmeztetések

▶ A hűtőkészülék nem alkalmas gyógyszerek, vérplazma, laborkészítmények vagy más hasonló, az orvostechikai eszközökről szóló irányelv alapját képező anyagok vagy termékek tárolására és hűtésére. A hűtőkészülék nem rendeltetésszerű használata a benne tárolt áru károsodását, ill. megromlását eredményezheti. Ezenkívül a hűtőkészülék nem alkalmas robbanásveszélyes területeken való alkalmazásra.

A Miele nem vállal felelősséget a nem rendeltetésszerű használatból vagy hibás kezelésemből eredő károkért.

▶ Azok a személyek (gyerekeket is beleértve), akik fizikai, érzékelési vagy szellemi képességeik vagy tapasztalatlanságuk vagy tájékozatlanságuk miatt nem tudják a hűtőkészüléket biztonságosan kezelni, a kezeléskor felügyelni kell őket.

Ezeknek a személyeknek csak akkor szabad a hűtőkészüléket felügyelet nélkül használniuk, ha a működését úgy elmagyarázták nekik, hogy azt biztonságosan kezelni tudják. Fel kell tudniuk ismerni és meg kell tudniuk érteni a helytelen használat lehetséges veszélyeit.

Gyermekek a háztartásban

▶ A 8 év alatti gyermekeket tartsa távol a hűtőkészüléktől, kivéve ha állandó felügyelet alatt állnak.

▶ Nyolc év feletti gyermekeknek csak akkor szabad a hűtőkészüléket felügyelet nélkül használni, ha a hűtőkészüléket úgy elmagyarázták nekik, hogy azt biztonságosan kezelni tudják. A gyermekeknek fel kell tudni ismerni és meg kell tudni érteni a helytelen használat lehetséges veszélyeit.

▶ Gyermekeknek nem szabad a hűtőkészüléket felügyelet nélkül tisztítaniuk vagy karbantartaniuk.

▶ Ügyeljen azokra a gyermekekre, akik a hűtőkészülék közelében tartózkodnak. Soha ne hagyja a gyermekeket a hűtőkészülékkel játszani.

Biztonsági utasítások és figyelmeztetések

▶ Fulladásveszély! A gyermekek játék közben a csomagolóanyagokat (pl. fólia) magukra tekerhetik, vagy a fejükre húzhatják és megfulladhatnak. A csomagolóanyagokat tartsa távol a gyermekektől.

Műszaki biztonság

▶ A hűtőkör ellenőrizve van tömítettség szempontjából. A hűtőkészülék megfelel a vonatkozó biztonsági előírásoknak, valamint a megfelelő uniós irányelveknek.



▶ Ez a hűtőkészülék izobután (R600a) hűtőközeget tartalmaz, mely egy környezetkímélő, de gyúlékony gáz. A hűtőközeg nem károsítja az ózonréteget, és nem erősíti az üvegházhatást.

A környezetbarát hűtőközeg használata részben a működési zaj növekedéséhez vezetett. A kompresszor üzemelési zaján kívül a teljes hűtőkörben is előfordulhatnak áramlási zajok. Ezek a hatások sajnos elkerülhetetlenek, de nem befolyásolják a hűtőkészülék teljesítményét.

A hűtőkészülék szállításakor és beépítésekor/felállításakor ügyeljen arra, hogy a hűtőkör egyetlen része se károsodjon. A hűtőközeg kispriccelése szemkárosodáshoz vezethet.

Károsodás esetén:

- Kerülje a nyílt láng vagy gyújtóforrások használatát.
- Válassza le a készüléket a villamos hálózatról.
- Szellőztesse néhány percig a helyiséget, ahol a hűtőkészülék áll.
- Értesítse az Ügyfélszolgálatot.

Biztonsági utasítások és figyelmeztetések

- ▶ Minél több hűtőközeg van egy hűtőkészülékben, annál nagyobb helyiségbe kell a készüléket felállítani. Túl kicsi helyiségekben egy esetleges szivárgás során éghető gáz-levegő keverék képződhet. 11 g hűtőközegenként 1 m³ (légköbméter) térigénnyel kell számolni. A hűtőközeg mennyisége a hűtőkészülék belsejében lévő adattáblán van feltüntetve.
- ▶ A készülék adattábláján található csatlakozási adatoknak (frekvencia és feszültség) feltétlenül meg kell egyeznie a villamos hálózat adataival, hogy a hűtőkészülék ne károsodjon. Hasonlítsa össze ezeket az adatokat csatlakoztatás előtt. Kétség esetén kérdezzen meg elektrotechnikai szakembert.
- ▶ A hűtőkészülék elektromos biztonsága csak akkor garantált, ha azt egy szabályszerűen kiépített védővezetékes (földelt) hálózati rendszerhez csatlakoztatja. Ennek az alapvető biztonsági berendezésnek meg kell lennie. Kétséges esetben elektrotechnikai szakemberrel ellenőriztesse az elektrotechnikai hálózatot.
- ▶ A hűtőkészülék megbízható és biztos működése csak akkor biztosított, ha a hűtőkészülék a nyilvános elektromos hálózatra van csatlakoztatva.
- ▶ Amennyiben a mellékelt hálózati csatlakozóvezeték sérült, a hálózati csatlakozóvezeték egy eredeti alkatrészre kell kicserélni a felhasználó veszélyeztetésének elkerülése érdekében. Csak eredeti tartozékok esetén garantálja a Miele, hogy a biztonsági követelményeket teljesíti.
- ▶ Az elosztó vagy hosszabbító nem garantálják a szükséges biztonságot (tűzveszély). Ne csatlakoztassa ezeken keresztül a hűtőkészüléket a villamos hálózatra.
- ▶ Ha a feszültség alatt lévő részeket vagy a hálózati csatlakozó kábelt nedvesség éri, rövidzárlathoz vezethet. Ezért a készüléket ne tartsa nedves környezetben, vagy ahol fröcskölő víz érheti (pl. garázs, mosókonyha).

Biztonsági utasítások és figyelmeztetések

- ▶ Jelen hűtőkészüléket nem szabad nem mozdulatlan felállítási helyeken (pl. hajókon) üzemeltetni.
- ▶ A hűtőkészülék sérülései veszélyeztethetik az ön biztonságát. Ellenőrizze a hűtőkészülék látható sérülésmentességét. Soha ne helyezzen üzembe sérült hűtőkészüléket.
- ▶ Ez a hűtőszekrény nem alkalmas beépíthető készülékként való alkalmazásra.
- ▶ Telepítési és karbantartási munkák vagy javítások előtt a hűtőkészüléket le kell választani az elektromos hálózatról. A hűtőkészülék elektromosan csak akkor van leválasztva a hálózatról, ha:
 - az épületvillamossági biztosítók ki vannak kapcsolva, vagy
 - az épületvillamossági becsavarható biztosítók teljesen ki vannak csavarva, vagy
 - a hálózati csatlakozókábel le van választva az elektromos hálózatról. A csatlakozó dugasszal ellátott csatlakozóvezetéseket ne a kábelnél, hanem a dugasznál fogva húzza ki az elektromos hálózatról.
- ▶ A szakszerűtlen beépítési és karbantartási munkák, vagy javítások a felhasználóra jelentős veszélyeket jelenthetnek. Beszerelési és karbantartási munkákat vagy javításokat csak a Miele által felhatalmazott szakemberek végezhetnek.
- ▶ A garancia igény elvész, ha a hűtőkészülék javítását nem a Miele által felhatalmazott ügyfélszolgálat végzi el.
- ▶ A hibás alkatrészeket csak eredeti Miele pótalkatrészekre szabad kicserélni. Csak ezeknél az alkatrészeknél garantálja a Miele, hogy a biztonsági követelmények teljes mértékben teljesülnek.

Biztonsági utasítások és figyelmeztetések

► A hűtőkészülék sajátos követelményei miatt (pl. hőmérséklet, nedvesség, kémiai ellenálló képesség, kopásállóság és rezgés) speciális világítóeszközzel van felszerelve. Ezt a világítóeszközt csak rendeltetésszerűen szabad használni. A világítóeszköz nem alkalmas helyiségek megvilágítására. A cserét csak felhatalmazott szakember vagy a Miele Ügyfélszolgálat végezheti el. A hűtőkészülékben a „G” energiahatékonysági osztálynak megfelelő fényforrások találhatók.

Szakszerű használat

- ▶ A hűtőkészüléket egy meghatározott klímaosztályra (a környezeti hőmérséklet egy adott tartományára) méretezték, amelynek a határértékeit be kell tartani. A klímaosztály a hűtőkészülék belső terében lévő típus táblán található. Alacsonyabb környezeti hőmérséklet esetén a kompresszor ritkábban kapcsol be, így a hűtőkészülék nem fogja tudni tartani a szükséges hőmérsékletet.
- ▶ A légbe- és kifúvó nyílásokat nem szabad eltakarni, vagy eltorlaszolni. Úgy többé nem garantált a megfelelő légvezetés. Növekszik az energiafogyasztás és nem kizárt az alkatrészek károsodása.
- ▶ Ha a hűtőkészülékben vagy a készülék ajtajában zsír-, ill. olajtartalmú élelmiszert tárol, ügyeljen arra, hogy az esetleg kiömlő zsír, ill. olaj ne érintkezzen a hűtőgép műanyag alkatrészeivel. Feszültség okozta repedések keletkezhetnek a műanyagban úgy, hogy a műanyag törik vagy reped.
- ▶ Tűz- és robbanásveszély! Ne tartson a hűtőkészülékben robbanékony anyagokat és éghető hajtógázzal működő termékeket (pl. spray-ket). A gyúlékony gázkeverékek az elektromos alkatrészek hatására meggyulladhatnak.
- ▶ Robbanásveszély! Ne használjon elektromos készüléket a hűtőkészülékben (például lágy fagyalt készítéséhez). Szikraképződés történhet.
- ▶ Túl sokáig tárolt élelmiszerek fogyasztásakor fennáll az ételmérgezés veszélye.
A tárolási idő sok tényezőtől függ, mint pl. a frissesség foka, az élelmiszer minősége és a tárolási hőmérséklet. Vegye figyelembe a lejáratási időt, és az élelmiszer gyártójának tárolási utasításait!

Biztonsági utasítások és figyelmeztetések

Tartozékok és pótalkatrészek

- ▶ Kizárólag eredeti Miele tartozékokat használjon. Amennyiben más alkatrészek kerülnek rá- vagy beszerelésre, akkor a garanciára, jótállásra és/vagy termékfelelősségre vonatkozó követelések érvényüket veszítik.
- ▶ A Miele a hűtőkészülék sorozatgyártásának befejezését követően még legfeljebb 15 évig, de legalább 10 évig garantálja a berendezés működéséhez szükséges pótalkatrészek rendelkezésére állását.

Tisztítás és ápolás

- ▶ Ne kezelje az ajtók tömítését olajokkal vagy zsírokkal. Ezáltal az ajtó tömítés az idő folyamán porózussá válik.
- ▶ A gőztisztító készülék gőze az áramvezető alkatrészekre juthat és rövidzárlatot okozhat.
A hűtőkészülék tisztításához és leolvasztásához soha ne használjon gőztisztító készüléket.
- ▶ A hegyes vagy éles tárgyak megsértik a hűtőgenerátort és a hűtőkészülék működésképtelenné válik. Ezért ne használjon hegyes vagy éles tárgyakat a:
 - dér-és jégréteg eltávolítására,
 - lefagyott jégkockák vagy élelmiszerek megemelésére.
- ▶ A leolvasztáshoz soha ne tegyen elektromos fűtőkészüléket vagy gyertyát a hűtőkészülékbe. A műanyag megsérül.
- ▶ Ne használjon felolvasztó spray-t vagy jégtelenítőt. Ezek robbanó gázokat képezhetnek, műanyag-károsító oldószert vagy hajtóanyagot tartalmazhatnak vagy egészségre károsak lehetnek.

Szállítás

- ▶ A hűtőkészüléket mindig függőlegesen felállítva és a szállítási csomagolásában szállítsa, hogy ne tudjon megsérülni.
- ▶ Sérülés és károsodás veszélye. A nagy súly miatt a hűtőkészüléket egy második személy segítségével szállítsa.

Régi készülékének leselejtezése

- ▶ Adott esetben tegye tönkre régi készüléke ajtózáráját. Ezáltal megakadályozza, hogy gyerekek bezárhassák magukat és életveszélybe kerülhessenek.
- ▶ A kifröccsenő hűtőközeg szemsérüléseket okozhat! Ne sértse meg a hűtőkör elemeit, pl.
 - a párologtató hűtőközeg-csatornáinak kiszúrásával,
 - a csővezetékek megtörésével,
 - a felületek bevonó rétegeinek lekaparása által.

Az ön hozzájárulása a környezetvédelemhez

A szállítási csomagolás eltávolítása

A csomagolás megóvja a hűtőkészüléket a szállítási sérülésektől. A csomagolóanyagokat környezetvédelmi és hulladékkezelés-technikai szempontok alapján választották ki, így azok újrahasznosíthatók.

A csomagolásnak az anyagkörforgásba való visszavezetése nyersanyagot takarít meg és csökkenti a keletkező hulladék mennyiségét. Szakkereskedője visszaveszi a csomagolást.

A régi készülék ártalmatlanítása

Az elektromos és elektronikus készülékek számos értékes anyagokat tartalmaznak. Tartalmaznak azonban olyan anyagokat, elegyeket és alkatrészeket is, amelyek működésükhöz és biztonságukhoz voltak szükségesek. A háztartási szemétként kerülve, illetve nem megfelelő kezelés esetén ezek veszélyeztethetik az emberi egészséget és a környezetet. Ezért régi készülékét semmi esetre se tegye a háztartási szemétként.

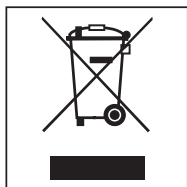

A leadáshoz használja az önkormányzatoknál, a kereskedőknél vagy a Mielénél hivatalosan kijelölt, az elektromos és elektronikus készülékek leadására és hasznosítására szolgáló gyűjtő- és visszavételi helyeket. Az ártalmatlanítandó

készüléken lévő esetleges személyes adatok eltávolításáért törvényileg saját maga felel.

Gondoskodjon róla, hogy a hűtőkészülék csővezetékei a megfelelő, környezetbarát helyre történő szállításig ne sérülhessenek meg.

Így ugyanis a hűtőkörben található hűtőközeg és a kompresszorban lévő olaj nem kerülhet ki a környezetbe.

Gondoskodjon róla, hogy a régi készülékét az elszállításig gyermekek elől biztonságosan elzárt helyen tárolják. Erről a Használati és szerelési utasítás „Biztonsági útmutatások és figyelmeztetések” fejezetében tájékozódhat.

Energiamegtakarítás

	normál energiafogyasztás	megnövekedett energiafogyasztás
Felállítás / Karbantartás	Szellőztetett helyiségekben.	Zárt, nem szellőző helyiségekben.
	Védve a közvetlen napsugárzástól.	Közvetlen napsugárzás esetén.
	Nem hőforrás mellett (fűtőtest, tűzhely).	Hőforrás mellett (fűtőtest, tűzhely).
	Ideális, 20 °C-os szobahőmérséklet esetén.	Magas, 25 °C feletti szobahőmérséklet mellett.
	A szellőző réseket ne takarja le, és rendszeresen tisztítsa meg a portól.	Letakart vagy poros szellőző rések esetén.
Hőmérséklet-beállítás	Hűtőzóna 4 - 5 °C	Minél alacsonyabb a beállított hőmérséklet, annál magasabb az energiafogyasztás!
	PerfectFresh Pro zóna közel 0 °C	

Energiamegtakarítás

	normál energiafogyasztás	megnövekedett energiafogyasztás
Használat	Fiókok, rakodó és tároló felületek elrendezése a kiszállítási állapot szerint.	
	A készülékajtót csak igény esetén és a lehető legrövidebb ideig nyissa ki. Az élelmiszereket megfelelően osztályozva helyezze el.	A gyakori és hosszú ideig tartó ajtónyitás hideg veszteséget okoz és beáramlik a meleg levegő a készülékbe. A készülék megpróbál lehűteni és a kompresszor futási ideje megnövekszik.
	Bevásárláshoz vigyen magával hűtőtáskát, és az élelmiszereket gyorsan helyezze be a készülékbe. A kivett árut a lehető leggyorsabban helyezze vissza, mielőtt az túlságosan felmelegszik. Meleg ételeket és italokat először a készüléken kívül hagyja kihűlni.	Meleg ételek és a kinti hőmérsékleten felmelegedett élelmiszerek meleget visznek a hűtőkészülékbe. A készülék megpróbál lehűteni és a kompresszor futási ideje megnövekszik.
	Az élelmiszert jól becsomagolva vagy jól letakarva helyezze be.	A folyadékok elpárolgása és lecsapódása a hűtőzónában a hűtési teljesítmény csökkenését okozza.
	A fagyasztott árut felolvasztáshoz helyezze a hűtőzónába.	
	A rekeszeket ne rakja meg túlságosan, hogy a levegő keringeni tudjon.	A rossz légkeringés a hűtési teljesítmény csökkenéséhez vezet.

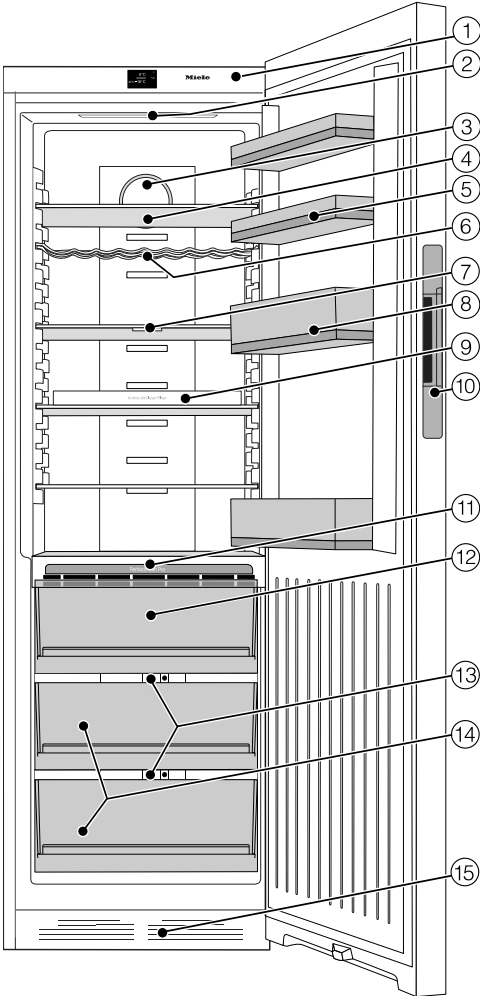

- ① Kezelőpanel kijelzővel
- ② Belső világítás
- ③ Ventilátor
- ④ Tárolópolcok
- ⑤ Tojástartó / tárolópolc
- ⑥ Palacktartó
- ⑦ Rakodópolc világítással (FlexiLight)
- ⑧ Palacktartó tálca palackrögzítővel
- ⑨ Tartó szagszűrővel (Active AirClean)
- ⑩ Fogantyúmélyedés ajtónyitóval (Click2open)
- ⑪ PerfectFresh Pro információs sáv
- ⑫ PerfectFresh Pro-zóna száraz rekesz teljesen kihúzható síneken (ComfortAccess)
- ⑬ Szabályozó a páratartalom beállítására az adott nedves rekeszben
- ⑭ PerfectFresh Pro-zóna nedves rekesz teljesen kihúzható síneken (ComfortAccess)
- ⑮ Szellőzőrács

A könnyebb elhelyezés érdekében a hűtőkészülék hátoldalán fent szállítófogantyúk, lent pedig szállítógörgők találhatók.

A PerfectFresh Pro zóna teljesíti egy EN ISO 15502 szerinti hűtő-tároló rekesz követelményeit.

Készülékleírás

A készülékajtók egyéni feliratozása (Blackboard edition)

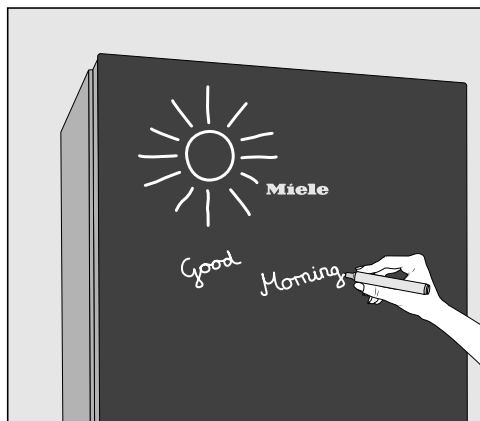

A készülékajtó a hátoldalán nyomtatott matt biztonsági üvegből készült. Ez a felületkialakítás lehetővé teszi a készülékajtók egyéni feliratozását, például hogy üzeneteket hagyjunk hátra a családtagoknak.

Az első feliratozás előtt érdemes az üveg előlap teljes felületét üveghez alkalmas mikroszálás kendővel és langyos vízzel megtisztítani, majd egy puha kendővel szárazra törölni.

⚠ A helytelen eszközökkel való feliratozás károkat okozhat.

Soha ne használjon az üvegfront feliratozásához golyóstollat, színes vagy grafit ceruzát, hibajavítót, pasztellkrétát, zsírkrétát, filctollat (pl. permanent filctollat, textilfilcet, fóliaíró stb.). Ezek csak nehezen vagy egyáltalán nem távolíthatók el az üveg előlapról.

A feliratozáshoz csak az ajánlott termékeket használja, mert ezek könnyen eltávolíthatók az üveg előlapról.

A feliratozáshoz a következő termékeket ajánljuk:

- folyékony kréta, pl. Edding 4095 üvegíró toll (tartozékként mellékeljük),
- táblán használható hagyományos kréta.







⚠ A helytelen tisztítás károkat okozhat.

Az üveg előlap elszíneződhet vagy megváltozhat, ha pontszerűen tisztítja, a szennyeződésekét szárazon távolítja el, vagy ha nem megfelelő tisztítószert használ.



Az üvegfelület optimális állapotának megőrzése érdekében vegye figyelembe a „Tisztítás és ápolás” fejezetben az „Útmutatások a tisztítóeszközhöz” és „A készülékfront és az oldalfalak tisztítása” című részeket.

Piktogramok a kijelzőn

Kezelés

Piktogram		Jelentés
	Készenlét	A hűtőszekrény bekapcsolása
	Beállítási üzemmód	Beállítások elvégzése (lásd a „További beállítások elvégzése“ fejezetet)
	Mínusz/plusz	Beállítások módosítása (pl. hőmérséklet)
		Beállítás jóváhagyása
	Navigációs nyíl balra/ jobbra	Lapozás a Beállítási módban egy beállítás kiválasztásához
	Vissza	Kilépés a menüsintzből

Információk

Piktogram		Jelentés
	Készenlét	A hűtőkészülék elektromosan csatlakoztatva van, de nincs bekapcsolva.
	Szuperhűtés	A funkció kiválasztható (lásd a „Szuperhűtés használata“ fejezetet).
	Ajtóriasztás	Figyelmeztető jelzés (lásd a „Mit a teendő, ha ... – Üzenetek a kijelzőn“ fejezetet)

Tartozékok

Mellékelt tartozékok

Edding 4095 üvegíró toll



Palacktartó

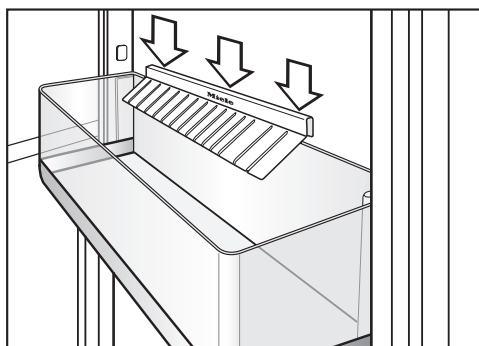

A palacktartó lamellái beleérnek a palacktartó tálcába és a készülékajtó nyitásával és zárásával jobban megtartják a palackokat.

Palacktároló

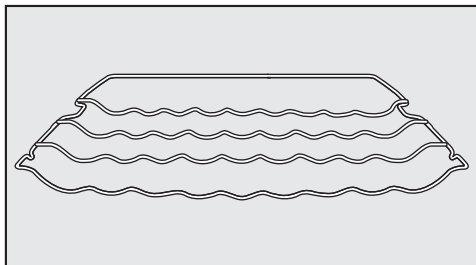

A palacktárolóval vízszintes helyzetben és így helytakarékosan tárolhatja a palackokat.

A palacktárolót többféleképpen helyezheti be a készülékbe.

Tojástartó

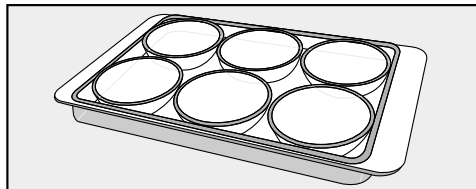

Vajas doboz

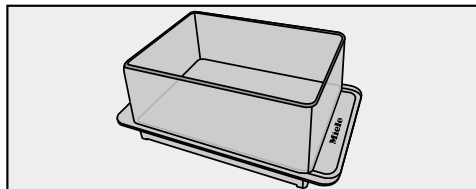

KKF-FF szagszűrő tartóval (Active AirClean)

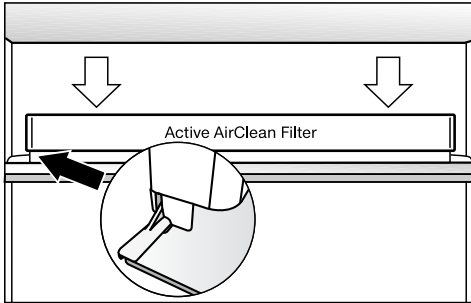

Ez a szagszűrő semlegesíti a hűtőzónában a kellemetlen szagokat, és így jobb levegőminőséget biztosít.

Ajtónyitás-határoló

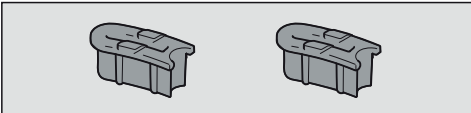

Az ajtópántokat gyárilag úgy állították be, hogy a készülék ajtaja 115°-ig nyitható legyen. Ha a készülék ajtaja pl. nyitáskor a szomszédos falnak ütközne, a nyílásszöveget kb. 90° fokra kell csökkenteni.

Utólag vásárolható tartozékok

A hűtőkészülékhez praktikus tartozékok, valamint tisztító- és ápolószerek kaphatók a Miele termékválasztékában.

Utólag vásárolható tartozékokat rendelhet a Miele webshopjában. Ezek a termékek kaphatók a Miele Ügyfélszolgálatánál is (lásd a használati útmutató végét), és a Miele szakkereskedőknél.

Palacktároló

A meglévő palacktároló mellett további palacktárolókat is elhelyezhet a hűtőzónában.

KKF-FF szagszűrő tartóval (Active AirClean)

A szagszűrő meglévő tartója mellett további tartókat is elhelyezhet a hűtőzónában.

A KKF-RF szagszűrő cseréje (Active AirClean)

A tartóhoz illő csereszűrők külön kaphatók. A szagszűrőket ajánlott hat havonta cserélni.

Univerzális mikroszálas kendő

A mikroszálas kendő segít az ujjlenyomatok és enyhébb szennyeződések eltávolításában a nemesacél előlapokon, készülékpaneelen, ablakokon, bútorokon, autóüvegen stb.

Tartozékok

MicroCloth készlet

A MicroCloth készlet egy univerzális, egy üveghez való és egy fényesítőkendőből áll.

A kendők különösen szakadásállóak és strapabíróak. A nagyon finom mikroszálaiknak köszönhetően a kendők magas tisztítási teljesítményt érnek el.

WLAN-Stick XKS 3100 W (Miele@Home)

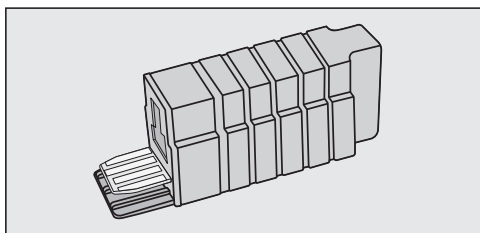

A Wi-Fi stick-kel hűtőkészüléke kommunikációképesé válik, így a készülék adatokat okostelefonról vagy tabletről (iOS®- és Android™-rendszerek) bármikor lehívhatja.

A Miele@mobile App vagy Miele@home funkciók, pl. a Szuperhűtés/SuperFrost használatához a Wi-Fi sticket be kell dugni a Miele készülékbe, és a Wi-Fi hálózattal össze kell kapcsolni.

A stickhez mellékelve van egy szerelési és használati útmutató, amely a Wi-Fi stick telepítését valamint a Wi-Fi hálózatba való bejelentkezést tartalmazza.

Az első használat előtt

Csomagolóanyagok

- Távolítsa el az összes csomagolóanyagot a belső tértől.

A védőfólia eltávolítása

A nemesacél léceket a tárolópolcokon és tárolórekeszekben védőfóliával látták el, amelyek szállítási védelemként szolgálnak. Ezen kívül a készülékajtók és adott esetben az oldalfalak is védőfóliával vannak ellátva.

- Csak azután húzza le a védőfóliát, hogy a hűtőkészüléket a rendeltetési helyén felállította.

A hűtőkészülék tisztítása

Vegye figyelembe ehhez a „Tisztítás és ápolás” fejezet megfelelő útmutatásait.

- Tisztítsa le a szekrény belsejét és a tartozékokat.
- Az első feliratozás előtt mikroszálas kendővel és langyos vízzel tisztítsa meg az üveg előlap teljes felületét, majd egy puha kendővel törölje szárazra.

Hűtőkészülék csatlakoztatása

- Az „Elektromos csatlakoztatás” fejezetben leírtak szerint csatlakoztassa a hűtőkészüléket az elektromos hálózathoz.

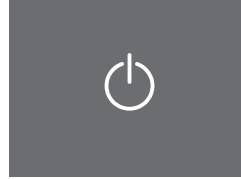

Készenlét

A kijelzőn megjelenik: .

A hűtőkészülék be-és kikapcsolása

Érintőkijelző

Az érintőkijelzőt hegyes vagy éles tárgyak, mint pl. ceruzák, tollak megkarcolhatják.

Az érintőkijelzőt csak ujjal érintse meg.

Ha az ujjai hidegek, az érintőkijelző valószínűleg nem reagál.

A hűtőszekrény bekapcsolása

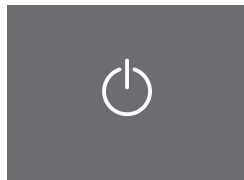

Készenlét

■ Érintse meg röviden a  gombot.

A kijelzőn kb. 3 másodpercig megjelenik a

Miele – Üdvözljük üzenet.

Ha ez nem lehetséges és a  jelenik meg a kijelzőn, akkor a reteszelés be van kapcsolva (lásd a „További beállítások elvégzése – Reteszelés be-/kikapcsolása – Reteszelés kikapcsolása rövid időre“ részt).

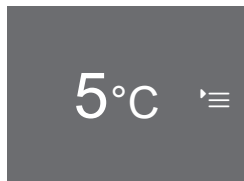

Kezdőképernyő

A kijelző a kezdőképernyőre vált.

A belső világítás bekapcsol. A hűtőzóna be van kapcsolva és elkezd hűteni. Beáll a beállított 5 °C hőmérsékletre.

Kezdőképernyő

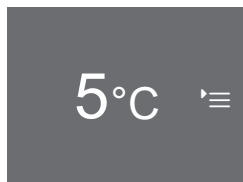

A kezdőképernyőről végezheti el a beállításokat.

E célból a kijelző két mezőre van felosztva:

A bal oldali mezőn található a hőmérséklet kijelző.

Itt tudja beállítani ill. módosítani a hőmérsékletet és kiválaszthatja a Szuperhűtés  funkciót (Lásd a „Szuperhűtés használata“ fejezetet).

A jobb oldali mezőben található a Beállítás mód '≡'.

A '≡' szimbólum megérintésével a Beállítás mód kijelzőjére jut. Itt további beállításokat választhat (Lásd „További beállítások elvégzése“ fejezetet).

A hűtőkészülék be-és kikapcsolása

A hűtőszekrény kikapcsolása

A beállítási módban tudja a hűtőkészüléket kikapcsolni (Lásd „További beállítások elvégzése“ fejezetet).

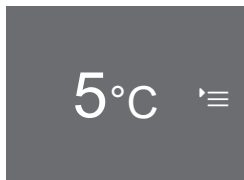

Kezdőképernyő

- Érintse meg a ☰ gombot.

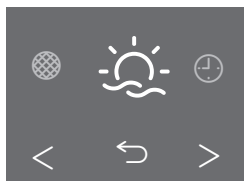

Beállítási üzemmód

- Lapozzon a < vagy > nyíl gombokkal, amíg meg nem jelenik a ⏻ piktogram.

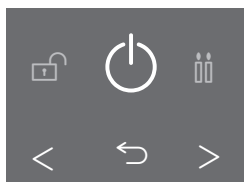

A hűtőszekrény kikapcsolása

- Érintse meg a ⏻ gombot.

Kialszik a hőmérséklet-kijelző, és a ⏻ világít.

A hűtőszekrény belső világítása kialszik, a hűtés pedig kikapcsol.

⏻ kialszik kb. 10 perc után. A kijelző elsötétedik és energiatakarékos üzemmódba vált.

Hosszabb távollét esetén

Ha hosszabb távollét esetén kikapcsolja a hűtőkészüléket, de nem tisztítja ki, akkor zárt hűtőajtónál fennáll a penészesedés veszélye.

Mindenképpen tisztítsa ki a hűtőkészüléket.

Ha hosszabb ideig nem használja a hűtőkészüléket, akkor tartsa be a következőket:

- Kapcsolja ki a hűtőkészüléket.
- Húzza ki a hálózati csatlakozódugót, vagy kapcsolja ki a ház biztosítékát.
- Tisztítsa meg a készüléket, és a megfelelő szellőzés és a szagképződés elkerülése érdekében hagyja nyitva a készülék ajtaját.

A helyes hőmérséklet

A helyes hőmérséklet beállítása nagyon fontos az élelmiszer tárolásához. A mikroorganizmusok hatására az élelmiszerek gyorsan megromlanak, amit a helyes tárolási hőmérséklet megakadályozhat vagy késleltethet. A hőmérséklet befolyásolja a mikroorganizmusok növekedési sebességét. A csökkenő hőmérséklettel ezek a folyamatok lassulnak.

Annál jobban emelkedik a hőmérséklet a hűtőkészülékben:

- minél gyakrabban és hosszabb ideig nyitják ki a készülék ajtaját
- minél több élelmiszert tárolnak
- minél melegebb a frissen behelyezett élelmiszer
- minél magasabb a hűtőkészülék környezetének hőmérséklete. A készüléket egy meghatározott klímaosztályra (a helyiség hőmérséklet-tartománya) méretezték, amelynek a határértékeit be kell tartani.

... a hűtőzónában és a PerfectFresh Pro zónában

A hűtőzónában **4 °C** hűtési hőmérsékletet ajánlunk.

A PerfectFresh Pro zónában a hőmérséklet automatikusan szabályozódik és a **0 - 3 °C** tartományban van.

Automatikus hőmérséklet-elosztás (DynaCool)

A hűtőgép mindig automatikusan hozzákapcsolja a ventilátort, amikor a hűtőzóna hűtése bekapcsolódik. Ezáltal a hideget a hűtőzónában egyenletesen osztja el úgy, hogy a hűtőszekrényben betárolt minden élelmiszert megközelítően ugyanazzal a hőmérséklettel hűti.

Hőmérséklet-kijelző

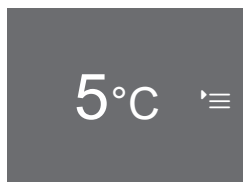

Kezdőképnyő

A hőmérséklet-kijelzés a kijelzőn normál üzemben a **középső, tényleges hűtőzóna-hőmérsékletet** jelzi ki, amely pillanatnyilag a hűtőgépben uralkodik.

A helyiség hőmérsékletétől és a beállítástól függően néhány óráig eltarthat, amíg a készülék a kívánt hőmérsékletet eléri és tartósan kijelzi.

Hőmérséklet beállítása

- A kijelzőn érintse meg a hőmérséklet-kijelzőt.

Megjelenik a korábban beállított hőmérséklet.

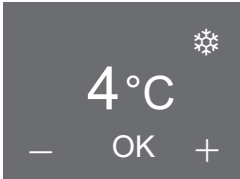

Hűtőzóna kijelzője

- A – és + gombokkal csökkentheti vagy növelheti hőmérsékletet.
- Közvetlenül a hőmérséklet beállítása után az OK gombbal hagyja jóvá a beállítást.
- Vagy az utolsó gombnyomást követően várjon kb. 8 másodpercet. A hőmérséklet automatikusan beállításra kerül.

Tanács: Az újonnan beállított hőmérsékletet a készülékajtó bezárásával is jóváhagyhatja és rögzítheti.

Ezt követően a hőmérséklet-kijelző a hűtőkészülékben uralkodó tényleges hőmérsékleti értéket mutatja.

Tanács: Ha elállította a hőmérsékletet, akkor a hőmérséklet-kijelző ellenőrzését **kevésbé telepakolt hűtőkészülék esetén kb. 6 óra után, teli készülék esetén pedig kb. 24 óra után végezze el.** Csak ezután áll be a tényleges hőmérséklet.

- Ha ezután a hőmérséklet túl magas vagy túl alacsony lenne, állítsa be újra a hőmérsékletet.

A PerfectFresh Pro zóna hőmérséklete

A PerfectFresh Pro-zónában a készülék a hőmérsékletet automatikusan 0 és 3 °C között tartja. Amennyiben magasabb vagy alacsonyabb értéket akar beállítani, mert pl. halat szeretne tárolni, akkor csekély mértékben módosíthatja a hőmérsékletet.

Tanács: Ha pl. különösen érzékeny halat szeretne eltárolni, alacsonyabb beállítást választhat ki. A kissé magasabb hőmérsékletet akkor érdemes választani, ha például készített szeretne berakni a hűtőkészülékbe.

A PerfectFresh Pro zóna hőmérsékletének módosításával kapcsolatos információkat a „További beállítások elvégzése”, „A hőmérséklet módosítása a PerfectFresh Pro zónában” fejezetben talál.

A Szuperhűtés használata

Hozzákapcsolhatja a Szuperhűtés ❄️ funkciót.

Szuperhűtés ❄️ funkció

A Szuperhűtés funkcióval a hűtőzóna nagyon gyorsan lehűl a leghidegebb értékre (a helyiség hőmérsékletétől függően).

Tanács: A Szuperhűtés funkció különösen akkor ajánlott, ha nagy mennyiségű, frissen betárolt élelmiszert vagy italt szeretne gyorsan lehűteni.

A Szuperhűtés bekapcsolása után a hűtőkészülék maximális hűtőteljesítménnyel működik, a hőmérséklet pedig csökken.

Kb. 12 óra után a funkció automatikusan kikapcsol.

Tanács: Energiatakarékossági okból a Szuperhűtés funkciót saját maga is kikapcsolhatja, amint az élelmiszerek, vagy az italok kellően hidegek.

A Szuperhűtés funkció kikapcsolása után a készülék normál teljesítménnyel üzemel tovább.

A Szuperhűtés be- vagy kikapcsolása

- A kijelzőn érintse meg a hőmérséklet-kijelzőt.

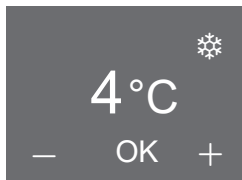

Kijelző – Szuperhűtés

A kijelzőn megjelenik az aktuális hőmérséklet és a ❄️.

- Érintse meg a ❄️ gombot.
 - Ha a ❄️ piktogram narancsszínűre vált, a funkció ki lett választva.
 - Ha a ❄️ piktogram fehérre vált, akkor kiléptünk a funkcióból.
- A beállítás jóváhagyásához érintse meg az OK gombot.
- Vagy az utolsó gombnyomást követően várjon kb. 8 másodpercet. A hőmérséklet automatikusan beállításra kerül.

A Szuperhűtés funkció be vagy ki van kapcsolva.

A bekapcsolt funkciókat **nem** mutatja a kezdőképernyő.

Hálózatkimaradás után a korábban bekapcsolt Szuperhűtés funkció kikapcsol.

Ajtóriasztás

A hűtőkészüléket egy figyelmeztető rendszerrel szerelték fel a nyitva álló készülékajtónál fellépő energiaveszteség elkerülése és a betárolt hűtőáru védelme érdekében.

Ha a készülékajtó hosszabb ideig nyitva van, a hőmérséklet-kijelzőn a  sárgán világít. Kiegészítőleg megszólal egy figyelmeztető hang.

Az időtartam az Ajtóriasztás bekapcsolásáig a választott beállítástól függ (Gyári beállítás = 1 perc), és módosítható (Lásd: „További beállítások elvégzése“, „Időtartam módosítása az ajtóriasztás bekapcsolásáig“ rész). Az ajtóriasztást ki is kapcsolhatja (Lásd a „További beállítások elvégzése“, „Figyelmeztető hangjelzések és egyéb hangjelzések hangerejének beállítása/kikapcsolása“ részt).

Amint a készülékajtó bezáródik, elhallgat a figyelmeztető hang, a  pedig eltűnik a kijelzőről.

Az ajtóriasztás csak a kezdőképernyőn jelenik meg.

Beállítás módban az ajtóriasztás automatikusan le van tiltva: a piktogramok nem jelennek meg, és figyelmeztető hangjelzés sem szólal meg.

Ha az ajtóriasztás ellenére nem szólal meg a figyelmeztető hangjelzés, akkor a Beállítás módban ki lett kapcsolva a figyelmeztető hangjelzés (lásd a „További beállítások elvégzése, Figyelmeztető hangjelzések és egyéb hangjelzések hangerejének beállítása/kikapcsolása“ részt).

Az ajtóriasztás idő előtti kikapcsolása

Ha zavarja a figyelmeztető hang, akkor korábban is kikapcsolhatja.













■ Érintse meg a  gombot.

A hőmérséklet-kijelzőn a tényleges pillanatnyi hőmérséklet jelenik meg. A figyelmeztető hang elhallgat.









További beállítások elvégzése

Beállítások áttekintése

A következő beállításokat bekapcsolhatja vagy módosíthatja. A táblázatban a gyári beállítások **félkövérrel** vannak szedve, illetve a szegmenssávokon vannak jelölve.

Beállítás		Kiválasztás/gyári beállítás
	Szabadság mód ki-/bekapcsolása	Be (narancssárga piktogram) / Ki
	Rövid idő használata (QuickCool időzítő)	0:00 - 9:59 óra:perc
	A reteszelés be-/kikapcsolása	Be/ Ki
	A hűtőkészülék kikapcsolása	OK
	A Sabbat-üzemmód be-/kikapcsolása	Be (narancssárga piktogram) / Ki
	Időtartam módosítása az ajtóriasztás bekapcsolásáig	1–7. fokozat (1. fokozat = 30 mp.)  (2. fokozat = 1 perc)
	Hőmérséklet módosítása a PerfectFresh Pro-zónában	1–9 érték 5
	Miele@home rendszerbeállítás (csak behelyezett Wi-Fi stick esetén látható)	További beállítási lehetőségeket a stick-hez mellékelt szerelési és telepítési útmutatóban talál.
	Gombhang be-/kikapcsolása	Be /Ki
	Figyelmeztető hangjelzések és egyéb hangjelzések hangerejének beállítása/kikapcsolása	Ki - 7. fokozat 

További beállítások elvégzése

	A kijelző fényerejének beállítása	1-7. fokozat 
°C	A hőmérséklet mértékegységének átállítása	°C/°F
	Bemutatótermi üzemmód (csak akkor látható, ha be van kapcsolva)	Ki
	Gyári beállítások visszaállítása	
	A hűtőkészülék információinak lehívása	Megjelenítés (fontos ahhoz, hogy bejelentsen egy üzemzavart a Miele Ügyfélszolgálatán!)
	Emlékeztető: Szagszűrő cseréje	Be (narancssárga piktogram) / Ki
	Emlékeztető: Szellőzőrács tisztítása	Be (narancssárga piktogram) / Ki

További beállítások elvégzése

További beállítások elvégzése

Beállítás módban  bizonyos beállításokat végezhet el, továbbá funkciókat választhat ki, így a saját felhasználási szokásaira szabhatja a készüléket.

A következő oldalakon további magyarázatokat és információkat találhat ezekről a beállításokról.

Beállítás módban az ajtóriasztás vagy más figyelmeztető üzenet automatikusan le van tiltva: a piktogramok nem jelennek meg, és figyelmeztető hangjelzés sem szólal meg. Kivétel: készülékhibánál (F+sorszámjeggyel) a beállítási módot a készülék azonnal elhagyja. A hibakód megjelenik a képernyőn, és felhangzik egy figyelmeztető hang (lásd „Mi a teendő, ha....“ fejezet, „Üzenetek a kijelzőn“ részt).

A kívánt beállítás kiválasztása

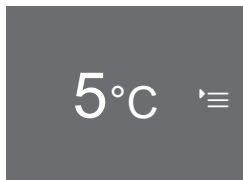

Kezdőképernyő

- Érintse meg a  gombot.

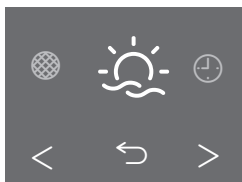

Beállítási üzemmód

- A < vagy > nyíl gombokkal lapozzon balra vagy jobbra.

A kijelző közepén megjelenik a kiválasztható beállítás piktogramja.

Háttérben jobbra és balra a következő lehetséges beállítás piktogramja látható, ezek azonban nem választhatók ki.

- Érintse meg a kívánt beállítás piktogramját (lásd a „Beállítások áttekintése“ részt).

A kiválasztott beállítástól függően két lehetőség van:

1. Egy almenübe kerül, ahol vagy további beállításokat választhat ki, vagy pedig egy értéket adhat meg.
2. Válassza ki közvetlenül a beállítást. A piktogram narancsszínűre vált és ezzel nyugtázza a kiválasztást. Ha a piktogram fehér, a funkció nincs aktív.

Értékek megadása

Minden megadott értéket az OK gombbal kell jóváhagyni. Ha nem hagyja jóvá a bevitt értéket, a kijelző kb. 15 másodperc után a kezdőképernyőre vált vissza, a beállított vagy módosított értékek pedig nem lesznek rögzítve.

Kilépés a menüszintből („Vissza“ ↵)

A ↵ lehetőséggel visszaléphet az előző képernyőre.

Az eddig bevitt, de az OK gombbal nem jóváhagyott adatokat a rendszer nem menti el.

Magyarázatok az egyes beállításokhoz

Szabadság üzemmód ☀ be-/kikapcsolása

Akkor érdemes ezt a funkciót használni, ha például nyaralás alatt nem akarja teljesen kikapcsolni a hűtőzónát, de nincs szüksége nagy hűtőteljesítményre.

A hűtőzónában 15 °C kerül beállításra, a PerfectFresh Pro-zónában automatikusan 9 -12 °C közötti hőmérséklet áll be. A hűtőzóna így energiatakarékos módon üzemben maradhat.

A Szabadság üzemmód alatti megnövekedett hőmérséklet miatt az élelmiszerek eltarthatósága lerövidül. Ebben az időszakban ne tartson érzékeny, könnyen romló élelmiszereket, például gyümölcsöt, zöldséget, halat, húst és tejtermékeket a hűtőben.

Ennél a közép hűtőzóna hőmérsékletnél a nem könnyen romló élelmiszerek még egy ideig a készülékben maradhatnak és az energiafelhasználás alacsonyabb, mint a normál üzemmódban.

Szag és penész sem képződik, mint ahogy az egy kikapcsolt, csukott ajtajú hűtőzónánál előfordulhat.

További beállítások elvégzése

A kezdőképernyőn látható a bekapcsolt szabadság üzemmód:

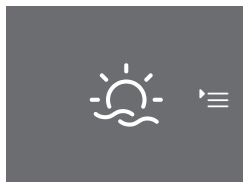

Szabadság üzemmód kezdőképernyője

Ha be van kapcsolva a Szuperhűtés funkció, akkor ezek a Szabadság üzemmód kiválasztásakor kikapcsolódnak.

Rövid idő ☺ (QuickCool időzítő) használata

A rövid időt különálló folyamatok ellenőrzéséhez használhatja, pl. gyúrt tészta hűtéséhez. A hangjelzés figyelmezteti önt a beállított időpontban.

A rövid idő legfeljebb 9 óra 59 percre állítható be.

– Rövid idő beállítása

- Érintse meg a ☺ gombot.
- A + vagy – gombbal állítsa be az óraértékeket.
- Hagyja jóvá az OK gombbal.

A beállított óraértékek rögzítésre kerülnek. Most beállíthatja a percek értékét.

- A + vagy – gombbal állítsa be a percekét.
- Hagyja jóvá az OK gombbal.

A beállított percértékek rögzítésre kerülnek. Lefut a beállított rövid idő. Ha a készülékajtót ismét kinyitják, a kijelzőn megjelenik a lejáró rövid idő. A kijelző kb. 3 mp múlva a kezdőképernyőre vált.

A rövid idő lekérdezése vagy helyesbítése alatt megáll az óra.

Áramkimaradás esetén, illetve amikor visszajön az áram, a korábban megadott rövid idő törlődik.

– A rövid idő lejárt

Hangjelzés szólal meg, és villog a ☺ piktogram.

- Érintse meg a kijelzőt.

Megjelenik a kezdőképernyő.

– A rövid idő helyesbítése

- Nyissa ki a készülék ajtaját.

A ☺ és a lejáró rövid idő kb. 3 másodpercig megjelenik a kijelzőn.

- Ezalatt érintse meg a lejáró rövid időt.
- A beállított rövid idő helyesbítéséhez érintse meg a ⚡ piktogramot. Ehhez ugyanúgy járjon el, mint a rövid idő megadásakor (Lásd a „Rövid idő beállítása“ fejezetet).

– A rövid idő törlése

- Nyissa ki a készülék ajtaját.

A ☺ és a lejáró rövid idő kb. 3 másodpercig megjelenik a kijelzőn.

- Ezalatt érintse meg a lejáró rövid időt.
- A beállított rövid idő törléséhez érintse meg a 🗑️ piktogramot.

A kijelzőn megjelenik a kezdőképernyő.

Beállítás módban is módosíthatja vagy törölheti a megadott rövid időt.

A reteszelés / be-/kikapcsolása

A reteszeléssel a következők ellen biztosíthatja a hűtőgépet:

- akaratlan kikapcsolás,
- akaratlan hőmérséklet-elállítás,
- a Szuperhűtés akaratlan kiválasztása,
- beállítások akaratlan elállítása (csak a reteszelés kikapcsolása lehetséges).

Így megakadályozhatja, hogy illetéktelen személyek, pl. gyerekek kikapcsolhassák vagy elállítsák a készüléket.

Áramkimaradás után a korábban bekapcsolt reteszelés továbbra is működik.

– A reteszelés átmeneti kioldása

- Érintse meg a kijelzőt.

Megjelenik a .

- Kb. 6 másodpercig tartsa az ujját a  piktogramon.

Most már további beállításokat is végezhet. Ha visszacsukja az ajtót, a reteszelés újra bekapcsol.

– A reteszelés kikapcsolása

- Érintse meg a kijelzőt.

Megjelenik a .

- Kb. 6 másodpercig tartsa az ujját a  piktogramon.

Megjelenik a kezdőképernyő.

- Érintse meg a *≡ gombot.

- Válassza ki a  lehetőséget.

A  narancsszínű.

- Érintse meg a  gombot.

A kijelzőn megjelenik: . A reteszelés ki van kapcsolva.

A hűtőszekrény kikapcsolása

Ezzel a funkcióval az egész hűtőkészüléket kikapcsolhatja.

Kialszik a hőmérséklet-kijelző, és a  világít.

A belső világítás kialszik, a hűtés pedig kikapcsol.

A  kb. 10 perc után kialszik, a kijelző pedig elsötétedik (energiatakarékos mód).

További beállítások elvégzése

A Sabbat-üzemmód be-/kikapcsolása

A hűtőkészülék a vallási szokások támogatására rendelkezik a Sabbat-üzem móddal.

Kikapcsolódik

- a belső világítás nyitott készülékajtójánál,
- az összes hang- és optikai jelzés,
- a hőmérséklet-kijelző,
- a Szuperhűtés funkció, a szabadság mód (ha előzőleg be lett kapcsolva),
- a rövid idő (ha előzőleg be lett kapcsolva).

A  Beállítási módban nem tud beállításokat végrehajtani.

A Sabbat üzemmód kb. 120 óra elteltével automatikusan kikapcsol.

Ügyeljen arra, hogy a készülékajtó fi- xen zárva legyen, mivel az optikai és akusztikus figyelmeztetések ki vannak kapcsolva.

 A megromlott élelmiszer veszélyeztetheti az egészséget.

Mivel a Sabbat üzemmód alatt a hálózatkimaradás nem kerül kijelzésre, a fagyasztott élelmiszer meg- vagy felolvadhat. Ezáltal az élelmiszer eltarthatósága lerövidül.

Ellenőrizze, hogy a fagyasztott élelmiszer meg- vagy felolvadt-e. Ebben az esetben minél hamarabb használja fel ezeket az élelmiszereket, vagy pedig az ismételt lefagyasztás előtt dolgozza fel azokat (főzés vagy sütés)!

- A Sabbat-mód bekapcsolása

- Érintse meg a  gombot.

A  narancsszínű.

A kijelzőn fehér fényvel megjelenik a .



Sabbat-üzemmód kijelzője

A  kb. 3 másodperc után kialszik, a kijelző pedig elsötétedik.

- a Sabbat mód előzetes kikapcsolása

- Érintse meg a kijelzőt.

Megjelenik a .

- Érintse meg a  gombot.

A  narancsszínű.

- Érintse meg a  gombot.

A  fehéren világít. A funkció ki van kapcsolva.

Időtartam beállítása az ajtóriasztás bekapcsolásáig

A készülék ajtóriasztással rendelkezik. Ha hosszabb időre nyitva marad a készülékajtó, figyelmeztető hangjelzés szólal meg (ha nincs kikapcsolva, lásd a „Figyelmeztető hangjelzések és egyéb hangjelzések hangerejének beállítása/kikapcsolása“ részt), a kijelzőn pedig ki-
gyullad a  piktogram (lásd az „Ajtóriasztás“ részt).

A szegmenssávokon beállíthatja az ajtóriasztásig eltelő időt :

Ez az időtartam 30 másodperces szakaszokban állítható be: a kezdő érték 30 másodperc (1. fokozat = 1 kitöltött szegmens), a legmagasabb érték pedig 3 perc 30 másodperc (7. fokozat = 7 kitöltött szegmens).



A hőmérséklet módosítása a PerfectFresh Pro zónában

A PerfectFresh Pro zónában a készülék a hőmérsékletet automatikusan 0 °C és 3 °C között tartja. Amennyiben magasabb vagy alacsonyabb értéket akar beállítani, mert pl. halat szeretne tárolni, akkor csekély mértékben módosíthatja a hőmérsékletet.

Ezt a módosítást több fokozatban (1–9) végezheti el.

1. és 4. fokozat közötti beállítás esetén a zóna adott esetben fagypon-
t alatti hőmérsékletre hűl le. Az élelmis-
zerek megfagyhatnak.
Válasszon magasabb fokozatot.

Gombhang / be-/kikapcsolása

A kijelzőn a választható mezők megérintésekor gombhang szólal meg. A gombhangok bekapcsolhatók  vagy kikapcsolhatók .

Figyelmeztető hangjelzések és egyéb hangjelzések hangerejének beállítása/kikapcsolása

A szegmenssávokon beállíthatja a figyelmeztető és egyéb hangjelzések hangerejét:

Ha az összes szegmens ki van töltve, akkor a maximális hangerő ki van választva. Ha nincs kitöltve szegmens, a figyelmeztető és jelzőhang ki van kapcsolva. Megjelenik a .

Beállítás közben a hangerő változása hallható is.

A hőmérsékleti riasztások, hibaüzenetek, az áramkimaradás és a beállított rövid idő hangjelzései nem kapcsolhatók ki.

További beállítások elvégzése

A kijelző fényerejének ☀ beállítása

A szegmenssávokon beállíthatja a kijelző fényerejét:

Ha az összes szegmens ki van töltve, akkor a maximális fényerő lett beállítva.

Beállítás közben látható a fényerő változása.

A hőmérséklet mértékegységének °C/°F beállítása

A hőmérsékletet megjelenítheti Celsius-fokban °C vagy Fahrenheit-fokban °F.

Bemutatótermi üzemmód ■ kikapcsolása

A Bemutatótermi üzemmód lehetővé teszi a szakkereskedőknek a hűtőkészülék bekapcsolt hűtés nélküli bemutatását. Magán használatban erre a beállításra nincs szüksége.

Ha a Bemutatótermi üzemmód gyárilag került beállításra, a ■ kijelzőn jelenik meg. Ezt a funkciót itt ki is kapcsolhatja.

Ha kikapcsolta a Bemutatótermi üzemmódot, a Beállítási módban '≡ újra bekapcsolhatja.

Gyári beállítások visszaállítása

Minden beállított érték és funkció a gyári beállításokra áll vissza, a készülék pedig kikapcsol.

Információk **i** lehívása

A kijelzőn megjelennek a készülékadatok (modellnév és gyártási szám).

Tanács: Ezek a készülékadatok a Miele Ügyfélszolgálatánál történő üzemzavarok bejelentésekor fontosak.

Az OK megnyomásával tud kilépni az információk megjelenítéséből.

– Licencmegállapodások megjelenítése

Az alkalmazott licenceket a © alatt tekintheti meg.

Emlékeztető: Szagszűrő cseréje

Ez a készülék tartóval ellátott KKF-FF szagszűrővel (Active AirClean) van felszerelve.

Ha a szagszűrő cserekijelzője aktiválva van, kb. 6 hónap után a készülék emlékezteti önt a szagszűrő cseréjére (lásd a „Tisztítás és ápolás“ „Szagszűrő cseréje“ fejezetet).

A kezdőképernyőn megjelenik a hőmérsékletkijelzőn a  és egy hangjelzés szólal meg (ha be lett kapcsolva).

A piktogram megérintésével hagyja jóvá az üzenetet. Az időszámláló visszaállítódik, a kijelző pedig újra a kezdőképernyőre vált.

Emlékeztető: Szellőzőrács tisztítása

A hűtőkészülék lábazata szellőzőráccsal van felszerelve.

Ha aktiválja a szellőzőrács-tisztítás emlékeztetőjét, akkor kb. 12 hónap után a funkció emlékezteti arra, hogy portalanítani kell a szellőzőrácsot (lásd a „Tisztítás és ápolás – Szellőzőrács tisztítása“ részt). Ekkor a kijelzőn megjelenik a , és egy hangjelzés szólal meg (ha be van kapcsolva).

Tanács: Ecsettel vagy porszívóval tisztítsa ki a szellőzőrácsot (használja pl. a Miele porszívók szívóecsetjeit).

A porlerakódások növelik az energiafogyasztást.

A piktogram megérintésével hagyja jóvá az üzenetet. Az időszámláló visszaállítódik, a kijelző pedig újra a kezdőképernyőre vált.

Élelmiszer tárolása a hűtőzónában

 Gyúlékony gázkeverékek robbanást okozhatnak.

Gyúlékony gázkeverékek az elektromos alkatrészek hatására meggyúladhatnak.

Ne tartson a hűtőkészülékben robbanékony anyagokat és éghető hajtógázzal működő termékeket (pl. spray-eket). Az ilyen spray-eket a rányomtatott összetevőkről vagy a lángszimbólumról ismerheti fel. Az esetlegesen kiszivárgó gázok az elektromos alkatrészek hatására meggyúladhatnak.

 A zsír- vagy olajtartalmú élelmiszerek károsodást okozhatnak.

Ha a hűtőkészülékben vagy a készülék ajtajában zsír- vagy olajtartalmú élelmiszert tárol, akkor az esetleg kiömlő zsír vagy olaj miatt feszültség okozta repedések keletkezhetnek a műanyagban, és ezáltal a műanyag eltörhet vagy megrepedhet.

Ügyeljen arra, hogy az esetleg kiömlő zsír vagy olaj ne érintkezzen a készülék műanyag alkatrészeivel.

Különböző hűtési tartományok

A természetes levegőkeringés miatt különböző hőmérsékletű területek alakulnak ki a hűtőzónában.

A hideg, nehéz levegő a hűtőzóna alsó részébe süllyed. Használja a különböző hűtőzónákat az élelmiszer betárolásakor!

Tanács: Ne tárolja az élelmiszereket túl sűrűn egymás mellett, hogy a levegő jól tudjon keringeni.

Ha a levegő keringése nem kielégítő, a hűtési teljesítmény csökken, és az energiafogyasztás nő.

Ne takarja le a ventilátort a készülék hátfalán.

Tanács: Úgy tárolja az élelmiszert, hogy ne érjen hozzá a hűtőzóna hátfalához. Ellenkező esetben ráfagyhatnak a hátfalra.

Ez egy automatikus dinamikus hűtéssel (DynaCool) rendelkező hűtőgép, amelynél járó ventilátor mellett egyenletes hőmérséklet áll be. Így a különböző hidegzónák kevésbé erősen kifejezettek.

A legmelegebb tartomány

A legmelegebb tartomány a hűtőzónában egészen fent, a készülékajtónál van. Ezt a területet pl. vaj tárolására használja, így kenhető marad, és sajt számára, hogy megtartsa az aromáját.

A leghidegebb tartomány

A hűtőzóna leghidegebb része közvetlenül a PerfectFresh Pro zóna elválasztó lemeze felett és a hátsó falnál van. Még ennél is alacsonyabb a hőmérséklet a PerfectFresh Pro zóna rekeszeiben.

A hűtőzóna és a PerfectFresh Pro zóna e részein helyezhető el minden érzékeny és könnyen romló élelmiszer, például:

- hús, hal, szárnyas,
- kolbászáruk, készételek,
- tojásos- vagy tejszínes ételek/sütemények,
- friss tészta, sütemény-, pizza-, Quiche-tészta,
- nyers tejből készült sajt és más nyers tejből készült termékek,
- fóliába csomagolt kész zöldség
- és általában minden friss élelmiszer, amelynek eltarthatóságához legalább 4 °C-os tárolási hőmérséklet szükséges.

A hűtőzónában nem tárolható élelmiszerek

Nem minden élelmiszer alkalmas 5 °C alatti tárolásra, mert hidegre érzékenyek.

Ilyen hidegre érzékeny élelmiszerek többek között:

- ananász, avokádó, banán, gránátalma, mangó, dinnyefajták, papaya, maracuja, citrusfélék (pl. citrom, narancs, mandarin, grapefruit),
- gyümölcsök, amelyek utánérést igényelnek,
- padlizsán, uborka, burgonya, paprika, paradicsom, cukkini,
- kemény sajt (pl. parmezán, hegyi sajt)

Élelmiszer tárolása a hűtőzónában

Megjegyzések élelmiszer vásárlásához

A hosszú eltarthatóság legfontosabb feltétele az élelmiszer frissessége a betároláskor.

Ügyeljen a lejárat dátumra és a megfelelő tárolási hőmérsékletre.

A hűtési láncot lehetőleg ne szakítsa meg, ha pl. az élelmiszert meleg autóban szállítja.

Az élelmiszerek helyes tárolása

Az élelmiszert a hűtőzónában becsomagolva vagy jól betakarva tárolja (a PerfectFresh Pro zónában vannak kivételek). Így elkerülhető más élelmiszerek szagának átvétele, az esetlegesen jelenlévő baktériumok átterjedése, valamint az élelmiszer kiszáradása. Ezt különösen az állati eredetű élelmiszerek tárolásakor kell figyelembe venni.

Ügyeljen arra, hogy különösen az olyan élelmiszerek, mint a nyers hús vagy hal, ne érintkezzenek más élelmiszerekkel.

A hőmérséklet helyes beállítása esetén és megfelelő higiénia mellett az élelmiszer eltarthatóságát jelentősen növelni lehet. Elkerülhető az élelmiszerek kido-
bása.

Élelmiszerek tárolása a PerfectFresh Pro zónában

A PerfectFresh Pro zónában optimálisak a feltételek a gyümölcs, zöldség, hal, hús és tejtermékek tárolására. Az élelmiszerek lényegesen hosszabb ideig maradnak frissek, ízük és vitamintartalmuk tovább megmarad.

A PerfectFresh Pro zónában a hőmérséklet automatikusan szabályozódik, és a 0 - 3 °C tartományban van. Ez alacsonyabb, mint a hagyományos hűtőzónában, azonban a hidegre nem érzékeny élelmiszerek számára ez az optimális tárolási hőmérséklet. Mivel az eltarthatóság ezen a hőmérsékleten hosszabb, az élelmiszerek lényegesen tovább tárolhatók frissességük elvesztése nélkül.

Emellett a PerfectFresh Pro zónában a páratartalom a betárolt élelmiszereknek megfelelően szabályozható. A magasabb páratartalomnak köszönhetően az élelmiszerek megtartják saját nedvességtartalmukat, és nem száradnak ki olyan gyorsan. Hosszabb időn keresztül maradnak ropogósak és frissek.

Vegye figyelembe, hogy az élelmiszerek hosszú eltarthatóságának egyik fontos feltétele, hogy maga az élelmiszer is jó minőségű legyen!

Az élelmiszereket kb. 30–60 perccel az elfogyasztásuk előtt vegye ki a PerfectFresh Pro zónából. Csak szobahőmérsékleten bontakozik ki a megfelelő aroma és az íz.

A PerfectFresh Pro zóna két részre van felosztva:

A PerfectFresh Pro zóna fölötti **információs sáv** (itt részenként ábrázolva) segítséget nyújt a megfelelő rekesz kiválasztásában és a nedves rekesz beállításában.



- A felső **száraz rekeszben** 0–3 °C hőmérséklet van, a páratartalom nem magas Δ . Itt tárolja a halat, húst, tejtermékeket és mindenféle csomagolt élelmiszert.

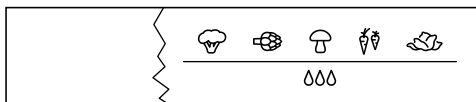
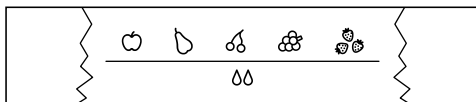

- Az alsó **nedves rekeszben** (amelynek száma modelltől függően változik) 0–3°C hőmérséklet van, a páratartalom a toló szabályozó pozíciójától függően alacsony Δ vagy magas $\Delta\Delta/\Delta\Delta\Delta$. Ha a páratartalom magas, itt tárolja a gyümölcsöt és zöldséget.

Minden élelmiszernek megvannak a saját jellemzői, és egészen sajátos tárolási feltételeket igényelnek.

Élelmiszerek tárolása a PerfectFresh Pro zónában

Száraz rekesz Δ

A száraz rekesz különösen a könnyen romló élelmiszerek tárolására alkalmas, mint:

- friss hal, kagylók és rákfélék;
- hús, szárnyas, kolbász;
- finom saláták;
- tejtermékek mint joghurt, sajt, tejszín, túró stb.
- Ezen túlmenően itt mindenféle élelmiszer tárolható, amennyiben azok be vannak csomagolva.

A száraz rekeszben az alacsony hőmérséklet van az előtérben. A száraz rekesz páratartalma megközelítőleg egy hagyományos hűtőzóna páratartalmának felel meg.

Vegye figyelembe, hogy a fehérjében gazdag élelmiszerek gyorsabban romlanak.

Ez azt jelenti, hogy a kagylók és rákok gyorsabban romlanak meg, mint a hal, és a hal gyorsabban romlik meg, mint a hús.

Higiéniai okokból az élelmiszereket csak **lefedve vagy csomagolva** tárolja.

Nedves rekesz $\Delta, \Delta\Delta/\Delta\Delta\Delta$

Nem megnövelt páratartalom Δ

Ennél a beállításnál Δ a nedves rekeszből száraz rekesz lesz – a tolószabályozó nyitja a rekeszhez vezető nyílásokat, így a páratartalom elszökik (lásd a „Száraz rekesz Δ ” részt).

Megnövelt páratartalom $\Delta\Delta/\Delta\Delta\Delta$

A nedves rekesz mindkét beállításban $\Delta\Delta / \Delta\Delta\Delta$ alkalmas gyümölcs és zöldség tárolására:

- Ha sok gyümölcsöt és zöldséget tárol a nedves rekeszben, ajánlott a $\Delta\Delta$ beállítást választani (a tolószabályozó részben lezárja a rekeszhez vezető nyílásokat, hogy a meglévő nedvesség egy része megmaradjon).
- Ha kevés gyümölcsöt és zöldséget tárol a nedves rekeszben, ajánlott a $\Delta\Delta\Delta$ beállítást választani (a tolószabályozó teljesen lezárja a rekeszhez vezető nyílásokat, úgy hogy a teljes nedvesség megmaradjon).

Tanács: Ha a páratartalom túl magas és nagyobb mennyiségű pára összegyűlik a rekeszben, válassza a $\Delta\Delta$ beállítást. Ha a páratartalom túl alacsony, csomagolja be az élelmiszereket légmentesen záródó csomagolásba.

A páratartalom mértéke a nedves rekeszben alapvetően a betárolt élelmiszerek fajtájától és mennyiségétől függ, ha azt csomagolás nélkül tárolja.

Élelmiszerek tárolása a PerfectFresh Pro zónában

Megnövelt páratartalom esetén a nedves rekeszben kondenzvíz keletkezhet a készülék alján és a fedél alatt.

Távolítsa el a kondenzvizet egy ruhával.

Útmutató a vizsgálóintézetek számára:

A szabvány szerinti energiafogyasztásméréshez a nedves rekesz tolószabályozóját a δ beállításra kell állítani („nem megnövelt páratartalom“).

Páratartalom szabályozása a nedves rekeszben

A tolószabályozó segítségével szabályozza a nedves rekeszben lévő páratartalmat a δ , a $\delta\delta$ vagy a $\delta\delta\delta$ beállításokkal.

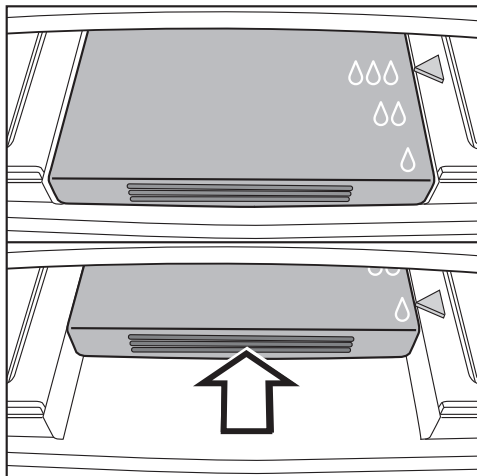

- Nyomja hátra ütközésig a tolószabályozót, majd lassan engedje el.

A tolószabályozó a δ beállításon automatikusan reteszelve áll.

- A $\delta\delta$ és a $\delta\delta\delta$ beállítások kiválasztásához megint nyomja hátra a tolószabályozót, majd engedje el ismét, hogy az azután a kívánt $\delta\delta$ vagy $\delta\delta\delta$ pozícióban reteszelve álljon.

Élelmiszerek tárolása a PerfectFresh Pro zónában

Tárolás a PerfectFresh Pro zónában

Ha nem elégedett a tárolt élelmiszerek minőségével (például már rövid tárolási idő után fonyadtnak tűnnek), vegye figyelembe a következő tippeket:

- Csak friss élelmiszert tároljon be. Az élelmiszerek betárolási állapota kritikus a frissesség szempontjából.
- Az élelmiszerek betárolása előtt tisztítsa meg a PerfectFresh Pro zóna rekeszeit.
- A nagyon nedves élelmiszereket a betárolás előtt csepegtesse le.
- Ne tároljon hidegre érzékeny élelmiszereket a PerfectFresh Pro zónában (lásd „A hűtőszekrényben nem tárolható” részt).
- Válassza ki az élelmiszerek tárolásához a megfelelő PerfectFresh Pro rekeszt, valamint a nedves rekesz tolérszabályozójának helyes beállítását (nem megnövelt vagy megnövelt páratartalom).

- A nedves rekeszben a megnövelt páratartalmat $\Delta\Delta/\Delta\Delta\Delta$ egyedül a betárolt élelmiszerek nedvességtartalma biztosítja, azaz minél több élelmiszer van a rekeszben, annál magasabb a páratartalom.

Ha a $\Delta\Delta\Delta$ beállítás mellett túl sok nedvesség gyűlik össze a rekeszben, és emiatt az élelmiszerek károsodnak, akkor válassza a $\Delta\Delta$ beállítást. Egyébként pedig egy kendővel törölje le a kondenzvizet a rekesz aljáról és a fedél alól, és helyezzen be egy rostélyt vagy hasonló eszközt, hogy a nedvesség le tudjon szivárogni. Ha a páratartalom a $\Delta\Delta\Delta$ beállítás ellenére túl alacsony lenne, tegye az élelmiszereket légmentes csomagolásba.

- Ha úgy érzi, hogy a PerfectFresh Pro zóna hőmérséklete túl magas vagy túl alacsony, akkor először próbálja meg kicsit átállítani azt. E célból „A hőmérséklet módosítása a PerfectFresh Pro zónában \updownarrow ” beállításban válasszon egy másik fokozatot.

1–4 fokozatban a zóna adott esetben mínusz fokra hűl le. Az élelmiszerek megfagyhatnak!

- Ha a módosítás nem elegendő, akkor először próbálja meg csekély mértékben, 1–2 °C fokkal módosítani a hőmérsékletet. A hőmérsékletet legkésőbb akkor kell növelni, amikor jégkristályok képződnek a PerfectFresh Pro rekeszek alján, hiszen az élelmiszerek fagyáskárokat szenvedhetnek.

A hűtőzóna belső terének kialakítása

Tároló polc/palacktartó tálca áthelyezése

Az ajtóban lévő tároló rekeszt/palacktartót csak üres állapotban helyezze át.

- Emelje meg a tároló rekeszt/palacktartót, és előre húzva vegye ki.
- Helyezze be újra a tároló rekeszt/palacktartót egy tetszőleges helyre. Ügyeljen arra, hogy helyesen és stabilan legyen rányomva a kiemelkedésekre.

Rakodópolek / világítással rendelkező rakodópolek áthelyezése

A világítással rendelkező rakodópolek áthelyezésével a hűtőzóna megvilágítását a kívánságának megfelelően tudja kialakítani.

A rakodópolek ütközővel vannak biztosítva az akaratlan kihúzás ellen.

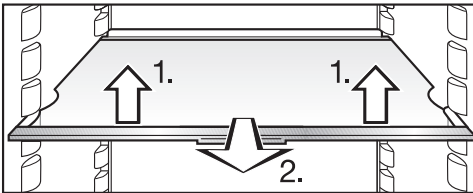

- A rakodópoleket a hűtendő áru magasságától függően áthelyezheti:
 1. Emelje meg könnyedén előrefelé.
 2. Elöl kissé emelje meg a palacktartót, húzza kicsit előre, és emelje a kivágással a felfekvő borda fölé, hogy felfelé vagy lefelé tudja húzni.
- Tolja be a rakodópolecöt, amíg az hallhatóan be nem reteszelődik.

A felfekvő felület hátsó védőlécén lévő ütközőperemnek felfelé kell mutatnia, hogy az élelmiszer ne érthesse a hátfalat, és ne fagyjon oda.

A palacktároló áthelyezése

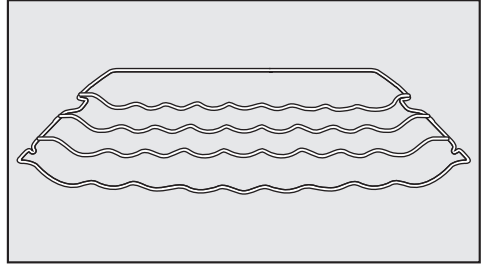

A palacktárolót többféleképpen be lehet tenni a hűtőgépbe.

- Emelje fel elől kissé a palacktárolót, kicsit húzza előre, emelje a kivágással a felfekvő borda fölé, és helyezze át felfelé, vagy lefelé.

A hátsó ütközőkengyelnek felfelé kell mutatnia, hogy a palackok ne érjenek a hátfalhoz.

A palacktároló ütközővel van biztosítva az akaratlan kihúzás ellen.

A hűtőzóna belső terének kialakítása

A PerfectFresh Pro zóna fiókjainak kivétele

A PerfectFresh Pro zóna fiókjai teleszkópos sínen futnak, és a be- és kirakodáshoz vagy tisztítás céljából kivethetők:

A fiókok könnyebb kivétele érdekében távolítsa el az ajtó palacktartó tálcáját.

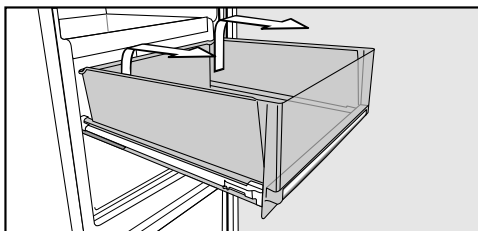

- Húzza ki a fiókot ütközésig.
- Fogja meg oldalt a fiókot a hátsó részénél, és emelje ki először felfelé, majd utána előre.

A sérülések elkerülése érdekében tolja vissza a síneket!

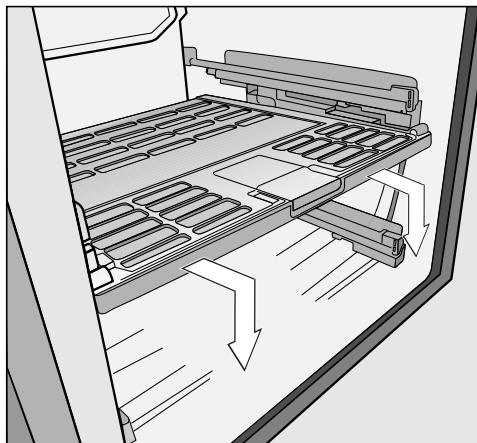

- Óvatosan húzza kicsit előre a fiókok közötti fedelet, és lefelé húzva vegye le.

⚠ A helytelen tisztítás károkat okozhat.

A teleszkópos sínek speciális zsírt tartalmaznak, amely tisztításkor kimosódhat a teleszkópos sínekből, ami a sínek károsodását okozhatja. Nedves kendővel tisztítsa a teleszkópos síneket.

- A visszahelyezéshez lentről felfelé emelje bele a fiókfedelet a felfogó tartókba. Utána tolja hátra, amíg be nem pattan.

Fiókok behelyezése

- Tegye a fiókot a teljesen betöltött kihúzó sínekre.
- Tolja be a hűtőgépbe, amíg a fiók be nem kattant a helyére.

A hűtőzóna belső terének kialakítása

Szagszűrő áthelyezése

A markáns illatú élelmiszerek (pl. fűszeres sajtok) esetén ügyeljen a következőkre:

- A szagszűrőt és a tartót arra a tárolópolcra tegye, ahol ezeket az élelmiszereket tárolja.
- Szükség esetén cserélje ki korábban a szagszűrőt.
- Tegyen (tartóval együtt) további szagszűrőket is a készülékbe (lásd a „Tartozékok – Utólag vásárolható tartozékok” részt).

A szagszűrő tartója a tárolópolc hátsó védőlécére fekszik fel.

- Felfelé húzva emelje le a szagszűrő tartóját a védőlécről.

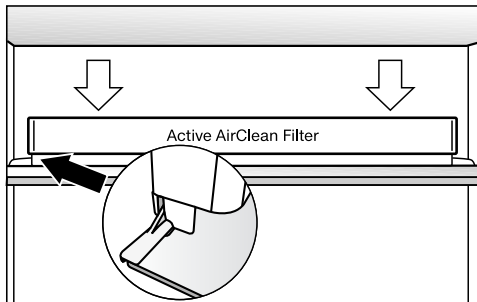

- Ezután tegye át a kívánt tárolópolc védőlécére.

Palacktartó eltolása és felhelyezése

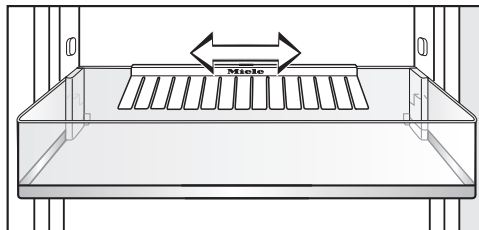

A palacktárolót eltolhatja jobbra vagy balra, így több hely szabadul fel az ital-kartonok számára.

A palacktartót (pl. a tisztításhoz) ki lehet venni:

- Húzza le a palacktartót a palacktartó tálca hátsó éléről.

Tisztítás után visszahelyezheti a palacktartót.

Hűtőzóna és PerfectFresh Pro zóna

A hűtőzóna és a PerfectFresh Pro zóna automatikusan leolvasztanak.

A kompresszor működése alatt funkcionális okokból a hűtőzóna és a PerfectFresh Pro zóna hátsó falán dér és vízcseppek keletkezhetnek. Ezeket nem kell eltávolítani. Az olvadékvíz az olvadékvíz-folyókán és az olvadékvíz-lefolyócsövön keresztül a hűtőkészülék hátoldalán található párologtató rendszerbe folyik, majd automatikusan elpárolog a kompresszor hője által.

Ügyeljen arra, hogy ne jusson víz az elektronikába vagy a világításba.

 A befolyó nedvesség károsodást okozhat.

A gőztisztító készülék gőze a műanyag részeket és az elektromos alkatrészeket károsíthatja.

Ne használjon gőztisztító készüléket a hűtőkészülék tisztításához.

A készülék belsejében lévő adattáblát nem szabad eltávolítani! Hiba esetén szükség van rá!

Útmutatások a tisztítóeszközhöz

A hűtőkészülék belsejében csak élelmiszerekre ártalmatlan tisztító- és ápoló szereket használjon.

Hogy a felületek károsodását elkerülje, **ne** használjon a tisztításhoz

- szóda-, ammónia-, sav- vagy klórtartalmú tisztítószerket,
- vízkőoldó tisztítószerket,
- dörzsölő tisztítószerket, pl. súrolóport, folyékony súrolószert, tisztítóköveket,
- oldószertartalmú tisztítószerket,
- nemesacél-tisztító szereket,
- mosogatógép-tisztítót,
- sütőtisztítót,
- üvegkerámia főzőlapok tisztítószerét,
- üvegtisztítót (kivéve az üveg előlap tisztítását: ehhez használhat alacsony alkoholtartalmú üvegtisztítót, amely nem tartalmaz adalékanyagokat, például citrust vagy hasonló összetevőket),
- dörzsölő, kemény szivacsokat és keféket (pl. edénysúroló szivacsot),
- tisztító radírt,
- éles fémpengét.

A tisztításhoz tiszta szivacskendőt, langyos vizet és egy kevés kézi mosogatószert ajánlunk.

A tisztításhoz további útmutatásokat a következő oldalakon talál.

Tisztítás és ápolás

A hűtőkészülék előkészítése tisztításhoz

- Kapcsolja ki a hűtőkészüléket.
- Megjelenik a kijelzőn a  szimbólum, és a hűtés kikapcsol.
- Vegye ki az élelmiszereket a hűtőkészülékből, és tárolja azokat hűvös helyen.
 - Vegye ki a készülékajtóból a tároló rekeszeket/palacktartókat.
 - Vegye ki a PerfectFresh Pro zóna fiókjait és a hozzátartozó fiókfedelet (lásd „A hűtőzóna belső terének kialakítása – A PerfectFresh zóna fiókjainak kivétele” részt).
 - A hűtőzóna és a PerfectFresh Pro zóna között elválasztó lemezbe egy üveglap van besüllyesztve. Ezt az üveglapot vegye ki.
 - A tisztításhoz vegyen ki minden olyan alkatrészt, amelyet ki lehet.

Rakodópolcok / világítással felszerelt rakodópolcok szétszedése

 A helytelen tisztítás károkat okozhat.

A LED-világítással felszerelt nemesacél lécc károsodik, ha tisztításhoz vízbe áztatja.

Nedves kendővel tisztítsa meg a LED-világítással ellátott nemesacél léceket.

Távolítsa el a nemesacél léceket vagy a LED-világítással ellátott nemesacél léceket, mielőtt a tárolópolcokat mosogatógépben tisztítja.

A nemesacél lécc és a hátsó védőlécc eltávolításakor a következőképpen járjon el:

- Felső részével lefelé tegye a rakodópolcot egy puha alátételre (pl. konyharuha) a munkafelületen.

 A helytelen kezelés károkat okozhat.

A LED-világítással felszerelt nemesacél lécc lehúzásakor az érintkezők (fémlapok) károsodhatnak.

Ezek az érintkezők a bal első sarkukban a LED-világítást ellátják árammal. Először mindig azt az oldalt lazítsa meg, amelyiken nincsenek érintkezők.

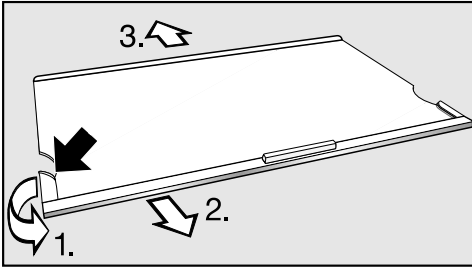

- Fogja meg a nemesacél léczet bal oldalán a leghátsó ponton a műanyag foglalatot.
- 1. Húzza el a műanyag foglalatot a rakodópolctól, és
- 2. egyidejűleg húzza le a léczet. Most a szemben lévő oldal is kiszabadul.
- 3. Húzza le a védőléczet.
- Tisztítás után fordított sorrendben rögzítse a nemesacél léczet vagy a védőléczet a rakodópolcon.

Palacktartó és tároló rekeszek szét-szedése

Távolítsa el a nemesacél paneleket, mielőtt a tárolópolcokat mosogatógépben tisztítja.

A nemesacél panel eltávolításakor a következők szerint járjon el:

- Helyezze a tároló / palacktartó rekeszt az elülső oldalával a munkafelületre.

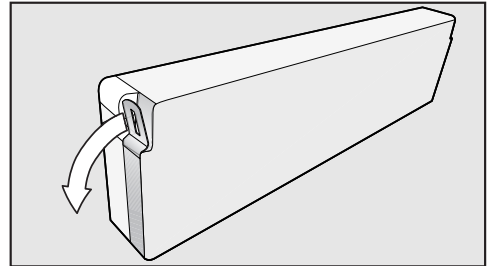

- Fogja meg a panel egyik végét, és húzza el a rekesztől. Ekkor a teljes nemesacél panel leválik a rekeszről.
- Tisztítás után rögzítse a nemesacél panelt fordított sorrendben a rekeszen.

Tisztítás és ápolás

A belső tér és a tartozékok tisztítása

A hűtőkészüléket rendszeresen kell tisztítani, legalább havonta egyszer.

A szennyeződéseket ne hagyja megszáradni, hanem azonnal távolítsa el.

- A **belső teret** tiszta szivacskendővel, langyos vízzel és egy kevés kézi mosogatószerrel tisztítsa meg.
- Tisztítás után töröljön át mindent tiszta vízzel, majd szárítsa meg mindent puha kendővel.

Távolítsa el a nemesacél paneleket vagy léceket, mielőtt a tárolópolcokat vagy -rekeszeket mosogatógépben tisztítja.

A következő alkatrészek **nem alkalmasak mosogatógépben való tisztításra**:

- rozsdamentes acél előlapok, vagy -lécek
- a hátulsó védőléc a rakodópolcokon
- valamennyi fiók és fiókfedél (modelltől függően van jelen)
- a palacktároló
- üveglap (a feliratozás alapján)
- Ezeket a tartozékokat kézzel tisztítsa meg.

 A túl magas mosogatási hőmérséklet károsodást okozhat.

A hűtőkészülék alkatrészei 55 °C feletti mosogatási hőmérséklet esetén használhatatlanná válhatnak, pl. deformálódhatnak.

Mosogatógépben mosható részeket kizárólag maximum 55 °C hőmérsékletű mosogatóprogramban tisztítson.

Természetes színezőanyagokkal érintkezve, mint pl. sárgarépa, paradicsom és ketchup a műanyag alkatrészek a mosogatógépben elszíneződhetnek. Ez az elszíneződés nem befolyásolja az alkatrészek tartósságát.

A következő alkatrészek **alkalmasak mosogatógépben való tisztításra**:

- a palacktartó, a vajas doboz, a tojástartó (ha az adott modellt tartalmazza)
- a belső ajtóban található palacktartó és tároló rekesz (nemesacél panel nélkül)
- rakodópolc (lécek és feliratozás nélkül)
- a szagszűrő tartója
- A PerfectFresh zóna fiókjai teleszkópos síneken futnak. Nedves kendővel tisztítsa a teleszkópos síneket.

 A helytelen tisztítás károkat okozhat.

A teleszkópos sínek speciális zsírt tartalmaznak, amely tisztításkor ki mosódhat a teleszkópos sínekből, ami a sínek károsodását okozhatja. Nedves kendővel tisztítsa a teleszkópos síneket.

- Hagyja még a hűtőgépet rövid időre nyitva, hogy kielégítően kiszellőztesse és a szagképződést elkerülje.

A készülékfront és az oldalfalak tisztítása

Ha a szennyeződések hosszabb ideig a felületen maradnak, előfordulhat, hogy már nem távolíthatók el.

A felületek elszíneződhetnek vagy megváltozhatnak.

Legjobb, ha a szennyeződéseket rögtön eltávolítja a készülékfrontról és az oldalfalokról.

Minden felület érzékeny a karcolásokra, továbbá elszíneződhet vagy megváltozhat, ha nem megfelelő tisztítószerrel kerül érintkezésbe.

Üveg előlapok esetén a karcolások bizonyos körülmények között töréshez vezethetnek.

Olvassa el a fejezet elején található „Útmutatások a tisztítóeszközkhöz“ c. tájékoztatót.



A helytelen tisztítás károkat okozhat.

Az üveg előlap elszíneződhet vagy megváltozhat, ha pontszerűen tisztítja vagy a szennyeződéseket szárazon távolítja el.

Az üveg előlap teljes felületét nedvesen törölje le.

- Tiszta, szőszmentes mikroszálas kendővel, egy kis adag kézi mosogatószerrel és bő meleg vízzel mossa le a teljes felületet.

- Tisztítás után tiszta vízzel és egy puha kendővel mindent töröljön szárazra.

Az adalékanyagot (pl. citrust vagy hasonlót) tartalmazó üvegtisztítók használata után csíkos maradhat a teljes felület.

Alacsony alkoholtartalmú üvegtisztítót használjon, amely nem tartalmaz adalékanyagokat.

Tanács: A Miele üvegkerámia- és nemesacél-tisztítószeret is ajánljuk.

Tisztítás és ápolás

Szellőzőrács tisztítása

A porlerakódások növelik az energiafogyasztást.

- Ecsettel vagy porszívóval rendszeresen tisztítsa ki a szellőzőrácsot (használja pl. a Miele porszívók szívóecsetjeit).

Tanács: Ha aktiválja a szellőzőrács-tisztítás emlékeztetőjét, akkor kb. 12 hónap után a funkció emlékezteti arra, hogy portalánítani kell a szellőzőrácsot (lásd a „További beállítások elvégzése – Emlékeztető: Szellőzőrács  tisztítása“ részt).

Az ajtó tömítés tisztítása

Ha az ajtó tömítés megsérül vagy kicsúszik a horonyból, akkor előfordulhat, hogy a készülék ajtaja nem záródik megfelelően, és csökken a hűtési teljesítmény. Ennek következtében kondenzvíz képződik a belső térben, és jegesedés alakulhat ki.

Ne sértse meg az ajtó tömítést, és ügyeljen arra, hogy a tömítés ne csússzon ki a horonyból.

 A helytelen tisztítás károkat okozhat.

Az ajtó tömítés olajjal vagy zsírokkal való kezelése porózussá teheti azt.

Ne olajozza vagy zsírozza be az ajtó tömítést.

- Csak tiszta vízzel tisztítsa meg rendszeresen az ajtó tömítést, majd alaposan törölje át egy kendővel.

Szagszűrő cseréje

Kb. 6 havonta cserélje ki a tartóban található szagszűrőt.

Ha szeretné, hogy a készülék 6 havonta emlékeztessen erre, kapcsolja be szagszűrő cserekijelzőjét (lásd a „További beállítások elvégzése“ fejezetben az „Emlékeztető: szagszűrő cseréje“ részt).

A KKF-RF csereszagszűrőt a Miele Ügyfélszolgálatán, a szaküzletekben vagy a Miele weboldalán szerezheti be.

Tanács: A szagszűrő tartója mosogatógépben tisztítható.

- Felfelé húzva emelje le a szagszűrő tartóját a tárolópolcra.

A behelyezett szagszűrő nem érhet hozzá a készülék hátfalához, mivel az ott lecsapódó pára miatt összeragadhat vele.

Nyomja be olyan mélyre az új szagszűrőket a tartóba, hogy a szűrők ne emelkedjenek ki a tartó pereme mögül.

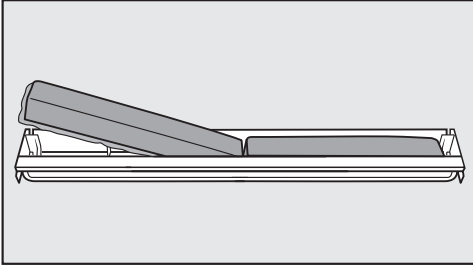

- Vegye ki mindkét szagszűrőt, és helyezze be az új szűrőket a körbefutó peremmel lefelé a tartóba.

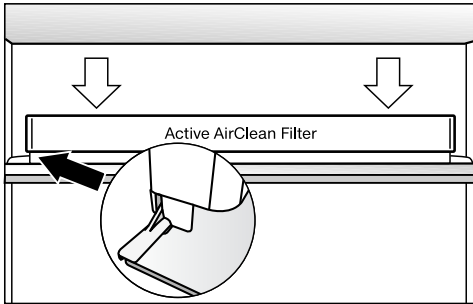

- Tegye a tartót középre igazítva a választott tárolópolc hátsó ütközőperemére, hogy a tartó bekattanjon.
- A szűrőcsere jóváhagyásához érintse meg a  szimbólumot.

A szűrőcsere kijelzője kialszik, az időszámláló pedig visszaáll.

A hűtőkészülék üzembe helyezése tisztítás után

- Tegyen vissza minden alkatrészt a hűtőkészülékbe.
- Kapcsolja be a hűtőkészüléket.
- Kapcsolja be egy kis időre a Szuperhűtés funkciót, hogy a hűtőzóna gyorsan lehűljön.
- Tegye az élelmiszert a hűtőzónába, és zárja be a készülékajtót.

Mi a teendő, ha ...

A legtöbb üzemzavart és hibát, amelyek a napi üzemeltetés során felléphetnek, saját maga is el tudja hárítani. Sok esetben időt és költséget takaríthat meg, mivel nem kell hívnia az ügyfélszolgálatot.

A következő táblázatok segítenek önnek abban, hogy megtalálja az üzemzavar vagy a hiba okát, és elhárítsa azt.







Lehetőleg ne nyissa ki a készülék ajtaját a hiba elhárításáig, hogy a hidegveszté-
séget olyan kis értéken tartsa, amennyire csak lehetséges.





Probléma	Ok és elhárítás
A hűtőkészüléknek nincs hűtőteljesítménye, a belső világítás pedig nem működik nyitott készülékajtónál.	A hűtőkészülék nincs bekapcsolva. ■ Kapcsolja be a hűtőkészüléket.
	A hálózati csatlakozó nincs megfelelően bedugva a dugaszoló aljzatba vagy a készülék csatlakozója nincs megfelelően bedugva a készülék aljzatba. ■ Dugja be a hálózati csatlakozót a dugaszoló aljzatba, illetve a készülék csatlakozóját a készülék aljzatba.
	A háztartás elektromos hálózatának biztosítója leoldott. A hűtőkészülék, az épület hálózati feszültsége vagy egy másik készülék hibás lehet. ■ Hívjon villanyszerelőt, vagy a keresse meg az ügyfélszolgálatot.
A kompresszor folyamatosan működik.	Nem hiba. Energiatakarékosság céljából a kompresszor kis hűtési igény esetén egy alacsonyabb fordulatszámra kapcsol. Ezáltal növekszik a kompresszor működési ideje.
A kompresszor egyre gyakrabban és hosszabb időre kapcsol be, a hőmérséklet a hűtőkészülékben túl alacsony.	A szellőzőrések le vannak takarva vagy porosak. ■ Ne takarja el a szellőzőréseket. ■ Rendszeresen portalanítsa a szellőzőréseket.
	A készülékajtót gyakran kinyitották vagy nagyobb mennyiségű élelmiszert helyeztek be. ■ A készülékajtót csak szükség esetén és csak a lehető legrövidebb időre nyissa ki.
	A szükséges hőmérséklet kis idő után magától visszaáll.
	A készülékajtó nincs megfelelően becsukva. ■ Csukja be a készülék ajtaját.

Probléma	Ok és elhárítás
	<p>A szükséges hőmérséklet kis idő után magától visszaáll.</p> <p>Túl magas a helyiség hőmérséklete. Minél magasabb a helyiség hőmérséklete, annál hosszabb ideig jár a kompresszor.</p> <ul style="list-style-type: none"> ■ Vegye figyelembe a „Telepítés“ fejezet „Felállítási útmutatások – Felállítási hely“ részének útmutatásait. <p>A hőmérséklet a hűtőkészülékben túl alacsonyra van beállítva.</p> <ul style="list-style-type: none"> ■ Állítsa be a helyes hőmérsékletet. <p>Még be van kapcsolva a Szuperhűtés funkció.</p> <ul style="list-style-type: none"> ■ Energiamegtakarítási célból korábban is kikapcsolhatja a Szuperhűtés funkciót.
<p>A kompresszor egyre ritkábban és rövidebb időre kapcsol be, a hőmérséklet a hűtőgépben emelkedik.</p>	<p>Nem hiba! A hőmérséklet túl magas.</p> <ul style="list-style-type: none"> ■ Állítsa be a helyes hőmérsékletet. ■ 24 óra elteltével még egyszer ellenőrizze a hőmérsékletet.
<p>A hűtőkészülék el van jegesedve, illetve a belső terében kondenzvíz képződik. Előfordulhat, hogy a készülék ajtaja nem záródik megfelelően.</p>	<p>Az ajtó tömítés kicsúszott a horonyból.</p> <ul style="list-style-type: none"> ■ Ellenőrizze, hogy az ajtó tömítés megfelelően illeszkedik-e a horonyba. <p>Az ajtó tömítés megsérült.</p> <ul style="list-style-type: none"> ■ Ellenőrizze, hogy az ajtó tömítés megsérült-e.
<p>Az ajtó tömítés megsérült, illetve ki kell cserélni.</p>	<p>Az ajtó tömítés szerszám nélkül cserélhető.</p> <ul style="list-style-type: none"> ■ Cserélje ki az ajtó tömítést. Az ügyfélszolgálaton vagy szaküzletekben megvásárolhatók.

Mi a teendő, ha ...

Üzenetek a kijelzőn

	Ok és elhárítás
A kijelzőn világít a  , a hűtőkészüléknek nincs hűtőtéljesítménye, ugyanakkor a hűtőkészülék kezelőszervei, valamint a belső világítás működőképesek.	A Bemutatótermi üzemmód be van kapcsolva. ■ Kapcsolja ki a Bemutatótermi üzemmódot (lásd a „További beállítások elvégzése – Bemutatótermi üzemmód kikapcsolása“ részt).
A kijelzőn nem jelenik meg semmi. A kijelző sötét.	Az energiatakarékos üzemmód be van kapcsolva: ha hosszabb ideig nem nyúltak a készülékhez (kb. 10 perc után), a kijelző minden jelzést automatikusan kikapcsol. ■ Érintse meg a kijelzőt. A kijelzőn újra megjelenik az utolsó információ. A Sabbat üzemmód be van kapcsolva: a belső világítás kikapcsol, a készülék hűt. ■ Érintse meg a kijelzőt. Ezt követően a kijelzőn fehér fényel világít a  (lásd a „További beállítások elvégzése“, „Sabbat üzemmód be-/kikapcsolása“ részt).
A kijelzőn megjelenik a  , a készülék és a kijelző pedig nem reagál.	A reteszelés be van kapcsolva. ■ Átmenetileg vagy teljesen kapcsolja ki a reteszelést (lásd „További beállítások elvégzése – Reteszelés be-/kikapcsolása“).
A hűtőzóna hőmérséklet-kijelzőjén világít a  , továbbá megszólal egy hangjelzés.	Aktiválva van az Emlékeztető: Szagszűrő cseréje beállítás: arra figyelmeztet, hogy ki kell cserélni a szagszűrőt (Active AirClean). ■ A  megérintésével hagyja jóvá a szűrőcserét, majd cserélje ki a szűrőt a tartóban (lásd a „Tisztítás és ápolás – Szagszűrő cseréje“ részt).
A kijelzőn világít a  , továbbá megszólal egy hangjelzés.	Aktiválva van az Emlékeztető: Szellőzőrács tisztítása : ez figyelmeztet a szellőzőrács megtisztítására. ■ A kijelzőn a  megérintésével hagyja jóvá az üzenetet és tisztítsa meg a szellőzőrácsot (lásd a „Tisztítás és ápolás – Szellőzőrács tisztítása“ részt).



	Ok és elhárítás
<p>A kijelzőn sárgán világít a , továbbá megszólal egy figyelmeztető hangjelzés.</p>	<p>Aktiválva van az ajtóriasztás (lásd az „Ajtóriasztás” részt).</p> <ul style="list-style-type: none"> ■ Érintse meg a kijelzőn a  lehetőséget. <p>Ezzel jóváhagyta a figyelmeztető jelzést és a hangjelzés megszűnik.</p> <p>A kijelző újra a tényleges pillanatnyi hőmérsékletet mutatja.</p> <ul style="list-style-type: none"> ■ Csukja be a készülék ajtaját. <p>A figyelmeztető hang elhallgat.</p>
<p>A kijelzőn pirosan világít a(z)  szimbólum, és egy F betűből és számokból álló hibakód is megjelenhet. Emellett egy figyelmeztető hang is megszólal.</p>	<p>Üzemzavar áll fenn.</p> <ul style="list-style-type: none"> ■ A kijelzőn a(z)  szimbólumra koppintva kapcsolja ki a figyelmeztető hangjelzést. ■ Hívja az ügyfélszolgálatot. <p>A hiba bejelentésekor meg kell adnia a kijelzett hibakódot, továbbá a hűtőkészülék modellnevét és gyártási számát. Ezeket az információkat közvetlenül megjelenítheti a kijelzőn:</p> <ul style="list-style-type: none"> ■ Érintse meg ehhez a kijelzőn a(z)  szimbólumot. <p>A kijelzőn megjelennek a szükséges készülékadatok.</p> <p>Az OK megnyomásával léphet ki az információk megjelenítéséből; ekkor újra megjelenik a hibakód.</p> <p>A hűtőkészüléket közvetlenül a hibakijelzésből is ki-csatolhatja.</p>
	<p>Készülékhiba jelenik meg: ez az üzenet mindig prioritást kap, és azonnal megszakít minden egyéb, folyamatban lévő beállítást.</p> <p>A készülékhiba a már fennálló ajtó- és/vagy hőmérsékleti riasztás előtt jelenik meg.</p>

Mi a teendő, ha ...



Általános problémák a hűtőkészülékkel

Probléma	Ok és elhárítás
A hűtőkészülék külső falai melegnek tűnnek.	Nem hiba. A készülék a hűtés által keletkező hőt használja fel a páralecsapódás elkerülésére.
Nem szólal meg figyelmeztető hang, noha a készülékajtó hosszabb ideje nyitva áll.	Nem hiba! A beállítás módban ki lett kapcsolva a hangjelzés (lásd a „További beállítások elvégzése“, „Figyelmeztető hangjelzések és egyéb hangjelzések hangerejének  beállítása/kikapcsolása“ részt).

A belső világítás nem működik

Probléma	Ok és elhárítás
<p>A belső világítás nem működik.</p>	<p>A hűtőkészülék nincs bekapcsolva.</p> <ul style="list-style-type: none"> ■ Kapcsolja be a hűtőkészüléket.
	<p>A Sabbat üzemmód be van kapcsolva: a kijelző sötét, a készülék hűt.</p> <ul style="list-style-type: none"> ■ Érintse meg a kijelzőt. <p>Ezt követően a kijelzőn fehér fényel világít a  (lásd a „További beállítások elvégzése“, „Sabbat üzemmód be-/kikapcsolása“ részt).</p>
	<p>A belső világítás nyitott készülékajtó mellett kb. 15 perc után a túlmelegedés miatt automatikusan kikapcsol. Ha nem ez az ok, akkor hiba áll fenn.</p>
	<div style="border: 1px solid gray; padding: 5px; margin-bottom: 10px;"> <p> A szabadon lévő áramvezető részek áramütést okozhatnak.</p> <p>Ha leveszi a lámpaburkolatot, érintkezésbe kerülhet az áramvezető részekkel.</p> <p>Ne távolítsa el a lámpaburkolatot. A LED-es világítást kizárólag az ügyfélszolgálat javíthatja és cserélheti ki.</p> </div> <div style="border: 1px solid gray; padding: 5px;"> <p> Sérülésveszély a LED-es világítás miatt!</p> <p>Ez a világítás az RG 2 rizikóbesorolásnak felel meg. Ha a burkolat hibás, károsíthatja a szemet. Hibás lámpaburkolat esetén ne nézzen optikai eszközökkel (nagyítóval stb.) közelről közvetlenül a világításba.</p> </div> <ul style="list-style-type: none"> ■ Hívja az ügyfélszolgálatot.

Mi a teendő, ha ...

Probléma	Ok és elhárítás
A LED-világítás egyetlen rakodópolcon nem működik.	<p>A rakodópolc nem fekszik fel rendesen a felfekvő bordákon.</p> <ul style="list-style-type: none">■ Ellenőrizze, hogy a rakodópolc megfelelően ül-e a felfekvő bordákon: a rakodópolc bal első sarkán fémlapocskák (érintkezők) vannak elhelyezve, amelyek árammal látják el a LED-világítást.■ Tolja be a rakodópolcot, amíg az hallhatóan be nem reteszeli.
	<p>A fém lapocskák nem tiszta és nem száraz.</p> <ul style="list-style-type: none">■ Nedves kendővel tisztítsa meg, majd szálintes kendővel törölje szárazra.
	<p>A LED-világítás a nemesacél léceken nem működik.</p> <div style="border: 1px solid gray; padding: 5px;"><p> A szabadon lévő áramvezető részek áramütést okozhatnak.</p><p>Ha leveszi a lámpaburkolatot, érintkezésbe kerülhet az áramvezető részekkel.</p><p>Ne távolítsa el a lámpaburkolatot. A LED-es világítást kizárólag az ügyfélszolgálat javíthatja és cserélheti ki.</p></div> <div style="border: 1px solid gray; padding: 5px; margin-top: 5px;"><p> Sérülésveszély a LED-es világítás miatt!</p><p>Ez a világítás az RG 2 rizikóbesorolásnak felel meg. Ha a burkolat hibás, károsíthatja a szemet. Hibás lámpaburkolat esetén ne nézzen optikai eszközökkel (nagyítóval stb.) közelről közvetlenül a világításba.</p></div> <ul style="list-style-type: none">■ Cserélje ki a LED-világítással felszerelt rakodópolcot. Az ügyfélszolgálaton megvásárolhatók.

Probléma	Ok és elhárítás
<p>A LED-világítás egyik rakodópolcon sem működik.</p>	<p>A LED-világításra az egyik rakodópolcon vagy a fém lapocskákra (érintkezők) a bal oldali felfekvő bordákban folyadék került.</p> <p>Egy biztonsági kikapcsolás minden rakodópolcon kikapcsolja a LED-világítást.</p> <ul style="list-style-type: none"> ■ Törölje le nedvesen a LED-világítással felszerelt nemesacél lécet, törölje szárazra vagy hagyja a hűtőkészüléken kívül megszáradni. A felfekvő bordákon lévő fém lapocskákat (érintkezőket) szintén tisztítsa meg. ■ Ügyeljen arra, hogy az érintkezők tiszták és szárazak legyenek, mielőtt a világítással ellátott rakodópolcokat betolja. ■ Tolja be a rakodópolcot, amíg az hallhatóan be nem reteszeli. ■ Csukja be a készülék ajtaját. <p>A készülékajtó ismételt kinyitásakor újra működik a belső világítás.</p>
	<p>Ha nem ez volt az ok, akkor a készülék meghibásodott.</p> <ul style="list-style-type: none"> ■ Hívja az ügyfélszolgálatot.

Zajok okai

Normális hangok	Mitől keletkeznek?
Brrrrr ...	A brummogást a motor (kompresszor) okozza. Rövid időre felhangosodhat, amikor a motor bekapcsol.
Blubb, blubb	A bugyogást, csörgedezést vagy surrogást a a csőrendszerben folyó hűtőközeg okozza.
Klikk	A „klikk“ hang mindig akkor hallható, ha a termosztát be- vagy kikapcsolja a motort.
Knakk ...	A „knakk“ hang mindig akkor hallható, ha a hűtőgépben anyagátágulás lép fel.
Legyen tekintettel arra, hogy a hűtőrendszer motor- és áramlási zajai elkerülhetetlenek!	

Zajok	Ok és megoldás
Csattogás, zörgés, csörgés	A hűtőgép nincs vízszintben. Helyezze vízszintbe egy vízszintmérő segítségével. Ehhez használja a készülék állítható lábait vagy helyezzen alá valamit.
	A hűtőkészülék hozzáér más bútorokhoz vagy készülékekhez. Tolja el a készüléket.
	A fiókok, kosarak vagy tároló felületek mozognak, vagy szorulnak. Vizsgálja meg a kivehető alkatrészeket, és adott esetben újra helyezze be azokat.
	A palackok vagy edények egymáshoz érnek. Távolítsa el kissé egymástól az edényeket.

Kapcsolatfelvétel üzemzavarok esetén

Az olyan meghibásodások esetén, amelyet saját maga nem tud elhárítani, kérjük értesítse pl. a Miele szakkereskedőjét vagy a Miele Ügyfélszolgálatát.

A Miele Ügyfélszolgálatához az interneten a www.miele.hu/service oldalon foglалhat időpontot.

A Miele Ügyfélszolgálatának elérhetősegeit ennek a dokumentumnak a végén találja.

Az ügyfélszolgálatnak adja meg a készüléke modellazonosítóját és gyártási számát (Fabr./SN/Nr.). Mindkét adatot az adattáblán találja meg.

Ezt az információt a típustáblán találja, a hűtőkészülék belső terében.

Készülékinformációk megjelenítése

Ezek az információk a beállítás módban az Információk **i** alatt (lásd a „További beállítások elvégzése“ c. fejezetet) vagy a hűtőkészülék belsejében lévő adattáblán találhatók.

– Licencmegállapodások megjelenítése

Az alkalmazott licenceket a © alatt tekintheti meg.

EPREL-adatbázis

2021. március 1-től az energiacímkezőssel és a környezettudatos tervezésre vonatkozó követelményekkel kapcsolatos információk az európai termékadatbázisban (EPREL) található meg. A termékadatbázist az alábbi linken érheti el: <https://eprel.ec.europa.eu/>. A felületen a rendszer arra kéri majd, hogy adja meg a modellazonosítót.

A modellazonosítót az adattáblán találhatja meg.

Miele			
XXXXXX		Nr. XX/XXXXXXXXXX.	
WEINTEMPERSCHRANK-INTERTECH-MODELL MULTI-TEMPERATURE WINE STORAGE CABINET-UNDERWORKTOP ARMOIRE DE MISE EN TEM.P DES VINS-MOD. ENCASTRABLE SOUS PLAN ARMARIO P. CONDIZIONATO. VINGI-MODEL.POTRBAUJ ENCOMERA ВИННИЙ ТЕМПЕРАТУРНИЙ ШКАФ			
Klasse/Class Classe/Clase SN-ST	Ap-Type/AP-Type AP-Type/AP-Type	Bruttóhűtő/Gross Capacity Volume Brut/Capacité Bruta XXXX l	Gélhűtőkapacitás/Freezing Capacity Pouvoir de Congel/Capac. Congeladora
Nútábrák Net.Capacity Volume U e Capac. Util	Ges /K /G /W/EIN /KALT Tot /R /F /WINE /CHILL To /R /C Tot /F /C /WINE /CHILL	R600a: XXg	

Garancia

A garancia idő 2 év.

További ország specifikus információkat a garancia feltételekről a Miele Ügyfélszolgálatánál kaphat.

Felállítási útmutatások

 A hőleadó készülékek égés- és sérülésveszélyesek.

A hőleadó készülékek meggyulladhatnak és meggyújthatják a hűtőkészüléket.

Ne helyezzen a hűtőkészülékre hőleadó készülékeket, például szendvics-sütőket, főzőlapokat vagy kenyérpírtókat.

 A nyílt láng égés- és sérülésveszélyt okoz.

A nyílt láng meggyújthatja a hűtőkészüléket.

Tartsa távol a nyílt lángot, pl. gyertyát a hűtőkészüléktől.

Egymás melletti felállítás

 A készülék külső falain lecsapódó kondenzvíz károkat okozhat.

Magas páratartalom esetén a kondenzvíz lecsapódhat a készülék külső falain, és ez korrózióhoz vezethet. Alapvetően ne állítson fel hűtőkészüléket más modellekkel együtt egymás mellé vagy fölé.

Ha készüléke modell megnevezésének első részében egy „S”, található, akkor „side-by-side” kombinációban fel lehet állítani. Az ön hűtőkészülékének oldalfalai integrált fűtéssel vannak felszerelve.

Érdeklődjön a szakkereskedőjénél, hogy a hűtőkészüléke milyen kombinációban állítható fel.

Felállítási hely

A felállításra egy száraz, jól szellőző helyiség alkalmas.

A készülék felállítási helyének kiválasztásakor vegye figyelembe, hogy a készülék energiafogyasztása nő, amennyiben fűtés, sütő vagy egyéb hőforrás közvetlen közelében van elhelyezve. Kerülje a közvetlen napsugárzást is. Minél magasabb a helyiség hőmérséklete, annál hosszabb ideig jár a kompresszor és annál nagyobb az energiafogyasztás.

A hűtőkészülék beépítésénél ezenkívül a következőkre ügyeljen:

- A dugaszoló aljzatnak a készülék hátoldala által lefedett területen kívül, hozzáférhető helyen kell lennie.
- A csatlakozó dugó és a hálózati kábel nem érintheti a hűtőkészülék hátoldalát, mivel a hűtőkészülék rezgései károsíthatják ezeket.
- Más készüléket sem szabad a hűtőkészülék hátoldali területén lévő dugaszoló aljzathoz csatlakoztatni.

 A korrózió károkat okozhat.

Magas páratartalom esetén kondenzvíz csapódhat le a hűtőkészülék külső felületein. Ez a kondenzvíz a készülék külső falainak rozsdásodását okozhatja.

A hűtőkészüléket jól szellőző, száraz és/vagy klimatizált helyiségben helyezze el.

A készülék felállítása után kérjük, bizonyosodjon meg róla, hogy a készülékajtók jól zárnak, a szellőző részek méreteinek betartása megtörtént, és a hűtőkészülék beépítése megfelel a leírásoknak.

Klímaosztály

A hűtőkészüléket egy meghatározott klímaosztályra (a környezeti hőmérséklet egy adott tartományára) méretezték, amelynek a határértékeit be kell tartani. A klímaosztály a hűtőkészülék belső térében lévő típustáblán található.

Klímaosztály	Környezeti hőmérséklet
SN	+10 és +32 °C között
N	+16 és +32 °C között
ST	+16 és +38 °C között
T	+16 és +43 °C között

Alacsonyabb környezeti hőmérséklet esetén a kompresszor ritkábban kapcsol be. Ez a hűtőkészülékben mérhető hőmérsékletek megemelkedését és ebből adódó károkat eredményezhet.

Szellőzés



A nem megfelelő szellőzés tűz- és sérülésveszélyt okoz.

Ha a hűtőkészülék szellőzése nem megfelelő, a kompresszor gyakrabban kapcsol be és hosszabb ideig működik. Ennek következtében megnő a kompresszor energiafogyasztása és üzemi hőmérséklete, ami a kompresszor károsodásához vezet.

Ügyeljen a hűtőkészülék megfelelő szellőzésére.

Mindenképpen tartsa be a szellőzőrések megadott méreteit.

A szellőzőréseket nem szabad letakarni vagy eltávolítani.

Ezenkívül rendszeresen portalanítani kell őket.

A hűtőkészülék hátfalán felmelegszi a levegő.

Telepítés

A mellékelt távtartó felszerelése

Azért, hogy a meghatározott energiafogyasztást elérje, valamint elkerülje a magas környezeti hőmérsékletnél a kondenzvíz képződést, használja a fali távtartókat. A felszerelt fali távtartókkal a készülék mélysége kb. 15 mm-rel megnő. Ha nincs felszerelve, ez nem befolyásolja a készülék funkcióképességét. Kisebb faltávolságnál az energiafogyasztás kis mértékben növekszik.

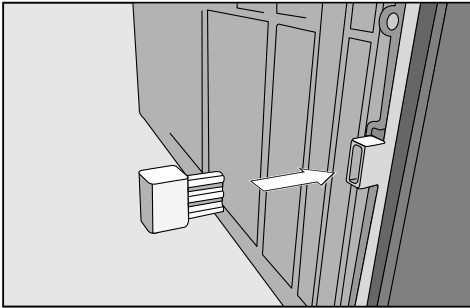

- A készülék hátoldalán a bal és jobb alsó sarokban szerelje fel a távtartókat.

A készülékajtó nyitási szögének korlátozása

Az ajtópántokat gyárilag úgy állították be, hogy a készülék ajtaja 115°-ig nyitható legyen. Ha a készülék ajtaja pl. nyitáskor a szomszédos falnak ütközik, a nyílásszöget kb. 90° fokra kell csökkenteni:

Az ajtónyitás-határolókat a hűtőkészülék felállítására előtt kell felszerelni.

Az ajtónyitás-határoló felszerelése

- Húzza ki a hálózati csatlakozódugót, vagy kapcsolja ki a ház biztosítékát.

- Az ajtófék kiszerelése

- Nyissa ki a készülék ajtaját.

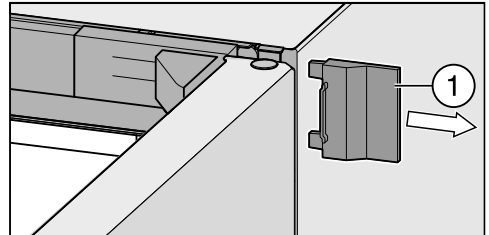

- Tolja le a jobb külső burkolatot ①.

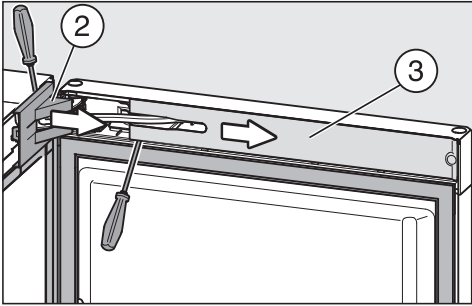

- Vegye le az ajtózanér burkolatát ② és az ajtófék burkolatát ③.

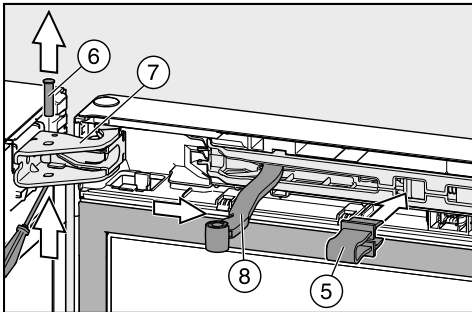

- Nyomja bele a piros színű rögzítőt ⑤ (mellékeltük a hűtőkészülékhez) a nyílásba, amíg az a helyére nem kattann.

A rögzítőnek köszönhetően az ajtófék nem húzódik össze, és nem csukja össze a csapágyakat.

Csak akkor távolítsa el a piros színű rögzítőt, amikor erre utasítást kap.

- Tolja ki az ajtózanér ⑦ csapját ⑥, és vegye ki.
- Hajtsa ki az ajtófék csuklós karját ⑧ az ajtózanértól.

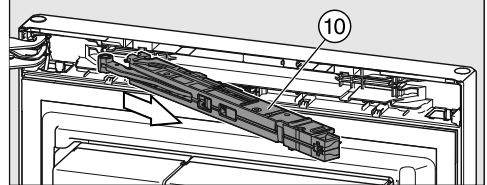
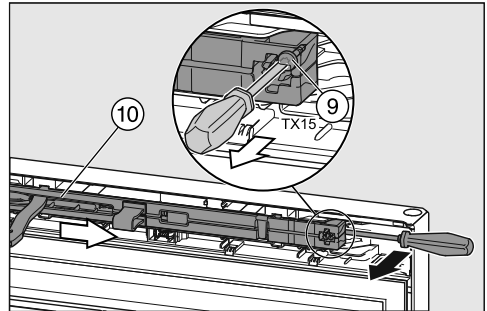

- Csavarja ki a csavart ⑨ az ajtófékből ⑩, és toljon egy csavarhúzó az ajtófék mögé.

- Vegye ki az ajtóféket ⑩.

- Az ajtónyitás-határoló felszerelése

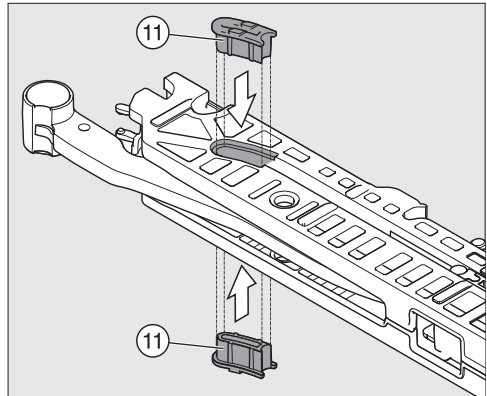

- Nyomjon be egy ajtónyitás-határolót ⑪ fentről és lentől.

Telepítés

- Az ajtófék beépítése

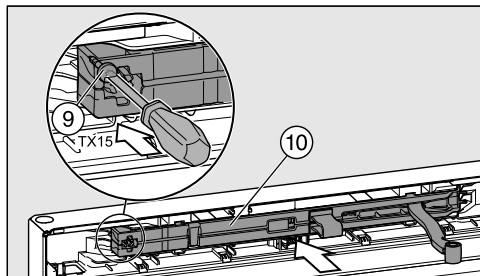

- Először a zsanér oldalán srégen illessze be az ajtóféket ⑩ egészen ütközésig.
- Utána az ajtófék másik végét tolja bele a kivágásba.
- A csavarral ⑨ rögzítse az ajtóféket.

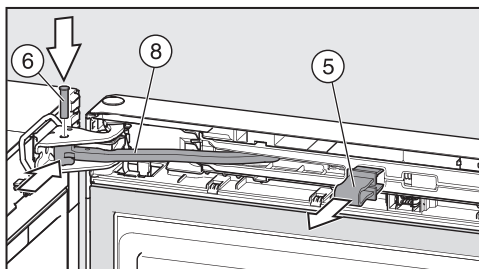

- Tolja be a kart ⑧ az ajtózsanér nyílásába.
- Felülről illessze be a csapágybakon lévő csapot ⑥. Csavarhúzóval csavarja be addig (kb. ¼ fordulat), amíg a csapágyhüvelyen két reteszelő fül megfelelően bele nem kattann a hornyba.
- Húzza ki a piros színű biztosítást ⑤.

Tanács: Tegye el a piros színű biztosítást arra az esetre, ha később újra meg akarja cserélni az ajtónyitási irányt.

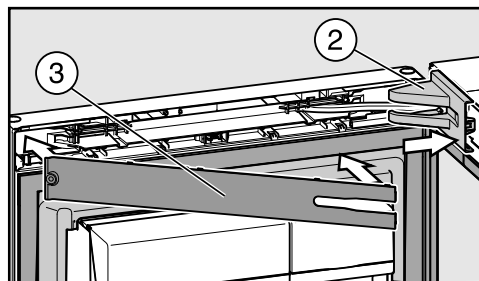

- Tegye fel a burkolatot ② az ajtózsanérre.
- Illessze fel és pattintsa be a panelt ③.

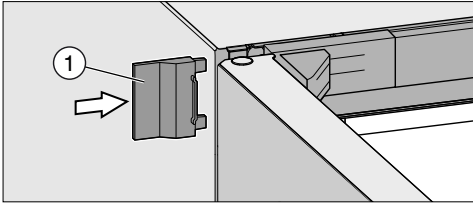

- Tolja vissza a külső burkolatot ①.
- Zárja be a készülék ajtaját.

A hűtőkészülék felállítása

⚠ A hűtőkészülék eldőlése sérülést és károsodást okozhat.

Ha a hűtőkészüléket egyetlen személy állítja fel, fokozott sérülés- és károsodásveszély áll fenn.

A hűtőkészülék felállításához feltétlenül vegye igénybe egy második személy segítségét.

⚠ A padló sérülésének veszélye áll fenn.

A hűtőkészülék mozgatása a padló károsodását okozhatja.

Érzékeny padlófelületen óvatosan mozgassa a hűtőkészüléket.

A könnyebb elhelyezés érdekében a hűtőkészülék hátoldalán fent szállítófogantyúk, lent pedig szállítógörgők találhatóak.

Tanács: A hűtőkészüléket kizárólag üresen állítsa fel.

- Már most lehetőleg a tervezett felállítási hely közelében tegye le a készüléket.
- Csatlakoztassa a hűtőkészüléket az elektromos hálózathoz az „Elektromos csatlakoztatás” fejezetben leírtaknak megfelelően.
- Óvatosan mozgassa a hűtőkészüléket a tervezett felállítási helyre.
- Állítsa a hűtőkészüléket a fali távtartókkal (ha fel vannak szerelve) vagy a készülék hátoldalával közvetlenül a falhoz.

Telepítés

⚠ A készülékajtó sérülésveszélyt okozhat!

A készülékajtó nekiütődhet a falnak és megsérülhet.

Védje az üveg ajtókat az ütközéstől, például úgy, hogy filcből készült ütközésvédőt tesz a falra.

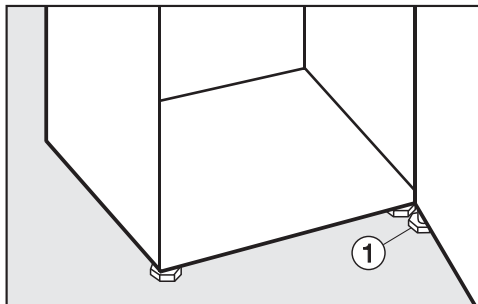

A hűtőkészülék beállítása

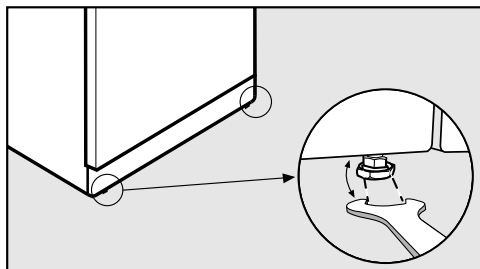

- Szilárdan és egyenesen állítsa fel a készüléket. E célból a mellékelt villáskulccsal állítsa be az első lábakat.

Készülékajtó alátámasztása

⚠ A készülék ajtajának kiesése vagy a hűtőkészülék felborulása károsodásokat és sérüléseket okozhat.

Ha az alsó csapágybakon lévő kiegészítő állítóáb ① nem támaszkodik megfelelően a padlón, a készülék ajtaja kieshet, vagy a hűtőkészülék felborulhat.

Csavarja ki a mellékelt villáskulccsal az állítólabát addig, amíg a padlón fel nem fekszik.

Ezután csavarja ki az állítólabát még egy negyed fordulattal.

A hűtőkészülék beépítése konyhai szekrény sorba

⚠ A nem megfelelő szellőzés tűz- és sérülésveszélyt okoz.

Ha a hűtőkészülék szellőzése nem megfelelő, a kompresszor gyakrabban kapcsol be, és hosszabb ideig működik. Ennek következtében megnő az energiafogyasztás és az üzemi hőmérséklet, ami a kompresszor károsodásához vezethet.

Ügyeljen a hűtőkészülék megfelelő szellőzésére.

Mindenképpen tartsa be a megadott szellőzési keresztmetszeteket. A szellőzőréseket nem szabad letakarni vagy elzárni.

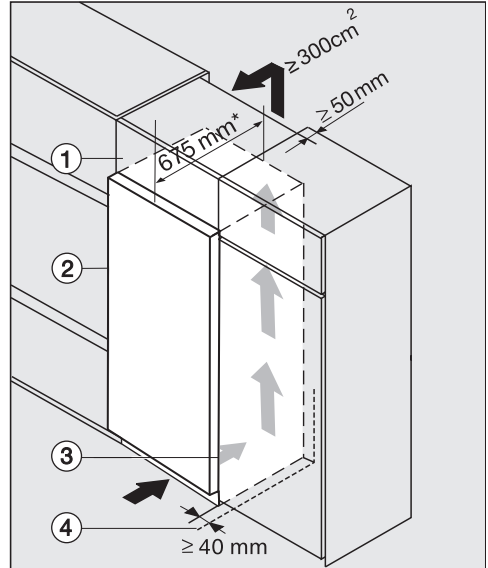

- ① Felső szekrény
- ② Hűtőkészülék
- ③ Konyhaszekrény
- ④ Fal

* A felszerelt fali távtartóval rendelkező hűtőkészülékek mélysége kb. 15 mm-rel megnő.

A hűtőkészüléket minden konyhai egységbe be lehet építeni és közvetlenül a konyhaszekrény mellett fel lehet állítani. A készülék elejének legalább 65 mm-rel előrébb kell lennie a konyhaszekrény elejéhez képest. Így a készülékajtó kifogástalanul nyitható és csukható. Ahhoz, hogy a hűtőkészüléket a konyhai fiülkék magasságához igazítsa, a hűtőkészülék fölé el lehet helyezni egy megfelelő felső szekrényt ①.

A hűtőkészülék fal ④ melletti felállításakor a csuklópánt oldalán a fal ④ és a hűtőkészülék ② között legalább 40 mm-es távolságot kell hagyni.

Telepítés

Minél nagyobb a szellőző rés, annál energiatakarékosabban működik a kompresszor.

- A szellőzés érdekében a hűtőkészülék hátoldalán a felső faliszekrény teljes szélességében egy legalább 50 mm mély szellőzőcsatornát kell kialakítani.
- A mennyezet alatti szellőző résznek legalább 300 cm² felületűnek kell lennie, hogy a felmelegedett levegő akadálytalanul távozhasson.

Készülék méretek

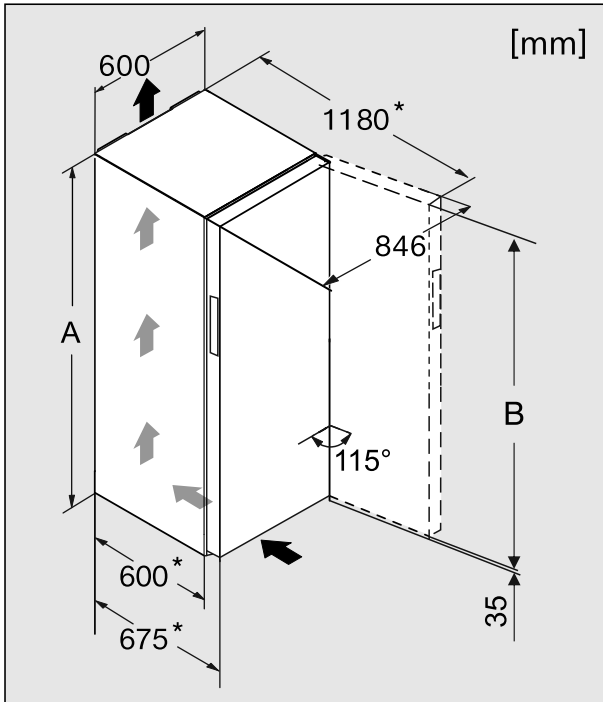

*Rászzerelt falı távtartók nélküli méret. Amennyiben felszereli a mellékelt falı távtartókat, a készülék mélysége 15 mm-rel nagyobb lesz.

	A [mm]	B [mm]
KS 28463 D bb	1 850	1 815

Telepítés

Az ajtó nyitási irányának módosítása

A hűtőkészüléket jobb oldali rögzítéssel szállítják. Ha bal oldali rögzítés szükséges, az ajtó felfüggesztését meg kell cserélni.

 Az ajtó rögzítésének cseréjekor sérülés és károsodás veszélye áll fenn.

Ha a hűtőkészüléket egy személy állítja fel, fokozott sérülés- és károsodásveszély áll fenn.

Az ajtó rögzítését feltétlenül egy második személy segítségével végezze el.

Ha az ajtó tömítés megsérül, vagy kicsúszik a horonyból, akkor előfordulhat, hogy az ajtó nem záródik megfelelően, és csökken a hűtési teljesítmény. A belső térben kondenzvíz képződik, és lejegesedhet a készülék belseje.

Ne sértse meg az ajtó tömítést, és ügyeljen arra, hogy a tömítés ne csússzon ki a horonyból.

Az ajtó zsanér cseréjének előkészítése

Az ajtó nyitási irányának megváltoztatásához a következő szerszámokra van szüksége:

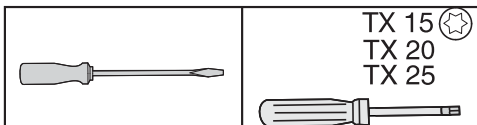

- Hogy a zsanér megcserélése közben óvja a padlót és a készülékajtót a sérülésektől, terítsen megfelelő alátétet a készülék elé.
- Vegye le a készülékajtó tároló/palacktartó rekeszét.

A felső burkolat levétele

- Nyissa ki a készülék ajtaját.

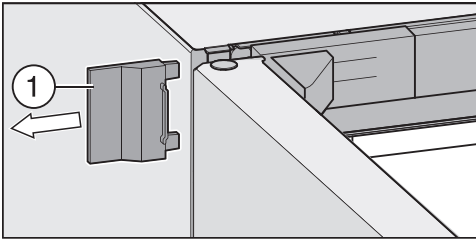

- Tolja le a jobb külső burkolatot ①.

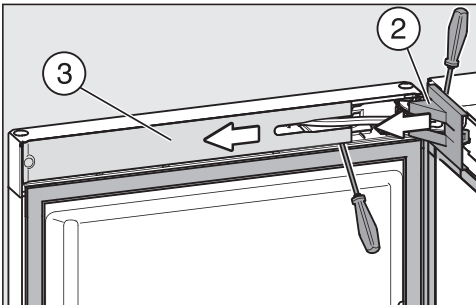

- Vegye le az ajtózsánér burkolatát ② és az ajtófék burkolatát ③.

A felső ajtófék oldása

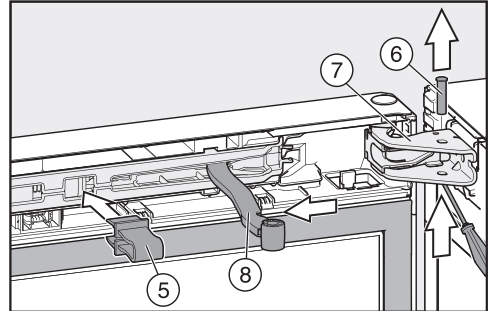

- Nyomja bele a piros színű rögzítőt ⑤ (mellékeltük a hűtőkészülékhez) a nyílásba, amíg az a helyére nem kattán.

A rögzítőnek köszönhetően az ajtófék nem húzódik össze, és nem csukja össze a csapágybakot.

Csak akkor távolítsa el a piros színű rögzítőt, amikor erre utasítást kap.

- Tolja ki az ajtózsánér ⑦ csapját ⑥, és vegye ki.
- Hajtsa ki az ajtófék csuklós karját ⑧ az ajtózsánértől.

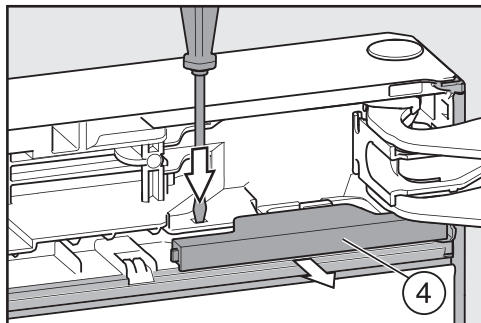

- Egy lapos csavarhúzóval nyomja le a reteszelő nyelvet, és húzza ki a burkolatot ④ a reteszből.

A készülékajtó levétele

⚠ Sérülésveszély a készülékajtó levételekor!

Amint a következő lépés során eltávolítja az ajtózsanéron lévő csapszeget, megszűnik a felső készülékajtó rögzítése.

A készülékajtót egy másik személynek kell megtartania.

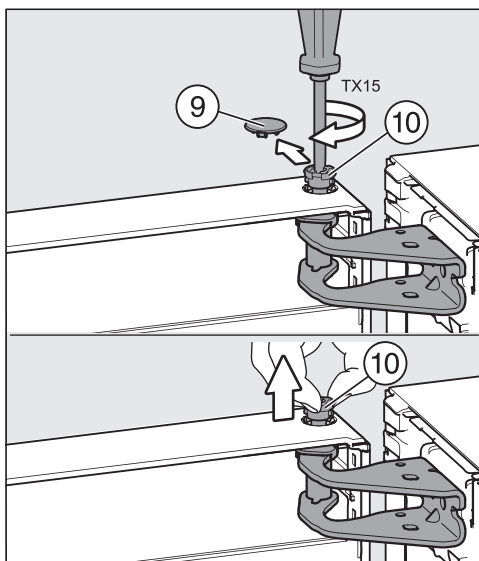

- Óvatosan húzza le a védőborítást ⑨.
- Csavarja ki egy kicsit a csapszeget ⑩ (kb. ¼ fordulat), amíg kattanást nem hall.
- Most az ujjaival húzza ki teljesen a csapszeget ⑩.
- Vegye le a készülék ajtaját, és óvatosan tegye félre.

Az alsó csapágybak áthelyezése

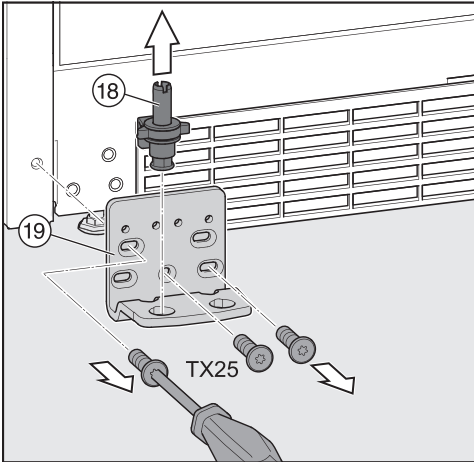

- Felfelé húzva vegye ki a komplett csapágycsapot (18) az alátéttel és az állítólábbal együtt.
- Csavarozza le a csapágybakot (19).

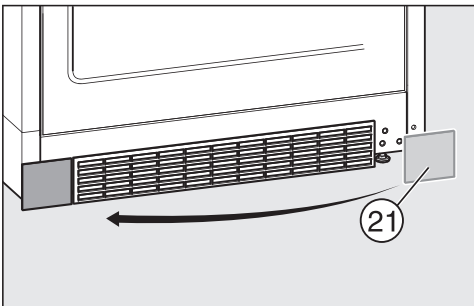

- Vegye le a burkolatot (21), és tegye fel az ellenkező oldalra.

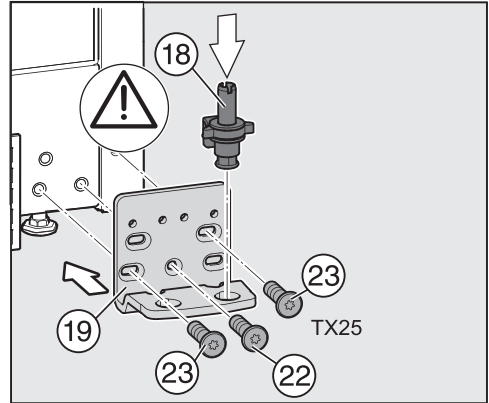

- Csavarozza fel a csapágybakot (19) a másik oldalon, kezdje az alul középen lévő csavarral (22).
- Utána csavarja be a másik két csavart (23).
- Tegye vissza a komplett csapágycsapot (18) az alátéttel és az állítólábbal együtt.

Fontos! A csapágycsapon lévő beakadó fülnek megint hátrafelé kell néznie.

Telepítés

Felső ajtózsanér áthelyezése

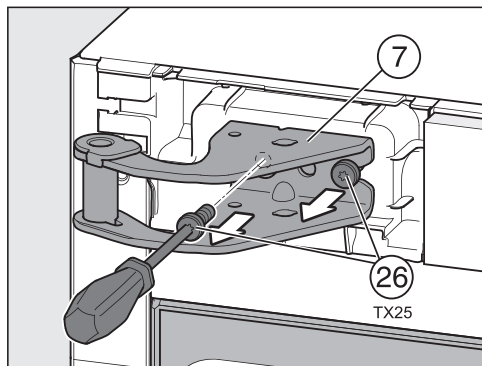

- Csavarja ki az ajtózsanér (7) csavarját (26), és vegye le a zsanért.

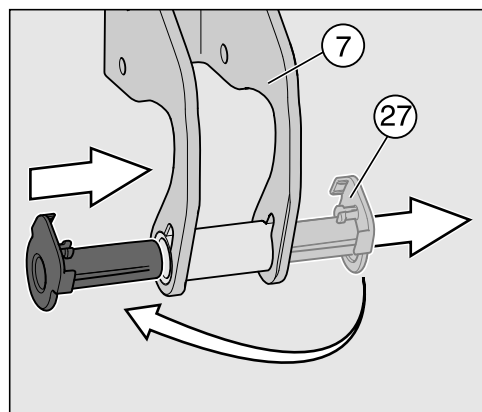

- Húzza ki a csapágyhüvelyt (27) az ajtózsanér (7) vezetéséből, és tegye be a másik oldalra.

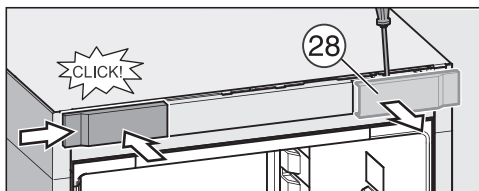

- Tolja le oldalirányban a burkolatot (28).
- 180°-kal elforgatva tegye vissza a burkolatot az ellenkező oldalra. Ehhez a burkolatot tolja fel oldalirányban, majd pattintsa fel.

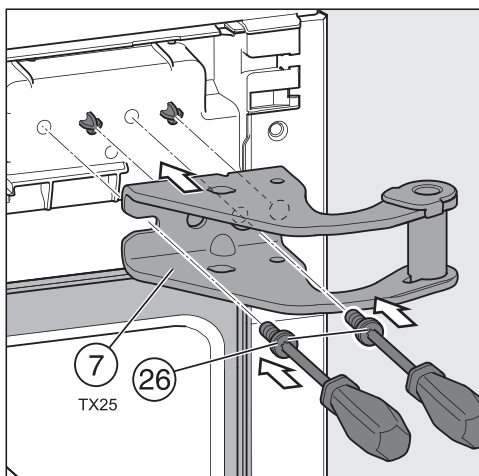

- Tegye a felső ajtózsanért (7) a hűtőkészüléken lévő csapokra.
- Rögzítse az ajtózsanért (7) a csavarokkal (26).

A készülékajtó előkészítése

Tanács: Hogy megvédje a készülékajtót a sérülésektől, terítsen megfelelő alátétet egy stabil aljzatra. Utána a külső előlappal lefelé fektesse rá a leszerelt készülékajtót.

Ajtónyitó áthelyezése

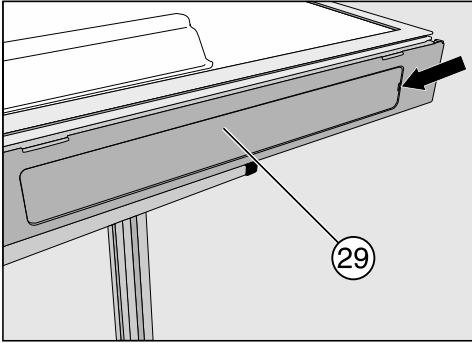

- Vegye le a burkolatot ②9 a fogantyú mélyedés nyílásáról.

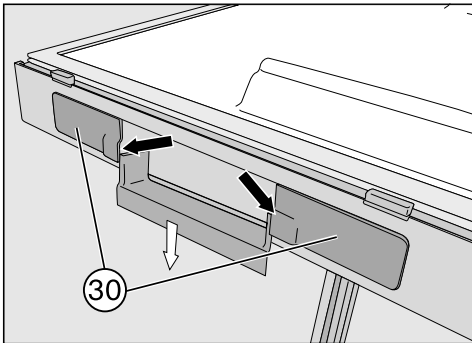

- Vegye le a fogantyú mélyedés jobb és bal oldaláról a burkolatokat ③0.

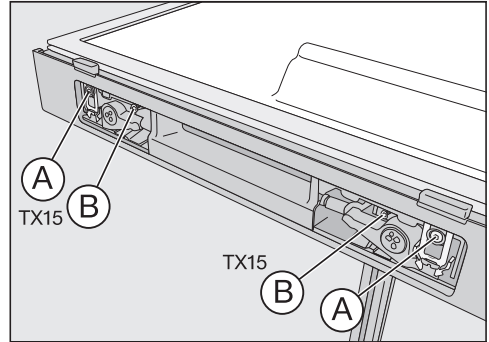

- Csavarozza ki teljesen a csavarokat a szürke műanyag gallérral ① és a gallér nélküli csavarokat ②.

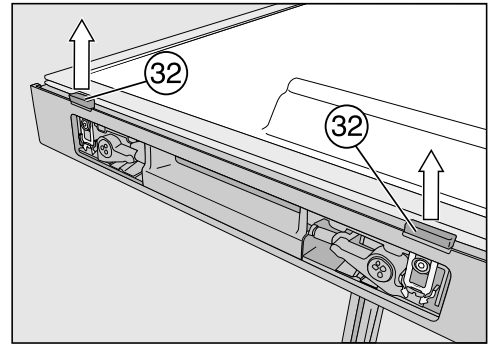

- Húzza ki erősen felfelé az ajtónyitó tolattúját ③2.

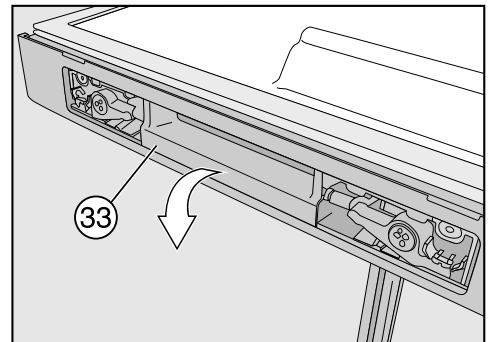

- Most vegye le az ajtónyitót ③3.

Telepítés

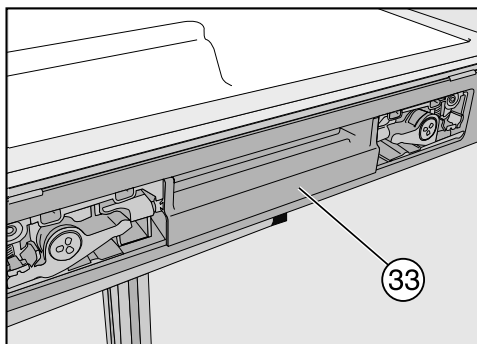

- Tegye fel az ajtónyitót (33) a másik oldalon.

A tolattyú műanyag tartója ne feküdjön fel az ajtó tömítésre. Ellenkező esetben az ajtó tömítés megsérül.

Az ajtónyitó tolattyú (26) felülettel síkban lévő oldalának az ajtó tömítés felé kell mutatnia.

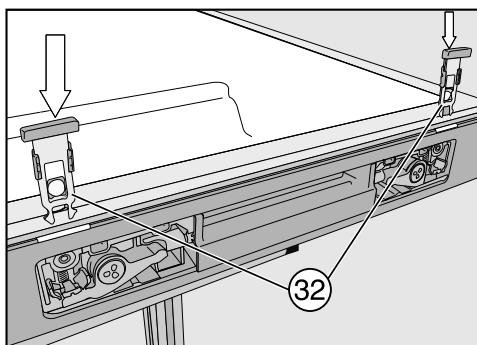

- A kivágáson keresztül tolja be az ajtónyitó tolattyút (32), amíg be nem kattan.

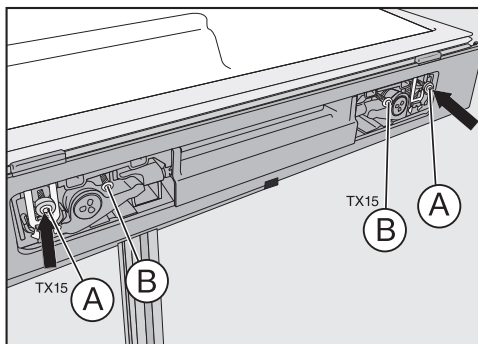

- A műanyag galléros csavarokkal (A) és a gallér nélküli csavarokkal (B) rögzítse az ajtónyitó tolattyút. Ne húzza meg túl erősen a csavarokat!

Tanács: Az ajtónyitó működtetésével ellenőrizze, hogy ez könnyen mozgatható-e. Ha nem így van, akkor a csavarokat kissé meg kell lazítania.

- Tegye fel a (29) és (30) burkolatokat.

Az ajtófék áthelyezése

Ha az ajtó nyitási szögét kb. 90°-ra szeretné korlátozni, akkor szerelje fel a mellékelt határolót, mielőtt az ajtóféket újra behelyezi (lásd a „Felállítási útmutatások“ fejezet „A készülékajtó nyitási szögének korlátozása” részét).

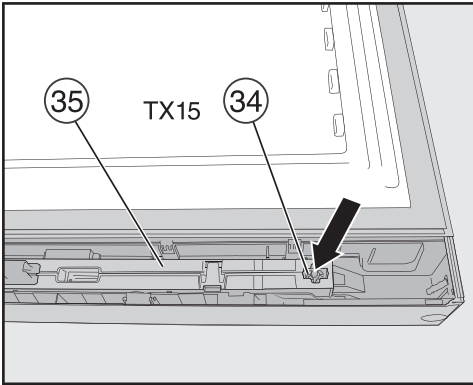

- Csavarja ki a csavart (34) az ajtófékből (35), és toljon egy csavarhúzózt az ajtófék mögé.

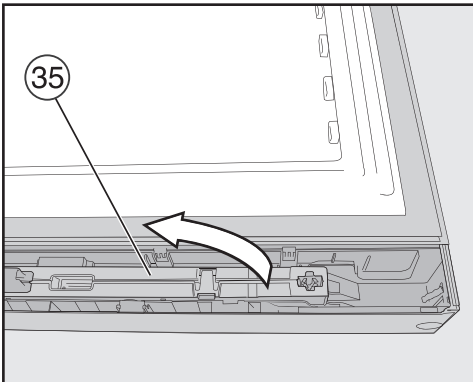

- Vegye ki az ajtóféket (35), majd fordassa el 180°-kal.

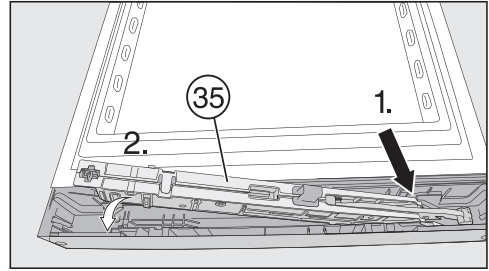

- Először a zsanér felőli oldalon ferdén illessze be az ajtóféket (35) egészen ütközésig.
- Utána tolja az ajtófék másik végét a kivágásba.
- Az ajtóféket rögzítse a csavarral (34).

Az ajtócsapágyhüvely dugóinak áthelyezése

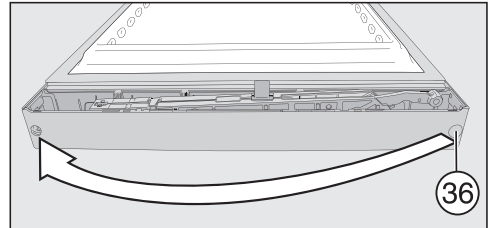

- Húzza ki a dugót (36) az ajtócsapágyhüvelyből, és helyezze be az ellenkező oldalra.

Telepítés

A készülékajtó felszerelése



- Tegye a készülékajtót **38** felülről a csapágycsapra, majd vezesse rá az ajtó zsanér felőli oldalán lévő felső nyílást arra az ajtózsanérra, amelyen a csapágyhüvely van.

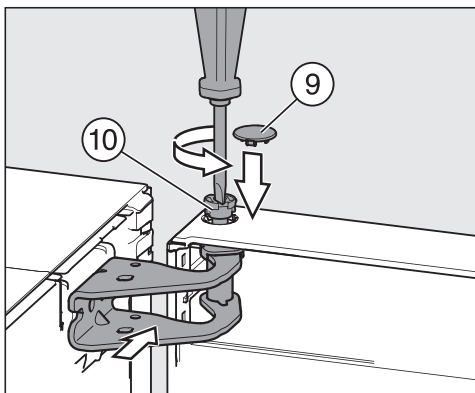

- Ujjjaival helyezze be a csapszeget **10** az ajtócsapágyhüvelybe.
- Kattanásig csavarja be a csapot **10** (kb. ¼ fordulat).
- Helyezze a védőborítást **9** a csapra.

A készülékajtó csak akkor van biztonságosan felszerelve, ha a védőborítást **9** megfelelően felhelyezte.

A felső ajtófék rögzítése

- Nyissa ki 90°-ra a készülék ajtaját.

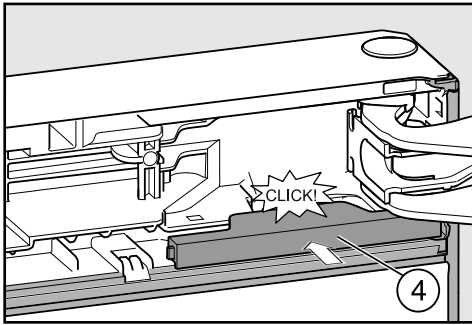

- Tolja be a burkolatot ④, amíg a helyére nem kattán.

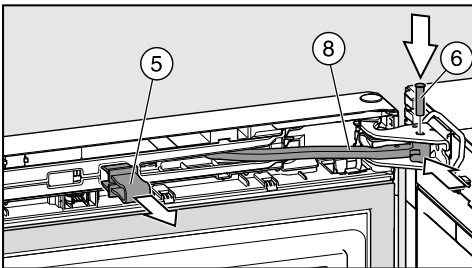

- Tolja be a csuklós kart ⑧ az ajtózsánér nyílásába.
- A csapszeget ⑥ felülről helyezze az ajtózsánérba. Csavarhúzóval csavarja be a csapszeget annyira (kb. ¼ fordulat), hogy a csapágycsapon lévő két reteszelő fül megfelelően a hornyokba pattanjon.
- Húzza ki a piros színű rögzítőt ⑤.

Tanács: Tegye el a piros színű rögzítőt arra az esetre, ha később újra fel akarja cserélni az ajtónyitás irányát.

A felső burkolat felhelyezése

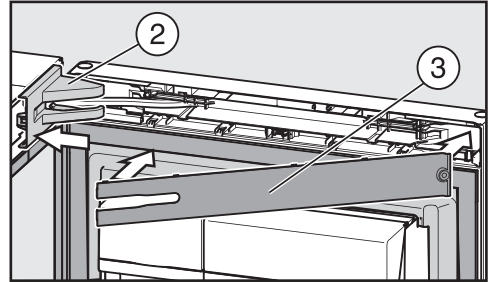

- Tegye fel a burkolatot ② az ajtózsánérra.
- Helyezze be és pattintsa a helyére a takaróelemet ③.

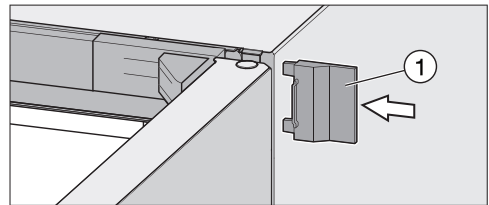

- Tolja fel a külső burkolatot ①.
- Csukja be a készülék ajtaját.

Telepítés

A készülékajtó beállítása

A készülékajtó utólagosan beállítható a készülékházhoz.

A következő ábrán a készülékajtó nem zárt helyzetben látható, hogy a lépések érthetőbbek legyenek.

A készülékajtót az alsó csapágybak külső oválfurataival állíthatja be:

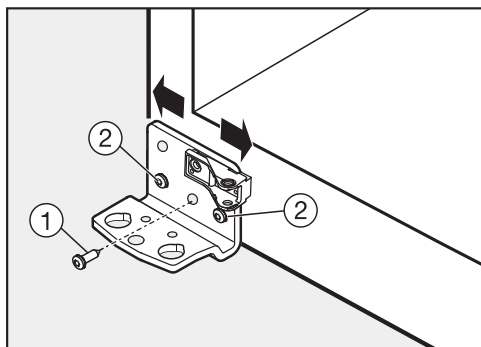

- Vegye ki a csapágybak középső csavarját ①.
- Kissé csavarja ki a két külső csavart ②.
- Igazítsa be a készülékajtót a csapágybak jobbra vagy balra történő eltolásával.
- Ezután húzza meg a csavarokat ②. Az ① csavart nem kell visszacsavarnia.

Elektromos csatlakozás

A hűtőkészülék csak a mellékelt hálózati csatlakozókábellel (váltóáram, 50 Hz, 220–240 V) csatlakoztatható.

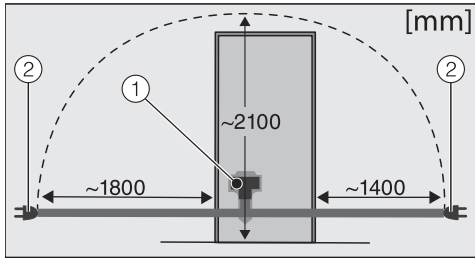

- ① Készülékcsatlakozó
- ② Hálózati csatlakozó

Hosszabb hálózati kábel az ügyfélszolgálatnál szerezhető be.

A biztosítás legalább 10 A-es legyen.

A készülék csak szabályszerűen elhelyezett védőérintkezős konnektorhoz csatlakoztatható. A villamos berendezést a VDE 0100 szerint kell kivitelezni.

Hogy a hűtőkészüléket vészhelyzetben gyorsan le lehessen választani a hálózatról, a dugaszoló aljzatnak a készülék hátoldala területén kívül kell lennie és könnyen hozzáférhetőnek kell lennie.

Ha a beépítést követően a konnektorhoz már nem fér hozzá a felhasználó, akkor a hálózati oldalról minden pólusra egy megszakító berendezést kell kialakítani. Megszakítóként min. 3 mm nyitásmű kapcsológépet kell használni. Ilyen lehet a vezetékvédő kismegszakító, a relé és a biztosító (EN 60335).

A hálózati csatlakozó, valamint a hűtőkészülék hálózati kábele nem érhet a hűtőkészülék hátoldalához, mivel a hűtőkészülék által keltett vibráció károsíthatja a hálózati csatlakozót és a hálózati kábelt. Ez zárlatot okozhat.

Más készüléket sem szabad a hűtőkészülék hátoldali területén lévő dugaszolóaljzathoz csatlakoztatni.

A készüléket hosszabbítóval sem szabad a hálózathoz csatlakoztatni, mivel így nem garantált a hűtőkészülék biztonságos működése (pl. túlmelegedésveszély).

Telepítés

A hűtőkészüléket nem szabad olyan szigetüzemű inverterekre csatlakoztatni, amelyeket független áramellátáskor pl. **napelemes áramellátás** alkalmaznak. Máskülönben a készülék bekapcsolásakor túlfeszültség miatt a biztonsági kikapcsolás aktiválódhat. Az elektronika károsodhat! A készüléket nem szabad ún. **energiatakarékos dugaszoló aljzattal** üzemeltetni, mert ez csökkenti a készülékhez az energiaáramlást és a készülék túl meleg lesz.

Hűtőkészülék csatlakoztatása

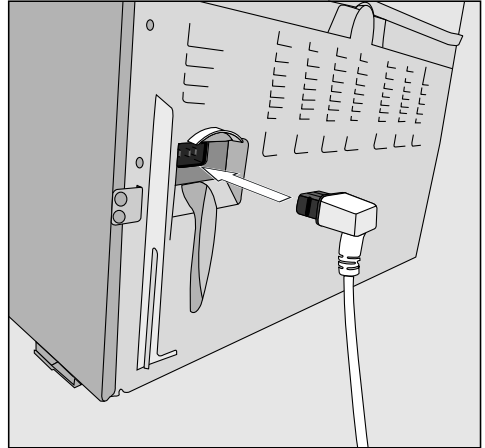

- Dugja be a készülék csatlakozóját a hűtőkészülék hátoldalán.

Ügyeljen arra, hogy a csatlakozó megfelelően bekattanjon.

- Dugja be a készülék hálózati csatlakozóját a dugaszoló aljzatba.

A hűtőkészülék most már csatlakoztatva van ez elektromos hálózathoz.

A kijelzőn megjelenik: .

Kövesse „A hűtőkészülék be- és kikapcsolása“, fejezet „A hűtőkészülék bekapcsolása“ részében megadott lépéseket.

Miele Kft.

H – 1027 Budapest

Bem József u. 1/B.

Tel: (06-1) 880-6400

E-mail: info@miele.hu

Internet: www.miele.hu

Gyártó:**Miele & Cie. KG**

Carl-Miele-Straße 29

33332 Gütersloh

Németország

KS 28463 D bb

hu-HU

M.-Nr. 10 999 950 / 05