

Miele

Upute za uporabu

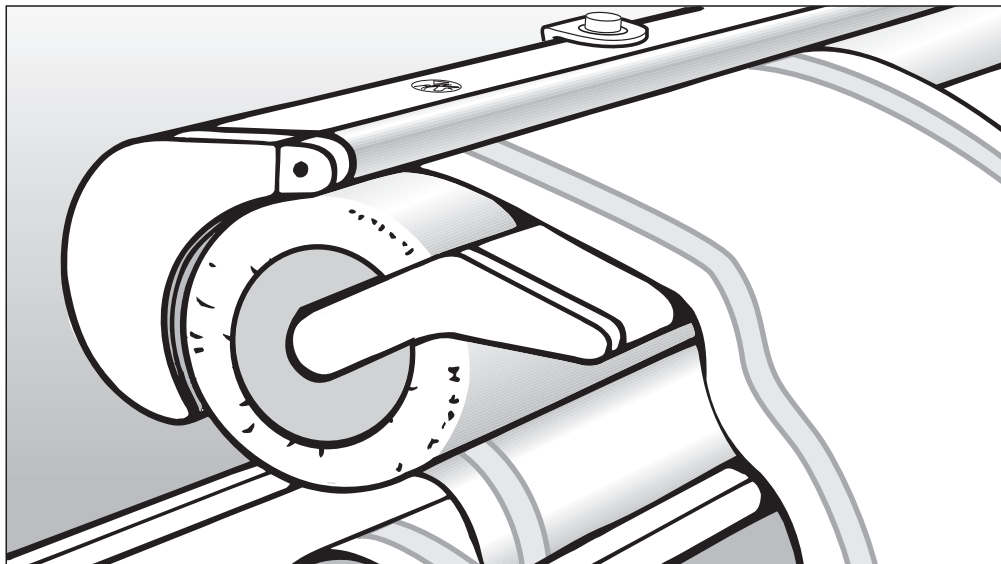

Valjak za glačanje B 995 D

hr-HR

Prije postavljanja – ugradnje – puštanja u pogon, **obvezno** pročitajte upute za uporabu. Time ćete zaštititi sebe i izbjeći oštećenja uređaja.

M.-Nr. 07 660 390

Sadržaj

Opis uređaja	4
Sigurnosne napomene i upozorenja	6
Vaš doprinos zaštiti okoliša	9
Prenošenje	10
Pomicanje i rasklapanje	11
Priključivanje	12
Električni priključak	12
Prije prve uporabe	12
Prije glačanja	14
Radno mjesto glačanja	14
Priprema rublja	14
Ostale preporuke za odgovarajuću vlažnost za glačanje	14
Ravnanje	14
Razvrstavanje	14
Prvo korištenje valjka za glačanje	15
Provjera učinkovitosti zaštite prstiju	15
Uređaj za paru	16
Glačajte s ili bez pare	16
Punjenje spremnika za vodu	16
Pražnjenje spremnika za vodu	16
Glačanje	18
Uključivanje i isključivanje	18
Za uključivanje	18
Za isključivanje	18
Odabir temperature glačanja (kod glačanja bez pare)	18
Odabir temperature glačanja (kod glačanja s parom)	18
Uključivanje i isključivanje uređaja za paru	19
Za uključivanje	19
Za isključivanje	19
Odabir brzine valjka	19
Skidanje letvice za odlaganje	20
Glačanje	20
Za glačanje	20
Za paru	20
Za odmicanje korita za glačanje	20
Umetanje rublja	20
Prečka za rublje	20
Savjeti	21
Nakon glačanja	21

Ako spremate valjak za glačanje	21
Prekida napajanja.....	21
Praksa pri glačanju	23
Ručnici, kuhinjske krpe i rupčići, salvete	23
Stolnjaci	23
Plahte	23
Posteljina	23
Jastučnice	24
Pregače	24
Košulje.....	24
Rukavi i manžete	24
Leđa/Ojačanje ramena	25
Leđa	25
Prednji dio	26
Kragna.....	26
Spavaćica.....	26
Pidžama	26
Pregača, ogrtač.....	26
Parenje hlača	26
Parenje suknji	27
Njega	28
Čišćenje korita	28
Čišćenje kućišta.....	28
Čišćenje spremnika za vodu	28
Navlaka za glačanje	29
Zamjena navlake za glačanje	29
Pomoć u slučaju smetnji	32
Servis	33
Kontakt u slučaju smetnji	33
Tehnički podaci	34

Opis uređaja

Valjak za glačanje

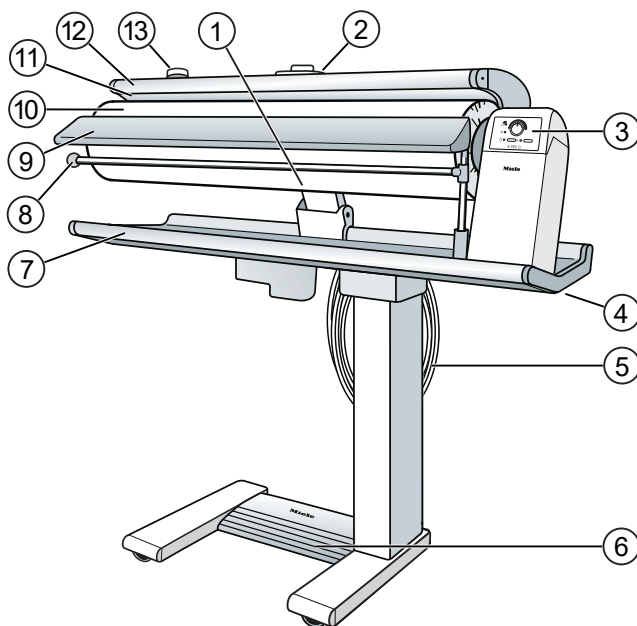

- ① Deblokada u slučaju nužde
Deblokada u slučaju nužde ručno podiže pritisak valjka.
- ② Birač temperature
Temperatura strojnog glačanja podešava se u skladu s etiketom za održavanje.
- ③ Upravljačka ploča
- ④ Ručica za deblokadu
- ⑤ Kabel za mrežni i vješalica za kabel
- ⑥ Nožni prekidač
Pokrenite valjak i korito se podiže.
- ⑦ Sol za rublje
- ⑧ Prečka za odlaganje
Omogućuje hlađenje rublja bez gužvanja i naknadno sušenje gotovog rublja.
- ⑨ Letvica za odlaganje
Olakšava precizno uvlačenje rublja.
- ⑩ Valjak
- ⑪ Korito

- ⑫ Letvica za zaštitu prstiju
- ⑬ Poklopac spremnika za vodu

Upravljačka ploča

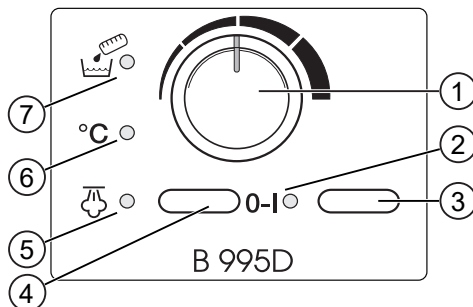

- ① Regulator biranja brzine valjka
- ② Indikator 0-I
Svijetli kad je valjak za glačanje uključen.
- ③ Prekidač 0-I
Uključuje i isključuje valjak za glačanje.
- ④ Prekidač $\overline{\sigma}$ „Para“
- ⑤ Indikator $\overline{\sigma}$ „Para“
- ⑥ Indikator °C „Temperatura“
- ⑦ Indikator „Prazan spremnik za vodu“

Sigurnosne napomene i upozorenja

Prije prve uporabe pročitajte upute za uporabu valjka za glačanje.

Upute za uporabu sadrže važne napomene o sigurnosti, uporabi i održavanju valjka za glačanje. Na taj način štitite sebe i sprečavate mogućnost oštećenja valjka za glačanje.

Sačuvajte ove upute za uporabu i predajte ih eventualnom budućem vlasniku uređaja.

Namjenska uporaba

▶ Valjak za glačanje koristite isključivo u kućanstvu.

▶ Valjak za glačanje nije namijenjen korištenju na otvorenom.

▶ Ovaj valjak za glačanje namijenjen je za korištenje u kućanstvu i okruženjima sličnim kućanstvu kao što su

- na poljoprivrednim imanjima
- korisnici u hotelima, motelima, prenoćištima, stambenim zgradama i dugim tipičnim stambenim okruženjima.

▶ Valjak za glačanje koristite isključivo u okviru kućanstva za glačanje rublja.

▶ Ovaj valjak za glačanje smije se koristiti samo za glačanje tekstila koji je prema etiketi za održavanje prikladan za strojno glačanje i koji je opran vodom.

▶ Ne dozvoljava se niti jedan drugi način primjene. Tvrtka Miele ne preuzima odgovornost za štete nastale nenamjenskom uporabom ili nepravilnim rukovanjem.

▶ Osobe koje zbog svojih tjelesnih, osjetilnih ili umnih sposobnosti ili neiskustva ili nepoznavanja uređaja nisu u stanju sigurno rukovati valjkom za glačanje, ne smiju ga upotrebljavati bez nadzora odgovorne osobe.

Tehnička sigurnost

▶ Pregledajte valjak za glačanje prije postavljanja kako biste uočili eventualna vidljiva oštećenja. Ni u kom slučaju ne koristite oštećen valjak za glačanje. Oštećen valjak za glačanje može ugroziti Vašu sigurnost.

▶ Ako je priključni kabel oštećen, poseban priključni kabel mora postaviti stručnjak ovlašten od strane proizvođača.

▶ Prije priključivanja kabela za napajanje na utičnicu provjerite odgovaraju li vrijednosti napona (napon i frekvencija) lokalnog napajanja podacima o naponu na tipskoj naljepnici valjka za glačanje.

Ako ste u nedoumici, pitajte kvalificiranog električara za vrijednosti napona lokalne električne mreže. Spajanje na napon koji odstupa od navedenog na tipskoj naljepnici može dovesti do poremećaja u funkciji ili kvara na valjku za glačanje.

Sigurnosne napomene i upozorenja

▶ Valjak za glačanje ne smije se spajati na električnu mrežu pomoću višestrukih utičnica ili produžnih kabela jer ne pružaju potrebnu sigurnost (primjerice zbog opasnosti od pregrijavanja).

▶ Valjak za glačanje odgovara propisanim sigurnosnim odredbama. Nestručni popravci mogu uzrokovati ozbiljne opasnosti za korisnika, za koje proizvođač ne može preuzeti odgovornost. Popravke smije vršiti samo od tvrtke Miele ovlašteno stručno osoblje.

▶ Neispravni dijelovi zamjenjuju se isključivo originalnim Miele dijelovima. Samo uporabom tih dijelova tvrtka Miele može jamčiti ispunjavanje sigurnosnih zahtjeva.

▶ Valjak za glačanje je odvojen od napajanja samo u sljedećim slučajevima:

- utikač valjka za glačanje izvučen je iz utičnice ili
- osigurač u kućnoj električnoj instalaciji je isključen ili
- je potpuno odvrnut rastalni osigurač u kućnoj električnoj instalaciji.

▶ Nemojte oštetiti, ukloniti ili zaobići sigurnosne uređaje i upravljačke elemente valjaka za glačanje.

▶ Valjak za glačanje koristite samo kada su postavljeni svi uklonjivi dijelovi vanjske obloge i nema pristupa dijelovima stroja pod naponom ili rotirajućim dijelovima.

▶ Ugradnju i instalaciju ovog valjka za glačanje na ne stacionarnim mjestima (primjerice na brodovima) smiju obavljati samo specijalizirane tvrtke ili stručnjaci ako ispunjavaju zahtjeve za sigurnu upotrebu valjka za glačanje.

Pravilna uporaba

▶ Prilikom strojnog glačanja uvijek nosite usku odjeću. Valjak može zahvatiti široke rukave, uziče pregača, šalove i kravate.

▶ Prije korištenja valjka za glačanje odložite prstenje, narukvice, lančiće i satove.

▶ Kad je valjak za glačanje zagrijan postoji akutna opasnost od opekline kada:

- dodirnete korito valjka,
- posegnete između podignutog korita za glačanje i valjka i istodobno nagazite nožni prekidač.

▶ Djeca se ne smiju igrati u neposrednoj blizini valjka za glačanje. Djeca nikada ne smiju rukovati valjkom za glačanje.

▶ Na zagrijano korito valjka za glačanje ne odlažite komade rublja. Postoji opasnost od požara.

Sigurnosne napomene i upozorenja

► Za vješanje komada rublja koristite preklopnu prečku za odlaganje.

Prečka za odlaganje služi isključivo za vješanje komada rublja.

Prečka za odlaganje se mora odmah nakon upotrebe natrag preklopiti. Nemojte pritiskati na preklopljenu prečku za odlaganje. U suprotnom postoji opasnost da se valjak za glačanje prevrne uslijed učinka poluge.

► Isključite valjak za glačanje, prije nego izvučete utikač iz utičnice.

► Ne povlačite priključni kabel! Molimo primite za mrežni utikač.

► Mrežni priključni kabel ne polažite preko zagrijanog korita za glačanje. Mrežni priključni kabel može se oštetiti i uzrokovati opasnost od strujnog udara. Za namatanje priključnog kabela koristite samo vješalicu za kabel na stražnjoj strani valjka za glačanje.

Posebni propis za Austriju

► Prilikom korištenja zaštitne mjere „zaštitnog kruga zaostale struje“ smije se koristiti samo prekidač za zaostalu struju osjetljiv na impulsnu struju.

Korištenje pribora

► Pribor se smije ugrađivati samo ako ga je izričito dozvolila tvrtka Miele. Nadograde li se ili ugrade drugi dijelovi, gube se prava koja proizlaze iz garancije, jamstva i/ili odgovornosti za proizvod.

Zbrinjavanje transportne ambalaže

Ambalaža štiti uređaj od oštećenja tijekom transporta. Ambalažni materijal odabran je imajući u vidu utjecaj na okoliš i mogućnost zbrinjavanja te se zato može reciklirati.

Recikliranjem ambalažnog materijala štede se sirovine i smanjuje nakupljanje otpada. Vaše prodajno mjesto preuzeti će ambalažu.

Zbrinjavanje dotrajalog uređaja

Dotrajali električni i elektronički uređaji još uvijek sadrže brojne korisne materijale. No oni sadrže i štetne tvari koje su bile neophodne za njihov rad i sigurnost. Te tvari u kućnom otpadu ili zbog nepropisnog zbrinjavanja mogu naškoditi zdravlju ljudi i okolišu. Stoga dotrajali uređaj nikada nemojte bacati u kućni otpad.

Umjesto takvog načina zbrinjavanja koristite lokalni centar za prikupljanje i daljnju obradu dotrajalih električnih i elektroničkih uređaja. Možete se i informirati na prodajnom mjestu.

Molimo pobrinite se da Vaš dotrajali uređaj do odvoza bude spremljen izvan dohvata djece.

Prenošenje

Transportno osiguranje

Uklonite transportno osiguranje tek nakon postavljanja uređaja na kotačiće.

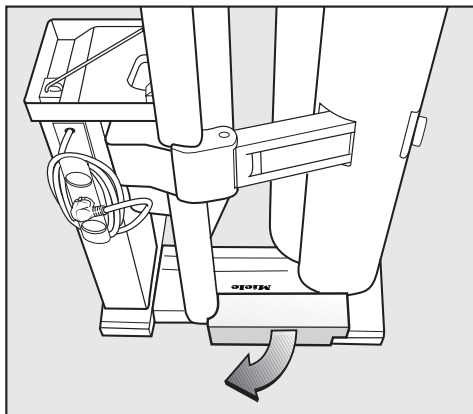

- Izvucite transportno osiguranje.

Sačuvajte transportno osiguranje! Ono se mora ponovno postaviti u sklopljenom stanju prije transporta (npr. prilikom selidbe).

Pomicanje i rasklapanje

Valjak za glačanje opremljen je s četiri valjka.

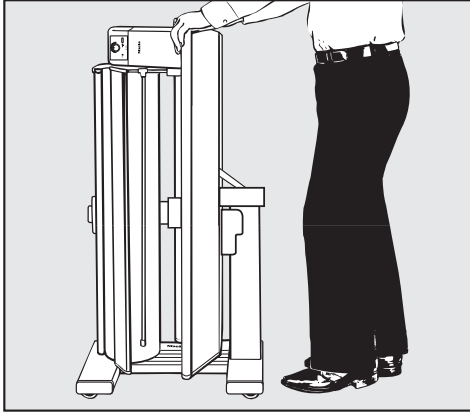

- Uređaj za glačanje primite za stol za glačanje i gurajte i povlačite ispred sebe.
- Valjak za glačanje lagano nagnite kako biste prevladali prepreke (primjerice rubove tepiha ili pragove) ili kako biste skrenuli.

Valjak za glačanje se može gurati sklopljen ili otklopljen.

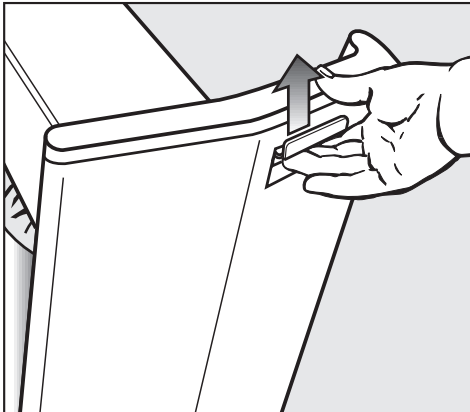

- Povucite ručicu za deblokadu straga desno ispod stola za glačanje i pritom držite stol za glačanje.

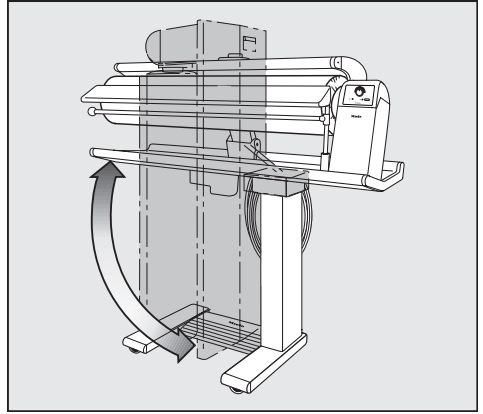

- Gornji dio valjka za glačanje otklopite do kraja u vodoravni ili okomiti položaj. Ručicu za deblokadu otpustite tek kada završite postupak otklapanja.
- Kako voda ne bi curila prilikom sklapanja i transporta valjka za glačanje, čep na spremniku za vodu uvijek mora biti čvrsto zavrnut.

Priključivanje

Električni priključak

Uređaj za glačanje je opremljen za spajanje na pravilno instaliranu utičnicu sa zaštitnim kontaktom za AC 220–240 V 50–60 Hz.

Potrošnja električne energije i mrežna zaštita mogu se pronaći na tipskoj naljepnici.

Za povećanje sigurnosti VDE u svojoj smjernici DIN VDE 0100 Dio 739 preporučuje da se uređaju ugradi FID strujna zaštitna sklopka struje aktiviranja od 30 mA (DIN VDE 0664).

Poseban propis za Austriju: Prilikom korištenja zaštitne mjere „zaštitnog kruga zaostale struje“ smije se koristiti samo prekidač za zaostalu struju osjetljiv na impulsnu struju.

Priključivanje

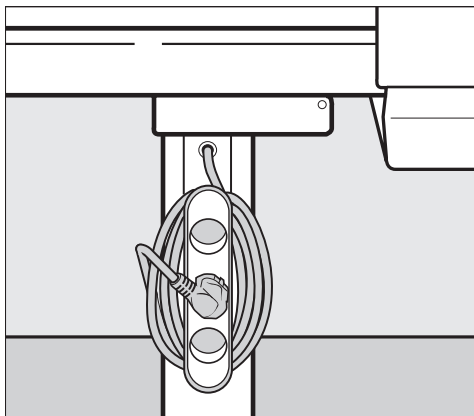

Priključni kabel je omotan iza stola za rublje.

- Odmotajte kabel. Utikač još nemojte utaknuti u utičnicu.

Prije prve uporabe

Za transport je valjak zaštićen od prašine s folijom.

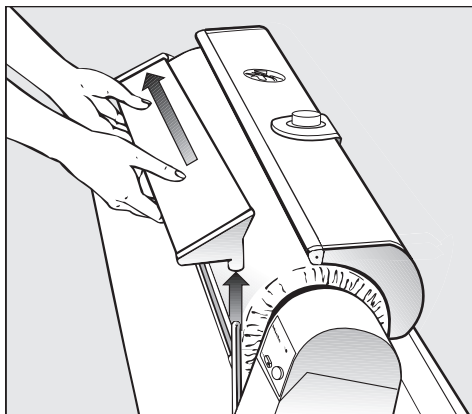

- Skinite letvicu za odlaganje. Letvicu za odlaganje prvo povucite s desnog držača letvice i zatim s lijeve strane valjka prema van.

Čim se utikač uključi i valjak za glačanje uključi, korito se automatski podiže. Molimo tada uklonite foliju za zaštitu od prašine.

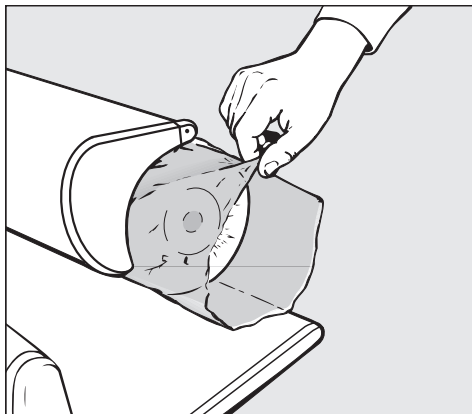

- Povucite foliju za zaštitu od prašine s valjka.

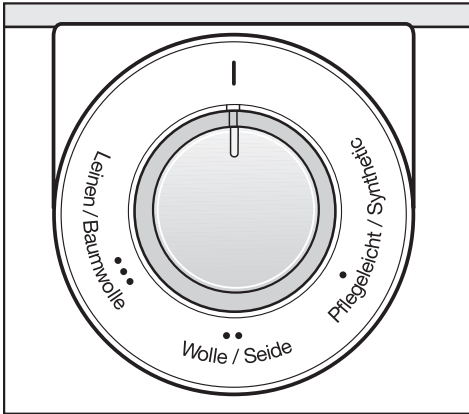

- ◆ Jednostavno za održavanje/Sintetika
- ◆◆ Vuna/Svila
- ◆◆◆ Lan/Pamuk
- Oko regulatora temperature zalijepite naljepnicu koja se nalazi u priboru.

Prije glačanja

Radno mjesto glačanja

Potrebna Vam je stolica podesiva po visini te površina za odlaganje izglačanog rublja.

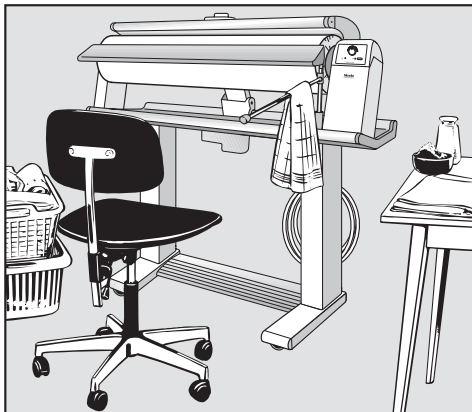

Uvjerite se da je valjak za glačanje u ravni, kako bi se osigurao ravnomjeran izlaz pare te se uvjerite da je isti dovoljno stabilan kako se ne bi otkotrljao u stranu.

Nadohvat ruke trebate:

- lijevo od valjka za glačanje košaru s pripremljenim rubljem,
- desno od valjka za glačanje površinu za odlaganje izglačanog rublja.

Košulje, kute, bluze i sl. treba odmah objesiti na vješalice.

Manje komade rublja možete objesiti na otkopnu prečku za rublje.

Priredite i posudu za vodu za dodatno ovlaživanje rublja.

Priprema rublja

Pravilno pripremljeno rublje pretpostavka je za dobar rezultat glačanja.

Stoga rublje prije glačanja:

- poprskajte vodom kod glačanja bez pare

- izravnajte
- razvrstajte

Ostale preporuke za odgovarajuću vlažnost za glačanje

Materijal	Vlažnost za glačanje
Svila	omotajte u vlažnu krpu kako bi se spriječile mrlje od vode
Sintetička vlakna kao što su Dralon, Najlon, Perlon, itd.	lagano vlažno do suho
Vuna (primjerice hlače)	poparite pod vlažnom krpom
Pamuk	lagano vlažno
Lan	prilično vlažno

Ravnanje

Oprano rublje poravnajte kao i obično.

Poravnajte naramenice, šavove i rubove.

Presavijte velike predmete kao što su stolnjaci, posteljina i navlake za poplune po dužini i savijte ih u harmoniku: tako se predmeti najpraktičnije glačaju.

Razvrstavanje

Razvrstajte rublje prema glatkim i oblikovanim dijelovima, kao i prema osjetljivosti na toplinu: tada ga možete brzo izglačati.

Najprije glačajte tkanine osjetljive na toplinu kao što su perlon, najlon i umjetna svila. Zatim, kako temperatura raste, svila, vuna, pamuk i lan.

Štirkanu rublje glačajte tako da ostaci štirke koji ostanu na koritu valjka ne ometaju glačanje ostalih predmeta rublja.

Prvo korištenje valjka za glačanje

Na valjku se može osjetiti ili vidjeti izbočina od 2–3 mm. Navedena ne utječe na postupak glačanja te se izravnavava nakon otprilike 3 sata glačanja.

Time se osigurava da je donji namot gotovo bez nabora.

Provjera učinkovitosti zaštite prstiju

Letvica za zaštitu prstiju je sigurnosni uređaj koji treba aktivirati prije svakog glačanja kako bi se provjerila njegova funkcionalnost.

- Kod uključenog valjka za glačanje nožni prekidač pritisnite do kraja.
- Korito valjka naliježe na okretajući valjak za glačanje.

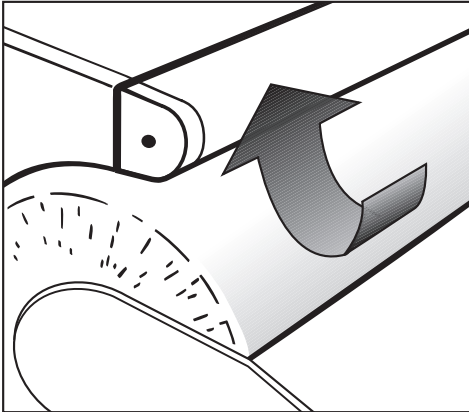

- Ako sada podignete letvicu za zaštitu prstiju, valjak za glačanje se zaustavlja i korito za glačanje se podiže.
- Pustite letvicu za zaštitu prstiju te maknite nogu s nožnog prekidača.
- Sada ponovno u potpunosti pritisnite nožnu tipku.
- Korito valjka naliježe i valjak za glačanje se okreće.

Uređaj za paru

Ovaj valjak za glačanje također je opremljen uređajem za paru za glačanje suhog ili manje vlažnog rublja.

Glačajte s ili bez pare

Ako je Vaše rublje već vlažno za glačanje, glačajte bez pare. Parom se glača suho i manje vlažno rublje.

Punjenje spremnika za vodu

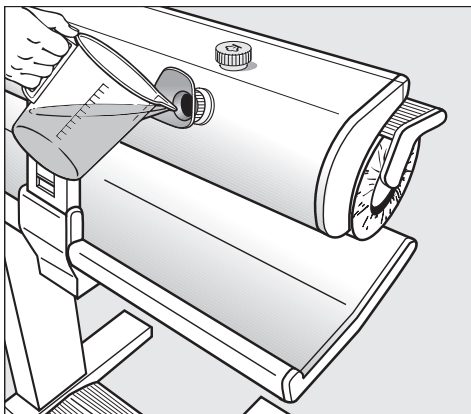

- Prije uključivanja i kada je valjak za glačanje rasklopljen, najprije napunite **vodu iz slavine** (oko 0,8 l) u spremnik za vodu do donjeg ruba nastavka za punjenje. Ne smije se koristiti komercijalna voda za glačanje.
- Za lakoću, može se pričvrstiti pomoć za ulijevanje i za izlijevanje.

Za vodu iz slavine tvrdoće vode od 17° dH (3 mmol/l), preporuča se miješanje s destiliranom vodom u omjeru 1:1.

⚠ Rupičasta korozija na spremniku za vodu

Nikada ne upotrebljavajte isključivo destiliranu vodu.

- Spremnik za vodu punite samo dok razina vode ne dosegne donji rub nastavka za punjenje.
- Ako indikator „spremnik za vodu prazan“ svijetli crveno tijekom rada i s uključenim uređajem za paru, možete ga ponovno napuniti.
- Kako voda ne bi curila prilikom sklopavanja valjka za glačanje, čep na spremniku za vodu uvijek čvrsto zavrnite.

⚠ Razvoj pare
Čep lagano otpustite.

- Pričekajte da para izađe iz spremnika za vodu, otvorite čep i napunite vodu tek kada para prestane izlaziti.

U spremniku još uvijek može biti ostataka vode. Količina ovisi o tvrdoći vode i stupnju kalcifikacije.

Jedno punjenje spremnika za vodu dovoljno je za oko 40 minuta glačanja na paru. Vrijeme zagrijavanja za razvoj pare iznosi oko 4 minute. Vrijeme zagrijavanja može se mijenjati zbog povećane kalcifikacije u spremniku.

- Ako prekinete glačanje, preporuča se isključiti prekidač za paru.

Pražnjenje spremnika za vodu

⚠ Opasnost od opekline
Spremnik za vodu ispraznite tek kad se korito i voda ohlade.

Spremnik za vodu ispraznite nakon glačanja. Time se sprječava oštećenje spremnika za vodu uzrokovano komponentama u vodi (npr. klor, vapno, bakar).

- Odvijte čep s nastavka za punjenje spremnika za vodu.
- Za lakoću, može se pričvrstiti pomoć za ulijevanje.

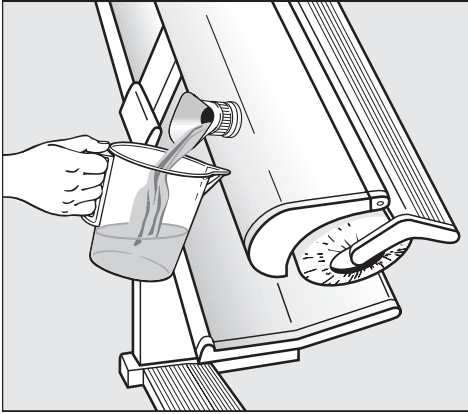

- Polako nagnite valjak za glačanje i istovremeno držite odgovarajuću posudu (npr. mjernu posudu) ispod nastavka za punjenje.

Voda otiče.

- Ponovno zavrtnite čep na nastavak za punjenje.

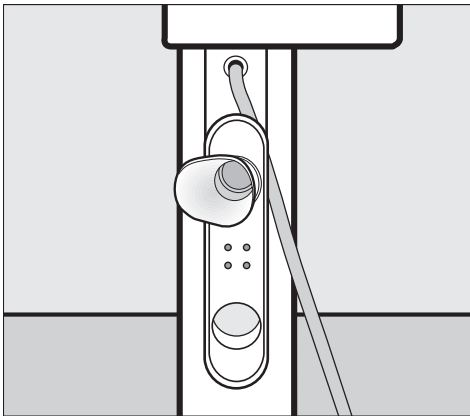

- Nakon upotrebe, umetnite pomoć za ulijevanje i izlivanje u prihvat držača kabela.

Glačanje

Uključivanje i isključivanje

Valjak za glačanje uključuje se i isključuje tipkom I-O „uključivanje-isključivanje“.

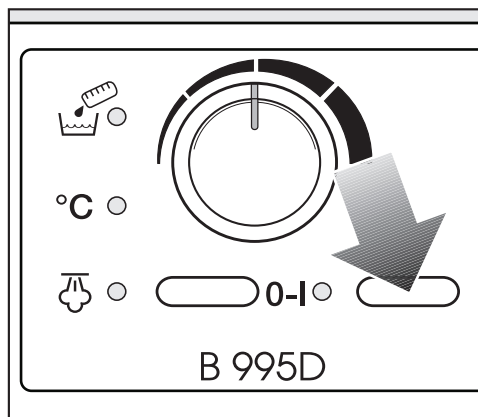

Za uključivanje

- Pritisnite prekidač

Svijetli indikator lijevo uz tipku.

Za isključivanje

- Pritisnite i pustite tipku

Gasi se indikator lijevo uz tipku.

Odabir temperature glačanja (kod glačanja bez pare)

Temperatura glačanja podešava se regulatorom za temperaturu.

Na ljestvici regulatora temperature pojedinačne razine temperature označene su simbolima točkica koje odgovaraju međunarodnoj oznaci za održavanje „Glačanja“.

Vrsta vlakna	Simbol točkica	Stupnjevi temperature
Jednostavno za održavanje/Sintetika	•	Niska temperatura
Vuna/Svila	••	Srednja temperatura
Lan/Pamuk	•••	Visoka temperatura
	I	40 - 60°C

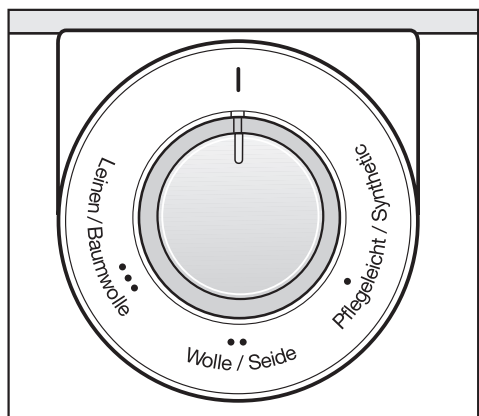

- Regulator temperature postavite na željenu temperaturu.

Indikator °C „Temperatura“ svijetli sve dok se korito valjka zagrijava. Gasi se kad je postignuta odabrana temperatura.

Kod miješanih vlakana osjetljiviji udio vlakana određuje temperaturu glačanja. Tako se primjerice rublje od poliakrila i pamuka glača na postavci •• Vuna/Svila, a ne na postavci za Pamuk.

Odabir temperature glačanja (kod glačanja s parom)

- Regulator temperature postavite na ••• Pamuk/Lan (visoka temperatura).

Kod podešavanja regulatora temperature na • i ♦♦ glačanje s parom nije moguće.

Uključivanje i isključivanje uređaja za paru

Prije nego što uključite uređaj za paru regulatorom za temperaturu odaberite stupanj temperature ♦♦♦.

Uređaj za paru se uključuje i isključuje putem tipke „Para“.

Za uključivanje

- Pritisnite tipku „Para“.

Kada se postigne željena temperatura korita, svijetli indikator pored tipke.

Ako se spremnik za vodu isprazni tijekom rada, indikator „para“ se gasi i indikator „spremnik za vodu prazan“ svijetli crveno.

Ako se spremnik za vodu ne napuni kad je uređaj za paru uključen, indikator „para“ i „spremnik za vodu“ treptat će naizmjenično u intervalima od nekoliko minuta.

Za isključivanje

- Pritisnite i pustite tipku.

Gasi se indikator uz tipku.

Odabir brzine valjka

Brzina valjka se može podešavati u pet stupnjeva od niske (oko 2 m/min) do visoke (oko 4,5 m/min).

Niska brzina valjka olakšava glačanje predmeta kompliciranih oblika, poput košulja ili bluza. Smanjenje brzine valjka također se preporučuje za rublje koje se glača u više slojeva. Jedan ili dva prolaza često su dovoljni da rublje bude ravno/glatko i suho.

Tanje, jednoslojno rublje kao što su rupčići ili kuhinjske krpe mogu se glačati većom brzinom.

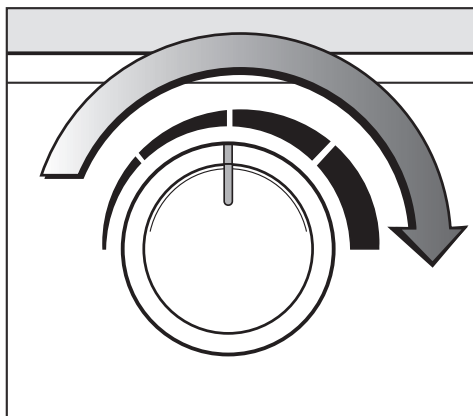

- Regulator biranja brzine valjka podesite na željenu brzinu.

Glačanje

Skidanje letvice za odlaganje

Letvica za odlaganje također se može ukloniti za glačanje oblikovanog rublja; npr. ako treba glačati ženske suknje (okrugle).

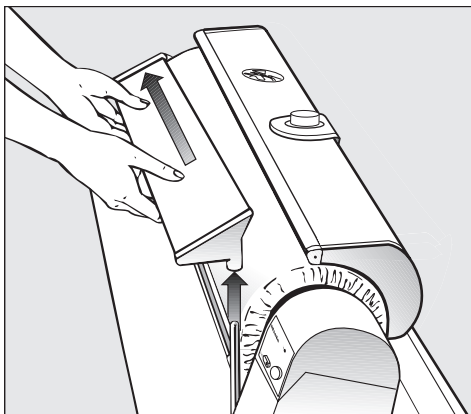

- Letvicu za odlaganje prvo povucite s desnog držača i zatim s lijeve strane valjka prema van.

Glačanje

Postupkom glačanja upravlja se pomoću nožne tipke. Ima tri položaja:

- Podizanje
- Para
- Glačanje

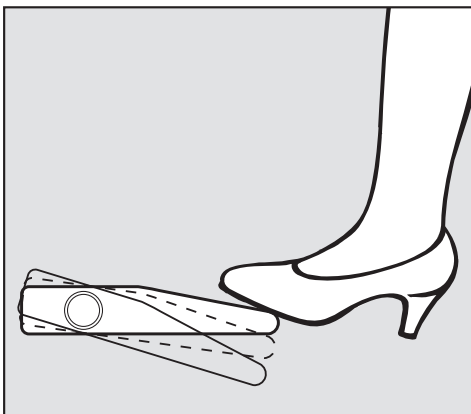

Za glačanje

- Nožni prekidač pritisnite do kraja.

⚠ Opasnost od opekina i priklještenja

Ne posežite između korita i valjka.

Za paru

- Nožni prekidač prvo pritisnite do kraja; potom stopalo malo podignite. Valjak se tada zaustavlja kada se podese korito za glačanje.

Za odmicanje korita za glačanje

- Maknite stopalo s nožnog prekidača

Umetanje rublja

- Postavite rublje za glačanje na stol za glačanje i izravnajte ga.

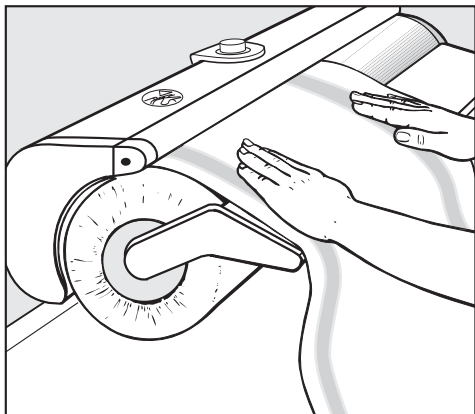

- Zatim rukom okrećite valjak s rubljem sve dok početak rublja ne bude uhvatio udubljenje za glačanje.
- Potom pritisnite nožnu tipku.

Prečka za rublje

Izglačano rublje bez nabora možete odložiti na preklopnu prečku za rublje.

Ne oslanjajte se na preklopnu prečku za rublje jer postoji opasnost od prevrtanja valjka za glačanje.

Savjeti

Ako prilikom uvlačenja rublja nastaju nabori:

Prekinite postupak glačanja, komad rublja koje glačate malo izvucite i izravajte. Event. malo ovlažite vlažnom spužvom ili krpom.

Po mogućnosti uvijek koristite ukupnu širinu valjka, jer na taj način čuvate glatku površinu navlake valjka.

Za manje komade, primjerice za salвете, naizmjenično koristite desnu i lijevu stranu valjka.

Rublje s dugmadima glačajte tako da je dugmad usmjerena prema valjku kako bi se mogla utisnuti u elastičnu navlaku valjka.

Kako biste zaštitili korito za glačanje preko zaporaka, metalnih dugmadi i metalnih kukica položite krpom.

Dugmad koja nije otporna na visoke temperature ili jako visoku dugmad primjerice, okruglu dugmad molimo (za zaštitu valjka) nemojte glačati.

Kad ste skoro gotovi s glačanjem regulator temperature već možete staviti na I i onda preostalom toplinom još izglučati malo rublje.

Nakon glačanja

- Isključite valjak za glačanje.
- Isključite prekidač „Para“.
- Regulator temperature postavite na I.
- Izvucite mrežni utikač iz utičnice.

Ako spremate valjak za glačanje

- Ostavite da se korito valjka ohladi.
- Ispraznite spremnik za vodu.
- Sklopite valjak za glačanje.
- Namotajte priključni kabel.

Valjak za glačanje ne postavljajte u prostorije u kojima postoji opasnost od smrzavanja. Zamrznuta voda u spremniku za vodu i crijevu za paru može dovesti to oštećenja.

Prekida napajanja

Ako tijekom glačanja nestane struje, korito ostaje pričvršćeno za valjak. Predmet rublja ostaje na mjestu i postoji opasnost da se spali. Uključite deblokadu za slučaj nužde.

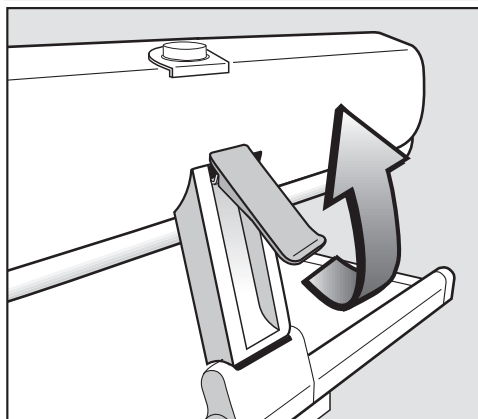

- Deblokadu za slučaj nužde povucite prema gore.

Glačanje

Pritisak se otpušta, komad rublja se sada, ovisno o položaju u uređaju, može izvući prema naprijed ili prema dolje.

Kada se struja vrati (indikator na prekidaču za napajanje svijetli), pritisnite deblokadu za slučaj nužde prema dolje. Zatim možete nastaviti s glačanjem kao i inače.

Molimo Vas da informacije o praksi pri glačanju smatrate „jednom od nekoliko opcija“. Tijekom Vašeg iskustva s glačanjem, sigurno ćete pronaći opcije koje Vam bolje leže pri rukovanju.

Ručnici, kuhinjske krpe i rupčići, salvete

Glačajte ravno s letvicom za odlaganje, tada se tkanina neće iskriviti i može se lako presaviti.

Dijagonalno umetnite rupčiče i salvete i ponovno ih glačajte, ako je potrebno još jednom ih presavijte.

Molimo koristite širinu valjka!

Stolnjaci

Stolnjaci neće imati nabor ako se prvo glačaju po sredini.



- Umetnite stolnjak poprečno, tako da krajevi vise s lijeve i desne strane.
- Presavijte po širini.



- Dio tkanine koji nije izglačan – s lijeve strane valjka – glačajte s obje strane. Ostavite izglačani srednji dio da visi preko lijevog kraja valjka kako ne bi bilo nabora.
- Nakon presavijanja, po potrebi isti ponovno izglačajte.

Plahte

Glačajte kao i stolnjake ili – ako ne smeta nabor – presavijte po dužini i glačajte.

Ukрасi i vezovi na plahtama glačajte prvo s desna zatim s lijeva; vezovi će biti ljepši.

Posteljina

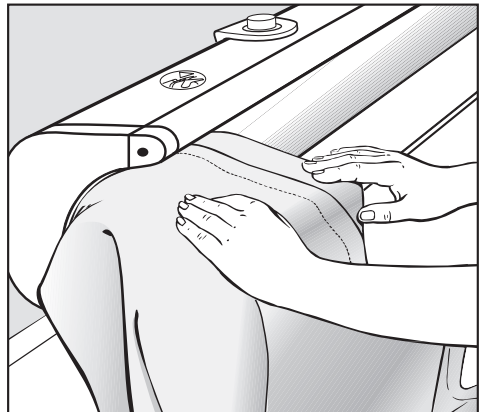

Praksa pri glačanju

- Prvo glačajte zatvorenu traku s otvorima za gumbe na lijevom kraju valjka. Gumbi prema valjku za glačanje.

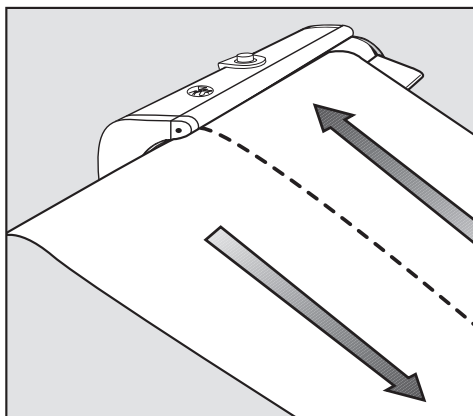

- Peglajte navlaku za poplun u 2 uzdužne staze.

Jastučnice

- Prvo glačajte zatvorenu traku s otvorima za gumbe (kao kod posteljine). Zatim glačajte cijelu jastučnicu s obje strane.

Ako se gumbi nalaze prema koritu za glačanje, nemojte ih glačati.

Pregače

- Glačajte naramenice jednu do druge do naramenice i preko naramenice do pojasa.
- Zatim izglačajte pregaču u stazama do pojasa ili pregaču poprečno. Pri tome ostavite dio pregače da visi s lijevog kraja valjka.

Košulje

Košulje glačajte bez letvice za odlaganje. Redosljed glačanja:

- Rukavi i manžete
- Leđa

- Prednje strane
- Kragna

Rukavi i manžete

- Povucite rukave ravno i postavite ih dijagonalno na valjak. Manžete za sada nemojte glačati.

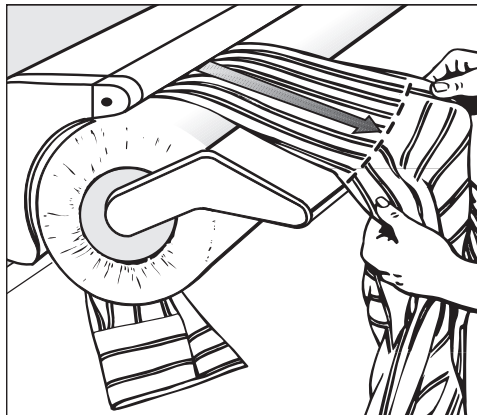

- Glačajte rukave od šava na manžetama do otvora za ruke.

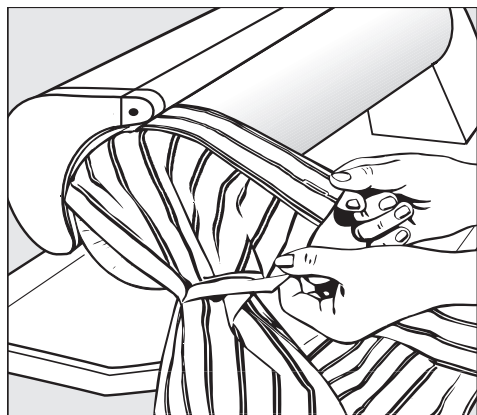

- Glačajte manžetu s obje strane na lijevom rubu valjka. Zatim preklopite dvostruku manžetu (otvor za gumb na otvoru za gumb) te ju glačajte. Ako se gumb nalazi prema koritu za glačanje, nemojte ga glačati.

Leđa/Ojačanje ramena

Kod košulja s ojačanjem ramena:

- Presavijte ojačanje duž stražnjeg šava.



- Stavite košulju dijagonalno na valjak i glačajte od lijevog ramenog šava do ovratnika.

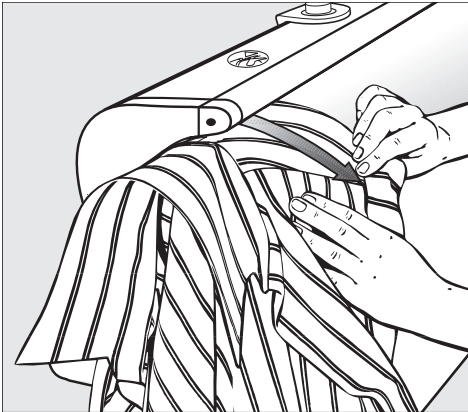

- Zatim okrenite košulju prema van i glačajte je preko ovratnika do desnog ramenog šava.

Leđa

Leđa se glačaju u dva dijela, svaki otprilike od sredine leđa do bočnog šava.

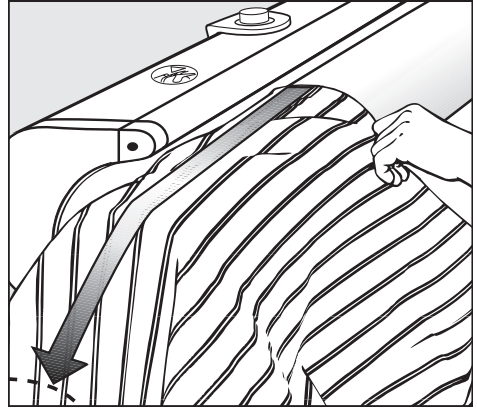

- Povucite košulju, desnu stranu tkani-
ne prema gore, do šava za ojačanje –
za košulje bez ojačanja do šava za ov-
ratnik – na valjak i izravnajte leđa.

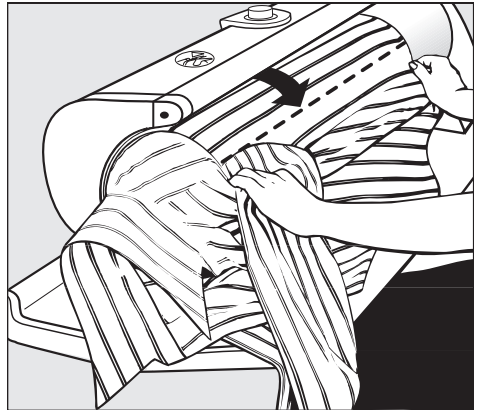

- Glačajte od sredine leđa do ruba ruka-
va. Dio koji nije zahvaćen bočnim ša-
vom glačajte zajedno s prednjicom.

Drugi dio leđa glačajte kao i prvi, ali naopako.

- Maknite košulju s valjka, okrenite je i
vratite natrag naopako.
- Glačajte dio leđa koji nije izglačan.

Praksa pri glačanju

Prednji dio

Prednji dijelovi i još neispeglani dio leđa glačaju se na lijevoj strani valjka, počevši od donjeg poruba do otvora rukava.

- Započnite s lijevom stranom prednje strane!

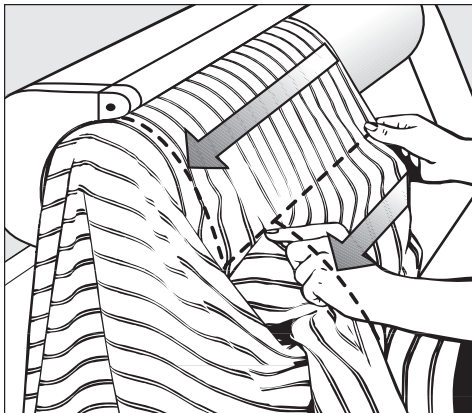

- Pomaknite košulju i glačajte je preko otvora za ruke do ovratnika.
- Glačajte desni prednji dio na isti način, ali naopako.

Kragna

Glačajte ovratnik s obje strane na lijevom kraju valjka. Ako se gumb nalazi prema koritu za glačanje, nemojte ga glačati.

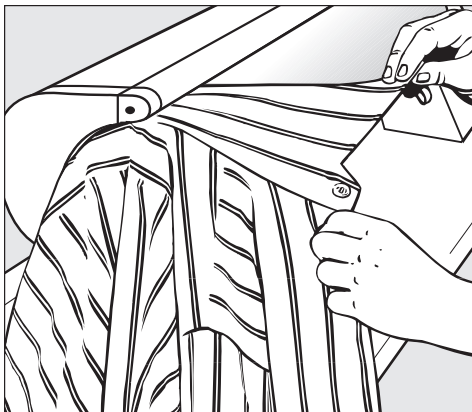

- Zatim preklopite ovratnik i po potrebi ga pritisnite vodoravno.

Spavaćica

Dok je spavaćica zatvorena, glačajte rukave, ojačanje i leđa kao što biste glačali košulju. Za glačanje prednjeg dijela:

- Navucite spavaćicu na valjak tako da rukavi i prsni dio vise preko lijeve strane valjka.
- Počevši od lijevog bočnog šava, glačajte zaobljeno do desnog bočnog šava. Kako biste uhvatili dijelove grudi, pomičite spavaćicu naprijed-natrag, ako je potrebno, stavite središnji nabor i pritisnite ga zajedno s trakom s gumbima.
- Glačajte ovratnik – ako postoji – kao što biste napravili s košuljom.

Pidžama

Gornji dio pidžame glačajte kao i košulju. Za hlače prvo glačajte nogavice jednu po jednu na lijevoj strani valjka.

- Jednu nogavicu s prednje strane a drugu sa stražnje strane.
- Najprije glačajte nogavicu od manžete do ušitka.
- Zatim ju izvucite na srednji šav i nastavite glačati do pojasa. Zategnite elastiku u pojasu.

Pregača, ogrtač

- Pregače i ogrtače glačajte kao i košulje.

Parenje hlača

- Stavite svaku nogavicu zasebno na valjak. Ostavite gornji dio da visi preko lijeve strane valjka.

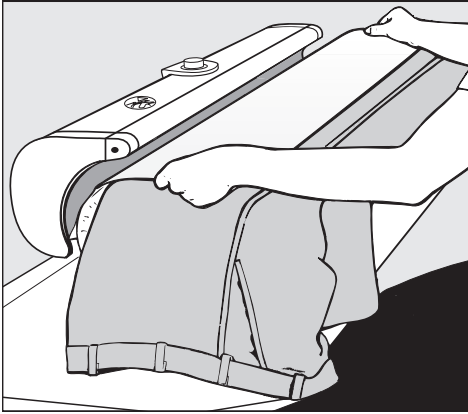

- Stavite vlažnu krpu na nogavicu i okrećite valjak rukom dok dio hlača koji se pari ne prekrije korito.
- Na taj način parite obje strane svakog pregiba pojedinačno.

Parenje suknji

Radite bez letvice za odlaganje, iskoristite prednost slobodnog hoda valjka!

- Povucite suknju preko valjka od slobodnog kraja valjka do pojasa suknje.
- Položite vlažnu krpu.
- Suknju glačajte komad po komad.

Njega

Kod svih radova čišćenja izvucite mrežni utikač iz utičnice.

Čišćenje korita

Ako su se, primjerice, na koritu nakupile naslage kamenca ili štirke, iste se mogu ukloniti standardnim sredstvima za pranje posuđa i za čišćenje. Čišćenje se provodi kod hladnog korita. Otpuštanje deblokade u slučaju nužde olakšava rad.

Nemojte koristiti gruba abrazivna sredstva za čišćenje!

Čišćenje kućišta

Kućište se može obrisati suho ili vlažno, ovisno o tome koliko je prljavo.

Nemojte koristiti gruba abrazivna sredstva za čišćenje!

Čišćenje spremnika za vodu

Naslage kamenca u spremniku za vodu, uzrokovane tvrdom vodom, mogu se primijetiti kao mala količina vode koja izlazi iz mlaznice za paru. Ove naslage kamenca mogu se ukloniti ispiranjem spremnika vode vodom iz slavine.

Ovisno o tvrdoći vode iz slavine, spremnik za vodu treba ispirati vodom iz slavine nakon 3 do 10 punjenja spremnika. Tvrdokorno taloženje kamenca može se ukloniti uobičajenim sredstvom za uklanjanje kamenca.

- Izvucite mrežni utikač iz utičnice.

 Opasnost od opekлина!

Ispirite spremnik za vodu samo kada je uređaj hladan!

- Spremnik za vodu napunite do pola (0,4 l) i zatvorite.
- Uređaj više puta pomaknite naprijed nazad.
- Zatim dva puta temeljito isperite vodom iz slavine kako biste izbjegli oštećenje rublja.

Napunite i ispraznite spremnik za vodu, pogledajte poglavlje „Uređaj za paru“.

Navlaka za glačanje

Navlaka za glačanje izrađena je od 100 % pamuka s tkanim rubom i na valjku za glačanje je u dva sloja omotana za maksimalno upijanje vlage. Nakon pranja skuplja se maksimalno 6 %, pa se nakon toga može lako vratiti. Donji namot (pamučna tkanina) pričvršćen na valjak sprečava klizanje navlake za glačanje.

Navlaka za glačanje već je prethodno oprana prilikom isporuke, što olakšava uvlačenje rublja.

Ako valjak za glačanje ne uvlači dovoljno rublja ili ako je navlaka za glačanje jako prljava, može se prati na 60°C.

Nakon pranja kod hladnog korita, stavite lagano navlaženu navlaku za glačanje i zatim je glačajte na suho.

Lagano dobivanje smeđe boje navlake za glačanje je normalno tijekom vremena. Međutim, ako navlaka postane neugledna, lako se može zamijeniti.

Navlake za glačanje možete kupiti kod specijaliziranih trgovaca ili u Miele servisu.

Zamjena navlake za glačanje

Navlaku za glačanje mijenjajte samo kada je korito za glačanje hladno!

Za zamjenu navlake za glačanje: skinite letvicu za odlaganje.

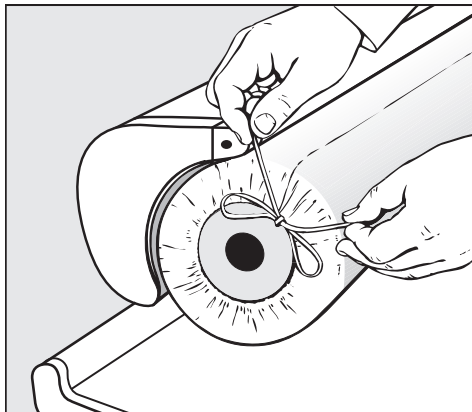

- Olabavite vezice na lijevoj i desnoj strani valjka.

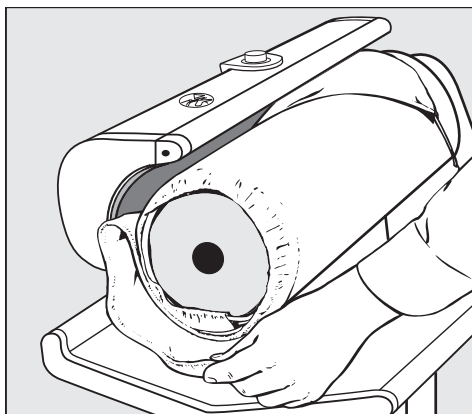

- Odmotajte navlaku za glačanje.

Njega

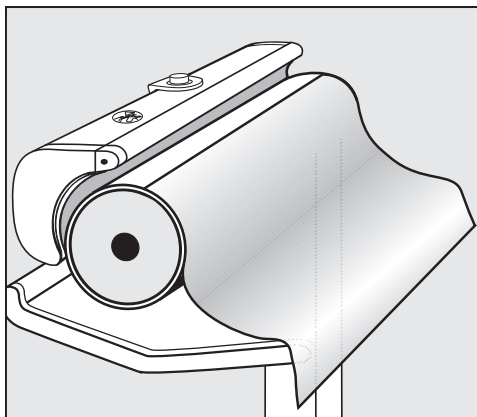

- Potpuno odmotajte pamučnu tkaninu pričvršćenu za valjak i pustite je da visi ravno prema dolje.

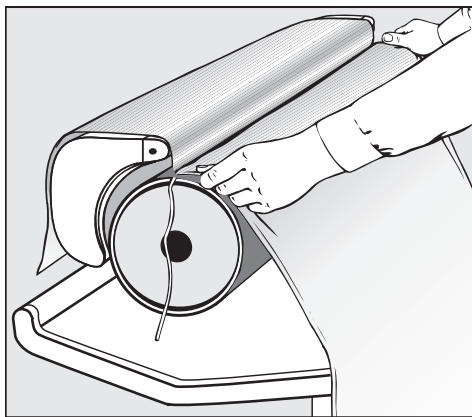

- Postavite novu navlaku za glačanje s odrezanim rubom u utor za pričvršćivanje (trake izvana, preklopni šavovi iznutra) i izravnajte je.

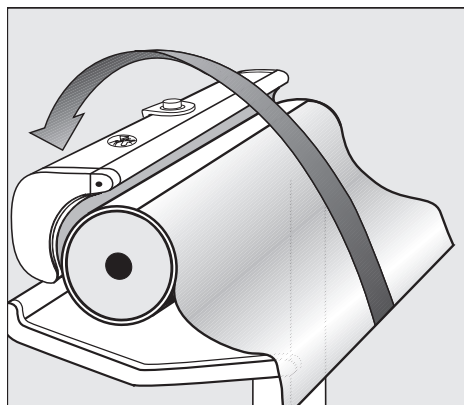

- Držite pamučnu tkaninu s obje strane, čvrsto je povucite i stavite preko korita za glačanje.

Utor za pričvršćivanje pamučne tkanine sada se nalazi gore!

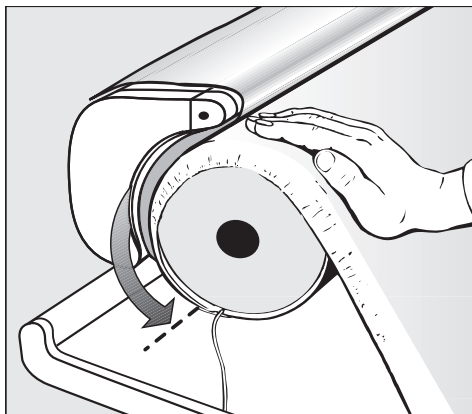

- Okrećite valjak rukom u smjeru glačanja sve dok utor za pričvršćivanje ne bude na dnu, pogledajte strelicu.
- Uključite valjak za glačanje.

⚠ Kod uključivanja valjka za glačanje, korito za glačanje se odmah zagrijava.

Obavezno namjestite regulator temperature na položaj I.

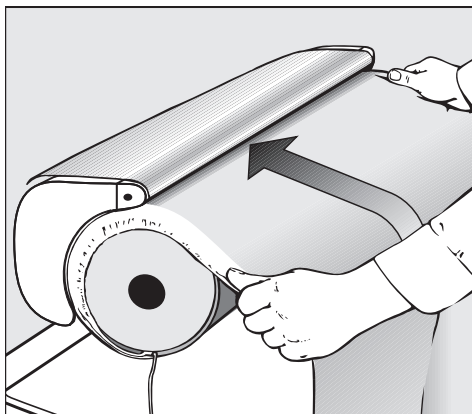

- Pritisnite nožni prekidač i „glačajte“ navlaku za glačanje.

Pazite da trake nisu zamotane.

- Nakon nekoliko okretaja valjka, kada je kraj navlake za glačanje točno ispod korita za glačanje, isključite valjak za glačanje pritiskom na nožni prekidač.

Korito za glačanje ostaje na mjestu i čvrsto drži navlaku za glačanje.

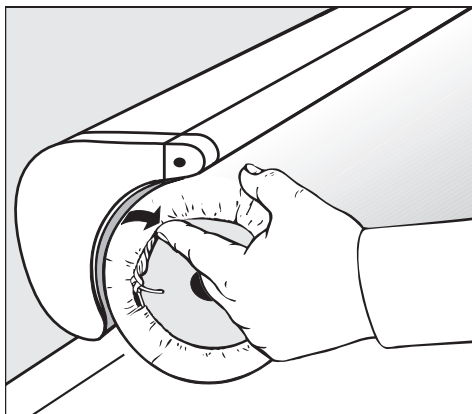

- Zategnite trake s lijeve i desne strane valjka, zavežite ih u čvorove i gurnite pod navlaku za glačanje.
- Ponovo umetnite letvicu za odlaganje.
- Uključite valjak za glačanje – korito za glačanje se podiže.

Pomoć u slučaju smetnji

Sami možete ukloniti većinu grešaka i smetnji, koje se mogu pojaviti u svakodnevnom korištenju. U mnogo slučajeva možete uštedjeti vrijeme i novac, jer nećete morati zvati servis.

Sljedeća tablica smetnji pomoći će Vam otkriti uzrok smetnje ili greške i njihovo rješenje. Obratite pažnju na sljedeće:



Nestručni popravci mogu biti opasni za korisnika.

Popravke električnih uređaja vrši samo stručno ovlašteno osoblje.

Problem	Mogući uzrok	Rješenje
Valjak za glačanje se ne može pokrenuti.	Valjak za glačanje nema napajanje.	Provjerite je li kabel za napajanje uključen te da je osigurač na mjestu postavljanja u redu.
Lošije uvlačenje rublja.	Zaprljana navlaka za glačanje.	Navlaka za glačanje pere se na 60°C.
Lošije uvlačenje rublja.	Talozi kamenca ili ostatci štirke na koritu valjka.	Uklonite uobičajenim sredstvima za pranje i čišćenje.
Plisirano (stvaranje nabora).	Korito valjka je zaprljano (taloženje kamenca).	Korito valjka očistite uobičajenim sredstvima za pranje i čišćenje.
Jako zaprljana navlaka za glačanje.	Naslage	Navlaka za glačanje pere se na 60°C.
Nema pritisne sile korita valjka.	Uključena je deblokada za slučaj nužde.	Deblokadu za slučaj nužde pritisnite prema dolje (pogledajte i „Nestanak struje“).

Informacije za samostalno uklanjanje grešaka te o Miele rezervnim dijelovima naći ćete na www.miele.hr/service.



Kontakt u slučaju smetnji

U slučaju problema koje ne možete sami riješiti obratite se primjerice svojem Miele zastupniku ili Miele servisu.

Miele servisnu službu možete rezervirati online na www.miele.hr/servis.

Podatke o kontaktu Miele servisa naći ćete na zadnjoj stranici ovog dokumenta.

Servisu je potrebna oznaka modela i tvornički broj (fabr./SN/br.). Oba podatka nalaze se na tipskoj naljepnici.

IBN	Typ	①
	Fabr.Nr.	②
	Art.Nr.	
	M.-Nr.	
		③
		④
	Total	⑤
		

- ① Tip
- ② Tvornički broj
- ③ Napon/frekvencija
- ④ Mrežna zaštita (na mjestu postavljanja)
- ⑤ Potrošnja električne energije

Plan spajanja nalazi se u stolu za glačanje sprijeda odmah iza plastičnog poklopca.

Tehnički podaci

Visina	95,9 (otklopljen 105,2) cm
Širina	98,5 (otklopljen 50) cm
Dubina	38 cm
Težina	oko 39 kg
Maks. opterećenje poda	372 N
Zapremnina spremnika za vodu	0,8 litara
Priključni napon	Pogledajte tipsku naljepnicu
Priključna vrijednost	Pogledajte tipsku naljepnicu
Osigurač	Pogledajte tipsku naljepnicu
Dodijeljene ispitne oznake	VDE, zaštita od radijskih smetnji

Miele

Miele trgovina i servis d.o.o.

Buzinski prilaz 32

10 010 Zagreb

Telefon: 01 6689 000

Faks: 01 6689 090

Servis: 01 6689 010

E-mail: info@miele.hr

www.miele.hr

Njemačka

Miele & Cie. KG

Carl-Miele-Straße 29

33332 Gütersloh

EAC