

Ръководство за употреба Перална машина



Преди поставяне – монтаж – пускане в експлоатация **задължително** прочетете ръководството за употреба. Така ще предпазите себе си и ще предотвратите евентуални щети.





Съдържание

Вашият принос към опазването на околната среда	6
Указания за безопасност и предупреждения	7
Управление на пералната машина	14
Панел за управление	14
Сензорен дисплей и сензорни бутони	14
Главно меню	15
Примери за управление	16
Преместване на програми	17
Първо пускане в експлоатация	19
Miele@home	20
1. Настройване на езика на дисплея	21
2. Настройване на Miele@home	21
3. Настройване на формата на часа	22
4. Отстраняване на обезопасителното приспособление за транспортиране	22
5. TwinDos пускане в експлоатация	23
6. Стартиране на програмата за калибриране	26
Щадящо околната среда пране	27
Хигиена на пералната машина	27
Функция Feedback	28
1. Подготовка на прането	29
2. Избиране на програма	30
3. Избиране на програмни настройки	31
4. Зареждане на пералната машина	33
5. Добавяне на перилен препарат	34
Система TwinDos	34
Отделение за перилен препарат	36
Дозиране на капсули	38
6. Стартиране на програма	40
Добавяне на пране по време на протичане на програма (AddLoad).....	40
7. Край на програмата	41
Центрофугиране	42
Преглед на програмите	44
Символи за поддръжка	51

Екстри	52
Quick	52
Вода плюс	52
Допълнително изплакване	52
SingleWash	52
Предпране	52
Накисване	52
Интензивна	53
AllergoWash	53
Много щадяща програма	53
Изключително тихо	53
Спиране на изплакването	53
Преглед на програмите за пране – Екстри	54
Изпълнение на програмата	56
Промяна на изпълнението на програмата	59
Промяна на програма (защита от деца)	59
Прекъсване на програмата	59
Прекъсване на програмата	59
Най-често използвани програми	60
Помощни указания при прането	61
Таймер	62
SmartStart	63
Перилни препарати	64
Правилният препарат за пране	64
Омекотител за вода	64
Помощни дозатори	64
Средства за допълнителна обработка на прането	64
Препоръчани от Miele перилни препарати	66
Препоръки за перилен препарат съгласно наредба (EU) Nr. 1015/2010	67
Смяна на касетата TwinDos	68
Почистване и поддръжка	69
Почистване на корпуса и капака	69
Почистване на отделението за перилен препарат	69
Почистване на барабана (Информация за хигиената)	71
Поддръжка на системата TwinDos	71
Почистване на входната цедка на водата	72

Съдържание

Какво да правим, когато	73
Не може да се стартира програмата.....	73
Съобщение за неизправност след прекъсване на програмата.....	74
Съобщение за неизправност след края на програмата	75
Съобщения или неизправности система TwinDos.....	77
Общи проблеми с пералната машина.....	79
Незадоволителен резултат от прането.....	81
Вратата не се отваря.....	82
Отваряне на вратата при запушено оттичане и/или спиране на тока	83
Сервизно обслужване	85
Контакт при неизправности	85
Допълнително закупувана принадлежност.....	85
База данни EPREL	85
Гаранция	85
Монтаж	86
Изглед отпред	86
Изглед отзад	87
Основа за поставяне	88
Носене на пералната машина до мястото на поставяне	88
Демонтаж на обезопасителните приспособления за транспортиране	89
Монтаж на обезопасителните приспособления за транспортиране	91
Нивелиране	92
Развиване на краката и законтряне	92
Монтиране под работен плот	93
Колона пране-сушене	93
Системата за водна защита.....	94
Захранване с вода.....	96
Източване на водата	98
Поставяне на коляното	98
Директно свързване към сифон на мивка	99
Електрическо свързване	100
Данни за потреблението	101
Технически данни	102
Декларация за съответствие.....	103

Настройки	104
Избиране на настройки.....	104
Обработване на настройки.....	104
Завършване на настройките	104
Controls / Display 	105
Language 	105
Consumption	105
Code	105
Memory	106
Clock display	106
Volume.....	106
Display brightness.....	106
Units	106
“Display” off status.....	106
Programme sequence	107
TwinDos.....	107
Soiling.....	107
Water plus level	107
Maximum rinse level.....	108
Soak duration	108
Longer Pre-wash Cottons	108
Gentle action	108
Anti-crease	108
Network.....	109
Miele@home	109
SmartGrid	110
Remote control.....	110
RemoteUpdate	111
Appliance parameters	112
Legal information.....	112
Авторски права и лицензи за софтуер за обслужване и управление	112
Авторски права и лицензи за комуникационния модул	112
Installation requirements	113
Low water pressure	113
Suds cooling.....	113
Temperature reduction	113
Перилни препарати и поддържащи средства	114
Перилни препарати	114
Специални перилни препарати 	115
Средства за поддръжка на текстилни изделия 	116
Добавка 	116
Поддържане на уреда	116

Вашият принос към опазването на околната среда

Изхвърляне на опаковката

Опаковката служи за боравене с уреда и го предпазва от повреди при транспортирането. Опаковъчните материали са избрани съгласно изискванията за екологична съвместимост и технологиите за третиране на отпадъци и затова по принцип могат да бъдат рециклирани.

Връщането на опаковката за рециклиране спестява суровини. Използвайте специфичните за съответните материали места за събиране за повторна употреба и възможности за връщане. Вашият специализиран магазин Miele ще приеме транспортните опаковки.

Изхвърляне на употребяван уред

Електрическите и електронните уреди съдържат много ценни материали. Също така те съдържат и определени вещества, смеси и компоненти, които са били необходими за тяхната функционалност и безопасност. В битовите отпадъци, както и при неправилно третиране, те могат да бъдат опасни за човешкото здраве и за околната среда. Затова в никакъв случай не изхвърляйте остарелия уред в битовата смет.



Вместо това за безплатното предаване и рециклиране на електрически и електронни уреди се обърнете към официалните пунктове за предаване и обратно приемане, създадени към общината, търговеца или към Miele. По закон само Вие сте отговорни за изтриване на евентуално запаменителите персонални данни на уреда, който изхвърляте. Вие сте задължени по закон да изваждате от уреда без разрушаване стари батерии и акумулатори, които не са неподвижно вградени в уреда, както и лампи, които могат да се отстраняват без разрушаване. Предавайте ги в подходящ събирателен пункт, където те трябва да бъдат приети безплатно. Погрижете се Вашият употребяван уред да бъде съхраняван безопасно за деца до неговото транспортиране.

Указания за безопасност и предупреждения

Тази перална машина съответства на предписаните правила за безопасност. Неправилната употреба може да предизвика нараняване на хора и материални щети.

Прочетете внимателно ръководството за употреба, преди да пуснете пералната машина в експлоатация. То съдържа важни указания за монтажа, безопасността, употребата и техническото обслужване. По този начин ще предпазите себе си и ще предотвратите възникването на щети по пералната машина.

Съгласно стандарта IEC 60335-1 Miele обръща изрично внимание на това, че главата за монтажа на пералната машина, както и указанията за безопасност и предупрежденията трябва непременно да се прочетат и да се спазват.

Miele не може да отговаря за щети, които са причинени от неспазване на тези указания.

Запазете това ръководство за употреба и го предайте на евентуалния следващ собственик.

Употреба по предназначение

- ▶ Тази перална машина е предназначена за употреба в домакинството и подобна на домашната обстановка.
- ▶ Пералната машина не е предназначена за употреба на открито.
- ▶ Използвайте пералната машина в домакинството само за пране на текстилни изделия, които са обозначени от производителя върху етикета за поддръжка като подходящи за пране. Всички други начини на приложение са недопустими. Miele не носи отговорност за щети, които са причинени от употреба не по предназначение или неправилно обслужване.
- ▶ Лица, които поради своите физически, сетивни или умствени възможности или тяхната неопитност, или незнание не са в състояние да обслужват безопасно пералната машина, не трябва да я ползват без надзор, или указания от отговорно лице.

Указания за безопасност и предупреждения

Деца в домакинството

- ▶ Деца под осем годишна възраст трябва да се държат далеч от пералната машина, освен ако не са постоянно под надзор.
- ▶ Деца над осем годишна възраст могат да боравят с пералната машина без надзор единствено и само ако пералната машина им е обяснена така, че да могат да работят безопасно с нея. Децата трябва да са в състояние да разпознават и разбират потенциалните опасности от неправилна употреба.
- ▶ Децата не трябва да почистват или поддържат пералната машина без надзор.
- ▶ Наблюдавайте децата, които са близо до пералната машина. Никога не оставяйте децата да играят с пералната машина.

Техническа безопасност

- ▶ Спазвайте указанията в глава “Монтаж”, както и главата “Технически данни”.
- ▶ Преди инсталиране контролирайте пералната машина за външни видими повреди. Не монтирайте и не пускайте в експлоатация повредена перална машина.
- ▶ Преди свързването на пералната машина задължително сравнете данните за свързване (защита, напрежение и честота) на табелката с данни, с тези на електрическата мрежа. В случай на съмнение, попитайте електротехник.

Указания за безопасност и предупреждения

▶ Временната или постоянна работа към автономна или несинхронна с мрежата инсталация за захранване с енергия (напр. островни мрежи, системи за подсигуряване) е възможна. Предпоставка за работата е спазването на предписанията на EN 50160 или сравним стандарт от страна на инсталацията за захранване с енергия.

Функциите и начинът на работа на защитните мерки, предвидени в тази домашна инсталация и в този продукт на Miele, трябва да бъдат гарантирани и в островен режим на работа или при несинхронна с мрежата работа или да бъдат заменени с равностойни мерки в инсталацията. Както например е описано в актуалната публикация на VDE-AR-E 2510-2.

▶ Електрическата сигурност на пералната машина е гарантирана само, ако тя е свързана към правилно инсталирана система от защитни проводници.

Много е важно, това изискване за безопасност да бъде проверено и при съмнения възложете проверката на квалифициран електротехник.

Miele не може да носи отговорност за щети, причинени от липсващ или прекъснат защитен проводник (напр. електрически удар).

▶ Поради причини, отнасящи се до безопасността, не използвайте удължаващи кабели, разклонители или подобни (опасност от пожар от прегряване).

▶ Дефектни компоненти мога да се заменят само с оригинални резервни части на Miele. Само при тези части Miele гарантира, че те изпълняват в пълен обхват изискванията за безопасност.

▶ Достъпността на мрежовия щепсел трябва винаги да е гарантирана, за да се изключва пералната машина от мрежовото захранване.

Указания за безопасност и предупреждения

- ▶ Вследствие на неправилни ремонти могат да възникнат значителни опасности за потребителя, за които производителят не поема отговорност. Ремонти могат да се извършват само от оторизирани от Miele специалисти, в противен случай при последващи щети няма гаранция.
- ▶ Гаранционните условия ще отпаднат, ако пералната машина не бъде ремонтирана от оторизиран сервиз на Miele.
- ▶ Ако мрежовият захранващ кабел е повреден, той трябва да бъде сменен от оторизирани от Miele специалисти, за да се избегнат опасности за потребителя.
- ▶ В случай на неизправност или при почистване и поддръжка тази перална машина е изключена от електрическата мрежа само тогава, когато:
 - мрежовият щепсел на пералната машина е изваден или
 - предпазителят на инсталацията на жилището е изключен, или
 - бушонът на инсталацията на жилището е напълно развит.
- ▶ Системата за защита от вода на Miele предпазва надеждно от щети вследствие на вода само при следните условия:
 - Правилно свързване към водопроводната мрежа и електрическото захранване.
 - При видими щети пералната незабавно трябва да бъде ремонтирана.
- ▶ Водното налягане на потока трябва да е най-малко 100 kPa и не трябва да надхвърля 1000 kPa.
- ▶ Тази перална машина не може да бъде използвана на нестационарни места на поставяне (напр. кораби).
- ▶ Не правете промени по пералната машина, които не са изрично разрешени от Miele.

Указания за безопасност и предупреждения

► Поради специалните условия на експлоатация и изискванията (например относно температурата, влажността, химическата устойчивост, устойчивостта на износване и на вибрации) тази перална машина е оборудвана със специална лампа. Тази специална лампа може да се използва само за предвидената употреба. Тя не е подходяща за осветление на помещение. Смяната може да се извършва само от оторизиран от Miele специалист или от сервиз на Miele.

Тази перална машина съдържа 1 източник на светлина от класа на енергийна ефективност G.

Употреба по предназначение

► Не поставяйте вашата перална машина в застрашени от замръзване помещения. Замръзнали маркучи могат да се скъсат или спукат и надеждността на електрониката може да намалее при температури под точката на замръзване.

► Преди пускане в експлоатация отстранете частите за обезопасяване при транспортиране на задната страна на пералната машина (вижте глава “Монтаж” раздел “Отстраняване на частите за обезопасяване при транспортиране”). При центрофугиране неотстранена част за обезопасяване при транспортиране може да повреди пералната машина и намиращите се наблизо мебели/уреди.

► Затворете крана за водата при по-дълго отсъствие (например отпуската), преди всичко тогава, когато в близост до пералната машина няма сифон (канал).

► Опасност от наводняване!

Проверете преди окачването на изходящия маркуч в мивка, дали водата изтича достатъчно бързо. Осигурете крайния маркуч срещу изплъзване. При неосигурен маркуч отблъскващата сила на изтичащата вода може да изтласка маркуча от мивката.

Указания за безопасност и предупреждения

- ▶ Внимавайте в прането да няма чужди тела (напр. гвоздеи, игли, монети, кламери). Чуждите тела могат да увредят частите на уреда (например контейнера за миещия препарат, барабана на пералнята). Повредените части от своя страна могат да повредят прането.
- ▶ Внимавайте при отваряне на вратата след използване на функцията “пара”. Вследствие на изпусканата пара и високата температура има опасност от изгаряне при контакт с повърхността на барабана или с наблюдателното стъкло. Отстъпете крачка назад и изчакайте, докато парата се разсее.
- ▶ Максималното количество на зареждане при пране е 9.0 kg (сухо пране). Частично по-малките количества на зареждане за отделни програми можете да намерите в глава “Преглед на програмите”.
- ▶ При правилно дозиране на перилния препарат не е необходимо отстраняване на котления камък на пералната машина. Ако все пак вашата перална машина е натрупала котлен камък, използвайте средство за отстраняване на котления камък на базата на естествена лимонена киселина. Miele препоръчва препаратът за отстраняване на котлен камък на Miele да се закупи от интернет магазина на Miele, сервиза на Miele или вашия търговски представител на Miele. Спазвайте строго указанията за употреба на препаратите за премахване на котлен камък.
- ▶ Текстилни изделия, които са обработвани със съдържащи разтворители почистващи препарати, преди пране трябва добре да се изплакнат с чиста вода.
- ▶ Никога не използвайте почистващи препарати, съдържащи разтворители (напр.бял спирт) в пералната машина. Могат да се повредят части на уреда и да се отделят отровни пари. Има опасност от пожар и експлозия!
- ▶ Никога не използвайте почистващи препарати, съдържащи разтворители (напр.бял спирт) по или върху пералната машина. Напръсканите пластмасови повърхности могат да бъдат повредени.

Указания за безопасност и предупреждения

- ▶ Оцветителите трябва да са подходящи за пералната машина и могат да се използват само в количества за домашна употреба. Спазвайте строго упътването за употреба на производителя.
- ▶ Обезцветителите могат да предизвикат корозия поради съдържащите сяра съединения. Обезцветители не трябва да се използват в пералната машина.
- ▶ Ако перилен препарат попадне в очите, веднага измийте обилно с хладка вода. При неволно поглъщане незабавно се посъветвайте с лекар. Лица с кожни увреждания или чувствителна кожа трябва да избягват контакт с перилния препарат.

Акcesoари и резервни части

- ▶ Използвайте само оригинални акcesoари на Miele. Ако се монтират или вграждат други части, се губят правата на гаранцията и ако е необходимо гаранционни услуги и/или отговорността на производителя.
- ▶ Сушилните на Miele и пералните машини на Miele могат да се монтират като колона за пране-сушене. За целта като принадлежност е необходим свързващ комплект на Miele пране-сушене. Трябва да се обърне внимание свързващият комплект пране-сушене да подхожда на сушилнята Miele и пералната машина Miele.
- ▶ Обърнете внимание закупуваният като принадлежност цокъл на Miele да е подходящ за тази перална машина.
- ▶ Miele Ви предоставя до 15 години гаранция за доставка на функционалните резервни части след края на серийното производство на Вашата перална машина, като срокът на тази гаранция е най-малко 10 години.

Miele не може да бъде отговорна за щети, които са причинени от неспазване на указанията за безопасност и предупрежденията.

Управление на пералната машина

Панел за управление

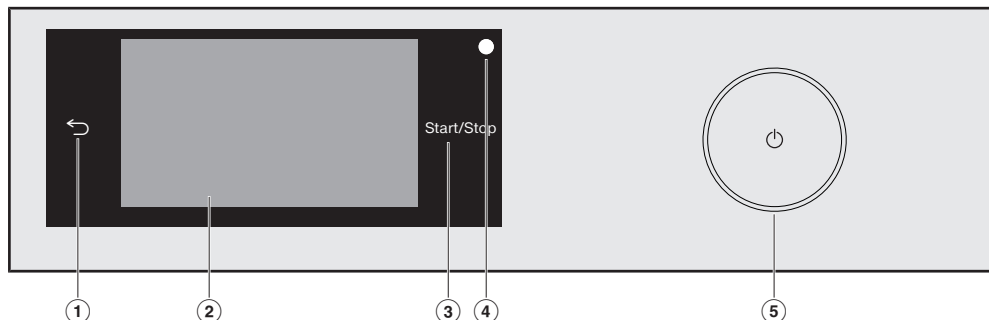

- ① **Сензорен бутон ↵**
Превключва едно ниво назад в менюто.
- ② **Сензорен дисплей**
- ③ **Сензорен бутон *Старт/Стоп***
Чрез докосване на сензорния бутон *Старт/Стоп* се стартира избраната програма или се прекъсва стартирана програма. Сензорният бутон свети пулсиращо, след като може да бъде стартирана програма. След стартиране на програмата сензорният бутон свети постоянно.
- ④ **Оптичен интерфейс**
Служи на сервиза като точка на прехвърляне.
- ⑤ **Бутон ⏻**
За включване и изключване на пералната машина. Пералната машина се изключва автоматично с цел пестене на енергия. Изключването се случва 15 минути след приключване на програмата/програмата против намачкване или след включването, ако не последва друго управление.

Сензорен дисплей и сензорни бутони

Сензорните бутони ↵ и *Старт/Стоп*, както и сензорните бутони на дисплея, реагират на докосване с върха на пръстите.

Сензорният дисплей може да бъде надраскан от остри предмети, като например моливи.

Докосвайте сензорния дисплей само с пръсти.

Управление на пералната машина

Главно меню

След включване на пералната машина на дисплея се появява главното меню.

От главното меню можете да стигнете до всички важни подменюта.

С докосване на сензорния бутон  можете по всяко време да се върнете обратно към главното меню. Зададените преди това стойности не се запаметяват.

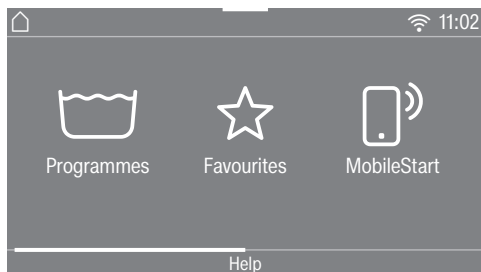

Главно меню страница 1

Чрез плъзване върху дисплея преминавате към втората страница на главното меню.

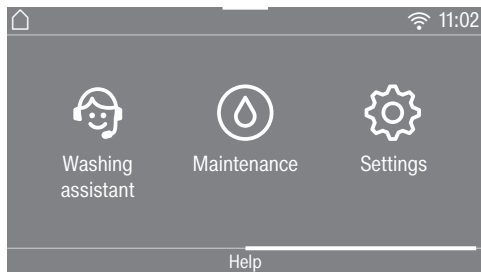

Главно меню страница 2

Символът  до часа се показва, когато пералната машина е свързана в мрежа.

Programmes

Можете да избирате различни програми за пране.

☆ Favourites

Можете да запаметите до 12 съставени от Вас програми за пране (вижте глава “Най-често използвани програми”).

MobileStart

С MobileStart можете да обслужвате пералната машина дистанционно през приложението Miele.

Настройката Remote control трябва да бъде включена.

Докоснете сензорния бутон MobileStart и следвайте указанията на дисплея.

Washing assistant

Washing assistant Ви води стъпка по стъпка, за да създадете оптимална програма за изпиране на Вашето пране (вижте глава “Помощни указания при прането”).

Maintenance

В меню Maintenance ще намерите опции за поддръжка за системата TwinDos и програмата Clean machine (вижте глава “Почистване и поддръжка”).

Settings

В менюто Settings можете да адаптирате електрониката на пералната машина към променящите се изисквания (вижте глава “Настройки”).

Управление на пералната машина

Примери за управление

Списъци за избор

Меню Programmes (еднократен избор)

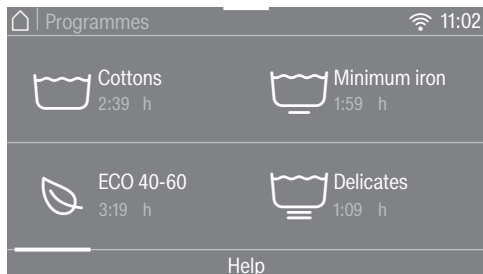

Можете да превъртате наляво или надясно, като плъзнете пръст по екрана. Поставете пръста си върху сензорния дисплей и го преместете в желаната посока.

Оранжевата лента за прогреса показва, че следват допълнителни опции за избор.

За да изберете програма за пране, докоснете име на програма.

Дисплеят се превключва в основното меню на избраната програма.

Меню Extras (многократен избор)

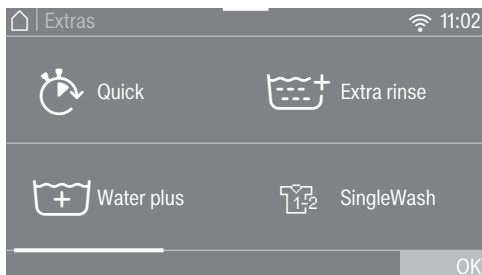

Можете да превъртате наляво или надясно, като плъзнете пръст по екрана. Поставете пръста си върху сензорния дисплей и го преместете в желаната посока.

Оранжевата лента за прогреса показва, че следват допълнителни опции за избор.

За да изберете *екстри*, докоснете един или няколко сензорни бутона с *екстри*.

Текущо избраните *екстри* се маркират в оранжево.

За да отмените избора на дадена *екстра*, натиснете сензорния бутон на *екстрата* повторно.

Със сензорния бутон **OK** маркираните *екстри* се активират.

Управление на пералната машина

Преместване на програми

Можете да премествате програмите в менюто и така да промените последователността.



- Задръжте пръста си върху желаната програма, докато тя бъде обградена в рамка.
- За да преместите програмата, придвижете пръста си в желаната посока.
- Вдигнете пръста си при достигане на желаното място.

Програмата е преместена.

Настройване на цифрови стойности

В някои менюта могат да се настройват числени стойности.

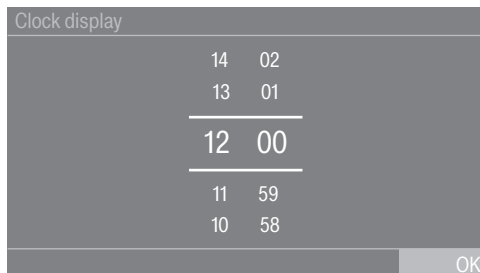

Въведете числа чрез превъртане нагоре или надолу. Поставете пръста си върху цифрата, която искате да промените, и преместете пръста си в желаната посока. Със сензорния бутон **OK** настроената цифрова стойност се приема.

Съвет: Ако натиснете върху цифрата за съвсем кратко, се показва цифровият блок. Когато въведете валидна стойност, сензорният бутон **OK** се маркира в зелено.

Управление на пералната машина

Падащо меню

В падащото меню можете да извикате различна информация, напр. за програма за пране.



Натиснете горната рамка на екрана по средата и преместете пръста си надолу по дисплея.

Извикване на помощ

В главното меню и в меню Програми се показва Help на долния ред на дисплея.

- Натиснете сензорния бутон Help, за да извикате указанията.
- Натиснете сензорния бутон Close, за да се върнете на предишния екран.

Напускане на нивото на менюто

- Натиснете сензорния бутон ↶, за да се върнете на предишния екран.

Всички стойности, които сте въвели до момента и не сте потвърдили с ОК, няма да бъдат запазени.

⚠ Повреди вследствие на неправилно поставяне и свързване. Неправилното поставяне и свързване на пералната машина води до тежки материални щети. Обърнете внимание на глава “Монтаж”.

На тази перална машина е направен пълен функционален тест, поради което в барабана има малко количество остатъчна вода.

Отстраняване на предпазното фолио и рекламния стикер

■ Отстранявайте:

- предпазното фолио (ако има такова) от вратата
- всички рекламни стикери (ако има такива) на предната страна и на капак

Не отстранявайте стикери, които се виждат след отварянето на вратата (напр. табелката с данни).

Отстранете касетите с перилен препарати и коляното от барабана

В барабана се намират две касети с перилен препарат за автоматично дозиране на перилния препарат и коляно за маркуचा за източване.

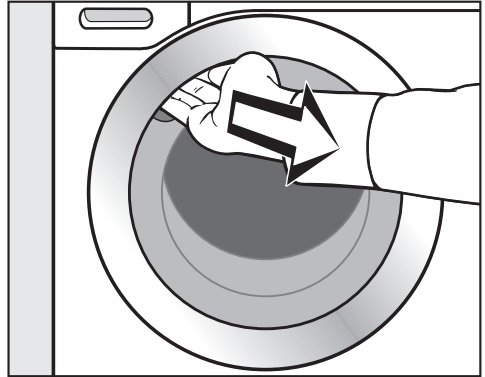

- Хванете вдлъбнатата дръжка, дръпнете и отворете вратата.
- Извадете двете касети и коляното.

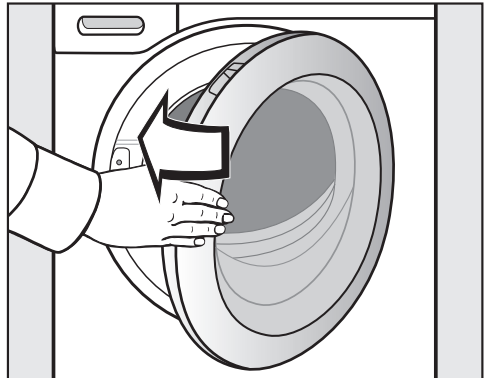

- Затваряйте вратата с лек тласък.

Първо пускане в експлоатация

Miele@home

Вашата перална машина е оборудвана с интегриран WLAN модул.

За използването се нуждаете от:

- WLAN мрежа
- приложението Miele@mobile
- потребителски акаунт в Miele. Можете да създадете потребителски акаунт чрез приложението Miele@mobile.

Приложението Miele@mobile ще Ви насочи при осъществяването на връзката между пералната машина и домашната WLAN мрежа.

След като пералната машина е свързана към Вашата WLAN мрежа, можете да извършвате следните действия с приложението:

- Да управлявате дистанционно Вашата перална машина
- Да получавате информация за работното състояние на Вашата перална машина
- Да получавате указания за изпълнението на програмата на Вашата перална машина

Чрез свързване на пералната машина във Вашата WLAN мрежа се повишава разходът на енергия дори когато пералната машина е изключена.

Уверете се, че на мястото, на което е поставена Вашата перална машина, сигналът на Вашата WLAN мрежа е достатъчно силен.

Достъпност до WLAN връзката

WLAN връзката споделя една честотна лента с други устройства (напр. микровълнови фурни, играчки с дистанционно управление). Това може да предизвика временни или постоянни прекъсвания на връзката. Поради това не е възможно да гарантираме непрекъснатата достъпност до предлаганите функции.

Достъпност на Miele@home

Използването на приложението Miele зависи от достъпността на услугите Miele@home във Вашата държава.

Услугата на Miele@home не е достъпна във всички държави.

Информация за достъпността ще получите на интернет страницата www.miele.com.

Приложение Miele

Приложението Miele можете да изтеглите безплатно от приложението на Apple Store® или Google Play Store™.



Включване на пералната машина

- Натиснете бутона .

Началният екран светва.

Дисплеят Ви води през **6 стъпки** на първото пускане в експлоатация.

1. Настройване на езика на дисплея

Ще получите подкана да настроите езика на дисплея. Допълнителна промяна на езика е възможна по всяко време през менюто Настройки.

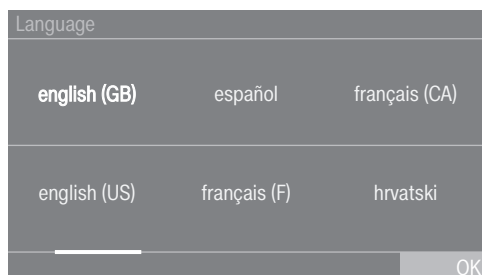

- Превъртете надясно или наляво, докато се появи желаният език.
- Натиснете сензорния бутон на желаният език.

Избраният език се маркира в оранжев цвят и дисплеят преминава към настройване на Miele@home.

2. Настройване на Miele@home



- Ако настройвате Miele@home директно, натиснете сензорния бутон Continue.

Съвет: Ако желаете да отложите настройката за по-късно, натиснете сензорния бутон Skip. На дисплея се появява съобщението:

 It is possible to set up later in "Settings" / "Miele@home".

Потвърдете го със сензорния бутон OK.

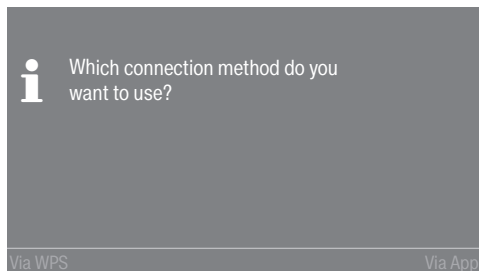

- Изберете желаните методи на свързване.

Дисплеят и приложението Miele Ви насочват през следващите стъпки.

Първо пускане в експлоатация

3. Настройване на формата на часа

Часът може да се показва в 24- или 12-часов формат.

- Изберете желанния формат на часа и потвърдете със сензорния бутон **OK**.

Дисплеят превключва към настройката на часа.

Настройване на часа

Това изискване се показва само ако не сте свързали пералната машина с WLAN мрежата.

При свързването към WLAN мрежата часът се настройва автоматично.

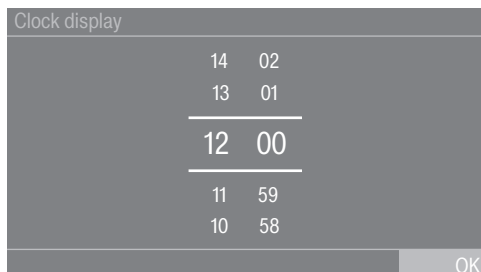

- Поставете пръста си върху цифрата, която искате да промените, и преместете пръста си в желаната посока.
- Потвърдете със сензорния бутон **OK**.

4. Отстраняване на обезопасителното приспособление за транспортиране

 Повреди вследствие на неотстранено обезопасително приспособление за транспортиране.

Неотстранено обезопасително приспособление за транспортиране може да причини повреди по пералната машина и намиращите се наблизо мебели/уреди.

Отстранете обезопасителното приспособление за транспортиране, както е описано в глава “Поставяне и свързване”.

- Потвърдете отстраняването на обезопасителните приспособления за транспортиране със сензорния бутон **OK**.

На дисплея се появява съобщението:

 Remove transit bars and observe “Warning and Safety instructions” and “Before using for the first time” in the operating instructions.

- Потвърдете съобщението със сензорния бутон **OK**.

Дисплеят се превключва на настройването на системата TwinDos.

5. TwinDos пускане в експлоатация

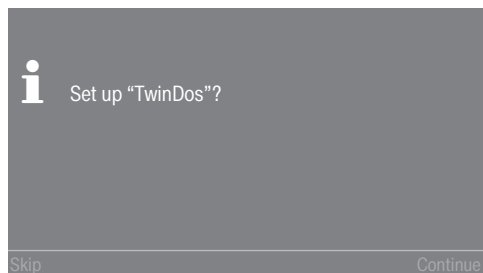

- Натиснете сензорния бутон Continue, за да настроите системата TwinDos директно.

Съвет: Ако желаете да отложите настройката за по-късно, натиснете сензорния бутон Skip. На дисплея се появява съобщението:

i It is possible to set up later in "Settings" / "TwinDos".

Потвърдете го със сензорния бутон OK.

Настройки за отделението за перилния препарат ①

По-долу е описано настройването за Miele UltraPhase 1 и Miele UltraPhase 2. Настройването за други перилни препарати е подобно.

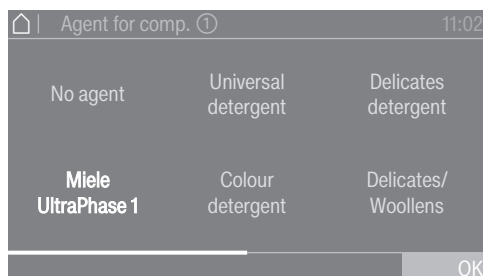

- Натиснете сензорния бутон Miele UltraPhase 1.

На дисплея се появява съобщението:
i Please enter the dosing recommendation of your detergent for a wash with normal soiling. Take note of your water hardness level.

Дозираното количество за UltraPhase 1 за (Диапазон на твърдост II) е предварително настроено.

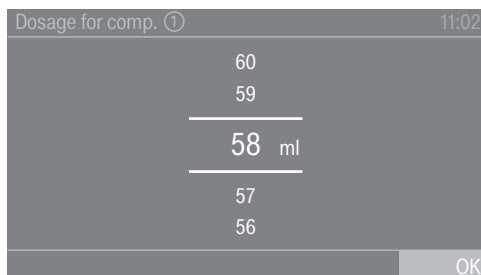

- Потвърдете предварително настроената стойност със сензорния бутон OK или коригирайте стойността.

UltraPhase 1		
	Диапазон на твърдостта I	46 ml
	Диапазон на твърдостта II	58 ml
	Диапазон на твърдостта III	70 ml

Първо пускане в експлоатация

На дисплея се появява:

i Insert container ①

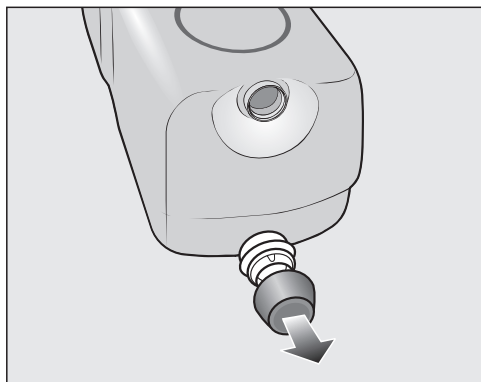

- Свалете капачката на доставените в комплекта касети с перилен препарат **UltraPhase 1**.

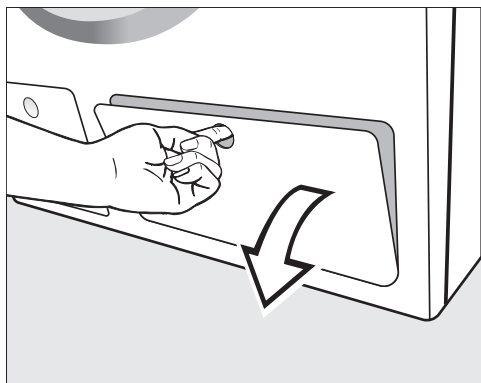

- Отворете капака за системата TwinDos.

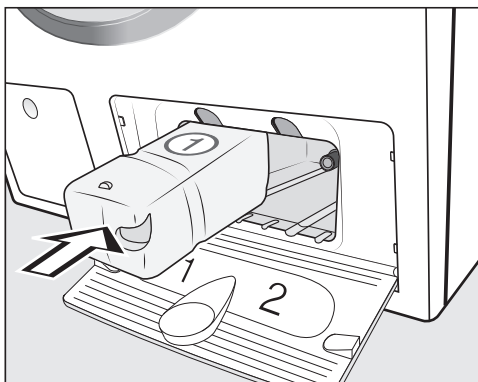

- Вкарайте касетите с перилен препарат за **UltraPhase 1** в **отделение 1**, докато щракне блокировката.

На дисплея се появява следното съобщение:

i Now enter the settings for UltraPhase 2



Първо пускане в експлоатация

Настройки за отделението за перилния препарат ②

Дозираното количество за UltraPhase 2 за  (Диапазон на твърдост II) е предварително настроено.

Dosage for comp. ②	11:02
47	
46	
<hr/>	
45 ml	
<hr/>	
44	
43	
	OK

- Потвърдете предварително настроената стойност със сензорния бутон OK или коригирайте стойността.

UltraPhase 2		
	Диапазон на твърдостта I	36 ml
	Диапазон на твърдостта II	45 ml
	Диапазон на твърдостта III	54 ml

На дисплея се появява:

 Insert container ②

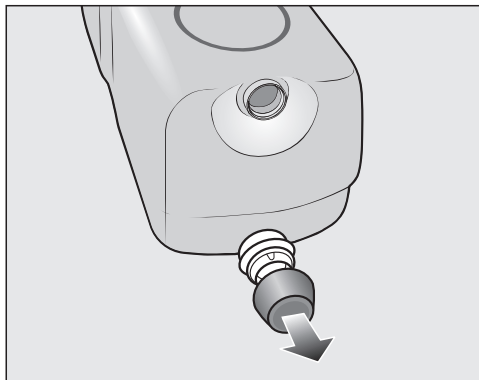

- Свалете капачката на доставените в комплекта касети с перилен препарат **UltraPhase 2**.

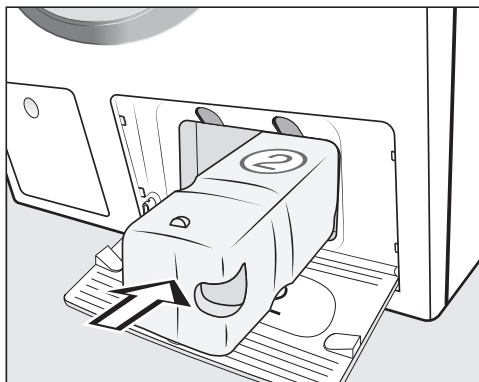

- Вкарайте касетите с перилен препарат за **UltraPhase 2** в отделение 2, докато щракне блокировката.

При вкарването на касетата показанието на дисплея се променя на:

 "TwinDos" is set up. Changes can be made in "Settings" / "TwinDos".

- Потвърдете със сензорния бутон OK.
- Затворете капака на системата TwinDos.

Дисплеят се превключва на програмата за калибриране.

Първо пускане в експлоатация

6. Стартиране на програмата за калибриране

За оптимален разход на вода и електроенергия и за оптимално изпиране е важно пералната машина да бъде калибрирана.

За целта **е необходимо** да се стартира програмата *Cottons* без пране.

Стартирането на друга програма е възможно след калибрирането.

На дисплея се появява съобщението:

i Open the stopcock and run the "Cottons 90°C" programme with an empty drum

- Потвърдете със сензорния бутон ОК.

Дисплеят се превключва на основното меню на програмата *Cottons*.

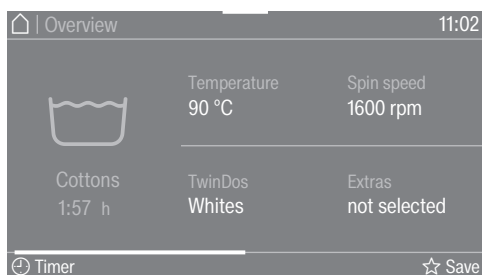

- Докоснете сензорния бутон *Старт/Стоп*.

Програмата за калибриране на пералната машина е стартирана. Продължителността е около 2 часа.

Краят се сигнализира чрез съобщение на дисплея:

i Set up complete

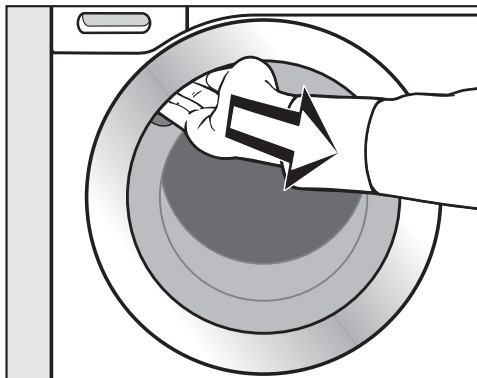

- Хванете вдлъбнатата дръжка, дръпнете и отворете вратата.

Съвет: Оставете вратата откритата, за да може да изсъхне барабанът.

- Изключете пералната машина с бутон .

Разход на енергия и вода

- Използвайте максималното количество на зареждане за съответната програма за пране. Тогава разходът на енергия и вода, отнесен към общото количество пране, е най-нисък.
- Енергийно и водоефективните програми обикновено са с по-голяма продължителност на програмата. С удължаването на продължителността на програмата действително достигнатата температура на изпиране може да бъде намалена, докато резултатът на изпиране остава същият.

Например програмата ECO 40–60 е с по-дълга продължителност от програмата за изпиране на *Памук* 40 °C или 60 °C. По отношение на ECO 40–60 енергийното и водно потребление програмата е по-ефективна, но е с по-голяма продължителност.
- Изпиране на малки и леко замърсени партиди пране *Експресна програма 20* от програмата .
- Съвременните перилни препарати позволяват прането да се извършва при по-ниска температура (например 20 °C). За пестене на енергия използвайте съответните температурни настройки.

Хигиена на пералната машина

При пране на ниски температури и/или с течни перилни препарати има опасност от замърсяване с микроорганизми и поява на миризма в пералната машина. Поради това Miele препоръчва веднъж в месеца да почистите пералната машина.

Ако на дисплея се покаже Hygiene info: Select "Maintenance" and run the "Clean machine" programme. съобщението, машината трябва да се почисти.

Съвети за последващото машинно сушене

Избраните обороти на центрофугата влияят на остатъчната влажност на прането както и на нивото на шум.

Колкото по-високи са избраните обороти, толкова по-ниска е остатъчната влажност на прането. Но също така се покачва и нивото на шум.

За да спестите енергия при сушенето, изберете възможно най-високите обороти на центрофугата за съответната програма на изпиране.

Щадящо околната среда пране

Функция Feedback

Посредством падащото меню можете да получите информацията относно консумацията на енергия и вода на пералната Ви машина.

На дисплея се показва следната информация:

- Преди стартирането на програмата прогнозни данни за консумацията на енергия и вода.
- По време на изпълнението на програмата или в края на програмата действителната консумация на енергия и вода.

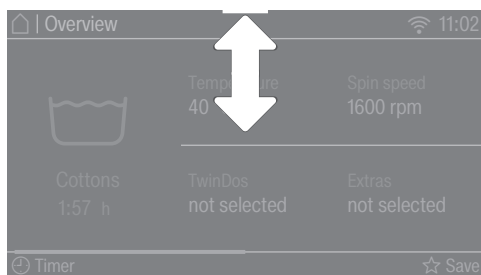

- Отворете падащото меню.

1. Прогнозни данни

Лентовата диаграма вдясно показва прогнозните данни за консумацията на енергия и вода.

Колкото повече ленти се показват, толкова по-голямо количество енергия и вода се изразходва.

Прогнозните данни се променят в зависимост от избраните програма за пране, температура и избраните екстри.

2. Действителна консумация

По време на изпълнението на програмата или при приключването ѝ можете да видите действително консумираните енергия и вода.

В допълнение можете да извикате и разходите. Допълнителна информацията относно изчисляването на разходите можете да намерите в глава “Настройки”, раздел “Потребление”.

Консумацията се мени в зависимост от степента на изпълнение на програмата.

Отварянето на вратата или автоматичното изключване след приключването на програмата нулира показанията и отново се появяват прогнозните данни.

Съвет: Можете да извикате данните относно потреблението за последната програма за пране и общата консумация (вижте глава “Настройки”, раздел “Потребление”).

1. Подготовка на прането



- Изпразнете джобовете.

⚠ Повреди поради чужди тела. Гвоздеи, монети, кламери и др. могат да повредят текстилните изделия и компонентите на машината. Проверявайте текстилните изделия преди пране за чужди предмети и ги отстранявайте.

Сортиране на прането

- Сортирайте текстилните изделия по цветове и символите, съдържащи се върху етикета за поддръжка (на яката или на страничния шев).

Съвет: Тъмните текстилни изделия обикновено пускат по малко при първо пране. За да не се оцветяват дрехите перете отделно светли и тъмни дрехи.

Предварително обработване на петната

- Преди пране отстранете евентуални петна върху текстилните изделия, по възможност докато петната са пресни. Попийте петната с неочвяваща кърпа. Не търкайте!

Съвет: Петната (напр. кръв, яйце, кафе, чай) често могат да се отстранят с малки трикове, които ще намерите в лексикона за пране на Miele. Лексикона за пране можете да поръчате или разгледате директно при Miele или чрез интернет страницата.

⚠ Повреди вследствие на почистващ препарат, съдържащ разтворители

Почистващият бензин, препаратите за петна и т.н. могат да повредят пластмасовите части. При обработката на текстилни изделия внимавайте пластмасовите части да не се намокрят от почистващия препарат.

⚠ Опасност от експлозия вследствие на почистващ препарат, съдържащ разтворители.

При използване на почистващи препарати, съдържащи разтворители, може да се образува взривоопасна смес.

Не използвайте почистващи препарати, съдържащи разтворители, в пералната машина.

Общи съвети

- При пердетата: Отстранете ролките и оловната лента или сложете в торба.
- При сутиените зашийте или отстранете отделените банели.
- Преди пране затворете ципове, лепящи ленти, куки и халкички.
- Затворете калъфи на завивки и възглавници, за да не попаднат вътре малки части.

Не перете текстилни изделия, които са обявени като **неподходящи за пране** (символ за поддръжка).

2. Избиране на програма

Включване на пералната машина

- Натиснете бутона .

Включва се осветлението на барабана.

Осветлението на барабана угасва автоматично след 5 минути.

Съвет: За да включите осветлението на барабана отново, отворете падащото меню в меню Преглед и натиснете сензорния бутон .

На дисплея се показва главното меню.

Избиране на програма

- Натиснете сензорния бутон Programmes.

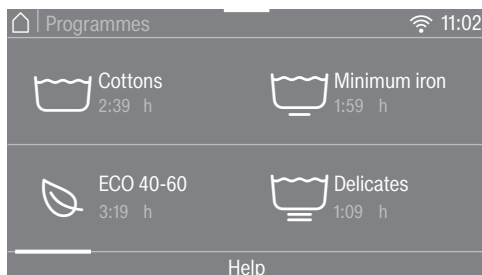

- Превъртете надясно на дисплея, докато се покаже желаната програма.
- Натиснете сензорния бутон на програмата.

Дисплеят се превключва към меню Overview.

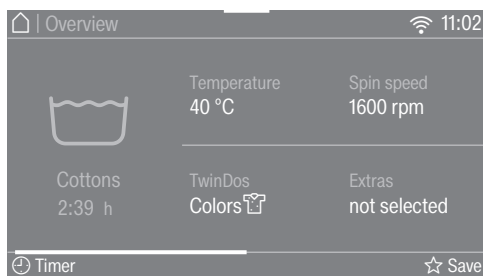

Съществуват още 3 алтернативи за избора на програма.

1. най-често използвани програми
2. помощни указания при прането
3. MobileStart

3. Избиране на програмни настройки

Избиране на температура

Можете да промените предварително настроената температура на програмата за пране.

Постигнатите в пералната машина температури могат да се различават от избраните температури. Комбинацията от използването на енергията и времето за пране постига оптимален резултат от прането.

- Натиснете сензорния бутон Temperature.
- Изберете желаната температура.

Дисплеят превключва към меню Overview.

Избиране на обороти

Можете да промените предварително настроените обороти за центрофугиране на съответната програма за пране.

- Натиснете сензорния бутон Spin speed.
- Изберете желаните обороти на центрофугиране.

Дисплеят се превключва към меню Overview.

Активиране на TwinDos

Дозирането TwinDos автоматично е включено при всички програми, в които е възможно дозирането.

1. Изключване или включване на TwinDos

- Натиснете сензорния бутон TwinDos и изберете Off или On.

2. Избор на перилен препарат

При използване на 2-фазната система на Miele трябва да въведете цветността на партидата за пране.

- Изберете Whites за партида с бяло пране или Colours за партида с цветно пране.

Ако използвате друг перилен препарат, трябва да го изберете.

- Изберете отделение ① или ②.

Съвет: Показват се само разрешените за програмата перилни препарати.

3. Избор на степен за замърсяване

На дисплея се появява запитване за степента на замърсяване на прането.

- Изберете между Light, Normal и Heavy.
- Потвърдете избора със сензорния бутон OK.

Автоматичното дозиране е включено.

Дисплеят превключва към меню Overview.

Допълнителна информация в глава “5. Добавяне на перилен препарат”, раздел “Система TwinDos”.

3. Избиране на програмни настройки

Избиране на екстри

Можете да допълните програмите за пране с помощта на екстрите.

- Натиснете сензорния бутон Extras.
- Изберете една или повече екстри.

Не всички екстри могат да се комбинират помежду си, напр. AllergoWash, Extra gentle и Extra quiet. Екстрите, които не могат да се комбинират, се маркират в тъмен цвят и не могат да бъдат избрани.

- Потвърдете със сензорния бутон OK.

Дисплеят превключва към меню Overview.

Допълнителна информация можете да намерите в глава “Екстри”.

Активиране на дозиране CapDosing с капсули

Към тази програма за пране можете да ползвате дозиране с капсула CapDosing.

- Натиснете сензорния бутон CapDosing.

На дисплея ще се покажат видовете капсули, които могат да се изберат за програмата.

- Изберете желанния вид капсула.

Дозирането с капсули е активирано.

Дисплеят се превключва към меню Overview.

Допълнителна информация можете да намерите в глава “5. Добавяне на перилен препарат”, раздел “Дозиране с капсули CapDosing”.

Избор на петна

За да почистите по-добре пране с петна, можете да избирате между различни видове петна. Програмата за пране се адаптира по съответен начин.

- Натиснете сензорния бутон Stains.
- От списъка с видовете петна изберете онова, което отговаря на Вашата партида пране.
- Потвърдете избора със сензорния бутон OK.

При избора на някои петна за Ваше улеснение се показват текстове с информация.

- Потвърдете текстовете с информация със сензорния бутон OK.

Дисплеят превключва към меню Overview.

⌚ Таймер

С таймера можете да определите кога да свърши или кога да стартира дадена програма за пране.

Допълнителна информация можете да намерите в глава “Таймер”.

4. Зареждане на пералната машина

Отворете вратата

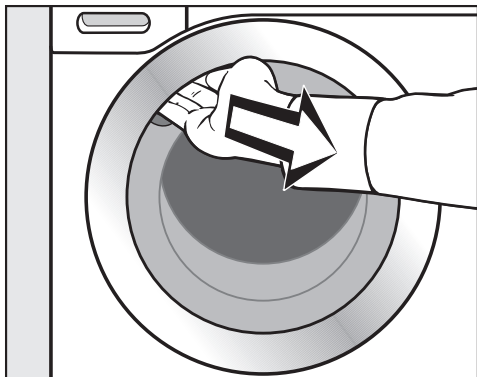

- Хванете вдлъбнатата дръжка, дръпнете и отворете вратата.

Проверявайте барабана за животни и чужди предмети, преди да поставите прането.

При максимално количество на зареждане разходът на енергия и вода, съотнесен към общото количество, е най-нисък. Препълването намалява ефективността от прането и води до образуване на гънки.

- Поставете прането разгънато и свободно в барабана.

Когато прането се състои от различни по големина изделия, те се изпират по-добре и при центрофугиране се разпределят по-добре.

Съвет: В падащото меню се показва максималното количество на зареждане за избраната програма.

Затваряне на вратата

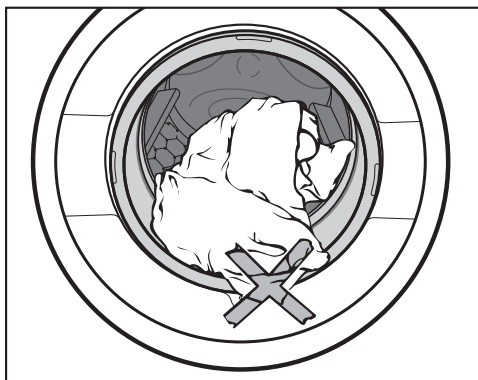

- Внимавайте, между вратата и уплътнителния пръстен да не се защипват части от прането.

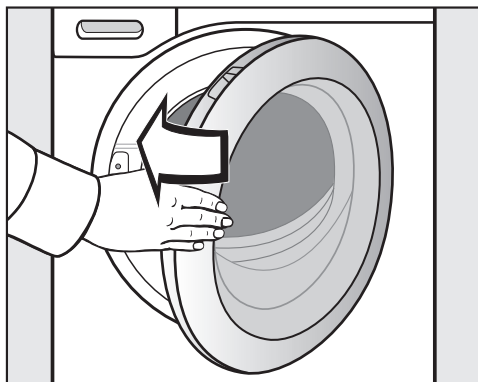

- Затваряйте вратата с лек тласък.

5. Добавяне на перилен препарат

Пералната машина предлага различни възможности за добавяне на перилен препарат.

Система TwinDos

Система TwinDos

Тази пералня е оборудвана със система TwinDos.

Системата TwinDos трябва да е активирана, както е описано в глава “Първо пускане в експлоатация”.

Функциониране на UltraPhase 1 и UltraPhase 2

UltraPhase 1 е течен перилен препарат, който разтваря мръсотията и отстранява най-често срещаните петна.

UltraPhase 2 е избелващ препарат и отстранява упорити петна. Двете средства се дозират в различни моменти в процеса на пране за оптимален резултат от прането. UltraPhase 1 и UltraPhase 2 почистват основно бели и цветни текстилни изделия. UltraPhase 1 и UltraPhase 2 можете да закупите в касети за еднократна употреба чрез Онлайн магазина на Miele или специализирания търговец на Miele.

Включване на дозирането TwinDos

Дозирането TwinDos автоматично е включено при всички програми, в които е възможно дозирането.

Съвет: Дозираните количества на перилния препарат са предварително настроени. При образуване на прекалено обилна пяна можете да намалите дозираното количество чрез меню

 Settings, Programme sequence, TwinDos.

Промяна на дозирането TwinDos

Можете да промените предложението за цветен състав на прането.

- Натиснете сензорния бутон TwinDos и изберете желаните цветя.

Изключване на дозирането TwinDos

- Натиснете сензорния бутон TwinDos.
- Натиснете сензорния бутон Off.

Използване на други средства за отстраняване на петна



Ако използвате още допълнителни средства за отстраняване на петна, има следните възможности:

- Използване на Cap Booster и активиране на дозиране на капсула.
- Напълнете солта за петна в камерата  в отделението за перилен препарат.

5. Добавяне на перилен препарат

Степен на замърсяване

Замърсяването на прането се класифицира в три степени на замърсяване:

-  Light
Не се забелязват замърсявания и петна
-  Normal
Виждат се замърсявания и/или се забелязват малко леки петна
-  Heavy
Замърсявания и/или петна ясно се разпознават.

Дозираното количество перилен препарат чрез TwinDos и количеството вода при изплакване е настроено за степен на замърсяване  Normal.

- Натиснете сензорния бутон TwinDos, за да изберете друга степен на замърсяване.

Количеството на перилен препарат и количеството вода за изплакване са съобразени със степента на замърсяване.

При някои програми не може да се избира степен на замърсяване. Тези програми са разчетени за леко замърсено пране.

5. Добавяне на перилен препарат

Отделение за перилен препарат

Можете да използвате всички перилни препарати, които са подходящи за домакински перални машини. Спазвайте указанията за използване и за дозиране върху опаковката на перилния препарат.

Внимавайте, дозирането TwinDos да е изключено.

Пълнене на перилен препарат

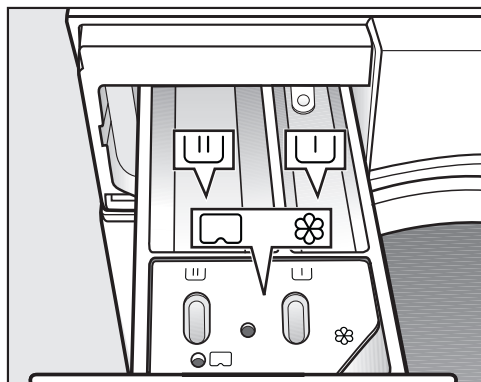

- Извадете отделението за перилния препарат и напълнете камерите с перилен препарат.

Разделение на отделението за перилен препарат

- ▮ Перилен препарат за предпрането
- ▮ Перилен препарат за основното пране и наkisването
- ⊗ Омекотител, препарат за колосване, течен препарат за колосване или капсула

Сипете омекотител

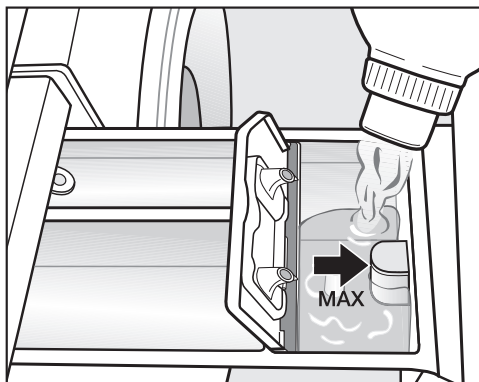

- Сипете омекотителя, препарата за колосване или течния препарат за колосване в камерата ⊗. **Спазвайте максималното ниво на напълване.**

Препаратът се добавя с последното изплакване. В края на програмата за пране в камерата ⊗ остава малко количество вода.

След неколkokратно автоматично колосване почистете отделението за перилни препарати и по-специално смукателя.

5. Добавяне на перилен препарат

Съвети за дозирането

При дозирането на перилния препарат вземайте предвид степента на замърсеност на прането и зареденото количество. При по-малко количество на зареждане намалете количеството на перилния препарат (напр. при половин зареждане намалете количеството перилен препарат с $\frac{1}{3}$).

Твърде малко перилен препарат:

- Води до това прането да не се изпира добре и с течение на времето да стане сиво и твърдо.
- Благоприятства образуването на мухъл в пералната машина.
- Води до това мазнините да не бъдат напълно отстранени от прането.
- Благоприятства отлагането на котлен камък по нагревателите.

Твърде много перилен препарат:

- Води до лоши резултати от прането, изплакването и центрофугирането.
- Води до по-висок разход на вода поради автоматично включващ се допълнителен процес на изплакване.
- Води до по-високо замърсяване на околната среда.

Използване на течни перилни препарати при предпране

Използването на течни перилни препарати в основното пране при активирано предпране не е възможно.

Използвайте за пране с активирано предпране дозирането TwinDos.

Използване на перилни препарати таблетки или капсули

Добавяйте перилен препарат таблетки или капсули **винаги** директно към прането в пералнята. Добавяне чрез отделението за перилен препарат не е възможно.

Още информация за перилните препарати и тяхното дозиране ще намерите в глава “Перилни препарати”.

5. Добавяне на перилен препарат

Дозиране на капсули

Ако при настройката на програмата сте избрали *CapDosing*, перилният препарат се дозира автоматично за тази програма през капсулата.

За една програма за пране може да се избере само една капсула.

Предлагат се капсули с 3 различни съдържания:

- ☼ = Средства за поддръжка на текстилни изделия (напр. омекотител, импрегниращо средство)
- ☼ = Добавка (напр. усилвател за перилен препарат)
- ☼ = Перилен препарат (само за основното пране)

В зависимост от това каква настройка е била избрана през капсулата се дозира перилният препарат, добавката или средството за поддръжка на текстилни изделия.

Една капсула съдържа по правило необходимото количество за едно пране.

Можете да закупите капсули в интернет магазина на Miele, сервиза на Miele или Вашия специализиран търговец на Miele.

⚠ Опасност за здравето вследствие на капсулите.

Съставките на капсулите могат да доведат до опасност за здравето в случай на контакт с кожата или при поглъщане.

Съхранявайте капсулите на недостъпно за деца място.

Поставяне на капсула

- Отворете отделението за перилен препарат.

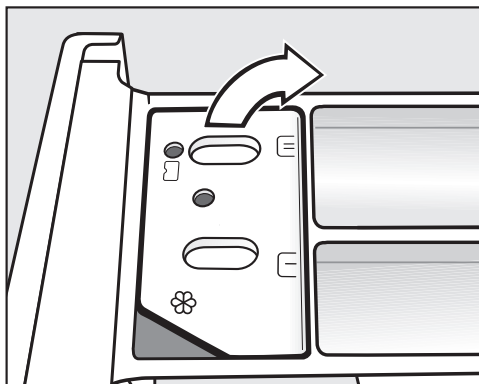

- Отворете капака на отделението ☼/☼.

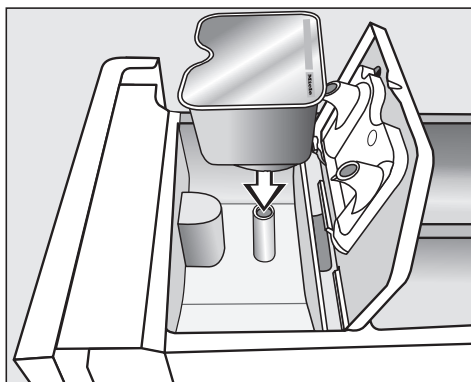

- Притиснете добре капсулата.

5. Добавяне на перилен препарат



Съдържанието на съответния вид капсули се добавя към програмата за пране в подходящия момент.

Подаването на вода в камерата ☼ при дозиране на капсули се извършва само през капсулата. Не добавяйте допълнителен омекотител в камерата ☼.

- Затворете капака и го притиснете добре.
- Затворете отделението за перилен препарат.

- След завършване на програмата за пране отстранете празната капсула.

Поради технически причини остава малко вода в капсулата.

С поставянето на капсулата в отделението за перилен препарат тя се отваря. Ако капсулата се извади от отделението за перилния препарат, без да е използвана, тя може да изтече. Изхвърляйте отворените капсули.

6. Стартиране на програма

Стартиране на програма

Когато сензорният бутон *Старт/Стоп* започне да мига, програмата може да бъде стартирана.

- Докоснете сензорния бутон *Старт/Стоп*.

Вратата се заключва и перилната програма се стартира.

На дисплея се показва статусът на програмата.

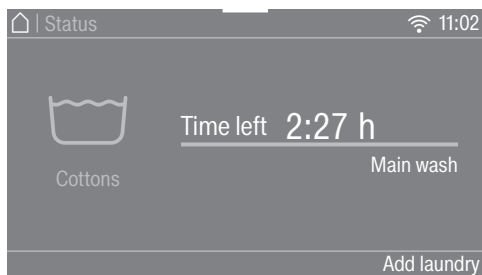

Пералната машина Ви информира за съответно достигнатия етап на програмата и оставащото време до края на програмата.

Ако е избран час за отложен старт, на дисплея се показва той.

Осветлението на барабана автоматично се изключва след стартирането на програмата.

Пестене на енергия

След 10 минути индикаторните елементи угасват. Сензорният бутон *Старт/Стоп* свети пулсиращо.

Можете отново да включите индикаторните елементи:

- Докоснете сензорния бутон *Старт/Стоп* (това не влияе на текущата програма).

Добавяне на пране по време на протичане на програмата (AddLoad)

Добавянето или отстраняването на пране е възможно по всяко време.

- Натиснете сензорния бутон *Add laundry*.

На дисплея е изписано:

⋆ Please wait

Програмата за пране спира и вратата се отключва.

На дисплея е изписано:

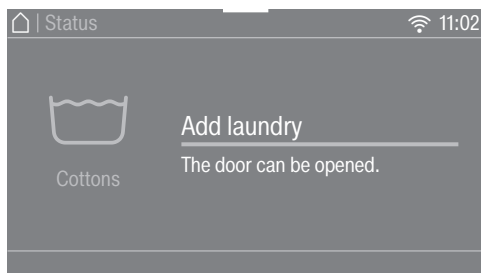

- Отворете вратата и добавете пране или отстранете пране.
- Затворете вратата.
- Докоснете сензорния бутон *Старт/Стоп*.

Програмата за пране продължава.

По принцип добавянето или изваждането на пране не е възможно, когато:

- температурата на перилния разтвор е над 55 °C
- нивото на водата в барабана надвишава определена стойност.

7. Край на програмата

Край на програмата

По време на етапа против намачкване вратата е все още заключена и на дисплея се показват *Finish/Anti-crease* и *Unlock with "Start/Stop"*.

- Докоснете сензорния бутон *Старт/Стоп*. Вратата се отблокира.

Включва се осветлението на барабана.

Съвет: След завършване на етапа против намачкване вратата автоматично се отключва.

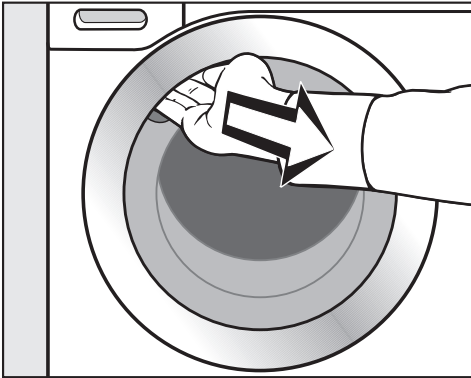

- Хванете вдлъбнатата дръжка, дръпнете и отворете вратата.
- Извадете прането.

Неизвадените части от прането могат да се свият при следващото пране или да оцветят други части на прането.

Извадете всички изпрани изделия от барабана.

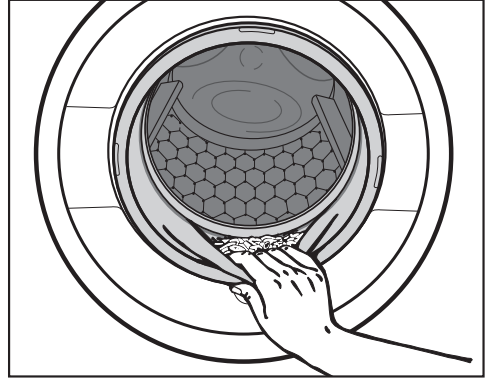

- Проверявайте уплътнителния пръстен на вратата за чужди предмети.

Съвет: Оставете вратата открехната, за да може да изсъхне барабанът.

- Изключете пералната машина с бутон .
- Отстранете изразходваните капсули от отделението за перилния препарат, ако са използвани такива.

Съвет: Оставете отделението за перилен препарат открехнато, за да може да изсъхне.

Центрофугиране

Обороти на крайно центрофугиране в програмата за пране

При избора на програма за пране на дисплея винаги се показват оптималните обороти на центрофугиране за програмата.

В някои програми за пране могат да се изберат по-високи обороти.

В таблицата са посочени най-високите възможни за избор обороти.

Програма	об/мин
Памук	1600
ЕСО 40-60	1600
Лесна поддръжка	1200
Фино пране	900
QuickPowerWash	1600
Автоматична плюс	1400
Вълна 	1200
Коприна 	600
Експресна програма 20	1200
Ризи	900
Дънки	900
Тъмно пране	1200
Спортни екипи	1200
Маратонки	600
Туристически екипи	800
Импрегниране	1000
Пух	1200
Пухени завивки	1200
Възглавници	1200
Памук хигиеничен	1600
Пердета	600
Нови изделия от текстил	1200
Само изплакване	1600
Само изплакване	1200
Изпомпване/центрофугиране	1600
Памук 	1400
Почистване на машината	600

Отмяна на избора на крайно центрофугиране (стоп при изплакване)

- Изберете екстрата *Rinse hold*.

В Стоп при изплакване прането остава след последното изплакване във водата. Така се намалява намачкването, ако прането няма да се извади веднага след края на програмата от пералната машина.

Завършване на програмата с центрофугиране

Оптималните обороти за програмата за пране са настроени. Вие можете да промените оборотите.

- Натиснете сензорния бутон *Change spin speed*.
- Изберете желаните обороти.
- Стартирайте крайното центрофугиране със сензорния бутон *Старт/Стоп*.

Завършване на програмата без центрофугиране

- Натиснете сензорния бутон *Change spin speed*.
- Изберете оборотите 0 об/мин (без центрофуга).
- Докоснете сензорния бутон *Старт/Стоп*.

Изплаквачо центрофугиране

Прането се центрофугира след основното изпиране и между изплакванията. При намаляване на оборотите за крайно центрофугиране при необходимост се намаляват и оборотите за изплаквачо центрофугиране.

Отмяна на избора на Центрофугиране при изплакване и Крайно центрофугиране

- Натиснете сензорния бутон *Spin speed*.
- Изберете настройката 0 rpm.



След последното изплакване водата се изпомпва и се включва програмата против намачкване.

При тази настройка в някои програми се извършва допълнително изплакване.

Преглед на програмите

Памук		90 °C до студена	максимум 9,0 kg
Изделие	Тениски, долно бельо, покривки за маса и др., тъкани от памук, лен и смесени тъкани		
Съвет	При специални хигиенни изисквания изберете температурна настройка 60 °C или по-висока.		
Програма Есо 40–60		максимум 9.0 kg	
Изделие	за нормално замърсени памучни тъкани		
Съвет	В рамките на едно пране може да се изпере една партида от смесени памучни тъкани при температури между 40 и 60 °C. Тези настройки са най-ефективни по отношение на консумацията на енергия и вода за пране на памучни изделия.		
Указание за сертифициращите органи:			
Тестова програма за спазване на стандартите на ЕС за екологичен дизайн номер 2019/2023 и етикетирание на енергийна ефективност според наредба номер 2019/2014.			
При сравнителните изпитвания дозирането на системата TwinDos трябва да е изключено.			
Лесна поддръжка		60 °C до студена	максимум 4,0 kg
Изделие	Текстилни изделия със синтетични влакна, смесени тъкани или памук за лесна поддръжка		
Съвет	При особено чувствителни към намачкване текстилни изделия намалете оборотите на крайното центрофугиране.		
Фино пране		60 °C до студена	максимум 3,0 kg
Изделие	За чувствителни текстилни изделия от синтетични влакна, смесени тъкани, вискоза		
Съвет	При чувствителни към намачкване текстилни изделия отменете оборотите за центрофугиране.		
QuickPowerWash		60 °C – 40 °C	максимум 4,0 kg
Изделие	За леко или нормално замърсени текстилни изделия, които могат да бъдат прани и в програма <i>Памук</i>		
Съвет	Прането се почиства особено бързо и основно чрез специално намокряне и специален ритъм на пране.		

Преглед на програмите

Автоматична плюс		40 °C до студена	максимум 6,0 kg
Изделие	Цветово сортирани партиди пране от текстил за програмите <i>Cottons</i> и <i>Minimum iron</i>		
Съвет	За всяка партида пране се цели винаги възможно най-щадящото изпиране и почистване, и това се осъществява чрез автоматично адаптиране на параметрите на пране (например на нивото на водата, ритъма на прането и профила на центрофугирането).		
Вълна 		40 °C до студена	максимум 2,0 kg
Изделие	Текстилни изделия от вълна или смесени с вълна		
Съвет	При особено чувствителни към намачкване текстилни изделия обърнете внимание на оборотите на крайното центрофугиране.		
Коприна 		30 °C до студена	максимум 1,0 kg
Изделие	Коприна и всички текстилни изделия за ръчно пране, които не съдържат вълна		
Съвет	Фини чорапогащи и сутиени перете в торба за пране.		
Експресна програма 20		40 °C до студена	максимум 3,5 kg
Изделие	Текстилни изделия от памук, които са носени малко или са само леко замърсени		
Съвет	Екстрата <i>Quick</i> се активира автоматично.		
Ризи		60 °C до студена	максимум 1,0 kg/2,0 kg
Изделие	Ризи и блузи от памук и смесени тъкани		
Съвет	<ul style="list-style-type: none"> - Яките и маншетите обработвайте предварително в зависимост от замърсяването. - За ризи и блузи от коприна използвайте програмата <i>Silks</i>. - Ако се изключи предварително настроената екстра <i>Pre-ironing</i>, максималното количество на зареждане се увеличава на 2,0 kg. 		

Преглед на програмите

Дънки		60 °C до студена	максимум 3,0 kg
Съвет	<ul style="list-style-type: none"> - Перете дънковите платове обърнати с вътрешна страна навън. - Дънковите платове често пускат при първо пране. Затова перете светлите и тъмните дрехи отделно. - Преди пране затваряйте копчетата и циповете. 		
Тъмно пране		60 °C до студена	максимум 3,0 kg
Изделие	Черни и тъмни артикули за пране от памук и смесени тъкани		
Съвет	Перете обърнати с вътрешна страна навън.		
Спортни екипи		60 °C до студена	максимум 3,0 kg
Изделие	Облекло за спорт и фитнес като трика и анцузи, микрофазерни спортни облекла и полар		
Съвет	<ul style="list-style-type: none"> - не използвайте омекотител - Спазвайте обозначението за поддръжка на производителя 		
Маратонки		40 °C до студена	максимално 2 чифта обувки
Изделие	Само маратонки (не кожени обувки)		
Съвет	<ul style="list-style-type: none"> - Спазвайте обозначението за поддръжка на производителя. - Преди пране отстранете грубите замърсявания с помощта на четка. - Затворете лепящите летни. - Не използвайте омекотител. - За сушене в сушилня използвайте кошницата на сушилнята. 		

Преглед на програмите

Туристически екипи		40 °C до студена	максимум 2,5 kg
Изделие	Функционални текстилни изделия като туристически якета и панталони с мембрани като Gore-Tex®, SYMPATEX®, WINDSTOPPER® и др.		
Съвет	<ul style="list-style-type: none"> - Затворете ципове и лепящи ленти - Не използвайте омекотител - При необходимост туристически текстилни изделия могат да се обработват допълнително в програмата <i>Proofing</i>. Импрегниране след всяко пране не се препоръчва. 		
Импрегниране		40 °C	максимум 2,5 kg
Изделие	За допълнително обработване на текстилни изделия от микро-фазер, ски екипи или покривки за маса от предимно синтетични влакна, за да се постигне отблъскващо водата и замърсяването въздействие		
Съвет	<ul style="list-style-type: none"> - Изделията трябва да са прясно изпрани, центрофугирани или изсушени. - За да се постигне оптимален ефект, препоръчително е термично допълнително обработване. Термично допълнително обработване може да се извърши чрез сушене в сушилня или чрез гладене. 		
Пух		60 °C до студена	максимум 2,0 kg
Изделие	Якета, спални чували, възглавници и други текстилни изделия с пълнеж от пух		
Съвет	<ul style="list-style-type: none"> - За да избегнете прекомерно образуване на пяна, преди пране изкарайте въздуха от прането. За целта поставете прането в торба за пране или го вържете с перяща се лента. - Спазвайте указанията в етикета за поддръжка 		

Преглед на програмите

Пухени завивки		60 °C до студена	максимално 2,5 kg 1 пухена завивка 2,20 m x 2,00 m
Изделие	Горни завивки и възглавници с пълнеж от пера или пух		
Съвет	<ul style="list-style-type: none"> - За да избегнете прекомерно образуване на пяна, преди пране изкарайте въздуха от прането. За целта поставете прането в торба за пране или го вържете с перяща се лента. - Спазвайте указанията в етикета за поддръжка 		
Възглавници		60 °C до студена	2 възглавници (40 x 80 cm) или 1 възглавница 80 x 80 cm
Изделие	Възглавници със синтетичен пълнеж, които могат да се перат		
Съвет	<ul style="list-style-type: none"> - За да избегнете прекомерно образуване на пяна, преди пране изкарайте въздуха от прането. За целта поставете прането в торба за пране или го вържете с перяща се лента. - Спазвайте указанията в етикета за поддръжка 		
Памук хигиеничен		90 °C до 60 °C	максимално 9,0 kg
Изделие	Текстилни изделия от памук или лен, които имат директен контакт с кожата или към тях има специални хигиенни изисквания, например долно бельо, спално бельо, хипоалергични продукти		
Съвет	<ul style="list-style-type: none"> - Надеждно отстраняване на вируси и бактерии в комбинация с Екстрата <i>AllergoWash</i> и дозиране на перилния препарат чрез системата TwinDos с UltraPhase1 и 2. Тествано и потвърдено от Университета на Албцад-Зигмаринген. - По-продължителни времена на задържане на температурата от тези в програмата Памук. - Спазвайте етикета за поддръжка на производителя. 		
Пердета		40 °C до студена	максимум 2,0 kg
Изделие	Пердета, които са обявени от производителя, че могат да се перат в перална машина		
Съвет	<ul style="list-style-type: none"> - За отстраняване на прах автоматично се активира екстрата <i>Предпране</i>. - При чувствителни към намачкване пердета намалете или отменете оборотите за центрофугиране. - Отстранете кукичките от пердетата 		

Преглед на програмите

Нови изделия от текстил		40 °C до студена	максимум 2,0 kg
Изделие	Нови текстилни изделия от памук, синтетични влакна и нови хавлиени тъкани		
Съвет	Производствените отпадъци се отстраняват от влакната.		
Само изплакване			максимум 8,0 kg
Изделие	За изплакване на ръчно изпрани текстилни изделия		
Съвет	При чувствителни към намачкване текстилни изделия спазвайте оборотите на крайното центрофугиране.		
Колосване			максимум 8,0 kg
Изделие	Покривки за маса, салфетки, професионално облекло, които трябва да се колосват		
Съвет	<ul style="list-style-type: none"> - При чувствителни към намачкване текстилни изделия спазвайте оборотите на крайното центрофугиране. - Прането, което трябва да се колосва, трябва да е прясно изпрано, но да не е изплакнато с омекотител. 		
Изпомпване/центрофугиране			-
Съвет	<ul style="list-style-type: none"> - Изпомпване: Настройте оборотите на 0 об./мин. - следете настроените обороти 		
Памук <input type="checkbox"/>		<input type="checkbox"/> 60°C / <input type="checkbox"/> 40°C	максимум 9,0 kg
Изделие	нормално замърсени памучни тъкани		
Съвет	<ul style="list-style-type: none"> - Тези настройки са най-ефективни по отношение на консумацията на енергия и вода за пране на памучни изделия. - При <input type="checkbox"/> 60°C достигнатата температура за пране е по-ниска от 60 °C, мощността съответства на тази на програмата "Памук 60 °C". 		
Указание за сертифициращите органи:			
Тестови програми по EN 60456 и етикетиране за енергийна ефективност съгласно Наредба 1061/2010			
При сравнителните изпитвания дозирането TwinDos трябва да е изключено.			

Преглед на програмите





Поддръжка

Пералната машина разполага с 2 програми за поддръжка.

1. Clean machine за почистване на пералната машина.
2. Clean “TwinDos” за поддръжка на отделенията TwinDos①/②. Още информация можете да намерите в глава “Почистване и поддръжка”, раздел “Поддръжка TwinDos”.



Почистване на машината	85 °C	без зареждане
<p>Вследствие на често пране при ниски температури има опасност от замърсяване на пералнята.</p> <p>Чрез почистването на пералнята значително се намалява броят на плесените и гъбите, намалява се биофилмът и се предотвратява появата на миризми.</p>		
Съвет	<ul style="list-style-type: none">- Оптимален резултат ще получите с използване на препарата за почистване на перални на Miele IntenseClean. Алтернативно може да се използва универсален перилен препарат на прах.- Дозирайте препарата за почистване на пералня или универсалния перилен препарат директно в барабана.- Не поставяйте пране. Почистването се извършва при празен барабан.	





Символи за поддръжка





Пране	
Цифрата на градусите във ваната показва максималната температура, с която можете да перете изделието.	
	нормално механично натоварване
	щадящо механично натоварване
	много щадящо механично натоварване
	ръчно пране
	не се пере



Пример за избор на програма

Програма	Символи за поддръжка
Памук	     
Лесна поддръжка	    
Фино пране	 
Вълна 	
Коприна 	
Експресна програма 20	 
Автоматична плюс	   

Сушене	
	нормална температура
	намалена температура
	не е подходящо за сушилня

Гладене и гладене с преса	
	ок. 200 °C
	ок. 150 °C
	ок. 110 °C Гладенето с пара може да причини необратими повреди.
	Гладене/гладене с преса забранено

Професионално почистване	
	Почистване с химически разтворители. Буквите обозначават почистващото средство.
	
	Мокро почистване
	Химическо чистене забранено

Избелване	
	разрешен е всеки окислителен препарат за избелване
	разрешени са само кислородни препарати за избелване
	избелване забранено

Екстри

Можете да допълните програмите за пране с помощта на екстрите.

Quick

Изпълнението на програмата се скъсява. Механиката на пране и използването на енергията се повишават.

Вода плюс

Нивото на водата при прането и изплакването се увеличава.

Можете да управлявате увеличаването на нивото на водата, както е описано в глава “Настройки”, раздел “Ниво вода плюс”.

Допълнително изплакване

За особено добър резултат от изплакването можете да активирате допълнително изплакване.

SingleWash





Позволява ефективно пране на много малко заредено количество (< 1 kg) в нормална програма за пране. Времето за пране се скъсява.

Спазвайте следните препоръки:

- Използвайте течни перилни препарати.
- Намалете количеството на перилния препарат максимално до 50 % от зададената стойност за 1/2 зареждане.

Предварително гладене

За намаляване на намачкването прането се изглажда в края на програмата. За оптимален резултат намалете максималното количество на зареждане с 50 %. Обърнете внимание на данните на дисплея. Малките количества пране се изпират по-добре.

Облеклото трябва да е подходящо за сушене   и гладене  .

Предпране

За отстраняване на големи замърсявания, като например прах, пясък.

Накисване

За особено силно замърсени текстилни изделия с петна, съдържащи белтъчини.





Можете да избирате между време на накисване от 30 минути до 6 часа на 30-минутни стъпки, както е описано в глава “Настройки”.

Фабричната настройка е 30 минути.

Интензивна

За особено силно замърсено и издръжливо бельо. Чрез усиляване на механиката на пране и използване на повече енергия за нагряване се повишава почистващият ефект.

AllergoWash

При повишени хигиенни изисквания към партидата за пране. Чрез по-голям разход на енергия се удължават времената на запазване на температурата, а чрез по-голям разход на вода се увеличава изплакването въздействие. Партидата пране трябва да е подходяща за сушене   и гладене  .

Много щадяща програма

Движението на барабана и времето за пране се намаляват. Леко замърсени тъкани се перат щадящо.

Изключително тихо



Намалява се шумът по време на програмата за пране. Използвайте тази функция, когато искате да перете през времето, когато си почивате. Обратите на крайното центрофугиране автоматично се настройва на  (стоп при изплакване прането). Продължителността на програмата се удължава.

Спиране на изплакването

Прането остава след последното изплакване във водата. Така се намалява намачкването, ако прането няма да се извади веднага след края на програмата от пералната машина.

Не всички екстри могат да бъдат избрани при всички програми за пране. Неодобрените за програмата за пране екстри не се предлагат. Преглед се предлага в таблицата “Преглед програми за пране – екстри”.

Преглед на програмите за пране – Екстри

	Quick	Вода плюс	Допълнително изплакване	Single-Wash	Предварително гладене
Памук	●	●	●	●	●
ECO 40-60	-	-	-	-	-
Лесна поддръжка	●	●	●	●	●
Фино пране	●	●	●	●	●
QuickPowerWash	✓	-	-	●	●
Автоматична плюс	●	●	●	●	●
Вълна 	-	-	-	●	-
Коприна 	-	-	-	●	-
Експресна програма 20	✓	-	-	-	●
Ризи	●	●	●	●	✓
Дънки	●	●	●	●	●
Тъмно пране	●	●	●	●	✓
Спортни екипи	●	●	●	●	●
Маратонки	-	●	-	-	-
Туристически екипи	●	●	●	-	-
Импрегниране	-	-	-	-	-
Пух	●	●	●	-	-
Пухени завивки	●	●	●	-	-
Възглавници	●	●	●	-	-
Памук хигиеничен	●	●	●	-	●
Пердета	●	●	●	-	●
Нови изделия от текстил	-	●	●	●	●
Само изплакване	-	●	-	-	-
Само изплакване	-	●	-	-	-
Памук 	●	●	●	●	●

Преглед на програмите за пране – Екстри

Предпране	Накисване	Интензивна	Allergo Wash	Много щадяща програма	Изключително тихо	Спиране на изплакването
●	●	●	●	●	●	●
-	-	-	-	-	-	-
●	●	●	●	●	●	●
●	●	-	●	●	●	●
-	-	-	-	-	-	●
●	●	-	●	●	●	●
-	-	-	-	-	●	●
-	-	-	-	-	●	●
-	-	-	-	-	-	●
●	●	-	●	●	●	●
●	●	-	●	●	●	●
●	●	-	●	●	●	●
●	●	-	●	●	●	●
-	-	-	-	-	●	●
●	●	-	-	●	●	●
-	-	-	-	-	-	●
●	-	-	●	●	●	●
●	-	-	●	●	●	●
●	-	-	●	●	●	●
●	●	-	●	●	●	●
✓	-	-	●	●	●	●
-	-	-	-	●	●	●
-	-	-	-	-	-	●
-	-	-	-	-	-	●
●	●	●	●	●	●	●

● = опцията може да бъде избрана

✓ = автоматично вкл.

- = опцията не може да бъде избрана

Изпълнение на програмата

	Основно пране		Изплакване		Центрофугиране
	Ниво на водата	Ритъм на пране	Ниво на водата	Изплаквания	
Памук		Ⓐ		2-5 ^{1,2,3}	✓
Програма Есо 40-60		Ⓐ		2-3 ²	✓
Лесна поддръжка		Ⓑ		2-4 ^{2,3}	✓
Фино пране		Ⓒ		2-4 ^{2,3}	✓
QuickPowerWash		Ⓐ		2	✓
Автоматична плюс		Ⓐ Ⓑ		2-4 ^{2,3}	✓
Вълна 		Ⓔ		2	✓
Коприна 		Ⓔ		2	✓
Експресна програма 20		Ⓐ		1	✓
Ризи		Ⓒ		3-4 ³	✓
Дънки		Ⓑ		2-4 ^{2,3}	✓
Тъмно пране		Ⓑ		3-5 ^{2,3}	✓
Спортни екипи		Ⓒ		2-3 ³	✓
Маратонки		Ⓓ		2	✓
Туристически екипи		Ⓒ		3-4 ³	✓
Импрегниране	-	Ⓑ		1	✓
Пух ⁴		Ⓒ		3-4 ³	✓
Пухени завивки		Ⓒ		3-4 ³	✓
Възглавници ⁴		Ⓒ		3-4 ³	✓
Памук хигиеничен		Ⓐ		2-4 ^{2,3}	✓
Пердета		Ⓒ		3-4 ³	✓
Нови изделия от текстил		Ⓑ		2-3 ³	✓
Само изплакване	-	-		2	✓
Колосване		Ⓑ	-	-	✓
Памук 		Ⓐ		2-5 ^{2,3}	✓

-  = ниско ниво на водата
 = средно ниво на водата
 = високо ниво на водата
Ⓐ = Интензивен ритъм
Ⓑ = Нормален ритъм
Ⓒ = Чувствителен ритъм
Ⓓ = Люлеещ ритъм
Ⓔ = Ритъм на ръчно пране
✓ = изпълнява се
– = не се изпълнява

Пералнята разполага с напълно електронно управление с автоматичен контрол на зареждането. Пералнята определя самостоятелно необходимия разход на вода и то в зависимост от количеството и силата на попиване на зареденото пране.



Посочените тук изпълнения на програми се отнасят винаги за основна програма с максимално зареждане.

Дисплеят за изпълнение на програмата на вашата пералня ви информира по всяко време, докато се изпълнява програмата за пране за съответния достигнат етап от програмата.

Особености в изпълнението на програмата

Защита против намачкване:

Барабанът се движи още до 30 минути след края на програмата, за да се избегне образуването на гънки.

Изключение: В програмите *Вълна*  и *Коприна*  не се извършва защитата против намачкване.

Пералнята може да бъде отворена по всяко време.

1) Над избрана температура от 60 °C и по-висока се изпълняват 2 изплаквания. При избор на температура под 60 °C се изпълняват 3 изплаквания.

2) Допълнително изплакване се извършва при:

- прекалено много пяна в барабана
- обороти на крайното центрофугиране по-малки от 700 U/min

3) Допълнително изплакване се извършва при:

- Избор на екстри Extra rinse

4) Висока скорост на центрофугиране: Преди изпирането се центрофугира с висока скорост, за да излезе въздухът от пълнежа с пух. След това през камерата  се подава водата за основното пране.

Изпълнение на програмата

PowerWash

Разработената от Miele методика на пране PowerWash се използва в следните програми за пране:

- Cottons (при малки и средни количества за зареждане)
- ECO 40-60 (при малки и средни количества за зареждане)
- Minimum iron
- Shirts
- Automatic plus
- Delicates
- Cottons  (при малки и средни количества за зареждане)

Начин на функциониране

При обичайните методи на пране се пере с повече вода, отколкото може да попие прането. Това общо количество вода трябва да се затопля.

При метода на пране PowerWash се пере само с малко повече вода от тази, която може да попие прането. Водата, която не се използва за прането, топли барабана и прането и се впръсква отново в прането. По този начин се намалява разходът на енергия.

Активиране

Методът за пране PowerWash се активира **автоматично** в горепосочените програми.

При следните условия методът за пране PowerWash не се изпълнява:

- избраните обороти на центрофугиране са по-малки от 600 об./мин.
- Избрано е дозиране с капсула CapDosing за основното пране (☹, ☹)
- температурата за пране надвишава 60 °C
- Избрани са екстри като напр. *Pre-wash* или *Water plus*
- в програмата *Cottons* се намира по-голямо количество за зареждане

Особености

- Фаза на намокряне

В началото на програмата за пране пералнята центрофугира няколко пъти. При центрофугирането отделената вода отново се впръсква в прането, за да се постигне оптималното му намокряне.

В края на фазата на намокряне се настройва оптимално ниво на водата. Пералнята изпомпва евентуално вода и добавя малко прясна вода.

- Шумове във фазата на нагриване

При затопляне на прането и барабана е възможна поява на необичайни шумове (клокочене).



Промяна на изпълнението на програмата

Промяна на програма (защита от деца)

Промяна на програмата, температурата, оборотите за центрофугиране или избраните екстри не е възможна след осъществения старт. Така се предотвратява нежелано обслужване, например от деца.

Ако пералната машина бъде изключена по време на текуща програма, функцията за режим на готовност не изключва напълно пералната машина след 15 минути. Възможно е в барабана да има още вода, поради което функциите за безопасност продължават да са активни.

Прекъсване на програмата

- Изключете пералната машина с бутон .
- Включете отново пералната машина, за да продължи, с бутон .

Прекъсване на програмата

Можете да прекъснете програма за пране по всяко време след стартирането ѝ.

- Натиснете сензорния бутон *Старт/ Стол*.

На дисплея се появява:

 Cancel the programme?

- Изберете Yes.

На дисплея се появява:

Programme cancelled.

Пералната машина изпомпва перилния разтвор.

- Изчакайте, докато вратата е отблочкирана.
- Отворете вратата.
- Извадете прането.

Избор на друга програма

- Затворете вратата.
- Изберете желаната програма.
- Допълнете евентуално перилен препарат в отделението за перилен препарат.
- Натиснете сензорния бутон *Старт/ Стол*.

Новата програма се стартира.

Най-често използвани програми

Създаване на предпочитания

Индивидуално съставена програма за пране може да бъде запаметена със собствено име.

Възможност 1

- На дисплея се показва главното меню. Натиснете сензорния бутон Favourites.

Дисплеят превключва към меню Най-често използвани програми.

Натиснете сензорния бутон Create.

Дисплеят превключва към меню Create Favourites.

- Изберете желаната програма.
- Изберете всички желани настройки на програмата.
- След това изберете Save.
- Въведете име.

Възможност 2

Можете да запаметите избраната програма за пране като най-често използвана програма преди стартирането на програмата.

- Преди стартиране на програмата натиснете сензорния бутон ☆ Save.
- Въведете име.

Ако вече са запаметени 12 най-често използвани програми, сензорният бутон Create или ☆ Save не се показва. Изтрийте съществуващите най-често използваните програми, за да запаметите нови най-често използвани програми.

Въвеждане на име

Избирайте кратки и типични имена.

- Натиснете желаните букви или знаци.
- Потвърдете със сензорния бутон Save

Програмата за пране се запамята в списъка на най-често използваните програми.

Промяна на най-често използваните програми

Можете да преименувате, изтривате или премествате запаметените най-често използвани програми.

- В главното меню изберете сензорния бутон Favourites.
- Натиснете най-често използваната програма, която искате да промените, докато се отвори контекстното меню.
- Изберете Rename, Delete или Move.

Помощни указания при прането

Помощните указания при прането ще Ви помогнат при прането на дрехи и други изделия с различни инструкции за поддръжка. В зависимост от избора на артикулите се съставя програма за пране, подходяща за Вашата партида пране.

- Превъртете до втората страница на главното меню.
- Натиснете сензорния бутон *Washing assistant*.

На дисплея се появява списък с артикули.

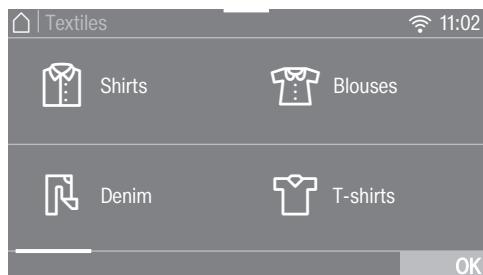

- Натиснете сензорния бутон на изделието, което съответства на Вашето изделие за пране или партида пране.

Избраното изделие се маркира в оранжево. Можете да изберете няколко изделия.

При избор на няколко изделия се показват помощни съвети.

- Потвърдете със сензорния бутон *OK*.
- Следвайте по-нататъшните инструкции на дисплея.

След това дисплеят Ви показва обобщение на избраните параметри.

- Потвърдете със сензорния бутон *OK* или изберете *Change*, ако искате да промените нещо по избора.

Настроената за Вашето пране програма е готова да бъде стартирана.

Съвет: Можете да изберете допълнително отделни настройки на програмата, напр. *Extras*, преди да стартирате програмата.

Таймер



С таймера можете да изберете времето до стартирането на програмата или часа за край на програмата. Можете да отложите стартирането на програмата до максимум 24 часа.

Настройване на таймера

- Натиснете сензорния бутон  Timer.
- Изберете опцията Finish at или Start at.
- Настройте часовете и минутите и потвърдете със сензорния бутон OK.



Промяна на таймера

Преди стартиране на програмата е възможна промяна на избраното време на таймера.

- Натиснете сензорния бутон  или сензорния бутон .
- Ако желаете, променете посоченото време и потвърдете със сензорния бутон OK.

Изтриване на таймер

Преди стартиране на програмата е възможно изтриване на избраното време на таймера.

- Натиснете сензорния бутон  или .

На дисплея се показва избраното време на таймера.

- Натиснете сензорния бутон Delete.
- Потвърдете със сензорния бутон OK.

Избраното време на таймера се изтрива.

Стартиране на таймер

- Натиснете сензорния бутон *Старт/Стоп*.

Вратата се заключва и на дисплея се показва времето до стартирането на програмата.

След стартирането на програмата промяна или изтриване на избраното време на таймера е възможно само чрез прекъсване на програмата.

Можете да стартирате програмата незабавно по всяко време.

- Натиснете сензорния бутон Start immediately.

SmartStart

С функцията *SmartStart* можете да зададете период от време, в рамките на който Вашата перална машина може да бъде стартирана автоматично. Стартирането се извършва чрез сигнал, например от енергиен доставчик, когато тарифата на тока е особено изгодна.

Тази функция е активна, когато настройката *SmartGrid* е включена.

Определеният период от време е между 1 минута и 24 часа. В рамките на този период от време пералната машина чака сигнал от енергийния доставчик. Ако в определения период от време не бъде изпратен сигнал, пералната машина стартира програмата за пране.

Настройване на период от време

Ако сте активирали функцията *SmartGrid* от настройките, след натискане на сензорния бутон  *Timer* вече не се показва *Start at* или *Finish at*, а *SmartStart by* или *SmartFinish by* (вижте глава “Настройки”, раздел “*SmartGrid*”).

Начинът на действие съответства на настройването на времето за отложен старт.

- Настройте желаното време и потвърдете със сензорния бутон *OK*.
- Натиснете сензорния бутон *Start/Стоп*, за да стартирате програмата за пране със *SmartStart*.

Избраната програма стартира автоматично, щом енергийният доставчик изпрати сигнал за смяна на тарифата или е достигнато изчисленото възможно най-късно време на стартиране.

Промяната и изтриването на функцията *SmartStart* функционират, както е описано при “Отложен старт”.

Перилни препарати

Правилният препарат за пране

Можете да използвате всички перилни препарати, които са подходящи за домакински перални машини. Указанията за използване и дозиране са написани на опаковката на перилния препарат.

Дозирането зависи от:

- степента на замърсяване на прането
 - количеството пране
 - твърдостта на водата
- Ако не познавате степента на твърдост на водата, информирайте се от вашата водоснабдителна фирма.

Омекотител за вода

При степени на твърдост II и III можете да добавите омекотител за вода, за да пестите перилен препарат. Правилното дозиране е написано на опаковката. Първо поставете перилен препарат, след това напълнете омекотител за вода.

След това можете да дозирате перилен препарат, както за твърдост на водата I.

Твърдост на водата

Диапазон на твърдостта	Обща твърдост в mmol	Германска твърдост °d
Мека (I)	0 – 1,5	0 – 8,4
Средна (II)	1,5 – 2,5	8,4 – 14
Твърда (III)	над 2,5	над 14

Помощни дозатори

За дозиране на перилния препарат използвайте предлаганите от производителя на перилния препарат помощни дозатори (дозаторни сфери), особено при дозиране на течни перилни препарати.

Опаковки за допълване

При покупката на перилен препарат използвайте ако е възможно опаковки за допълване, за намаляване на отпадъците.

Средства за допълнителна обработка на прането

Омекотителите

придават мекота на текстилните изделия и намаляват статичното зареждане при машинното сушене.

Средства за колосване

са синтетични препарати за колосване и придават на текстилните изделия твърдост.

Кола

придава на текстилните изделия твърдост и плътност.

Отделно омекотяване, изплакване с кола или колосване

Колата трябва да се приготви, както е посочено на опаковката.

Съвет: При изплакване с омекотител активирайте екстрата *Water plus*.

Дозирание чрез отделението за перилен препарат

- Напълнете камерата ☼ с омекотител или поставете капсулата.
- Напълнете с течна кола/препарат за колосване камерата ☼ и прахобразна или течна кола/препарат за колосване камерата U.
- Изберете програмата *Separate rinse*.
- Ако е необходимо, коригирайте оборотите за центрофугиране.
- При използване на капсула натиснете сензорния бутон *CapDosing* и активирайте капсулата.
- Натиснете сензорния бутон *Старт/Стоп*.

Дозирание чрез системата TwinDos

Един от резервоарите за автоматичното дозирание трябва да се напълни с омекотител.

- Изберете програмата *Separate rinse*.
- Ако е необходимо, коригирайте оборотите за центрофугиране.
- Натиснете сензорния бутон *TwinDos*.
- Натиснете сензорния бутон *On*, за да активирате системата *TwinDos*.
- Натиснете сензорния бутон *Старт/Стоп*.

Избелване/оцветяване

 Повреди вследствие на избелващо средство.

Избелващите средства причиняват корозия в пералната машина.

Не използвайте никакви избелващи средства в пералната машина.







Оцветяването в пералната машина е позволено само за домашни нужди. При дълготрайна употреба използваната при оцветяването сол уврежда неръждаемата стомана. Спазвайте строго предписанията на производителя на оцветителите.

При оцветяване изберете задължително екстрата *Water plus*.

Перилни препарати

Препоръчани от Miele перилни препарати

Перилните препарати на Miele са разработени специално за ежедневна употреба в пералните машини Miele. Още информация за тези перилните препарати ще намерите в глава “Перилни препарати и поддържащи средства”.

	Miele UltraPhase 1 и 2	Miele Caps		
				
Памук	✓	-	✓	✓
Програма Есо 40–60	✓	-	✓	✓
Лесна поддръжка	✓	-	✓	✓
Фино пране	✓	✓	✓	-
QuickPowerWash	✓	-	-	-
Автоматична плус	✓	-	✓	✓
Вълна 	-	✓	-	-
Коприна 	-	✓	-	-
Експресна програма 20	✓	-	✓	-
Ризи	✓	-	✓	✓
Дънки	✓	-	✓	-
Тъмно пране	✓	✓	✓	-
Спортни екипи	-	✓	-	-
Маратонки	✓	-	-	✓
Туристически екипи	-	✓	-	-
Пух	-	✓	-	-
Пухени завивки	-	✓	-	-
Възглавници	✓	-	-	-
Памук хигиеничен	✓	-	✓	✓
Пердета	✓	-	-	✓
Нови изделия от текстил	✓	-	✓	-
Само изплакване	-	-	✓	-
Памук 	✓	-	✓	✓

✓ Препоръка

- без препоръка



Специални перилни препарати (напр. WoolCare)



Средства за поддръжка на текстилни изделия (напр. омекотител)



Добавка (напр. Booster)

Препоръки за перилен препарат съгласно наредба (EU) Nr. 1015/2010

Препоръките важат за температурни диапазони, както е посочено в глава “Преглед на програмата”.

	Универсален перилен препарат	за цветно пране	за програми Деликатна и Вълна	Специален
Памук	✓	✓	-	-
Програма Есо 40–60	✓	✓	-	-
Лесна поддръжка	-	✓	-	-
Фино пране	-	-	✓	-
QuickPowerWash	✓	✓	-	-
Автоматична плюс	-	✓	-	-
Вълна 	-	-	✓	✓
Експресна програма 20	-	✓ ¹	-	-
Ризи	✓	✓	-	-
Дънки	-	✓ ¹	-	✓
Тъмно пране	-	✓ ¹	-	✓
Маратонки	-	✓	-	-
Пух	-	-	✓ ¹	✓
Памук 	✓	✓	-	-

✓ препоръчително

- не е препоръчително

1) Течен перилен препарат

2) Прахообразен перилен препарат

Смяна на касетата TwinDos

Пералната машина сигнализира за празна касета с перилен препарат с показание на дисплея.

Подготовка на касетата

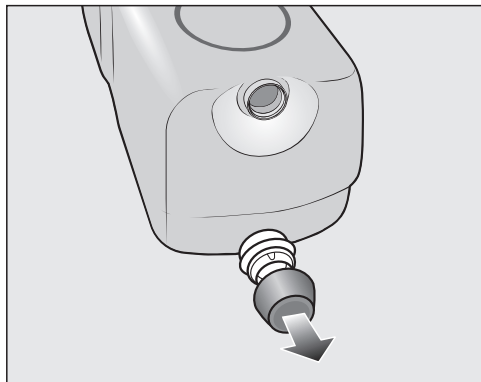

- Свалете капачките на касетата.

или

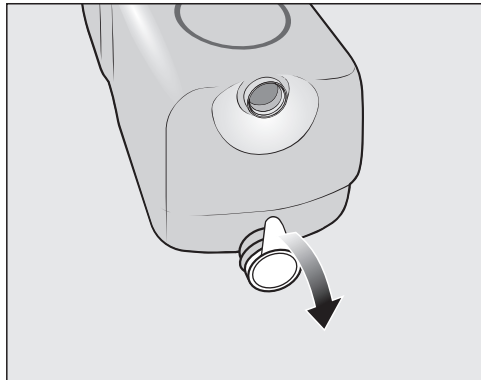

- Свалете цялото запечатващо фолио от касетата.

 Опасност от повреда поради запечатващото фолио

Останалите остатъци от фолио могат да доведат до пропускливи места в системата TwinDos.

Преди да вкарате новата касета, отстранете напълно запечатващото фолио от смукателния крайник.

Смяна на касетата

- Включете пералната машина.

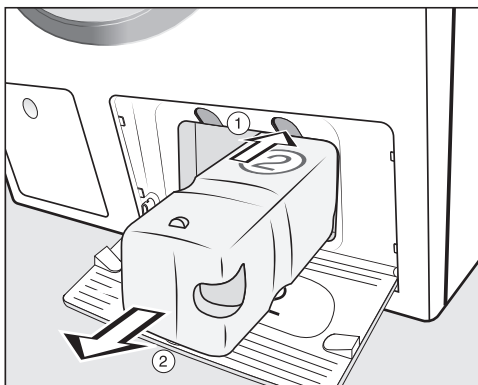

① Натиснете жълтия бутон над касетата, за да освободите блокировката.

② Извадете касетата.

- Сложете нова касета.

- Потвърдете съобщенията на дисплея.

Броячът е занулен.

Почистване на корпуса и капака

⚠ Опасност от токов удар от мрежовото напрежение.

При изключена перална машина е налице мрежово напрежение

Преди почистване и поддръжка изваждайте щепсела от контакта.

⚠ Щети вследствие на попадане на вода.

Вследствие на налягането на водната струя е възможно в пералната машина да попадне вода, която да повреди компонентите.

Не пръскайте пералната машина с водна струя.

- Почиствайте корпуса и капака с мек почистващ препарат или сапунена вода и ги подсушавайте с мека кърпа.
- Почиствайте барабана с подходящ препарат за почистване на неръждаема стомана.

⚠ Щети вследствие на почистващ препарат.

Почистващите препарати, съдържащи разтворители, абразивните средства, препаратите за почистване на стъкла и универсалните почистващи препарати могат да повредят пластмасовите повърхности и други части.

Не използвайте никое от тези почистващи средства.

Почистване на отделението за перилен препарат

Използването на ниски температури за пране и течни перилни препарати допринася за замърсяването на отделението за перилни препарати.

- По хигиенни съображения редовно почиствайте отделението за перилни препарати, дори ако използвате само системата TwinDos.

Изваждане на кутията за перилни препарати

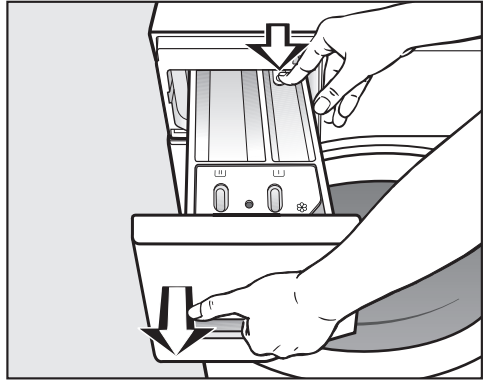

- Изтеглете кутията за перилния препарат до упор, натиснете отключващия бутон и извадете кутията за перилен препарат.
- Почистете кутията за перилен препарат с топла вода.

Почистване и поддръжка

Почистване на смукателя и канала на отделениято ☸/☐

Течната кола води до слепване. Смукателят в отделениято ☸/☐ не функционира повече и отделениято може да прелее. След няколкократна употреба на течна кола почистете смукателя особено добре.

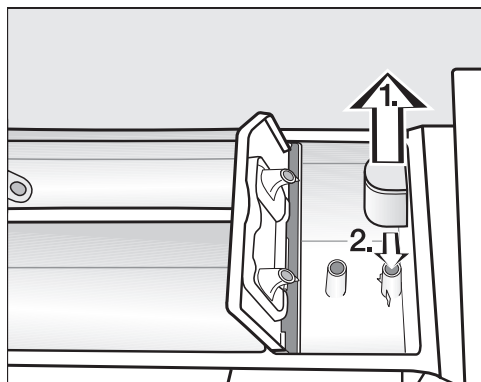

1. Изтеглете смукателя от камерата ☸ и почистете под течаща топла вода. Почистете също тръбата, чрез която е закрепен смукателят.
2. Отново поставете смукателя.

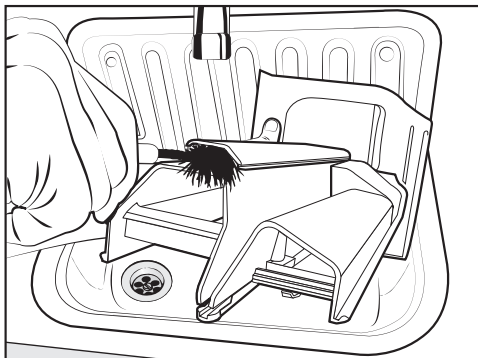

- Почистете канала за омекотителя с топла вода и четка.

Почистете гнездото на кутията за перилен препарат

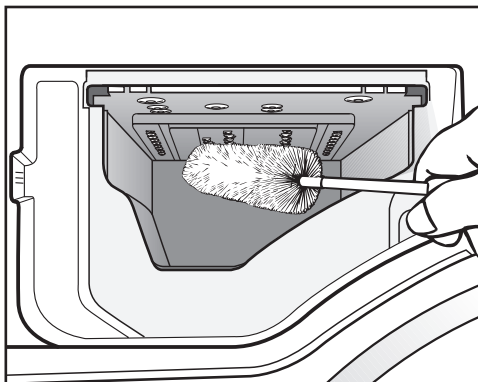

- С помощта на четка за миене на бутилки отстранете остатъците от перилен препарат и отлаганията от варовик от подаващите дюзи на кутията за перилен препарат.
- Поставете отново отделениято за перилен препарат.

Съвет: За по-добро изсъхване оставете отделениято за перилен препарат открехнато.

Почистване на барабана (Информация за хигиената)

При пране на ниски температури и/или с течни перилни препарати има опасност от замърсяване с микроорганизми и поява на миризма в пералната машина. Почиствайте пералната машина с помощта на програмата Clean machine. Тя трябва да се изпълни най-късно след появата на дисплея на съобщението Hygiene info: Select "Maintenance" and run the "Clean machine" programme..

Поддръжка на системата TwinDos

 Щети вследствие на засъхнал перилен препарат.

При продължително неизползване (повече от два месеца) е възможно перилният препарат в маркучите да се сгъсти или да засъхне. Маркучите могат да се запушат и трябва да бъдат почистени от сервиза. Почистете системата TwinDos.

За почистването се нуждаете или от касетата за почистване "TwinDosCare", или от касета за системата TwinDos с възможност за напълване, които могат да бъдат закупени от shop.miele.bg.

Пералната машина разполага с програма за почистване на системата TwinDos. С помощта на програмата за почистване се почистват маркучите в пералната машина.

Стартиране на програмата за поддръжка

- Включете пералната машина.
- Превъртете до втората страница на главното меню.
- Натиснете сензорния бутон Maintenance.

Дисплеят се превключва към меню *Поддръжка*.

- Изберете Clean "TwinDos".
- Натиснете сензорния бутон на резервоара, който искате да почистите.
- Потвърдете информацията Start Maintenance programme? със сензорния бутон да.
- Следвайте по-нататъшните инструкции на дисплея.

Маркучите бяха почистени. Системата TwinDos може да се използва отново по всяко време.

Почистване на отделението за поставяне

Оставащите количества перилен препарат могат да предизвикат залепване.

- При смяната на касетите или резервоарите почистете вътрешността на отделението за поставяне с влажна кърпа.

Почистване и поддръжка

Почистване на входната цедка на водата

Пералнята има за предпазване на входния вентил на водата цедка. Цедката в резбовото съединение на хранващия маркуч трябва да се проверява на всеки 6 месеца. При често спиране на водата във водоснабдителната мрежа този период може да е и по-кратък.

- Затворете крана за водата.
- Развийте хранващия маркуч от крана за вода.

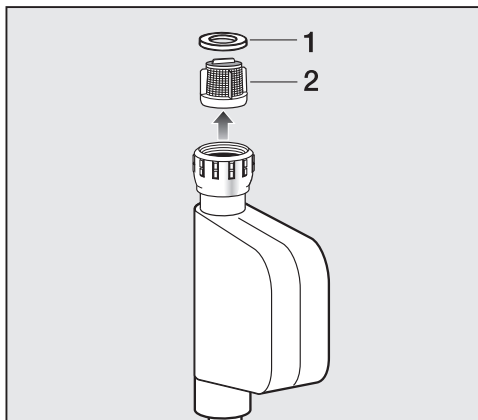

- Извадете гуменото уплътнение **1** от водещия жлеб.
- Хванете дръжката на пластмасовата цедка **2** с комбинирани клещи или клещи с остри върхове и я извадете.
- Сглобяването се извършва в обратна последователност.



Затегнете добре резбовото съединение на водния кран и отворете крана. Ако изтича вода, затегнете допълнително резбовото съединение.

След почистването цедката за замърсявания **трябва** да се монтира отново.

Повечето неизправности и грешки, които възникват в ежедневната работа, можете да отстраните сами. В много случаи можете да спестите време и разходи, тъй като не се налага да се обадите на сервиза.





Следващите таблици ще Ви помогнат да намерите причините за дадена неизправност или грешка и да я отстраните.

Не може да се стартира програма

Проблем	Причина и отстраняване
Дисплеят остава тъмен и контролната лампа на бутона “Старт/Стоп” не свети.	Пералната машина не се захранва с електрически ток. <ul style="list-style-type: none">■ Проверете дали щепселът е включен.■ Проверете дали предпазителят е в изправност.
	Пералната машина се е изключила автоматично с цел пестене на енергия. <ul style="list-style-type: none">■ Включете отново пералната машина с бутон .
Ще бъдете поканени от дисплея да въведете ПИН код.	ПИН кодът е активен. <ul style="list-style-type: none">■ Въведете кода и го потвърдете. Деактивирайте ПИН кода, ако не искате запитването да се появява при следващото включване.
Дисплеят съобщава:  The door will not lock. Call Service.	Вратата не е правилно затворена. Заклучването на вратата не може да се фиксира. <ul style="list-style-type: none">■ Затворете вратата още веднъж.■ Стартирайте отново програмата. Ако съобщението за грешка се появи отново, обадете се на центъра за обслужване на клиенти.

Какво да правим, когато ...

Съобщение за неизправност след прекъсване на програмата

Проблем	Причина и отстраняване
 Drainage fault. Clean drain filter and pump. Check the drain hose.	Оттичането на водата е блокирано или повредено. Източващият маркуч е поставен прекалено високо. <ul style="list-style-type: none">■ Почистете филтъра за перилния разтвор и помпата за перилния разтвор.■ Максималната височина на изпомпване е 1,0 m.
 Water intake fault. Open the stopcock.	Захранването с вода е спряно или повредено. <ul style="list-style-type: none">■ Проверете дали кранът за вода е достатъчно отворен.■ Проверете дали захранващият маркуч не е прегънат.■ Проверете дали водното налягане не е прекалено ниско.
	Цедката в захранването с вода е запушена. <ul style="list-style-type: none">■ Почистете цедката.
 Fault F. If restart fails, call Service.	Налице е дефект. <ul style="list-style-type: none">■ Изключете пералната машина от електрическата мрежа, като извадите щепсела от контакта или изключите предпазителя на домашната инсталация.■ Изчакайте най-малко 2 минути, преди отново да включите пералната машина към електрическата мрежа.■ Включете пералната машина отново.■ Стартирайте програмата още веднъж. Ако съобщението за грешка се появи отново, обадете се на центъра за обслужване на клиенти.
 Waterproof system activated. Close stopcock and call Service	Системата за водна защита е реагирала. <ul style="list-style-type: none">■ Затворете крана за водата.■ Свържете се със сервиза.

За да изключите съобщението за грешка: изключете пералнята с бутона .

Съобщение за неизправност след края на програмата

Проблем	Причина и отстраняване
i Check dosage	Образува се е прекалено много пяна при прането. <ul style="list-style-type: none">■ Проверете дозираното количество перилен препарат.■ Проверете настроеното количество на дозиране при автоматичното дозиране на перилен препарат.■ Вземете предвид указанията на опаковката на перилния препарат и степента на замърсяване на прането.■ При необходимост намалете основното количество на дозиране на стъпки от по 10 %.
i Hygiene info: Select "Maintenance" and run the "Clean machine" programme.	За дълъг период от време не е стартирана програма за пране с температура над 60 °C. <ul style="list-style-type: none">■ За да се предотврати появата на микроорганизми и миризма в пералната машина, стартирайте програма <i>Clean machine</i> с почистващ препарат за машината на Miele или универсален прах за пране.

Указанията се показват на края на програмата и при включване на пералнята, и трябва да се потвърдят с докосване на сензорния бутон *OK*.

Какво да правим, когато ...

Съобщение за неизправност след края на програмата

Проблем	Причина и отстраняване
i Intensive flow: Clean the filter and jet or remove foreign objects from the pump housing.	Помпите са замърсени. <ul style="list-style-type: none">■ Почистете помпите, както е описано в глава “Какво да правим, когато . . .”, раздел “Отваряне на вратата при запушено оттичане и/или спиране на тока”.■ След почистването стартирайте отново програмата за пране.
	Дюзата горе в пръстена за пълнене на вратата е запушена с влакна. <ul style="list-style-type: none">■ Отстранете влакната с пръсти. Не използвайте помощни средства с остри ръбове.■ След почистването стартирайте отново програмата за пране.
	Ако съобщението за грешка се появи отново, обадете се на центъра за обслужване на клиенти. Пералната машина може да продължи да се ползва с ограничени функции.
i Align the machine. Laundry not properly spun	Екстрата Pre-ironing в края на програмата не можа да се изпълни правилно. <ul style="list-style-type: none">■ Проверете дали пералната машина е поставена хоризонтално, както е описано в глава “Монтаж”, раздел “Центроване”.■ Проверете дали не е надвишена максималната височина за изпомпване от 1 m.
	Ако съобщението за грешка се появи отново, обадете се на центъра за обслужване на клиенти. Пералната машина може да продължи да се ползва с ограничени функции.

Указанията се показват на края на програмата и при включване на пералнята, и трябва да се потвърдят с докосване на сензорния бутон **OK**.

Съобщения или неизправности система TwinDos

Проблем	Причина и отстраняване
<p>i Only a few more wash cycles can be run. Please order more detergent for compartment ①.</p>	<p>Перилният препарат в касетата скоро ще свърши. Възможни са още около 4 до 8 пранета.</p> <ul style="list-style-type: none"> ■ Подсигурете нова касета.
<p>i “TwinDos” ① is empty. Check wash results.</p>	<p>Касетата е празна.</p> <ul style="list-style-type: none"> ■ Сменете касетата. ■ Проверете чистотата на прането. Възможно е количеството перилен препарат да не е било достатъчно. <p>При необходимост изперете прането още веднъж.</p>
<p>i Use “TwinDos” or carry out “TwinDos” Maintenance in the “Maintenance” menu. See the operating instruction manual for more information.</p>	<p>Системата TwinDos или автоматичното дозиране чрез отделение ① и/или ② не са използвани продължително време.</p> <ul style="list-style-type: none"> ■ Използвайте системата TwinDos при някои от следващите пранета. ■ Извършете поддръжката на системата TwinDos, както е описано в глава “Почистване и поддръжка”, раздел “Поддръжка на системата TwinDos”.
<p> “TwinDos” Maintenance for compartment ① must be started in the “Maintenance” menu. See the operating instruction manual for more information.</p>	<p>TwinDos или автоматичното дозиране чрез отделение ① и/или ② не са използвани прекалено дълго време. Съществува опасност перилният препарат да засъхне в маркуците.</p> <ul style="list-style-type: none"> ■ Незабавно извършете поддръжката на системата TwinDos, както е описано в глава “Почистване и поддръжка”, раздел “Поддръжка на системата TwinDos”.
<p>Съобщенията на тази страница са примерни. В зависимост от съответното отделение ①/② те могат да се различават.</p>	

Указанията се показват на края на програмата и при включване на пералнята, и трябва да се потвърдят с докосване на сензорния бутон ОК.

Какво да правим, когато ...

Съобщения или неизправности система TwinDos

Проблем	Причина и отстраняване
След поставянето на нова касета за пране, при включването ще се сигнализира, че касетата е празна.	При смяна на касетата пералната машина е била изключена. <ul style="list-style-type: none">■ Включете пералната машина.■ Извадете касетата с перилен препарат, след което я вкарайте отново в отделениято. Броячът ще бъде занулен.
По прането се виждат тъмни петна.	В перилния препарат се е образувала плесен. <ul style="list-style-type: none">■ Отстранете течния перилен препарат от резервоара и измийте резервоара основно.
Не се дозира перилен препарат и/или омекотител.	Автоматичното дозиране не е активирано. <ul style="list-style-type: none">■ Преди следващото пране натиснете сензорния бутон TwinDos. Автоматичното дозиране се активира.
	Въпреки активирането не се дозира перилен препарат/омекотител. <ul style="list-style-type: none">■ Опитайте отново.■ Ако отново не се дозира перилен препарат, обадете се на сервиза.

Общи проблеми с пералната машина

Проблем	Причина и отстраняване
Пералната машина започва да мирише.	<p>Не е съблюдавана информацията за хигиената. За дълъг период от време не е стартирана програма за пране с температура над 60 °C.</p> <ul style="list-style-type: none"> ■ За да се предотврати появата на микроорганизми и миризма в пералната машина, стартирайте програма <i>Почистване на машината</i> с почистващ препарат за машината на Miele или универсален прах за пране.
	<p>Вратата и отделението за перилен препарат са били затворени след изпирането.</p> <ul style="list-style-type: none"> ■ Оставете вратата и отделението за перилен препарат отворени, за да могат да изсъхнат.
Пералната машина се движи по време на центрофугиране.	<p>Крачетата на уреда не стоят равномерно и не са законтрени.</p> <ul style="list-style-type: none"> ■ Нивелирайте пералната машина добре и законтрете крачетата на уреда.
Пералната машина не е центрофугирала прането, както обикновено, и то е още мокро.	<p>При крайното центрофугиране е измерен голям дисбаланс и оборотите автоматично са редуцирани.</p> <ul style="list-style-type: none"> ■ Винаги слагайте големи и малки части пране в барабана, за да се постигне по-добро разпределение.
Поява на необичайни шумове при изпомпване.	<p>Няма неизправност! Шумове от засмукване в началото и края на процеса на изпомпване са нормални.</p>
Осветлението на барабана не свети.	<p>Осветлението на барабана угасва автоматично след 5 минути.</p> <ul style="list-style-type: none"> ■ Отворете падащото меню в меню Преглед и натиснете сензорния бутон .
	<p>Осветлението на барабана е повредено.</p> <ul style="list-style-type: none"> ■ Обадете се на сервиза на Miele.

Какво да правим, когато ...

Общи проблеми с пералната машина

Проблем	Причина и отстраняване
В отделението за перилен препарат остават по-големи количества перилен препарат.	Налягането на водата не е достатъчно. <ul style="list-style-type: none">■ Почистете цедката в захранването с вода.■ Еwentуално изберете екстрата <i>Water plus</i>.
	Прахообразният перилен препарат, комбиниран с омекотителя за вода, има склонност към слепване. <ul style="list-style-type: none">■ Почистете отделението за перилния препарат и за в бъдеще поставяйте в отделението първо перилния препарат и след това омекотителя за вода.
Омекотителят за пране не се отмива напълно или в камерата ☼ остава много вода.	Смукателят не е поставен правилно или е запушен. <ul style="list-style-type: none">■ Почистете смукателя, вижте глава “Почистване и поддръжка”, раздел “Почистване на кутията за перилен препарат”.
В края на програмата има още течност в капсулата.	Източващата тръбичка в кутията за перилен препарат, където е поставена капсулата, е запушена. <ul style="list-style-type: none">■ Почистете тръбичката.
	Няма неизправност! Поради технически причини остава малко вода в капсулата.
В отделението за омекотителя до капсулата има вода.	CapDosing не е активиран или след последното пране празната капсула не е била извадена. <ul style="list-style-type: none">■ При следващо използване на капсула внимавайте CapDosing да е активиран.■ Изваждайте и изхвърляйте капсулата след всяко пране.
	Източващата тръбичка в отделението за перилен препарат, където е поставена капсулата, е запушена. <ul style="list-style-type: none">■ Почистете тръбичката.

Незадоволителен резултат от прането

Проблем	Причина и отстраняване
След използване на течен перилен препарат прането не е чисто	<p>Течните перилни препарати не съдържат избелващи средства. Петна от плодове, кафе или чай не винаги могат да бъдат отстранени.</p> <ul style="list-style-type: none">■ Използвайте двуфазната система на Miele. Чрез целево добавяне на UltraPhase 2 по време на прането петната се отстраняват ефективно.■ Използвайте прахообразни перилни препарати, съдържащи избелващи средства.
Върху изпраните тъмни тъкани има бели остатъци, подобни на перилен препарат.	<p>Перилният препарат съдържа водонерастворими съставки (зеолити) за омекотяване на водата. Те са останали върху тъканта.</p> <ul style="list-style-type: none">■ Опитайте се след сушенето да отстраните остатъците с четка.■ За в бъдеще перете тъмни тъкани с перилни препарати без съдържание на зеолит. Течните перилни препарати в повечето случаи не съдържат зеолити.■ Перете тъканите на програма <i>Dark garments</i>.
По изпраното пране има сиви еластични остатъци.	<p>Дозата перилен препарат е била много малка. Тъканите са били силно замърсени с мазнини (масла, кремове).</p> <ul style="list-style-type: none">■ При необходимост за толкова замърсено пране или слагайте повече перилен препарат, или използвайте течен перилен препарат.■ Преди следващо пране стартирайте програмата <i>Clean machine</i> с почистващия препарат за машината на Miele или универсален прах за пране.

Какво да правим, когато ...

Вратата не се отваря

Проблем	Причина и отстраняване
Вратата не може да се отваря по време на процеса на пране.	<p>По време на процеса на пране барабанът е заключен.</p> <ul style="list-style-type: none">■ Докоснете сензорния бутон <i>Старт/стоп</i> и прекъснете програмата. <p>Програмата се прекъсва, вратата се отключва и вие можете да я отворите.</p>
	<p>В барабана има вода и пералната машина не може да изпомпва.</p> <ul style="list-style-type: none">■ Почистете филтъра за перилния разтвор и помпата за перилния разтвор, както е описано в раздел “Отваряне на вратата при запушено оттичане и/или спиране на тока”.
След прекъсване на програмата на дисплея се показва: Comfort cooling	<p>За защита от попарване вратата не може да се отваря при температура на перилния разтвор над 55 °C.</p> <ul style="list-style-type: none">■ Изчакайте, докато температурата в барабана се понижи и показанието на дисплея угасне.
Дисплеят съобщава:  The door lock is jammed. Call Service.	<p>Ключалката на вратата е блокирана.</p> <ul style="list-style-type: none">■ Свържете се със сервиза.

Отваряне на вратата при запушено оттичане и/или спиране на тока

- Изключете пералната машина.

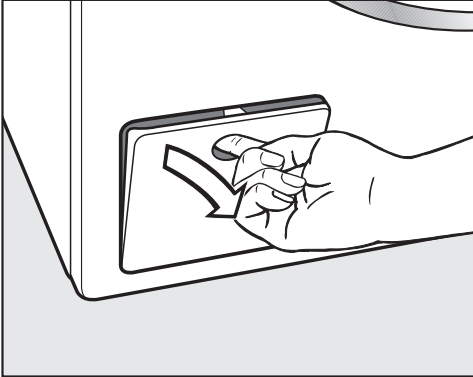

- Отворете капака за източващата помпа.

Запушено оттичане

Ако тръбата за оттичане е запушена, в пералната машина може да се събере по-голямо количество вода.

⚠ Опасност от попарване вследствие на горещия перилен разтвор.

Ако скоро преди това прането е извършвано при висока температура, изтичащият перилен разтвор е горещ.

Източете внимателно перилния разтвор.

Процес на изпразване

Развийте донякъде филтрите за перилния разтвор.

- Под капака поставете съд, например универсална тава за печене.

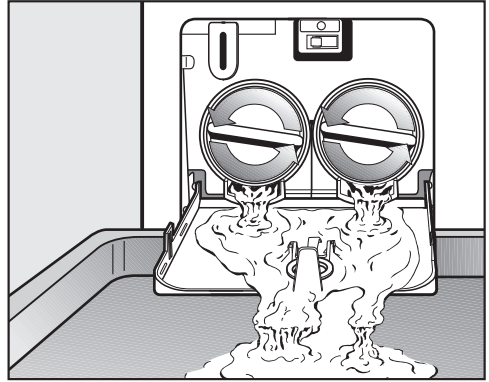

- Бавно развийте филтрите за перилния разтвор, докато започне да изтича вода.
- Затегнете отново филтрите за перилния разтвор, за да прекъснете изтичането на водата.

Ако не изтича повече вода:

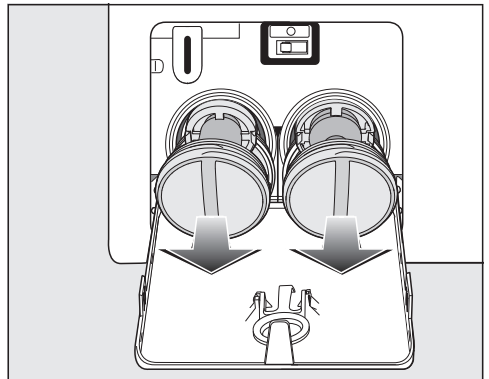

- Развийте напълно филтрите за перилния разтвор.

Какво да правим, когато ...

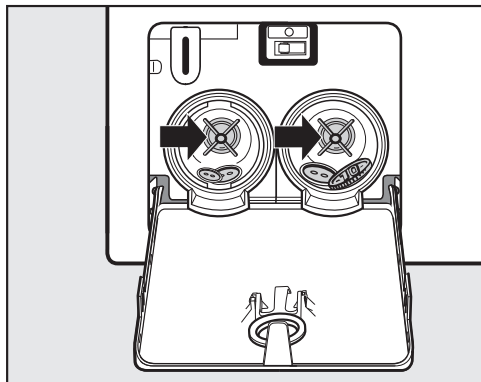

- Почистете основно филтрите за перилния разтвор.
- Проверете дали лопатките на помпата се въртят с лекота, при необходимост отстранете попадналите там чужди тела (копчета, монети и др.) и почистете вътрешността.

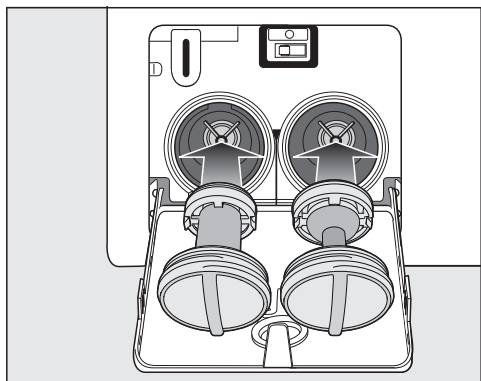

- Поставете отново правилно филтрите за перилния разтвор (вдясно и вляво) и ги затегнете добре.
- Затворете капака за източващата помпа.

⚠ Повреди вследствие на изтичаща вода

Ако филтрите за перилния разтвор не бъдат поставени и добре завинтени, от пералната машина ще изтича вода.

Поставете отново филтрите за перилния разтвор и ги затегнете добре.

Затворете капака за източващата помпа.

Отваряне на вратата

⚠ Опасност от нараняване вследствие на въртящия се барабан.

При бъркане във все още въртящия се барабан съществува голяма опасност от нараняване.

Преди изваждане на прането винаги се уверявайте, че барабанът е спрял.

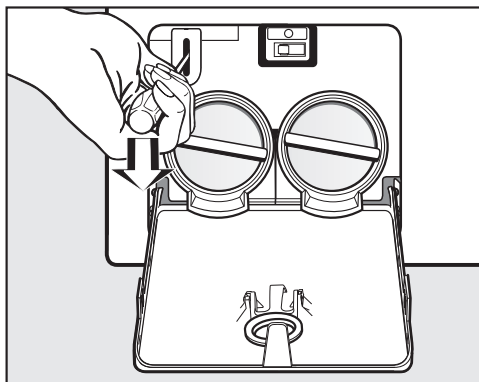

- С помощта на отвертка отключете вратата.
- Отворете вратата.

Контакт при неизправности

При неизправности, които не можете да отстраните сами, уведомете на-пример Вашия специализиран търговец на Miele или сервиза на Miele.

Можете да запазите час в сервиза на Miele онлайн на адрес www.miele.bg/service.

Информацията за връзка със сервиза на Miele ще откриете в края на този документ.

Сервизът се нуждае от идентификатора на модела и фабричния номер (фабр./сериен номер/№). Данните ще намерите на табелката с данни.

Ще намерите табелката с данни при отворена врата над наблюдателното стъкло.

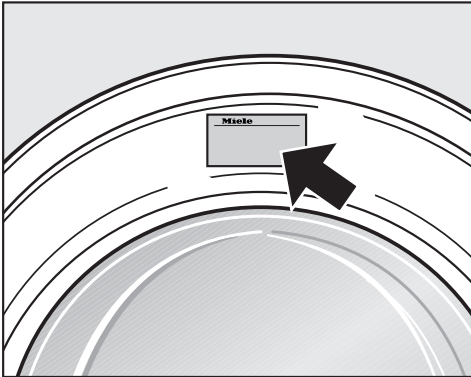

Допълнително закупувана принадлежност

За тази перална машина ще получите допълнителни принадлежности в специализираните магазини на Miele или в сервиза на Miele.

База данни EPREL

От 1 март 2021 г. информацията за енергийното етикетирание и изискванията за екопроектиране могат да бъдат намерени в европейската продуктова база данни (EPREL). Можете да отворите продуктовата база данни от следната връзка: <https://eprel.ec.europa.eu/>. Ще бъдете показани да въведете идентификатора на модела.

Ще намерите идентификатора на модела върху табелката с данни.



Гаранция

Гаранционният срок е 2 години.

Повече информация можете да намерите в доставените с машината гаранционни условия.

Монтаж

Изглед отпред

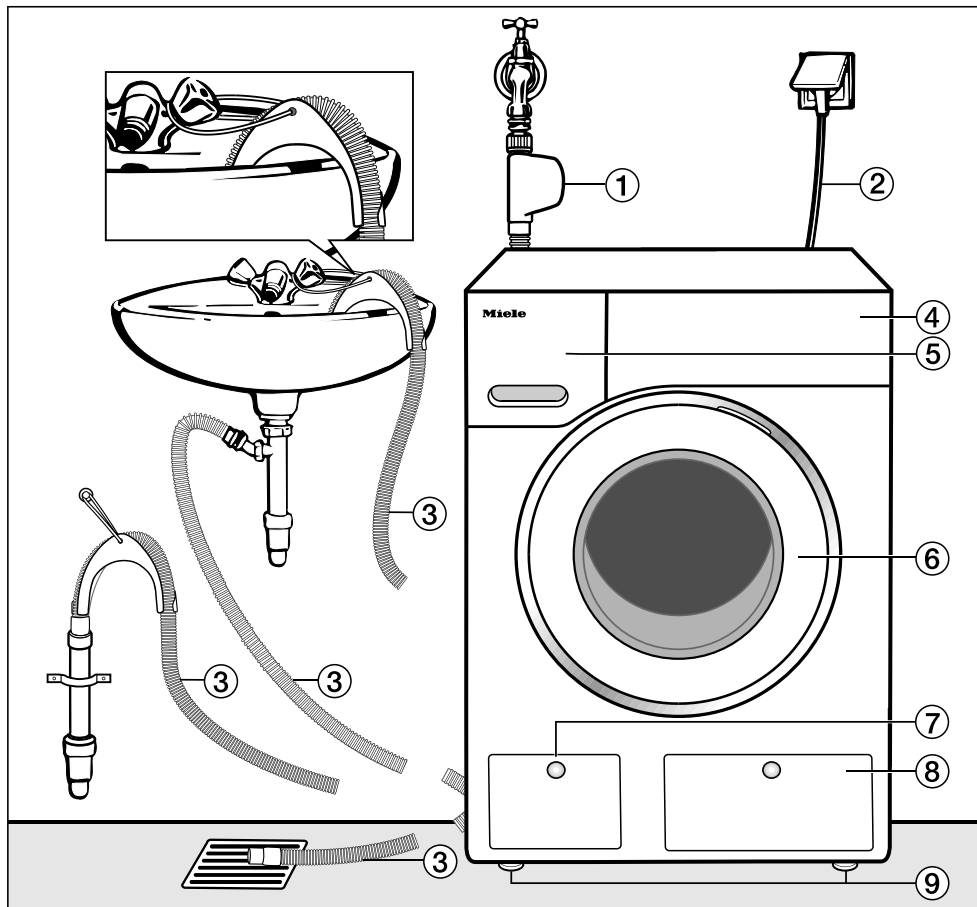

- ① Захранващ маркуч със система за защита от протичане
- ② Свързване към електричеството
- ③ Източващ маркуч с коляно (принадлежност) с възможности за отвеждане на водата.
- ④ Панел за управление
- ⑤ Отделение за перилен препарат
- ⑥ Врата
- ⑦ Клапа на филтъра за перилния разтвор, помпа за перилния разтвор и аварийно отключване
- ⑧ Капак за касетите TwinDos
- ⑨ Четири регулируеми по височина крачета

Изглед отзад

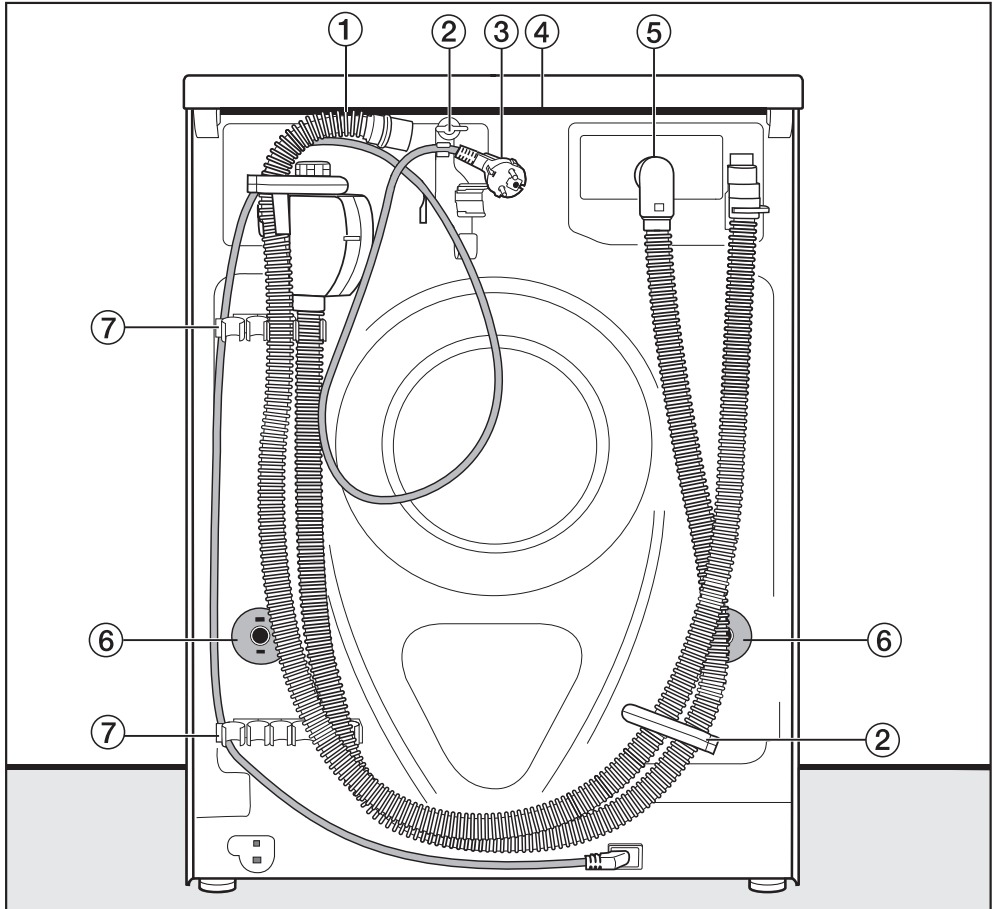

- ① Източващ маркуч
- ② Транспортни държачи за хранващите и източващите маркучи, и електрически кабел
- ③ Свързване към електричеството
- ④ Издаден капак с възможност за хващане за транспортиране
- ⑤ Захранващ маркуч със система за защита от протичане
- ⑥ Обезопасителни завъртащи се приспособления с транспортни щанги
- ⑦ Транспортни държачи за хранващите и източващите маркучи, и държач за издадените транспортни щанги

Монтаж

Основа за поставяне

Най-подходящото място за поставяне е бетонов под. За разлика от дъсчените подове или подове с “меко” покритие бетоновите подове рядко вибрират при центрофугиране.

Обърнете внимание:

- Поставете пералната машина нивелирана и стабилна.
- Не поставяйте пералната машина върху меки подови покрития, тъй като тя ще вибрира по време на центрофугиране.

При поставяне върху дъсчен под:

- Поставете пералната машина върху шперплатова плоскост (най-малко 59 x 52 x 3 cm). Плоскостта трябва да е закрепена с винтове към възможно повече греди, а не само към дъските на пода.

Съвет: По възможност поставете в ъгъл на помещението. Там стабилността на всеки под е най-голяма.

 Опасност от нараняване вследствие на необезопасена перална машина.

При поставянето пералната машина трябва да се обезопаси срещу падане или плъзгане върху осигурен от клиента цокъл (бетонен или зидан цокъл).

Обезопасете пералната машина чрез закрепваща скоба (MTS закрепване към пода) (предлага се в специализираните магазини на Miele или сервиза на Miele).

Носене на пералната машина до мястото на поставяне

 Опасност от нараняване поради незакрепен капак.

Задното закрепване на капака може да стане чупливо вследствие на външно въздействие. Капакът може да се откъсне при носене.

Преди носене се уверете в здравето закрепване на стърчащата част на капака.

- Носете пералната машина за предните крака на уреда и задната стърчаща част на капака.

Демонтаж на обезопасителните приспособления за транспортиране

Сваляне на лявата транспортна щанга

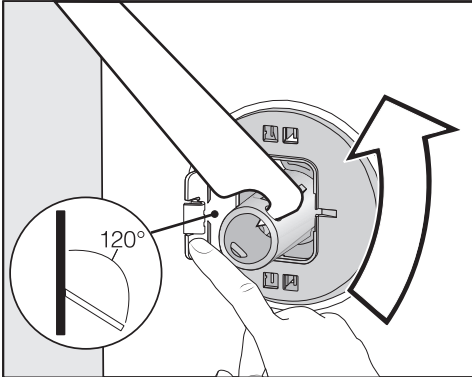

- Натиснете капачката навън и завъртете транспортната щанга с приложения гаечен ключ на 90° .

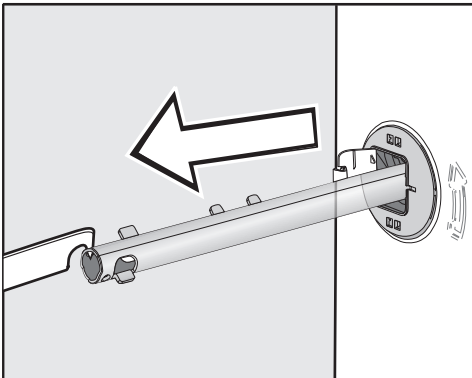

- Извадете транспортната щанга.

Сваляне на дясната транспортна щанга

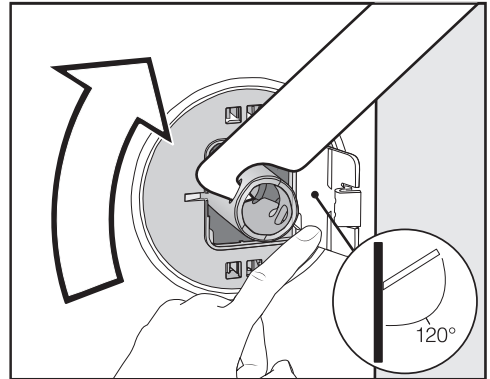

- Натиснете капачката навън и завъртете транспортната щанга с приложения гаечен ключ на 90° .

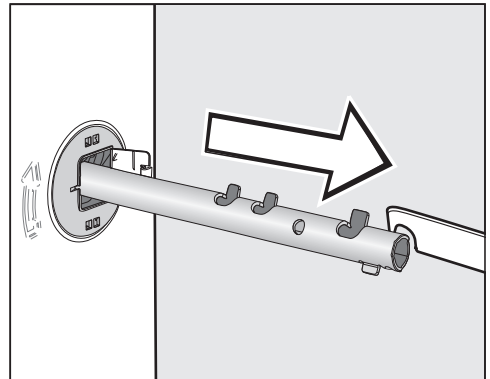

- Извадете транспортната щанга.

Монтаж

Затваряне на отворите

⚠ Опасност от нараняване вследствие на остри ръбове. При бъркането в незатворените отвори съществува опасност от нараняване. Затворете отворите на изваденото обезопасително приспособление за транспортиране.

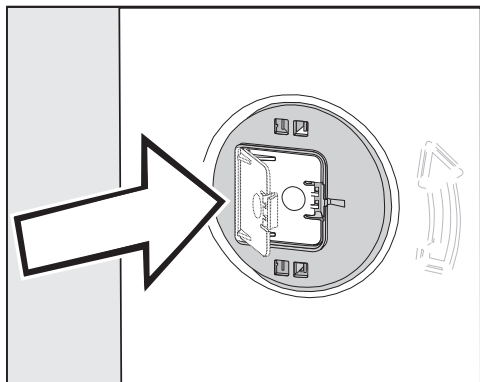

- Натиснете капачките силно, докато се затворят с щракване.

Закрепване на транспортните щанги

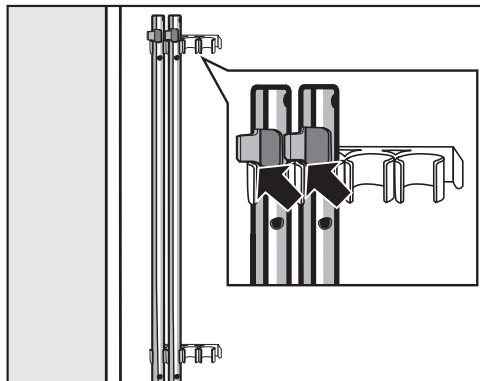

- Закрепете транспортните щанги на задната стена на пералната машина. Внимавайте горната фиксираща кука да е над държача.

⚠ Повреди вследствие на неправилно транспортиране.

При транспортиране без обезопасително приспособление за транспорт е възможно пералната машина да бъде повредена.

Запазете обезопасителното приспособление за транспорт. Преди транспортиране на пералната машина (напр. при преместване) монтирайте отново обезопасителното приспособление за транспорт.

Монтаж на обезопасителните приспособления за транспортиране

Отваряне на капачките

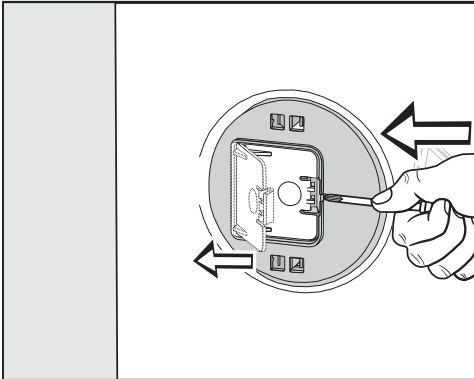

- Натиснете фиксиращата кука с остър предмет, напр. тъсна отвертка.

Капачката се отваря.

Монтаж на транспортните щанги

- Извършете монтажа в обратна последователност на демонтажа.

Съвет: Повдигнете леко барабана, транспортните щанги могат да се вкрат по-лесно.

Монтаж

Нивелиране

Пералната машина трябва да бъде нивелирана и да стои равномерно върху краката, за да се осигури безупречна работа.

Неправилно поставяне увеличава разхода на вода и енергия и пералната машина може да се придвижва.

Развиване на краката и законтряне

Нивелирането на пералната машина се извършва чрез четирите винтови крака. При доставката всички крака са навити навътре.

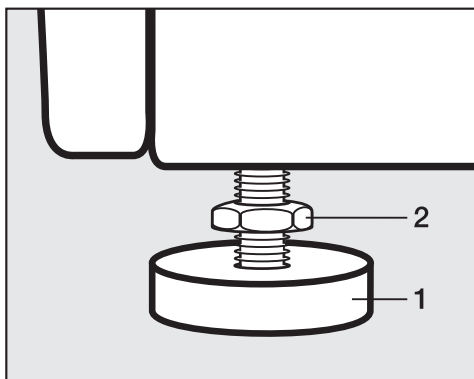

- Развийте контрагайката **2** с приложението гаечен ключ по посока на часовниковата стрелка. Развийте контрагайката **2** заедно с крака **1**.

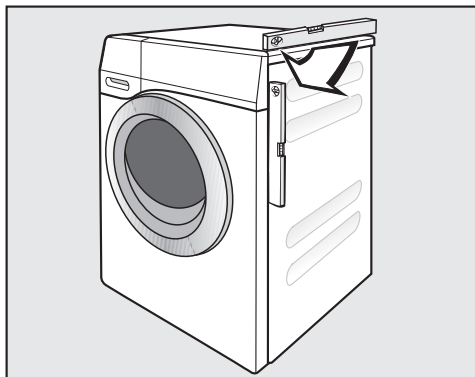

- Проверете с нивелир дали пералната машина е вертикална.
- Дръжте крака **1** с водопроводен ключ. Затегнете контрагайката **2** отново с гаечния ключ към корпуса.

⚠ Повреди вследствие на неправилно нивелирана перална машина.

При неконтроирани крака съществува опасност пералната машина да се движи.

Затегнете всички четири контрагайки на краката към корпуса. Проверете също и краката, които при нивелирането не са били развивани.

Монтиране под работен плот

 Опасност от токов удар вследствие на открит кабел

При демонтиран капак е възможно докосването на провеждащи ток части.

Не демонтирайте капака на пералната машина.

Тази перална машина може цялостно (с капака) да се постави под работен плот, ако работният плот има достатъчна височина.

Колона пране-сушене

Пералната машина може да се постави като колона пране-сушене заедно със сушилня на Miele. За целта е необходим комплект за надстройка* (WTV).

Обозначените със * части могат да се закупят в специализираните магазини на Miele или сервиз на Miele.

Обърнете внимание:

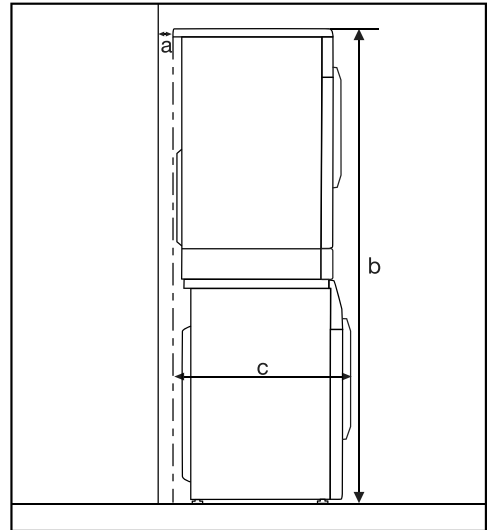

a = най-малко 2 cm

b = WTV обикновен : 172 cm
WTV чекмедже: 181 cm

c = 68 cm

Монтаж

Системата за водна защита

Системата за водна защита Miele гарантира пълна защита от щети, причинени от водата чрез пералната машина.

Системата се състои основно от следните компоненти:

- захранващ маркуч
- електроника и защита от изтичане и преливане
- източващ маркуч

Система за защита от протичане (WPS)

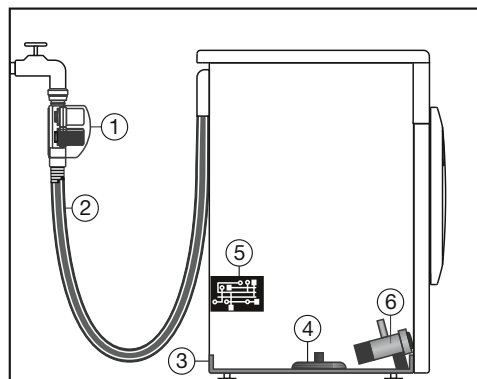

- ① Два електромагнитни вентила
- ② Захранващ маркуч с двойна стена
- ③ Подова вана
- ④ Поплавъчен прекъсвач
- ⑤ Електроника
- ⑥ Помпа за перилния разтвор

Захранващ маркуч

- В корпуса на маркуча за подаването на водата се намират два електромагнитни вентила ①, които спират подаването на водата непосредствено при крана за вода. Двата електромагнитни вентила дават двойна защита срещу протичане. Ако единият електромагнитен вентил е повреден, тогава вторият спира подаването на водата. Благодарение на блокировката директно на самия кран за водата захранващият маркуч е под налягане само по време на подаването на вода. През останалото време той не е под почти никакво налягане.

- Защита срещу пръсване на електромагнитните вентили
Налягането на спукване на корпуса на електромагнитния вентил е между 7000 kPa и 10 000 kPa.
- Двойностенният захранващ маркуч ② се състои от устойчив на налягане вътрешен маркуч и външен маркуч. Всяко изтичане на вода от вътрешния маркуч се отвежда, благодарение на външния маркуч, към подовата вана ③. Поплавъчният прекъсвач ④ затваря електромагнитните вентили. По-нататъшното подаване на водата се блокира, намиращата се в резервоара за перилен разтвор вода се изпомпва.

Електроника ⑤ и защита на пералнята срещу изтичане и преливане

- Защита срещу изтичане
Изтеклата вода от течове на пералната машина се събира в подовата вана ③. Чрез поплавъчен прекъсвач ④ се изключват вентилите ① на захранването с вода. По-нататъшното подаване на водата се блокира, намиращата се в резервоара за перилен разтвор вода се изпомпва.
- Защита срещу преливане
Когато водата премине определено ниво, се включва помпата за перилния разтвор ⑥ и водата се изпомпва контролирано.
Ако нивото на водата се покачи неколкосткратно неконтролирано, помпата за перилния разтвор ⑥ остава включена постоянно и пералнята съобщава за грешка, като съобщението е придружено и със звуков сигнал.

Източващ маркуч

Източващият маркуч е безопасен чрез вентилационна система. По този начин се предотвратява празното засмукване на пералната машина.

Монтаж

Захранване с вода

 Опасност за здравето и повреди поради замърсена навлизаща вода.

Качеството на навлизащата вода трябва да съответства на предписанието за питейна вода на съответната страна, в която се използва пералната машина.

Винаги свързвайте пералната машина към питейна вода.

 Опасност от токов удар от мрежовото напрежение.

В захранващия маркуч за вода има части под напрежение.

Никога не монтирайте захранващия маркуч за вода в зона с водни пръски, напр. вана или душ.

За свързване е необходим спирателен кран с резба за свързване $\frac{3}{4}$ ". Ако липсва спирателен кран, пералната машина трябва да се монтира към водопровода за питейна вода само от оторизиран монтьор.

Винтовото съединение е подложено на налягането на водопровода. Проверете дали връзката е херметична. Отворете бавно крана за водата. При необходимост коригирайте положението на уплътнението и на винтовото съединение.

Пералната машина не е подходяща за свързване към топла вода. Не свързвайте пералната машина към топлата вода.

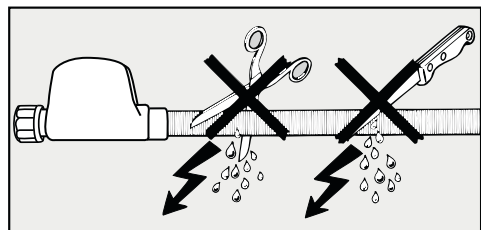

Налягането на водата на входа трябва да е между 100 kPa и 1 000 kPa. Ако налягането на водата на входа е по-високо от 1 000 kPa, трябва да се монтира редуцир-вентил.

Техническо обслужване

При необходимост от смяна използвайте само оригинална **система на Miele за защита от протичане**.

 Повреди вследствие на замърсяване във водата.

С цел предпазване на електромагнитните вентили пералната машина е оборудвана с цедка в съединителната гайка на корпуса на маркуча за подаване на вода.

Не премахвайте тази цедка за замърсявания.

Акcesoар – удължител на маркуч

Като акcesoар в специализираните магазини на Miele или в сервиза на Miele можете да закупите метализиран маркуч с дължина 1,5 m.

Този маркуч е с налягане на спукване над 14 000 kPa и може да се използва като гъвкаво удължение на хранващия водопровод.

Монтаж

Източване на водата

Перилният разтвор се изпомпва през източваща помпа с височина на изпомпване 1 m. За да не се възпрепятства източването на водата, маркучът трябва да се положи без прегъвания.

Ако е необходимо, маркучът може да бъде удължаван до 5 m. Принадлежности се предлагат в специализираните магазини или сервиса на Miele.

За височини на изпомпване над 1 m (до 1,8 m максимална височина на изпомпване) в специализираните магазини или сервиса на Miele се предлага сменяема помпа за перилен разтвор.

При височина на изпомпване от 1,8 m маркучът може да бъде удължаван до 2,5 m. Принадлежности се предлагат в специализираните магазини или сервиса на Miele.

Възможности за източване на водата:

1. Окачване в мивка или умивалник:

Обърнете внимание:

- Подсигурете маркуча срещу изплъзване!
- Ако водата се изпомпва в мивка, последната трябва да се източва достатъчно бързо. В противен случай има опасност водата да прелее или част от водата да бъде засмукана обратно в пералната машина.

2. Свързване към пластмасова отточна тръба с гумена муфа (наличие на сифон не е задължително).

3. Източване в подов сифон (канал).

4. Свързване към мивка с пластмасов нипел.

Поставяне на коляното

За да се предотврати изплъзване на източващия маркуч, използвайте приложеното коляно.

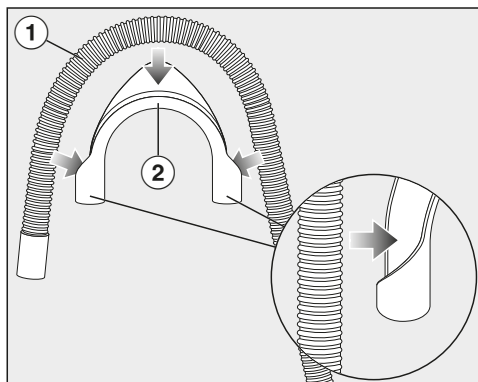

- Закрепете коляното ② към източващия маркуч ①.

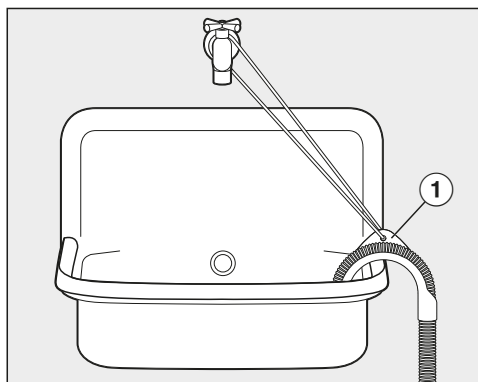

- Закачете източващия маркуч в мивка.
- Подсигурете коляното против изплъзване с помощта на лента или халката ①.

Директно свързване към сифон на мивка

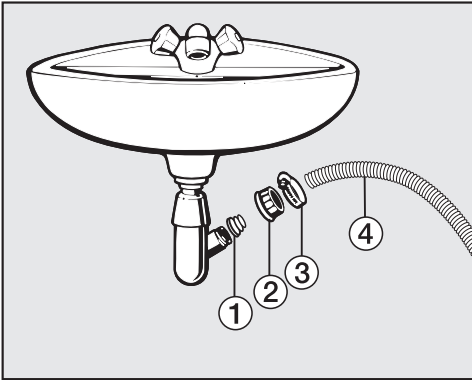

- ① Адаптор
- ② Съединителна гайка на мивката
- ③ Скоба за маркуч
- ④ Край на маркуча

- Монтирайте адаптора ① със съединителната гайка ② към сифона на мивката.
- Поставете края на маркуча ④ в адаптора ①.
- Затегнете скобата за маркуча ③ непосредствено зад съединителната гайка на мивката с помощта на отвертка.

Електрическо свързване

Серийно пералната машина е “готова за включване” за свързване към защитен контакт.

Поставете пералната машина така, че контактът да е достъпен свободно. Ако контактът не е свободно достъпен, тогава се уверете, че от страна на инсталацията има устройство за разединяване на всеки полюс.

 Опасност от пожар вследствие на прегряване.

Използването на пералната машина с разклонители или удължители за захранване може да доведе до претоварване на кабелите.

От съображения за безопасност не използвайте разклонители или удължители за захранване.

Електрическата инсталация трябва да е изпълнена съгласно VDE 0100.

От съображения за сигурност препоръчваме употребата на прекъсвач на остатъчен ток (RCD) от типа  в определената за дома инсталация за електрическо свързване на пералната машина.

Повреденият мрежови захранващ кабел може да се сменя само със специален мрежови захранващ кабел от същия тип (предлаган от сервиза на Miele). От съображения за безопасност смяната трябва да се извършва само от квалифициран специалист или от сервиза на Miele.

Тези инструкции за експлоатация или табелката с данни предоставят информация за номиналната мощност и съответната защита. Сравнете тази информация с данните за електрическата връзка на място.

В случай на съмнение попитайте електротехник.

Временната или постоянна работа към автономна или несинхронна с мрежата инсталация за захранване с енергия (напр. островни мрежи, системи за подсигуряване) е възможна. Предпоставка за работата е спазването на предписанията на EN 50160 или сравним стандарт от страна на инсталацията за захранване с енергия.

Функциите и начинът на работа на защитните мерки, предвидени в тази домашна инсталация и в този продукт на Miele, трябва да бъдат гарантирани и в островен режим на работа или при несинхронна с мрежата работа или да бъдат заменени с равностойни мерки в инсталацията. Както например е описано в актуалната публикация на VDE-AR-E 2510-2.

Програми	Зареждане kg	Енергия kWh	Вода Литри	Време на работа ч.:мин.	Температура ¹ °C	Остатъчна влага %	Обороти об/мин
ECO 40-60*	9,0	0,90	65	3:19	42	42	1600
	4,5	0,41	56	2:39	31	44	1600
	2,5	0,20	28	2:29	25	46	1600
Памук	60	1,45	65	2:29	55	50	1600
	20	0,45	75	2:39	24	50	1600
Лесна поддръжка	30	0,60	57	1:59	34	30	1200
Експресна програма 20 ²	40	0,33	30	0:20	26	60	1200
Вълна 	30	0,23	35	0:39	-	-	1200
QuickPowerWash	40	0,58	40	0:49	-	-	1600

* Тестова програма за спазване на стандартите на ЕС за екологичен дизайн 2019/2023 и етикетирание на енергийна ефективност според наредба номер 2019/2014

1 Достигнатата максимална температура при прането по време на основното пране.

2 Екстрата *Quick* активиран

При сравнителните изпитвания дозирването TwinDos трябва да е изключено.

Указание за клиенти

Данните за разхода и продължителността на програмите могат да се отклоняват от зададените в зависимост от налягането на водата, твърдостта на водата, температурата на подаваната вода, температурата в помещението, вида на прането, количеството на прането, остатъчната влага на прането при сушене, колебания в електрическата мрежа и избраните екстри.

Показаните във функция Feedback данни за потреблението могат да се отклоняват от посочените в таблицата с данни за разхода данни. Разликите са следствие от допустимите отклонения за детайлите и от местните условия, например колебанията в налягането във водопроводната мрежа, мрежовото напрежение и колебанията в електрическата мрежа.

Технически данни

Височина	850 mm
Ширина	596 mm
Дълбочина	636 mm
Дълбочина при отворена врата	1.054 mm
Височина за монтиране при вграждане	850 mm
Широчина за монтиране при вграждане	600 mm
Тегло	прибл. 95 kg
Вместимост	9.0 kg сухо пране
Захранващо напрежение	вижте табелката с данни
Присъединена мощност	вижте табелката с данни
Предпазители	вижте табелката с данни
Данни за потреблението	вижте глава “Данни за потреблението”
Минимално налягане на водния поток	100 kPa (1 bar)
Максимално налягане на водния поток	1 000 kPa (10 bar)
Дължина на захранващия маркуч	1,60 m
Дължина на източващия маркуч	1,50 m
Дължина на мрежовия захранващ кабел	2,00 m
Максимална височина на изпомпване	1,00 m
Максимална дължина на изпомпване	5,00 m
LED Светодиоди	Клас 1
Предоставен знак за проверка	вижте табелката с данни
Консумация на енергия при режим “изключен”	0,30 W
Режим на готовност в мрежа	0,70 W
Честотна лента	2,4000–2,4835 GHz
Максимална мощност на излъчване	< 100 mW

Декларация за съответствие

С настоящото Miele декларира, че тази перална машина съответства на Директива 2014/53/ЕС.

Пълния текст на ЕС декларацията за съответствие можете да откриете на един от следните интернет адреси:

- Продукти, изтегляне, на www.miele.bg

Настройки

С настройките можете да адаптирате електрониката на пералнята към променящите се изисквания.

Можете да променяте настройките по всяко време.

Извикване на настройките

- Включете пералната машина.
- Превъртете до втората страница на главното меню.
- Натиснете сензорния бутон Settings.

Дисплеят преминава в меню Настройки.

Избиране на настройки

Настройките са групирани в няколко области.

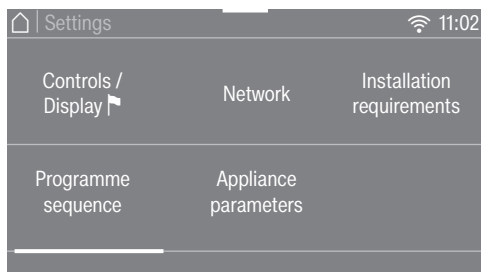

- Изберете желаната област.
- Превъртете в списъка за избор, докато се появи желаната настройка.
- Натиснете сензорния бутон, за да обработите настройката.

Обработване на настройки

- Променете показаната стойност и потвърдете с OK.

или

- Натиснете опция, за да я изберете.

Избраната опция се маркира в оранжево.

Избраната опция е запаметена. Дисплеят се превключва към меню Настройки или едно ниво на менюто назад.

Завършване на настройките

- Натиснете сензорния бутон ←.

Дисплеят се превключва едно ниво на менюто назад.

- Натиснете сензорния бутон ↗.

Дисплеят превключва към главното меню.

Controls / Display ▾

Language ▾

Дисплеят може да показва различни езици.

Знамето ▾ след думата *Език* служи за ориентация, когато е настроен език, който не разбирате.

Избраният език се запаметява.

Consumption

Можете да прочетете данните относно консумацията на енергия и вода и да въведете енергийните разходи.

Избор

- Previous programme
Данни за потреблението на последно изпълнената програма.
- Total consumption
Сумарни данни за потреблението на енергия и вода от последните програми.
- Set the cost
Могат да се въведат финансовите разходи за енергия (ток) и вода.

Code

С ПИН кода предпазвате Вашата перална машина от ползване от трети лица.

Избор

- Activate
При активиран ПИН код след включване трябва да се въведе ПИН код, за да може да се обслужва пералнята.
Даденият фабрично ПИН код е 125.
- Change
Вие можете да зададете собствен трицифрен ПИН код.

 Не забравяйте ново зададения ПИН код.

Без ПИН код, само сервизът на Miele може да отключи пералнята. Запишете си новия ПИН код.

- Deactivate
Пералната машина трябва да се обслужва отново без въвеждане на ПИН кода. Появява се само ако преди това е бил активиран ПИН код.

Настройки

Memory

Пералнята запаметява последно избраните настройки на програмата за пране (температура, обороти и някои екстри) след стартиране на програмата.

При повторен избор на програмата за пране пералнята показва запамените настройки.

Фабрично паметта е дезактивирана.

Clock display

След избиране на формата за времето можете да настроите часа.

Clock format

- 24-часов часовник (фабрична настройка)
- 12-часов часовник

Set

- Часът може да бъде настроен.

Volume

Finish tone

Силата на звука на сигнала за край на програмата може да се промени.

Настройката се извършва на 7 степени и освен това може да се изключи.

Keypad tone

Силата на звука на сигнала, който прозвучава при натискане на сензорните бутони, може да се промени.

Настройката се извършва на 7 степени и освен това може да се изключи.

Display brightness

Яркостта на дисплея може да се променя.

Настройката се извършва на 7 степени.

Units

Данните за температурата могат да се показват в °C/Целзий или в °F/Фаренхайт.

Фабрично е активирано °C/Целзий.

“Display” off status

За пестене на енергия осветлението на дисплея и на сензорните бутони се изключва. Сензорният бутон *Старт/Стоп* мига бавно.

Избор

- Off
Осветлението остава включено.
- On (фабрична настройка)
Осветлението се изключва след 10 минути.
- On. Not in current prog.
Осветлението остава включено по време на изпълнение на програмата. 10 минути след края на програмата осветлението се изключва.

Programme sequence

TwinDos

Можете да определите използвания перилен препарат и количеството на дозиране, и да проверите нивото на напълване на касетите перилен препарат на UltraPhase 1 и UltraPhase 2.

Select detergent

Ако искате да дозирате различни от UltraPhase 1 и 2 средства чрез функцията TwinDos, се нуждаете от празни касети TwinDos (допълнително закупвани аксесоари).

Използването на UltraPhase 1 и 2 е възможно само в пакет. Поради това при избор на друго средство автоматично се изтрива настройката за другото отделение.

Могат да се използват следните средства:

- Miele UltraPhase 1
- Miele UltraPhase 2
- Universal detergent
- Colour detergent
- Delicates detergent
- Delicates/Woollens
- Fabric conditioner

Спазвайте указанията за дозиране на производителя на опаковката на перилния препарат.

Съответното количество на дозиране за избраното средство трябва да бъде зададено. Дисплеят Ви води през настройките.

Съвет: Ако изберете No agent, съответното отделение за функцията TwinDos се изважда от употреба.

Change dosage

Настроените стойности за дозирането на перилен препарат на отделения ① и ② могат да бъдат проверени и коригирани.

Soiling

Можете да определите каква степен на замърсяване е настроена предварително.

Съществуват следните степени на замърсяване:

- Light
- Normal
- Heavy

Фабричната настройка е: Normal

Water plus level

Можете да повишите нивото на водата на екстрата Water plus в четири степени.

Степени

- Normal (фабрична настройка)
- Plus ∆
- Plus ∆∆
- Plus ∆∆∆

Настройки

Maximum rinse level

Нивото на водата при изплакване може винаги да бъде настроено на максималната стойност.

Тази функция е важна за хора с алергии, тъй като с нея изплакването е много добро. Разходът на вода се увеличава.

Фабрично максималното ниво на изплакване е дезактивирано.

Soak duration

Можете да настроите времето за наkisване между 30 минути и 6 часа.

Можете да избирате продължителността в стъпки от по 30 минути. При избор на екстрата *Наkisване* се изпълнява в избраното време.

Фабрично е настроена продължителност от 0: 30 ч..

Longer Pre-wash Cottons

Ако имате специални изисквания към предпрането в програмата *Памук*, можете да удължите основното време от 25 минути.

- Normal (фабрична настройка)
Времето за предпране е 25 минути.
- + 6 min
Времето за предпране е 31 минути.
- + 9 min
Времето за предпране е 34 минути.
- + 12 min
Времето за предпране е 37 минути.

Gentle action

При активирано щадящо изпиране се намалява движението на барабана. Така леко замърсени тъкани могат да се перат щадящо.

Щадящото изпиране може да се активира за програмите *Памук* и *Лесна поддръжка*.

Фабрично щадящото изпиране е дезактивирано.

Anti-crease

Защитата против намачкване намалява намачкването след края на програмата.

Барабанът се върти още 30 минути след края на програмата. Вратата на пералната машина може да бъде отключена по всяко време чрез докосване на сензорния бутон *Старт/Стоп* и след това да бъде отворена.

Фабрично е активирана защитата против намачкване.

Network

Miele@home

Управлявайте свързването в мрежа на вашата пералня с домашната WLAN мрежа.

Следните точки могат да се появят в подменюто:

Set up

Това съобщение се появява само когато пералната машина още не е свързана с WLAN мрежа.

Протичането на настройката може да намерите в глава “Първо пускане в експлоатация”.

Activate

(вижда се, когато Miele@home е деактивирано)

Функцията WLAN се включва отново.

Deactivate

(вижда се, когато Miele@home е активирано)

Miele@home остава настроено, функцията WLAN се изключва.

Connection status

(вижда се, когато Miele@home е активирано)

Показват се следните стойности:

- WLAN качество на приемане
- име на мрежата
- IP адрес

Set up again

(вижда се, когато е настроено)

Нулира съобщението WLAN (мрежа), за да се направи веднага друга настройка.

Reset

(вижда се, когато е настроено)

- WLAN се изключва.
- Свързването към WLAN се нулира на фабричната настройка.

Нулирайте мрежовата конфигурация, когато изхвърляте или продавате пералната машина, или когато пускате в експлоатация употребявана перална машина. Само така се гарантира, че сте изтрили всички лични данни и предишният собственик повече не може да осъществява достъп до пералната машина.

За да се използва отново Miele@home, трябва отново да се осъществи връзката.

Настройки

SmartGrid

Настройката SmartGrid се вижда само когато настройката Miele@home е избрана и активирана.

Можете автоматично да стартирате Вашата пералната машина във времевия интервал дистанционно отвън.

Ако сте активирали SmartGrid, сензорният бутон *Таймер* има нова функция. Чрез сензорния бутон “Таймер” настройвате *SmartStart*. След това пералната машина се стартира в рамките на зададения от Вас интервал от време от сигнал отвън. Ако до края на зададеното от Вас време за стартиране не бъде изпратен сигнал отвън, пералната машина стартира автоматично (вижте глава “Отложен старт”).

SmartGrid е дезактивиран фабрично.

Remote control

Настройката Remote control се вижда само когато настройката Miele@home е избрана и активирана.

Ако сте инсталирали приложението Miele на Вашето мобилно устройство, можете да извикате статуса на Вашата перална машина отвсякъде и да стартирате дистанционно пералната машина и чрез програмата *MobileControl* да я управлявате дистанционно.

Можете да изключите настройката Remote control, ако не желаете да управлявате пералната машина с Вашето мобилно устройство.

Прекъсване на програмата може да се извърши чрез приложението, ако Remote control не е включено.

Чрез сензорния бутон “Таймер” настройте интервал от време, когато искате да стартирате пералната машина и стартирайте таймера (вижте глава “Таймер”).

Пералната машина може да се стартира в рамките на зададения от Вас интервал от време чрез сигнал, изпратен от Вас.

Ако до края на зададеното от Вас време за стартиране не бъде изпратен стартов сигнал, в края на зададеното време пералната машина стартира автоматично.

Фабрично е активирано дистанционно управление.

RemoteUpdate

Опцията на менюто RemoteUpdate се показва и може да бъде избрана само ако са изпълнени задължителните условия за използване на Miele@home (вижте глава “Първо пускане в експлоатация”, раздел “Miele@home”).

Чрез RemoteUpdate може да бъде актуализиран софтуерът на Вашата пералня. Ако има на разположение актуализация за Вашата пералня машина, тя се изтегля автоматично от пералната машина. Инсталирането на актуализация не се извършва автоматично, а трябва да се стартира ръчно от Вас.

Ако не инсталирате актуализация, можете да използвате Вашата пералня машина както обикновено. Въпреки това Miele препоръчва да инсталирате актуализациите.

Включване/Изключване

Фабрично RemoteUpdate е включен. Ако е налична актуализация, тя се изтегля автоматично и трябва да се стартира ръчно от Вас.

Изключете RemoteUpdate, ако не желаете актуализациите да се изтеглят автоматично.

Работен процес на RemoteUpdate

Информация за съдържанието и обхвата на актуализация се предоставя в приложението Miele.

Ако има налична актуализация, на дисплея на Вашата пералня машина се показва съобщение.

Можете да инсталирате актуализацията веднага или да отложите инсталирането за по-късно. Тогава запитването се извършва след повторно включване на пералната машина.

Ако не желаете да инсталирате актуализацията, изключете RemoteUpdate.

Актуализацията може да трае няколко минути.

При RemoteUpdate обърнете внимание на следното:

- Докато не получите съобщение, не е налична актуализация.
- Инсталирана актуализация не може да се отмени.
- Не изключвайте пералната машина по време на актуализацията. В противен случай актуализацията ще бъде прекратена и няма да се инсталира.
- Някои актуализации на софтуера могат да се извършват само от сервиза на Miele.

Appliance parameters

Legal information

[Open source licences](#)

Тук можете да разгледате информацията.

Авторски права и лицензи за софтуер за обслужване и управление

За обслужване и управление на уреда Miele използва собствени и чужди софтуери, които не попадат под действието на така наречените лицензни условия за отворен код. Тези софтуери/софтуерни компоненти са защитени с авторски права. Авторските права на Miele и трети лица трябва да се спазват.

Освен това в настоящия уред са включени софтуерни компоненти, които се предоставят при лицензни условия за отворен код. Можете да извикате компонентите с отворен код заедно със сведенията относно авторските права, копията от съответно валидните лицензни условия, както евентуално и друга информация в уреда от опцията от менюто [Settings | Appliance parameters | Legal information | Open source licences](#). Посочените там правила относно отговорността и гаранцията на лицензните условия за отворен код са в сила само по отношение на съответните носители на авторски права.

Авторски права и лицензи за комуникационния модул

За обслужване и управление на комуникационния модул Miele използва собствени и чужди софтуери, които не попадат под действието на така наречените лицензни условия за отворен код. Тези софтуери/софтуерни компоненти са защитени с авторски права. Авторските права на Miele и трети лица трябва да се спазват.

Освен това в настоящия комуникационен модул са включени софтуерни компоненти, които се предоставят при лицензни условия за отворен код. Можете да извикате компонентите с отворен код заедно със сведенията относно авторските права, копията от съответно валидните лицензни условия, както евентуално и друга информация, локално през IP през уеб браузър (http://<ip_adresse>/Licenses). Посочените там правила относно отговорността и гаранцията на лицензните условия за отворен код са в сила само по отношение на съответните носители на авторски права.

Installation requirements

Low water pressure

При налягане на водата под 100 kPa (1 bar) пералната машина прекъсва програмата със съобщение за грешка.

Когато налягането на водата в сградата не може да се повиши, активирането на тази функция не позволява програмата да прекъсне.

Фабрично по-ниското налягане на водата е дезактивирано.

Suds cooling

В края на основното пране в барабана се подава допълнителна вода, за да се охлади перилният разтвор.

Охлаждането на перилния разтвор се извършва при избор на програмата Памук при температура 70 °C и по-висока.

Охлаждането на перилния разтвор трябва да се активира:

- при окачване на източващия маркуч в мивка или умивалник, за да се предотврати опасността от попарване.
- при сгради, чийто канализационни тръби не отговарят на DIN 1986.

Фабрично охлаждането на перилния разтвор е дезактивирано.

Temperature reduction

На високи места водата има по-ниска температура на кипене. Miele препоръчва при надморска височина над 2000 m да се включи понижаването на температурата, за да се предотврати “Завиране на водата”. Максималната температура се намалява на 80 °C, дори ако се избере по-висока температура.

Фабрично намаляването на температурата е дезактивирано.

Перилни препарати и поддържащи средства

За тази перална машина получавате перилен препарат, препарати за поддръжка на текстилните изделия, добавки и препарати за поддръжка на уреда. Всички продукти са подходящи за пералните машини на Miele.

Тези и много други интересни продукти можете да закупите на интернет страница www.shop.miele.com, сервиза на Miele или Вашия специализиран магазин на Miele.

Перилни препарати

Miele UltraPhase 1 и 2

- 2-компонентен перилен препарат за цветно и бяло пране
- за ярки цветове и искрящо бяло пране
- отлично отстраняване на петна също и при ниски температури

UltraWhite (прахообразен перилен препарат)

- най-добри резултати при 20/30/40/60/95 °C
- искрящо бяло благодарение на мощна формула с активен кислород
- отлично отстраняване на петна също и при ниски температури

UltraColor (течен перилен препарат)

- най-добри резултати от прането при 20/30/40/60 °C
- с формула за запазване на цвета за яркицветове
- отлично отстраняване на петна също и при ниски температури

WoolCare фин перилен препарат (течен перилен препарат)

- за вълна, коприна и всички фини материи
- специален комплекс за грижи от пшеничен протеин и формула за защита на цветовете
- най-добри резултати от прането при 20/30/40/60 °C

Специални перилни препарати

Тези специални перилни препарати ще получите като капсули (Caps) за удобно единично дозиране.

Caps Sport

- за синтетични тъкани
- неутрализира миризми чрез съдържащ се абсорбатор за миризми
- предотвратява електростатичното зареждане на дрехите
- запазва формата и дишащите свойства на синтетичните тъкани

Caps DownCare

- за пухени тъкани
- запазва еластичността и дишащите свойства на пуха
- ефективно почистване и щадяща грижа чрез ланолин
- Пухът не се сплъстява и остава мек

Caps WoolCare

- Фин перилен препарат за програми Вълна и Деликатна
- специален комплекс за грижи от пшенични протеини
- Защитна технология с влакна срещу сплъстяване
- Формула за защита на цветовете за меко почистване

Caps CottonRepair

- Специален перилен препарат за памучни тъкани
- видимо подновява тъканите само с едно пране
- специална рецепта на Miele с технология Novozymes
- отстранява пилинг и обновява интензитета на цветовете и яркостта им
- използвайте максимум 1 до 2 пъти на година и на тъкан

Перилни препарати и поддържащи средства

Средства за поддръжка на текстилни изделия

Тези средства за поддръжка на текстилни изделия ще получите като капсула (Cap) за удобно единично дозиране.

Cap Омекотител

- Омекотител за свеж аромат на прането
- истинска чистота, свеж аромат и чистота дълбоко в порите
- за меко и пухкаво пране
- предотвратява електростатичното зареждане на дрехите

Добавка

Добавката ще получите като капсула (Cap) за удобно единично дозиране.

Cap Booster

- Препарат за отстраняване на петна с най-голяма сила за разтваряне на петна
- Ензимна технология срещу упорити петна
- подходящ за бяло и цветно пране
- за отлични резултати при пране до-ри при ниски температури

Поддържане на уреда

TwinDosCare

- Почистващ препарат за дозиращата система TwinDos
- да се използва преди по-продължителна пауза (най-малко 2 месеца)
- да се използва преди смяна на продукт

Препарат за отстраняване на котлен камък

- отстранява големи натрупвания на варовик
- мек и щадящ благодарение на натуралната лимонена киселина
- щади нагревателите, барабана и другите компоненти

IntenseClean

- за хигиенична чистота в пералните машини
- отстранява мазнини, бактерии и поява на миризми
- ефективно основно почистване

Омекотител за вода на таблетки

- намалено дозиране на перилен препарат при твърда вода
- по-малко остатъци от перилен препарат в текстилните изделия
- по-малко химикали в отпадните води благодарение на намалено дозиране на перилен препарат

МИЛЕ БЪЛГАРИЯ ЕООД
Ул. Бяла черква №24
гр.София, 1408

Тел: + 359 2 426 00 89
+ 359 882 391 073
Имейл адрес: info@miele.bg
www.miele.bg

Miele & Cie. KG
Carl-Miele-Straße 29
33332 Gütersloh
Deutschland

WCR 870 WPS

bg-BG

M.-Nr. 12 203 990 / 00