

Miele



- et** Kasutusjuhend Akuga tolmuimeja
- lt** Naudojimo instrukcija Akumuliatorinis dulkių siurblys
- lv** Lietošanas instrukcija Putekļu sūcējs ar akumulatoru

HS23

M.-Nr. 12 441 512

et - Sisukord

Ohutusjuhised ja hoiatused	4
Ohutusjuhised ja hoiatused aku AP10 / AP11, laadija LG02 / LG04, seinahoidiku SpeedLock LS10 (sõltub mudelist) kohta.....	8
Seadme kirjeldus	12
Jätksuutlikkus ja keskkonnakaitse	14
Kasutuselevõtmine	15
Tolmuimeja kokkupanek	15
PowerUniti ja imemistoru ühendamine.....	15
Imemistoru ja elektriharja ühendamine.....	16
Üldised juhised aku kohta	16
Aku laadimine (ilma seinakinnitusega)	16
Aku laadimine (seinakinnitusega).....	17
Seinahoidiku kinnitamine seinale kruvidega	17
Laadimisjuhtme kinnitamine seinahoidikusse Standard.....	18
Seinahoidiku Standard seinalt eemaldamine	19
Laadimisjuhtme kinnitamine seinahoidikusse SpeedLock.....	19
Seinahoidiku SpeedLock seinalt eemaldamine.....	20
Aku laetustaseme näidik (laadimisel)	20
Aku laetustaseme näidik (kasutamisel).....	21
Kaasasolevate tarvikute kasutamine	21
Tarvikuhoidik imemistorule	21
Elektrihari MultiFloor (HX-EB 20).....	22
Käsielektrihari Electro Compact (HX-EC 20).....	22
Põrandahari AllFloor (HX-AF 20)	23
Universaalhari (HX-UB)	23
Väljatõmmatav painduv XL-vuugiotsak (HX-CNXL).....	23
Voolikupikendus (HX-FSH 20)	23
Kasutamine	24
Tolmuimeja võtmine seinahoidikust Standard	24
Tolmuimeja võtmine seinahoidikust SpeedLock.....	24
Sisse- ja väljalülitamine	24
Imemisvõimsuse suurendamine	25
PowerUnitit eraldi.....	25
Puhastus ja hooldus	26
Filtrisüsteem	26
Isepuhastusfunktsiooni ComfortClean kasutamine.....	26
Tolmunõu tühjendamine.....	27
Tolmunõu ja eelfiltri puhastamine	27
Peentolmufiltri puhastamine	28
Elektriharja / käsielektriharja (sõltub mudelist) puhastamine.....	29

Harjavaltsi eemaldamine elektrihaarjast	30
Harjavaltsi äravõtmine käsielektrihaarjalt (sõltub mudelist)	30
Aku vahetamine	30
Tolmuimeja ja tarvikute hooldus.....	32
Probleemide lahendamine	33
Klienditeenindus	35
Kontakt tõrgete korral	35
Garantii	35
Juurdeostetavad tarvikud	36
3D4U	36
Tarvikute saadavus	36
Garantii.....	37

et - Ohutusjuhised ja hoiatused

See tolmuimeja vastab kehtivatele ohutuseeskirjadele. Oskamatu kasutamine võib vigastada inimesi ja põhjustada materiaalselt kahju.

Lugege kasutusjuhend enne tolmuimeja esimest kasutamist läbi. Juhendist leiate olulisi juhiseid tolmuimeja ohutuse, kasutamise ja hoolduse kohta. Sellega kaitsete ennast ja teisi ning väldite kahju.

Kooskõlas standardiga IEC 60335-1 juhib Miele tähelepanu sellele, et peatükk “Kasutuselevõtmine” ning ohutusjuhised ja hoiatused tuleb läbi lugeda ja neid järgida.

Miele ei vastuta juhiste eiramise tõttu tekkiva kahju eest. Hoidke kasutusjuhend alles ja andke see võimalikule uuele omanikule edasi.

Lülitage tolmuimeja pärast iga kasutamist, enne tarvikute vahetamist ja hooldust, puhastamist ning enne tõrgete ja vigade kõrvaldamist välja. Kasutage selleks käepidemel olevat sisse- / väljalülitusnuppu.

Otstarbekohane kasutamine

- ▶ See tolmuimeja on ette nähtud kasutamiseks majapidamises ja sellesarnastes tingimustes. See tolmuimeja ei sobi kasutamiseks ehitusel.
- ▶ Tolmuimeja ei ole ette nähtud kasutamiseks välistingimustes.
- ▶ Tolmuimeja on mõeldud vaipade, vaipkatete ja kulumiskindlate põrandate igapäevaseks puhastamiseks.
- ▶ See tolmuimeja on mõeldud kasutamiseks kõrgusel kuni 4000 m üle merepinna.
- ▶ Kasutage tolmuimejat üksnes kuiva mustuse imemiseks. Tolmu ei tohi imeda inimestelt ega loomadelt. Mis tahes muul viisil kasutamine, lubamatu ümberehitamine ja modifitseerimine on keelatud.

▶ Isikud (sh lapsed), kes oma füüsilise, meelelise või vaimse seisundi või oma kogenematusse või teadmatuse tõttu ei ole võimelised tolmuimejat ohutult kasutama, ei tohi tolmuimejat kasutada ilma vastutava isiku järelevalve või juhendamiseta.

Lapsed ja majapidamine

▶ Nooremad kui kaheksa-aastased lapsed tohivad tolmuimejat kasutada vaid pideva järelevalve all.

▶ Lapsed alates kaheksandast eluaastast tohivad kasutada tolmuimejat järelevalveta vaid juhul, kui neile on tolmuimeja kasutamine nii selgeks õpetatud, et nad saavad sellega ohutult hakkama. Lapsed peavad oskama märgata ja mõista valest kasutamisest tulenevaid ohte.

▶ Lapsed ei tohi tolmuimejat järelevalveta puhastada ega hooldada.

▶ Jälgige lapsi, kes viibivad tolmuimeja läheduses. Ärge mitte kunagi lubage lastel tolmuimejaga mängida.

▶ Lämpumisoht! Lapsed võivad mängimisel pakkematerjali (nt kilesse) kinni jääda või selle endale üle pea tõmmata ja lämbuda. Hoidke pakkematerjali lastele kättesaamatus kohas.



Tehniline ohutus

▶ Hoidke tolmuimejat ja kõiki tarvikuosi temperatuuril 0 °C kuni 45 °C.

▶ Hoiustage tolmuimejat ainult pikaliasendis või asetage see kaasasolevasse seinahoidikusse.

▶ Pistikupesal peab olema 16 A kaitse või 10 A sulavkaitse.

et - Ohutusjuhised ja hoiatused

- ▶ Tolmuimeja töötab 25,2 V / 25,69 V pingega. Seade kuulub II kaitseklassi  ja on ehitatud III kaitseklassi kuuluvana . See on seade, mille elektrilöögivastane kaitse on tagatud kaitsevääkepingega ühendamise teel ja milles ei teki kaitsevääkepinget ületavat pinget. Tolmuimejat laetakse II kaitseklassi laadijaga .
- ▶ Võrrelge robottolmuimeja ja laadija tüübisildil olevaid andmeid (pinge ja sagedus) oma toitevõrgu vastavate andmetega. Need andmed peavad kindlasti kokku langema. Laadija sobib ilma seda muutmata sagedusele 50 Hz ja 60 Hz.
- ▶ Enne kasutamist kontrollige, ega tolmuimejal ja ühelgi tarvikul ei ole nähtavaid kahjustusi. Ärge kasutage kahjustunud tolmuimejat ega kahjustunud tarvikuid.
- ▶ Miele elektrihari MultiFloor ja Miele käsielektrihari Electro Compact (sõltub mudelist) on mootori jõul töötavad lisaseadmed, mis on mõeldud spetsiaalselt sellele Miele tolmuimejale. Ohutuse huvides ei ole tolmuimejat lubatud kasutada mõne muu Miele elektriharjaga / käsielektriharjaga või muu tootja elektriharjaga / käsielektriharjaga.
- ▶ Veenduge enne kasutamist ja tolmu imemisel, et elektriharja MultiFloor alumisele küljele ja käsielektriharja Electro Compact (sõltub mudelist) alumisele küljele ei oleks kinni kiilunud suuri jäätmeid.
- ▶ Garantii ajal võib tolmuimejat remontida vaid Miele volitatud klienditeenindus, vastasel korral kaotab garantii kahjustuste esinemisel kehtivuse.
- ▶ Laske remonttöid teha vaid Miele volitatud spetsialistidel. Asjatundmatu remondi tagajärjel võib seade kasutajale ohtlikuks muutuda.

Otstarbekohane kasutamine

- ▶ Ärge kasutage tolmuimejat ilma eelfiltri ja peentolmufilt-rita.
- ▶ Ärge laske tolmuimejal kokku puutuda lahtise leegi või muude soojusallikatega. Ärge kuumutage tolmuimejat. Ärge asetage tolmuimejat otsese päikesekiirguse kätte.
- ▶ Ärge imege põlevaid ega hõõguvaid esemeid, nt sigarette või näiliselt kustunud tuhka või sütt.
- ▶ Ärge imege vedelikke. Laske märg- või vahtpuhastatud vaipadel ja vaipkatetel enne tolmuimemist täielikult ära kuivada.
- ▶ Ärge imege tooneripulbrit. Printerites või koopiamasina-tes kasutatav tooneripulber võib juhtida elektrit.
- ▶ Ärge imege tolmuimejasse kergsüttivaid või plahvatus-ohklikke aineid ega gaase ja ärge imege kohtades, kus selliseid aineid hoitakse.
- ▶ Ärge pange kätt elektriharja MultiFloor ega käsielektriharja Electro Compact (sõltub mudelist) pöörlevasse harjavalt-si.
- ▶ Ärge imege elektriharja MultiFloor ega käsielektriharjaga Electro Compact (sõltub mudelist) pea lähedal.
- ▶ Jälgige, et imemisvool ei satuks pea lähedusse.

et - Ohutusjuhised ja hoiatused

Ohutusjuhised ja hoiatused aku AP10 / AP11, laadija LG02 / LG04, seinahoidiku SpeedLock LS10 (sõltub mudelist) kohta

Lapsed ja majapidamine

- ▶ Inimesed (ka lapsed), kes oma füüsilise, meelevõi vaimse seisundi või kogenemata või teadmata tõttu ei ole võimelised laadijat LG02 / LG04 või seinahoidikut SpeedLock LS10 ohutult kasutama, ei tohi tolmuimejat ilma vastutava isiku järelevalve või juhendamiset kasutada.
- ▶ Aku AP10 / AP11 ei tohi sattuda laste kätte.
- ▶ Lapsed tohivad laadijat LG02 / LG04 ja seinahoidikut SpeedLock LS10 kasutada vaid pideva järelevalve all.

Tehniline ohutus

- ▶ Aku AP10 / AP11, laadija LG02 / LG04 ning seinahoidikud Standard või SpeedLock LS10 on mõeldud kasutamiseks Miele tolmuimejaga HS23. Ohutuse tagamiseks ei ole seda tolmuimejat lubatud kasutada muu aku, laadija või seinahoidikuga.
 - ▶ Võrguadapteri kasutamisel peab sellel olema püsikasutuse luba.
 - ▶ Kasutage aku AP10 / AP11 laadimiseks ainult laadijat LG02 / **xx** või LG04 / **xx**.
- ☞ C
- xx** tähendab 01, 02, 03, 04, 05, 06 või 07 ja seega teie laadija LG02 / LG04 jaoks varianti:

et - Ohutusjuhised ja hoiatused

xx	
01	AT, BE, BG, CH, CL, CZ, DE, DK, EE, ES, FI, FR, GR, HR, HU, IT, KZ, LT, LU, LV, NL, NO, PL, PT, RO, RS, RU, SE, SI, SK, TR, UA, ZA
02	AE, HK, MY, SG
03	BR, CA, JP, MX, US
04	AU, NZ
05	CN
06	KR
07	IE, UK

► Võimalik on ajutine või pidev kasutamine autonoomse või võrguga mittesünkroonse energiavarustussüsteemiga (nt minivõrgud, varusüsteemid). Kasutamise eeltingimus on, et energiavarustussüsteem vastab standardi EN 50160 või võrreldava standardi nõuetele.

Elektrisüsteemi ja selles Miele seadmes ette nähtud kaitsemeetmete funktsioon ja tööviis peavad ka minivõrgus või võrguga mittesünkroonse kasutamise korral olema tagatud või need tuleb paigaldises asendada võrreldavate meetmetega. Seda kirjeldatakse näiteks VDE-AR-E 2510-2 ajakohases väljaandes.

► Laadige akut AP10 / AP11 ümbritseval temperatuuril 10 °C kuni 40 °C.

► Kasutage akut AP10 / AP11 ümbritseval temperatuuril 0 °C kuni 45 °C.

Aku AP10 / AP11 kasutamine väljaspool seda ümbritseva temperatuuri vahemikku põhjustab jõudluse vähenemist.

► Akud võivad lekkida. Vältige silmade ja naha kokkupuudet söövitava vedelikuga. Kokkupuutel loputage veega ja pöörduge arsti poole.

et - Ohutusjuhised ja hoiatused

- ▶ Ärge mitte mingil juhul kasutage akut AP10 / AP11 edasi, kui märkate, et sellest eraldub ebataavalist lõhna või vedelikku, kui see kuumeneb tugevalt või muudab oma värvi või kuju. Aku AP10 / AP11 tuleb viivitamata kõrvaldada (vt ohutusjuhise "Aku AP10 / AP11 kõrvaldamine" jaotise "Otstarbekohane kasutamine" lõpus ja peatüki "Teie panus keskkonna heaks" jaotist "Vanade patareide ja akude tagasiandmine").
- ▶ Liitumioonakule AP10 / AP11 kehtivad ohtlikke veoseid käsitlevate eeskirjade sätted. Kasutaja võib akut AP10 / AP11 teedel ilma lisapiiranguteta transportida. Enne aku AP10 / AP11 saatmist võtke ühendust kliendi-teenindusega. Saata tohib üksnes täielikult tühjenenud ja kahjustamata akut AP10 / AP11. Lühiste vältimiseks isoleerige metallist kontaktid, kleepides need teibiga kinni. Pakkige aku AP10 / AP11 nii, et see ei saaks pakendis liikuda.

Otstarbekohane kasutamine

- ▶ Ärge laske akul AP10 / AP11 kukkuda ja ärge visake seda. Kahjustatud akut AP10 / AP11 ei tohi ohutuse huvides enam kasutada.
- ▶ Ärge laske akul AP10 / AP11 kokku puutuda lahtise leegi või muude soojusallikatega. Ärge kuumutage akut AP10 / AP11. Ärge asetage seda otsese päikese kiirguse kätte.
- ▶ Ärge võtke akut AP10 / AP11 osadeks.
- ▶ Ärge tekitage akus AP10 / AP11 lühist, viies kontaktid kogemata või sihilikult kokku.
- ▶ Ärge laske akul AP10 / AP11 kokku puutuda vedelikega.
- ▶ Aku AP10 / AP11 kõrvaldamine: eemaldage tolmuimejalt aku AP10 / AP11. Lühiste vältimiseks isoleerige metallist kontaktid, kleepides need teibiga kinni. Viige aku AP10 / AP11 kohalikku jäätmekogumispunkti. Ärge visake akut AP10 / AP11 olmejäätmete hulka.

Puhastamine

- ▶ Tolmuimejat ega tarvikuid ei tohi mingil juhul vette kasta. Puhastage tolmuimejat ja tarvikuid ainult kuiva või õrnalt niiske lapiga.
- ▶ Elektrihari MultiFloor ja käsielektrihari Electro Compact (sõltub mudelist), PowerUnit ja imemistoru sisaldavad elektrijuhtmeid. Pistikkontaktid ei tohi veega kokku puutuda – seepärast ei ole nende osade märgpuhastus lubatud.

Tarvikud ja varuosad

- ▶ Kasutage ainult tarvikuosi, mille pakendil on Miele logo. Ainult nende puhul saab tootja tagada ohutuse.
- ▶ Ainult originaalvaruosade puhul tagab Miele nende vastavuse ohutusnõuetele. Asendage defektsed komponendid üksnes Miele originaalvaruosadega.
- ▶ Miele annab pärast teie tolmuimeja seeriatootmise lõppu kuni 15-aastase, kuid mitte lühema kui 10-aastase tarnegarantii talitlust säilitavatele varuosadele.

Transport

- ▶ Pakend kaitseb tolmuimejat transpordikahjustuste eest. Soovitame pakendi transpordi jaoks alles hoida.

et - Seadme kirjeldus

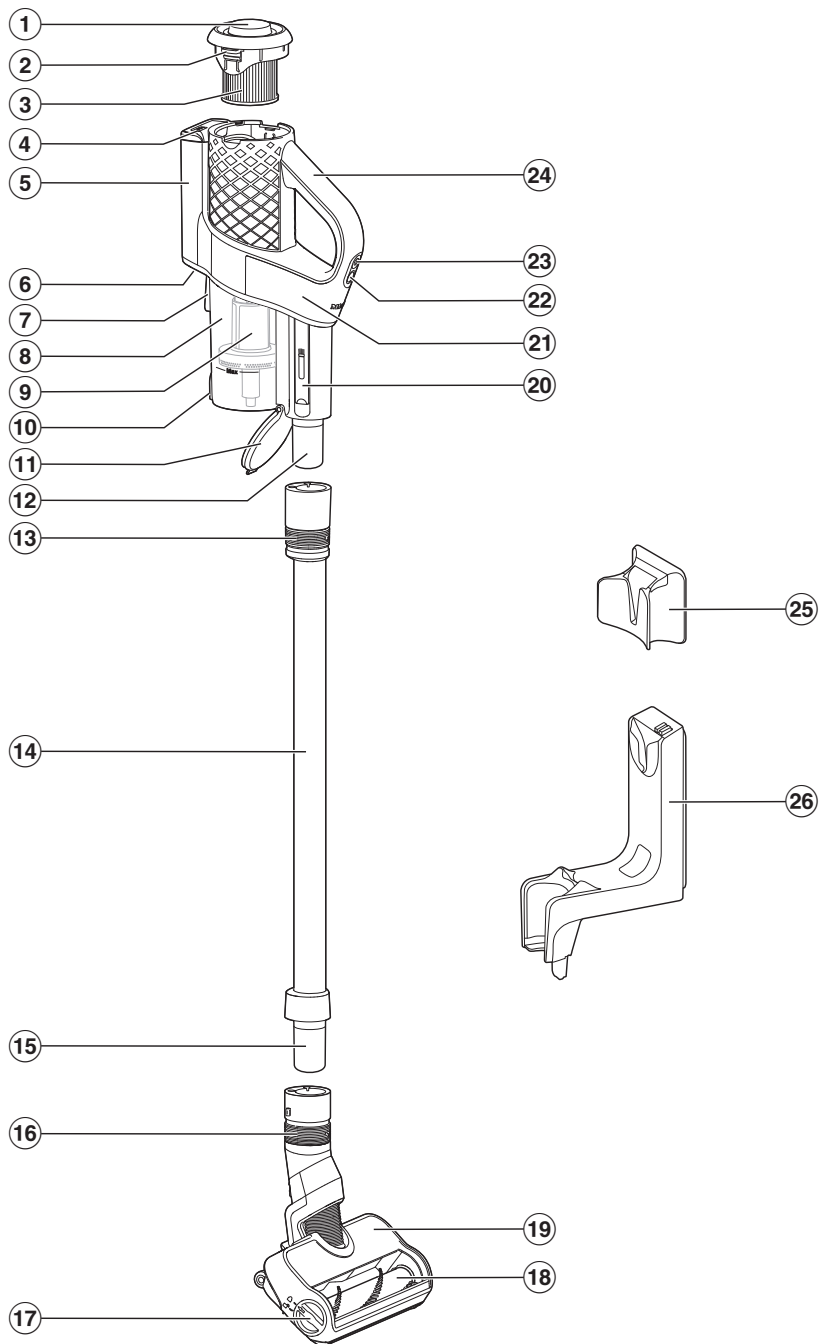

- ① Isepuhastusfunktsiooni ComfortClean pöördkork
- ② Vabastuselement peentolmufiltri eemaldamiseks
- ③ Peentolmufilter
- ④ Aku laetustaseme näidik
- ⑤ Akupesa
- ⑥ Laadimispesa (alumisel küljel)
- ⑦ Seinahoidiku kinnitusseadis
- ⑧ Tolmunõu
- ⑨ Eelfilter
- ⑩ Tolmunõu klapi vabastuselement
- ⑪ Tolmunõu klapp
- ⑫ PowerUniti liitmik
- ⑬ Liugrõngas PowerUniti vabastamiseks
- ⑭ Imemistoru
- ⑮ Imemistoru liitmik
- ⑯ Liugrõngas elektriharja vabastamiseks
- ⑰ Vabastuselement elektriharja avamiseks
- ⑱ Eemaldatav harjavalts
- ⑲ Elektrihari MultiFloor
- ⑳ Puhastustööriist
- ㉑ PowerUnit
- ㉒ Imemisvõimsuse regulaator
- ㉓ Toitelüliti
- ㉔ Käepide
- ㉕ Seinahoidik Standard
- ㉖ Seinahoidik SpeedLock

et - Jätksuutlikkus ja keskkonnakaitse

Pakendi suunamine jäätmekäitlusesse

Pakend on ette nähtud käitlemiseks ja kaitseb seadet transpordikahjustuste eest. Pakendimaterjalid on valitud keskkonnakaitsealastest ja käitlemistehnilistest seisukohtadest lähtudes ja on üldiselt korduskasutatavad.

Pakendi tagastamine materjaliringlusse säästab toorainet. Kasutage materjalipõhiseid väärtuslike materjalide kogumispunkte ja tagastusvõimalusi.

Soovitame pakendi transpordi jaoks alles hoida.

Vana seadme utiliseerimine

Eemaldage enne vana seadme jäätmekäitlusesse suunamist peentolmufilter ning visake peentolmufilter olmeprügi hulka.

Elektri- ja elektroonikaseadmed sisaldavad mitmesuguseid väärtuslikke materjale. Samuti sisaldavad need teatud aineid, segusid ja detaile, mis olid vajalikud seadme toimimiseks ja ohutuse tagamiseks. Olmeprügi hulgas ja vale käitlemise korral võivad need kahjustada inimese tervist ja keskkonda. Seetõttu ärge visake oma vana seadet olmeprügi hulka.



Selle asemel kasutage elektri- ja elektroonikaseadmete tasuta äraandmiseks ja taaskasutusse suunamiseks ametlike kogumis- ja tagastuspunkte kohaliku omavalitsuse, edasimüüja või Miele juures. Võimalike isikuandmete kustutamise eest äravistatavast seadmest vastutate seaduse järgi teie. Seaduse järgi olete kohustatud eemaldama

patareid ja akud, mis ei ole seadmesse püsivalt integreeritud, samuti lambid, mida saab ilma lõhkumata eemaldada, ilma neid lõhkumata. Viige need sobivasse kogumiskohta, kus need saab tasuta ära anda. Hoolitsege selle eest, et vana seade oleks kuni äraviimiseni laste eest kaitstud.

Vanade patareide ja akude tagasiandmine

Elektri- ja elektroonikaseadmed sisaldavad sagedasti patareid ja akusid, mida ei tohi ka pärast kasutamist olmeprügisse visata. Olete seaduse järgi kohustatud eemaldama seadmesse püsivalt integreerimata vanad patareid ja akud ning viima need sobivasse kogumiskohta (nt jaekauplus), kus need saab tasuta ära anda. Lühiste vältimiseks isoleerige metallist kontaktid, kleepides need teibiga kinni. Patareid ja akud võivad sisaldada aineid, mis võivad kahjustada inimese tervist ja keskkonda.

Patarei või aku märgistus sisaldab lisateavet, nt liitiumisisaldusega patareidel on märgistus Li-ion. Lähikriipsutatud prügikonteiner tähendab, et patareid ja akusid ei tohi mitte mingil juhul olmeprügisse visata. Juhime teie tähelepanu ka järgmisele: kui lähikriipsutatud prügikonteiner on märgistatud ühe või mitme loetletud keemilise sümboliga, sisaldavad patareid ja akud pliid (Pb), kaadmiumi (Cd) ja / või elavhõbedat (Hg).



Vanad patareid ja akud sisaldavad oluliselt tooraineid ning neid saab taaskasutada. Vanade patareide ja akude eraldi kogumine hõlbustab töötlemist ja taaskasutamist.

Kasutuselevõtmine

Tolmuimeja kokkupanek

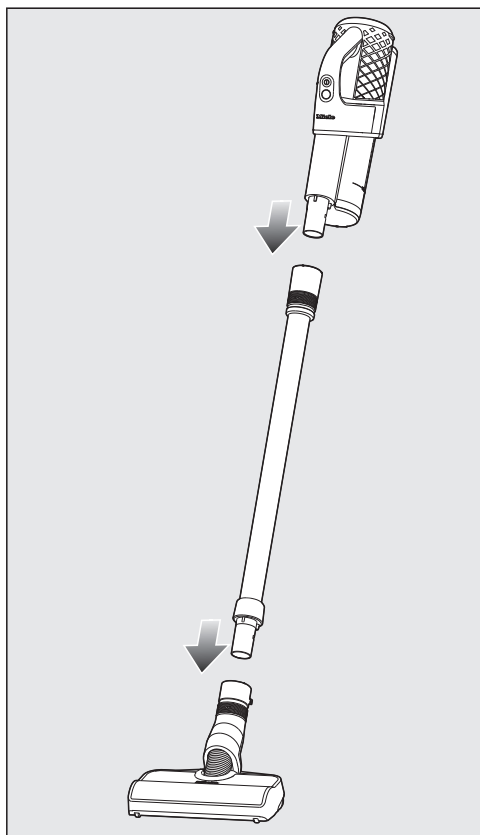

- Pange tolmuimeja kokku.

PowerUniti ja imemistoru ühendamine

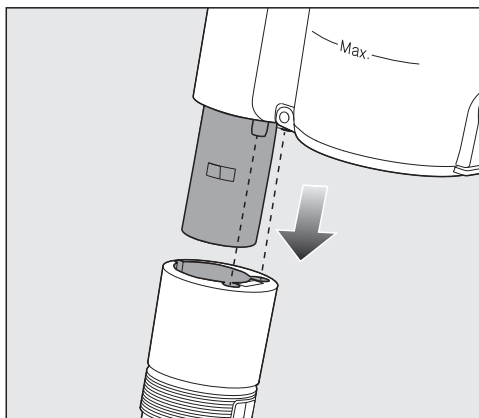

- Lükake PowerUniti liitmik õiges asendis imemistorru, kuni liitmik tuntavalt fikseerub.

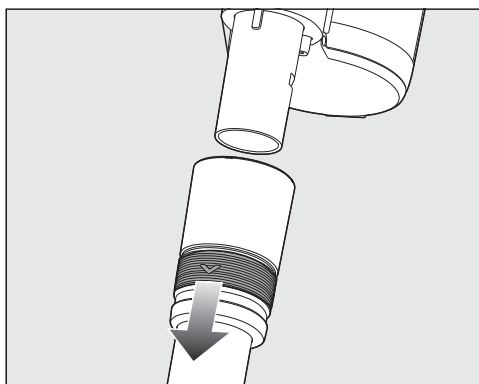

- Kui soovite osad teineteisest eraldada, libistage imemistoru liugrõngast allapoole.

Imemistoru ja elektriharja ühendamine

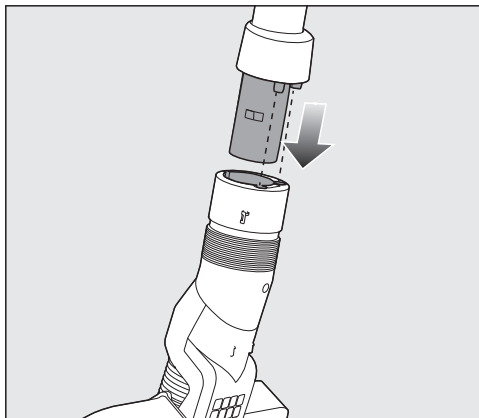

- Lükake imemistoru liitmik õiges asendis elektriharja, kuni liitmik tuntuvalt fikseerub.

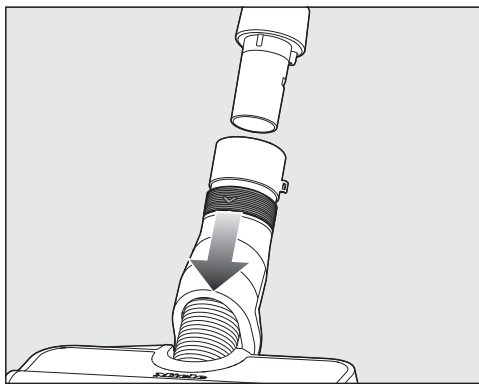

- Kui soovite osad teineteisest eraldada, libistage elektriharja liugrõngast allapoole.

Üldised juhised aku kohta

Aku ei ole tarneolekus täielikult laetud. Laadige aku enne esimest kasutust täielikult. Planeerige selleks u 3,5 tundi.

Kui aku on täis laetud, lülitub aku laetustaseme näidik PowerUniti peal energia säästmiseks välja.

Aku maksimaalne laetus saavutatakse alles pärast umbes viendat laadimist ja tühjenemist.

Kui kasutate täielikult kokkupandud tolmuimejat ja valite võimsusastme Max., saate tolmu imeda kuni 17 minutit. Kui kasutate PowerUnitit eraldi (vt peatüki “Kasutamine” jaotist “PowerUniti kasutamine eraldi”) ja valite võimsusastme Min., saate tolmu imeda kuni 55 minutit.

Kasutusaeg oleneb valitud võimsusastmest, pörandakattest, kasutusharjumustest ning ka filtrisüsteemi määrdumisastmest.

Aku laadimine (ilma seinakinnitusega)

Saate akut vahetult laadida.

Enne aku esimest laadimist lugege kindlasti peatüki “Kasutuselevõtmine” jaotist “Üldised juhised aku kohta”.

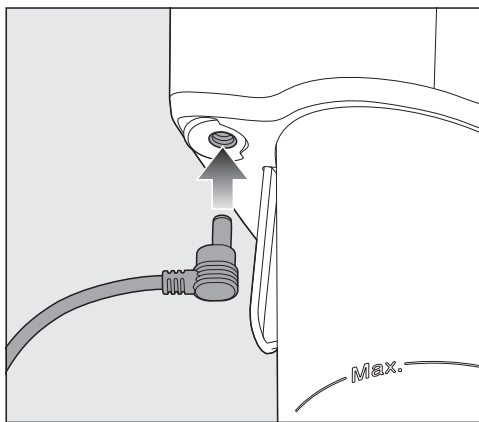

- Lükake kaasasoleva laadimisjuhtme laadispistik “PowerUniti” tagakülje alaosas olevasse laadispessa.

- Ühendage laadija pistikupessa.

Laadimisprotsess algab.

Lugege edasi jaotisest “Aku laetustase näidik (laadimisel)”.

Aku laadimine (seinakinnitusega)

Seinakinnituseks vajate sobivat asukohta vaba pistikupesa läheduses.

Mudelist olenevalt kuulub teie tolmuimeja tarnekomplekti järgmine seinakinnitus.

Seinahoidik Standard

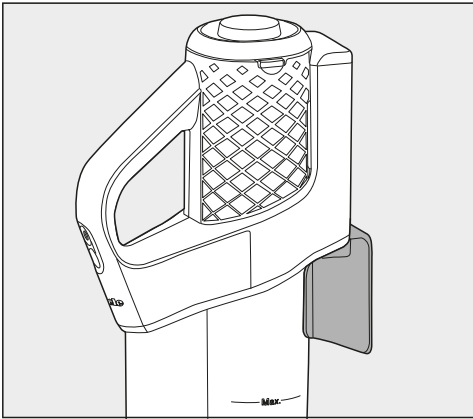

Seinahoidik SpeedLock

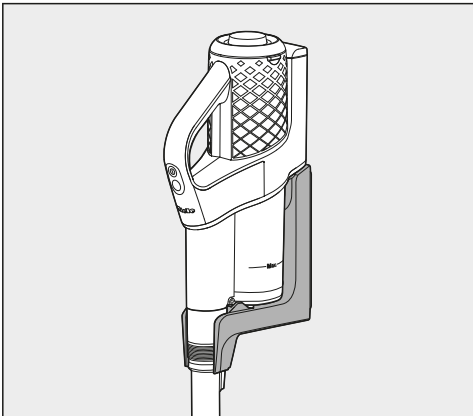

Enne aku esimest laadimist lugege kindlasti peatüki “Kasutuselevõtmine” jaotist “Üldised juhised aku kohta”.

Seinahoidiku kinnitamine seinale kruvidega

Seinahoidiku kinnitamiseks on kaasas 2 tüüblit ja 2 TORX-kruvi.

Peale selle vajate akutrelli või puuri (puuri läbimõõt 6 mm).

Seinahoidikust olenevalt valige selle alumise serva ja põranda vaheliseks kauguseks kas 106 cm (seinahoidik Standard) või 96 cm (seinahoidik SpeedLock).

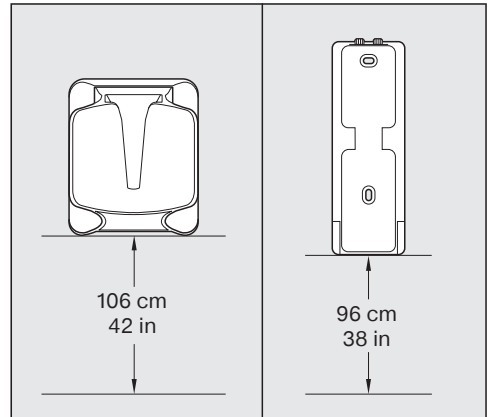

Seinakinnituseks vajate sobivat asukohta vaba pistikupesa läheduses.

Jälgige, et te ei kahjustaks seina sisse paigaldatud juhtmeid.

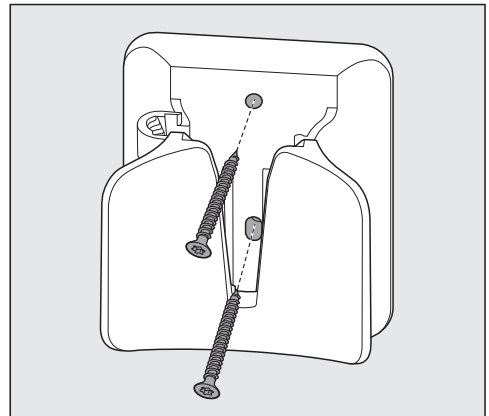

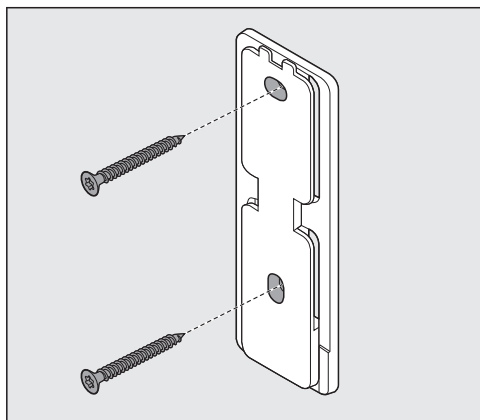

- Kinnitage seinahoidik Standard või seinahoidiku SpeedLock paigaldusplaat seinale.

Laadimisjuhtme kinnitamine seinahoidikusse Standard

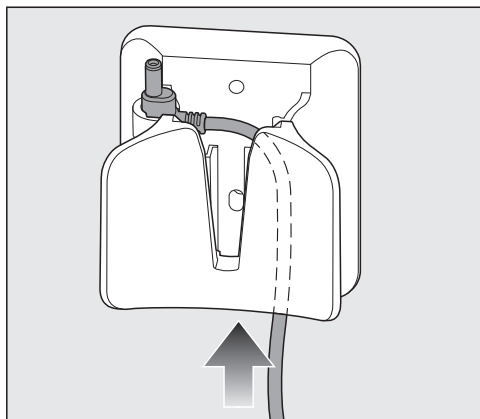

- Lükake laadimisjuhtme laadimispistik altpoolt läbi seinahoidiku.
- Ühendage laadimispistik pistikuhooldikuisse ja vajutage see kindlalt paika.

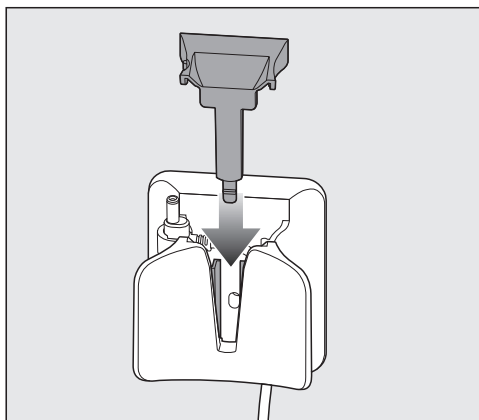

- Pange kate ülalt seinahoidikule, kuni kate tuntuvalt fikseerub.

Laadimisjuhe on seinahoidikusse kinnitatud.

Katte vabastuselement asub seinahoidikus all.

- Suruge vabastuselement pöidlaga taha, kui soovite katte suunaga üles eemaldada.

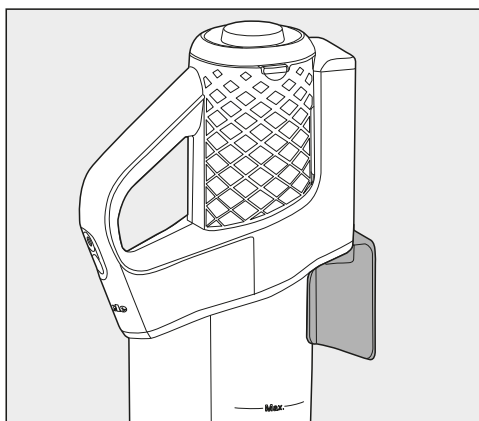

- Paigutage tolmuimeja ülaltpoolt seinahoidikusse.
- Ühendage laadija pistikupessa.

Laadimisprotsess algab.

Seinahoidiku Standard seinalt eemaldamine

Katte vabastuselement asub seinahoidiku õõnsuses all.

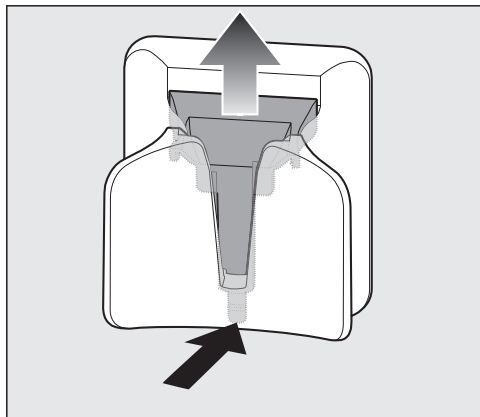

- Suruge vabastuselementi tugevalt seinasuunas, kuni kate tuleb lahti.
- Eemaldage laadimispestik.

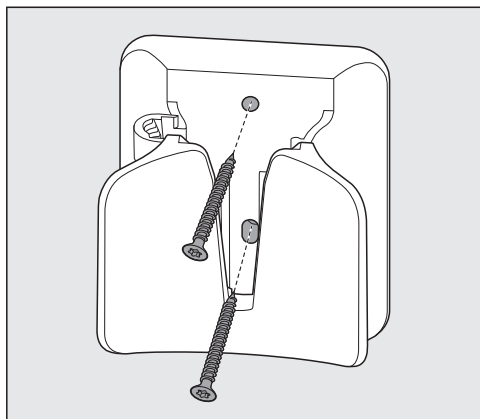

- Keerake poldid lahti.

Laadimisjuhtme kinnitamine seinahoidikusse SpeedLock

Seinahoidiku tagaküljel asub juhtmesoon.

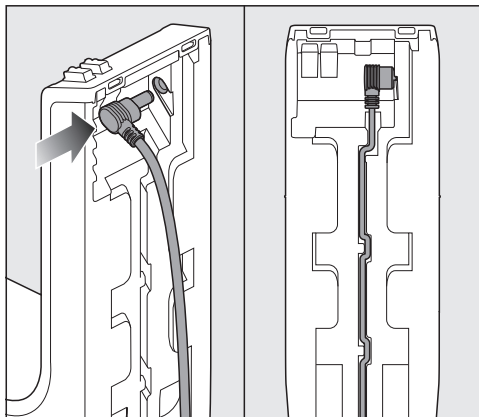

- Lükake laadimisjuhtme laadimispestik kindlalt liitmikku (vasakpoolne pildiosa).
- Paigutage laadimisjuhe juhtmesoonda (parempoolne pildiosa).

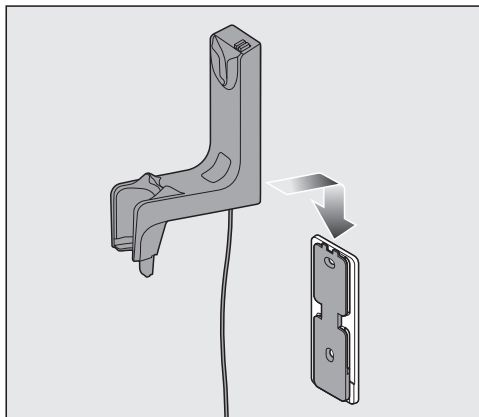

- Lükake seinahoidik ülalt paigaldusplaadile, kuni seinahoidik tuntuvalt fikseerub.

Laadimisjuhe on seinahoidikusse kinnitatud.

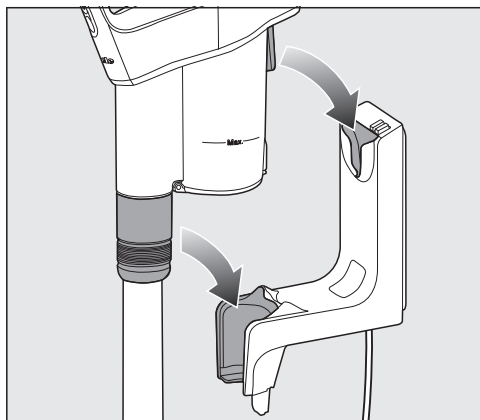

- Asetage tolmuimeja seinahoidikusse.
- Ühendage laadija pistikupessa.

Laadimisprotsess algab.

Seinahoidiku SpeedLock seinalt eemaldamine

Seinahoidik on püsivalt seinale lukustatud.

- Haarake mõlema käega tugevalt seinahoidiku alumisest eenduvast osast.

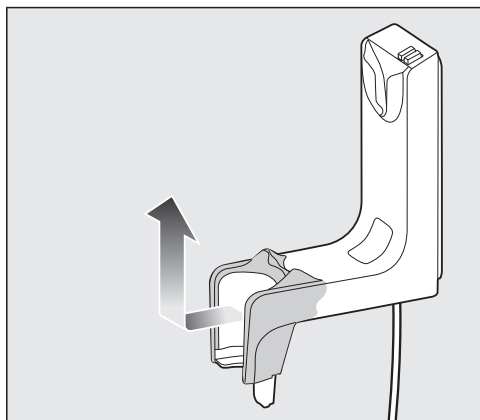

- Tõmmake seinahoidik seinast veidi eemale ja eemaldage seinahoidik paigaldusplaadilt ühe liigutusega suunaga üles.

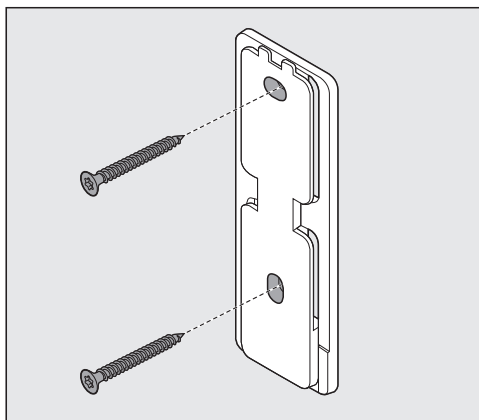

- Keerake poldid lahti.

Aku laetustaseme näidik (laadimisel)

Aku laetustaset kuvatakse PowerUniti peal.

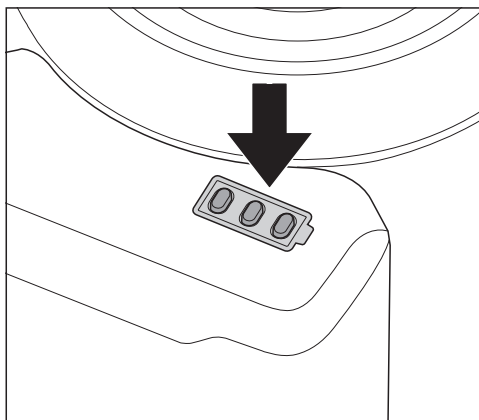

Laetus	Näidik
väikseim laetus	vilgub vasakul
lisanduv laetus	põleb vasakul, vilgub keskel
veel lisanduv laetus	põleb vasakul ja keskel, vilgub paremal
laetus u 91–99%	põleb vasakul, keskel ja paremal
100%	lülitub välja

Kui aku on täis laetud, lülitub aku laetustaseme näidik energia säästmiseks välja.

Kui akut ei ole kaua kasutatud ja see on tühjenenud, lülitub aku turvarežiimile. Laadimisel reageerib aku laetustaseme näidik sellisel juhul alles u 30–60 minuti möödumisel.

Aku laetustaseme näidik (kasutamisel)

Aku laetustaset kuvatakse PowerUniti peal.

Laetus	Näidik
suurim laetus	kõik näidikud põlevad
kahanev laetus	kaks näidikut põlevad
veelgi kahanev laetus	üks näidik põleb
väikseim laetus	üks näidik vilgub

Kaasasolevate tarvikute kasutamine

Miele pörandahooldustoodete valik pakub paljude erikasutuste jaoks sobivaid tarvikuid (vt peatükki “Juurdeostetavad tarvikud”).

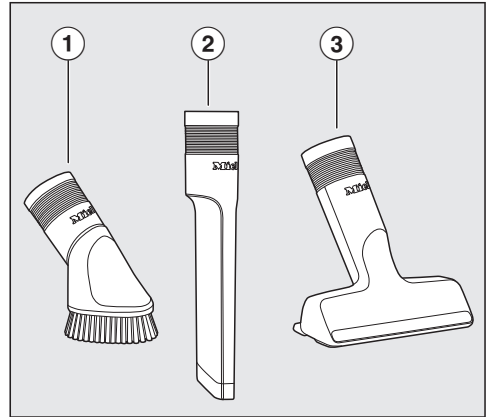

- ① **Puhastuspintsel**
Tarvik profiilliistude ning kaunistatud või nikerdatud esemete puhastamiseks.
- ② **Vuugiotsak**
Tarvik voltide, vuukide ja nurkade puhastamiseks.
- ③ **Polstriotsak**
Tarvik pehme mööbli, madratsite ja patjade puhastamiseks.

Tarvikuhoidik imemistorule

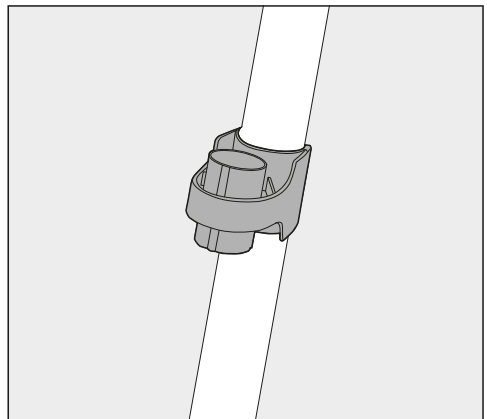

Sellel tarvikuhoidikul saate kolmeosalise tarviku kahte tarvikuosa tolmuimemise ajal kaasas kanda.

Elektrihari MultiFloor (HX-EB 20)

Järgige eelkõige põrandakatte valmistaja puhastus- ja hooldusjuhiseid.

⚠ Kahjustused kinnikiilunud sisseimetud esemete tõttu.

Puhastatav aluspind võib saada kriimustada.

Jälgige, et elektriharja alumisele küljele ei oleks kinni kiilunud suuri jäätmepid, nt kilde või kive.

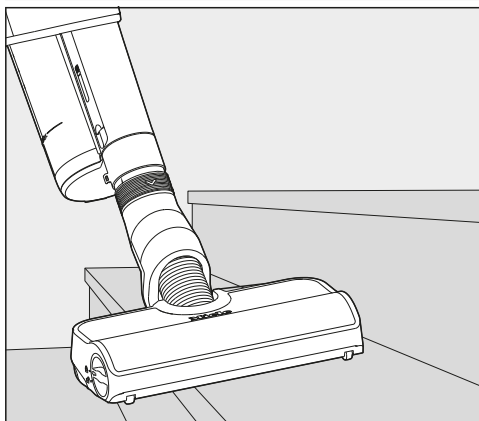

Elektrihari on mõeldud vaipade, vaipkattete ja põrandate igapäevaseks puhastamiseks.

Nõuanne: Kui soovite mugavalt puhastada vaipkatttega kaetud trepiastmeid, loobuge imemistorust.

Nõuanne: Kui soovite mõnikord imeda suurema koguse suuri osakesi, kasutage selleks eraldi PowerUnitit (vt peatüki "Kasutamine" jaotist "PowerUniti kasutamine eraldi").

Käsielektrihari Electro Compact (HX-EC 20)

(sõltub mudelist)

Järgige eelkõige põrandakatte valmistaja puhastus- ja hooldusjuhiseid.

⚠ Kahjustused kinnikiilunud sisseimetud esemete tõttu.

Puhastatav aluspind võib saada kriimustada.

Jälgige, et käsielektriharja alumisele küljele ei oleks kinni kiilunud suuri jäätmepid, nt kilde ega kive.

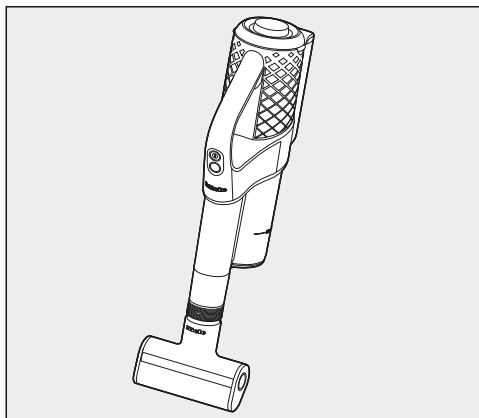

Käsielektrihari sobib eriti hästi pehme mööbli ja autoistmete intensiivseks puhastamiseks.

Pehme mööbli parimad puhastustulemused saavutate polstriotsaku kasutamisel.

Nõuanne: Kui soovite pehmet mööblit või autoistmeid mugavalt puhastada, loobuge imemistorust.

Põrandahari AllFloor (HX-AF 20)

(sõltub mudelist)

Järgige eelkõige põrandakatte valmistaja puhastus- ja hooldusjuhiseid.

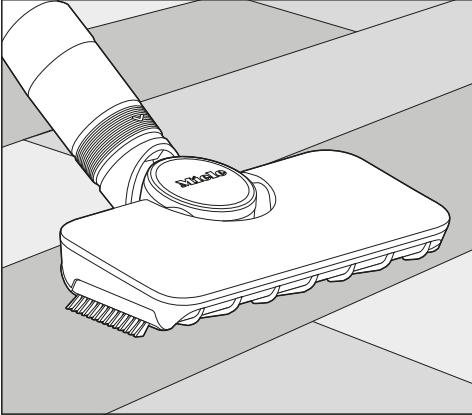

See lame ja kerge põrandahari sobib eriti hästi väga lameda mööbli alt imemiseks.

Universaalhari (HX-UB)

(sõltub mudelist)

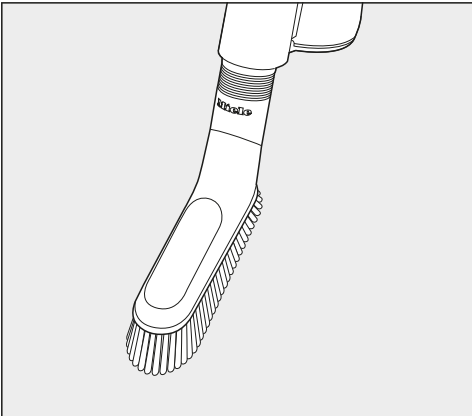

Õrnaks tolmuimemiseks raamatutelt, riulitelt ja muult sarnaselt.

Väljatõmmatav painduv XL-vaugiotsak (HX-CNXL)

(sõltub mudelist)

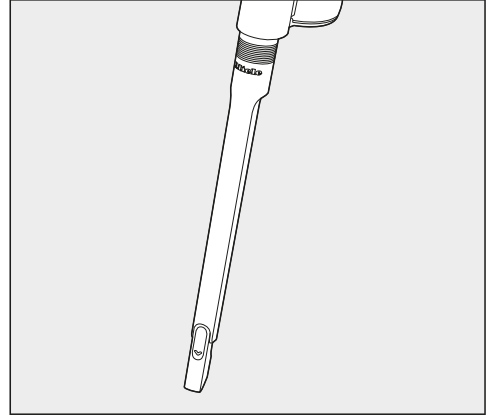

Raskesti juurdepääsetavate kohtade puhastamiseks 60 cm ulatusega.

Voolikupikendus (HX-FSH 20)

(sõltub mudelist)

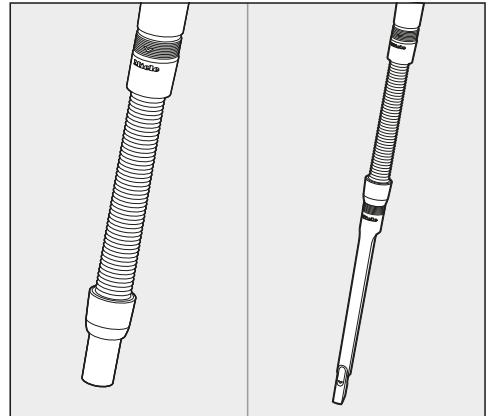

Voolikupikenduse saab välja tõmmata kuni 120 cm pikkuselt. Seda saab lisaks pikendada ka väljatõmmatava painduva vaugiotsakuga.

Kasutamine

Tolmuimeja võtmine seinahoidikust Standard

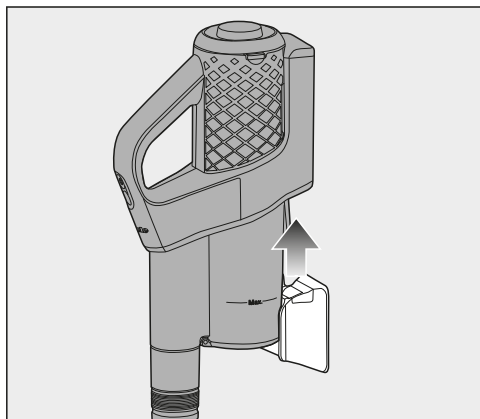

- Võtke tolmuimeja seinahoidikust üles välja.

Tolmuimeja võtmine seinahoidikust SpeedLock

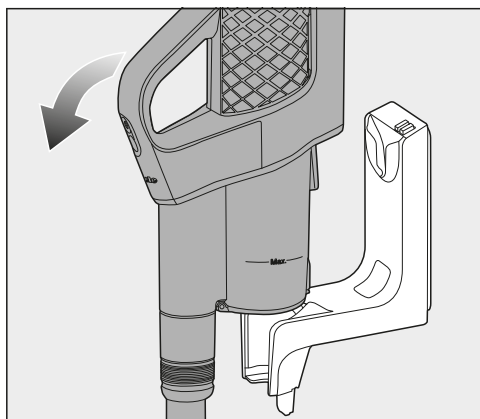

- Võtke tolmuimeja seinahoidikust ette välja.

Seinahoidik SpeedLock pakub võimalust kasutada PowerUnitit mugavalt eraldi, ilma et peaksite selle imemistorult käsitsi vabastama.

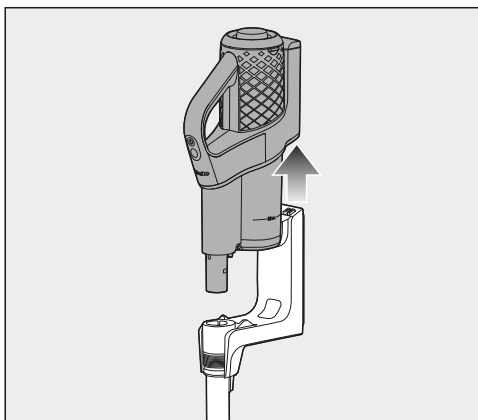

- Võtke PowerUnit seinahoidiku soonest üles välja.

Imemistoru ja elektrihari jäävad seinahoidikusse.

Sisse- ja väljalülitamine

- Kui laadisite akut vahetult, tõmmake laadimispiistik PowerUniti tagaküljelt alt laadimispesast välja.

Parima puhastustulemuse saavutate siis, kui aktiveerite enne igakordset sisselülitamist isepuhastusfunktsiooni ComfortClean (vt peatüki “Puhastus ja hooldus” jaotist “Isepuhastusfunktsiooni ComfortClean kasutamine”).

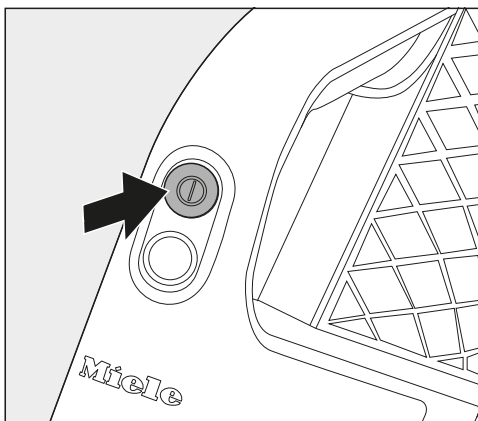

- Vajutage käepidemel ülemist nuppu ①.

Tolmuimeja lülitub madalamale võimsusastmele.

Imemisvõimsuse suurendamine

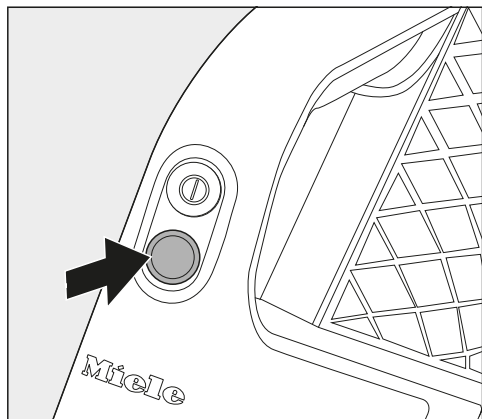

- Vajutage käepidemel alumist nuppu.

Valitakse kõrgem võimsusaste, LED süttib.

Uus nupuvajutus viib tagasi madalamale võimsusastmele.

PowerUnitit eraldi

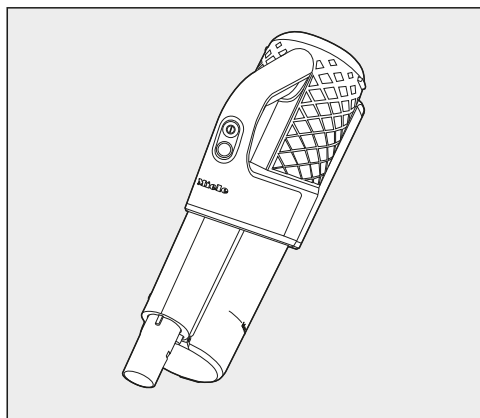

Puru või ebemete kiireks kohtimuks sobib PowerUnit ilma imemistoru ja elektriharjata.

Nõuanne: See variant sobib eriti hästi kolmeosalise tarviku kasutamiseks (vt peatükki “Kaasasolevate tarvikute kasutamine”).

Puhastus ja hooldus

⚠ Pöörlevast harjavaltsist põhjustatud vigastusoht.
Pöörlev harjavalts võib teid vigastada. Lülitage tolmuimeja enne igakordset puhastamist ja hooldust välja. Kasutage selleks käepidemel olevat sisse- / väljalülitusnuppu.

Filtrisüsteem

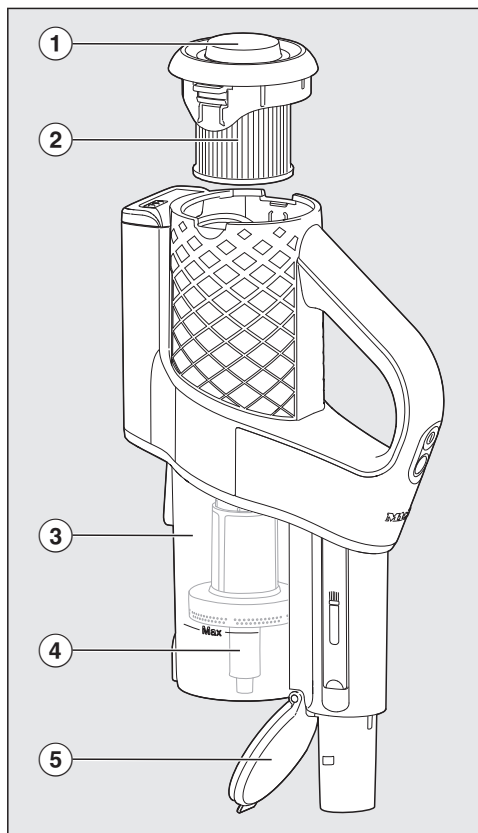

- ① Pöördkork
- ② Peentolmufilter
- ③ Tolmunõu
- ④ Eelfilter
- ⑤ Tolmunõu klapp

Isepuhastusfunktsiooni ComfortClean kasutamine

Enne tolmunõu igakordset tühjendamist ja imemisvõimsuse vähenemisel tehke peentolmufilteri vahepuhastus. Seeläbi saavutab tolmuimeja kohe jälle parima võimaliku puhastustulemuse.

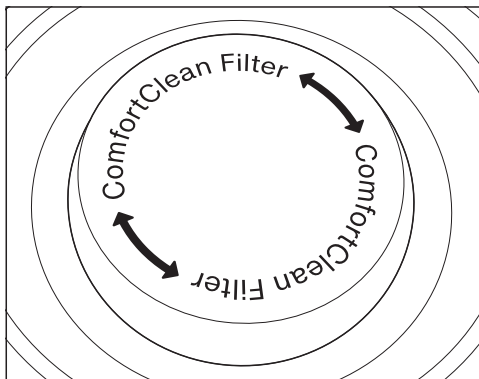

- Keerake pöördkorki 3 korda 180° võrra.

Keeramisel tekib müra, mis kuulub ise-
puhastusfunktsiooni ComfortClean ta-
valise töö juurde.

Tolmunõu tühjendamine

Tühjendage tolmunõu hiljemalt siis, kui tolmu kogus tolmunõus jõudnud märgistusele **Max**.

Tolmunõu sisu võite visata olmeprügi hulka, kui see ei sisalda olmeprügis keelatud mustust.

- Hoidke tolmunõud sügaval prügiambri, et tolmu lenduks võimalikult vähe.

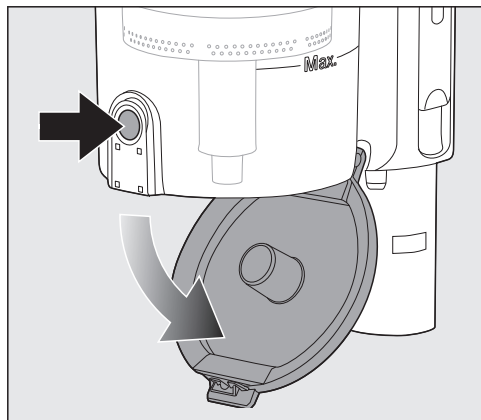

- Vajutage vabastusnuppu tolmunõu allosas.

Klapp avaneb ja tolmu kukub välja.

Kui tolmurullid, karvad või suured jäämeosad ei kuku välja, eemaldage eelfilter suunaga alla (vt järgmist jaotist "Tolmunõu ja eelfiltri puhastamine").

- Sulgege tolmunõu klapp tuntava fikseerumiseni.

Tolmunõu ja eelfiltri puhastamine

Puhastage tolmunõud ja eelfiltrit vastavalt vajadusele.

- Tühjendage tolmunõu prüginõu kohal.

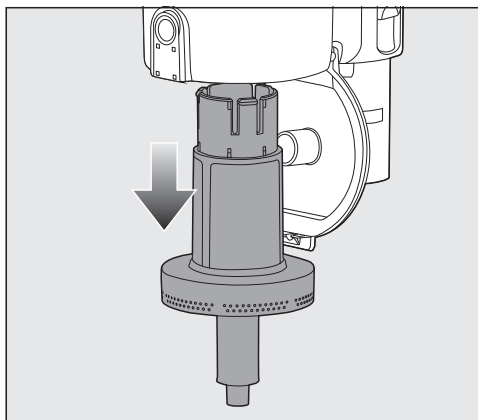

- Eemaldage eelfilter suunaga alla.

⚠ Puhastusvigadest põhjustatud kahjustuste oht.

Eelfilter võib saada kahjustada ja oma toime kaotada.

Ärge puhastage eelfiltrit veega. Ärge kasutage puhastamiseks teravaservalisi või teravaid esemeid.

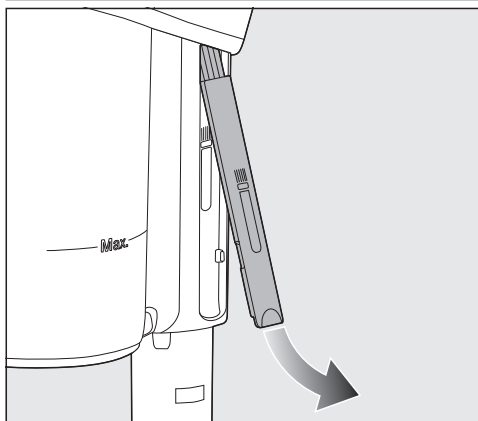

- Puhastage tolmunõud ja eelfiltrit kuiva lapi või puhastustööriistaga, mis asub PowerUniti küljel.

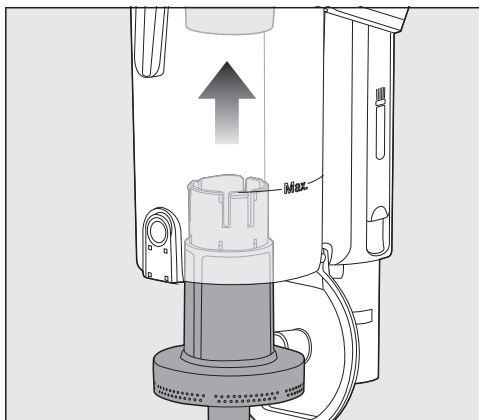

- Vajutage puhastatud eelfilter puhastatud tolmunõusse kuni takistuseni.
- Sulgege tolmunõu klapp tuntava fikseerumiseni.

Peentolmufiltrit puhastamine

Puhastage peentolmufiltrit põhjalikult vähemalt iga kolme kuu möödudes PowerUnitist väljavõetuna.

! Puhastusvigadest põhjustatud kahjustuste oht.

Peentolmufilter võib saada kahjustada ja oma toime kaotada.

Ärge puhastage peentolmufiltrit seestpoolt ja ärge kasutage puhastamiseks vett. Ärge kasutage puhastamiseks teravaservalisi või teravaid esemeid. Ärge puhastage peentolmufiltrit harjaga ja ka mitte kaasasoleva puhastustööriistaga.

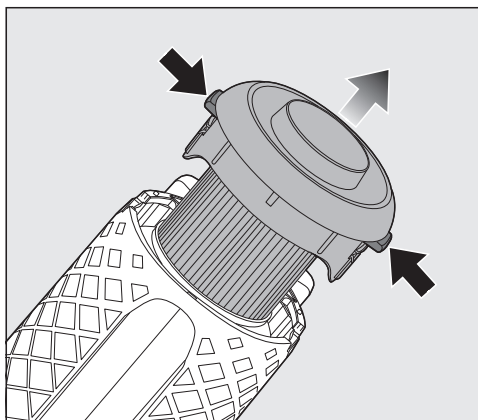

- Vajutage peentolmufiltrit kaane külgedel asuvatele vabastusnuppudele ja võtke peentolmufilter suunaga üles välja.
- Hoidke peentolmufiltrit prügikämbri kohal.

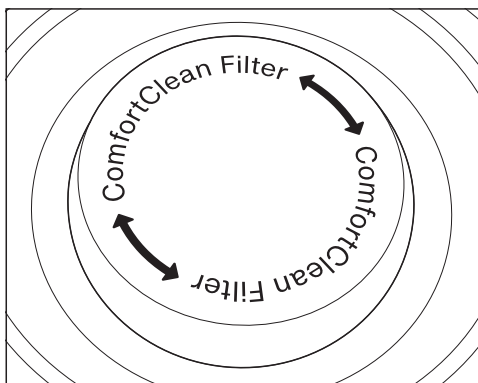

- Hoidke peentolmufiltrit pöördkorgi all asuvast mustast pinnast kinni ja keerake pöördkorki 10 korda 180°.

Keeramisel tekib müra, mis on isepuhastusfunktsiooni ComfortCleani puhul tavapärase.

- Klõppige peentolmufilter vastu alumist serva ettevaatlikult tühjaks.

- Seejuures pöörake peentolmufiltrit kergelt, et mustus saaks kõigist vahe-ruumidest lahti tulla.
- Lükake puhastatud peentolmufilter kuni tuntava fikseerumiseni uuesti PowerUnitisse.

Vahetage peentolmufilter (HX-FDF 20) välja umbes kolme aasta möödudes, et saavutada jätkuvalt parim võimalik puhastustulemus.

Elektriharja / käsielektriharja (sõltub mudelist) puhastamine

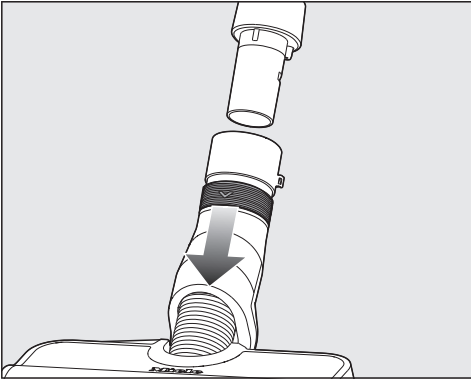

- Lahutage elektrihari / käsielektrihari tolmuimejast.
- Asetage elektrihari / käsielektrihari, alumine külg üleval, tasasele ja puhtale pinnale.

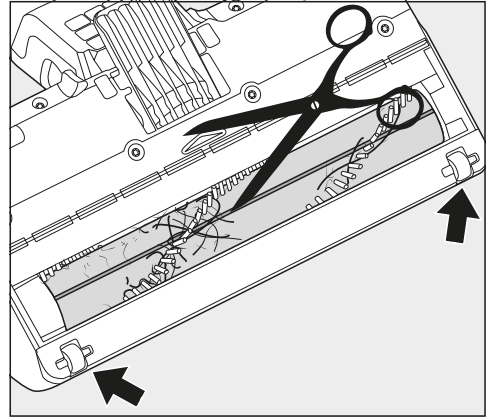

- Lõigake kääridega katki kiud ja karvad, mis on end ümber harjavaltsi kerinud. Käärde juhtimiseks on harjavaltsil kaks süvistatud juhtsoont.

Katki lõigatud kiud ja karvad imetakse järgmisel tolmuimul tolmuimejasse.

Tugeva määrdumise või blokeeringu korral saate väikesed rullikud eemaldada ja neid puhastada (käsielektriharja korral ei ole vajalik). Kasutage eemaldamiseks lapikut kruvikeerajat.

Harjavaltsi eemaldamine elektriharjast

Harjavaltsi saab elektriharjast välja võtta, et eemaldada tõrges mustus ja puhastada elektriharja sisemus.

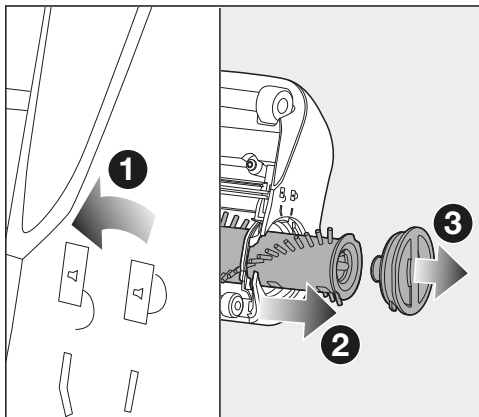

1 Keerake eemaldamiskäepideme nool kohakuti elektriharja küljel oleva sümboliga .

Harjavalts on kinnitusest vabastatud.

2 Eemaldage harjavalts.

■ Puhastage harjavalts ja eemaldage elektriharja sisemusest kõik kinni jäänud mustuseosakesed.

Kui eemaldamiskäepideme ja harjavaltsi vahel esineb tugev määrdumine, võite eemaldamiskäepideme ära võtta.

3 Keerake eemaldamiskäepidemet kergelt tõmmates senikaua, kuni see vabaneb kinnitusest.

■ Eemaldage mustus.

■ Kinnitage puhastatud eemaldamiskäepideme uuesti harjavaltsile.

■ Lükake harjavalts õiges asendis kuni takistuseni elektriharja sisse.

■ Kinnitage harjavalts.

Harjavaltsi äravõtmine käsielektriharjalt (sõltub mudelist)

Harjavaltsi saab käsielektriharjast välja võtta ning seejärel eemaldada tõrksa mustuse ja puhastada käsielektriharja sisemust.

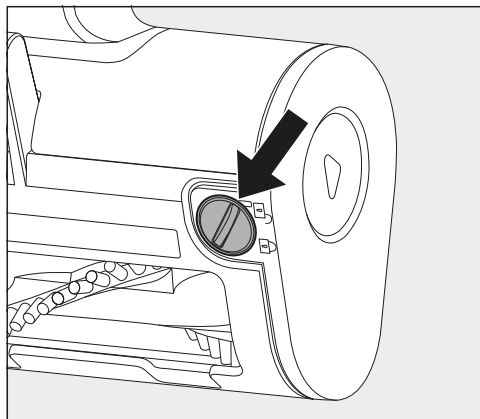

1 Vabastage harjavalts mündiga.

2 Eemaldage harjavalts.

■ Puhastage harjavalts ja eemaldage käsielektriharja sisemusest kõik kinni jäänud mustuseosakesed.

■ Pange käsielektrihari vastupidises järjestuses jälle kokku.

Aku vahetamine

Kui aku kasutusiga on läbi, saate selle vahetada uue Miele originaallitiumioonaku AP10 / AP11 (müüginimi: HX-LA 20 / HX-LA 21) vastu.

Järgige peatükkides "Ohutusjuhised ja hoiatused", "Jätkusuutlikkus ja keskkonnakaitse" ning "Kasutuselevõtmine" (jaotis "Üldised juhised aku kohta") olevaid erijuhiseid aku käsitlemise ja kõrvaldamise kohta.

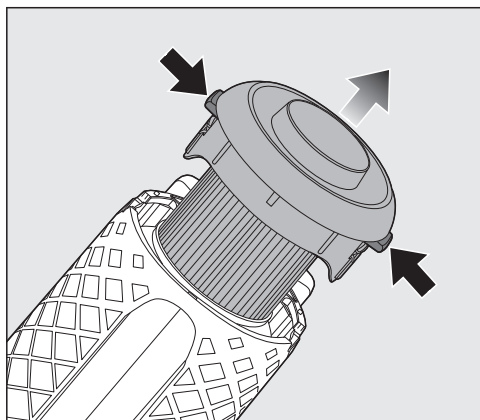

- Eemaldage PowerUnitist peentolmu-filter.

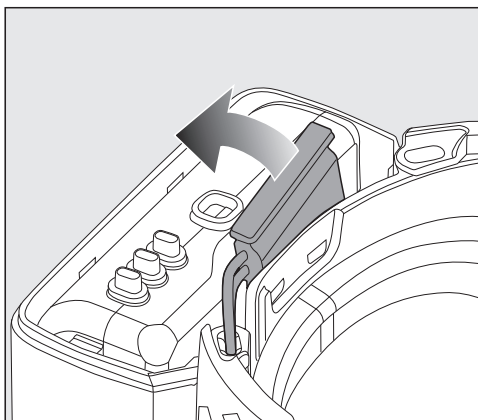

- Lahutage pistik ettevaatlikult ja vahetage aku välja.
- Ühendage pistik õiges asendis uuesti.
- Sulgege akupesa ja lükake peentolmu-filter kuni tuntava fikseerumiseni uuesti PowerUnitisse.

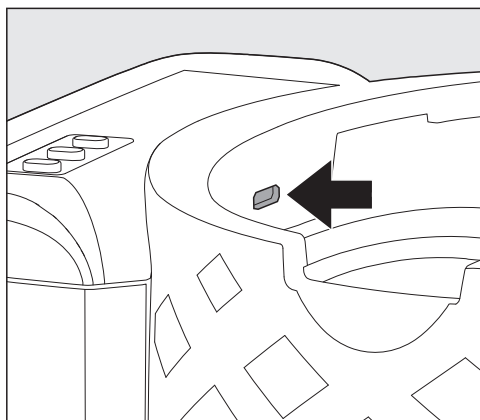

- Vabastage akupesa kate ettevaatlikult lamakruvikeerajaga.

Tolmuimeja ja tarvikute hooldus

 Pöörlevast harjavaltsist põhjustatud vigastuseoht.

Pöörlev harjavalts võib teid vigastada. Lülitage tolmuimeja enne igakordset hooldust välja. Kasutage selleks käepidemel olevat sisse- / väljalülituspuppu.

 Toitepinge võib tekitada elektrilöögi ohtu.

Laadijasse sattunud niiskus võib põhjustada elektrilöögi.

Laadijat ei tohi mingil juhul vette kasta.

Järgige eelfiltri, peentolmufiltri ja tolmunõu eripuhastusnõuandeid peatükis "Puhastus ja hooldus".

Hooldage tolmuimejat ja plastist tarvikuid tavalise plastpindadele mõeldud puhastusvahendiga.

 Sobimatud puhastusvahendid võivad põhjustada kahjustusi.

Kõik pealispinnad on kriimustustundlikud. Kõik pinnad võivad värvi muuta või muutuda, kui need puutuvad kokku sobimatute puhastusvahenditega.

Ärge kasutage abrasiivseid puhastusvahendeid, klaasi- või universaalseid puhastusvahendeid ega õli sisaldavaid hooldusvahendeid.

Probleemide lahendamine

Enamikku igapäevase töö käigus esineda võivatest tõrgetest ja vigadest saate ise kõrvaldada. Paljudel juhtudel hoiate sellega kokku nii aega kui ka raha, kuna te ei pea kutsuma klienditeenindust.

Aadressilt www.miele.com/service leiate teavet, kuidas tõrkeid ise kõrvaldada.

Allolevad tabelid on abiks tõrke või vea põhjuste väljaselgitamisel ja kõrvaldamisel.

 Pöörlevast harjavaltsist põhjustatud vigastuseoht.

Pöörlev harjavalts võib teid vigastada.

Lülitage tolmuimeja enne tõrgete kõrvaldamist välja. Kasutage selleks käepidemel olevat sisse- / väljalülitusnuppu.

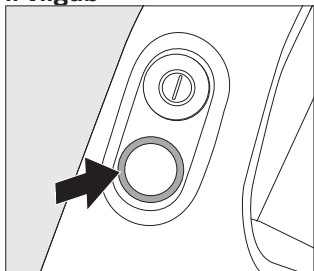
Probleem	Põhjus ja selle kõrvaldamine
Aku laetustaseme näidik sisselülitamisel: kiire vilkumine vasakul ja keskel	<p>Temperatuuri viga</p> <ul style="list-style-type: none"> ■ Oodake enne tolmuimeja uuesti sisselülitamist u 30 minutit.
Aku laetustaseme näidik laadimisel: kiire vilkumine paremal ja keskel	<p>Aku viga</p> <ul style="list-style-type: none"> ■ Kui laadisite akut ilma seinakinnituseeta, tõmmake laadimispiistik PowerUniti tagaküljelt laadimispesast välja. ■ Kui laadisite akut seinahoidikus, võtke tolmuimeja seinahoidikust välja.. ■ Enne laadimise jätkamist oodake u 5 minutit. Aku laadimisel ja kasutamisel järgige tingimata ettenähtud ümbritsevaid temperatuure, vt peatükki "Ohutusjuhised ja hoiatused".
<p>Käepidemel olev LED-tuli vilgub</p> 	<p>Tõrge "Aku on tühi"</p> <ul style="list-style-type: none"> ■ Laadige akut (vt peatüki "Kasutuselevõtmine" jaotisi "Üldised juhised aku kohta" ja "Aku laadimine"). <p>Sisemine süsteemiviga</p> <ul style="list-style-type: none"> ■ Kontrollige, et kõik imemisteed oleksid vabad. ■ Puhastage tolmunõu, eelfilter ja peentolmufilter (vt peatükki "Puhastus ja hooldus"). ■ Oodake enne tolmuimeja uuesti sisselülitamist u 30 minutit.

Probleem	Põhjus ja selle kõrvaldamine
Tolmuimeja ei käivitu sisselülitamisel.	Aku ei ole piisavalt laetud. ■ Laadige akut (vt peatüki “Kasutuselevõtmine” jaotisi “Üldised juhised aku kohta” ja “Aku laadimine”).
	Paigaldatud ei ole Miele originaalaku. ■ Paigaldage Miele originaalliitiumioonaku AP10 / AP11 (müüginimi: HX-LA 20 / HX-LA 21).
	Laadimispistik on veel ühendatud. ■ Kui laadisite akut ilma seinakinnituseta, tõmmake laadimispistik PowerUniti tagaküljelt laadimispesast välja. ■ Kui laadisite akut seinahoidikus, võtke tolmuimeja seinahoidikust välja.
Puhastustulemus on halb. Aku tööaeg väheneb.	Tolmunõu on täis. ■ Tühjendage tolmunõu (vt peatüki “Puhastus ja hooldus” jaotist “Tolmunõu tühjendamine”).
	Tolmunõu / eelfilter on määrdunud. ■ Puhastage tolmunõu ja eelfilter (vt peatüki “Puhastus ja hooldus” jaotist “Tolmunõu ja eelfiltri puhastamine”).
	Peentolmufilter on määrdunud. ■ Käivitage peentolmufiltri vahepuhastus (vt peatüki “Puhastus ja hooldus” jaotist “Isepuhastusfunktsiooni ComfortClean kasutamine”). ■ Puhastage peentolmufiltrit (vt peatüki “Puhastus ja hooldus” jaotist “Peentolmufiltri puhastamine”).
	Elektrihari on määrdunud / ummistunud. ■ Puhastage elektriharja (vt peatüki “Puhastus ja hooldus” jaotisi “Elektriharja puhastamine” ja “Harjavaltsi eemaldamine elektriharjast”).
	Imemisteed on ummistunud. ■ Puhastage kõiki imemisteid.
	Peentolmufilter on kulunud. ■ Paigaldage uus peentolmufilter.

Probleem	Põhjus ja selle kõrvaldamine
Tolmuimemise ajal muutub töömüra.	Imemisteed on määrdunud. ■ Puhastage kõiki imemisteid.
	Sõltuvalt pinnast seadistatakse elektriharja võimsustarve automaatselt optimaalseks. ■ Müra kuulub tolmuimeja tavalise tööviisi juurde.
Elektrihari lülitub ise välja.	Elektrihari on üle koormatud, nt pikakarvalisel vaibal. ■ Lülitage tolmuimeja välja ja uuesti sisse. Kasutage selleks käepidemel olevat sisse- / väljalülitusnuppu.
Harjavalts ei pöörle.	Harjavalts on määrdunud. ■ Puhastage harjavaltsi (vt peatüki “Puhastus ja hooldus” jaotisi “Elektriharja puhastamine” ja “Harjavaltsi eemaldamine elektriharjast”).

Klienditeenindus

Aadressilt www.miele.com/service leiab teavet tõrgete ise kõrvaldamise ja Miele varuosade kohta.

Kontakt tõrgete korral

Tõrgete korral, mida te ise ei saa kõrvaldada, teavitage Miele müügiesindajat või Miele klienditeenindust.

Miele klienditeeninduse kontaktandmed leiab selle dokumendi lõpust.

Garantii

Garantiaeg on 2 aastat.

Lisateavet leiab kaasasolevast garantiitingimuste kirjeldusest.

Juurdeostetavad tarvikud

Järgige eelkõige pörandakatte valmistaja puhastus- ja hooldusjuhiseid.

Soovitame kasutada pakendil oleva Miele logoga originaaltarvikuid. Nii saate tolmuimeja imemisvõimet optimaalselt ära kasutada ja saavutada parima võimaliku puhastustulemuse.

Arvestage, et tolmuimeja tõrgete ja kahjude korral, mis on põhjustatud selliste tarvikute kasutamisest, mille pakendil ei ole Miele logo, ei kehti tolmuimeja garantii.

3D4U

3D4U abil pakub Miele 3D-printeri jaoks allalaadimiseks tasuta tarvikuid (www.miele.ee, Teenindus, Varuosad ja lisatarvikud).



3 D 4 U

Tarvikute saadavus

Miele originaaltarvikuid saate tellida Miele veebipoest, Miele klienditeenindusest või Miele edasimüüjalt.

Miele originaaltarvikud tunnete ära pakendil oleva Miele logo järgi.

Mõnel mudelil on standardina üks või mitu alljärgnevat tarvikut.

Käsielektrihari Electro Compact (HX-EC 20)

Autoistmete ja vaipkattega kaetud trepiastmete intensiivseks puhastamiseks.

Harjavalts Carpet Care (HX-CCT 20)

Õrnade vaipade ja vaipkatete puhastamiseks.

Pange sisestatud harjavaltsi asemel elektriharja sisse harjavalts Carpet (vt peatüki "Puhastamine ja hooldus" jaotist "Harjavaltsi elektriharjast eemaldamine").

Pehme valts Hardfloor Care (HX-HCT 20)

Õrnade pörandate puhastamiseks.

Pange sisestatud harjavaltsi asemel elektriharja sisse pehme valts Hardfloor Care (vt peatüki "Puhastamine ja hooldus" jaotist "Harjavaltsi elektriharjast eemaldamine").

Pörandahari AllFloor (HX-AF 20)

Lame pörandahari väga lameda mööbli alt imemiseks. See on lisaks vaikne ja kerge ning paistab silma suure mustuse väga hea eemaldamise poolest.

Universaalhari (HX-UB)

Õrnaks tolmuimemiseks raamatutelt, riulitelt ja muult sarnaselt.

Väljatõmmatav painduv XL-vuugiotsak (HX-CNXL)

60 cm ulatusega painduv vuugiotsak raskesti juurdepääsetavate kohtade puhastamiseks.

Voolikupikendus (HX-FSH 20)

Imemisraadiuse suurendamiseks kuni 120 cm võrra.

Miele Eesti tagab ostjale – lisaks tema seaduslikele garantiikohustusnõuetele müüja suhtes ning neid piiramata – nõude järgmisele garantiikohustusele uute seadmete osas:

I Garantii kestus ja algus

1. Garantii antakse järgmiseks ajaks:
 - a) 24 kuud majapidamisseadmetele nende otstarbekohase kasutamise korral
 - b) 12 kuud professionaalsetele seadmetele nende otstarbekohase kasutamise korral
2. Garantii periood algab seadme müügikviitungil olevast kuupäevast.

Garantiitoimingud ja garantiist tulenevad asendustarned ei pikenda garantiiaega.

II Garantii tingimused

1. Seade osteti volitatud edasimüüjalt või otse liikmesriigis, Šveitsis või Norras ning seda kasutatakse samuti nimetatud piirkonnas.
2. Klienditeeninduse tehnika nõudmisel esitatakse garantiitõend (müügikviitung või täidetud garantiikaart).

III Garantii sisu ja ulatus

1. Seadmel esinevad puudused kõrvaldatakse sobiva aja jooksul asjassepuutuvate osade tasuta remondi või asendamise teel. Selleks vajalikud kulud, nagu transpordi-, saatmis-, töö- ja varuosade kulud kannab Miele Eesti. Asendatud osad või seadmed antakse Miele Eesti omandusse.
2. Garantii ei hõlma selle alla mittekuuluvaid kahjunõudeid Miele Eesti vastu, välja arvatud juhul, kui Miele Eesti lepinguline volitatud klienditeenindus tegutseb ettekatsetult või selgelt hooletult.
3. Garantii ei hõlma kulutarvikute ja lisatarvikute tarnet.

IV Garantii piirangud

Garantii ei hõlma puudusi või rikkeid, mis on põhjustatud järgmistel asjaoludel.

1. Puudulik ülesseadmine või paigaldamine, nt kehtivate ettevaatusabinõude või kirjalike kasutus-, paigaldus- ja montaažijuhiste mittejärgimine.
2. Mitteotstarbekohane kasutamine ja asjatundmatu kasutamine või koormamine, nt sobimatute pesu- või loputusvahendite või kemikaalide kasutamine.
3. Mõnes muus liikmesriigis, Šveitsis või Norras ostetud seadet ei ole erinevate tehniliste andmete tõttu võimalik kasutada või on seda võimalik kasutada ainult piirangutega.
4. Välismõjud, nt transpordikahjud, löögi või kukkumise tagajärjel tekkinud kahju, ilmastiku või muude loodusjõudude põhjustatud kahjud.
5. Remonttöid ja muudatusi on teinud isikud, keda ei ole Miele nendeks teenindustöödeks koolitanud ja volitanud.
6. Kasutatud on varuosi, mis ei ole Miele originaalvaruosad ega Miele lubatud tarvikud.
7. Klaasi purunemine või defektsed hõõglambid.
8. Voolu- ja pingekõikumised, mis jäävad väljapoole tootja lubatud vahemikku.
9. Kasutusjuhendis kirjeldatud hooldus- ja puhastustoimingute eiramine.

V Andmekaitse

Isikuandmeid kasutatakse ainult lepingupõhiseks menetluseks ning võimalikeks garantiitoiminguteks vastavalt andmekaitse seadusega sätestatud nõuetele.

It - Turinys

Saugos nurodymai ir įspėjimai	40
Akumuliatoriaus AP10 / AP11, įkroviklio LG02 / LG04, sieninio laikiklio “SpeedLock LS10” saugaus naudojimo nurodymai ir įspėjimai (atsižvelgiant į modelį).	44
Prietaiso aprašymas	48
Tvarumas ir aplinkos apsauga	50
Pirmasis paleidimas	51
Dulkių siurblio surinkimas	51
“PowerUnit” ir siurbimo vamzdžio sujungimas.....	51
Siurbimo vamzdžio ir elektrinio šepetio sujungimas	52
Bendrieji akumuliatoriaus naudojimo nurodymai.....	52
Akumuliatoriaus įkrovimas (be montavimo prie sienos)	52
Akumuliatoriaus įkrovimas (su montavimu prie sienos)	53
Sieninio laikiklio tvirtinimas prie sienos	53
Įkrovimo kabelį pritvirtinkite sieniniame laikiklyje “Standard”	54
Dulkių siurblio išėmimas iš sieninio laikiklio “Standard”	55
Įkrovimo kabelį pritvirtinkite “SpeedLock” sieniniame laikiklyje.....	55
Sieninio laikiklio “SpeedLock” nuėmimas nuo sienos	56
Akumuliatoriaus įkrovos būsenos indikatorius (įkrovimo metu)	57
Akumuliatoriaus įkrovos būsenos indikatorius (naudojimo metu).....	57
Kartu pristatomų priedų naudojimas	58
Siurbimo vamzdžio priedų laikiklis	58
Elektrinis šepetys “Multi Floor” (HX-EB 20)	58
Elektrinis rankinis šepetys “Electro Compact (HX-EC 20)”	59
Grindų siurbimo šepetys “AllFloor” (HX-AF 20).....	60
Universalusis šepetys (HX-UB).....	60
Ištraukiamas lankstus XL antgalis plyšiams (HX-CNXL)	60
Žarnos ilgintuvas (HX-FSH 20)	60
Valdymas	61
Dulkių siurblio išėmimas iš sieninio laikiklio “Standard”	61
Dulkių siurblio išėmimas iš sieninio laikiklio “SpeedLock”	61
Įjungimas ir išjungimas	61
Siurbimo galios padidinimas.....	62
“PowerUnit Solo”	62
Valymas ir priežiūra	62
Filtrų sistema.....	63
“ComfortClean” savaiminio išsivalymo funkcijos įjungimas	63
Dulkių talpyklos ištuštinimas	63
Dulkių talpyklos ir priešfiltrio valymas	64
Smulkiųjų dalelių filtro valymas	64
Elektrinio šepetio / elektrinio rankinio šepetio (atsižvelgiant į modelį) valymas..	65

Šepetinio veleno išėmimas iš elektrinio šepetio	66
Šepetinio veleno išėmimas iš elektrinio rankinio šepetio (atsižvelgiant į modelį)	66
Akumuliatoriaus keitimas	67
Dulkių siurblio ir priedų priežiūra	68
Problemų šalinimas	69
Garantinis aptarnavimas	71
Sutrikus prietaiso veikimui, susisieki...	71
Garantija	71
Papildomai įsigijami priedai	72
3D4U	72
Priedų įsigijimo vietos	72
Garantijos sąlygos.....	73

It - Saugos nurodymai ir įspėjimai

Šis dulkių siurblys atitinka nustatytus saugos reikalavimus. Netinkamai naudojant, kyla pavojus susižaloti ir patirti materialinę žalą.

Prieš naudodami pirmą kartą perskaitykite dulkių siurblio naudojimo instrukciją. Joje pateikti svarbūs dulkių siurblio saugos, naudojimo ir techninės priežiūros nurodymai. Taip apsisaugosite patys, apsaugosite kitus asmenis ir išvengsite prietaiso pažeidimų.

“Miele” rekomenduoja perskaityti skyrių “Pirmasis paleidimas” bei Saugos nurodymus ir įspėjimus, ir jais vadovautis, kaip nurodyta standarte IEC 60335-1.

“Miele” neatsako už žalą, atsiradusią dėl šių nurodymų nepaisymo.

Naudojimo instrukciją išsaugokite ir perduokite kitam galimam savininkui.

Baigę naudoti ir kiekvieną kartą prieš keisdami priedus, valydami ar vykdydami techninę priežiūrą, išjunkite siurblių. Pasinaudokite ant rankenos esančiu įjungikliu / išjungikliu.

Tinkamas naudojimas

- ▶ Šis dulkių siurblys skirtas naudoti buityje ir panašioje aplinkoje. Prietaisas nėra skirtas naudoti statybų aikštelėse.
- ▶ Šis siurblys nėra skirtas naudoti lauke.
- ▶ Dulkių siurbliu galima kasdien siurbti kilimus, kiliminę dangą ir nejudrią kietą grindų dangą.
- ▶ Šis dulkių siurblys tinkamas naudoti aukštyje iki 4000 m virš jūros lygio.
- ▶ Dulkių siurblių naudokite tik sausiems nešvarumams siurbti. Negalima siurbti nuo žmonių ir gyvūnų. Bet koks kitoks naudojimas, neleistini konstrukcijos ir kitokie pakeitimai yra draudžiami.

▶ Asmenims (taip pat vaikams), kurie siurblio negali saugiai valdyti dėl nepakankamų fizinių, jutiminių ar protinių gebėjimų, nepatyrimo ar nežinojimo, draudžiama jį naudoti be atsakingo asmens priežiūros arba mokymo.

Vaikai buityje

▶ Jaunesni nei aštuonerių metų vaikai negali naudotis grindų dulkių siurbliu, nebent jie nuolat prižiūrimi.

▶ Vaikai nuo aštuonerių metų gali be priežiūros naudoti prietaisą tik jeigu jie yra supažindinti su saugiu dulkių siurblio naudojimu. Vaikai turi gebėti atpažinti ir suprasti galimus netinkamo naudojimo pavojus.

▶ Neprižiūrimi vaikai negali valyti arba prižiūrėti dulkių siurblio.

▶ Prižiūrėkite vaikus, kurie yra netoli dulkių siurblio. Jiems niekada neleiskite žaisti su dulkių siurbliu.

▶ Pavojus uždusti! Vaikai žaisdami gali įsivynioti į pakavimo medžiagą (pavyzdžiui, plėvelę) arba ją užsimauti ant galvos ir uždusti. Pakavimo medžiagą laikykite vaikams nepasiekiamoje vietoje.



Techninė sauga

▶ Nelaikykite dulkių siurblio ir priedų patalpoje, kurios temperatūra žemesnė negu 0 °C ir aukštesnė nei 45 °C.

▶ Dulkių siurblij laikykite tik paguldytą arba kartu pristatoma sieniniame laikiklyje.

▶ Tinklo lizdas turi būti apsaugotas 16 arba 10 A saugikliu.

It - Saugos nurodymai ir įspėjimai

▶ Dulkių siurbliui eksploatuoti reikalingi 25,2 V / 25,69 V. Tai yra II saugos klasės prietaisas,  suprojektuotas pagal III apsaugos klasę .

Tai prietaisas, kuriame užtikrinta apsauga nuo elektros smūgio prijungus prie apsauginės žemos srovės įtampos ir kuriame nesusidaro aukštesnės už apsauginę žemą srovę įtampos. Dulkių siurblys įkraunamas II saugos klasės įkrovikliu .

▶ Specifikacijų lentelėje nurodytus dulkių siurblio prijungimo duomenis (įtampą ir dažnį) palyginkite su elektros tinklo duomenimis. Šie duomenys būtinai turi sutapti. Įkroviklis skirtas 50 Hz ir 60 Hz, nebūtinai jokie pakeitimai.

▶ Prieš naudodami patikrinkite, ar nėra matomų dulkių siurblio pažeidimų. Nenaudokite dulkių siurblio, jeigu jis yra pažeistas, taip pat nenaudokite pažeistų dalių.

▶ “Miele” elektrinis šepetys “Multi Floor” ir “Miele” elektrinis rankinis šepetys “Electro Compact” (ne visuose modeliuose) yra specialiai šiam “Miele” dulkių siurbliui pritaikyti papildomi varikliniai prietaisai. Saugumo sumetimais dulkių siurblių draudžiama eksploatuoti su kitais “Miele” arba kito gamintojo elektriniais šepėčiais arba rankiniais elektriniais šepėčiais.

▶ Prieš naudodami prietaisą arba prieš siurbdami patikrinkite, ar kartu pristatomo elektrinio šepėčio “Multi Floor” ir elektrinio rankinio šepėčio “Electro Compact” (atsižvelgiant į modelį) apačioje nėra įstrigusių stambių nešvarumų.

▶ Garantiniu laikotarpiu dulkių siurblių gali remontuoti tik “Miele” įgalioti techninės priežiūros specialistai, antraip nebus galima teikti garantinių pretenzijų dėl gedimų.

▶ Remonto darbus patikėkite tik “Miele” įgaliotam specialistui. Dėl netinkamai atliktų remonto darbų gali kilti didelis pavojus naudotojui.

Tinkamas naudojimas

- ▶ Nenaudokite dulkių siurblio, jeigu jame nėra priešfiltrio ir tankiojo filtro.
- ▶ Dulkių siurblį laikykite atokiau nuo atviros ugnies ar kitų šilumos šaltinių. Dulkių siurblio nešildykite. Nelaikykite jo tiesioginiuose saulės spinduliuose.
- ▶ Nesiurbkite degančių, rusenančių daiktų (pavyzdžiui, cigarečių) arba tokių daiktų, kurie atrodo užgesę – pelenų arba anglių.
- ▶ Nesiurbkite jokių skysčių. Prieš siurbdami drėgnai išvalytus arba šampūnu išplautus kilimus ir kilimėlius leiskite jiems visiškai išdžiūti.
- ▶ Nesiurbkite spausdintuvo kasečių dulkių. Dažomieji milteliai, naudojami spausdintuvuose arba kopijuokliuose, gali būti elektriškai laidūs.
- ▶ Nesiurbkite lengvai užsidegančių, sprogių medžiagų arba dujų; nesiurbkite vietose, kuriose tokios medžiagos laikomos.
- ▶ Nesilieskite prie besisukančio elektrinio šepečio “Multi Floor” ir elektrinio rankinio šepečio “Electro Compact” (atsižvelgiant į modelį) veleno.
- ▶ Elektriniu šepečiu “Multi Floor” ir elektriniu rankiniu šepečiu “Electro Compact” (atsižvelgiant į modelį) nesiurbkite arti galvos.
- ▶ Siurbdami venkite siurbimo srovės arti galvos.

Akumulatoriaus AP10 / AP11, įkroviklio LG02 / LG04, sieninio laikiklio “SpeedLock LS10” saugaus naudojimo nurodymai ir įspėjimai (atsižvelgiant į modelį)

Vaikai buityje

- ▶ Asmenys (taip pat vaikai), kurie dėl nepakankamų fizinių, jutiminių ar protinių gebėjimų, nepatyrimo ar nežinojimo negali saugiai naudoti įkroviklio LG02 / LG04 arba sieninio laikiklio “SpeedLock LS10”, gali tai daryti tik tinkamai išmokyti arba prižiūrimi atsakingo asmens.
- ▶ Stebėkite, kad akumulatorius AP10 / AP11 nepatektų į vaikų rankas.
- ▶ Įkroviklį LG02 / LG04 ir sieninį laikiklį “SpeedLock LS10” laikykite vaikams nepasiekiamoje vietoje arba vaikai turi būti nuolat prižiūrimi.

Techninė sauga

- ▶ “Miele” dulkių siurbliui HS23 galima naudoti akumuliatorių AP10 / AP11, įkroviklį LG02 / LG04 ir sieninį laikiklį “Standard” arba “SpeedLock LS10”. Saugumo sumetimais šį dulkių siurblių draudžiama naudoti su kito gamintojo akumulatoriumi, įkrovikliu arba sieniniu laikikliu.
 - ▶ Jeigu prietaisas prie maitinimo tinklo jungiamas naudojant kištukinį adapterį, šis turi būti pritaikytas nuolatiniam naudojimui.
 - ▶ Akumuliatoriui AP10 / AP11 įkrauti naudokite tik įkroviklį LG02 / **xx** arba LG04 / **xx**.
- ☐
- xx** atitinka 01, 02, 03, 04, 05, 06 arba 07 ir jūsų įkroviklio LG02 / LG04 modelį:

It - Saugos nurodymai ir įspėjimai

xx	
01	AT, BE, JK, CH, CL, CZ, DE, DK, EE, ES, FI, FR, GR, HR, HU, IT, KZ, LT, LU, LV, NL, NO, PL, PT, RO, RS, RU, SE, SI, SK, TR, UA, ZA
02	AE, HK, MY, SG
03	BR, CA, JP, MX, JAV
04	AU, NZ
05	CN
06	KR
07	IE, JK

► Galimas epizodinis arba nepertraukiamas eksploatavimas su autonomine arba tinklo sinchronine elektros tiekimo sistema (pavyzdžiui, autonominiais elektros tinklais, rezervinėmis sistemomis). Eksploatavimo sąlyga, kad elektros tiekimo sistema atitiktų EN 50160 arba panašių standartų nustatytąsias vertes.

Buitinėje instaliacijoje ir šiame “Miele” produkte numatytų saugos priemonių funkcijos ir veikimo principas turi būti užtikrinti veikiant autonominiu ir ne tinklo sinchroniniu režimu arba pakeisti lygiavertėmis įrengimo priemonėmis. Kaip, pavyzdžiui, aprašyta naujausios redakcijos VDE-AR-E 2510-2.

► Akumuliatorių AP10 / AP11 įkraukite patalpoje, kurios temperatūra siekia nuo 10 °C iki 40 °C.

► Akumuliatorių AP10 / AP11 naudokite patalpoje, kurios temperatūra siekia nuo 0 °C iki 45 °C.

Jeigu AP10 / AP11 akumuliatorius naudojamas kitoje temperatūroje, galimi galios apribojimai.

► Iš akumuliatoriaus gali ištekėti skystis. Venkite deginančio skysčio patekimo į akis ir ant odos. Nudegintas vietas nuplaukite vandeniu ir kreipkitės į medikus.

It - Saugos nurodymai ir įspėjimai

- ▶ Pajutę nuo akumulatoriaus AP10 / AP11 sklindantį neįprastą kvapą arba iš akumulatoriaus tekantį skystį, jo nenaudokite. Akumulatoriaus taip pat nenaudokite, jeigu jis labai įkaito, pakeitė spalvą arba deformavosi. Akumuliatorių AP10 / AP11 nedelsdami utilizuokite (žr. “Akumulatoriaus AP10 / AP11 utilizavimo” saugos nuorodos šio skyriaus pabaigoje ir skyriaus “Jūsų indėlis į aplinkos apsaugą” poskyrį “Senų baterijų ir akumuliatorių grąžinimas”).
- ▶ Ličio jonų akumuliatoriui AP10 / AP11 taikomi pavojingų prekių naudojimo įstatymo reikalavimai. Akumuliatorių AP10 / AP11 naudotojas gali transportuoti be jokio papildomo leidimo. Prieš atiduodami akumuliatorių AP10 / AP11 utilizuoti, informuokite garantinio aptarnavimo skyrių. Akumuliatorių AP10 / AP11 galima siųsti tik visiškai iškrautą ir techniškai tvarkingą. Kad išvengtumėte trumpojo jungimo, metalinius kontaktus apvyniokite izoliacine juosta. Akumuliatorių AP10 / AP11 supakuokite, kad šis negalėtų judėti pakuočiame.

Tinkamas naudojimas

- ▶ Prižiūrėkite, kad AP10 / AP11 akumulatorius nenukristų, nemeskite jo kartu su buitinėmis atliekomis. Dėl saugumo nenaudokite AP10 / AP11 akumulatoriaus, jeigu jis buvo nustumtas arba yra apgadintas.
- ▶ Akumuliatorių AP10 / AP11 laikykite toliau nuo atviros ugnies ar kitų šilumos šaltinių. AP10 / AP11 akumulatoriaus nešildykite. Nelaikykite jo tiesioginiuose saulės spinduliuose.
- ▶ AP10 / AP11 akumulatoriaus neardykite.
- ▶ Nesukelkite AP10 / AP11 akumulatoriaus trumpojo jungimo tyčia arba netyčia sujungę kontaktus.
- ▶ Akumulatoriaus AP10 / AP11 nešlapinkite.

▶ AP10 / AP11 akumulatoriaus utilizavimas: AP10 / AP11 akumuliatorių išimkite iš dulkių siurblio. Kad išvengtumėte trumpojo jungimo, metalinius kontaktus apvyniokite izoliacine juosta. Akumuliatorių AP10 / AP11 utilizuokite atliekų tvarkymo bendrovėje. Akumulatoriaus AP10 / AP11 nemeskite kartu su buitinėmis atliekomis.

Valymas

▶ Dulkių siurblio ir jo priedų nenardinkite į vandenį. Dulkių siurblių ir jo priedus valykite tik sausa arba lengvai sudrėkinta šluoste.

▶ Elektros srovė teka į elektrinį šepetį “Multi Floor” ir elektrinį rankinį šepetį “Electro Compact” (atsižvelgiant į modelį), “PowerUnit” ir siurbimo vamzdį. Ant kištuko kontaktų jokiu būdu negali patekti vandens – todėl šių dalių nevalykite drėgna šluoste.

Priedai ir atsarginės dalys

▶ Naudokite tik tuos priedus, kurių pakuotė pažymėta “Miele” logotipu. Tik tokiu atveju gamintojas galės užtikrinti saugų prietaiso naudojimą.

▶ Tik originalios “Miele” atsarginės dalys atitinka visus saugos reikalavimus. Sugedusias dalis galima keisti tik originaliomis atsarginėmis “Miele” dalimis.

▶ “Miele” suteikia iki 15 metų arba mažiausiai 10 metų garantiją atsarginėms dalims, kurios reikalingos prietaiso veikimui užtikrinti, atsižvelgiant į jūsų dulkių siurblio gamybos seriją.

Transportavimas

▶ Pakuotė apsaugo dulkių siurblių nuo pažeidimų transportuojant. Rekomenduojame išsaugoti pakuotę kitam galimam prietaiso transportavimui.

It - Prietaiso aprašymas

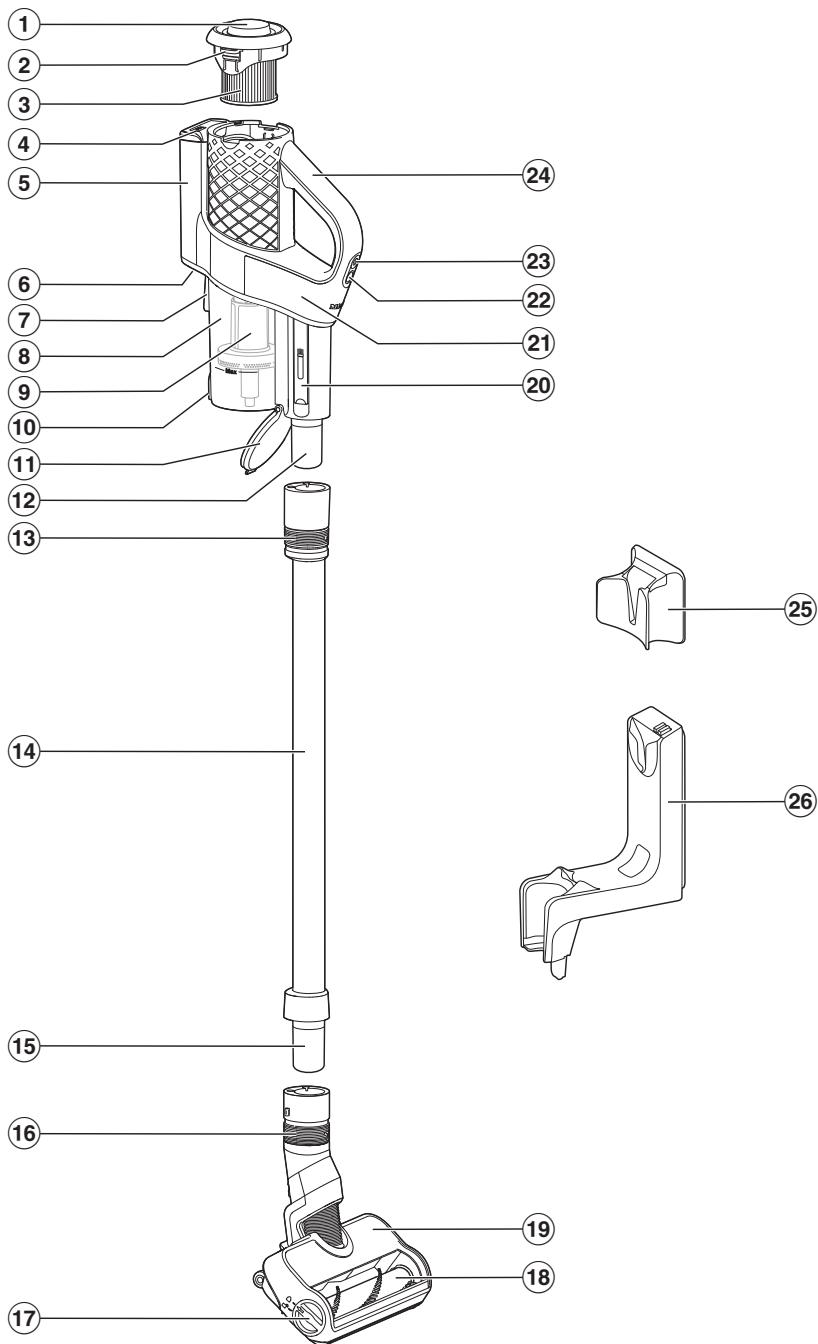

- ① “ComfortClean” savaiminio išsivalymo funkcijos pasukamas dangtelis
- ② Atlaisvinimas smulkiųjų dalelių filtrui išimti
- ③ Smulkiųjų dalelių filtras
- ④ Akumulatoriaus įkrovos būsenos indikatorius
- ⑤ Akumulatoriaus skyrelis
- ⑥ Įkrovimo lizdas (apatinėje dalyje)
- ⑦ Sieninio laikiklio tvirtinimo įtaisas
- ⑧ Dulkių talpykla
- ⑨ Priešfiltris
- ⑩ Dulkių talpyklos dangteliui atlaisvinti
- ⑪ Dulkių talpyklos dangtelis
- ⑫ “PowerUnit” atvamzdis
- ⑬ Slankiklis, skirtas “PowerUnit” atrakinti
- ⑭ Siurbimo vamzdis
- ⑮ Siurbimo vamzdžio atvamzdis
- ⑯ Slankiklis, skirtas elektriniui šepetėiui atrakinti
- ⑰ Atlaisvinimas, norint atidaryti elektrinį šepetį
- ⑱ Išimamas šepetinis velenas
- ⑲ Elektrinis šepetys “Multi Floor”
- ⑳ Valymo įrankis
- ㉑ “PowerUnit”
- ㉒ Siurbimo galios pasirinkimo rankenėlė
- ㉓ Įjungiklis / išjungiklis
- ㉔ Rankena
- ㉕ Sieninis laikiklis “Standard”
- ㉖ Sieninis laikiklis “SpeedLock”

Pakuotės utilizavimas

Pakuotė, skirta prietaiso gabenimui, apsaugo jį nuo pažeidimų gabenant. Pakavimo medžiagos pasirinktos atsižvelgiant į ekologinį tvarumą ir techninius utilizavimo veiksmus, jas galima perdirbti.

Grąžinant pakuotę perdirbimui, taupomos žaliavos. Pasinaudokite konkrečių medžiagų surinkimo punktais ir grąžinimo galimybėmis.

Rekomenduojame išsaugoti pakuotę kitam galimam prietaiso pervežimui.

Seno prietaiso utilizavimas

Prieš utilizuodami seną prietaisą išimkite tankųjį filtrą ir išmeskite su buitinėmis atliekomis.

Elektros ir elektroniniuose prietaisuose naudojamos vertingos medžiagos. Juose taip pat yra medžiagų, mišinių ir konstrukcinių elementų, kurie reikalingi nepriekaištingam įrangos veikimui bei saugumui užtikrinti. Patekusios į buitines atliekas arba naudojamos netinkamai, šios medžiagos gali pakenkti žmonių sveikatai ir aplinkai. Senos įrangos jokiū būdu nemeskite kartu su buitinėmis atliekomis.



Pristatykite prietaisą į artimiausią nenaudojamos elektros ir elektroninės įrangos nemokamo surinkimo punktą perdirbimui ir utilizavimui, grąžinkite pardavėjui arba "Miele". Prieš pristatydami seną prietaisą utilizuoti, ištrinkite visus asmeninius duomenis. Įstatymuose numatyta tvarka esate įpareigotas išimti iš prietaiso senas baterijas ir akumuliatorius, kurių nereikia išardyti. Taip pat galima išimti ir nepažeisti lempas. Pristaty-

kite juos į specializuotą surinkimo punktą, kur šie yra neatlygintinai surenkami. Pasirūpinkite, kad išvežti skirta sena įranga būtų laikoma vaikams nepasiekiamoje vietoje.

Senų baterijų ir akumuliatorių grąžinimas

Elektros ir elektroniniuose prietaisuose naudojamų baterijų ir akumuliatorių negalima šalinti su kitomis buitinėmis atliekomis. Esate įstatymais įpareigoti išimti panaudotas prietaiso baterijas bei akumuliatorius ir pristatyti į specialią nemokamo surinkimo vietą (pvz., pardavimo vietą). Kad išvengtumėte trumpojo jungimo, metalinius kontaktus apvyniokite izoliacine juosta. Baterijose ir akumuliatoriuose gali būti medžiagų, kurios pavojingos žmonių sveikatai ir aplinkai.

Daugiau informacijos suteiks baterijų arba akumuliatoriaus ženklavimas, pvz., ličio jonų pažymėti "Li-ion". Perbrauktas atliekų konteinerio simbolis reiškia, kad baterijų arba akumuliatorių jokiū būdu negalima išmesti kartu su buitinėmis atliekomis. Taip pat raginame atkreipti dėmesį į šiuos dalykus: jeigu ant perbraukto atliekų konteinerio pavaizduotas vienas arba keletas iš pateiktų cheminių elementų ženklų, vadinasi, sudėtyje yra švino (Pb), kadmio (Cd) ir (arba) gyvsidabrio (Hg).



Senose baterijose ir akumuliatoriuose yra svarbių žaliavų, kurios gali būti perdirbamos. Atskiras baterijų ir akumuliatorių atliekų surinkimas palengvina jų apdorojimą ir perdirbimą.

Pirmasis paleidimas

Dulkių siurblio surinkimas

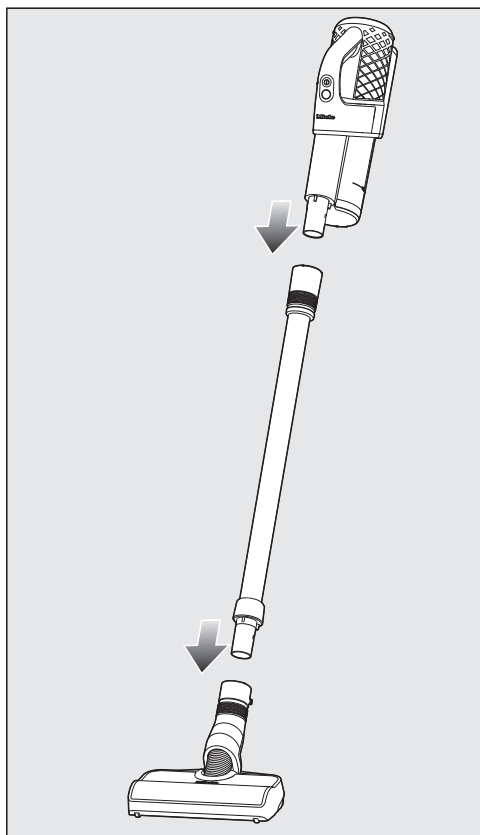

- Surinkite dulkių siurbį.

“PowerUnit” ir siurbimo vamzdžio sujungimas

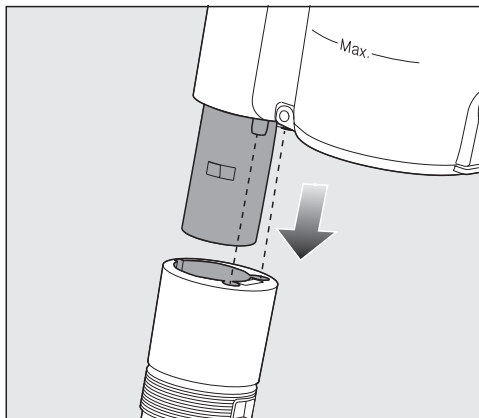

- “PowerUnit” atvamzdį įstatykite į siurbimo vamzdį. Siurbimo atvamzdis turi girdimai užsifikuoti.

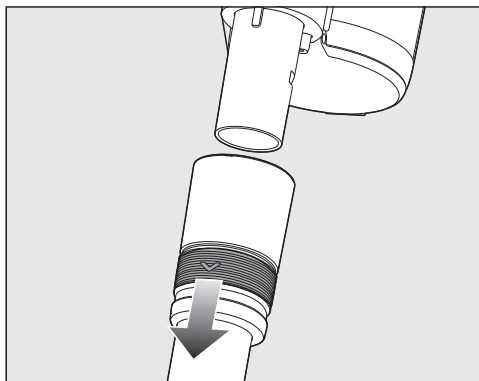

- Norėdami atskirti dulkių siurblio dalis vieną nuo kitos, slankiklį slinkite žemyn.

Siurbimo vamzdžio ir elektrinio šepetio sujungimas

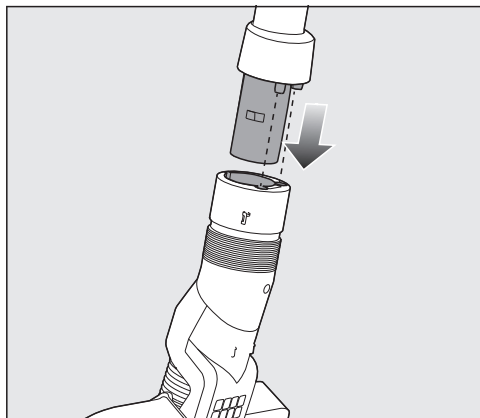

- Siurbimo vamzdžio atvamzdį kiškite į elektrinį šepetį, kol šis girdimai užsifiksuos.

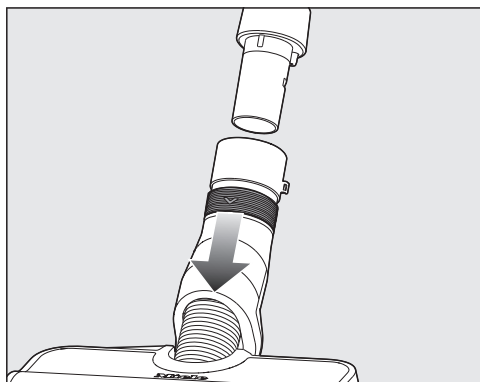

- Norėdami atskirti dalis vieną nuo kitos, elektrinio šepetio slankiklį slinkite žemyn.

Bendrieji akumulatoriaus naudojimo nurodymai

Pristatymo metu akumulatorius nėra visiškai įkrautas.

Prieš pirmąjį naudojimą akumuliatorių visiškai įkraukite. Akumulatorius įkraunamas maždaug per 3,5 valandas.

Kai akumulatorius visiškai įkraunamas, taupumo sumetimais užgęsta “PowerUnit” viršuje esantis akumuliatoriaus įkrovos būsenos indikatorius.

Maksimali akumuliatoriaus įkrova pasiekama tik maždaug po penktojo įkrovimo ir išsikrovimo.

Jeigu naudojate visiškai sukomplektuotą dulkių siurbį, galite siurbti iki 17 minučių. Jeigu atskirai naudojate “PowerUnit Solo” (žr. skyriaus “Valdymas” poskyrį “PowerUnit Solo”), galite siurbti iki 55 minučių.

Veikimo trukmė priklauso nuo pasirinktos galios pakopos, grindų dangos, naudojimo įpročių ir filtrų sistemos nešvarumo laipsnio.

Akumulatoriaus įkrovimas (be montavimo prie sienos)

Akumuliatorių galite iš karto įkrauti.

Prieš pirmąjį akumuliatoriaus įkrovimą būtinai susipažinkite su skyriaus “Pirmasis paleidimas” poskyryje “Bendrieji akumuliatoriaus naudojimo nurodymai” pateikta informacija.

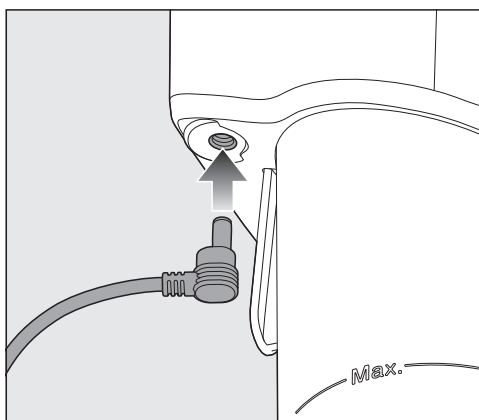

- Kartu pristatomo įkrovimo kabelio kištuką įstatykite į įkrovimo lizdą, “PowerUnit” užpakalinėje dalyje, apačioje.
- Prijunkite įkroviklį prie maitinimo lizdo.

Įkrovimas pradedamas.

Daugiau informacijos ieškokite poskyryje “Akumulatoriaus įkrovos būsenos indikatorius (įkrovimo metu)”.

Akumulatoriaus įkrovimas (su montavimu prie sienos)

Montavimui prie sienos rinkitės vietą netoli maitinimo lizdo.

Atsižvelgiant į modelį, dulkių siurblio pristatymo komplekte visada naudojamas vienas šių sieninių laikiklių.

Sieninis laikiklis “Standard”

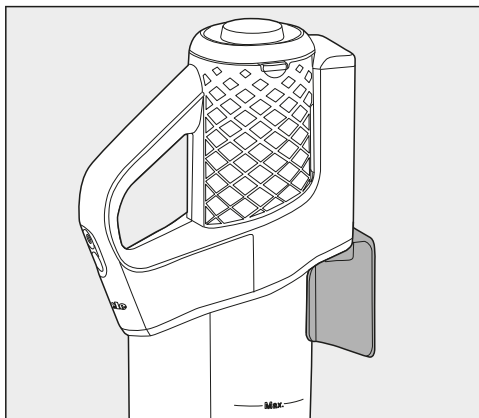

Sieninis laikiklis “SpeedLock”

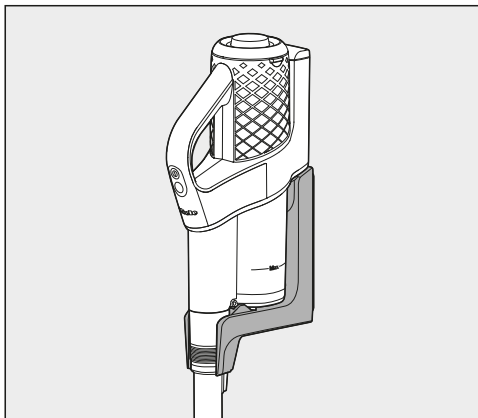

Prieš pirmąjį akumulatoriaus įkrovimą būtina susipažinti su skyriaus “Pirmasis paleidimas” poskyryje “Bendrieji akumulatoriaus naudojimo nurodymai” pateikta informacija.

Sieninio laikiklio tvirtinimas prie sienos

Sieninio laikiklio tvirtinimui pridėti 2 kaiščiai ir 2 TORX varžtai.

Jums taip pat reikės akumulatorinio suktuvo ir grąžto (grąžimo angos skersmuo 6 mm).

Atsižvelgiant į naudojamą sieninį laikiklį, tarp apatinio sieninio laikiklio krašto ir grindų palikite 106 cm (sieninis laikiklis “Standard”) arba 96 cm atstumą (sieninis laikiklis “SpeedLock”).

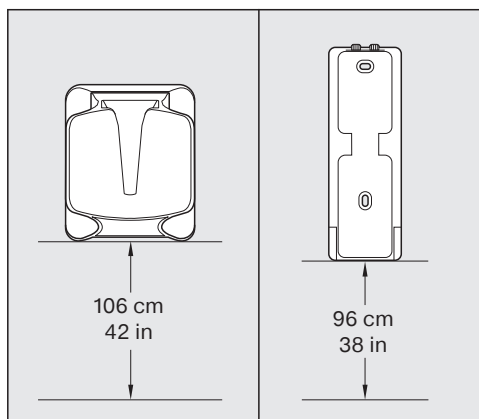

Montavimui prie sienos rinkitės vietą netoli maitinimo lizdo.

Gręždami stenkitės nepažeisti sienoje esančių elektros linijų.

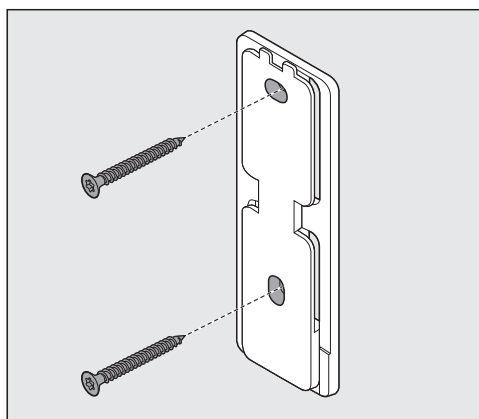
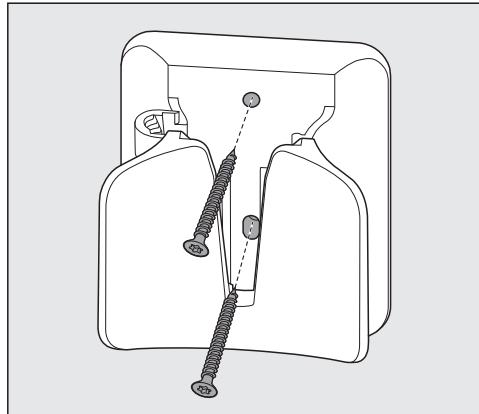

- Sieninį laikiklį “Standard” arba sieninio laikiklio “SpeedLock” montavimo plokštę pritvirtinkite prie sienos.

Įkrovimo kabelį pritvirtinkite sieniniame laikiklyje “Standard”

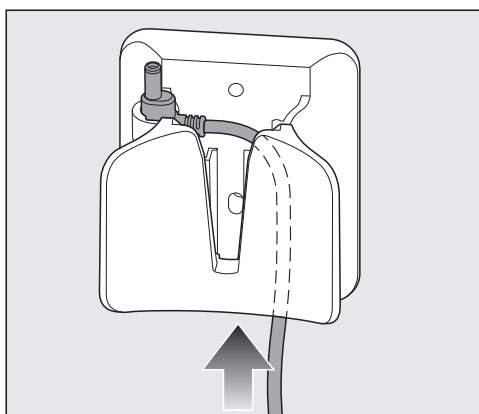

- Įkrovimo kabelio kištuką iš apačios įstatykite į sieninį laikiklį.
- Įkrovimo kištuką įstatykite į laikiklį ir tvirtai prispauskite.

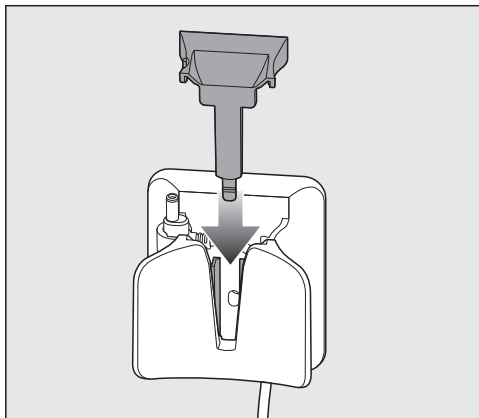

- Iš viršaus ant sieninio laikiklio uždėkite gaubtą, gaubtas turi girdimai užsifikuoti.

Įkrovimo kabelis užfiksuotas sieniniame laikiklyje.

Dangtelio fiksatoriaus atlaisvinimas yra po sieniniu laikikliu.

- Jeigu norite nuimti dangtelį, fiksatoriaus atlaisvinimą spauskite nykščiu žemyn.

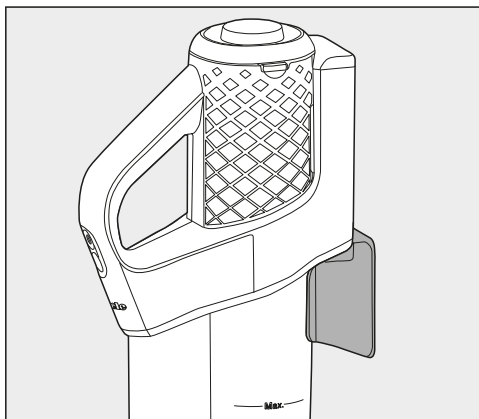

- Dulkių siurbį iš viršaus įstatykite į sieninį laikiklį.
 - Prijunkite įkroviklį prie maitinimo lizdo.
- Įkrovimas pradedamas.

Dulkių siurblio išėmimas iš sieninio laikiklio "Standard"

Dangtelio fiksatoriaus atlaisvinimas yra tuščioje erdvėje po sieniniu laikikliu.

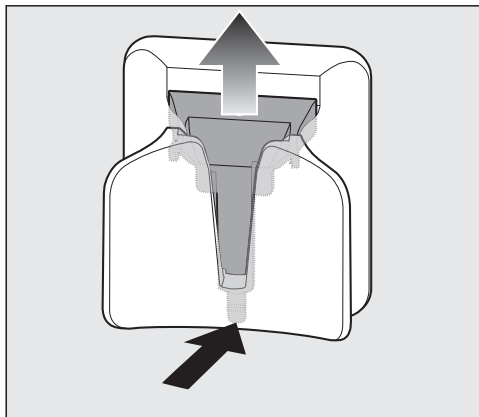

- Fiksatoriaus atlaisvinimą tvirtai spauskite sienos kryptimi, kol dangtelis atsilaisvins.
- Išimkite įkrovimo kištuką.

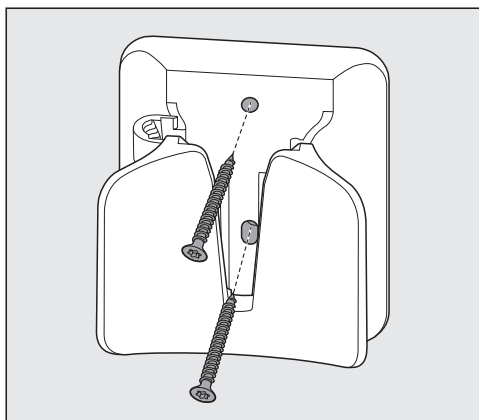

- Atlaisvinkite varžtus.

Įkrovimo kabelį pritvirtinkite "SpeedLock" sieniniame laikiklyje

Kabelio lizdas yra užpakalinėje sieninio laikiklio pusėje.

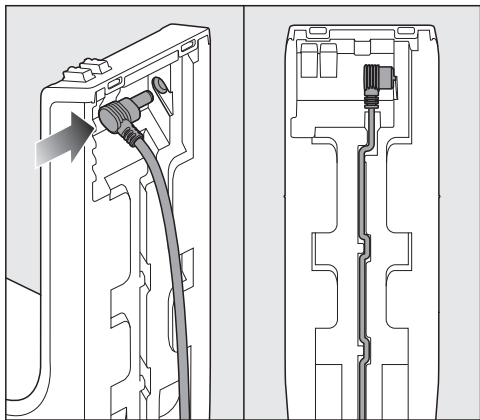

- Įkrovimo kabelio kištuką tvirtai įstatykite į lizdą (paveikslėlis kairėje pusėje).
- Įkrovimo kabelį perdėkite į kabelio kreiptuvą (paveikslėlis dešinėje pusėje).

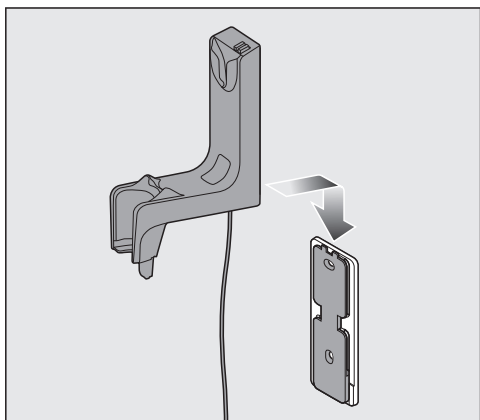

- Sieninį laikiklį iš viršaus uždėkite ant montavimo plokštelės, sieninis laikiklis turi girdimai užsifikuoti.

Įkrovimo kabelis užfiksuotas sieniniame laikiklyje.

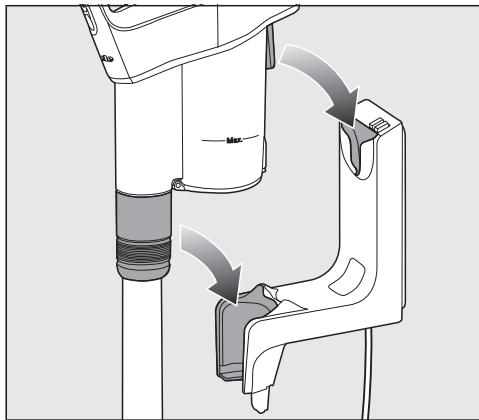

- Dulkių siurbį tiksliai įstatykite į sieninį laikiklį.
 - Prijunkite įkroviklį prie maitinimo lizdo.
- Įkrovimas prasidedamas.

Sieninio laikiklio “SpeedLock” nuėmimas nuo sienos

Sieninis laikiklis yra tvirtai užfiksuotas ant sienos.

- Abiem rankomis tvirtai suimkite apatinę išsikišusią dalį.

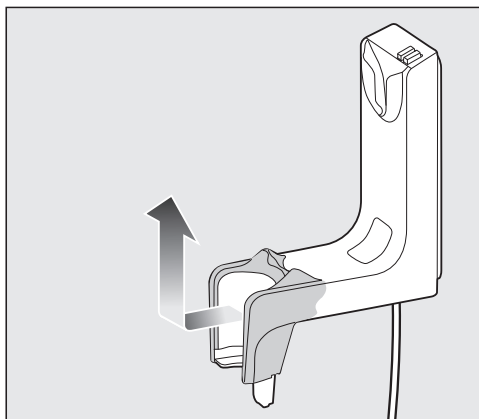

- Sieninį laikiklį šiek tiek patraukite nuo sienos ir vienu trūktelėjimu aukštyn išimkite iš montavimo plokštelės.

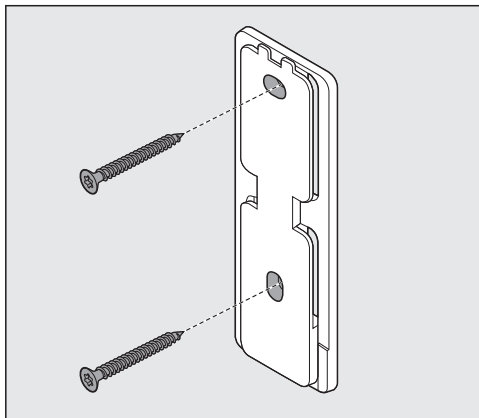

- Atlaisvinkite varžtus.

Akumuliatoriaus įkrovos būsenos indikatorius (įkrovimo metu)

Akumuliatoriaus įkrovos būseną rodoma "PowerUnit" viršuje.

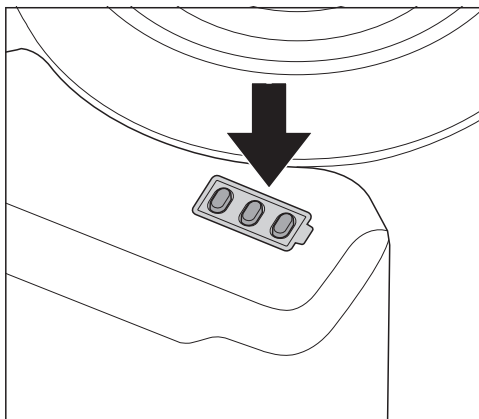

Įkrova

Žemiausia įkrova

Didėjanti įkrova

Toliau didėjanti įkrova

Įkrova apie 91–99 %

100 %

Indikatorius

mirksi dešinėje

šviečia kairėje, mirksi per vidurį

šviečia kairėje ir per vidurį, mirksi dešinėje

šviečia kairėje, per vidurį ir dešinėje

išsijungia

Kai akumuliatorius visiškai įkrautas, taupant energiją, užgęsta akumuliatoriaus įkrovos būsenos indikatorius.

Jeigu akumuliatorius buvo ilgai nenaudojamas ir yra visiškai išsikrovęs, įsijungia apsauginis režimas. Vykstant įkrovimui akumuliatoriaus įkrovos būsenos indikatorius įsijungia tik po 30–60 minučių.

Akumuliatoriaus įkrovos būsenos indikatorius (naudojimo metu)

Akumuliatoriaus įkrovos būseną rodoma "PowerUnit" viršuje.

Įkrova

Didžiausia įkrova

Mažėjanti įkrova

Toliau mažėjanti įkrova

Žemiausia įkrova

Indikatorius

šviečia visi rodmensys

šviečia du indikatoriai

šviečia vienas indikatorius

mirksi vienas indikatorius

Kartu pristatomų priedų naudojimas

“Miele” grindų priežiūros priemonių asortimente yra ir kitokiai grindų dangai arba specialiam naudojimui skirtų grindų siurbimo antgalių, šepetėlių ir rinkinių (žr. skyrių “Papildomai įsigijami priedai”).

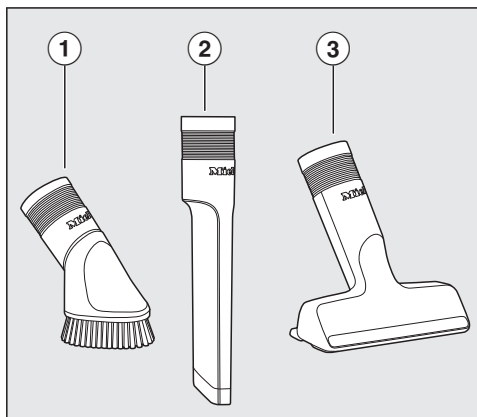

- ① **Siurbimo šepetėlis**
Profilių juostelių, dekoruotų arba išraižytų daiktų siurbimo priedas.
- ② **Plyšių siurbimo antgalis**
Siūlių, plyšių ir kampų siurbimo priedas.
- ③ **Antgalis apmušalams valyti**
Minkštų baldų, čiužinių, pagalvių, užuolaidų ir pan. siurbimo priedas.

Siurbimo vamzdžio priedų laikiklis

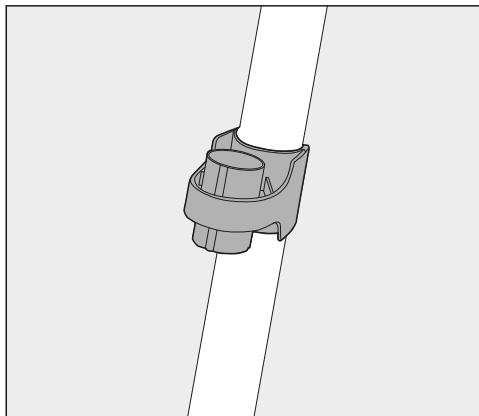

Ant šio priedo laikiklio siurbimo metu galima laikyti 2 priedus iš trijų dalių priedų rinkinio.

Elektrinis šepetys “Multi Floor” (HX-EB 20)

Atkreipkite dėmesį į grindų dangos gamintojo pateiktas valymo ir priežiūros instrukcijas.

⚠ Pažeidimai dėl įstrigusių svetimkūnių.

Gali subraižyti siurbiamą pagrindą. Įsitinkinkite, kad elektrinio šepetėlio apačioje nėra įstrigusių stambių detalių, tokių kaip stiklo šukės arba akmenys.

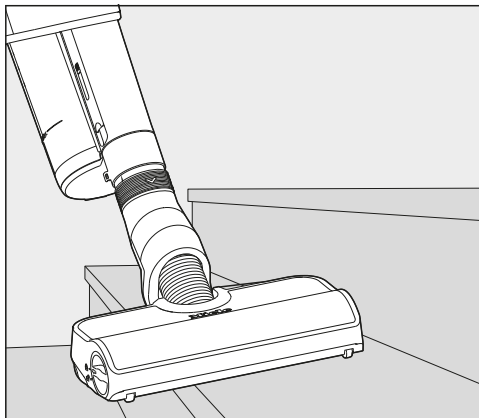

Elektrinis šepetys skirtas kasdieniam kilimų, kiliminių dangų ir kietų grindų siurbimui.

Patarimas: jeigu ketinate siurbti kilimine danga padengtas laiptų pakopas, nenaudokite siurbimo vamzdžio.

Patarimas: jeigu vienu metu norite susiurbti didesnę kiekį stambesnių nešvarumų, naudokite konstrukciją "PowerUnit Solo" (žr. skyriaus "Valdymas" poskyrį "PowerUnit Solo").

Elektrinis rankinis šepetys "Electro Compact (HX-EC 20)"

(atsižvelgiant į modelį)

Atkreipkite dėmesį į grindų dangos gamintojo pateiktas valymo ir priežiūros instrukcijas.

⚠ Pažeidimai dėl įstrigusių svetimkūnių.

Gali subraižyti siurbiamą pagrindą. Įsitinkinkite, kad elektrinio rankinio šepetio apačioje nėra įstrigusių stambių detalių, tokių kaip stiklo šukės arba akmenys.

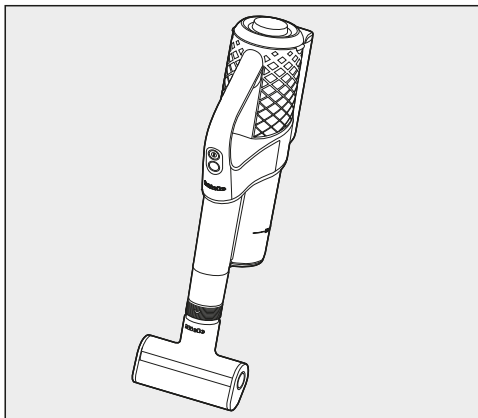

Elektrinis rankinis šepetys skirtas intensyviai minkštų baldų ir automobilių sėdynių valymui.

Geriausią minkštų baldų valymo rezultatą užsitikrinsite, jeigu naudosite minkštiems baldams skirtą antgalį.

Patarimas: jeigu ketinate siurbti minkštus baldus ir automobilių sėdynes, nenaudokite siurbimo vamzdžio.

Grindų siurbimo šepetys "AllFloor" (HX-AF 20)

(atsižvelgiant į modelį)

Atkreipkite dėmesį į grindų dangos gamintojo pateiktas valymo ir priežiūros instrukcijas.

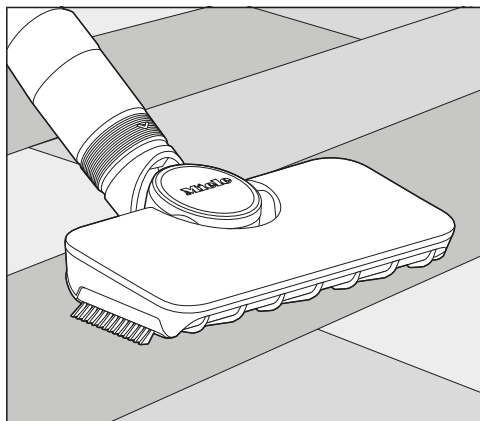

Šis plokščias ir lengvas grindų siurbimo šepetys labiausiai tinka siurbti po plokščiais baldais.

Universalusis šepetys (HX-UB)

(atsižvelgiant į modelį)

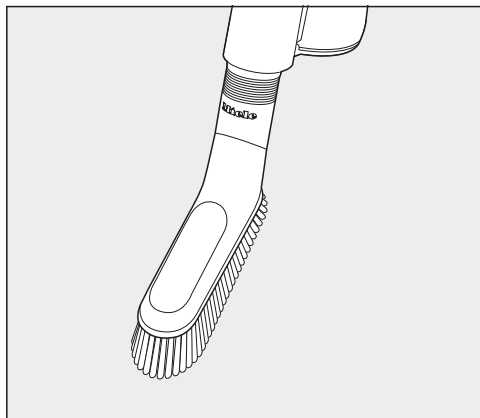

Švelniai nusiurbia dulkes nuo knygų, lentynų ir pan.

Ištraukiamas lankstus XL antgalis plyšiams (HX-CNXL)

(atsižvelgiant į modelį)

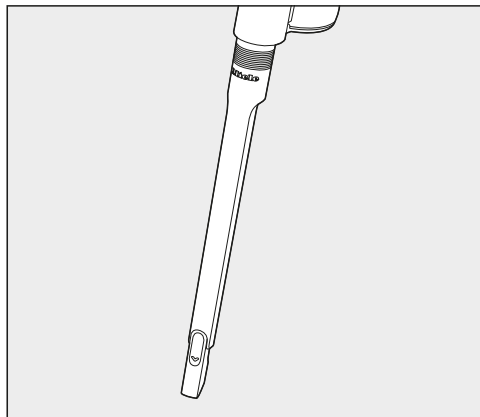

Pasiekiamumas – 60 cm, todėl jis labai tinka sunkiai pasiekiamoms vietoms valyti.

Žarnos ilgintuvas (HX-FSH 20)

(atsižvelgiant į modelį)

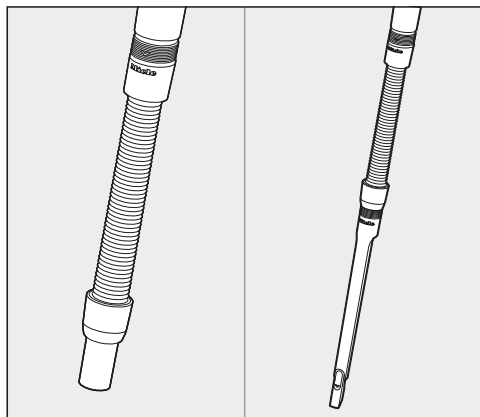

Maksimalus žarnos ilgintuvo ištraukimo ilgis – 120 cm. Jį galima dar pailginti naudojant ištraukiamą lankstų antgalį plyšiams.

Valdymas

Dulkių siurblio išėmimas iš sieninio laikiklio “Standard”

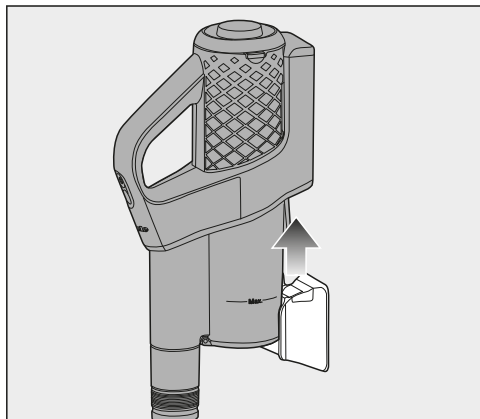

- Dulkių siurbį kelkite į viršų ir išimkite iš sieninio laikiklio.

Dulkių siurblio išėmimas iš sieninio laikiklio “SpeedLock”

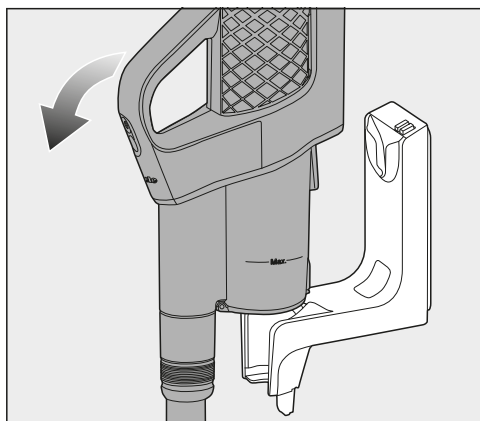

- Dulkių siurbį kelkite į save ir išimkite iš sieninio laikiklio.

Sieninis laikiklis “SpeedLock” leidžia patogiai naudoti “PowerUnit” kaip “PowerUnit Solo”, nereikia rankomis atskirti nuo siurbimo vamzdžio.

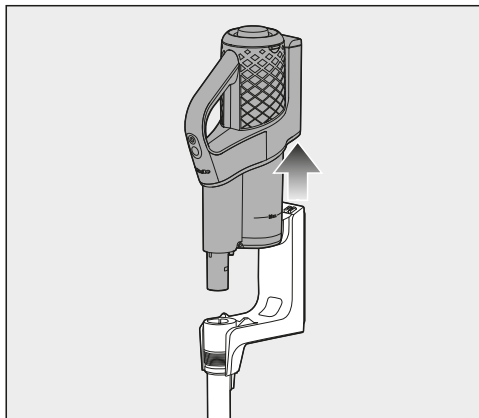

- “PowerUnit” kelkite į viršų ir išimkite iš sieninio laikiklio kreiptuvo.

Siurbimo vamzdis ir elektrinis šepetys lieka sieniniame laikiklyje.

Įjungimas ir išjungimas

- Jeigu ką tik įkrovėte akumuliatorių, ištraukite įkrovimo kištuką iš akumuliatoriaus įkrovimo lizdo “PowerUnit” užpakalinėje dalyje apačioje.

Jeigu kas kartą prieš įjungdami prietaisą suaktyvinate savaiminio išsivalymo funkciją “ComfortClean”, užsitikrinsite geriausias valymo rezultatus (žr. skyriaus “Valymas ir priežiūra” poskyrį “Savaiminio išsivalymo funkcijos “ComfortClean” suaktyvinimas”).

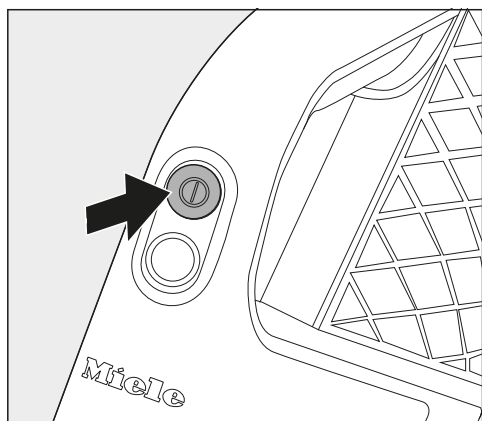

- Paspauskite viršutinį rankenos mygtuką ①.

Įsijungia žema dulkių siurblio galios pakopa.

Siurbimo galios padidinimas

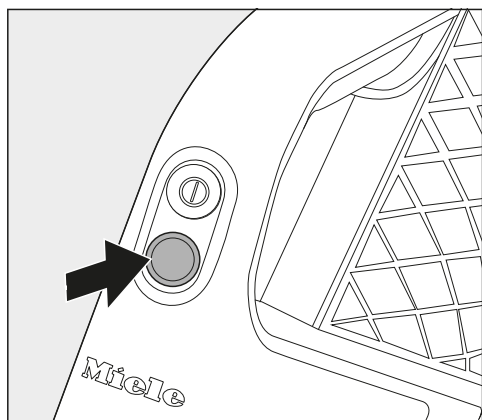

- Paspauskite apatinį rankenos mygtuką.

Pasirenkama aukštesnė galios pakopa, užsidega LED šviesos diodas.

Pakartotinai spaudžiant mažinama galios pakopa.

“PowerUnit Solo”

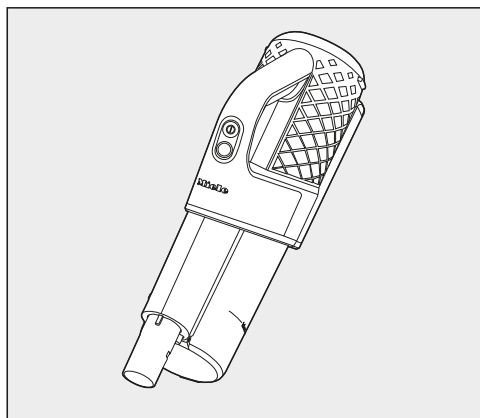

“PowerUnit” be siurbimo vamzdžio ir elektrinio šepečio greitai ir tikslingai susiurbia trupinius bei pūkelius.

Patarimas: ši konstrukcija tobulai pritaikyta naudoti trijų dalių priedus (žr. skyrių “Kartu pristatomų priedų naudojimas”).

Valymas ir priežiūra

⚠ Besisukantis šepetinis velenas gali sužaloti!

Prisilietę prie besisukančio šepetinio veleno rizikuojate susižeisti.

Kiekvieną kartą prieš valydami dulkių siurbį jį išjunkite. Pasinaudokite ant rankenos esančiu įjungikliu / išjungikliu.

Filtrų sistema

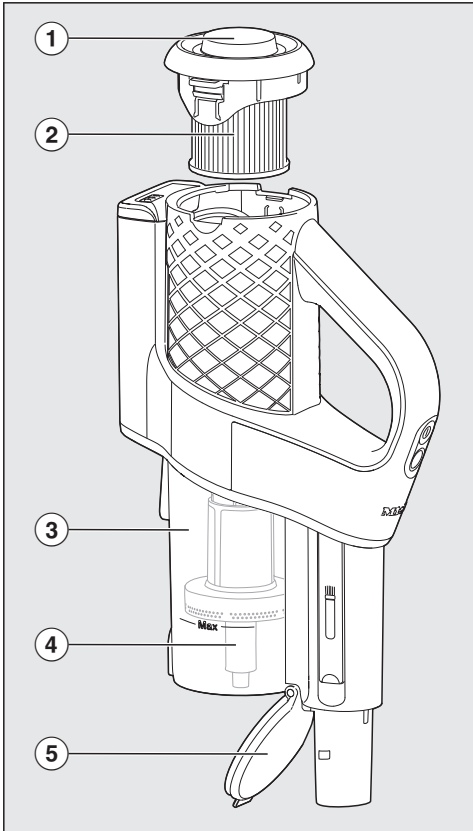

- ① Pasukamas dangtelis
- ② Smulkiųjų dalelių filtras
- ③ Dulkių talpykla
- ④ Priešfiltras
- ⑤ Dulkių talpyklos dangtelis

“ComfortClean” savaiminio išsivalymo funkcijos įjungimas

Kas kartą prieš ištuštinami dulkių siurblio talpyklą ir mažėjant siurbimo galiai išvalykite smulkiųjų dalelių filtrą. Taip ir vėl užtikrinsite geriausius dulkių siurblio valymo rezultatus.

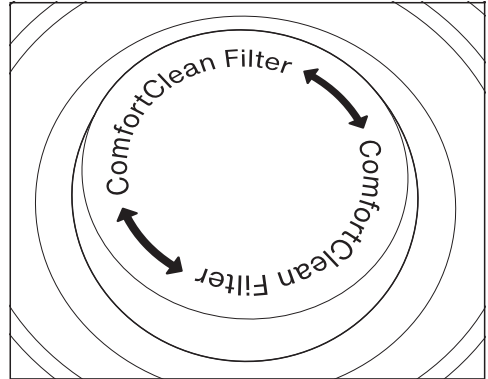

- Pasukamą dangtelį 3 kartus pasukite 180°.

Sukant atsiranda garsas, kuris yra įprastas “ComfortClean” savaiminio išsivalymo funkcijos veikimo garsas.

Dulkių talpyklos ištuštinimas

Kai dulkės talpykloje pasiekia “max.” žymą, dulkių talpyklą būtina išvalyti.

Turinį galite išmesti kartu su buitineis atliekomis, jeigu jose nėra draudžiamų kartu šalinti atliekų.

- Ištuštinami dulkių talpyklą, laikykite ją virš šiukšlių dėžės, kad į aplinką patektų kuo mažesnis dulkių kiekis.

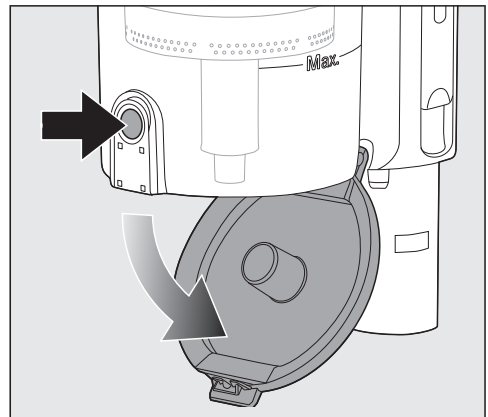

- Paspauskite atrakinimo mygtuką dulkių talpyklos apačioje.

Dangteliui atsidarius, dulkės išbysrės.

Jeigu nepavyksta iškratyti dulkių kamuolių, plaukų arba stambių nešvarumų, išimkite priešfiltrį (traukdami žemyn) (žr. tolesnį skyrių "Dulkių talpyklos ir priešfiltrio valymas").

- Uždarykite dulkių talpyklos dangtelį ir užfiksukite.

Dulkių talpyklos ir priešfiltrio valymas

Dulkių talpyklą ir priešfiltrį valykite pagal poreikį.

- Ištuštinkite dulkių talpyklą į šiukšlių dėžę.

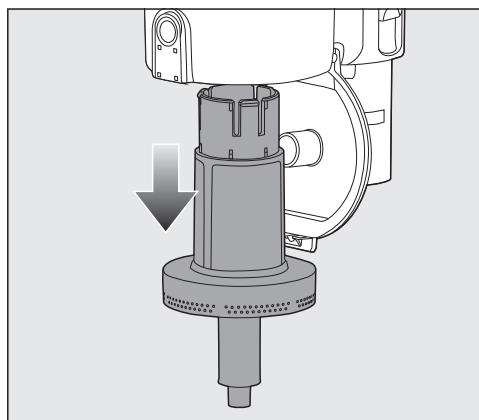

- Išimkite priešfiltrį (traukite žemyn).



Pažeidimai dėl netinkamo valymo.

Pažeistas priešfiltris neatlieka savo funkcijų.

Neplaukite priešfiltrio po vandeniu. Valydami nenaudokite jokių smailių arba aštrių daiktų.

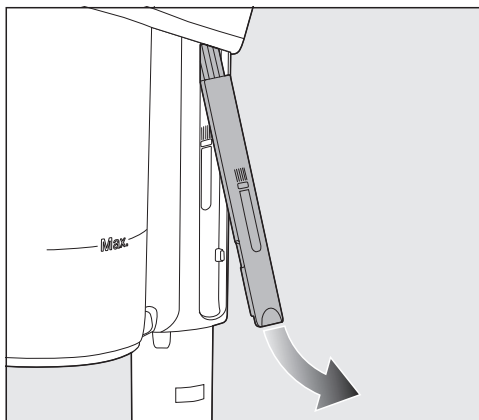

- Dulkių talpyklą ir priešfiltrį valykite sausa šluoste arba valymo įrankiu, kuris yra pritvirtintas "PowerUnit" šone.

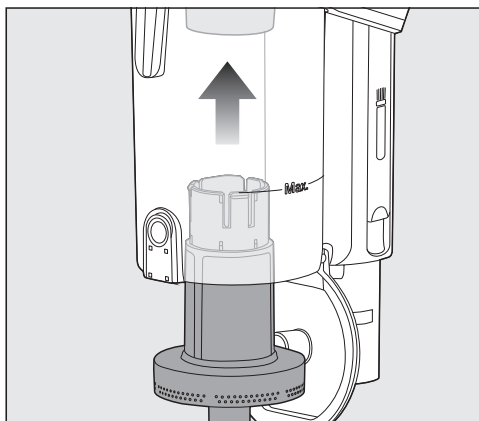

- Išvalytą priešfiltrį įdėkite į išvalytą dulkių talpyklą ir užfiksukite.
- Uždarykite dulkių talpyklos dangtelį ir užfiksukite.

Smulkiųjų dalelių filtro valymas

Smulkiųjų dalelių filtrą kruopščiai valykite ne rečiau kaip kas 3 mėnesius.

⚠ Pažeidimai dėl netinkamo valymo.

Pažeistas smulkiųjų dalelių filtras neatlieka savo funkcijų.

Nevalykite smulkiųjų dalelių filtro iš vidaus, taip pat nenaudokite vandens! Valydami nenaudokite jokių smailių arba aštrių daiktų. Nevalykite šepetėliu, taip pat nenaudokite pridėto valymo įrankio.

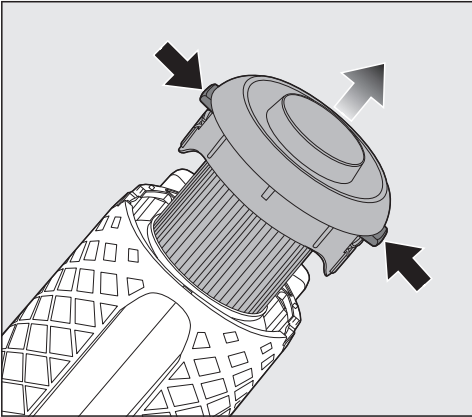

- Paspauskite abu atlaisvinimo mygtukus smulkiųjų dalelių filtro dangtelio šonuose ir keldami j viršų išimkite smulkiųjų dalelių filtrą.
- Smulkiųjų dalelių filtrą valykite virš šiukšlių dėžės.

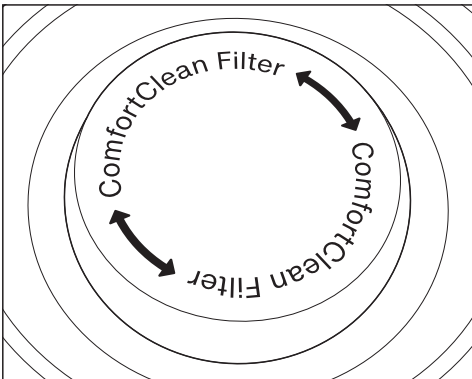

- Smulkiųjų dalelių filtrą tvirtai suimkite už juodo paviršiaus po sukamuoju dangteliu ir dangtelį 10 kartų pasukite 180°.

Sukant atsiranda garsas, kuris yra įprastas "ComfortClean" savaiminio išsivalymo funkcijos veikimo garsas.

- Smulkiųjų dalelių filtrą suimkite už apatinio krašto ir atsargiai išpurtykite dulkes.
- Smulkiųjų dalelių filtrą lengvai pasukiokite, kad iš tarpų galėtumėte pašalinti nešvarumai.
- Išvalytą smulkiųjų dalelių filtrą vėl įdėkite į "PowerUnit" ir užfiksuokite.

Kad nepablogėtų valymo kokybė, smulkiųjų dalelių filtrą (HX-FDF 20) keiskite maždaug kas 3 metus.

Elektrinio šepetio / elektrinio rankinio šepetio (atsižvelgiant į modelį) valymas

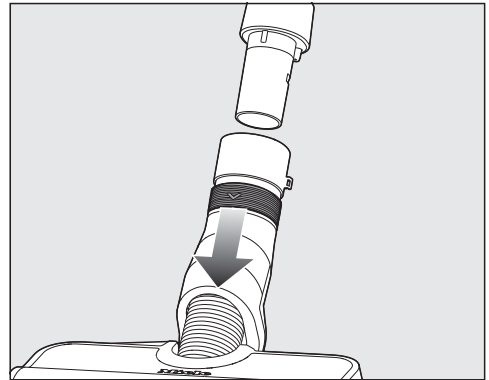

- Elektrinį šepetį / elektrinį rankinį šepetį atjunkite nuo dulkių siurblio.
- Elektrinį šepetį arba elektrinį rankinį šepetį apatine dalimi į viršų paguldykite ant lygaus ir švaraus paviršiaus.

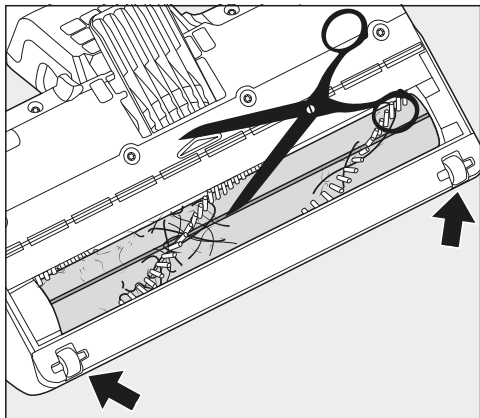

- Žirklėmis nukirpkite visus apie šepetinį veleną apsvijusius siūlus ir plaukus. Ant šepetinio veleno yra dvi kreipiamosios įpjovos, specialiai skirtos žirklėmis nukreipti.

Nukirpti plaukai ir siūlai siurbiant bus įtraukti į dulkių siurblį.

Jeigu susikauptė labai daug nešvarumų arba ratukai yra blokuojami, ratukus galite nuimti ir nuvalyti (nėra elektriniame rankiniame šepetyje). Pasinaudokite atsuktuvu.

Šepetinio veleno išėmimas iš elektrinio šepetio

Iš elektrinio šepetio galite išimti šepetinį veleną ir išvalyti įsisenėjusius nešvarumus arba išvalyti elektrinio šepetio vidų.

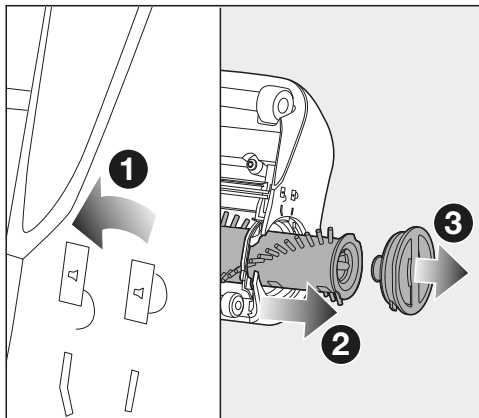

- 1 Ant išėmimo rankenos esančią rodyklę elektrinio šepetio šone nustatykite ties simboliu

Šepetinis velenas atlaisvintas.

- 2 Šepetinį veleną išimkite.

- Šepetinį veleną išvalykite, iš šepetėlio vidinės dalies išvalykite visus įsisenėjusius nešvarumus.

Jeigu tarp išėmimo rankenos ir šepetinio veleno prisikauptė daug nešvarumų, išėmimo rankeną galite atlaisvinti.

- 3 Sukite nuėmimo rankeną lengvai traukdami, kol ši atsilaisvins.

- Išvalykite nešvarumus.

- Išvalytą išėmimo rankeną vėl užfiksuokite šepetiniame veleno.

- Šepetinį veleną iki galo įstatykite į elektrinį šepetį.

- Šepetinį veleną užfiksuokite.

Šepetinio veleno išėmimas iš elektrinio rankinio šepetio (atsižvelgiant į modelį)

Šepetinį veleną galite išimti iš elektrinio rankinio šepetio ir išvalyti įsisenėjusius nešvarumus arba išvalyti elektrinio šepetio vidų.

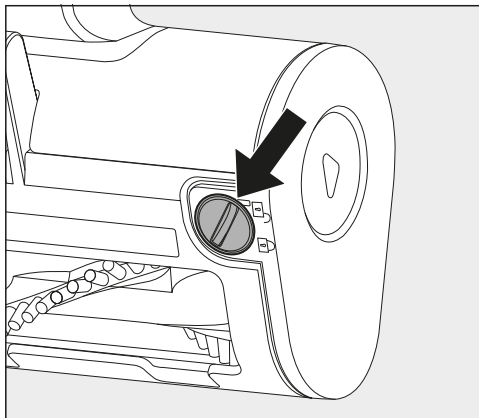

❶ Moneta atlaisvinkite šepetinį veleną.

❷ Šepetinį veleną išimkite.

■ Šepetinį veleną išvalykite, iš elektrinio rankinio šepetėčio vidinės dalies išvalykite visus prikibusius nešvarumus.

■ Atvirkštine tvarka vėl surinkite elektrinį rankinį šepetį.

Akumuliatoriaus keitimas

Pasibaigus akumuliatoriaus naudojimui trukmei galite jį pakeisti nauju originaliu "Miele" ličio jonų akumuliatoriumi AP10 / AP11 (pardavimo pavadinimas: HX-LA 20 / HX-LA 21).

Vadovaukitės skyriuose "Saugos nurodymai ir įspėjimai", "Tvarumas ir aplinkos apsauga" bei "Pirmasis paleidimas" (poskyris "Bendrieji akumuliatoriaus naudojimo nurodymai") pateiktais akumuliatoriaus naudojimo ir šalinimo nurodymais.

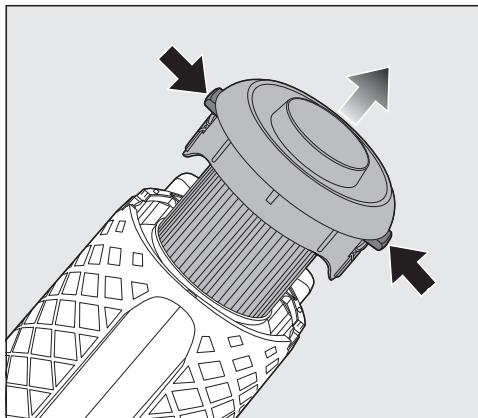

■ Iš "PowerUnit" išimkite tankųjį filtrą.

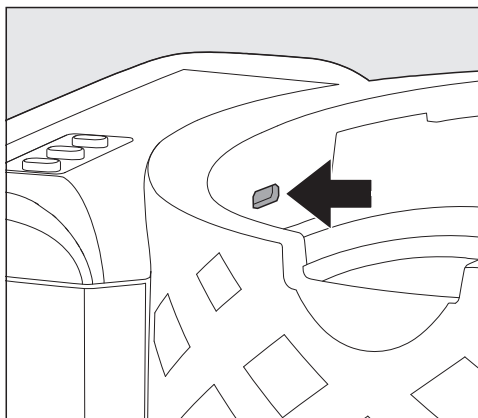

■ Plokščiuoju atsuktuvu atsargiai nuimkite akumuliatoriaus skyriaus dangtelį.

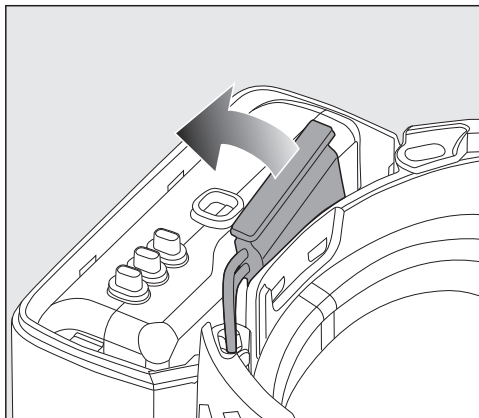

- Atsargiai atlaisvinkite kištuką ir pakeiskite akumuliatorių.
- Tada dar kartą tiksliai įstatykite kištuką.
- Uždarykite akumuliatoriaus skyrių, o į "PowerUnit" vėl įdėkite tankųjį filtrą ir užfiksuokite.

Dulkių siurblio ir priedų priežiūra

⚠ Besisukantis šepetinis velenas gali sužaloti!

Prisilietę prie besisukančio šepetinio veleno rizikuojate susižeisti.

Kiekvieną kartą prieš valydami dulkių siurbį jį išjunkite. Pasinaudokite ant rankenos esančiu įjungikliu / išjungikliu.

⚠ Elektros smūgio pavojus dėl tinklo įtampos.

Dėl drėgmės dulkių siurblyje kyla elektros smūgio pavojus.

Niekada nešlapinkite įkroviklio.

Vadovaukitės skyriuje "Techninė priežiūra" pateiktais priešfiltrio, smulkiųjų dalelių filtro ir dulkių talpyklos valymo nurodymais.

Dulkių siurbį ir visas plastikines dalis valykite įprastu plastikui skirtu valikliu.

⚠ Pažeidimai naudojant netinkamas plovimo priemones.

Visi paviršiai jautrūs įbrėžimams. Visi paviršiai gali nusidažyti, jeigu juos plausite netinkamomis plovimo priemonėmis.

Nenaudokite jokių šveitimo priemonių, stiklo ar universaliųjų valiklių arba valiklių, kuriuose yra riebalų.

Problemų šalinimas

Didžiąją dalį veikimo sutrikimų ir klaidų, kurios atsiranda kasdien naudojant, galima pašalinti savarankiškai. Tai padeda sutaupyti laiko ir pinigų, nes nereikės kreiptis į garantinio aptarnavimo skyrių.

Daugiau informacijos apie savarankišką sutrikimų šalinimą ieškokite: www.miele.com/service.

Toliau pateiktos lentelės padės rasti prietaiso veikimo sutrikimo arba klaidos priežastį ir saugiai ją pašalinti.

 Besisukantis šepetinis velenas gali sužaloti!

Prisilietę prie besisukančio šepetinio veleno rizikuojate susižeisti.

Prieš kiekvieną trikties šalinimą išjunkite dulkių siurbį. Pasinaudokite ant rankenos esančiu įjungikliu / išjungikliu.

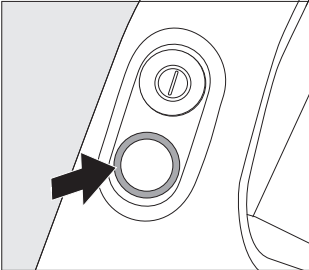
Problema	Priežastis ir šalinimas
Jjungus rodoma akumulatoriaus įkrovos būseną: tankus mirksėjimas į kairę ir per vidurį	<p>Temperatūros klaida</p> <ul style="list-style-type: none"> ■ Palaukite apie 30 minučių, tada vėl įjunkite dulkių siurbį.
Įkraunant rodoma akumulatoriaus įkrovos būseną: tankus mirksėjimas į kairę ir į dešinę	<p>Akumulatoriaus veikimo sutrikimai</p> <ul style="list-style-type: none"> ■ Jeigu akumuliatorių įkraunate ne sieniniame laikiklyje, ištraukite įkrovimo kištuką iš akumulatoriaus įkrovimo lizdo "PowerUnit", esančio užpakalinėje pusėje, apačioje. ■ Jeigu akumuliatorių įkraunate ne sieniniame laikiklyje, išimkite dulkių siurbį iš sieninio laikiklio. ■ Palaukite apie 5 minutes, tada tęskite įkrovimą. Akumuliatorių įkraunant ir toliau naudojant atsižvelgti į skyriuje "Saugos nurodymai ir įspėjimai" nurodytą aplinkos temperatūrą.
<p>Ant rankenos mirksi LED šviesos diodas</p> 	<p>Klaida "Išsikrovęs akumulatorius"</p> <ul style="list-style-type: none"> ■ Įkraukite akumuliatorių, kaip nurodyta šioje naudojimo instrukcijoje (žr. skyriaus "Pirmasis paleidimas" poskyrį "Bendrieji akumulatoriaus naudojimo nurodymai ir "Akumulatoriaus įkrovimas"). <p>Vidinė sistemos klaida</p> <ul style="list-style-type: none"> ■ Patikrinkite, ar neužsikimšę siurbimo takai. ■ Išvalykite dulkių talpyklą, priešfiltrą ir tankų filtrą (žr. skyrių "Valymas ir priežiūra"). ■ Palaukite apie 30 minučių, tada vėl įjunkite dulkių siurbį.

Problema	Priežastis ir šalinimas
Įjungus dulkių siurbį, šis neveikia.	Akumuliatorius nepakankamai įkrautas. ■ Įkraukite akumuliatorių (žr. skyriaus “Pirmasis paleidimas” poskyrį “Bendrieji akumuliatoriaus naudojimo nurodymai ir “Akumuliatoriaus įkrovimas”).
	Įdėtas ne originalus “Miele” akumuliatorius. ■ Įdėkite originalų “Miele” ličio jonų akumuliatorių AP10 / AP11 (pardavimo pavadinimas: HX-LA 20 / HX-LA 21).
	Įkrovimo kištukas vis dar prijungtas. ■ Jeigu akumuliatorių įkraunate ne sieniniame laikiklyje, ištraukite įkrovimo kištuką iš akumuliatoriaus įkrovimo lizdo “PowerUnit”, esančio užpakalinėje pusėje, apačioje. ■ Jeigu akumuliatorių įkraunate ne sieniniame laikiklyje, išimkite dulkių siurbį iš sieninio laikiklio.
Sumažėjęs valymo efektyvumas. Sutrupėjęsi akumuliatoriaus veikimo trukmė.	Dulkių talpykla pilna. ■ Ištuštinkite dulkių talpyklą (žr. skyriaus “Valymas ir priežiūra” poskyrį “Dulkių talpyklos ištuštinimas”).
	Nešvari dulkių talpykla / priešfiltras. ■ Išvalykite dulkių talpyklą ir priešfiltrą (žr. skyriaus “Valymas ir priežiūra” poskyrį “Dulkių talpyklos ir priešfiltrio valymas”).
	Nešvarus smulkiųjų dalelių filtras. ■ Papildomai išvalykite smulkiųjų dalelių filtrą (žr. skyriaus “Valymas ir priežiūra”, poskyrį “Savaiminio išsivalymo funkcijos “ComfortClean” suaktyvinimas”). ■ Išvalykite smulkiųjų dalelių filtrą (žr. skyriaus “Valymas ir priežiūra” poskyrį “Smulkiųjų dalelių filtro valymas”).
	Elektrinis šepetys užsiteršęs arba užsikimšęs. ■ Išvalykite elektrinį šepetį (žr. skyriaus “Valymas ir priežiūra” poskyrius “Elektrinio šepetio valymas” ir “Šepetinio veleno išėmimas iš elektrinio šepetio”).
	Užsikimšęs siurbimo takai. ■ Siurbimo takus išvalykite.
	Susidėvėjęs smulkiųjų dalelių filtras. ■ Įdėkite naują smulkiųjų dalelių filtrą.

Problema	Priežastis ir šalinimas
Siurbimo metu pasikeičia veikimo garsas.	Nešvarūs siurbimo takai. ■ Siurbimo takus išvalykite.
	Atsižvelgiant į siurbimo pagrindą, automatiškai reguliuojamas elektrinio šepetio elektros poreikis. ■ Dulkių siurbliui veikiant įprastai, girdisi veikimo garsas.
Elektrinis šepetys išsijungia automatiškai.	Elektrinis šepetėlis perkrautas, pvz., siurbiant ilgo plauko kilimą. ■ Dulkių siurbį išjunkite ir vėl įjunkite. Pasinaudokite ant rankenos esančiu įjungikliu / išjungikliu.
Šepetinis velenas nesisuka.	Šepetinis velenas yra nešvarus. ■ Išvalykite elektrinį šepetį (žr. skyriaus “Valymas ir priežiūra” poskyrius “Elektrinio šepetio valymas” ir “Šepetinio veleno išėmimas iš elektrinio šepetio”).

Garantinis aptarnavimas

Užėję į www.miele.com/service rasite informacijos apie savarankišką sutrikimų šalinimą, taip pat apie atsargines “Miele” dalis.

Sutrikus prietaiso veikimui, susisiekite

Jeigu sutrikimų nepavyksta pašalinti savarankiškai, informuokite jums prietaisą pardavusį pardavėją arba kreipkitės į “Miele” garantinio aptarnavimo skyrių.

“Miele” garantinio aptarnavimo skyriaus kontaktinė informacija nurodyta šios naudojimo instrukcijos pabaigoje.

Garantija

Garantinis laikotarpis yra 2 metai.

Daugiau informacijos nurodyta pridėtose garantinio aptarnavimo sąlygose.

Papildomai įsigijami priedai

Atkreipkite dėmesį į grindų dangos gamintojo pateiktas valymo ir priežiūros instrukcijas.

Mes rekomenduojame naudoti tik originalias priedų dalis, kurių pakuotė pažymėta “Miele” logotipu. Tik taip galėsite optimaliai išnaudoti dulkių siurblio galią ir užsitikrinti geriausią siurbimo rezultatą.

Atkreipkite dėmesį, kad naudodami priedus, kurie nėra pažymėti “Miele” logotipu, prarandate teisę į garantiją, o atsiradę prietaiso gedimai ir veikimo sutrikimai nėra suprantami kaip garantiniai.

3D4U

Su “3D4U” “Miele” siūlo nemokamus priedus, kuriuos galite atsisiųsti 3D spausdintuvui (www.miele.de, priežiūra, atsarginės dalys ir priedai).

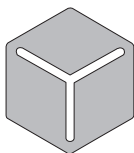

3 D 4 U

Priedų įsigijimo vietos

Originalių “Miele” priedų galite įsigyti “Miele” internetinėje parduotuvėje, “Miele” klientų aptarnavimo skyriuje arba specializuotose “Miele” pardavimo vietose.

Originalius “Miele” priedus atpažinsite iš “Miele” logotipo ant pakuotės.

Atskirų modelių pristatymo rinkinyje įprastai yra vienas arba keletas iš toliau nurodytų priedų.

Elektrinis rankinis šepetys “Electro Compact” (HX-EC 20)

Intensyviai valo automobilių sėdynes ir kilimine danga padengtas laiptų pakopas.

Šepetinis velenėlis “Carpet Care” (HX-CCT 20)

Skirtas švelnaus pluošto kilimams ir kiliminėms dangoms valyti.

Vietoje įdėto šepetinio velenėlio į elektrinį šepetį įdėkite šepetinį velenėlį “Carpet Care” (žr. skyriaus “Valymas ir priežiūra” poskyrį “Šepetinio velenėlio išėmimas iš elektrinio šepetio”).

Minkštasis velenas “Hardfloor Care” (HX-HCT 20)

Skirtas įbrėžimams jautrioms, minkštomis grindims valyti.

Minkštąjį veleną “Hardfloor Care” įstatykite į elektrinį šepetį vietoje šepetinio veleno (žr. skyriaus “Valymas ir priežiūra” poskyrį “Šepetinio veleno išėmimas iš elektrinio šepetio”).

Grindų siurbimo šepetys “AllFloor” (HX-AF 20)

Plokščias grindų siurbimo šepetys labiausiai tinka siurbti po plokščiais baldais. Be to, jis labai tylus, lengvas ir tobulai surenka stambiuosius nešvarumus.

Universalusis šepetys (HX-UB)

Švelniai nusiurbia dulkes nuo knygų, lentynų ir pan.

Ištraukiamas lankstus XL antgalis plyšiams (HX-CNXL)

Lankstus antgalis plyšiams, pasiekiamas – 60 cm, todėl jis labai tinka sunkiai pasiekiamoms vietoms valyti.

Žarnos ilgintuvas (HX-FSH 20)

Padidina siurbimo spindulį maks. 120 cm.

“Miele” Lietuva pirkėjui suteikia – papildomai prie pardavėjo pagal įstatymus suteikiamos garantijos ir jos neapribojant – teisę į garantiją naujiems prietaisams pagal toliau pateiktus garantinius įsipareigojimus:

I Garantijos trukmė ir pradžia

1. Garantija suteikiama šiam laikotarpiui:
 - a) 24 mėnesiai buitiniams prietaisams, naudojamiems pagal paskirtį;
 - b) 12 mėnesių profesionaliems prietaisams, naudojamiems pagal paskirtį.
2. Garantijos galiojimo terminas pradedamas skaičiuoti nuo datos, nurodytos ant prietaiso pirkimo sąskaitos.

Dėl suteiktų garantinių paslaugų ir pristatytų atsarginių dalių garantijos galiojimo terminas nepratęsimas.

II Garantijos suteikimo sąlygos

1. Prietaisas buvo įsigytas specializuotoje parduotuvėje arba tiesiogiai iš “Miele” ES šalyje, Šveicarijoje arba Norvegijoje ir ten buvo naudojamas.
2. Klientų aptarnavimo tarnybos technikui pareikalavus, pateikiamas garantijos patvirtinimas (pirkimo sąskaita arba užpildyta garantijos kortelė).

III Garantijos turinys ir suteikiamos paslaugos

1. Prietaiso trūkumai pašalinami per numatytą terminą jį pataisant arba pakeičiant atitinkamą dalį. Susijusias išlaidas, pavyzdžiui, už transportavimą, naudojimąsi keliais, darbą ir atsargines dalis, padengia “Miele” Lietuva. Pakeistos dalys arba prietaisai tampa “Miele” Lietuva nuosavybe.
2. Remiantis šia garantija, bendrovei “Miele” Lietuva negalima pateikti pretenzijų dėl žalos atlyginimo, nebent “Miele” Lietuva paskirtos ir įgaliotos klientų aptarnavimo tarnybos darbuotojai žalos padarė tyčia arba dėl šiurkštaus aplaidumo.
3. Neteikiamos eksploatacinių medžiagų ir priedų pristatymo paslaugos.

IV Garantijos suteikimo apribojimai

Garantija netaikoma trūkumams arba trikdims, kurių priežastys yra šios:

1. Netinkamas pastatymas arba įrengimas, pvz., galiojančių saugos potvarkių arba raštiškų naudojimo, įrengimo ir montavimo instrukcijų nepaisymas.
2. Naudojimas ne pagal paskirtį, netinkamas valdymas arba netinkamų medžiagų naudojimas, pvz., netinkamų skalbimo priemonių, ploviklių arba chemikalų naudojimas.
3. Kitoje ES šalyje, Šveicarijoje arba Norvegijoje įsigytas prietaisas dėl ypatingų techninių specifikacijų negali būti naudojamas arba naudojamas taikant tam tikrus apribojimus.
4. Išoriniai veiksniai, pvz., transportuojant padaryta žala, pažeidimas dėl smūgio arba sutrenkimo, žala dėl nepalankių oro sąlygų arba kitų gamtos veiksnių.
5. Remonto darbai ir pakeitimai, kuriuos atliko “Miele” nemokyti ir neįgalioti klientų aptarnavimo tarnybos darbuotojai.
6. Ne “Miele” originalių atsarginių dalių ir ne “Miele” patvirtintų priedų naudojimas.
7. Sudužęs stiklas ir perdegusios kaitinamosios lemputės.
8. Elektros srovės ir įtampos svyravimai, kai nepasiekiamos arba viršijamos gamintojo nurodytos paklaidos ribos.
9. Neatliekami naudojimo instrukcijoje nurodyti priežiūros ir valymo darbai.

V Duomenų apsauga

Asmeniniai duomenys naudojami tik vykdant užsakymą ir suteikiant garantiją, jei prireiks, atsižvelgiant į pagrindines duomenų apsaugos sąlygas.

Iv - Saturs

Drošības norādījumi un brīdinājumi	76
Drošības norādījumi un brīdinājumi attiecībā uz akumulatoru AP10 / AP11, uzlādes ierīci LG02 / LG04, sienas stiprinājumu SpeedLock LS10 (atkarībā no modeļa)	80
Iekārtas apraksts	84
Ilgtpējība un vides aizsardzība	86
Ekspluatācijas uzsākšana	87
Putekļsūcēja montēšana	87
PowerUnit un iesūkšanas caurules savienošana	87
Iesūkšanas caurules un elektriskās birstes savienošana	88
Vispārējie norādījumi par akumulatoru	88
Akumulatora uzlādēšana (bez montāžas pie sienas)	89
Akumulatora uzlādēšana (ar montāžu pie sienas)	89
Sienas stiprinājuma pieskrūvēšana pie sienas	89
Uzlādes kabeļa nostiprināšana sienas stiprinājumā Standard	90
Sienas stiprinājuma Standard noņemšana no sienas	91
Uzlādes kabeļa nostiprināšana sienas stiprinājumā SpeedLock	92
Sienas stiprinājuma SpeedLock noņemšana no sienas	92
Akumulatora uzlādes līmeņa rādījums (uzlādes laikā)	93
Akumulatora uzlādes līmeņa rādījums (darbības laikā)	93
Komplektā iekļauto piederumu izmantošana	94
Piederumu turētājs iesūkšanas caurulei	94
Elektriskā birste MultiFloor (HX-EB 20)	95
Rokas elektriskā birste Electro Compact (HX-EC 20)	95
Grīdas birste AllFloor (HX-AF 20)	96
Universālā birste (HX-UB)	96
Izvelkams elastīgs XL spraugu tīrīšanas uzgalis (HX-CNXL)	96
Šļūtenes pagarinājums (HX-FSH 20)	96
Vadība	97
Putekļsūcēja noņemšana no sienas stiprinājuma Standard	97
Putekļsūcēja noņemšana no sienas stiprinājuma SpeedLock	97
Ieslēgšana un izslēgšana	97
Sūkšanas jaudas paaugstināšana	98
PowerUnit Solo	98
Tīrīšana un kopšana	99
Filtru sistēma	99
ComfortClean pašattīrīšanās funkcijas lietošana	99
Putekļu nodalījuma iztukšošana	99
Putekļu nodalījuma un priekšfiltra tīrīšana	100
Smalko putekļu filtra tīrīšana	101

Elektriskās birstes / rokas elektriskās birstes (atkarībā no modeļa) tīrīšana	102
Birstu rullīša noņemšana no elektriskās birstes.....	103
Birstu rullīša noņemšana no elektriskās rokas birstes (atkarībā no modeļa).....	103
Akumulatora maiņa	103
Putekļsūcēja un tā piederumu apkope	105
Problēmu novēršana.....	106
Klientu apkalpošanas dienests	108
Kontaktinformācija traucējumu gadījumā	108
Garantija	108
Papildu piederumi	109
3D4U	109
Piederumu iegādes iespējas	109
Garantijas noteikumi	110

Iv - Drošības norādījumi un brīdinājumi

Šis putekļsūcējs atbilst visiem obligātajiem drošības noteikumiem. Nepareiza lietošana var radīt traumas personām un materiālus zaudējumus.

Pirms putekļsūcēja lietošanas uzsākšanas izlasiet lietošanas instrukciju. Tajā ir sniegti svarīgi norādījumi par putekļsūcēja drošību, lietošanu un apkopi. Tādējādi pasargāsi sevi un citus un nepieļausi zaudējumus.

Saskaņā ar standartu IEC 60335-1 Miele īpaši norāda, ka nodaļa "Ekspluatācijas uzsākšana", kā arī norādījumi par drošību un brīdinājumi ir obligāti jāizlasa un jāievēro.

Miele nevar uzņemt atbildību par zaudējumiem, kas ir radušies šo norādījumu neievērošanas dēļ.

Saglabājiet lietošanas instrukciju un nododiet to kopā ar iekārtu tās iespējamajam nākamajam īpašniekam.

Vienmēr izslēdziet putekļsūcēju pēc katras lietošanas reizes, pirms katras piederumu maiņas, apkopes, kopšanas, problēmu un kļūdu novēršanas reizes. Šim nolūkam izmantojiet uz roktura esošo ieslēgšanas / izslēgšanas slēdzi.

Paredzētais lietojums

- ▶ Šis putekļu sūcējs ir paredzēts lietošanai mājāsaimniecībā un mājāsaimniecībai pielīdzināmos apstākļos. Šis putekļu sūcējs nav piemērots izmantošanai būvlaukumos.
- ▶ Putekļu sūcējs nav paredzēts lietošanai ārpus telpām.
- ▶ Tas ir paredzēts paklāju, mīksto grīdas segumu un izturīgu cieto grīdas segumu tīrīšanai ikdienā.
- ▶ Šis putekļu sūcējs ir paredzēts lietošanai vietās, kas atrodas ne augstāk kā 4000 m virs jūras līmeņa.
- ▶ Izmantojiet putekļsūcēju tikai sausu netīrumu iesūkšanai. Nedrīkst tīrīt cilvēkus un dzīvniekus. Nav pieļaujami nekādi citi izmantošanas veidi, neatļautas pārbūves un izmaiņas.

▶ Personas (tostarp bērni), kuras ierobežotu fizisko, uztveres vai garīgo spēju vai pieredzes trūkuma un nezināšanas dēļ nevar droši lietot putekļu sūcēju, nedrīkst darboties ar to, ja blakus nav atbildīgās personas, kura uzrauga situāciju un sniedz nepieciešamos norādījumus.

Bērni mājsaimniecībā

▶ Bērņus līdz 8 gadu vecumam nedrīkst atstāt putekļu sūcēja tuvumā bez pieaugušo uzraudzības.

▶ Bērni no 8 gadu vecuma drīkst lietot putekļu sūcēju bez pieaugušo uzraudzības, ja viņiem ir izskaidrota putekļu sūcēja darbība tā, lai lietošana būtu droša. Bērniem ir jāzina un jāsaprot, kādu bīstamību var radīt nepareiza lietošana.

▶ Bērni nedrīkst bez uzraudzības tīrīt putekļu sūcēju vai veikt tā apkopi.

▶ Uzraugiet bērnus, ja viņi atrodas putekļu sūcēja tuvumā. Nekad neļaujiet bērniem spēlēties ar putekļu sūcēju.

▶ Nosmakšanas risks! Bērni, spēlējoties ar iepakojuma materiālu (piemēram, plēvi), var tajā ietīties vai pārvilkēt to sev pār galvu un nosmakt. Glabājiet iepakojuma materiālu bērniem nepieejamā vietā.



Tehniskā drošība

▶ Uzglabājiet putekļu sūcēju un visus piederumus 0 līdz 45 °C apkārtējās vides temperatūrā.

▶ Glabājiet putekļsūcēju tikai horizontāli vai ievietojiet to sienas stiprinājumā.

▶ Tīkla kontaktligzdai jābūt aprīkotai ar 16 vai 10 A inerta-jiem drošinātājiem.

Iv - Drošības norādījumi un brīdinājumi

- ▶ Putekļu sūcējs darbojas ar spriegumu 25,2 / 25,69 V. Tā ir II aizsardzības klases ierīce  un konstruktīvi atbilst III aizsardzības klasei . Tā ir ierīce, kuras aizsardzību pret strāvas triecienu nodrošina pieslēgums zemsprieguma strāvas avotam, un tajā nerodas spriegums, kas ir augstāks nekā zemspriegums. Putekļu sūcējs tiek uzlādēts ar II aizsardzības klases uzlādes ierīci .
- ▶ Salīdziniet uz uzlādes iekārtas identifikācijas datu plāksnītes norādītos pieslēguma datus (tīkla spriegumu un frekvenci) ar elektrotīkla parametriem. Šiem datiem ir obligāti jāsakrīt. Uzlādes iekārta bez izmaiņām ir piemērota 50 un 60 Hz.
- ▶ Pirms lietošanas pārliecinieties, ka putekļu sūcējam un visiem piederumiem nav redzamu ārēju bojājumu. Nesāciet bojāta putekļu sūcēja un bojātu piederumu ekspluatāciju.
- ▶ Miele elektriskā birste MultiFloor un Miele rokas elektriskā birste Electro Compact (atkarībā no modeļa) ir mehāniski darbināmas papildierīces tieši šim Miele putekļusūcējam. Putekļusūcēja lietošana ar citu Miele elektrisko birsti / rokas elektrisko birsti vai cita ražotāja izgatavotu elektrisko birsti / rokas elektrisko birsti drošības apsvērumu dēļ nav pieļaujama.
- ▶ Pirms lietošanas un darbības laikā pārliecinieties, ka elektriskās birstes MultiFloor un rokas elektriskās birstes Electro Compact (atkarībā no modeļa) apakšā nav iesprūdušas rupjās daļiņas.
- ▶ Garantijas laikā putekļu sūcēja remontu drīkst veikt tikai uzņēmuma Miele pilnvarotā klientu apkalpošanas dienestā, pretējā gadījumā turpmākā garantija tiek anulēta.
- ▶ Uzdodiet veikt remontu tikai Miele pilnvarotiem speciālistiem. Neatbilstoši veikti remontdarbi var nopietni apdraudēt putekļu sūcēja lietotāju.

Pareiza lietošana

- ▶ Nelietojiet putekļsūcēju bez priekšfiltra un smalko putekļu filtra.
- ▶ Nepieļaujiet putekļsūcēja nonākšanu saskarē ar atklātu uguni un citiem siltuma avotiem. Nekarsējiet putekļsūcēju. Nepakļaujiet putekļsūcēju tiešai saules staru iedarbībai.
- ▶ Putekļu sūcējā nedrīkst iesūkt degošus vai kvēlojošus priekšmetus, piemēram, cigarešu izsmēķus vai šķietami apdzisušus pelnus un ogles.
- ▶ Neiesūciet šķidrumus. Pirms apstrādes ar putekļsūcēju ļaujiet izmazgātiem vai ar šampūnu apstrādātiem paklājiem un grīdas segumiem pilnībā izžūt.
- ▶ Neuzsūciet toneru putekļus. Toneriem, kas tiek izmantoti drukāšanai un kopēšanai, var piemist elektrovadītspēja.
- ▶ Nelietojiet putekļu sūcēju viegli uzliesmojošu vai sprādzienbīstamu vielu vai gāzu uzsūkšanai un vietās, kur šādas vielas tiek uzglabātas.
- ▶ Nepieskarieties elektriskās birstes MultiFloor un rokas elektriskās birstes Electro Compact (atkarībā no modeļa) rullītim griešanās laikā.
- ▶ Nedarbojieties ar elektrisko birsti MultiFloor un rokas elektrisko birsti Electro Compact (atkarībā no modeļa) galvas tuvumā.
- ▶ Nepieļaujiet strāvas nokļūšanu galvas tuvumā.

Iv - Drošības norādījumi un brīdinājumi

Drošības norādījumi un brīdinājumi attiecībā uz akumulatoru AP10 / AP11, uzlādes ierīci LG02 / LG04, sienas stiprinājumu SpeedLock LS10 (atkarībā no modeļa)

Bērni mājsaimniecībā

- ▶ Personas (tostarp bērni), kuras ierobežotu fizisko, uztveres vai garīgo spēju vai pieredzes trūkuma un nezināšanas dēļ nespēj droši lietot uzlādes ierīci LG02 / LG04 vai sienas stiprinājumu SpeedLock LS10, nedrīkst lietot šo putekļu sūcēju, ja blakus nav atbildīgās personas, kura uzrauga situāciju un sniedz nepieciešamos norādījumus.
- ▶ Akumulators AP10 / AP11 nedrīkst nokļūt bērnu rokās.
- ▶ Bērni nedrīkst atrasties uzlādes ierīces LG02 / LG04 un sienas stiprinājuma SpeedLock LS10 tuvumā, ja vien viņi neatrodas pastāvīgā pieaugušo uzraudzībā.

Tehniskā drošība

- ▶ Šajā Miele putekļu sūcējā HS23 ir jāizmanto akumulators AP10 / AP11, uzlādes ierīce LG02 / LG04 un sienas stiprinājumi Standard vai SpeedLock LS10. Šī putekļu sūcēja izmantošana ar citu akumulatoru, citu uzlādes ierīci vai citu sienas stiprinājumu drošības apsvērumu dēļ nav pieļaujama.
 - ▶ Ja izmantojat kontaktdakšas adapteru, tam ir jābūt piemērotam ilglaicīgai izmantošanai.
 - ▶ Akumulatora AP10 / AP11 uzlādei izmantojiet tikai uzlādes ierīci LG02 / **xx** vai LG04 / **xx**.
- ☐☐☐
- xx** apzīmē 01, 02, 03, 04, 05, 06 vai 07 un līdz ar to šādus uzlādes ierīces LG02 / LG04 variantus:

Iv - Drošības norādījumi un brīdinājumi

xx	
01	AT, BE, BG, CH, CL, CZ, DE, DK, EE, ES, FI, FR, GR, HR, HU, IT, KZ, LT, LU, LV, NL, NO, PL, PT, RO, RS, RU, SE, SI, SK, TR, UA, ZA
02	AE, HK, MY, SG
03	BR, CA, JP, MX, US
04	AU, NZ
05	CN
06	KR
07	IE, UK

► Ir iespējama pagaidu vai ilglaicīga darbība no autonomas vai nesinhronizētas energoapgādes iekārtas (piemēram, autonomajiem tīkliem, dublējošajām sistēmām). Šādas darbības priekšnoteikums ir energoapgādes iekārtas atbilstība EN 50160 vai līdzīga standarta prasībām.

Ēkas instalācijā un šajā Miele iekārtā paredzēto aizsardzības pasākumu funkcijas un darbības veids ir jānodrošina arī autonomā vai nesinhronā režīmā vai arī tie ir jāaizstāj ar līdzvērtīgiem pasākumiem attiecībā uz instalāciju. Tas ir aprakstīts, piemēram, jaunākajā VDE-AR_E 2510-2 laidienā.

► Akumulatoru AP10 / AP11 uzlādējiet apkārtējās vides temperatūrā no 10 līdz 40 °C.

► Akumulatoru AP10 / AP11 izmantojiet apkārtējās vides temperatūrā no 0 līdz 45 °C.

Akumulatora AP10 / AP11 izmantošana ārpus šī apkārtējās vides temperatūras diapazona izraisa jaudas mazināšanos.

► Akumulatoriem var rasties noplūde. Nepieļaujiet kodīgā šķidrums saskari ar acīm un ādu. Saskares gadījumā izskalojiet ar ūdeni un vērsieties pie ārsta.

Iv - Drošības norādījumi un brīdinājumi

▶ Neturpiniet lietot akumulatoru AP10 / AP11, ja ievērojat, ka tas rada neparastu smaržu, no tā izplūst šķidrums, tas stipri sakarst, maina krāsu vai formu. Akumulators AP10 / AP11 ir nekavējoties jāutilizē (skatiet drošības norādījumu “Akumulatora AP10 / AP11 utilizācija” nākamās sadaļas “Pareiza lietošana” beigās un nodaļas “Ilgtspējība un vides aizsardzība” sadaļu “Nolietoto bateriju un akumulatoru nodošana”).

▶ Uz litija jonu akumulatoru AP10 / AP11 attiecas regulējums par bīstamajām vielām. Lietotājs var pārvietot akumulatoru AP10 / AP11 pa ielu bez papildu pārsega. Pirms akumulatora AP10 / AP11 nosūtīšanas sazinieties ar klientu apkalpošanas dienestu. Nosūtiet tikai pilnībā izlādētu un nebojātu akumulatoru AP10 / AP11. Lai nepieļautu īsslēgumus, izolējiet metāla kontaktus, aplīmējot tos ar līmlenti. Iepakojiet akumulatoru AP10 / AP11 tā, lai tas iepakojumā nepārvietotos.

Pareiza lietošana

▶ Nepieļaujiet akumulatora AP10 / AP11 nokrišanu un nemetiet to. Bojātu akumulatoru AP10 / AP11 drošības apsvērumu dēļ turpmāk izmantot nedrīkst.

▶ Nepieļaujiet akumulatora AP10 / AP11 nonākšanu saskarē ar atklātu uguni un citiem siltuma avotiem. Nekarsējiet akumulatoru AP10 / AP11. Nepakļaujiet to tiešai saules staru iedarbībai.

▶ Neizjauciet akumulatoru AP10 / AP11.

▶ Neizraisiet akumulatora AP10 / AP11 īsslēgumu, nejauši vai ar nolūku savienojot kontaktus.

▶ Nepieļaujiet akumulatora AP10 / AP11 saskari ar šķidrumu.

▶ Akumulatora AP10 / AP11 utilizācija: noņemiet akumulatoru AP10 / AP11 no putekļsūcēja. Lai nepieļautu īsslēgumus, izolējiet metāla kontaktus, aplīmējot tos ar līmļenti. Utilizējiet akumulatoru AP10 / AP11 sabiedriskajā savākšanas sistēmā. Neizmetiet akumulatoru AP10 / AP11 sadzīves atkritumos.

Tīrīšana

▶ Nemērciet putekļu sūcēju un tā piederumus ūdenī. Putekļu sūcēju un tā piederumus tīriet tikai ar sausu vai nedaudz samitrinātu drānu.

▶ Elektriskajā birstē MultiFloor un rokas elektriskajā birstē Electro Compact (atkarībā no modeļa), PowerUnit un iesūkšanas caurulē ir elektrības vadi. Spraudņsavienojumi nedrīkst nonākt saskarē ar ūdeni, tāpēc šo daļu mitrā tīrīšana nav atļauta.

Piederumi un rezerves daļas

▶ Izmantojiet tikai piederumu daļas ar Miele logotipu uz iesaiņojuma. Tikai tādā gadījumā ražotājs var garantēt drošību.

▶ Tikai tad, ja lietojat oriģinālās rezerves daļas, Miele var garantēt drošības prasību izpildi. Bojātās daļas drīkst aizstāt tikai ar oriģinālajām rezerves daļām.

▶ Miele garantē funkcijas nodrošinošo rezerves daļu piegādi līdz 15 gadiem, bet vismaz 10 gadus pēc jūsu putekļu sūcēja sērijveida ražošanas pārtraukšanas.

Pārvadāšana

▶ Iepakojums pasargā putekļu sūcēju no bojājumiem transportēšanas laikā. Ieteicams iepakojumu saglabāt iespējamai transportēšanai.

Iv - Iekārtas apraksts

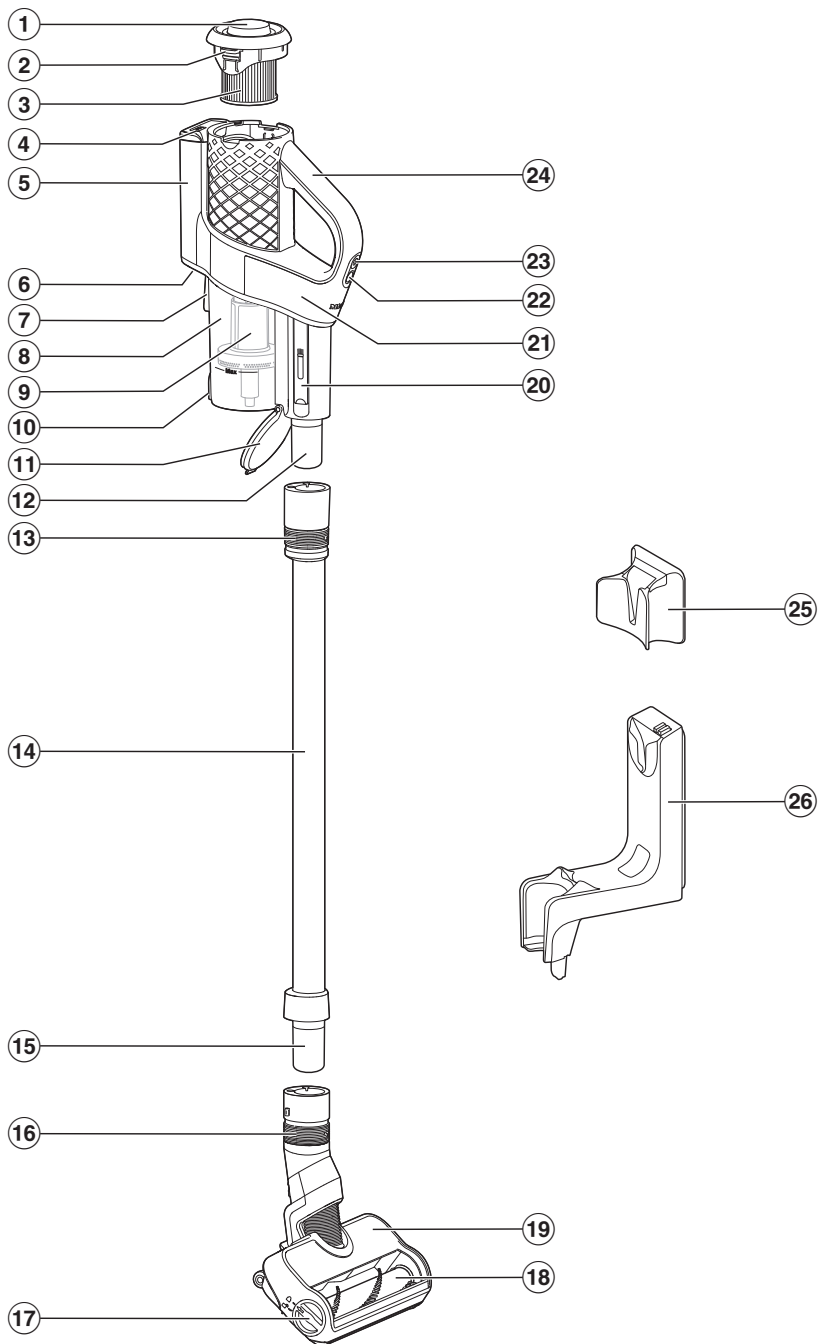

- ① ComfortClean pašattīršanās funkcijas grozāmais vāciņš
- ② Atbloķēšana smalko putekļu filtra noņemšanai
- ③ Smalko putekļu filtrs
- ④ Akumulatora uzlādes līmeņa rādījums
- ⑤ Akumulatora nodalījums
- ⑥ Uzlādes ligzda (apakšā)
- ⑦ Savienojošais elements sienas stiprinājumam
- ⑧ Putekļu nodalījums
- ⑨ Priekšfiltrs
- ⑩ Putekļu nodalījuma vāka atbloķēšana
- ⑪ Putekļu nodalījuma vāks
- ⑫ PowerUnit īscaurule
- ⑬ Bīdāms gredzens PowerUnit atbloķēšanai
- ⑭ Iesūkšanas caurule
- ⑮ Iesūkšanas caurules īscaurule
- ⑯ Bīdāms gredzens elektriskās birstes atbloķēšanai
- ⑰ Elektriskās birstes atvēršanas atbloķēšana
- ⑱ Izņemams birstu rullītis
- ⑲ Elektriskā birste MultiFloor
- ⑳ Tīrīšanas rīks
- ㉑ PowerUnit
- ㉒ Sūkšanas jaudas regulators
- ㉓ Ieslēgšanas / izslēgšanas slēdzis
- ㉔ Rokturis
- ㉕ Sienas stiprinājums Standard
- ㉖ Sienas stiprinājums SpeedLock

Iepakojuma utilizācija

Iepakojums kalpo pārvietošanai un pašsargā iekārtu no bojājumiem pārvadāšanas laikā. Iepakojuma materiāli ir izraudzīti, ņemot vērā vides aizsardzības un materiālu utilizācijas prasības, tāpēc tos kopumā var atkārtoti pārstrādāt.

Iepakojuma atkārtota iekļaušana materiālu apritē ļauj taupīt izejvielas. Atkarībā no materiāla izmantojiet īpašas izejvielu krātuves un nodošanas iespējas.

Ieteicams iepakojumu saglabāt iespējami transportēšanai.

Nolietotās iekārtas utilizācija

Pirms nolietotās iekārtas utilizācijas izņemiet no tās smalko putekļu filtru un nododiet to sadzīves atkritumos.

Elektriskās un elektroniskās ierīces bieži satur vērtīgus materiālus. Tās satur arī noteiktas vielas, maisījumus un detaļas, kas bija nepieciešamas to darbībai un drošībai. Ja šie materiāli nokļūst sadzīves atkritumos vai ar tiem rīkojas neatbilstoši, tie var kaitēt cilvēku veselībai un videi. Tāpēc nekādā gadījumā nepieļaujiet nolietotās iekārtas nokļūšanu sadzīves atkritumos.



Nododiet to utilizācijai vietējās pašvaldības, specializētā tirgotāja vai Miele ierīkotajā oficiālajā elektrisko un elektronisko ierīču bezmaksas savākšanas un pieņemšanas punktā. Saskaņā ar likumu jūs atbildat par iespējamo personas datu dzēšanu no utilizācijai paredzētās likvidējamās iekārtas. Atbilstoši likumdošanas aktiem jūsu pienākums ir izņemt nolietotās baterijas un akumulatorus, kas nav nedalāmi savienoti ar iekārtu, kā arī lampas, kuras ir iespējams izņemt, ne-

bojājot tās. Nododiet šīs detaļas atbilstošā savākšanas vietā, kur tās var nodot bez atlīdzības. Lūdzu, nodrošiniet, lai likvidējamā iekārta līdz aiztransportēšanas brīdim tiktu uzglabāta bērniem nepieejamā vietā.

Nolietoto bateriju un akumulatoru nodošana

Elektriskajās un elektroniskajās ierīcēs bieži ir baterijas un akumulatori, kurus pēc lietošanas nedrīkst nodot sadzīves atkritumos. Atbilstoši likumdošanas aktiem jūsu pienākums ir izņemt nolietotās baterijas un akumulatorus, kas nav nedalāmi savienoti ar iekārtu, un nogādāt tos piemērotā savākšanas punktā (piemēram, tirdzniecības vietā), kur tos var nodot bez atlīdzības. Lai nepieļautu īs-slēgumus, izolējiet metāla kontaktus, aplīmējot tos ar līmlenti. Baterijas un akumulatori var saturēt vielas, kas var būt kaitīgas cilvēku veselībai un apkārtējai videi.

Plašāku informāciju sniedz baterijas vai akumulatora apzīmējums, piemēram, litiiju saturošas baterijas ir apzīmētas ar Li-ion. Pārsvītrotas atkritumu urnas attēls nozīmē, ka baterijas un akumulatorus nekādā gadījumā nedrīkst nodot sadzīves atkritumos. Vēlamies arī norādīt: ja pārsvītrotas atkritumu urnas attēls ir marķēts ar vienu vai vairākiem ķīmiskiem simboliem, tas nozīmē, ka baterijas vai akumulatori satur svīnu (Pb), kadmiju (Cd) un / vai dzīvsudrabu (Hg).



Nolietotās baterijas un akumulatori satur vērtīgus izejmateriālus un tos var pārstrādāt. Nolietoto bateriju un akumulatoru atsevišķa savākšana atvieglo apstrādi un otrreizējo pārstrādi.

Ekspluatācijas uzsākšana

Putekļsūcēja montēšana

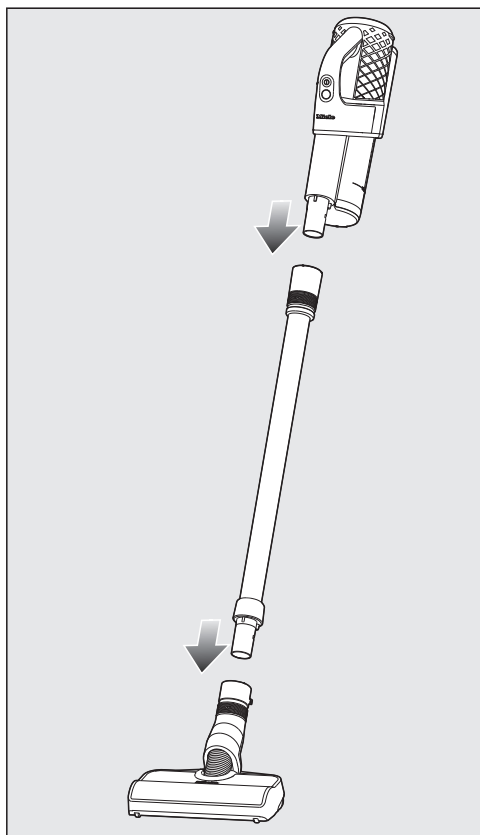

- Samontējiet putekļsūcēju.

PowerUnit un iesūkšanas caurules savienošana

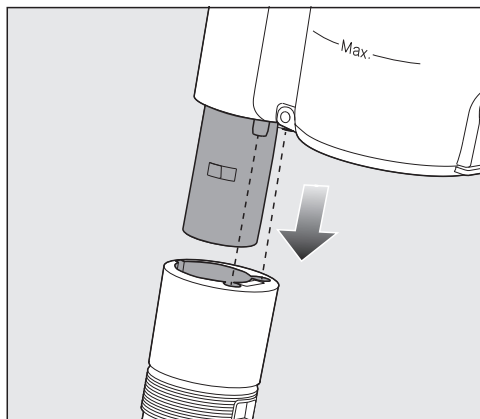

- Bīdiel PowerUnit īscauruli iesūkšanas caurulē, līdz īscaurule tiek manāmi fiksēta.

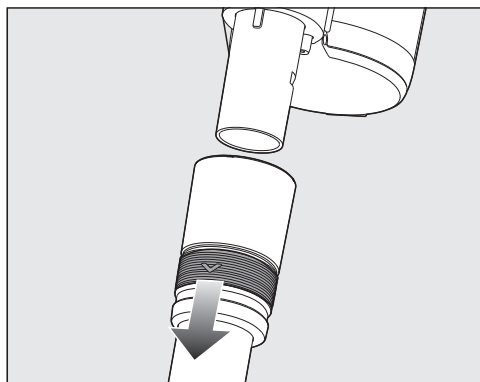

- Ja gribat atdalīt daļas vienu no otras, paspiediet iesūkšanas caurules bīdāmo gredzenu uz leju.

Iesūkšanas caurules un elektriskās birstes savienošana

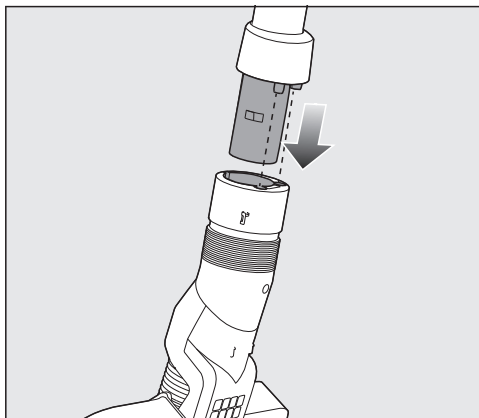

- Bīdīet īscauruli elektriskajā birstē, līdz īscaurule tiek manāmi fiksēta.

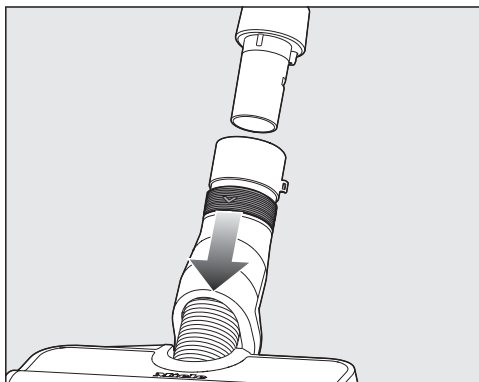

- Ja gribat atdalīt daļas vienu no otras, paspiediet elektriskās birstes bīdāmo gredzenu uz leju.

Vispārējie norādījumi par akumulatoru

Piegādes brīdī akumulators nav pilnībā uzlādēts.

Pirms pirmās izmantošanas reizes pilnībā uzlādējiet akumulatoru. Tam ir jāpārsniedz apmēram 3,5 stundas.

Kad akumulators ir pilnībā uzlādēts, akumulatora uzlādes līmeņa rādījums PowerUnit augšdaļā izslēdzas, lai taupītu enerģiju.

Akumulatora maksimālā uzlādes jauda tiek sasniegta tikai apmēram pēc piektās uzlādes un izlādes reizes.

Izmantojot pilnībā samontētu putekļsūcēju, var strādāt līdz 17 minūtēm.

Taču, izmantojot PowerUnit Solo (skatiet nodaļas "Vadība" sadaļu "PowerUnit Solo"), var strādāt līdz 55 minūtēm.

Darbības ilgums ir atkarīgs no izvēlētās jaudas pakāpes, grīdas seguma, lietošanas paradumiem un filtru sistēmas netīrības pakāpes.

Akumulatora uzlādēšana (bez montāžas pie sienas)

Akumulatoru var uzlādēt tieši.

Pirms pirmās akumulatora uzlādēšanas reizes noteikti izlasiet nodaļas “Ekspluatācijas uzsākšana” sadaļu “Vispārējie norādījumi par akumulatoru”.

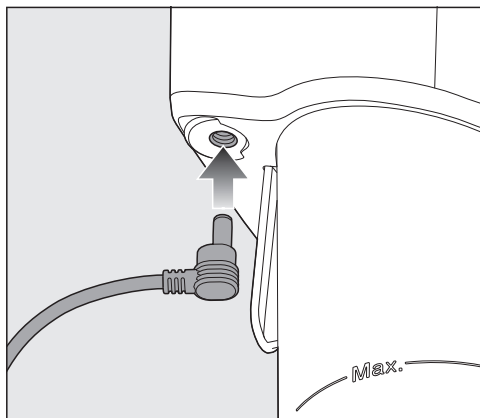

- Iespraudiet piegādes komplektā iekļautā uzlādes kabeļa uzlādes spraudni uzlādes ligzdā PowerUnit aizmugures apakšdaļā.
- Iespraudiet uzlādes ierīci elektrotīkla kontaktligzdā.

Sākas uzlādes process.

Papildinformāciju skatiet nodaļā “Akumulatora uzlādes līmeņa rādījums (uzlādes laikā)”.

Akumulatora uzlādēšana (ar montāžu pie sienas)

Montāžai pie sienas ir nepieciešama piemērota novietošanas vieta brīvas elektrotīkla kontaktligzdas tuvumā.

Atkarībā no modeļa putekļsūcēja piegādes komplektācijā ir iekļauts viens no turpmāk minētajiem sienas stiprinājumiem.

Sienas stiprinājums Standard

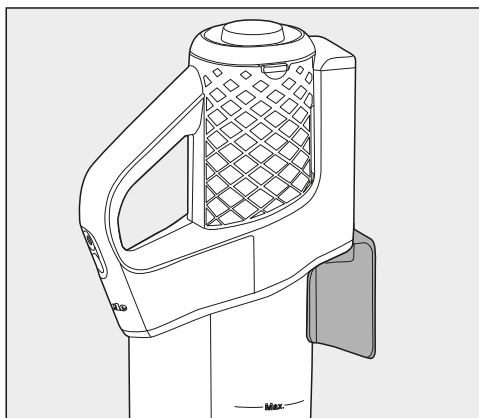

Sienas stiprinājums SpeedLock

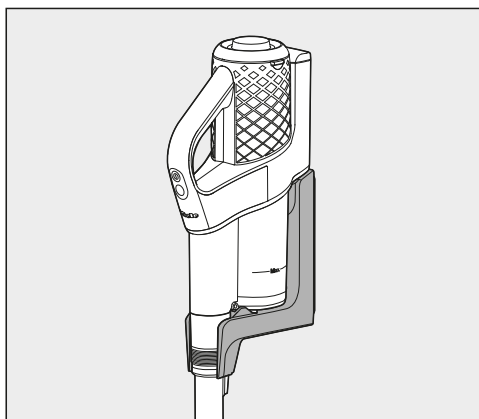

Pirms pirmās akumulatora uzlādēšanas reizes noteikti izlasiet nodaļas “Ekspluatācijas uzsākšana” sadaļu “Vispārējie norādījumi par akumulatoru”.

Sienas stiprinājuma pieskrūvēšana pie sienas

Sienas stiprinājuma piestiprināšanai ir paredzētas 2 apaļtapas un 2 TORX skrūves.

Turklāt būs nepieciešams skrūvgriezis ar akumulatoru vai urbja mašīna (urbja diametrs 6 mm).

Atkarībā no sienas stiprinājuma veida nomēriet 106 cm (sienas stiprinājumam Standard) vai 96 cm (sienas stiprinājumam SpeedLock) attālumu no sienas stiprinājuma apakšējās malas līdz grīdai.

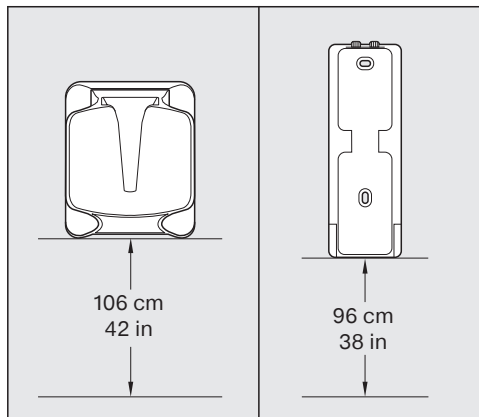

Montāžai pie sienas ir nepieciešama piemērota novietošanas vieta brīvas elektrotīkla kontaktligzdas tuvumā.

Raugieties, lai nesabojātu sienā esošos vadus.

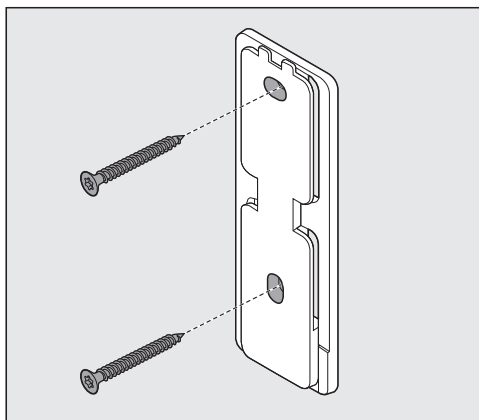
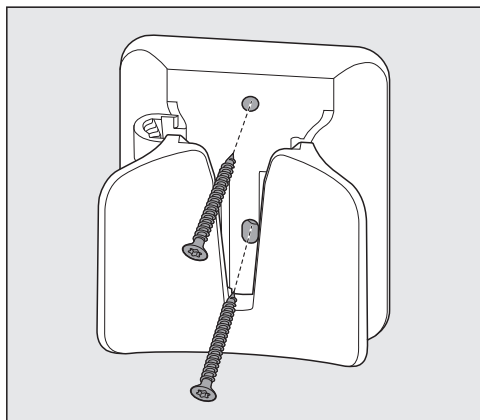

- Piestipriniet pie sienas stiprinājumu Standard vai stiprinājuma SpeedLock montāžas plāksni.

Uzlādes kabeļa nostiprināšana sienas stiprinājumā Standard

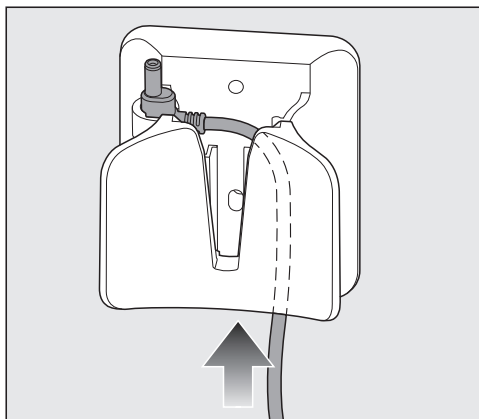

- No apakšas izbīdieliet caur sienas stiprinājumu uzlādes kabeļa uzlādes spraudni.
- Iespraudiet uzlādes spraudni spraudņa turētājā un stingri piespiediet to.

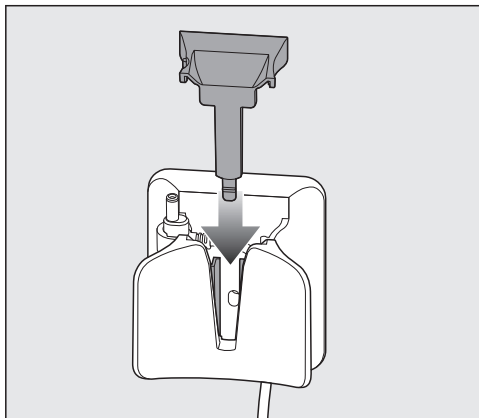

- Uzspiediet pārsegu no augšas uz sienas stiprinājuma, līdz pārsegs tiek manāmi fiksēts.

Uzlādes kabelis ir nofiksēts sienas stiprinājumā.

Pārsega fiksators atrodas sienas stiprinājuma apakšā.

- Ja vēlaties noņemt pārsegu virzienā uz augšu, ar īkšķiem spiediet fiksatoru uz aizmuguri.

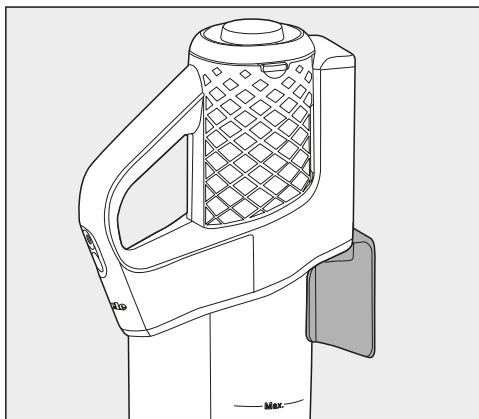

- No augšas ievietojiet putekļu sūcēju sienas stiprinājumā.
- Iespraudiet uzlādes ierīci elektrotīkla kontaktligzdā.

Sākas uzlādes process.

Sienas stiprinājuma Standard noņemšana no sienas

Pārsega fiksators atrodas iedobē sienas stiprinājuma apakšā.

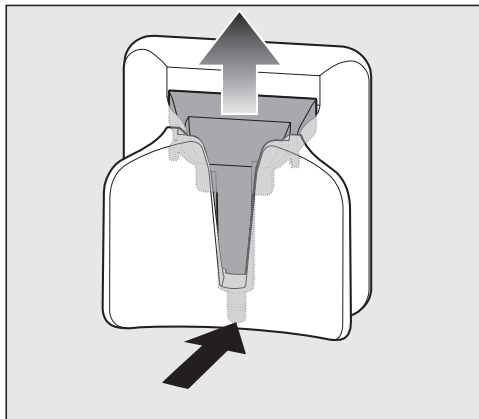

- Spēcīgi spiediet fiksatoru sienas virzienā, līdz pārsegs tiek atbrīvots.
- Izņemiet uzlādes spraudni.

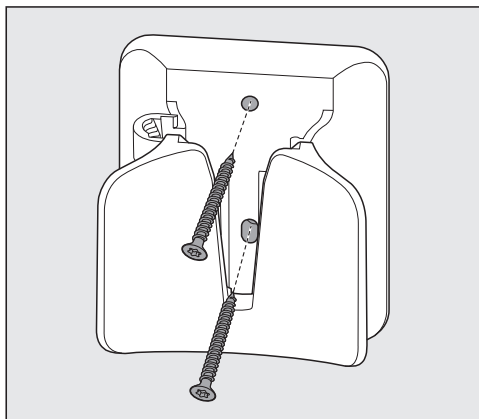

- Atskrūvējiet skrūves.

Uzlādes kabeļa nostiprināšana sienas stiprinājumā SpeedLock

Sienas stiprinājuma aizmugurē atrodas kabeļa vadotne.

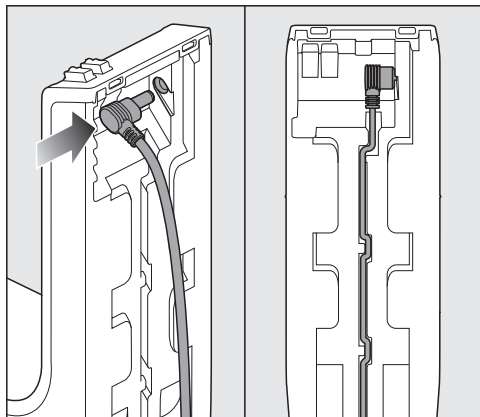

- Stingri iespraudiet ligzdā uzlādes kabeļa uzlādes spraudni (kreisās puses attēls).
- Ievietojiet uzlādes kabeli kabeļa vadotnē (labās puses attēls).

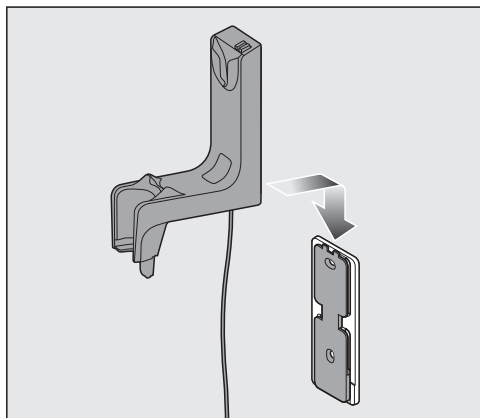

- Uzbīdiet sienas stiprinājumu no augšas uz montāžas plāksnes, līdz sienas stiprinājums tiek manāmi fiksēts.

Uzlādes kabelis ir nofiksēts sienas stiprinājumā.

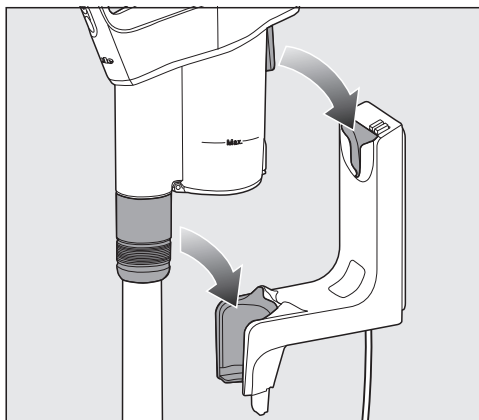

- Precīzi ievietojiet putekļsūcēju sienas stiprinājumā.
- Iespraudiet uzlādes ierīci elektrotīkla kontaktligzdā.

Sākas uzlādes process.

Sienas stiprinājuma SpeedLock noņemšana no sienas

Sienas stiprinājums ir stingri piestiprināts pie sienas.

- Ar abām rokām stingri apņemiet sienas stiprinājuma apakšējo izvērzi to daļu.

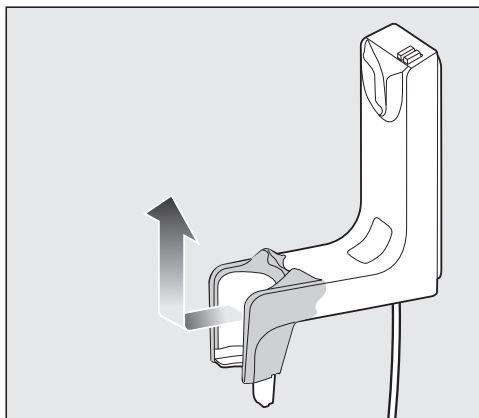

- Nedaudz atvelciet sienas stiprinājumu no sienas un ar vienu kustību noņemiet sienas stiprinājumu no montāžas plāksnes virzienā uz augšu.

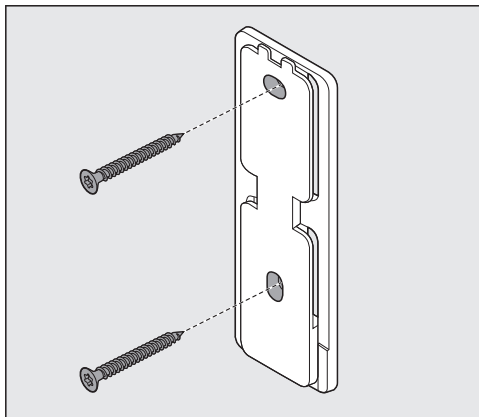

- Atskrūvējiet skrūves.

Akumulatora uzlādes līmeņa rādījums (uzlādes laikā)

Akumulatora uzlādes līmenis tiek parādīts PowerUnit augšdaļā.

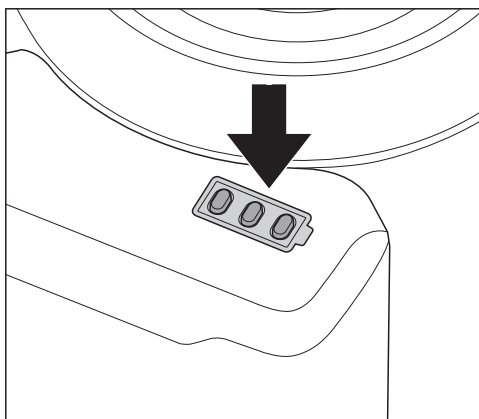

Uzlādes līmenis

Rādījums

viszemākais uzlādes līmenis	mirgo kreisajā pusē
pieaugošs uzlādes līmenis	deg kreisajā pusē, mirgo vidū
turpmāk pieaugošs uzlādes līmenis	deg kreisajā pusē un vidū, mirgo pa labi
uzlādes līmenis apmēram 91–99%	deg kreisajā pusē, vidū un pa labi
100%	izslēdzas

Kad akumulators ir pilnībā uzlādēts, akumulatora uzlādes līmeņa rādījums izslēdzas, lai taupītu enerģiju.

Ja akumulators ilgu laiku nav lietots un ir izlādējies, tas pāriet drošības režīmā. Tādā gadījumā uzlādes laikā uzlādes līmeņa rādījums sāk darboties tikai pēc apmēram 30–60 minūtēm.

Akumulatora uzlādes līmeņa rādījums (darbības laikā)

Akumulatora uzlādes līmenis tiek parādīts PowerUnit augšdaļā.

Uzlādes līmenis

Rādījums

augstākais uzlādes līmenis	deg visi rādījumi
uzlādes līmenis mazinās	deg divi rādījumi
uzlādes līmenis turpina mazināties	deg viens rādījums
viszemākais uzlādes līmenis	viens rādījums mirgo

Komplektā iekļauto piederumu izmantošana

Miele grīdas kopšanas ierīču klāstā ir pieejami piemēroti papildpiederumi daudziem īpašiem lietojumiem (skatiet nodaļu "Papildus iegādājami piederumi").

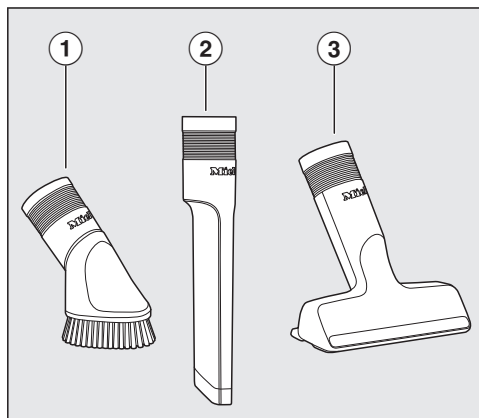

- ① **Otveida uzgalis**
Papildpiederums profila līstu, dekorētu vai grieztu priekšmetu tīrīšanai.
- ② **Spraugu tīrīšanas uzgalis**
Papildpiederums locījuma vietu, spraugu un stūru izsūkšanai.
- ③ **Mīksto mēbeļu uzgalis**
Papildpiederums mīksto mēbeļu, matraču un spilvenu tīrīšanai.

Piederumu turētājs iesūkšanas caurulei

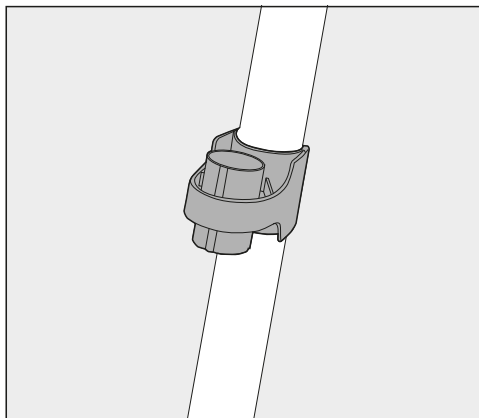

Šajā piederumu turētājā darbības laikā var ievietot 2 no trijām piederumu daļām.

Elektriskā birste MultiFloor (HX-EB 20)

Pirmām kārtām ievērojiet grīdas seguma ražotāja sniegtos tīrīšanas un kopšanas norādījumus.

⚠ Iesprūdušu netīrumu radīti bojājumi.

Tīrāmā virsma var tikt saskrāpēta. Pārliecinieties, ka elektriskās birstes apakšā nav iesprūdušas rupjās daļiņas, piemēram, šķembas vai akmentiņi.

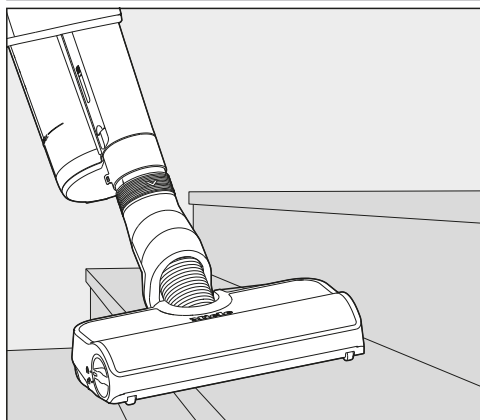

Elektriskā birste ir paredzēta paklāju, mīksto un cieto grīdas segumu ikdienas tīrīšanai.

Norāde: Ja vēlaties ērti iztīrīt ar mīksto grīdas segumu izklātu kāpņu pakāpienus, neizmantojiet iesūkšanas cauruli.

Norāde: Ja vēlaties vienā reizē iesūkt lielāku daudzumu rupjo daļiņu, izmantojiet konstrukciju PowerUnit Solo (skatiet nodaļas “Vadība” sadaļu “PowerUnit Solo”).

Rokas elektriskā birste Electro Compact (HX-EC 20)

(atkarībā no modeļa)

Pirmām kārtām ievērojiet grīdas seguma ražotāja sniegtos tīrīšanas un kopšanas norādījumus.

⚠ Iesprūdušu netīrumu radīti bojājumi.

Tīrāmā virsma var tikt saskrāpēta. Pārliecinieties, ka rokas elektriskās birstes apakšā nav iesprūdušas rupjās daļiņas, piemēram, šķembas vai akmentiņi.

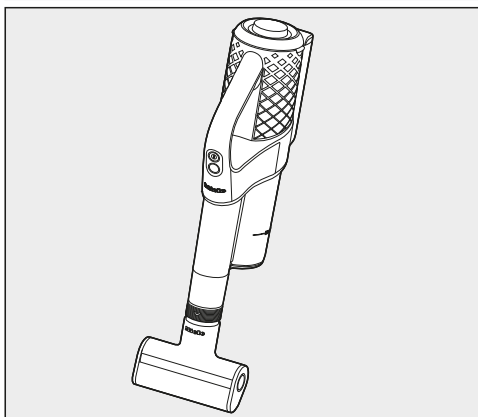

Rokas elektriskā birste ir īpaši piemērota intensīvai mīksto mēbeļu un automobiļu sēdekļu tīrīšanai.

Vislabākos mīksto mēbeļu tīrīšanas rezultātus var sasniegt, izmantojot mīksto mēbeļu sprauslu.

Norāde: Ja vēlaties ērti iztīrīt mīkstās mēbeles vai automobiļa sēdekļus, neizmantojiet iesūkšanas cauruli.

Grīdas birste AllFloor (HX-AF 20)

(atkarībā no modeļa)

Pirmām kārtām ievērojiet grīdas seguma ražotāja sniegtos tīrīšanas un kopšanas norādījumus.

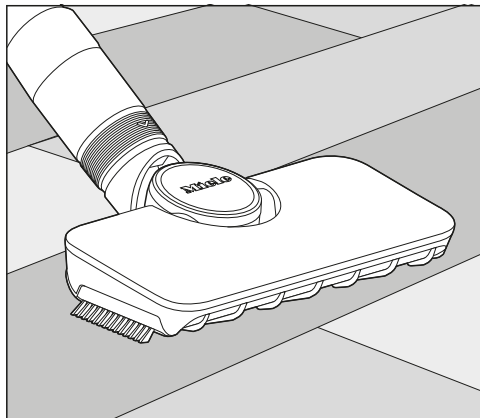

Šī plakanā un vieglā grīdas birste ir īpaši piemērota tīrīšanai zem ļoti zemām mēbelēm.

Universālā birste (HX-UB)

(atkarībā no modeļa)

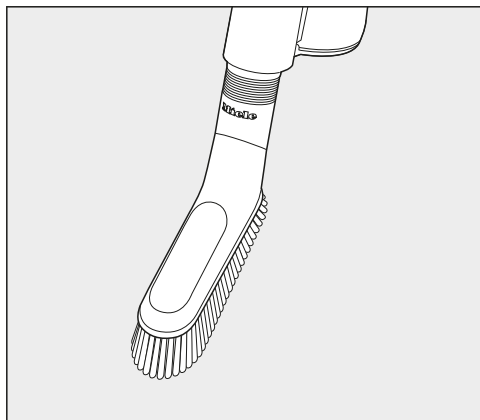

Grāmatu, plauktu virsmu un līdzīgu priekšmetu saudzīgai tīrīšanai.

Izvelkams elastīgs XL spraugu tīrīšanas uzgalis (HX-CNXL)

(atkarībā no modeļa)

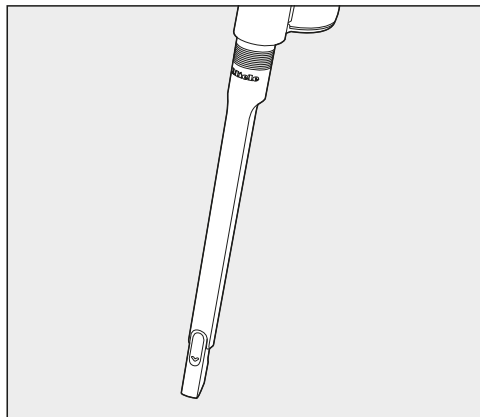

Grūti sasniedzamu vietu tīrīšanai ar 60 cm sniedzamību.

Šļūtenes pagarinājums (HX-FSH 20)

(atkarībā no modeļa)

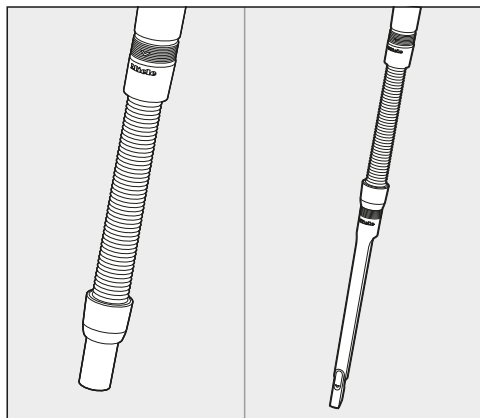

Šļūtenes pagarinājuma maksimālais izvilkšanas garums ir 120 cm. Papildus to var pagarināt ar izvelkamo elastīgo spraugu tīrīšanas uzgali.

Vadība

Putekļsūcēja noņemšana no sienas stiprinājuma Standard

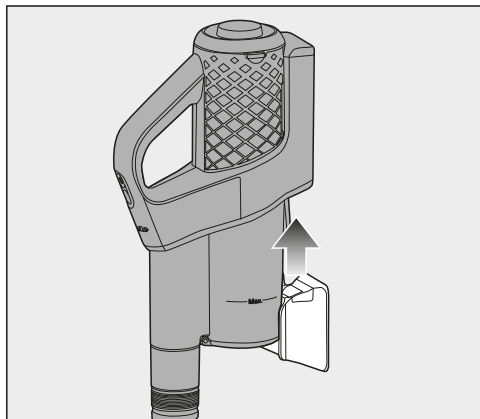

- Noņemiet putekļsūcēju no sienas turētāja virzienā uz augšu.

Putekļsūcēja noņemšana no sienas stiprinājuma SpeedLock

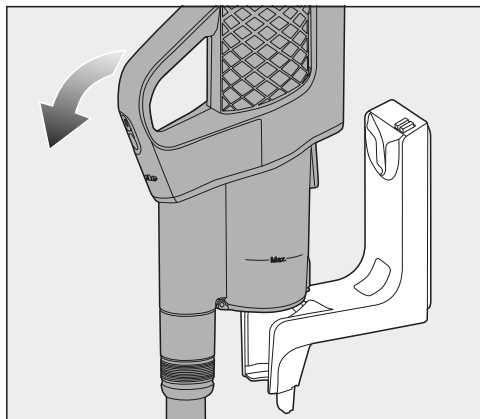

- Noņemiet putekļsūcēju no sienas turētāja virzienā uz priekšu.

Sienas turētājs SpeedLock dod iespēju ērti lietot PowerUnit kā PowerUnit Solo bez nepieciešamības manuāli noņemt to no iesūkšanas caurules.

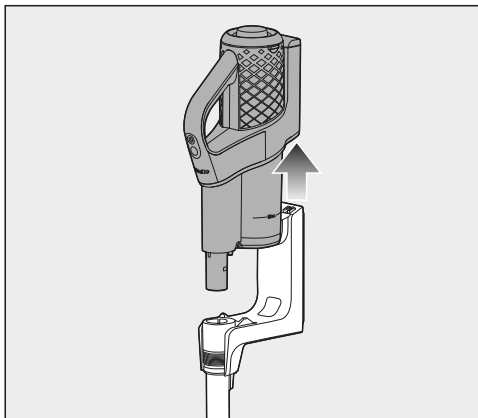

- Izņemiet PowerUnit no sienas turētāja vadotnēm virzienā uz augšu.

Iesūkšanas caurule un elektriskā birste paliek sienas turētājā.

Ieslēgšana un izslēgšana

- Kad akumulators ir uzlādēts, izvelciet uzlādes spraudni no uzlādes ligzdas PowerUnit aizmugures lejasdaļā.

Vislabāko tīrīšanas rezultātu var sasniegt, pirms katras ieslēgšanas reizes palaizot pašattīrīšanas funkciju ComfortClean (skatiet nodaļas "Tīrīšana un kopšana" sadaļu "Pašattīrīšanas funkcija ComfortClean").

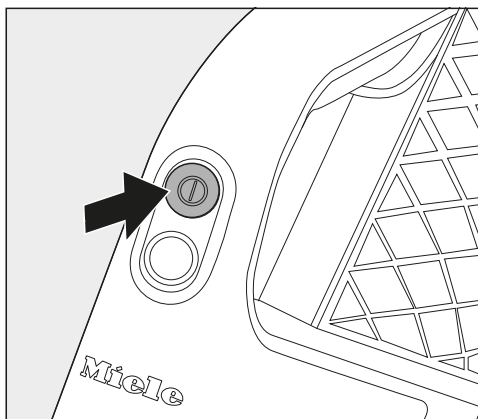

- Nospiediet augšējo taustiņu ①, kas atrodas uz roktura.

Putekļsūcējs ieslēdzas ar zemu jaudas pakāpi.

Sūkšanas jaudas paaugstināšana

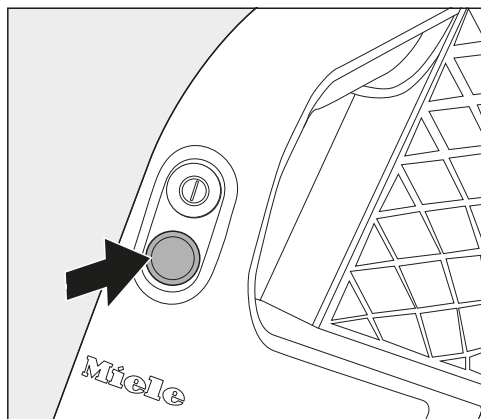

- Nospiediet apakšējo taustiņu, kas atrodas uz roktura.

Tiek izvēlēta augstāka jaudas pakāpe, deg LED signāls.

Atkārtota taustiņa nospiešana atkal ieslēdz zemāku jaudas pakāpi.

PowerUnit Solo

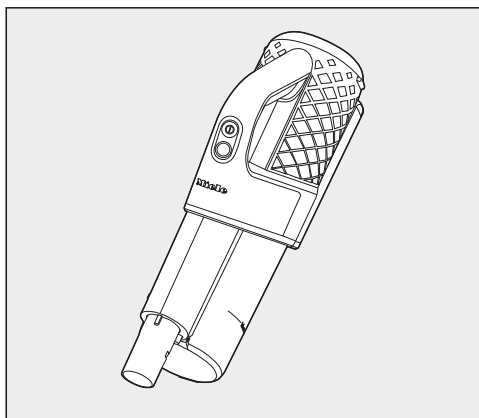

Ātrai un precīzai drupatu vai plūksnu uzsūkšanai var izmantot PowerUnit bez iesūkšanas caurules un elektriskās birstes.

Norāde: Šāda konfigurācija ir īpaši piemērota, izmantojot trīs piederumu daļas (skatiet nodaļu “Komplektā iekļauto piederumu izmantošana”).

Tīrīšana un kopšana

 Rotējošais birstu rullītis var radīt savainojumus.

Ar rotējošo birstu rullīti var savainoties.

Izslēdziet putekļsūcēju pirms katras tīrīšanas un apkopes reizes. Šim nolūkam izmantojiet uz roktura esošo ieslēgšanas / izslēgšanas slēdzi.

Filtru sistēma

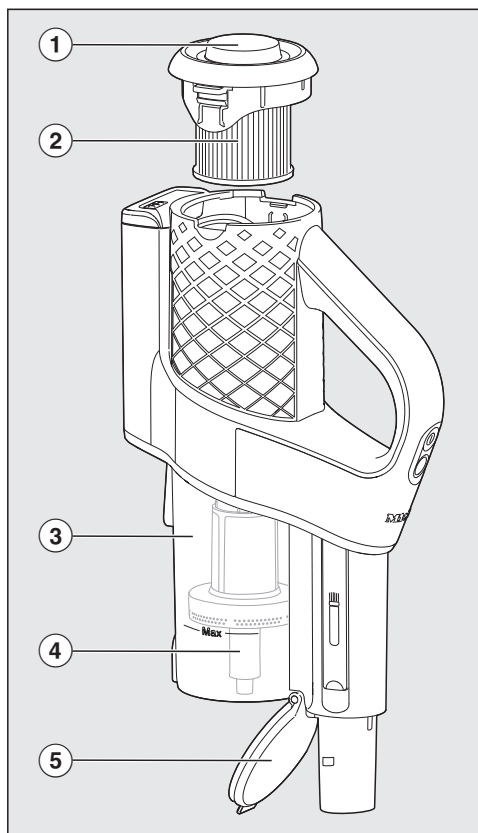

- ① Grozāms vāciņš
- ② Smalko putekļu filtrs
- ③ Putekļu nodalījums
- ④ Priekšfiltrs
- ⑤ Putekļu nodalījuma vāks

ComfortClean pašattīršanās funkcijas lietošana

Pirms katras putekļu nodalījuma iztukšošanas reizes un arī mazinoties sūkšanas jaudai, veiciet smalko putekļu filtra starptīrīšanu.

Tādējādi putekļsūcējs uzreiz atkal sasniedz vislabākos tīrīšanas rezultātus.

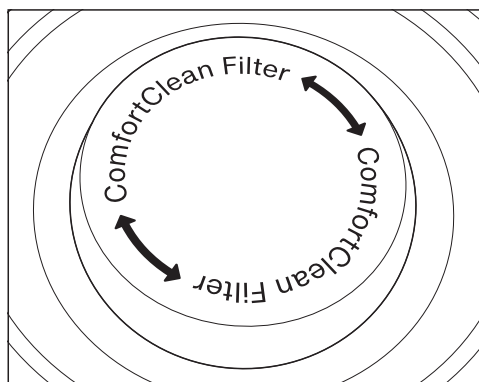

- 3 reizes pagrieziet grozāmo vāciņu par 180°.

Griešanas laikā rodas troksnis, kas ir tipisks pašattīršanās funkcijas ComfortClean darbībai.

Putekļu nodalījuma iztukšošana

Iztukšojiet putekļu nodalījumu ne vēlāk kā tad, kad putekļu daudzums putekļu nodalījumā ir sasniedzis atzīmi **Max**.

Saturu varat izmest sadzīves atkritumos, ja vien tajā nav atkritumu, ko ir aizliegts izmest sadzīves atkritumos.

- Turiet putekļu nodalījumu pēc iespējas dziļāk atkritumu tvertnē, lai gaisā paceltos iespējami maz putekļu.

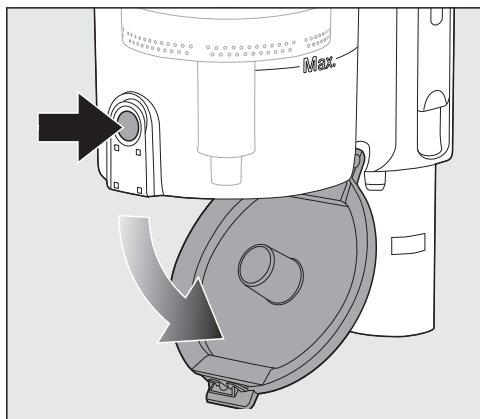

- Nospiediet atbloķēšanas taustiņu putekļu nodalījuma apakšpusē.

Vāks atveras un putekļi izbirst.

Ja putekļu kamoli, mati vai rupjas daļiņas nekrīt ārā, izņemiet priekšfiltru virzienā uz leju (skatiet turpmāko nodaļu "Putekļu nodalījuma un priekšfiltra tīrīšana").

- Aizveriet putekļu nodalījuma vāku, līdz tas tiek manāmi fiksēts.

Putekļu nodalījuma un priekšfiltra tīrīšana

Ja nepieciešams, iztīriet putekļu nodalījumu un priekšfiltru.

- Iztukšojiet putekļu nodalījumu virs atkritumu tvertnes.

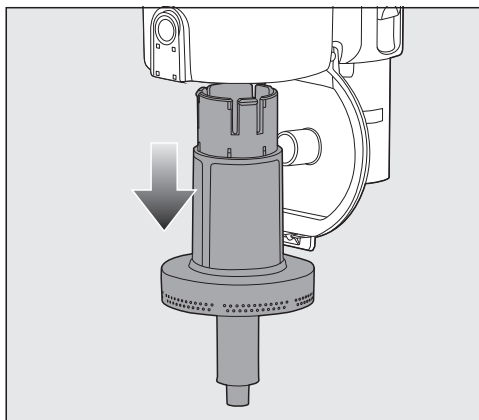

- Izņemiet priekšfiltru virzienā uz leju.

⚠ Nepareiza tīrīšana var radīt bojājumus.

Priekšfiltrs var sabojāties un var zust tā iedarbība.

Nemazgājiet priekšfiltru ar ūdeni. Neizmantojiet tīrīšanai asus vai smailus priekšmetus.

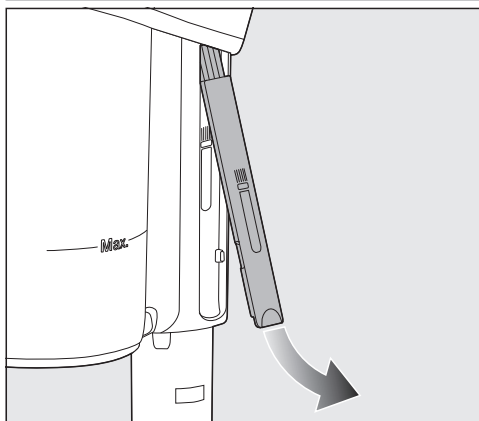

- Tīriet putekļu nodalījumu un priekšfiltru ar mitru drānu vai tīrīšanas rīku, kas ir piestiprināts PowerUnit sānos.

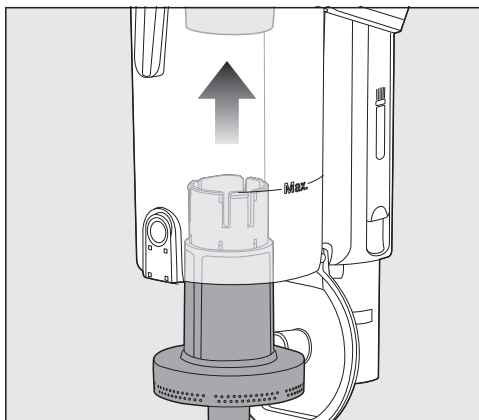

- Iztīrīto priekšfiltru ievietojiet iztīrītajā putekļu nodalījumā līdz atdurei.
- Aizveriet putekļu nodalījuma vāku, līdz tas tiek manāmi fiksēts.

Smalko putekļu filtra tīrīšana

Rūpīgi iztīriet smalko putekļu filtru vismaz reizi 3 mēnešos, noņemot to no PowerUnit.

⚠ Nepareiza tīrīšana var radīt bojājumus.

Smalko putekļu filtrs var sabojāties un var zust tā iedarbība.

Netīriet smalko putekļu filtra iekšpusi un nemazgājiet to ar ūdeni. Neizmantojiet tīrīšanai asus vai smailus priekšmetus. Netīriet smalko putekļu filtru ar birsti, neizmantojiet arī pievienoto tīrīšanas rīku.

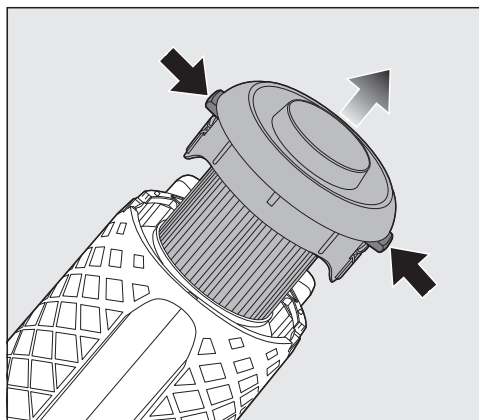

- Nospiediet abus atbloķēšanas taustiņus smalko putekļu filtra vāka sānos un izņemiet smalko putekļu filtru virzienā uz augšu.
- Turiet smalko putekļu filtru virs atkritumu tvertnes.

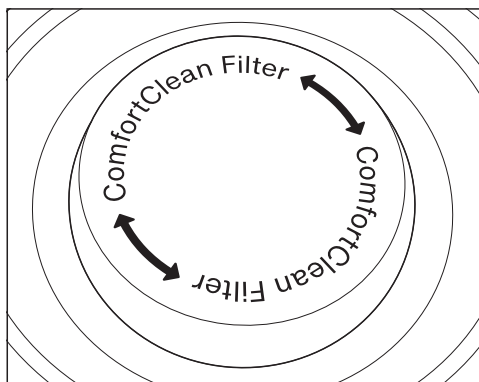

- Turiet smalko putekļu filtru melnajā laukā zem grozāmā vāka un 10 reizes pagrieziet vāku par 180°.

Griešanas laikā rodas troksnis, kas ir tipisks pašattīrīšanas funkcijas ComfortClean darbībai.

- Uzmanīgi izdauziet smalko putekļu filtru ar apakšmalu.

- Turklāt nedaudz pagrieziet smalko putekļu filtru, lai atdalītu netīrumus no visām iekšējām virsmām.
- Iztīrīto smalko putekļu filtru atkal ievietojiet PowerUnit, līdz tas tiek jūtami fiksēts.

Nomainiet smalko putekļu filtru (HX-FDF 20) apmēram reizi 3 gados, lai arī turpmāk nodrošinātu visaugstāko tīrīšanas efektivitāti.

Elektriskās birstes / rokas elektriskās birstes (atkarībā no modeļa) tīrīšana

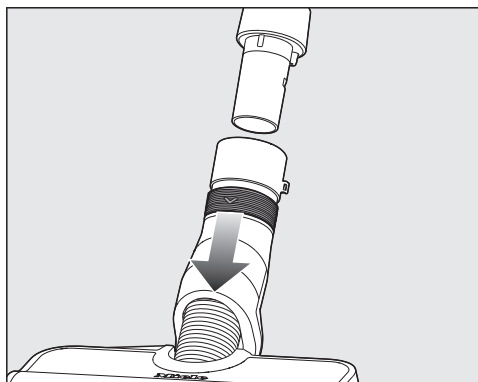

- Noņemiet elektrisko birsti / rokas elektrisko birsti no putekļsūcēja.
- Nolieciet elektrisko birsti / rokas elektrisko birsti ar apakšu uz augšu uz līdzenas un tīras virsmas.

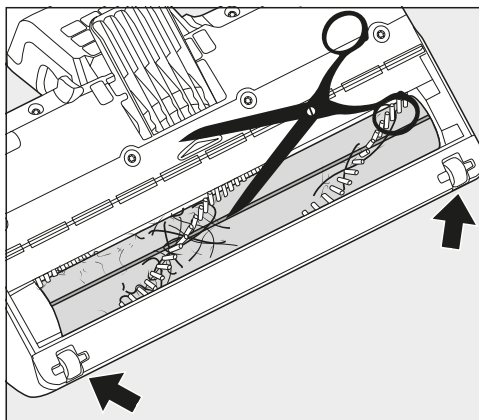

- Pārgrieziet ar šķērēm diegus un matus, kas ir aptinušies ap birstu rullīti. Lai atvieglotu griešanu, birstu rullītī ir iestrādātas divas vadlīnijas rievas šķērēm.

Pārgrieztos diegus un matus pēc tam darbības laikā iesūks putekļsūcējs.

Ļoti lielu netīrumu vai negriešanās gadījumā var noņemt un iztīrīt mazos ritenīšus (nav rokas elektriskajai birstei). Noņemšanai izmantojiet plakano skrūvgriezi.

Birstu rullīša noņemšana no elektriskās birstes

Birstu rullīti var noņemt no elektriskās birstes, lai notīrītu pielīpušos netīrumus un iztīrītu elektriskās birstes iekšpusi.

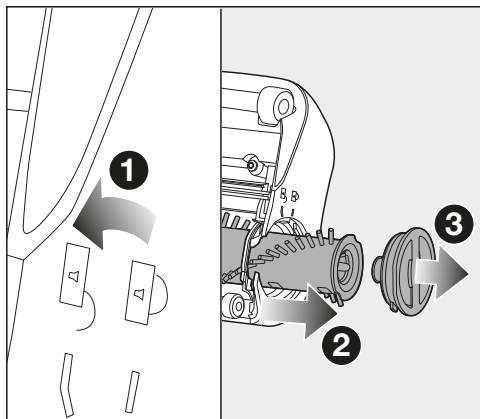

1 Uz elektriskās birstes sānos esošā izņemšanas roktura attēloto bultiņu pagrieziet pret simbolu .

Birstu rullītis ir atbrīvots.

2 Izņemiet birstu rullīti.

- Notīriet birstu rullīti un izņemiet no elektriskās birstes iekšpusēs visus pielīpušos netīrumus.

Ja starp izņemšanas rokturi un birstu rullīti ir daudz netīrumu, noņemšanas rokturi var atskrūvēt.

3 Nedaudz pavelkot, pagrieziet izņemšanas rokturi, līdz tas tiek atbrīvots.

- Notīriet netīrumus.
- Iztīrīto izņemšanas rokturi atkal nofiksējiet birstu rullīti.
- Pareizi novietojiet birstu rullīti un iebīdiet to elektriskajā birstē līdz atdurei.
- Nofiksējiet birstu rullīti.

Birstu rullīša noņemšana no elektriskās rokas birstes (atkarībā no modeļa)

Birstu rullīti var noņemt no elektriskās rokas birstes, lai notīrītu pielīpušos netīrumus un iztīrītu elektriskās rokas birstes iekšpusi.

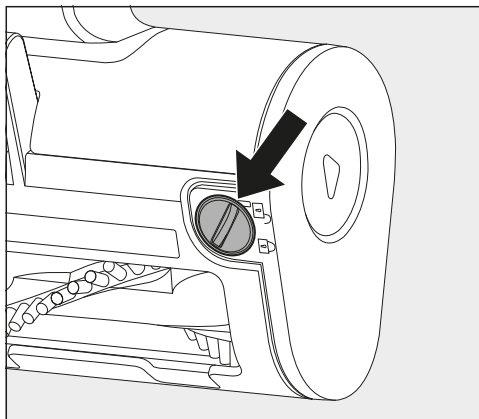

1 Ar monētu atbloķējiet birstu rullīti.

2 Izņemiet birstu rullīti.

- Notīriet birstu rullīti un iztīriet no elektriskās rokas birstes iekšpusēs visus pielīpušos netīrumus.
- Apgrieztā secībā atkal salieciet kopā elektrisko rokas birsti.

Akumulatora maiņa

Kad akumulatora darbmūžs ir beidzies, to var nomainīt ar jaunu oriģinālo Miele litija jonu akumulatoru AP10 / AP11 (pārdošanas apzīmējums: HX-LA 20 / HX-LA 21).

Nemiet vērā norādījumus par rīkošanas ar akumulatoru un akumulatora utilizāciju nodaļās “Drošības norādījumi un brīdinājumi”, “Ilgtspējība un vides aizsardzība” un “Ekspluatācijas uzsākšana” (sadaļa “Vispārējie norādījumi par akumulatoru”).

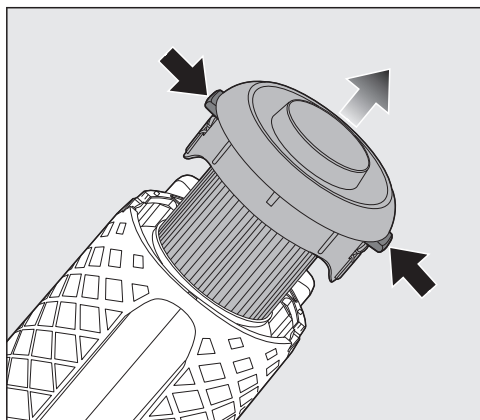

- Noņemiet smalko putekļu filtru no PowerUnit.

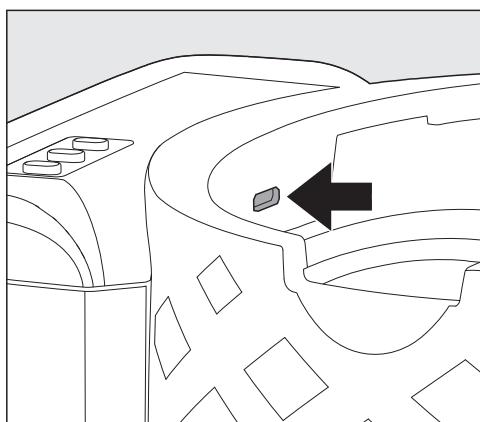

- Ar plakano skrūvgriezi uzmanīgi atbloķējiet akumulatora nodalījuma pārsegu.

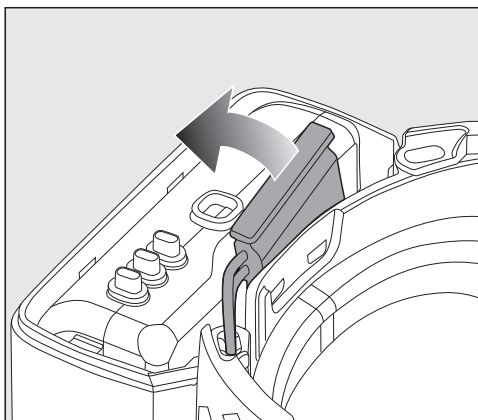

- Uzmanīgi izvelciet spraudni un nomainiet akumulatoru.
- Precīzi atkal ievietojiet spraudni.
- Aizveriet akumulatora nodalījumu un smalko putekļu filtru atkal ievietojiet PowerUnit, līdz tas tiek jūtami fiksēts.

Putekļsūcēja un tā piederumu apkope

 Rotējošais birstu rullītis var radīt savainojumus.

Ar rotējošo birstu rullīti var savainoties.

Izslēdziet putekļsūcēju pirms katras apkopes reizes. Šim nolūkam izmantojiet uz roktura esošo ieslēgšanas / izslēgšanas slēdzi.

 Tīkla spriegums var izraisīt elektriskās strāvas triecienu.

Mitruma iekļūšana uzlādes ierīcē var izraisīt elektriskās strāvas triecienu.

Nekad negremdējiet uzlādes ierīci ūdenī.

Ievērojiet nodaļā “Tīrīšana un kopšana” sniegtos īpašos priekšfiltra, smalko putekļu filtra un putekļu nodalījuma tīrīšanas norādījumus.

Tīriet putekļsūcēju un visus tā plastmasas piederumus ar tirdzniecībā pieejamajiem plastmasas tīrīšanas līdzekļiem.

 Nepiemērotu tīrīšanas līdzekļu radīti bojājumi.

Visas virsmas ir neizturīgas pret skrāpējumiem. Visas virsmas var nokrāsoties vai mainīties, ja tās nonāk saskarē ar nepiemērotiem tīrīšanas līdzekļiem.

Nelietojiet abrazīvus tīrīšanas līdzekļus, stikla vai universālos tīrītājus un eļļu saturošus kopšanas līdzekļus.

Problēmu novēršana

Lielāko daļu traucējumu un kļūdu, kas var rasties ikdienas lietošanas laikā, varat novērst patstāvīgi. Daudzos gadījumos varat ietaupīt laiku un izmaksas, jo nebūs jāvērsas klientu apkalpošanas dienestā.

Vietnē www.miele.com/service var iegūt informāciju, kā patstāvīgi novērst traucējumus.

Turpmākajās tabulās ir sniegti ieteikumi, kā konstatēt un novērst traucējuma vai kļūdas cēloni.

 Rotējošais birstu rullītis var radīt savainojumus.

Ar rotējošo birstu rullīti var savainoties.

Izslēdziet putekļsūcēju pirms katras problēmu novēršanas reizes. Šim nolūkam izmantojiet uz roktura esošo ieslēgšanas / izslēgšanas slēdzi.

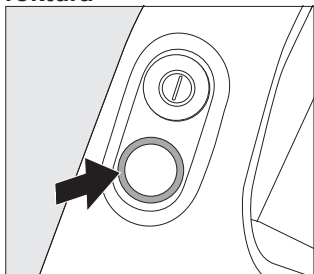
Problēma	Cēlonis un novēršana
Akumulatora uzlādes līmeņa rādījums ieslēgšanas laikā: ātri mirgo pa kreisi un vidū	<p>Temperatūras kļūda</p> <ul style="list-style-type: none"> ■ Pirms putekļsūcēja atkārtotas ieslēgšanas uzgaidiet aptuveni 30 minūtes.
Akumulatora uzlādes līmeņa rādījums uzlādes laikā: ātri mirgo pa labi un vidū	<p>Akumulatora kļūda</p> <ul style="list-style-type: none"> ■ Ja lādējat akumulatoru bez sienas turētāja, izvelciet uzlādes spraudni no uzlādes ligzdas PowerUnit aizmugures lejasdaļā. ■ Ja lādējat akumulatoru pie sienas turētāja, izņemiet putekļu sūcēju no sienas turētāja. ■ Pirms uzlādes procesa turpināšanas nogaidiet apmēram 5 minūtes. <p>Akumulatora uzlādes un lietošanas laikā noteikti ņemiet vērā nodaļā “Drošības norādījumi un brīdinājumi” minēto apkārtējās vides temperatūru.</p>
Mirgo LED rādītājs uz roktura 	<p>Kļūda “Akumulators izlādējies”</p> <ul style="list-style-type: none"> ■ Uzlādējiet akumulatoru (skatiet nodaļas “Eksploatacijas uzsākšana” sadaļas “Vispārējie norādījumi par akumulatoru” un “Akumulatora uzlādēšana”). <p>Iekšēja sistēmas kļūda</p> <ul style="list-style-type: none"> ■ Pārbaudiet, vai visi sūkšanas kanāli ir brīvi pieejami. ■ Iztīriet putekļu nodalījumu, priekšfiltru un smalko putekļu filtru (skatiet nodaļu “Tīrīšana un kopšana”). ■ Pirms putekļsūcēja atkārtotas ieslēgšanas uzgaidiet aptuveni 30 minūtes.

Problēma	Cēlonis un novēršana
<p>Pēc ieslēgšanas putekļu sūcējs nedarbojas.</p>	<p>Akumulators nav pietiekami uzlādēts.</p> <ul style="list-style-type: none"> ■ Uzlādējiet akumulatoru (skatiet nodaļas “Ekspluatācijas uzsākšana” sadaļas “Vispārējie norādījumi par akumulatoru” un “Akumulatora uzlādēšana”).
	<p>Nav ievietots oriģinālais Miele akumulators.</p> <ul style="list-style-type: none"> ■ Ievietojiet oriģinālo Miele litija jonu akumulatoru AP10 / AP11 (pārdošanas apzīmējums: HX-LA 20 / HX-LA 21).
	<p>Vēl ir iesprausts uzlādes spraudnis.</p> <ul style="list-style-type: none"> ■ Ja lādējat akumulatoru bez sienas turētāja, izvelciet uzlādes spraudni no uzlādes ligzdas PowerUnit aizmugures lejasdaļā. ■ Ja lādējat akumulatoru pie sienas turētāja, izņemiet putekļu sūcēju no sienas turētāja.
<p>Tīrīšanas rezultāts nav apmierinošs. Saīsinās akumulatora darbības laiks.</p>	<p>Putekļu nodalījums ir pilns.</p> <ul style="list-style-type: none"> ■ Iztukšojiet putekļu nodalījumu (skatiet nodaļas “Tīrīšana un kopšana” sadaļu “Putekļu nodalījuma iztukšošana”).
	<p>Putekļu nodalījums / priekšfiltrs ir netīrs.</p> <ul style="list-style-type: none"> ■ Iztīriet putekļu nodalījumu un priekšfiltru (skatiet nodaļas “Tīrīšana un kopšana” sadaļu “Putekļu nodalījuma un priekšfiltra tīrīšana”).
	<p>Smalko putekļu filtrs ir netīrs.</p> <ul style="list-style-type: none"> ■ Veiciet smalko putekļu filtra starptīrīšanu (skatiet nodaļas “Tīrīšana un kopšana” sadaļu “ComfortClean pašattīrīšanās funkcijas lietošana”). ■ Iztīriet smalko putekļu filtru (skatiet nodaļas “Tīrīšana un kopšana” sadaļu “Smalko putekļu filtra tīrīšana”).
	<p>Elektriskā birste ir netīra / aizķepusi.</p> <ul style="list-style-type: none"> ■ Iztīriet elektrisko birsti (skatiet nodaļas “Tīrīšana un kopšana” sadaļas “Elektriskās birstes tīrīšana” un “Birstu rullīša noņemšana no elektriskās birstes”).
	<p>Iesūkšanas ceļi ir aizsprostoti.</p> <ul style="list-style-type: none"> ■ Iztīriet visus iesūkšanas ceļus.
	<p>Smalko putekļu filtrs ir nodilis.</p> <ul style="list-style-type: none"> ■ Ievietojiet jaunu smalko putekļu filtru.

Problēma	Cēlonis un novēršana
Darbības laikā mainās dzinēja troksnis.	Iesūkšanas ceļi ir netīri. <ul style="list-style-type: none"> ■ Iztīriet visus iesūkšanas ceļus.
	Atkarībā no seguma automātiski tiek iestatīta elektriskās birstes optimālā jauda. <ul style="list-style-type: none"> ■ Troksnis rodas putekļsūcēja normālas darbības gaitā.
Elektriskā birste patvaļīgi izslēdzas.	Elektriskā birste ir pārslogota, piemēram, uz paklāja ar garām šķiedrām. <ul style="list-style-type: none"> ■ Izslēdziet un vēlreiz ieslēdziet putekļsūcēju, šim nolūkam izmantojiet uz roktura esošo ieslēgšanas / izslēgšanas slēdzi.
Birstu rullītis negriežas.	Birstu rullītis ir netīrs. <ul style="list-style-type: none"> ■ Iztīriet birstu rullīti (skatiet nodaļas “Tīrīšana un kopšana” sadaļas “Elektriskās birstes tīrīšana” un “Birstu rullīša noņemšana no elektriskās birstes”).

Klientu apkalpošanas dienests

Vietnē www.miele.com/service var iegūt informāciju par patstāvīgu traucējumu novēršanu un Miele rezerves daļām.

Kontaktinformācija traucējumu gadījumā

Traucējumu gadījumā, kurus nevarat novērst patstāvīgi, sazinieties ar savu Miele specializēto tirgotāju vai Miele Klientu apkalpošanas dienestu.

Miele Klientu apkalpošanas dienesta kontaktinformācija ir norādīta šī dokumenta beigās.

Garantija

Garantijas termiņš ir 2 gadi.

Papildinformāciju skatiet pievienotajos garantijas noteikumos.

Papildu piederumi

Pirmām kārtām ievērojiet grīdas seguma ražotāja sniegtos tīrīšanas un kopšanas norādījumus.

Ieteicams lietot oriģinālos piederumus ar Miele logotipu uz iepakojuma. Tādā gadījumā varēsiet būt pārliecināti, ka tiek optimāli izmantota putekļu sūcēja jauda un sasniegts vislabākais tīrīšanas rezultāts.

Lūdzu, ņemiet vērā, ka putekļu sūcēja garantija neattiecas uz traucējumiem putekļu sūcēja darbībā un putekļu sūcēja bojājumiem, kas ir radušies, izmantojot piederumus, kas nav marķēti ar Miele logotipu uz iepakojuma.

3D4U

Ar 3D4U Miele piedāvā bezmaksas piederumu lejupielādi 3D drukas iekārtai (www.miele.de, Service, Ersatzteile & Zubehör).

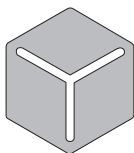

3 D 4 U

Piederumu iegādes iespējas

Miele oriģinālos piederumus var iegādāties Miele tīmekļa veikalā, Miele Klientu apkalpošanas dienestā vai Miele specializētajā veikalā.

Miele oriģinālos piederumus var pazīt pēc Miele logotipa uz iepakojuma.

Viens vai vairāki no turpmāk minētajiem piederumiem jau ir iekļauti dažu modeļu standarta aprīkojumā.

Rokas elektriskā birste Electro Compact (HX-EC 20)

Intensīvai automobiļu sēdekļu un ar mīksto grīdas segumu izklātu kāpņu pakāpienu tīrīšanai.

Birstu rullītis Carpet Care (HX-CCT 20)

Vārīgu paklāju un mīksto grīdas segumu tīrīšanai.

Ievietojiet elektriskajā birstē birstu rullīti Carpet Care tajā esošā birstu rullīša vietā (skatiet nodaļas "Tīrīšana un kopšana" sadaļu "Birstu rullīša noņemšana no elektriskās birstes").

Mīksta rullītis Hardfloor Care (HX-HCT 20)

Neizturīgu cieto grīdas segumu tīrīšanai.

Ievietojiet elektriskajā birstē mīksto rullīti Hardfloor Care tajā esošā birstes rullīša vietā (skatiet nodaļas "Tīrīšana un kopšana" sadaļu "Birstu rullīša noņemšana no elektriskās birstes").

Grīdas birste AllFloor (HX-AF 20)

Plakana grīdas birste tīrīšanai zem ļoti zemām mēbelēm. Turklāt tā ir klusa, viegla un izceļas ar ļoti labu rupjo netīrumu tīrīšanas spēju.

Universālā birste (HX-UB)

Grāmatu, plauktu virsmu un līdzīgu priekšmetu saudzīgai tīrīšanai.

Izvelkams elastīgs XL spraugu tīrīšanas uzgalis (HX-CNXL)

Elastīgs spraugu tīrīšanas uzgalis grūti sasniedzamu vietu tīrīšanai ar 60 cm sniedzamību.

Šļūtenes pagarinājums (HX-FSH 20)

Sūkšanas rādiusa palielināšanai par maksimāli 120 cm.

Iv - Garantijas noteikumi

Uzņēmums Miele Latvijā papildus likumā noteiktajām garantijas prasībām pret pārdevēju, tās neierobežojot, piešķir pircējam prasības pret šādām garantijas saistībām, ja tiek iegādāta jauna iekārta.

I Garantijas ilgums un garantijas perioda sākums

1. Garantija tiek piešķirta šādam laika periodam:
 - a) 24 mēneši sadzīves tehnikas iekārtām, kas paredzētas regulārai lietošanai;
 - b) 12 mēneši profesionālām iekārtām, kas paredzētas regulārai lietošanai.
2. Garantijas periods sākas no dienas, kad ir izrakstīts rēķins par iekārtas iegādi.

Garantijas periods nevar tikt pagarināts, ja ir veikti garantijas pakalpojumi un piegāde saistībā ar garantiju.

II Garantijas priekšnoteikumi

1. Iekārta ir iegādāta pie specializētā tirgotāja vai tieši uzņēmumā Miele kādā no ES dalībvalstīm, Šveicē vai Norvēģijā un tur arī uzstādīta.
2. Pēc klientu apkalpošanas dienesta darbinieka pieprasījuma tiek uzrādīts garantijas apliecinājums (pirkuma čeks vai aizpildīta garantijas karte).

III Garantijas saturs un apjoms

1. Iekārtas defekti tiek novērsti noteiktā termiņā bez maksas, salabojot vai nomainot bojātās daļas. Šim nolūkam nepieciešamos izdevumus, piemēram, transporta, ceļa, darbspēka un rezerves daļu izmaksas, sedz uzņēmums Miele Latvijā. Nomainītās daļas vai iekārtas kļūst par uzņēmuma Miele Latvijā īpašumu.
2. Garantija neattiecas uz bojājumiem, ko uzņēmums Miele Latvijā jau novērsis, ja vien tie nav radušies Miele Latvijā Klientu apkalpošanas dienesta darbinieku tīšas nevērības vai neuzmanības dēļ.
3. Izmantoto materiālu un piederumu piegāde pakalpojumā nav iekļauta.

IV Garantijas ierobežojumi

Garantija neattiecas uz iekārtas bojājumiem vai darbības traucējumiem, kas radušies šādu apstākļu ietekmē.

1. Nepareiza uzstādīšana vai pievienošana, piemēram, spēkā esošo drošības tehnikas noteikumu vai lietošanas, pievienošanas un montāžas instrukciju neievērošana.
2. Paredzētajam nolūkam neatbilstoša lietošana, kā arī neprasmīga lietošana vai apstrāde, piemēram, ar nepiemērotiem mazgāšanas līdzekļiem vai ķīmikālijām.
3. Ja iekārta ir iegādāta kādā citā ES valstī, Šveicē vai Norvēģijā, tās īpašo tehnisko specifikāciju dēļ tā ir izmantojama vai nu bez ierobežojumiem, vai tikai ar ierobežojumiem.
4. Ārējas iedarbības ietekmē, piemēram, transportēšanas laikā radušies bojājumi, precī pagrūžot vai tai nokrītot, laikapstākļu vai citu dabas parādību ietekmē radušies bojājumi.
5. Ja remontu un daļu nomaiņu neveic uzņēmuma Miele Klientu apkalpošanas dienesta darbinieki, kas ir pilnvaroti un sertificēti šo pakalpojumu sniegšanai.
6. Ja netiek izmantotas uzņēmuma Miele oriģinālās rezerves daļas, kā arī Miele piederumi.
7. Stikla plīsumi un bojātas kvēlspuldzes.
8. Elektriskās strāvas un sprieguma svārstības, kas pārsniedz ražotāja norādīto pieļaujamo robežu vai ir zem tās.
9. Lietošanas instrukcijā sniegto apkopes un tīrīšanas noteikumu neievērošana.

V Datu drošība

Personas dati tiek izmantoti tikai un vienīgi pasūtījuma izpildes vai garantijas pakalpojumu veikšanas vajadzībām, ņemot vērā datu aizsardzības tiesiskos nosacījumus.

Miele



www.miele.ee



www.miele.it



www.miele.lv

Saksamaa, Vokietija, Vācija:

Miele & Cie. KG, Carl-Miele-Straße 29, 33332 Gütersloh