

Használati és szerelési utasítás SmartLine indukciós wok

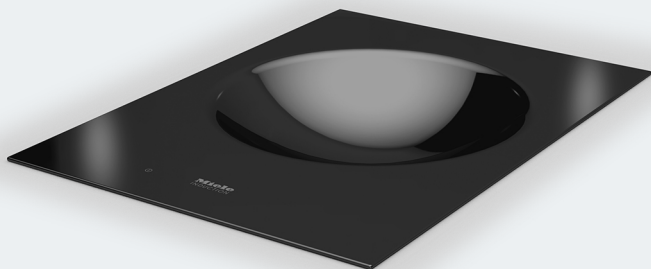

A használati útmutatót **feltétlenül** olvassa el felállítás, telepítés, üzembe helyezés előtt. Ezáltal megvédi önmagát, valamint elkerüli a károkat.

Tartalom

Biztonsági utasítások és figyelmeztetések	5
Fenntarthatóság és környezetvédelem	12
Áttekintés.....	13
Az ön SmartLine-eleme (Indukciós wok)	13
Kezelő- és kijelzőelemek	14
Főzőzóna adatok	15
Mellékelt tartozékok.....	16
Kezelési elv	17
Funkciók.....	18
Állandó edényfelismerés.....	18
Bővített teljesítményfokozatok	18
Booster a SmartLine-elem (Indukciós wok) teljesítményfokozataihoz.....	18
Stop&Go.....	18
Felfűtő automatika	18
Időzítő.....	18
Üzembehelyezési zár.....	18
Zárolás.....	18
Memória funkció	18
Melegen tartás.....	18
Törlésvédelem	18
Programozás.....	19
Bemutatótermi üzemmód	19
Maradék hő-kijelző	19
Kombinálhatóság	19
Biztonsági kikapcsolás	20
Túlhevülés elleni védelem.....	21
SmartLine-elem (Indukciós wok) adatok	21
Üzembe helyezés.....	22
A SmartLine-elem (Indukciós wok) kicsomagolása	22
A SmartLine-elem (Indukciós wok) tisztítása első alkalommal	22
A SmartLine-elem (Indukciós wok) első üzembe helyezése.....	22
Kezelés	23
Biztonsági utasítások a kezeléshez.....	23
A SmartLine-elem (Indukciós wok) bekapcsolása	24
A SmartLine-elem (Indukciós wok)/wokmélyedés kikapcsolása	24
Teljesítményfokozat.....	24
A teljesítményfokozat beállítása	24
A teljesítményfokozat beállítása – kibővített beállítási tartomány	24
A teljesítményfokozat módosítása	24

Booster	25
A Booster aktiválása	25
A Booster deaktiválása	25
Stop & Go aktiválása/kikapcsolása	25
Felfűtő automatika	26
Felfűtő automatika aktiválása	26
Felfűtő automatika kikapcsolása	26
Időzítő	27
Az időzítő beállítása	27
A stopper beállítása	27
A stopper módosítása	27
A stopper törlése	27
A kikapcsolási idő beállítása	28
A kikapcsolási idő módosítása	28
A kikapcsolási idő törlése	28
Az Időzítő funkciók egyidejű használata	28
Üzembehelyezési zár	29
Üzembehelyezési zár bekapcsolása	29
Az üzembehelyezési zár kikapcsolása	29
Reteszelés	29
A zárolás bekapcsolása	29
A reteszelés kikapcsolása	29
Memória funkció aktiválása	30
Melegentartás	30
A melegentartás aktiválása/kikapcsolása	30
Tipppek a melegen tartáshoz	30
Törlésvédelem	30
Törlésvédelem aktiválása	30
Törlésvédelem kikapcsolása	30
SmartLine-elem (Indukciós wok) adatok	31
Modellazonosító/sorozatszám megjelenítése	31
Szoftverállapot megjelenítése	31
A bemutatótermi üzemmód aktiválása/kikapcsolása	31
A teljesítményfokozatok beállítási tartományai	32
Hasznos információk	33
A SmartLine-elem (Indukciós wok) működési módja	33
Zajok	33
Főzőedények	33
Beállítások személyre szabása	34
Tisztítás és ápolás	37
Biztonsági utasítások a tisztításhoz és az ápoláshoz	37

Tartalom

Üvegkerámia felületek tisztítása.....	38
Nem megfelelő tisztítószeresek	38
Problémák elhárítása.....	39
Üzenetek a kijelzőkön/kijelzőn.....	39
Váratlan rendellenesség	40
Általános problémák vagy műszaki hibák.....	42
Ügyfélszolgálat	43
Kapcsolat üzemzavar esetén	43
Típustábla	43
Garancia.....	43
Utólag vásárolható tartozékok	44
Telepítés	45
Biztonsági utasítások a beszereléshez	45
Kiegészítő biztonsági utasítások a ráültetési beszereléshez	47
Kiegészítő biztonsági utasítások a síkba történő beszereléshez	48
Biztonsági távolságok	49
Munkalap kivágása a ráültethető kivitelhez	56
Ráültethető kivitel SmartLine-elem pultba építhető páraelszívóval.....	57
Ráültethető kivitel SmartLine-elem pultba építhető páraelszívó nélkül	58
A munkalap kivágása a síkba építhető kivitelhez	59
Síkba építhető kivitel SmartLine-elem pultba építhető páraelszívóval	60
Síkba építhető kivitel SmartLine-elem pultba építhető páraelszívó nélkül	61
Összekötőelemek egy SmartLine-elem ráültetett kiviteléhez	62
Összekötőelemek egy SmartLine-elem síkba építhető kiviteléhez.....	62
Beszerelési méretek a ráültethető kivitelhez	63
Beszerelési méretek a síkba építhető kivitelhez	64
Ráültetett SmartLine-elem (Indukciós wok) beépítése.....	65
A munkalap előkészítése a ráültethető kivitelhez.....	65
Ráültetett SmartLine-elem (Indukciós wok) behelyezése.....	66
SmartLine-elem (Indukciós wok) beépítése síkban	67
A munkalap előkészítése a síkba építhető kivitelhez	67
SmartLine-elem (Indukciós wok) behelyezése síkban	68
Elektromos csatlakozás	69

Biztonsági utasítások és figyelmeztetések

Ez a SmartLine-elem (Indukciós wok) megfelel a kötelező biztonsági előírásoknak. Szakszerűtlen használata azonban személyi sérülésekhez és anyagi károkhoz vezethet.

Olvassa el figyelmesen a használati és szerelési utasítást, mielőtt üzembe helyezi a SmartLine-elemet (Indukciós wok). Fontos útmutatásokat tartalmaz a beépítéssel, a biztonsággal, a használattal és a karbantartással kapcsolatban. Ezáltal védi önmagát, valamint elkerüli a károkat a SmartLine-elemben (Indukciós wok).

Az IEC 60335-1 szabványnak megfelelően a Miele kifejezetten felhívja a figyelmet arra, hogy a SmartLine elem (Indukciós wok) telepítéséről szóló fejezetet, valamint a biztonsági előírásokat és figyelmeztetéseket feltétlenül el kell olvasni és be kell tartani.

A Miele nem tehető felelőssé azokért a károkért, amelyek ezeknek az útmutatásoknak a figyelmen kívül hagyásából származnak.

Őrizze meg a használati és szerelési utasítást, és adja azt tovább az esetleges következő tulajdonosnak.

Rendeltetésszerű használat

- ▶ Ez a SmartLine-elem (Indukciós wok) háztartásban és háztartáshoz hasonló környezetben való használatra készült.
- ▶ Ez a SmartLine-elem (Indukciós wok) nem alkalmas a szabadban történő alkalmazásra.
- ▶ A SmartLine-elemet (Indukciós wok) kizárólag háztartási keretek között használja ételek elkészítésére és melegen tartására. Minden más felhasználási mód nem megengedett.
- ▶ Azokat a személyeket, akik fizikai, érzékelési vagy szellemi képességeik vagy tapasztalatlanságuk vagy tájékozatlanságuk miatt nem tudják biztonságosan kezelni a SmartLine elemet (Indukciós wok), a kezeléskor felügyelni kell. Ezek a személyek csak akkor kezelhetik felügyelet nélkül SmartLine-elemet (Indukciós wok), ha annak használatát úgy elmagyarázták nekik, hogy biztonságosan tudják kezelni a készüléket. Képesnek kell lenniük a helytelen kezelés lehetséges veszélyeinek felismerésére és megértésére.

Biztonsági utasítások és figyelmeztetések

Gyermekek a háztartásban

- ▶ A nyolc év alatti gyermekeket tartsa távol a SmartLine-elemtől (Indukciós wok), kivéve, ha állandó felügyelet alatt állnak.
- ▶ Nyolc év feletti gyermekek csak akkor kezelhetik felügyelet nélkül a SmartLine-elemet (Indukciós wok), ha a SmartLine-elem (Indukciós wok) használatát úgy elmagyarázták nekik, hogy biztonságosan tudják kezelni a készüléket. A gyermekeknek képesnek kell lenniük a helytelen kezelés lehetséges veszélyeinek felismerésére és megértésére.
- ▶ Gyermekeknek nem szabad felügyelet nélkül tisztítaniuk a SmartLine-elemet (Indukciós wok).
- ▶ Ügyeljen azokra a gyermekekre, akik a SmartLine (Indukciós wok) elem közelében tartózkodnak. Soha ne hagyja a gyermekeket a SmartLine-elemmel (Indukciós wok) játszani.
- ▶ A SmartLine-elem (Indukciós wok) üzemelés közben felforrósodik, és kikapcsolás után egy ideig még forró marad. Tartsa távol a gyerekeket a SmartLine-elemtől (Indukciós wok), amíg az annyira le nem hűlt, hogy az égési sérülés veszélye kizárt.
- ▶ Égési sérülés veszélye. Ne tartson gyermekek számára érdekes tárgyakat a SmartLine-elem (Indukciós wok) feletti vagy mögötti területeken. A gyermekeket ez arra csábíthatja, hogy felmásszanak a SmartLine-elemre (Indukciós wok).
- ▶ Égési és forrázási veszély! Fordítsa a fazék- és serpenyőfogantyúkat oldalra a munkafelület fölé, hogy a gyerekek ne tudják azokat lehúzni és megégetni magukat.
- ▶ Fulladásveszély! A gyermekek játék közben a csomagolóanyagokat (pl. fólia) magukra tekerhetik, vagy a fejükre húzhatják és megfulladhatnak. A csomagolóanyagokat tartsa távol a gyermekektől.
- ▶ Használja az üzembe helyezési zárat, hogy gyermekek felügyelet nélkül ne tudják bekapcsolni a SmartLine-elemet (Indukciós wok). Ha a SmartLine-elemet (Indukciós wok) használja, kapcsolja be a zárolást, hogy a gyerekek a (választott) beállításokat ne tudják módosítani.

Műszaki biztonság

▶ A szakszerűtlen telepítési és karbantartási munkálatok vagy javítások veszélyeztethetik a felhasználót. A telepítési és karbantartási munkálatokat vagy javításokat csak a Miele által engedélyezett szakemberek végezhetik el.

▶ A SmartLine elem (Indukciós wok) sérülései veszélyeztethetik az ön biztonságát. Ellenőrizze a SmartLine-elem (Indukciós wok) látható sérüléseit. Soha ne helyezzen üzembe sérült SmartLine-elemet (Indukciós wok).

▶ Lehetséges az önálló vagy a hálózattal nem szinkronban álló energiaellátó rendszer időszakos vagy folyamatos üzemeltetése (például szigethálózatok, biztonsági tartalékrendszerek). Az üzemeltetés feltétele, hogy az energiaellátó rendszer megfeleljen az EN 50160 vagy hasonló szabvány előírásainak.

A házi elosztórendszerrel és ezzel a Miele termékkel kapcsolatban előírányzott óvintézkedéseket a működést és a működési módot tekintve sziget üzemben vagy a hálózattal nem szinkronban álló üzem esetén is biztosítani kell, illetve azonos intézkedésekkel kell helyettesíteni a telepítésnél. Mint például a VDE-AR-E 2510-2 aktuális kiadványában leírtak szerint.

▶ Ennek a SmartLine-elemnek (Indukciós wok) az elektromos biztonsága csak akkor biztosított, ha előírászerűen van a védővezető rendszerre csatlakoztatva. Ennek az alapvető biztonsági feltételnek meg kell lennie. Kétséges esetben ellenőriztesse a ház villamos hálózatát egy elektrotechnikai szakemberrel.

▶ A SmartLine-elem (Indukciós wok) adattábláján található csatlakoztatási adatoknak (frekvencia és feszültség) feltétlenül meg kell egyezniük a villamos hálózat adataival, hogy a SmartLine-elem (Indukciós wok) ne károsodjon.

A csatlakoztatás előtt hasonlítsa össze ezeket az adatokat. Kétség esetén kérdezzen meg egy elektrotechnikai szakembert.

▶ Az elosztók vagy hosszabbító kábelek nem garantálják a szükséges biztonságot (tűzveszély). Ezekkel ne csatlakoztassa a SmartLine elemet (Indukciós wok) a villamos hálózatra.

▶ A biztonságos működés garantálása érdekében a SmartLine-elemet (Indukciós wok) csak beépítve használja.

▶ Ezt a SmartLine-elemet (Indukciós wok) nem szabad nem rögzített helyeken (pl. hajókon) üzemeltetni.

Biztonsági utasítások és figyelmeztetések

▶ Az áramvezető csatlakozók megérintése, valamint a villamos és mechanikai felépítés megváltoztatása veszélyt jelent önre, és adott esetben a SmartLine-elem (Indukciós wok) működési zavarához vezethet.

Soha ne nyissa ki a SmartLine-elem (Indukciós wok) házát.

▶ A garanciaigény elvész, ha a SmartLine-elem (Indukciós wok) javítását nem a Miele által felhatalmazott ügyfélszolgálat végzi el.

▶ Csak eredeti alkatrészek esetében garantálja a Miele, hogy a biztonsági követelményeket teljesítik. Hibás alkatrészeket csak ilyenekre szabad kicserélni.

▶ A SmartLine-elem (Indukciós wok) nem üzemeltethető külön időkapcsoló órával vagy távirányító rendszerrel.

▶ A SmartLine-elemet (Indukciós wok) elektrotechnikai szakembernek kell az elektromos hálózathoz csatlakoztatnia (lásd a „Telepítés“ c. fejezet „Elektromos csatlakoztatás“ c. részt).

▶ Ha a hálózati csatlakozó vezeték sérült, egy villanyszerelőnek ki kell cserélnie azt egy speciális csatlakozóvezetékre (lásd a „Telepítés“ c. fejezet „Elektromos csatlakozás“ c. részt).

▶ Beszerelési és karbantartási munkák vagy javítások előtt a SmartLine-elemet (Indukciós wok) le kell választani az elektromos hálózatról. Ezt biztosítsa azzal, hogy

- lekapcsolja a háztartás villamos hálózatának biztosítóit, vagy
- teljesen kicsavarja a ház becsavarható biztosítékait, vagy
- kihúzza a hálózati csatlakozót (ha van) a dugaszoló aljzathoz. Ilyenkor ne a csatlakozókábelt, hanem a hálózati csatlakozót húzza ki.

▶ Áramütés veszélye.

Meghibásodás esetén a ProLine-elemet (Indukciós wok) ne helyezze üzembe ill. azonnal kapcsolja ki. Válassza le a ProLine-elemet (Indukciós wok) az elektromos hálózatról. Forduljon az ügyfélszolgálathoz.

▶ Ha a SmartLine-elemet (Indukciós wok) egy bútorfront (pl. ajtó) mögé építették be, soha ne csukja be a frontot, amíg használja a SmartLine-elemet (Indukciós wok). A zárt bútorfront mögött felgyülemlik a meleg és a nedvesség. Ezáltal a SmartLine-elem (Indukciós wok), a beépítőszekrény és a padló is károsodhat. Csak akkor csukja be a bútorfrontot, ha a maradék hő kijelzők kialudtak.

Szakszerű használat

- ▶ A SmartLine-elem (Indukciós wok) üzemelés közben felforrósodik, és kikapcsolás után egy ideig még forró marad. Csak akkor nem áll fenn égési sérülés veszélye, ha a maradék hő kijelzők kialudtak.
- ▶ Az olajok és a zsírok túlhevülve meggyulladhatnak. A zsírral és olajjal végzett munkálatok során ne hagyja felügyelet nélkül SmartLine-elemet (Indukciós wok). A meggyulladt olajat vagy zsírt soha ne oltsa vízzel. Kapcsolja ki a SmartLine elemet (Indukciós wok). Fedővel vagy oltótakaróval óvatosan fojtsa el a tüzet.
- ▶ Működés közben ne hagyja felügyelet nélkül a SmartLine-elemet (Indukciós wok). Állandóan ellenőrizze a rövid főzési és sütési folyamatokat.
- ▶ A lángok meggyújthatják a páraelszívó zsírszűrőjét. Ne flambírozzon soha egy páraelszívó alatt.
- ▶ Ha spray-dobozok, könnyen gyulladó folyadékok vagy éghető anyagok felhevülnek, könnyen meggyulladhatnak. Ezért soha ne tartson gyúlékony tárgyakat közvetlenül a SmartLine-elem (Indukciós wok) alatti fiókokban. Az esetlegesen meglévő evőeszköztartóknak hőálló anyagból kell készülniük.
- ▶ Soha ne melegítsen üres edényt.
- ▶ Zárt dobozokban befőzéskor és felmelegítéskor túlnyomás keletkezik, ami a szét durranásukhoz vezethet. A SmartLine-elemet (Indukciós wok) ne használja befőzéshez vagy dobozok hevítéséhez.
- ▶ Ha letakarja a SmartLine-elemet (Indukciós wok), akkor véletlen bekapcsolás vagy maradék hő esetén fennáll a veszélye, hogy a burkolat anyaga meggyullad, szétreped vagy megolvad. Soha ne takarja le a SmartLine-elemet (Indukciós wok) pl. fedőlapokkal, törölkendővel vagy védőfóliával.
- ▶ Bekapcsolt SmartLine-elem (Indukciós wok), véletlen bekapcsolás vagy maradék hő esetén fennáll a veszélye, hogy a SmartLine-elemre (Indukciós wok) helyezett fém tárgyak felforrósodnak. Más anyagok megolvadhatnak vagy meggyulladhatnak. Ne használja tároló felületként a SmartLine-elemet (Indukciós wok). A használat után kapcsolja ki a SmartLine elemet (Indukciós wok).
- ▶ A forró SmartLine-elemmel (Indukciós wok) megégetheti magát. Mindig védje kezét edényfogó kesztyűvel vagy ruhával, ha a SmartLine-elemmel (Indukciós wok) dolgozik. Csak száraz kesztyűt vagy ruhát használjon. A vizes vagy nedves textíliák jobban vezetik a hőt, és a gőz égési sérüléseket okozhat.

Biztonsági utasítások és figyelmeztetések

- ▶ Ha a SmartLine-elem (Indukciós wok) közelében elektromos készüléket (pl. kézi mixert) használ, akkor ügyeljen arra, hogy az elektromos hálózati csatlakozóvezeték ne érintkezzen a forró SmartLine-elemmel (Indukciós wok). A csatlakozó vezeték szigetelése megsérülhet.
- ▶ Só, cukor, vagy homokszemek, pl. zöldség pucolásából, karcolókat okozhatnak, ha az edény alja alá kerülnek. Ügyeljen arra, hogy az üvegkerámia lap és az edény alja tiszta legyen, mielőtt felteszi a főzőedényt.
- ▶ Leeső tárgyak (akár könnyű tárgyak is, mint sószóró) repedéseket, vagy töréseket okozhatnak az üvegkerámia lapon. Ügyeljen arra, hogy semmilyen tárgy ne essen az üvegkerámia lapra.
- ▶ Az érintőgombokra helyezett forró tárgyak az alatta lévő elektronika sérülését okozhatják. Soha ne tegyen forró fazekakat, vagy serpenyőket az érintőgombokra és a kijelzőre.
- ▶ Ha cukor, cukortartalmú ételek, műanyag vagy alufólia kerül a forró SmartLine-elemre (Indukciós wok) és azok megolvadnak, akkor a lehűléskor károsítják az üvegkerámia felületet. Azonnal kapcsolja ki a SmartLine-elemet (Indukciós wok), és kaparja le ezeket az anyagokat alaposan egy üvegkaparóval. Ehhez húzzon edényfogó kesztyűt. Amint a felület lehűlt, használjon rajta üvegkerámia tisztítót.
- ▶ Üresen feltett wok serpenyő károkat okozhat az üvegkerámia felületen és/vagy a wok serpenyőn. Működés közben ne hagyja felügyelet nélkül a SmartLine-elemet (Indukciós wok).
- ▶ Az indukciós főzőzónák nagy felmelegítési sebessége miatt bizonyos körülmények között a főzőedény aljának hőmérséklete rövid időn belül elérheti az olajok és zsírok öngyulladás hőmérsékletét. Működés közben ne hagyja felügyelet nélkül a SmartLine-elemet (Indukciós wok).
- ▶ Zsírt és olajat legfeljebb egy percig forrósítson és soha ne használja hozzá a boostert.
- ▶ Csak pacemakerrel rendelkezők számára: a bekapcsolt SmartLine-elem (Indukciós wok) közvetlen közelében elektromágneses tér keletkezik. A pacemaker károsodása viszont nem valószínű. Kétség esetén forduljon a pacemaker gyártójához vagy saját orvosához.
- ▶ A bekapcsolt SmartLine-elem (Indukciós wok) elektromágneses tere korlátozhatja a mágnesezhető tárgyak funkcióját. Hitelkártyákat, adathordozókat, számológépeket stb. ne tartson a bekapcsolt SmartLine-elem (Indukciós wok) közvetlen közelében.

Biztonsági utasítások és figyelmeztetések

- ▶ Fém tárgyak, amelyeket a SmartLine elem (Indukciós wok) alatti fiókban tárol, a SmartLine elem (Indukciós wok) hosszabb, intenzív használata során felmelegedhetnek. Ne tároljon fém tárgyakat közvetlenül a SmartLine elem (Indukciós wok) alatt lévő fiókban.
- ▶ A SmartLine elem (Indukciós wok) hűtőventilátorral van felszerelve. Ha a beépített SmartLine elem (Indukciós wok) alatt egy fiók található, ügyeljen a fiók tartalma és a SmartLine elem (Indukciós wok) alja közötti megfelelő távolságra, hogy elegendő hideg levegő jusson a SmartLine elemhez (Indukciós wok).
- ▶ Ha a beépített SmartLine elem (Indukciós wok) alatt fiók található, ne tároljon semmilyen éles vagy kis tárgyat, papírt, szalvétát stb. a fiókban. Ezek a tárgyak a szellőzőnyílásokon keresztül bejuthatnak vagy beszívódhatnak a készülék házába, és így károsíthatják a hideg levegő ventilátort vagy akadályozhatják a hűtés működését.
- ▶ Csak a mellékelt wok serpenyőt használja. Más wok serpenyőket biztonsági okokból nem lehet használni – tűzveszély (lásd a „Hasznos információk“ fejezet, „Főzőedény“ részét).

Tisztítás és ápolás

- ▶ A gőztisztító készülék gőze feszültséget vezető alkatrészekre juthat, és rövidzárlatot okozhat. A SmartLine-elem (Indukciós wok) tisztításához soha ne használjon gőztisztító készüléket.
- ▶ Ha a SmartLine-elem (Indukciós wok) egy pirolízis-sütő vagy -tűzhely fölé van beépítve, a pirolízis folyamata közben ne üzemeltesse a SmartLine-elemet (Indukciós wok), mert a SmartLine-elem (Indukciós wok) túlhevülés elleni védelme kioldhat (lásd az „Áttekintés“ fejezet, „Túlhevülés elleni védelem“ részét).
- ▶ A Miele a SmartLine elem (Indukciós wok) sorozatgyártásának befejezését követően még akár 15 évig, de legalább tíz évig garantálja a működéshez szükséges pótalkatrészek rendelkezésére állását.

A csomagolás ártalmatlanítása

A csomagolás a kezelést szolgálja, és megvédi a készüléket a szállítási sérülésektől. A csomagolóanyagokat környezetvédelmi és hulladékkezelés-technikai szempontok alapján választottuk ki, és általában újrahasznosíthatók.

A csomagolásnak az anyagkörforgásba való visszavezetése nyersanyagot takarít meg. Használja az újrafelhasználható anyagok anyagspecifikus gyűjtőhelyeit, és vegye igénybe az anyagspecifikus visszajuttatási lehetőségeket. A szállítási csomagolást a Miele szakkereskedő visszaveszi.

A régi készülék ártalmatlanítása

Az elektromos és elektronikus készülékek számos értékes anyagot tartalmaznak. Ugyanakkor tartalmaznak olyan anyagokat, elegyeket és alkatrészeket is, amelyek működésükhöz és biztonságosságukhoz voltak szükségesek. A háztartási szemétbe kerülve, illetve nem szakszerű kezelés esetén ezek veszélyeztethetik az emberi egészséget és károsíthatják a környezetet. Ezért régi készülékét semmi esetre se dobja a háztartási szemétbe.



Helyette az önkormányzatoknál, a kereskedőknél vagy a Mielénél hivatalosan kijelölt, az elektromos és elektronikus készülékek ingyenes leadására és hasznosítására szolgáló gyűjtő- és visszavételi helyeket használja. Az esetlegesen az ártalmatlanítani kívánt régi készüléken maradt személyes adatok törléséért törvényileg ön felel. Önnek törvényi kötelessége, hogy a készülék által nem szorosán körülzárt, roncsolás nélkül kivehető elhasznált elemeket és akkumulátorokat, valamint lámpákat roncsolás nélkül vegye ki. Vigye el ezeket egy megfelelő gyűjtőhelyre, ahol ingyenesen leadhatja őket. Gondoskodjon arról, hogy a régi készülékét az elszállításig gyermekek elől biztosan elzárt helyen tárolják.

Az ön SmartLine-eleme (Indukciós wok)

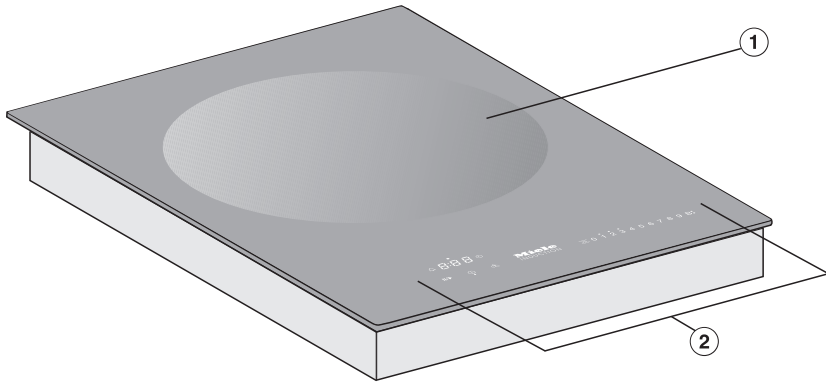

- ① Wokmélyedés
- ② Kezelő- és kijelzőelemek

Áttekintés

Kezelő- és kijelzőelemek

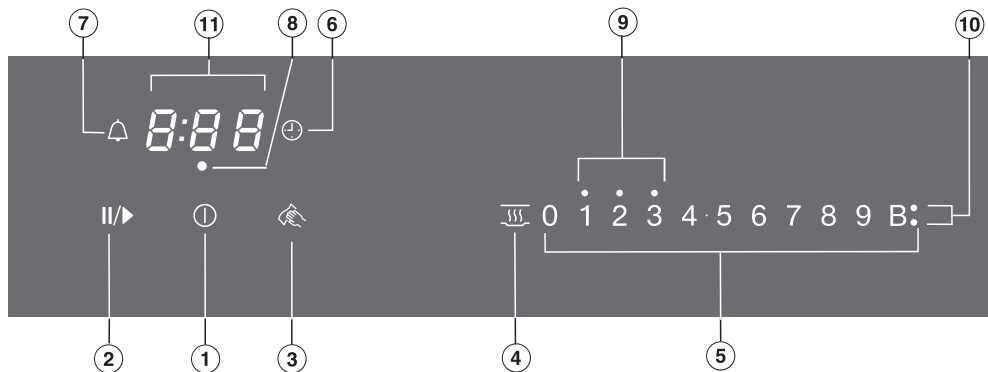

- ① SmartLine-elem (Indukciós wok) érintőgomb be/ki
- ② Stop&Go érintőgomb
Folyamatban lévő főzőfolyamat megállításához / elindításához
- ③ Törlésvédelem érintőgomb
Érintőgombok zárolásához
- ④ Melegen tartás érintőgomb
A melegentartás funkció bekapcsolása / deaktiválása
- ⑤ Érintőgombok számsor
- A teljesítményfokozat beállításához
- Az idő beállításához
- ⑥ Lekapcsoló automatika érintőgomb
Automatikusan kikapcsolja a wokot
- ⑦ Stopper érintőgomb
- ⑧ A lekapcsoló automatika kijelzőlámpája
A wok lekapcsoló automatikája aktíválva van
- ⑨ Maradék hő megjelenítése
- ⑩ Booster funkció kijelzője
A Booster funkció aktíválva van
- ⑪ Időzítő kijelző

0:00eddig: Idő

9:59

LOC

Az üzembhelyezési zár/reteszelés aktíválva van

dE

A bemutatótermi üzemmód be van kapcsolva

Főzőzóna adatok

Wokmélyedés Ø cm-ben*	Teljesítmény Watt-ban 230 V-nál**
30,0	normál 2400
	TwinBooster, 1. fokozat 2650
	TwinBooster, 2. fokozat 3000

Áttekintés

Mellékelt tartozékok

Utólagosan rendelhet a mellékelt és további tartozékokból szükség szerint (lásd „Vásárolható tartozékok“ fejezet).

Wok serpenyő CSWP 1450



Kezelési elv

Kikapcsolt SmartLine-elem (Indukciós wok)

Kikapcsolt állapotban a SmartLine elem (Indukciós wok) csak a Be/Ki ① érintőgombok rányomott szimbóluma látható. Ha bekapcsolja a SmartLine elemet (Indukciós wok), a többi érintőgomb elkezd világítani.

Kezelés

Az ön SmartLine eleme (Indukciós wok) érintőgombokkal van felszerelve, amelyek az ujjak érintésére reagálnak.

Az érintőgombok megérintését hangjelzés erősíti meg.

Biztonsági okokból bekapcsoláskor a Be/Ki ① érintőgombot valamivel hosszabb ideig kell megérintve tartani, mint a többi gombot.

Áttekintés

Funkciók

Állandó edényfelismerés

Ha edényt helyez az egyik főzőzónára, a főzőzóna számsora automatikusan aktíválódik.

Bővített teljesítményfokozatok

További fokozatokat kapcsolhat be a teljesítményfokozatok között. Ezekkel a köztes fokozatokkal finomhangolhatja az edény teljesítményét.

Booster a SmartLine-elem (Indukciós wok) teljesítményfokozataihoz

A Booster funkció megnöveli a teljesítményt, hogy nagy mennyiségeket is gyorsan felmelegítsen, pl. hogy vizet forraljon a tésztafőzéshez.

Stop&Go

A Stop&Go aktiválásakor minden teljesítményfokozat 1-re lecsökken. Kikapcsoláskor a legutoljára beállított teljesítményfokozatra kapcsol vissza.

Tanács: A funkciót akkor használja, ha a túlfőzés veszélye áll fenn.

Felfűtő automatika

Az aktivált felfűtő automatika automatikusan a legnagyobb teljesítményre hevíti fel a főzőzónát (felfűtés), majd a beállított teljesítményfokozatra (továbbfőzési fokozat) kapcsol vissza.

Időzítő

Az Időzítő két funkcióhoz használható:

- a stopper beállítására
- a főzőzónák automatikus kikapcsolására

A funkciókat így egyszerre is használhatja.

Stopper

Beállíthat riasztást a SmartLine-elemről (Indukciós wok) független folyamatokhoz.

Lekapcsoló automatika

Beállíthat egy időértéket, amelynek letele után automatikusan kikapcsol valamelyik főzőzóna. A funkció egyszerre is használható az összes főzőzónához.

Üzembehelyezési zár

Ha az üzembehelyezési zár be van kapcsolva, a SmartLine-elemet (Indukciós wok) nem lehet bekapcsolni.

Zárolás

A zárolás bekapcsolt SmartLine-elem (Indukciós wok) esetén aktiválódik. Ha a zárolás aktiválva van, a SmartLine-elemet (Indukciós wok) csak korlátozottan lehet kezelni.

Memória funkció

Ha a SmartLine elemet (Indukciós wok) működés közben véletlenül kikapcsolják, ezzel a funkcióval minden beállítás visszaállítható. A SmartLine-elemet (Indukciós wok) a kikapcsolás után 10 másodperccel újra be kell kapcsolni.

Melegen tartás

A funkcióval ételeit közvetlenül az elkészítés után melegen tarthatja.

A maximális melegentartási idő 2 óra.

Törlésvédelem

A SmartLine-elem (Indukciós wok) érintőgombjait húsz másodpercre lezárhatja, pl. szennyeződések eltávolításához. A(z) ① érintőgomb nem zárolódik.

Programozás

A SmartLine-elem (Indukciós wok) programozását személyes igényeihez igazíthatja.

Bemutatótermi üzemmód

Ez a funkció lehetővé teszi a szakkereskedések számára, hogy a SmartLine-elemet (Indukciós wok) melegítés nélkül mutassák be.

Maradékhő-kijelző

Ha még forró valamelyik főzőzóna, akkor a kikapcsolás után világít a maradékhő-kijelző. A hőmérséklettől függően az 1-es, 2-es és 3-as teljesítményfokozat felett megjelenik egy pont.

A főzőzónák folyamatos lehűlésével párhuzamosan egymás után kialszanak a maradékhő-kijelző pontjai. Az utolsó pont csak akkor alszik ki, ha a főzőzónát már veszély nélkül meg lehet érinteni.

Kombinálhatóság

Ez a SmartLine-elem (Indukciós wok) további SmartLine-elemekkel együtt és bizonyos főzőlapokkal kombinálva építhető be.

A Miele weboldalán és az adott Miele főzőlapok használati utasításában talál információkat arról, hogy mely főzőlapok kombinálhatók SmartLine-elemekkel.

Áttekintés

Biztonsági kikapcsolás

Az érintőgombok le vannak takarva

A SmartLine-elem (Indukciós wok) automatikusan kikapcsol, ha egy vagy több érintőgomb több mint kb. tíz másodpercig letakarva marad, pl. ujjal való érintkezés, kifutott étel vagy rárakott tárgyak esetén. Az érintőgomb felett ① rövid ideig villog a(z) \mathcal{L} és hangjelzés hallható. Ha eltávolítja a tárgyakat és/vagy a szennyeződések, a(z) \mathcal{L} kialszik, és a SmartLine-elem (Indukciós wok) újra üzemkés.

Az üzemidő túl hosszú

A biztonsági kikapcsolás automatikusan felold, ha a wokmélyedést szokatlanul hosszú ideig melegítik. Ez az időtartam a választott teljesítményfokozattól függ. Ha ezt túllépi, a wokmélyedés kikapcsol és a maradékhő-kijelző megjelenik. A készülék újra üzemkés, ha a wokmélyedést ki-és bekapcsolja.

A biztonsági kikapcsolást a biztonsági szint módosításával állíthatja be (lásd a „Beállítások személyre szabása“ c. fejezetet).

Teljesítményfokozat*	Maximális üzemidő [óra:perc]		
	Biztonsági fokozat		
	0**	1	2
1	10:00	8:00	5:00
1.	10:00	7:00	4:00
2/2.	5:00	4:00	3:00
3/3.	5:00	3:30	2:00
4/4.	4:00	2:00	1:30
5/5.	4:00	1:30	1:00
6/6.	4:00	1:00	0:30
7/7.	4:00	0:42	0:24
8	4:00	0:30	0:20
8.	4:00	0:30	0:18
9	1:00	0:24	0:10

* A ponttal jelölt teljesítményfokozatok csak bővített teljesítményfokozatoknál (lásd a „Beállítási tartományok“ c. fejezetet) állíthatók be.

** Gyári beállítás

Túlhevülés elleni védelem

A SmartLine-elem (Indukciós wok) túl magas hőmérséklet miatti károsodásának megelőzése érdekében a túlhevülés elleni védelem a következők közül az egyik eljárást alkalmazza:

A túlhevülés elleni védelem intézkedései

- Egy bekapcsolt Booster megszakításra kerül.
- A rendszer csökkenti a beállított teljesítményfokozatot.
- A wokmélyedés kikapcsol. Az Időzítő kijelzőn felváltva villog a(z) *Err* és a(z) *044*.

A túlhevülés elleni védelem bekapcsolásának okai

A túlhevülés elleni védelem a következő szituációkban kapcsolhat be:

- Üres főzőedényt melegít.
- Olajat vagy zsírt melegít magas teljesítményfokozaton.
- A SmartLine-elem (Indukciós wok) alja nem megfelelően szellőzik.
- A wokmélyedést egy áramkimaradás után újra bekapcsolják.

SmartLine-elem (Indukciós wok) adatok

Megjelenítheti az ön SmartLine-elem (Indukciós wok) modelljének megnevezését, sorozatszámát és szoftverál-
lapotát.

Üzembe helyezés

A SmartLine-elem (Indukciós wok) kicsomagolása

- Ragassza a készüléke iratai között található típustáblát az erre kialakított helyre az „Ügyfélszolgálat“ c. fejezetben.
- Távolítsa el az esetleg rajta levő védőfóliákat és matricákat.

A SmartLine-elem (Indukciós wok) tisztítása első alkalommal

- Az első használat előtt törölje le a SmartLine-elemet (Indukciós wok) egy nedves törülőkendővel.
- Szárítsa meg a SmartLine-elemet (Indukciós wok).

A SmartLine-elem (Indukciós wok) első üzembe helyezése

A fémből készült alkatrészeket ápolószerrel védik. A SmartLine-elem (Indukciós wok) első üzembe helyezése szag- és esetlegesen páraaképződést okozhat. Az indukciós tekercsek melegekedésekor az első üzemi órákban szintén szag keletkezik. Minden további használatkor a szag csökken, és végül teljesen megszűnik.

A szag és az esetlegesen fellépő pára nem utalnak helytelen csatlakoztatásra vagy készülékhibára, és nincs egészségkárosító hatásuk.

Biztonsági utasítások a kezeléshez

 A túlhevült étel tűzveszélyes.

A felügyelet nélküli étel túlhevülhet és meggyulladhat.

Működés közben ne hagyja felügyelet nélkül a SmartLine-ele-
met (Indukciós wok).

 A forró wokmélyedés égési sérülést okozhat.

A főzési folyamat befejezése után a wokmélyedés forró.

Addig ne érintse meg a wokmélyedést, amíg a maradékhő-kijelzők
világítanak.

 A forró tárgyak égési sérülést okozhatnak.

Bekapcsolt SmartLine-elem (Indukciós wok), véletlen bekapcsolás
vagy maradékhő esetén fennáll a veszélye, hogy a SmartLine-elem-
re (Indukciós wok) helyezett fém tárgyak felforrósodnak.

Ne használja tároló felületként a SmartLine-elemet (Indukciós
wok).

A használat után kapcsolja ki a SmartLine elemet (Indukciós wok)
a(z)  érintőgombbal.

 Az érintőgombokon/kijelzőn lévő forró főzőedény kárt okozhat
az alatta lévő elektronikában.

Az érintőgombok nem reagálnak.

Akaratlan kapcsolási műveletek történhetnek.

A SmartLine-elem (Indukciós wok) magától kikapcsol (lásd az „Át-
tekintés“ c. fejezet „Biztonsági kikapcsolás“ c. részt).

Ne helyezzen forró főzőedényt az érintőgombokra és a kijelzőkre.

 Tűzveszély nem megfelelő wok serpenyők miatt.

Más wok serpenyők használatakor fennáll a zsír, illetve az elkészít-
endő étel extrém túlmelegedésének veszélye, amely meggyullad-
hat.

Kizárólag a mellékelt wok serpenyőt használja.

Kezelés

A SmartLine-elem (Indukciós wok) bekapcsolása

- Érintse meg a(z) ① érintógombot.

További érintógombok gyulladnak ki.

Ha nem következik további bevitel, a SmartLine-elem (Indukciós wok) biztonsági okokból néhány másodperc múlva ismét kikapcsol.

A SmartLine-elem (Indukciós wok)/wokmélyedés kikapcsolása

A SmartLine-elem (Indukciós wok) kikapcsolása

- A SmartLine-elem (Indukciós wok) kikapcsolásához érintse meg a(z) ① érintógombot.

A wokmélyedés kikapcsolása

- A wokmélyedés kikapcsolásához érintse meg a 0 érintógombot a számsoron.

Teljesítményfokozat

A teljesítményfokozat beállítása

Az állandó edényfelismerés gyárilag aktíválva van (lásd a „Beállítások személyre szabása” c. fejezetet). Ha a SmartLine-elem (Indukciós wok) be van kapcsolva, és a wok serpenyőt a wokmélyedésbe helyezi, a számsor minden érintógombja elkezd világítani.

- Helyezze a wok serpenyőt a wokmélyedésbe.
- Érintse meg a kívánt teljesítményfokozatnak megfelelő érintógombot a számsoron.

A teljesítményfokozat beállítása – kibővített beállítási tartomány

A teljesítményfokozatokhoz a bővített beállítási terület be van állítva (lásd „Beállítások személyre szabása” c. fejezetet).

- Érintse meg a számsort az érintógombok között.

A köztes fokozat előtt és mögött az érintógombok fényesebben világítanak, mint a többi gomb.

Példa:

ha a 7. teljesítményfokozatot állította be, a 7-es és a 8-as fényesebben világít, mint a többi érintógomb.

A teljesítményfokozat módosítása

- Érintse meg a kívánt teljesítményfokozatnak megfelelő érintógombot a számsoron.

Booster

A Booster aktiválása

A Booster maximum 15 percig aktív.

1. fokozat TwinBooster

- Helyezze a wok serpenyőt a wokmélyedésbe.
- Adott esetben állítson be egy teljesítményfokozatot.
- Érintse meg a **B** érintőgombot.

A TwinBooster 1. fokozatának ● kijelzője világítani kezd.

2. fokozat TwinBooster

- Állítsa a wok serpenyőt a wokmélyedésbe.
- Adott esetben állítson be egy teljesítményfokozatot.
- Érintse meg kétszer a **B** érintőgombot.

A TwinBooster 2. fokozatának ● kijelzője világítani kezd.

A Booster deaktiválása

- Érintse meg a **B** érintőgombot annyiszor, amíg az ellenőrzőlámpák ki nem alszanak.

vagy

- Állítson be egy másik teljesítményfokozatot.

Ha a Booster funkciót kikapcsolja vagy a Booster időtartamának végén

- a Booster funkció aktiválása előtt nem volt teljesítményfokozat beállítva, automatikusan a 9-es teljesítményszintre kapcsol vissza a készülék.
- a Booster funkció aktiválása előtt a teljesítményfokozat be volt állítva, az előzőleg kiválasztott teljesítményfokozatra kapcsol vissza a készülék.

Stop & Go aktiválása/kikapcsolása

A teljesítményfokozatok és az időzítő beállítását nem lehet módosítani, a SmartLine-elemet (Indukciós wok) csak kikapcsolni lehet. A stopper, a kikapcsolási idők, a Boosterhez tartozó idők és a felfűtési idők továbbra is futnak.

Ha a funkciót egy órán belül nem kapcsolja ki, a SmartLine-elem (Indukciós wok) kikapcsol.

- Érintse meg a(z) II/▶ érintőgombot.

Kezelés

Felfűtő automatika

A felfűtési idő a beállított továbbfűzési fokozattól függ:

Továbbfűzési fokozat*	Felfűtési idő [perc:mp]
1	kb. 0:15
1.	kb. 0:15
2	kb. 0:15
2.	kb. 0:15
3	kb. 0:25
3.	kb. 0:25
4	kb. 0:50
4.	kb. 0:50
5	kb. 2:00
5.	kb. 5:50
6	kb. 5:50
6.	kb. 2:50
7	kb. 2:50
7.	kb. 2:50
8	kb. 2:50
8.	kb. 2:50
9	–

* A ponttal jelölt továbbfűzési fokozatokat csak bővített teljesítményfokozatoknál (lásd a „Programozás“ c. fejezetet) lehet beállítani.

Felfűtő automatika aktiválása

- Tartsa az ujját a kívánt továbbfűzési fokozat érintőgombján, amíg meg nem szólal a hangjelzés, és az érintőgomb villogni nem kezd.

A kiválasztott előfűzési idő alatt (lásd a táblázatot):

- A továbbfűzési fokozatnál villog a beállított továbbfűzési fokozat
- Köztes fokozat esetén a köztes fokozat előtt és után villognak az érintőgombok

Felfűtő automatika kikapcsolása

- Érintse meg a beállított továbbfűzési fokozat érintőgombját.

vagy

- Állítson be egy másik teljesítményfokozatot.

Időzítő

Az időzítő beállítása

1 perc (0:01) és 9 óra 59 perc (9:59) közötti időértéket állíthat be.

59 percig az idő megadása percben történik (0:59), 60 perces és annál nagyobb időérték esetén pedig órában és percben.

Az idők megadása a következő esetekben történik:

- Stopper a bal oldali vagy az elülső bal oldali számsorral (modelltől függően)
- Kikapcsolási idő annak a főzőzónának a számsorával, amelynek automatikusan ki kell kapcsolnia
- Az idő megadásakor először az órát, majd a perc tízes helyi értékét, végül pedig a perc egyes helyi értékét kell megadni.

Példa:

59 perc = 0:59 óra,

bevitel: 5–9

80 perc = 1:20 óra,

bevitel: 1–2–0

Az első számjegy megadása után az Időzítő kijelzője folyamatosan világít, a második számjegy megadása után az első számjegy balra ugrik, a harmadik számjegy megadása után pedig az első és a második számjegy is balra ugrik.

A stopper beállítása

- Érintse meg a(z)  érintőgombot.

Az Időzítő kijelző villog.

- Állítsa be a kívánt időértéket.

Amikor megérinti a(z)  érintőgombot, vagy ha vár tíz másodpercet, elindul a stopper.

A stopper módosítása

- Érintse meg a(z)  érintőgombot.

Az Időzítő kijelző villog.

- Állítsa be a kívánt időértéket.

A stopper törlése

- Érintse meg a(z)  érintőgombot.

- Érintse meg a következőt a számsoron: .

Kezelés

A kikapcsolási idő beállítása

A maximális üzemidő elérésekor a wokmélyedés kikapcsol. A beállított kikapcsolási időtől függetlenül (lásd az „Áttekintés” c. fejezet „Biztonsági kikapcsolás” c. részét).

A wokmélyedésnél be van állítva egy teljesítményfokozat.

- Érintse meg a(z)  érintógombot.

Az Időzítő kijelző villog.

- Állítsa be a kívánt időértéket (lásd az „Időzítő” c. fejezet „Időzítési idő beállítása” c. részét).

Amikor megérinti a(z)  érintógombot, vagy ha vár tíz másodpercet, elindul a kikapcsolási idő visszaszámlálása.

A wokmélyedés kikapcsolási ideje lejár, és a lekapcsoló automatika kijelzőlámpája villog.

A kikapcsolási idő módosítása

- Érintse meg a(z)  érintógombot annyiszor, amíg a lekapcsoló automatika kijelzőlámpája villogni nem kezd.

Az Időzítő kijelző villog.

- Állítsa be a kívánt időértéket (lásd az „Időzítő” c. fejezet „Időzítési idő beállítása” c. részét).

Amikor megérinti a(z)  érintógombot, vagy ha vár tíz másodpercet, elindul a kikapcsolási idő visszaszámlálása.

A wokmélyedés kikapcsolási ideje lejár, és a lekapcsoló automatika kijelzőlámpája villog.

A kikapcsolási idő törlése



- Érintse meg a(z)  érintógombot annyiszor, amíg a lekapcsoló automatika kijelzőlámpája villogni nem kezd.

Az Időzítő kijelző villog.

- Érintse meg a(z)  érintógombot a számsoron.

Az Időzítő funkciók egyidejű használata

Ha mindkét funkciót egyszerre használja, akkor mindig a rövidebb idő jelenik meg. A(z)  érintógomb (stopper), vagy a lekapcsoló automatika kijelzőlámpája villog.

- A háttérben futó hátralévő idők megtekintéséhez érintse meg a(z)  és  érintógombot.

Üzembehelyezési zár

Üzembehelyezési zár bekapcsolása

Minden érintőgomb zárolásra kerül. Tovább fut a beállított stopperidő.

- 6 másodpercig tartsa megérintve a(z) ① érintőgombot.

Az Időzítő kijelzőn a másodpercek visszaszámlálása jelenik meg. Amikor lejárt, az Időzítő kijelzőn a(z) *LDC* látható. Az üzembehelyezési zár be van kapcsolva.

Ha aktivált üzembehelyezési zár, vagy reteszelés esetén egy meg nem engedett érintőgombot érint meg, az Időzítő kijelzőn néhány másodpercre megjelenik a(z) *LDC* és megszólal egy hangjelzés.

A programozást be lehet úgy állítani, hogy az üzembehelyezési zár 5 perccel a főzőlap kikapcsolása után automatikusan bekapcsoljon (lásd a „Beállítások személyreszabása” c. fejezetet).

Az üzembehelyezési zár kikapcsolása

- 6 másodpercig tartsa megérintve a(z) ① érintőgombot.

Az Időzítő kijelzőn rövid ideig megjelenik a(z) *LDC* felirat, majd a másodpercek visszaszámlálása látható. Amikor lejár, az üzembehelyezési zár kikapcsol.

Reteszelés

A zárolás bekapcsolása

Ha a zárolás aktiválva van:

- a főzőzónákat és a SmartLine-elemet (Indukciós wok) csak kikapcsolni lehet
- egy beállított stopperidő módosítható

- Hat másodpercig tartsa egyszerre megérintve a(z) ⌚ és a(z) II/▶ érintőgombot.

Az Időzítő kijelzőn látható a másodpercek visszaszámlálása. Az idő lejártá után, az Időzítő kijelzőn a(z) *LDC* látható. A zárolás be van kapcsolva.

Ha aktivált zárolás esetén egy meg nem engedett érintőgombot érint meg, az Időzítő kijelzőn néhány másodpercre megjelenik a(z) *LDC* és megszólal egy hangjelzés.

A reteszelés kikapcsolása

- Hat másodpercig tartsa egyszerre megérintve a(z) ⌚ és a(z) II/▶ érintőgombot.

Az Időzítő-kijelzőn röviden megjelenik a(z) *LDC* felirat, majd a másodpercek visszaszámlálása látható. Ennek lejártakor kikapcsolódik a reteszelés.

Kezelés

Memória funkció aktiválása

- Kapcsolja be újra a SmartLine-ele-
met (Indukciós wok).

Az előzőleg beállított teljesítményfoko-
zatok villognak.

- Érintse meg azonnal az egyik villogó
teljesítményfokozatot.

Minden beállítás helyreállításra került.

Melegentartás

A melegentartás aktiválása/kikapcso- lása

A kihűlt étel nem melegíthető újra a me-
legentartás funkcióval.

- Érintse meg a(z)  érintőgombot.

Tippek a melegen tartáshoz

- Az ételeket kizárólag főzőedényben
(lábos/serpenyő) tartsa melegen.
Fedje le a főzőedényt egy fedővel.
- A szilárd vagy sűrű ételeket (burgo-
nyapüré, főzelék) időnként keverje
meg.
- A tápanyagtartalom-vesztés elkezdő-
dik az élelmiszerek elkészítésekor, a
melegentartás során pedig folytató-
dik. Minél hosszabban tartja melegen
az ételt, annál nagyobb a tápanyagtar-
talom-veszteség. A melegentartási
idő a lehető legrövidebb legyen.

Törlésvédelem

Törlésvédelem aktiválása

- Érintse meg a(z)  érintőgombot.

Az Időzítő kijelzőn látható az idő vissza-
számlálása.

Törlésvédelem kikapcsolása

- Addig tartsa megérintve a(z)  érin-
tőgombot, amíg az Időzítő kijelzője ki
nem alszik.

SmartLine-elem (Indukciós wok) adatok

Modellazonosító/sorozatszám megjelenítése

A SmartLine elemen (Indukciós wok) van egy főzőedény.

- Kapcsolja be a SmartLine-elemet (Indukciós wok).
- Érintse meg a 0 érintőgombot egy tetszőleges számsoron.
- Érintse meg egyszerre a számsoron hat másodpercre a 0 és a 4 érintőgombokat.

Az Időzítő kijelzőn vonallal elválasztott számjegyek jelennek meg egymás után.

Példa: *12 34* (modellazonosító: KM 1234) – *1 23 45 67 89* (Sorozatszám)

Szoftverállapot megjelenítése

A SmartLine elemen () van egy főzőedény.

- Kapcsolja be a SmartLine-elemet (Indukciós wok).
- Érintse meg a 0 érintőgombot egy tetszőleges számsoron.
- Érintse meg egyszerre a számsoron hat másodpercre a 0 és a 3 érintőgombokat.

Az Időzítő kijelzőn megjelenik három számjegy:

Példa: *123* = Szoftverállapot 1.23.

A bemutatótermi üzemmód aktiválása/kikapcsolása

- Kapcsolja be a SmartLine-elemet (Indukciós wok).
- Érintse meg a 0 érintőgombot a számsoron.
- Érintse meg egyszerre a számsoron hat másodpercre a 0 és a 2 érintőgombokat.

Az Időzítő kijelzőn néhány másodpercre megjelenik a következő:

- *dE* váltakozva ezzel: *On* (bemutatótermi üzemmód aktiválva)
vagy
- *dE* váltakozva ezzel: *OFF* (bemutatótermi üzemmód kikapcsolva)

A teljesítményfokokozatok beállítási tartományai

A SmartLine-elemen (Indukciós wok) gyárilag kilenc teljesítményfokokozat van beprogramozva. Ha finomabb osztást szeretne, 17 teljesítményfokokozatra bővítheti ki (lásd a „Beállítások személyre szabása“ c. fejezetet).

	Beállítási tartomány	
	gyárilag (9 fokozat)	kibővítvé (17 fokozat)
Melegentartás, csokoládé olvasztás	1–2	1–2.
Ételek melegítése	3–6	3–5.
Tipikus kínai ételek gyors sütése	7–9	7–9

Ezek az adatok irányértékek. Az ételkészítési idő mindig az elkészítendő étel jellegétől, állagától és vastagságától függ.

A SmartLine-elem (Indukciós wok) működési módja

A SmartLine-elem (Indukciós wok) alatt egy indukciós tekerecs található. Ez a tekerecs mágneses teret hoz létre, amely közvetlenül az edény aljára hat és hevíti azt. A wokmélyedés indirekt módon, a wok serpenyő által leadott hőtől melegszik fel.

Az indukció csak akkor működik, ha a mellékelt wok serpenyő rajta van.

Zajok

A SmartLine-elem (Indukciós wok) üzemelésekor a következő zajok keletkezhetnek a wok serpenyőben:

Morgás magas teljesítményfokokozatokon. Ez halkul vagy megszűnik, ha a teljesítményfokozatot csökkenti,

kattogás az elektronikus kapcsolási folyamatoknál, különösen az alacsony teljesítményfokokozatokon,

zűmmögés, ha a hűtőventilátor bekapcsol. Az elektronika védelme miatt kapcsol be, ha a wokot intenzíven használják. A hűtőventilátor a wok kikapcsolása után is tovább működhet.

Főzőedények

Alkalmas főzőedények

Kizárólag a mellékelt wok serpenyőt CS-WP 1450 használja SmartLine-elemhez (Indukciós wok).

Beállítások személyre szabása

A programozás előhívása

A(z) **II/▶** érintőgomb kb. egy cm-re (mutatóujjnyi szélesség) balra a(z) **Ⓛ** érintőgomb mellett található.

A SmartLine elem (Indukciós wok) ki van kapcsolva.

- Tartsa megérintve a(z) **Ⓛ** és **II/▶** érintőgombokat addig, amíg meg nem jelenik a(z) **⊕** érintőgomb és a kijelzőn a(z) **PC** Időzítő.

Néhány másodperc után az Időzítő kijelzőn felváltva villog a(z) **P:01** (program 01) és a(z) **Ⓛ:01** (kód).

A program beállítása

Kétszámjegyű programszámnál először a tízes helyi értéket kell beállítani.

- A program a kijelzése alatt (pl. **P:01**), érintse meg az **⊕** érintőgombot annyiszor, amíg a kívánt programszám a kijelzőn meg nem jelenik, vagy érintse meg a megfelelő számjegyet a számsoron.

A kód beállítása

- A kód a kijelzése alatt (pl. **Ⓛ:01**) érintse meg az **⊕** érintőgombot annyiszor, amíg a kívánt kódszám a kijelzőn meg nem jelenik, vagy érintse meg a megfelelő számjegyet a számsoron.

A beállítások mentése

- Amíg látható a programkijelzés (pl. **P:01**), addig tartsa megérintve a(z) **Ⓛ** érintőgombot, amíg ki nem alszanak a kijelzések.

A beállítások mentésének mellőzése

- Amíg látható a kódkijelzés (pl. **Ⓛ:01**), addig tartsa megérintve a(z) **Ⓛ** érintőgombot, amíg ki nem alszanak a kijelzések.

Beállítások személyre szabása

Program ¹		Kód ²	Beállítások
P:01	Bemutatótermi üzemmód	C:00	A bemutatótermi üzemmód kikapcsolása
		C:01	A bemutatótermi üzemmód bekapcsolása ³
P:03	Gyári beállítás	C:00	A gyári beállítások visszaállításának mellőzése
		C:01	A gyári beállítások visszaállítása
P:04	A teljesítményfokokozatok beállítási tartománya	C:00	9 teljesítményfokozat + Booster
		C:01	17 teljesítményfokozat + Booster ⁴
P:06	Nyugtázó hang az érintőgomb megérintésekor	C:00	ki ⁵
		C:01	halk
		C:02	közepes
		C:03	hangos
P:07	Az Időzítő hangjelzése	C:00	ki
		C:01	halk
		C:02	közepes
		C:03	hangos
P:08	Üzembehelyezési zár	C:00	Az üzembehelyezési zár aktiválása csak manuálisan
		C:01	Az üzembehelyezési zár automatikus aktiválása
P:09	Maximális üzemi idő	C:00	0. biztonsági fokozat
		C:01	1. biztonsági fokozat
		C:02	2. biztonsági fokozat

Beállítások személyre szabása

Program ¹		Kód ²	Beállítások
P:12	Az érintőgombok reagálási sebessége	C:00	lassú
		C:01	normál
		C:02	gyors
P:15	Állandó edényfelismerés	C:00	Állandó edényfelismerés ki
		C:01	Állandó edényfelismerés be

- ¹ A fel nem sorolt programok nincsenek hozzárendelve.
- ² A gyárilag beállított kód mindig félkövérrel van kiemelve.
- ³ A SmartLine elem (Indukciós wok) bekapcsolása után néhány másodpercre megjelenik az időzítő kijelzőn a következő: *dE*.
- ⁴ A szövegben és a táblázatokban a kibővített teljesítményfokozatokat a jobb érthetőség kedvéért a számjegy mögött ponttal megjelölve ábrázoljuk.
- ⁵ A Ki/Be érintőgomb nyugtázó hangját nem lehet kikapcsolni.

Biztonsági utasítások a tisztításhoz és az ápoláshoz

 A forró felületek égési sérülést okozhatnak.

A főzési folyamat befejezése után a SmartLine-elem (Indukciós wok) minden része forró lehet.

Kapcsolja ki a SmartLine elemet (Indukciós wok).

Hagyja lehűlni a SmartLine-elemet (Indukciós wok), mielőtt megtisztítja a SmartLine-elemet (Indukciós wok).

Minden felület elszíneződhet vagy megváltozhat, ha nem megfelelő tisztítószeret használ, vagy ha a megfelelő tisztítószer maradványait felmelegíti a SmartLine-elemen (Indukciós wok). A felületek karcolásra érzékenyek.

A SmartLine-elem (Indukciós wok) megtisztítása előtt hagyja lehűlni a felületeket.

A tisztítószer maradványait azonnal távolítsa el.

Ne használjon dörzsölő vagy karcoló tisztítószeret.

▶ A SmartLine-elem (Indukciós wok) tisztításához soha ne használjon gőztisztító készüléket.

▶ A tisztításhoz ne használjon hegyes tárgyakat.

Tisztítás és ápolás

Üvegkerámia felületek tisztítása

Tisztítási időintervallum

- Minden használat után tisztítsa meg a teljes SmartLine elemet (Indukciós wok).

Enyhe szennyeződések eltávolítása

- A teljes üvegkerámia felületet nedves, puha kendővel és hígított kézi mosogatószerrel tisztítsa meg. Vegye figyelembe a tisztítószer gyártójának utasításait.

Erős szennyeződések eltávolítása

- A durva szennyeződésekelt nedves ruhával, a rátapadtakat pedig üvegkaparóval távolítsa el.
- Az üvegkerámia felületet a Miele üvegkerámia és nemesacél tisztítószerral (Lásd: „Utólag vásárolható tartozék“ fejezet „Tisztító- és ápolószerek“ részét) vagy kereskedelmi forgalomban kapható üvegkerámia-tisztítószerral tisztítsa meg. Vegye figyelembe a tisztítószer gyártójának utasításait.

A tisztítás befejezése

- Az összes tisztítószer-maradványt távolítsa el egy nedves kendővel.
- Minden tisztítás után törölje szárazra az üvegkerámia felületet.

Nem megfelelő tisztítószer

A felületek károsodásának elkerülése érdekében a tisztításhoz ne használjon:

- szóda-, lúg-, ammónia-, sav- vagy kloridtartalmú tisztítószerket
- feltávolítót és rozsdoldót
- súroló hatású tisztítószerket, pl. súrolóport, folyékony súrolószert, polírozó tisztítószerket
- oldószertartalmú tisztítószerket
- mosogatógéphez való tisztítószerket
- grill- és sütőtisztító sprayt
- dörzsölő hatású kemény keféket
- tisztítóródit
- szivacsokat

Üzenetek a kijelzőkön/kijelzőn

Probléma	Ok és elhárítás
Az időzítő kijelzőn változva villog a(z) <i>Err</i> és a(z) <i>30</i>, és hangjelzés hallható.	<p>A SmartLine elem (Indukciós wok) rosszul lett csatlakoztatva.</p> <ul style="list-style-type: none"> ■ Válassza le a SmartLine-elemet (Indukciós wok) az elektromos hálózatról. ■ Forduljon az ügyfélszolgálathoz.
A SmartLine-elem (Indukciós wok) bekapcsolása vagy egy érintőgomb megérintése után néhány másodpercre megjelenik az Időzítő kijelzőn a következő: <i>L0C</i>.	<p>Az üzembehelyezési zár be van kapcsolva.</p> <ul style="list-style-type: none"> ■ Kapcsolja ki az üzembehelyezési zárat (lásd a „Kezelés“ c. fejezet „Üzembehelyezési zár kikapcsolása“ c. részét.) <p>A zárolás be van kapcsolva.</p> <ul style="list-style-type: none"> ■ Kapcsolja ki a zárolást (lásd a „Kezelés“ c. fejezet „Zárolás kikapcsolása“ c. részét.)
A SmartLine elem (Indukciós wok) bekapcsolása után rövid időre megjelenik az időzítő kijelzőn a következő: <i>dE</i>. A SmartLine-elem (Indukciós wok) nem fűt.	<p>A SmartLine elem (Indukciós wok) bemutatótermi üzemmódban van.</p> <ul style="list-style-type: none"> ■ Tartsa megérintve egyidejűleg a 0 és a 2 érintőgombokat addig, amíg az Időzítő kijelzőn a(z) <i>dE</i> és a(z) <i>0FF</i> felváltva villogni nem kezd.
A SmartLine elem (Indukciós wok) automatikusan kikapcsolt. Újbóli bekapcsoláskor a Be-/Ki  érintőgomb felett megjelenik egy <i>C</i>.	<p>Egy, vagy több érintőgomb le van fedve, pl. ujjhegygel, kifutott étellel, vagy ráhelyezett tárgyakkal.</p> <ul style="list-style-type: none"> ■ Távolítsa el a szennyeződések és/vagy a tárgyakat (lásd az „Áttekintés“ c. fejezet „Biztonsági kikapcsolás“ c. részét).
Az Időzítő kijelzőn felváltva villog a(z) <i>Err</i> és a(z) <i>044</i>.	<p>A túlhevülés elleni védelem kioldott.</p> <ul style="list-style-type: none"> ■ Hagyja lehűlni a SmartLine-elemet (Indukciós wok). ■ Szüntesse meg a túlmelegedés okait (lásd az „Áttekintés“ c. fejezet „Túlmelegedés elleni védelem“ c. részét). ■ Ellenőrizze a SmartLine-elem (Indukciós wok) működését. ■ Ha a hibaüzenet továbbra is megjelenik, forduljon az ügyfélszolgálathoz.

Problémák elhárítása

Probléma	Ok és elhárítás
Az Időzítő kijelzőn felváltva villog a(z) Err, a(z) 047, a(z) 048 vagy a(z) 049.	<p>A ventilátort valami blokkolja vagy meghibásodott.</p> <ul style="list-style-type: none"> ■ Ellenőrizze, hogy nem blokkolja-e egy tárgy a ventilátort. ■ Távolítsa el a tárgyat ■ Ha a hibaüzenet továbbra is megjelenik, forduljon az Ügyfélszolgálathoz.
Az Időzítő kijelzőn felváltva villog az E-számjegy, pl. E-O és a(z) 120, 121, 122, 123, 124, 125, 126, vagy a(z) 127.	<p>A ventilátor blokkolva van vagy hibás</p> <ul style="list-style-type: none"> ■ Ellenőrizze, hogy nem blokkolja-e egy tárgy a ventilátort. ■ Távolítsa el a tárgyat. ■ Ha a hibaüzenet továbbra is megjelenik, forduljon az ügyfélszolgálathoz.
Az Időzítő kijelzőn egy ebben a táblázatban fel nem sorolt üzenet jelenik meg.	<p>Hiba lépett fel az elektronikában.</p> <ul style="list-style-type: none"> ■ Szakítsa meg a SmartLine elem (Indukciós wok) áramellátását kb. egy percre. ■ Amennyiben az áramellátás helyreállítása után a probléma továbbra is fennáll, forduljon az ügyfélszolgálathoz.

Váratlan rendellenesség

Probléma	Ok és elhárítás
A beállított teljesítményfokozat villog.	<p>A wok serpenyő nincs behelyezve.</p> <p>A wok serpenyőt eltávolították a wokmélyedésből. Ha nem helyez rá főzőedényt, vagy alkalmatlan főzőedényt helyez rá, a wokmélyedés 3 perc után automatikusan kikapcsol.</p> <ul style="list-style-type: none"> ■ 3 percen belül helyezze be a wok serpenyőt. <p>A teljesítményfokozat villogása megszűnik. A főzés folyamata az előzőleg elindított/végzett beállításokkal folytatódik.</p> <ul style="list-style-type: none"> ■ Ha más elkészítendő ételt használ, módosítsa a beállításokat.

Probléma	Ok és elhárítás
A wokmélyedés vagy a teljes SmartLine-elem (Indukciós wok) automatikusan kikapcsol.	<p>Az üzemidő túl hosszú volt.</p> <ul style="list-style-type: none"> ■ Kapcsolja be ismét a SmartLine-elemet (Indukciós wok) vagy a wokmélyedést (lásd az „Áttekintés“ c. fejezet „Biztonsági kikapcsolás“ c. részét).
	<p>A túlhevülés elleni védelem kioldott.</p> <ul style="list-style-type: none"> ■ Hagyja lehűlni a SmartLine-elemet (Indukciós wok). ■ Szüntesse meg a túlmelegedés okait (lásd az „Áttekintés“ c. fejezet „Túlmelegedés elleni védelem“ c. részét). ■ Ellenőrizze a SmartLine-elem (Indukciós wok) működését. ■ Ha a probléma továbbra is fennáll, forduljon az ügyfélszolgálatához.
A főzőzóna a beállított teljesítményfokozattal nem a szokásos módon működik.	<p>A túlhevülés elleni védelem kioldott.</p> <ul style="list-style-type: none"> ■ Hagyja lehűlni a SmartLine-elemet (Indukciós wok). ■ Szüntesse meg a túlmelegedés okait (lásd az „Áttekintés“ c. fejezet „Túlmelegedés elleni védelem“ c. részét). ■ Ellenőrizze a SmartLine-elem (Indukciós wok) működését. ■ Ha a probléma továbbra is fennáll, forduljon az ügyfélszolgálatához.
A Booster fokozat idő előtt automatikusan megszakad.	<p>A túlhevülés elleni védelem kioldott.</p> <ul style="list-style-type: none"> ■ Hagyja lehűlni a SmartLine-elemet (Indukciós wok). ■ Szüntesse meg a túlmelegedés okait (lásd az „Áttekintés“ c. fejezet „Túlmelegedés elleni védelem“ c. részét). ■ Ellenőrizze a SmartLine-elem (Indukciós wok) működését. ■ Ha a probléma továbbra is fennáll, forduljon az ügyfélszolgálatához.

Problémák elhárítása

Általános problémák vagy műszaki hibák

Probléma	Ok és elhárítás
A SmartLine-elemet (Indukciós wok) nem lehet bekapcsolni.	<p>A SmartLine-elem (Indukciós wok) nem kap áramot.</p> <ul style="list-style-type: none">■ Ellenőrizze, hogy a villamos hálózat biztosítéka nem oldott-e ki. Forduljon elektrotechnikai szakemberhez vagy a Miele ügyfélszolgálathoz (a biztosíték minimális értékét lásd az adattáblán). <p>Bizonyos körülmények között műszaki hiba lépett fel.</p> <ul style="list-style-type: none">■ Kb. egy percre válassza le a SmartLine elemet (Indukciós wok) a villamos hálózatról a következő módokon:<ul style="list-style-type: none">– Kapcsolja ki a megfelelő biztosítékot, ill. csavarja ki teljesen az olvadóbiztosítékot, vagy– kapcsolja ki az FI-relét (hibaáram védőkapcsolót).■ Abban az esetben, ha a biztosító visszakapcsolása/visszacsavarása, illetve a készülék FI-reléjének visszakapcsolása után még mindig nem tudja üzembe helyezni a SmartLine elemet (Indukciós wok), forduljon elektrotechnikai szakemberhez vagy az ügyfélszolgálathoz.
Az új SmartLine-elem (Indukciós wok) használata közben szag- és pára képződik.	<p>A fémből készült alkatrészeket ápolószerral védik. A SmartLine-elem (Indukciós wok) első üzembe helyezése szag- és esetlegesen páráképződést okozhat. Az indukciós tekerecs anyaga is szagot áraszthat az első üzemi órákban. Minden további használatkor a szag csökken, és végül teljesen megszűnik. A szag és az esetlegesen fellépő pára nem utalnak helytelen csatlakoztatásra vagy készülékhibára, és nincs egészségkárosító hatásuk.</p>
A SmartLine-elem (Indukciós wok) kikapcsolása után üzemelési zaj hallatszik.	<p>A hűtőventilátor addig forog, amíg a SmartLine-elem (Indukciós wok) le nem hűlt, és aztán automatikusan kikapcsol.</p>

A www.miele.hu/service weboldalon tájékozódhat a hibák önálló elhárításának módjáról és a Miele alkatrészekről.

Kapcsolat üzemzavar esetén

Ha olyan meghibásodást észlel, amelyet saját maga nem tud elhárítani, értesítse pl. a Miele szakkereskedőjét vagy a Miele Ügyfélszolgálatát.

Szerviz időpont foglalásáról a www.miele.hu/service oldalon tájékozódhat.

A Miele Ügyfélszolgálat elérhetőségei megtalálhatók ennek a dokumentumnak a végén.

Az ügyfélszolgálatnak szüksége lesz a modellazonosítóra és a sorozatszámra (SN). Mindkét adatot megtalálja a típustáblán, vagy a „Kezelés” c. fejezet „SmartLine-elem (Indukciós wok) adatok megjelenítése” c. részben.

Típustábla

Ragassza ide a mellékelt típustáblát. Ügyeljen arra, hogy a modell megnevezése ennek a dokumentumnak a hátoldalán lévő adatokkal megegyezik.

Garancia

További információkat a mellékelt garancia feltételekben talál.

Utólag vásárolható tartozékok

Wok serpenyő CSWP 1450



Tisztító és ápolószerek

Üvegkerámia és nemesacél tisztítószer 250 ml

Eltávolítja a nagyobb szennyeződések, vízkőfoltokat és alumínium maradványokat.

Mikroszálás kendő

Eltávolítja az ujjlenyomatokat és az enyhe szennyeződések.

Biztonsági utasítások a beszereléshez

 A szakszerűtlen beépítés miatti károk.

A szakszerűtlen beépítés károsíthatja a SmartLine-elemet (Indukciós wok).

A SmartLine-elemet (Indukciós wok) csak képzett szakemberrel szereltesse be.

 A hálózati feszültség áramütést okozhat.

Az elektromos hálózathoz való szakszerűtlen csatlakozás áramütést okozhat.

A SmartLine-elemet (Indukciós wok) csak képzett elektrotechnikai szakemberrel csatlakoztassa az elektromos hálózatra.

 A leeső tárgyak károkat okozhatnak.

Felső szekrény vagy egy páraelszívó szerelésekor a SmartLine-elem (Indukciós wok) károsodhat.

A SmartLine-elemet (Indukciós wok) csak a felső szekrények és a páraelszívó felszerelése után építse be.

Ha a SmartLine-elemet (Indukciós wok) javítási munkák miatt ki-szerelik, megsérülhet a szigetelő szalag a SmartLine-elem (Indukciós wok) széle alatt.

A visszaszereléskor mindig cserélje ki a szigetelőszalagot.

▶ A SmartLine-elemet (Indukciós wok) nem szabad hűtőkészülékek, mosogatógépek, mosó- és szárítógépek fölé beszerelni.

▶ Ezt a SmartLine-elemet (Indukciós wok) csak olyan tűzhelyek és sütők fölé szabad beépíteni, amelyeket párologtatós hűtőrendszerrel szereltek fel.

▶ Biztosítsa, hogy a SmartLine-elem (Indukciós wok) beszerelése után a hálózati csatlakozókábelhez ne lehessen hozzányúlni.

▶ A SmartLine-elem (Indukciós wok) hálózati csatlakozó kábeleinek a beépítést követően nem szabad mozgó konyhai elemekkel (pl. egy fiókkal) érintkezniük, és nem lehetnek kitéve mechanikai terhelésnek.

▶ A munkalap furnéjaihoz hőálló (100 °C) ragasztót kell használni, nehogy leváljanak vagy deformálódjanak. A sarokprofiloknak hőállóknak kell lenniük.

Telepítés

▶ Az egyes SmartLine-elemek közötti fugák hőálló (min. 160 °C) szilikon szigetelőanyaggal kerülnek kitöltésre. Síkba építhető kivétel esetén a SmartLine-elem(ek) és a munkalap közötti fugát egy hőálló (min. 160 °C) szilikon szigetelőanyaggal kell kitölteni.

A SmartLine-elemeknek a beépítést követően alulról hozzáférhetőnek kell lenniük, hogy az alsó szekrényt karbantartási munkálatokhoz le lehessen venni. Ha a SmartLine-elemek alulról nem hozzáférhetők, a szigetelőanyagot el kell távolítani, hogy azokat ki lehessen szerelni.

▶ A SmartLine-elemet (Indukciós wok) csak a SmartLine-elem pultba építhető páraelszívó csatlakozó csonkjával szemben lévő oldalán lehet beépíteni.

▶ Ha a SmartLine-elem (Indukciós wok) egy SmartLine-elem pultba építhető páraelszívóval kombinálva kerül beépítésre, először a páraelszívót kell beépíteni.

▶ Tartsa be a biztonsági távolságokat (lásd a „Telepítés“ c. fejezet „Biztonsági távolságok“ c. részt).

▶ Ha több készüléket épít be, akkor minden egyes készülék alatt be kell tartania a megfelelő biztonsági távolságokat (lásd a „Telepítés“ c. fejezet „Biztonsági távolságok“ c. részét).

Kiegészítő biztonsági utasítások a ráültetési beszereléshez

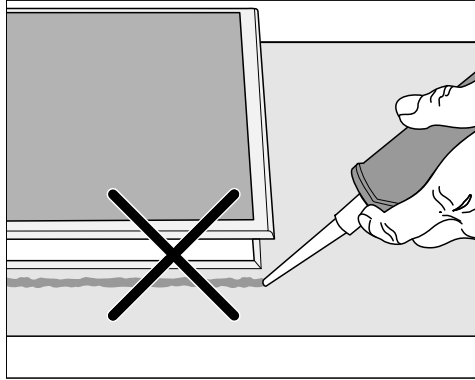

⚠ A helytelen beépítés károkat okozhat.

A SmartLine-elem (Indukciós wok) és a munkalap a SmartLine-elem (Indukciós wok) esetlegesen szükséges kiszérésekor sérülhet, ha a SmartLine-elem (Indukciós wok) szigetelőanyaggal van tömítve.

Ne használjon fugázó anyagot a SmartLine-elem (Indukciós wok) és a munkalap között.

A SmartLine-elem (Indukciós wok) széle alatti tömítés elegendő szigetelést biztosít a munkalap felé.

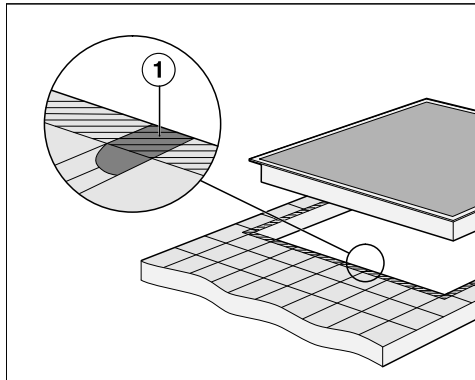

► A ① fugáknak és a SmartLine-elem (Indukciós wok) felfekvő felülete alatti csíkozott területnek simának és egyenesnek kell lenniük, hogy a SmartLine-elem (Indukciós wok) egyenletesen feküdjön fel, és a készülék felső részének pereme alatti tömítőszalag biztosítsa a tömítést a munkalap felé.

Telepítés

Kiegészítő biztonsági utasítások a síkba történő beszereléshez

 Az alkalmatlan szigetelőanyag károkat okozhat.

Az alkalmatlan fugatömítő anyag károsíthatja a természetes követ. Természetes kőnél és a természetes kőből készült csempénél kizárólag természetes kőhöz alkalmas szilikonos fugatömítő anyagot használjon. Vegye figyelembe a gyártó útmutatásait.

► A síkba építhető SmartLine-elem (Indukciós wok) csak a természetes kőből (gránit, márvány), tömör fából készült, valamint csempézett munkalapba történő beépítésre alkalmas. Más anyagokból készült munkalap esetén kérdezze meg az érintett gyártót arról, hogy a munkalap alkalmas-e a SmartLine-elem (Indukciós wok) síkba építhető kiviteléhez.

- Természetes kőből készült munkalapok: a SmartLine-elemet (Indukciós wok) közvetlenül a marásba kell behelyezni.
- Tömör fa, csempézett munkalapok: a SmartLine-elemet (Indukciós wok) falécekkel kell rögzíteni a kivágásban. A léceket egy kivitelezőnek kell elkészítenie helyben, ez nem szállítási tartozék.

Biztonsági távolságok

Biztonsági távolság a SmartLine-elem (Indukciós wok) felett

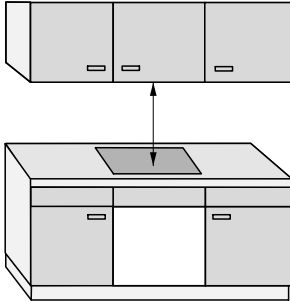

A SmartLine-elem (Indukciós wok) és a fölé helyezett páraelszívó között:

- Be kell tartania a páraelszívó gyártója által megadott biztonsági távolságot.
- Be kell tartania a legnagyobb előírt biztonsági távolságot, ha egy páraelszívó alá több készüléket szereltek be, amelyekhez eltérő biztonsági távolságokat adtak meg.

Ha gyúlékony anyagok (pl. fali szekrény) van a SmartLine-elem (Indukciós wok) fölé szerelve, a biztonsági távolságnak legalább 500 mm mm-nek kell lennie.

Telepítés

Biztonsági távolság a SmartLine- elem (Indukciós wok) mögött és mel- lett

A következő minimális távolságokat kell betartani egy magas szekrénytől vagy a helyiség falától:

- **hátsul** ① a munkalap kivágásától a munkalap hátsó éléig:
50 mm
és
- **jobb oldalon** ② a munkalap kivágásától egy mellette álló bútorig (pl. magas szekrény) vagy a helyiség faláig:
50 mm és a másik oldalon 200 mm minimális távolság
vagy
- **bal oldalon** ③ a munkalap kivágásától a mellette álló bútorig (pl. magas szekrény) vagy a helyiség faláig:
50 mm és a másik oldalon 200 mm minimális távolság

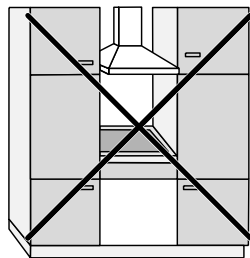

Nem engedélyezett

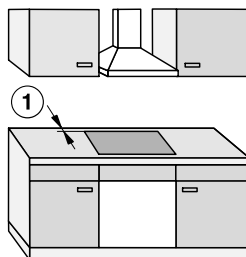

Nagyon ajánlott

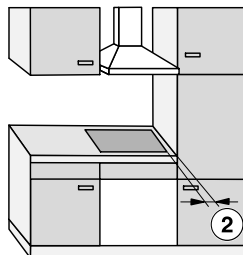

Nem ajánlott

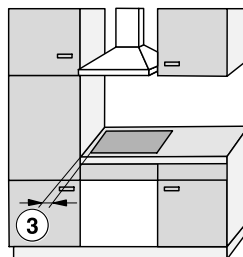

Nem ajánlott

Biztonsági távolságok a SmartLine-elem (Indukciós wok) alatt

A SmartLine-elem (Indukciós wok) beszereléséhez és a biztonsági távolságok betartásához három változat közül választhat:

1. közbenső aljzat vagy padlólemez nélkül
2. közbenső aljzattal
3. légbevezetéssel optimalizált padlólemezzel

Ha több készüléket épít be, akkor minden egyes készülék alatt be kell tartania a megfelelő biztonsági távolságokat.

A további specifikációkat a megfelelő rész ismerteti.

A légbevezetéssel optimalizált padlólemez és a közttes aljzat nem kombinálható.

Kombinálás esetén a meleg levegő ismét beszívásra kerül. A SmartLine-elem (Indukciós wok) nem hűl le megfelelően.

A SmartLine-elem (Indukciós wok) alulról szellőzik.

A SmartLine-elem (Indukciós wok) alatt található fiók felmelegszi.

Ha a SmartLine-elem (Indukciós wok) alá egy fiókot akar beépíteni, javasoljuk, hogy a SmartLine-elemet (Indukciós wok) légbevezetéssel optimalizált padlólemezzel szerelje be, hogy csökkentse a SmartLine-elem (Indukciós wok) hulladékhőjét.

A hátfal kivágása

A szellőzéshez és a **hálózati csatlakozó-kábel elvezetéséhez** egy kivágást kell készítenie a hátfalon.

A hátfal kivágását a következő előírások szerint készíttse el:

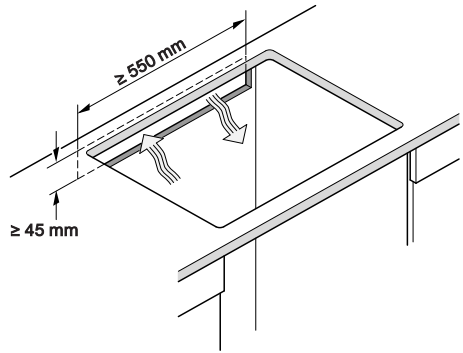

Telepítés

1. Közberső aljzat vagy padlólemez nélkül

A SmartLine-elem (Indukciós wok) szellőzésének biztosítása céljából egy fióktól vagy egy sütőtől biztonsági távolságot kell tartani a SmartLine-elem (Indukciós wok) alatt.

Biztonsági távolság a SmartLine-elem ⁽¹⁾ Indukciós wok alsó részétől

- a fiók felső pereméig: ≥ 5 mm
- a fiók aljáig: ≥ 75 mm
- a sütő felső pereméig: ≥ 15 mm

¹ Az alsó rész a SmartLine-elem (Indukciós wok) alsó részének külső oldala. A mélyebbre nyúló szerkezetek, mint pl. a csatlakozódobozok, a távtartó lemezek és hasonlóak nem számítanak a legmélyebb pontnak, és nem lényegesek a legkisebb távolság kiszámítása szempontjából.

2. Közberső aljzat

A zárójelben megadott méretek ajánlások.

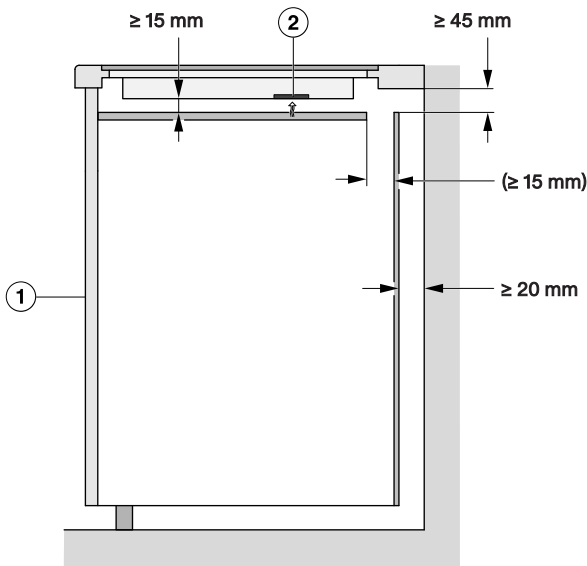

Oldalnézet

- ① Elöl
- ② Ventilátor

3. Légbevezetéssel optimalizált padlólemez

A SmartLine-elem (Indukciós wok) teljesítménye a szellőzéstől függ.

A légbevezetéssel optimalizált padlólemezen a ventilátorok helyén nyílások találhatók. A légbevezetéssel optimalizált padlólemez létrehozására vonatkozó előírások ebben a részben találhatók.

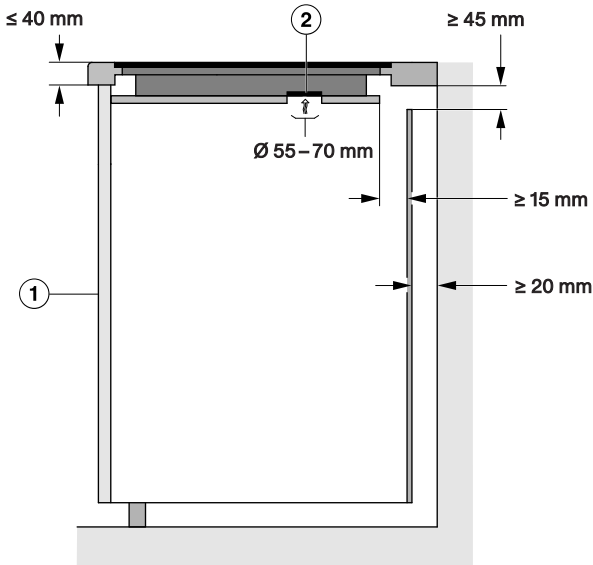

Oldalnézet

- ① Elöl
- ② Ventilátor

A SmartLine-elem (Indukciós wok) szellőzésének biztosítása céljából a légbevezetéssel optimalizált padlólemez alatt a fióktól biztonsági távolságot kell tartani.

Biztonsági távolság a **légbevezetéssel optimalizált padlólemez alsó részétől**

- a fiók felső pereméig: ≥ 5 mm
- a fiók aljáig: ≥ 75 mm
- a közttes lap felső pereméig: nem engedélyezett

A légbevezetéssel optimalizált padlólemez és a SmartLine-elem (Indukciós wok) között nem lehet hézag.

Hézag esetén a meleg levegő ismét beszívásra kerül. A SmartLine-elem (Indukciós wok) nem hűl le megfelelően.

Telepítés

A szellőzőnyílások helyzete és kivágásai

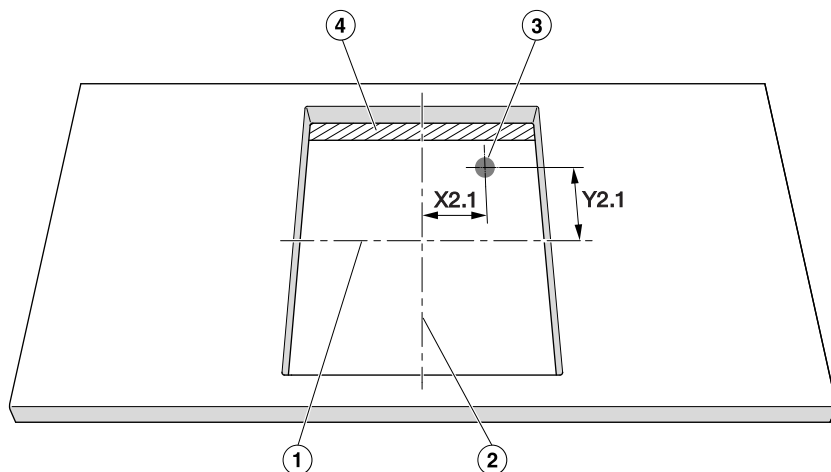

Nem méretarányos felülnézet. Az ábra a kivágást ráültetve mutatja. A síkba építhető kivitelre is vonatkozik.

- ① A kivágás magasságának közepe
- ② A kivágás szélességének közepe
- ③ Szellőző kivágása, kerek (\varnothing 55–70 mm)
- ④ Légrés (\geq 15 mm)

X2.1	Y2.1
Távolság a kivágás közepéig (mm)	
61	105

Biztonsági távolság a fülkeburkolattól

Ha fülkeburkolatot helyeznek fel, akkor hagyni kell egy minimális távolságot a munkalap kivágása és a burkolat között, mivel a magas hőmérséklet módosíthatja vagy tönkretelheti az anyagokat. A magas hőmérséklet módosíthatja vagy megrongálhatja az anyagokat.

Síkba építhető kivitel

Ráültethető kivitel

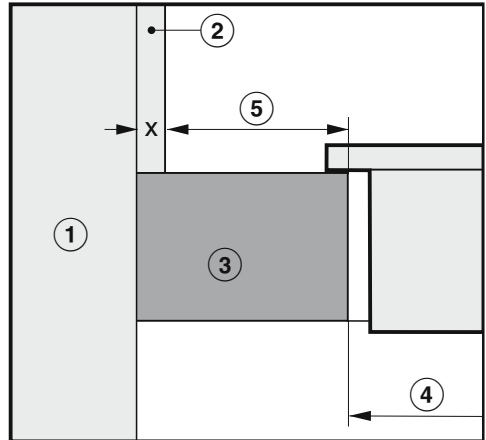
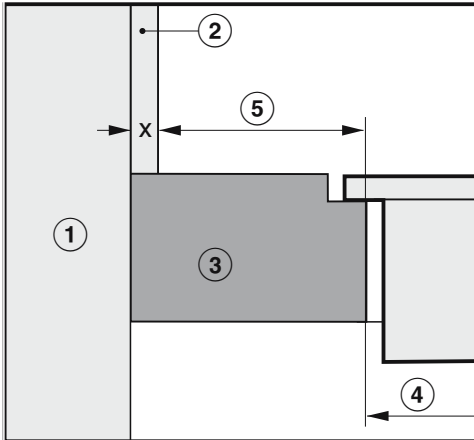

- ① Falazat
- ② Fülkeburkolat mérete x = a fülkeburkolat vastagsága
- ③ Munkalap
- ④ A munkalap kivágása
- ⑤ A legkisebb távolság
éghető anyagok (pl. fa) esetén
, nem éghető anyagok (pl. fém, természetes kő, kerámia csempe) esetén

Anyag	Oldal		Szemközti oldal	
	Éghető	Nem éghető	Éghető	Nem éghető
Hátul	50 mm	50 mm – méret x	–	–
Jobb oldal	50 mm	50 mm – méret x	200 mm	200 mm – méret x
Bal oldal	50 mm	50 mm – méret x	200 mm	200 mm – méret x





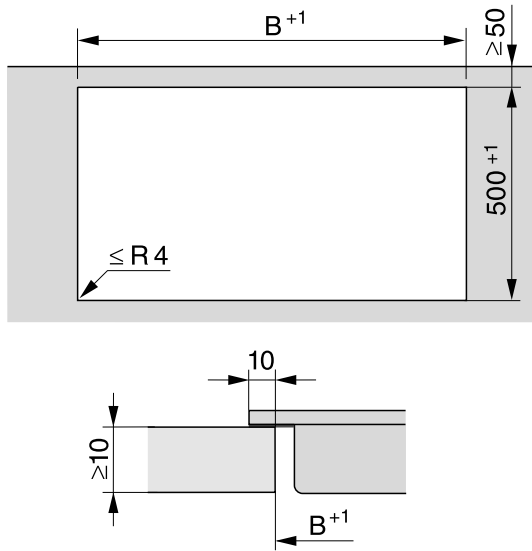

lásd a „Telepítés“ c. fejezet „Biztonsági távolságok“ c. részét
 Példa: a nem éghető fülkeburkolat vastagsága 15 mm
 50 mm - 15 mm = 35 mm legkisebb távolság

Telepítés

Munkalap kivágása a ráültethető kivitelhez



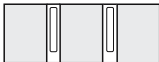







Ráültethető kivitel SmartLine-elem pultba építhető páraelszívóval

Példák kombinációkra	Mennyiség x szélesség [mm]		Méret B [mm]
	Főzőelemek	Pultba építhető páraelszívók	
	1 x 378	1 x 120	481
	1 x 620	2 x 120	845
	2 x 378	1 x 120	862
	1 x 378 1 x 620	2 x 120	1226
	3 x 378	2 x 120	1365
	2 x 378 1 x 620	2 x 120	1607
	4 x 378	2 x 120	1746

Telepítés

Ráültethető kivitel SmartLine-elem pultba építhető páraelszívó nélkül

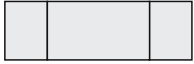
Példák kombinációkra	Mennyiség x szélesség [mm] Főzőelemek	Méret B [mm]
	1 x 378	359
	2 x 378	740
	1 x 378 1 x 620	982
	3 x 378	1121
	1 x 378 1 x 800	1163
	2 x 378 1 x 620	1363
	4 x 378	1502
	2 x 378 1 x 800	1543
	2 x 378 1 x 936	1679

A munkalap kivágása a síkba építhető kivitelhez

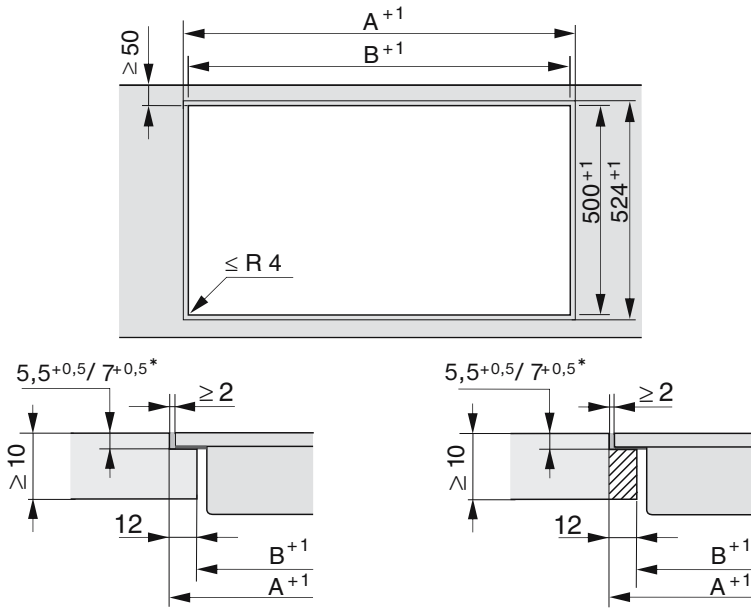







Természetes kőből készült munkalap



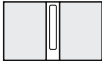

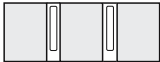

Fa munkalap

Telepítés

Síkba építhető kivitel SmartLine-elem pultba építhető páraelszívóval

Példák kombinációkra	Mennyiség x szélesség [mm]		Méret A [mm]	Méret B [mm]
	Főzőelemek	Pultba építhető páraelszívó- vók		
	1 x 378	1 x 120	505	481
	1 x 620	2 x 120	869	845
	2 x 378	1 x 120	886	862
	1 x 378 1 x 620	2 x 120	1250	1226
	3 x 378	2 x 120	1389	1365
	2 x 378 1 x 620	2 x 120	1631	1607
	4 x 378	2 x 120	1770	1746

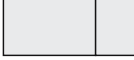
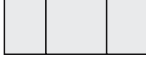
Síkba építhető kivitel SmartLine-elem pultba építhető páraelszívó nélkül

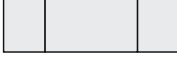
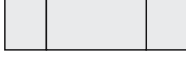
Példák kombinációkra	Mennyiség x szélesség [mm] Főzőelemek	Méret A [mm]	Méret B [mm]
	1 x 378	383	359
	2 x 378	764	740
	1 x 378 1 x 620	1006	982
	3 x 378	1145	1121
	1 x 378 1 x 800	1187	1163
	2 x 378 1 x 620	1387	1363
	4 x 378	1526	1502
	2 x 378 1 x 800	1567	1543
	2 x 378 1 x 936	1703	1679

Telepítés

Összekötőelemek egy SmartLine-elem ráültetett kiviteléhez

Ha több készüléket kell beépíteni, helyezzen el közöttük összekötőelemeket.

A mellékelt rögzítők csak egy SmartLine-elem pultba építhető páraelszívó beépítéséhez szükségesek.

3 elem és 2 összekötőelem beépítése

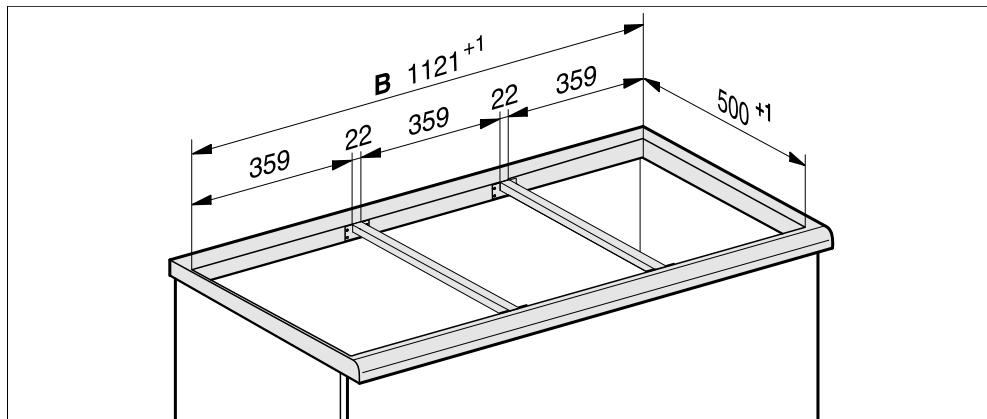

Összekötőelemek egy SmartLine-elem síkba építhető kiviteléhez

Ha több készüléket kell beépíteni, helyezzen el közöttük összekötőelemeket.

A mellékelt rögzítők csak egy SmartLine-elem pultba építhető páraelszívó beépítéséhez szükségesek.

3 elem és 2 összekötőelem beépítése

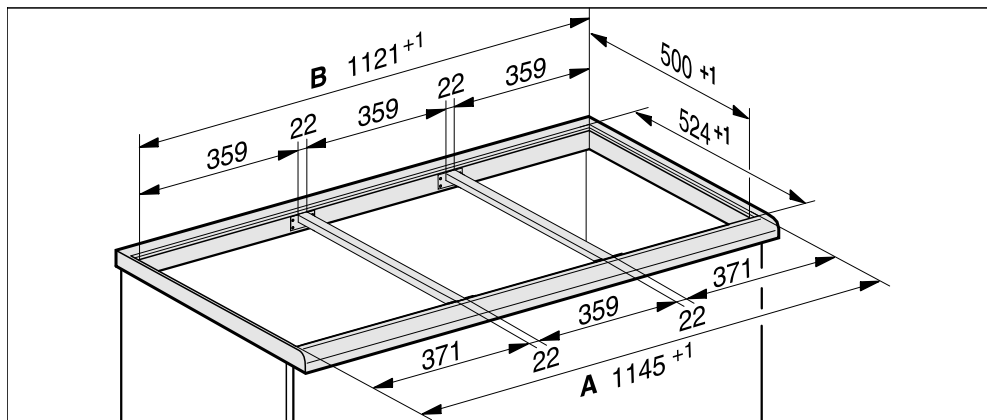

Beszerelési méretek a ráültethető kivitelhez

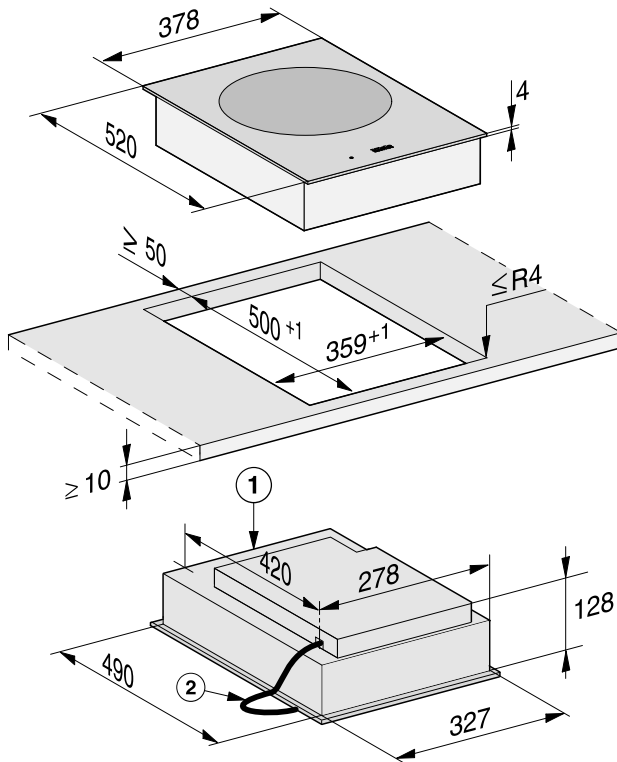

Minden méret mm-ben van megadva.

- ① Elöl
- ② Csatlakozókábel, L = 2 000 mm

Telepítés

Beszerelesi méretek a síkba építhető kivitelhez

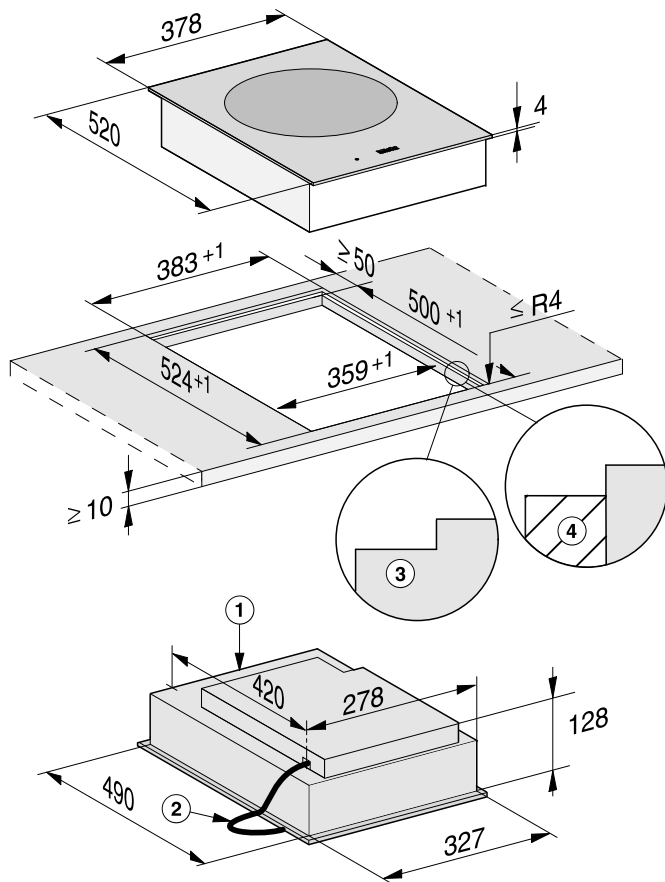

Minden méret mm-ben van megadva.

- ① Elöl
- ② Csatlakozókábel, L = 2 000 mm
- ③ Lépcsős marás (Részletes rajzok a „Telepítés“ fejezet „Munkalap kivágása – síkba építhető“ részben)
- ④ Faléc 12 mm (nem szállított tartozék, részletes rajzok a „Telepítés“ fejezet „Munkalap kivágása – síkba építhető“ részben)

Ráületett SmartLine-elem (Indukciós wok) beépítése

A munkalap előkészítése a ráületethető kivitelhez

- Vegye figyelembe a biztonsági távolságokat (lásd a „Telepítés“ c. fejezet „Biztonsági távolságok“ c. részét).
- Készítse el a munkalap kivágását.
- Fából készült munkalapok: szigetelje a vágott felületet speciális lakkal, szilikon kaucsukkal vagy műgyantával, hogy megakadályozza a nedvesség miatti felpúposodást. A tömítőanyag legyen hőálló.

Ügyeljen arra, hogy ezek az anyagok ne kerüljenek a munkalap felületére.

Összekötőelemek ráületett rögzítése fából készült munkalapra

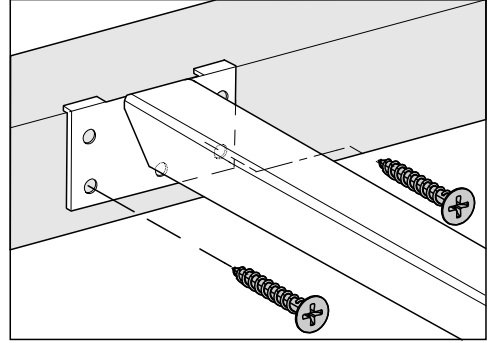

- Helyezze szintbe az összekötőelemeket a kivágás felső szélén.
- Rögzítse az összekötőelemeket a tartozékként szállított 3,5 x 25 mm-es facsavarokkal. Ehhez használja:
 - a középső furatokat, ha az összekötőelemektől jobbra vagy balra a következő SmartLine-elemek vannak beépítve: CS 7611, CS 7641, CS 7101(-1), CS 7102(-1)
vagy
 - a két külső furatot minden más kombináció esetében

Telepítés

Összekötőelemek ráültetett rögzítése természetes kőből készült munkalapon

Az összekötőelemek rögzítéséhez erős, kétoldalú ragasztószalagra van szükség (nem szállítási tartozék).

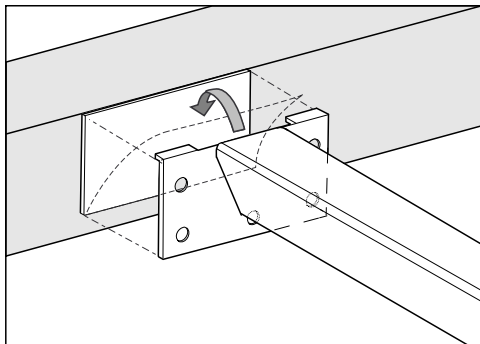

- Helyezze fel a ragasztószalagot a kivágás felső szélére.
- Helyezze szintbe az összekötőelemeket a kivágás felső szélén.
- Nyomja rá szorosan az összekötőelemeket.

Ráültetett SmartLine-elem (Indukciós wok) behelyezése

- Ragassza a mellékelt szigetelőszalagot a SmartLine-elem (Indukciós wok) széle alá. A szigetelőszalagot ne feszítve ragassza fel.
- Vezesse a SmartLine-elem (Indukciós wok) csatlakozókábelét a munkalap kivágásán keresztül lefelé.
- Helyezze a SmartLine-elemet (Indukciós wok) a munkalap kivágásba. Ügyeljen arra, hogy:
 - a készülék tömítése felfeküdjön a munkalapra, biztosítva a tömítettséget a munkafelület felé
 - az összes résszélesség azonos legyen
- Ha a tömítés a sarkokon nem fekszik fel helyesen a munkalapra, akkor dekopír fűrészszel óvatosan utólag ki tudja bővíteni a sarkok lekerekítéseit ($\leq R4$).
- Ha egy légbevezetéssel optimalizált padlólemez van beépítve, helyezze el a SmartLine-elemet (Indukciós wok) úgy, hogy a ventilátorok a kivágások felett legyenek.
- Csatlakoztassa a SmartLine-elemet (Indukciós wok) a villamos hálózatra.
- Ellenőrizze a SmartLine-elem (Indukciós wok) működését.
- Az egyes SmartLine-elemek közötti fugákat hőálló (min. 160 °C) szilikon szigetelőanyaggal kell kitölteni.

SmartLine-elem (Indukciós wok) beépítése síkban

A munkalap előkészítése a síkba építhető kivitelhez

- Vegye figyelembe a biztonsági távolságokat (lásd a „Telepítés“ c. fejezet „Biztonsági távolságok“ c. részét).
- Készítse el a munkalap kivágását.
- Tömör fa/csempézett munkalapok: rögzítse a fa léceket 5,5 vagy 7 mm-rel (CS 7611 FL) a munkalap felső éle alatt.

Összekötőelemek rögzítése síkban fa munkalapra

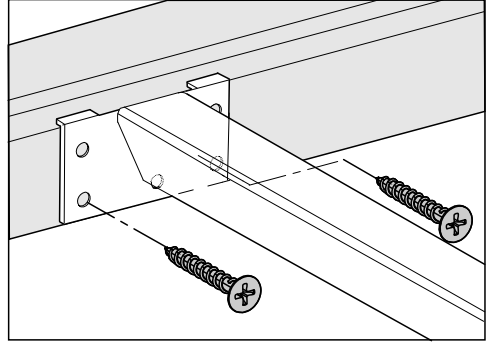

- Az összekötőelemeket helyezze szintbe a lépcsős marás alsó szintjén.
- Rögzítse az összekötőelemeket a tartozékként szállított 3,5 x 25 mm-es facsavarokkal. Ehhez használja:
 - a középső furatokat, ha az összekötőelemektől jobbra vagy balra a következő SmartLine-elemek vannak beépítve: CS 7611, CS 7641, CS 7101(-1), CS 7102(-1)
vagy
 - a két külső furatot minden más kombináció esetében

Telepítés

Összekötőelemek rögzítése síkban természetes kőből készült munkalapon

Az összekötőelemek rögzítéséhez erős, kétoldalú ragasztószalagra van szükség (nem szállítási tartozék).

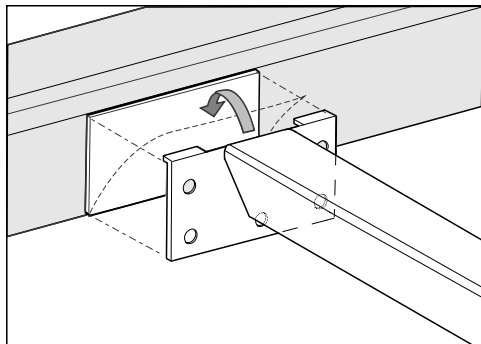

- Helyezze fel a ragasztószalagot a lépcsős marás alsó szintjére.
- Az összekötőelemeket helyezze szintbe a lépcsős marás alsó szintjén.
- Nyomja rá szorosan az összekötőelemeket.

SmartLine-elem (Indukciós wok) behelyezése síkban

- Ragassza a mellékelt szigetelőszalagot a SmartLine-elem (Indukciós wok) széle alá. A szigetelőszalagot ne feszítve ragassza fel.
- Vezesse a SmartLine-elem (Indukciós wok) csatlakozókábelét a munkalap kivágásán keresztül lefelé.
- Helyezze a SmartLine-elemet (Indukciós wok) a munkalap kivágásba. Ügyeljen arra, hogy:
 - a készülék tömítése felfeküdjön a munkalapra, biztosítva a tömítettséget a munkafelület felé
 - az összes résszélesség azonos legyen
- Ha egy légbevezetéssel optimalizált padlólemez van beépítve, helyezze el a SmartLine-elemet (Indukciós wok) úgy, hogy a ventilátorok a kivágások felett legyenek.
- Csatlakoztassa a SmartLine-elemet (Indukciós wok) a villamos hálózatra.
- Ellenőrizze a SmartLine-elem (Indukciós wok) működését.
- Az egyes SmartLine-elemek közötti fugákat, illetve a SmartLine-elemek és a munkalap közötti fugákat hőálló (min. 160 °C) szilikon szigetelőanyaggal kell kitölteni.

Elektromos csatlakozás



A szakszerűtlen csatlakoztatás miatti károk.

A szakszerűtlen beszerelési és karbantartási munkálatok vagy javítások veszélyeztethetik a felhasználót.

A Miele nem tehető felelőssé azokért a károkért, amelyek a szakszerűtlen telepítési és karbantartási munkák vagy javítások során keletkeznek, vagy a telepítés során kimaradt vagy megszakadt védővezető okozott (pl. áramütés).

A SmartLine-elemet (Indukciós wok) csak képzett elektrotechnikai szakemberrel csatlakoztassa az elektromos hálózatra.

Az elektrotechnikai szakembernek pontosan ismernie kell az országszer-
te érvényes előírásokat és a helyi elektromos szolgáltató kiegészítő előírásait, és azokat pontosan be kell tartania.

A beszerelést követően biztosítani kell az üzemi szigeteléssel ellátott alkatrészek érintésvédelmét.

Összteljesítmény

Lásd az adattáblán

Csatlakoztatási adatok

A szükséges csatlakoztatási adatokat az adattáblán találja meg. Ezeknek az adatoknak meg kell egyezniük az elektromos hálózat adataival.

Hibaáram védőkapcsoló

A biztonság növelésére a VDE, ill. az ÖVE (Osztrák Elektrotechnikai Szövetség) a SmartLine-elem (Indukciós wok) elé egy 30 mA kioldóáramú FI-áramvédőkapcsoló bekötését ajánlja.

Leválasztó berendezések

A SmartLine-elem (Indukciós wok) minden pólusát leválasztó berendezésekkel kell leválasztani. Leválasztott állapotban az érintkezők közötti távolságnak legalább 3 mm-nek kell lennie. A leválasztó berendezések túláram elleni védőberendezések és áramvédő kapcsolók.

Telepítés

Leválasztás a hálózatról

 A hálózati feszültség áramütést okozhat.

A szerelési és/vagy karbantartási munkák alatt a hálózati feszültség visszakapcsolása áramütéshez vezethet.

Leválasztás után biztosítsa a hálózatot a visszakapcsolás ellen.

Ha az áramkört le kell választania a hálózatról, a bekötés módjától függően tegye a következőt:

Olvadó biztosíték

- Vegye ki teljesen a biztosító betéteket a csavaros sapkákból.

Olvadó biztosíték helyére csavarható kismegszakító

- Az ellenőrző gombot (piros) addig kell nyomni, amíg a középső gomb (fekete) ki nem ugrik.

Kismegszakító

- Kismegszakító, legalább B vagy C típus: Állítsa a kapcsolót 1-ről (Be) 0-ra (Ki).

FI-áramvédőkapcsoló

- (Érintésvédelmi védőkapcsoló): A főkapcsolót 1-ről (Be) 0-ra (Ki) állítsa át, vagy nyomja meg az ellenőrző gombot.

Csatlakozókábel

A SmartLine-elemet (Indukciós wok) a bekötési rajz szerint kell bekötni arra alkalmas keresztmetszetű, H 05 VV-F (PVC-szigetelésű) típusú csatlakozókábelrel.

A csatlakoztatási lehetőségeket a bekötési rajzon találja.

Az ön SmartLine-elemének (Indukciós wok) megengedett csatlakozási feszültségét és a hozzá tartozó csatlakozási értéket a típustáblán találja.

Hálózati csatlakozókábel cseréje

 A hálózati feszültség áramütést okozhat.

Az elektromos hálózathoz való szakszerűtlen csatlakozás áramütést okozhat.

A hálózati csatlakozókábelt csak képzett elektrotechnikai szakemberrel cseréltesse ki.

A hálózati csatlakozókábel cseréjekor kizárólag a H 05 VV-F (PVC-szigetelésű) kábeltípust használja megfelelő átmérővel. A hálózati kábel a gyártónál vagy az ügyfélszolgálatnál szerezhető be.

Miele Kft.

H – 1027 Budapest

Bem József u. 1/B.

Tel: (06-1) 880-6400

E-mail: info@miele.hu

Internet: www.miele.hu

Gyártó:**Miele & Cie. KG**

Carl-Miele-Straße 29

33332 Gütersloh

Németország

CS 7641 FL

hu-HU

M.-Nr. 11 395 910 / 02