

**Miele**



**hr** Upute za uporabu Usisavač  
**sl** Navodila za uporabo Sesalnik

**HS22**

M.-Nr. 12 661 510

# hr - Sadržaj

---

<b>Sigurnosne napomene i upozorenja</b> .....	<b>4</b>
<b>Opis uređaja</b> .....	<b>10</b>
<b>Održivost i zaštita okoliša</b> .....	<b>12</b>
<b>Napomena za europsku smjernicu (EU) br. 666/2013</b> .....	<b>14</b>
<b>Upoznavanje</b> .....	<b>14</b>
Isporučeni pribor .....	14
3D4U .....	15
Mrežna veza .....	15
Simboli na zaslonu .....	15
Funkcija indikatora za zamjenu vrećice za prašinu.....	16
Funkcija indikatora za zamjenu filtra izlaznog zraka.....	16
Zaštitni filter motora.....	16
<b>Pokretanje</b> .....	<b>16</b>
Priključenje usisnog crijeva .....	16
Vađenje usisnog crijeva .....	16
Sastavljanje usisnog crijeva i drške .....	17
Sastavljanje drške i usisne cijevi .....	17
Sastavljanje usisne cijevi i podnog nastavka .....	17
Povezivanje bežične drške.....	17
Aktiviranje funkcije umrežavanja .....	18
<b>Rukovanje</b> .....	<b>18</b>
Podešavanje teleskopske cijevi .....	18
Podešavanje podnog nastavka .....	18
Usisavanje stepenica .....	19
Izvlačenje priključnog kabela .....	19
Namatanje priključnog kabela .....	20
Uključivanje i isključivanje .....	20
Ažuriranje  .....	20
Odabir snage usisavanja.....	20
Nožne tipke .....	20
Comfort bežična drška 2.0 .....	21
Međustupnjevi usisne snage .....	21
Prekid rada.....	22
Vađenje pribora .....	22
Postavljanje 2 u 1 uskog nastavka i nastavka za tapecirani namještaj.....	22
Korištenje usisnog kista na Comfort bežičnoj drški 2.0 .....	23
<b>Odlaganje, prenošenje i pohrana</b> .....	<b>23</b>
Sustav postavljanja usisavača u stankama tijekom usisavanja .....	23
Sustav postavljanja usisavača za pohranu .....	24

<b>Čišćenje i održavanje</b> .....	<b>24</b>
Naručivanje pribora .....	25
Indikator zamjene vrećice za prašinu .....	25
Vađenje vrećice za prašinu .....	25
Umetanje vrećice za prašinu .....	26
Svijetli indikator promjene filtra izlaznog zraka .....	26
Zamjena filtra izlaznog zraka AirClean Plus 50, Silence AirClean 50, Active AirClean 50 i HEPA AirClean 50 .....	27
Zamjena filtra izlaznog zraka .....	27
Čišćenje filtra za zaštitu motora .....	28
Vrijeme promjene baterije na Comfort bežičnoj drški 2.0.....	29
Zamjena baterije na Comfort bežičnoj drški 2.0 .....	29
Zamjena podizača niti .....	30
Čišćenje usisavača i pribora.....	30
<b>Rješavanje problema</b> .....	<b>31</b>
<b>Tehnički podaci</b> .....	<b>32</b>
Autorska prava i licence.....	32
<b>Izjava o sukladnosti</b> .....	<b>32</b>
<b>Servis</b> .....	<b>33</b>
Kontakt u slučaju smetnji .....	33
Jamstvo .....	33
<b>Dodatni pribor</b> .....	<b>33</b>

## hr - Sigurnosne napomene i upozorenja

---

Ovaj usisavač odgovara propisanim sigurnosnim odredbama. Neprimjerena uporaba može dovesti do materijalne štete te je opasna za ljude.

Prije prve uporabe usisavača pročitajte upute za uporabu. U njima se nalaze važne napomene o sigurnosti, uporabi kao i čišćenju i održavanju usisavača. Na taj način štitite sebe i druge te izbjegavate oštećenja.

U skladu s normom IEC 60335–1, tvrtka Miele izričito navodi da morate u potpunosti pročitati i slijediti poglavlje „Puštanje u pogon“ kao i sigurnosne napomene i upozorenja.

Tvrtka Miele ne može preuzeti odgovornost za štete uzrokovane nepoštivanjem ovih napomena.

Sačuvajte ove upute za uporabu i predajte ih eventualnom budućem vlasniku uređaja.

Isključite usisavač nakon svake uporabe, prije promjene dodatnog pribora, prije svakog čišćenja, održavanja i uklanjanja smetnji. Izvucite mrežni utikač iz utičnice.

### Namjenska uporaba

- ▶ Ovaj usisavač predviđen je za uporabu u kućanstvima i kućanstvu sličnim okruženjima. Ovaj usisavač nije predviđen za uporabu na gradilištu.
- ▶ Ovaj usisavač prikladan je za svakodnevno usisavanje tepiha, tapisona i ne osjetljivih tvrdih podova.
- ▶ Ovaj usisavač nije namijenjen korištenju na otvorenom.
- ▶ Ovaj usisavač namijenjen je uporabi na visini do 4000 m nadmorske visine.
- ▶ Usisavač upotrebljavajte isključivo za usisavanje suhe prašine. Nemojte usisavati ljude i životinje. Nisu dozvoljeni nikakvi drugi načini primjene, rekonstrukcije ni preinake.
- ▶ Osobe (uključujući djecu) koje zbog svog fizičkog, senzornog ili duševnog stanja, ili nedostatka iskustva ili neznanja nisu u stanju sigurno rukovati usisavačem, ne smiju upotrebljavati ovaj usisavač bez nadzora ili uputa odgovorne osobe.

### Djeca u kućanstvu

- ▶ Opasnost od gušenja! Igrajući se s ambalažom (primjerice folijom) djeca se u istu mogu zamotati ili ju navući preko glave i ugušiti se. Držite ambalažu izvan dosega djece.
- ▶ Djeca mlađa od 8 godina ne smiju biti u blizini usisavača, osim kad su pod stalnim nadzorom.
- ▶ Djeca starija od 8 godina smiju koristiti usisavač bez nadzora samo ako im je objašnjeno kako ga sigurno koristiti. Djeca moraju biti u mogućnosti prepoznati i razumjeti opasnosti koje proizlaze iz pogrešnog rukovanja uređajem.
- ▶ Djeca ne smiju čistiti ni održavati usisavač bez nadzora.
- ▶ Nadgledajte djecu koja se zadržavaju u blizini usisavača. Nemojte djeci dopustiti da se igraju s usisavačem.
- ▶ Za modele s LED drškom ili drškom s daljinskim upravljanjem: baterije nisu za dječje ruke.

### Tehnička sigurnost

- ▶ Prije uporabe provjerite usisavač i pripadajući pribor na eventualna vidljiva oštećenja. Ne koristite oštećeni usisavač ili oštećeni pribor.
- ▶ Usporedite priključne podatke na tipskoj naljepnici usisavača (mrežni napon i frekvenciju) s podacima distribucijske mreže. Ovi se podaci moraju podudarati u potpunosti. Usisavač je bez izmjena namijenjen korištenju na 50 Hz ili 60 Hz.
- ▶ Priključna mrežna utičnica mora biti osigurana osiguračem jačine 16 A ili 10 A.
- ▶ Mogući je povremeni ili trajni pogon na samodostatnom ili ne mrežno sinkroniziranom sustavu napajanja energijom (poput primjerice pojedinačne mreže, back up sustavi). Pretpostavka za takav pogon da je sustav napajanja energijom u skladu sa zahtjevima EN 50160 ili sličnim. Zaštite predviđene za kućnu instalaciju i za ovaj Miele proizvod u svojoj funkciji i načinu rada moraju biti sigurne i u pojedinačnom pogonu ili pogonu koji nije mrežno sinkroniziran ili se moraju zamijeniti istovjetnim mjerama u instalaciji. Kako je primjerice opisano u aktualnoj objavi VDE-AR-E 2510-2.
- ▶ Popravak usisavača tijekom jamstvenog roka smije vršiti jedino stručnjak kojeg je ovlastio proizvođač, inače se kod eventualnih budućih problema jamstvo neće priznati.
- ▶ Usisavač nemojte koristiti ako je priključni kabel oštećen. Zamijenite oštećeni priključni kabel samo u kompletu s bubnjem kabla. Iz sigurnosnih razloga zamjenu smiju obavljati samo ovlaštene osobe ili Miele servis.

## hr - Sigurnosne napomene i upozorenja

---

▶ Priključni kabel ne upotrebljavajte za nošenje usisavača i utikač nemojte izvlačiti iz utičnice tako da povlačite za kabel. Priključni kabel nemojte povlačiti preko oštih rubova i nemojte ga prignječiti. Nemojte učestalo prelaziti usisavačem preko kabela. Priključni kabel, mrežni utikač i utičnica mogu se oštetiti i ugroziti vašu sigurnost.

▶ Popravke prepustite isključivo stručnom osoblju. Nestručni popravci mogu predstavljati opasnost za korisnika.

### Pravilna uporaba

▶ Usisavač nemojte upotrebljavati bez vrećice za usisavač, zaštitnog filtra motora i filtra izlaznog zraka.

▶ Ako vrećica za prašinu nije umetnuta ne može se zatvoriti poklopac prostora vrećice za prašinu. Ne primjenjujte silu.

▶ Prije zatvaranja poklopca prostora vrećice za prašinu provjerite je li vrećica usisavača pravilno umetnuta.

▶ Nemojte usisavati goruće ili užarene predmete, primjerice opuške ili žeravicu, odnosno prividno ugašen pepeo ili ugljen.

▶ Nemojte usisavati prašinu od tonera. Toner koji se koristi u pisačima i kopirnim uređajima može biti električki vodljiv.

▶ Nemojte usisavati tekućine niti mokre nečistoće. Ostavite mokre, oprane tepihe i podne obloge da se potpuno osuše prije usisavanja.

▶ Nemojte usisavati lako zapaljive ili eksplozivne materijale, odnosno plinove, te nemojte usisavati na mjestima gdje se takvi materijali čuvaju.

▶ Pazite da Vam zračna struja nije u blizini glave.



▶ Važno za postupanje s baterijama (kod modela s LED drškom ili drškom s daljinskim upravljanjem):

- Baterije nemojte spajati, puniti niti bacati u vatru.
- Zbrinjavanje baterija: Baterije izvadite iz drške i zbrinite ih putem komunalnog sustava. Baterije ne bacajte u kućno smeće.

### Čišćenje

▶ Nemojte uranjati usisavač u vodu i čistite ga samo suhom ili blago navlaženom krpom.

### Pribor i rezervni dijelovi

▶ Prilikom usisavanja s drškom bez postavljenog dodatnog pribora, pazite da drška nije oštećena.

▶ Upotrebljavajte samo vrećicu za prašinu, filter i originalni pribor s Miele logotipom na pakiranju. Proizvođač samo u tom slučaju može jamčiti sigurnost.

▶ Samo uporabom originalnih zamjenskih dijelova tvrtka Miele može jamčiti ispunjavanje sigurnosnih zahtjeva. Neispravni dijelovi zamjenjuju se isključivo originalnim rezervnim dijelovima.

### Transport

▶ Ambalaža štiti usisavač od oštećenja tijekom transporta. Preporučujemo da sačuvate ambalažu za slučaj transporta.

# hr - Opis uređaja

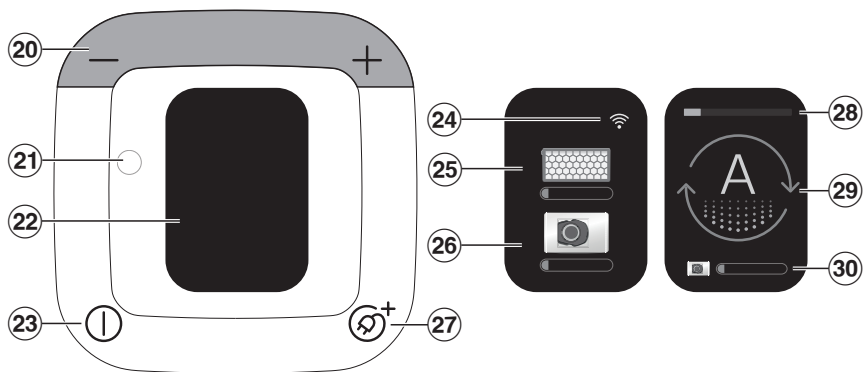
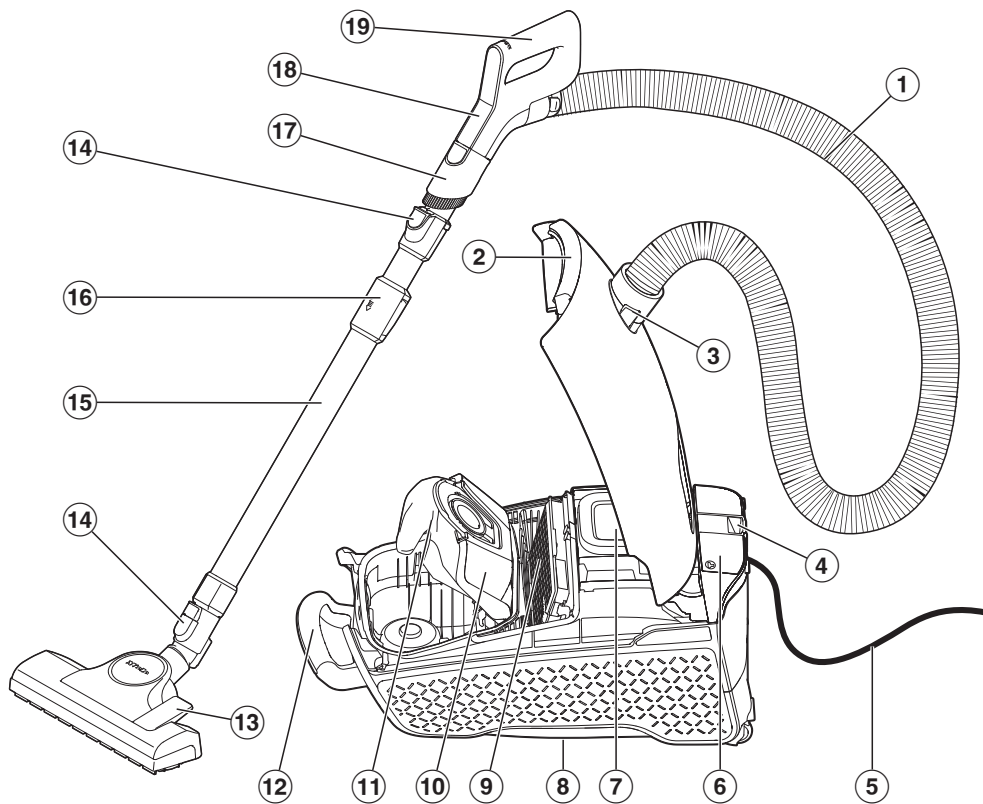

- ① Usisno crijevo
- ② Tipka za otvaranje poklopca prostora vrećice za prašinu
- ③ Priključak usisnog crijeva
- ④ Sustav postavljanja usisavača u stankama tijekom usisavanja
- ⑤ Priključni kabel s mrežnim utikačem
- ⑥ Pretinac za 2 u 1 nastavak za tapecirani namještaj i uski nastavak
- ⑦ Upravljačko polje
- ⑧ Sustav postavljanja usisavača za pohranu (donja strana usisavača)
- ⑨ Originalni Miele filter izlaznog zraka\*
- ⑩ Prihvat vrećice za prašinu
- ⑪ Originalna Miele vrećica za prašinu
- ⑫ Drška za nošenje
- ⑬ Podni nastavak
- ⑭ Tipke za deblokadu
- ⑮ Teleskopska cijev
- ⑯ Deblokada za teleskopsku cijev
- ⑰ Usisni kist koji se može skidati\*
- ⑱ Upravljačko polje Comfort bežične drške 2.0
- ⑲ Comfort bežična drška 2.0
- ⑳ Nožne tipke +/- za podešavanje snage usisavanja
- ㉑ Optičko sučelje za servis
- ㉒ Zaslon
- ㉓ Nožna tipka za uključivanje/isključivanje ①
- ㉔ Status WiFi prijema
- ㉕ Indikator potrebe zamjene filtra izlaznog zraka
- ㉖ Indikator zamjene vrećice za prašinu
- ㉗ Nožna tipka za automatsko namatanje kabela ②+
- ㉘ Odabrani stupanj snage
- ㉙ Simbol odabranog stupnja snage
- ㉚ Indikator zamjene vrećice za prašinu

\* ovisno o modelu, oprema se kod Vašeg usisavača razlikuje ili ne mora postojati.

### Zbrinjavanje ambalaže

Ambalaža služi za rukovanje i štiti uređaj od oštećenja tijekom transporta. Ambalažni materijal odabran je imajući u vidu utjecaj na okoliš i mogućnost zbrinjavanja te se načelno može reciklirati.

Recikliranjem ambalažnog materijala štede se sirovine. Koristite odgovarajuća mjesta za prikupljanje ambalaže, ovisno o vrsti materijala ambalaže koju predajte na zbrinjavanje. Bilo koje Miele prodajno mjesto od Vas će preuzeti transportnu ambalažu.

Preporučujemo da sačuvate ambalažu za slučaj transporta.

### Zbrinjavanje vrećice za prašinu i filtra

Vrećice za prašinu i filtri proizvedeni su od ekološki prihvatljivih materijala. Filtre možete baciti u uobičajeni kućni otpad. To se odnosi i na vrećice za prašinu ukoliko u sebi ne sadrži prljavštine koje su zabranjene u istom.

### Zbrinjavanje dotrajalog uređaja

Električni i elektronički uređaji sadrže brojne korisne materijale. Sadrže i određene tvari, mješavine i dijelove, koji su neophodni za njihovo funkcioniranje i sigurno korištenje istima. S obzirom da mogu sadržavati opasne tvari, ako se navedeni materijali odlažu u otpad iz kućanstva ili se zbrinjavaju na drugi nepropisani način, mogu naškoditi zdravlju ljudi i okolišu. Stoga je važno poštovati zakonsku obvezu odvojenog sakupljanja električnog i elektroničkog otpada. Dotrajali električni i elektronički uređaj ne smijete baciti u otpad iz kućanstva, već ste isti obvezni odvojiti od miješanog komunalnog otpada i od ostalih vrsta otpada.

Umjesto odlaganja dotrajalih električnih i elektroničkih uređaja u otpad iz kućanstva, navedene uređaje predajte na zbrinjavanje u službene sabirne centre za prihvata i daljnju obradu dotrajalih električnih i elektroničkih uređaja u Vašem gradu, ili u prodajno mjesto na kojem ste kupili navedeni uređaj ili u jedno od drugih prodajnih mjesta društva Miele.

Ako se na dotrajalom električnom ili elektroničkom uređaju nalaze osobni podaci, preporučamo, radi Vaše sigurnosti, iste izbrisati u cijelosti prije predaje navedenih uređaja na zbrinjavanje. Ako osobne podatke ostavite na navedenim uređajima, to činite na vlastitu odgovornost.

Dotrajale električne i elektroničke uređaje obvezni ste predati na zbrinjavanje u cijelosti i u stanju iz kojeg je vidljivo da navedeni uređaji nisu prethodno rastavljeni radi vađenja zasebnih komponenti ili dijelova.

Molimo pobrinite se da Vaši dotrajali električni i elektronički uređaji do predaje na zbrinjavanje bude izvan dohвата

djece.

Ovisno o konkretnom uređaju, dotrajale električne i elektroničke uređaje moguće je reciklirati. Navedeni uređaji mogu sadržavati dijelove koji se mogu iskoristiti za popravak drugih proizvoda. Na taj način, štede se sirovine i omogućava se razumno iskorištavanje prirodnih resursa.



Ova oznaka, koja se sastoji od prekriženog spremnika za sakupljanje otpada s kotačima, ima značenje odvojenog sakupljanja električnog i elektroničkog otpada. Ako se takva oznaka nalazi na Vašem uređaju, takav uređaj ne smijete odlagati u kantu za smeće u Vašem kućanstvu u koju odlažete miješani komunalni otpad, već ste uređaj obvezni zbrinuti sukladno ovdje navedenim uputama i primjenjivim propisima za zbrinjavanje električnih i elektroničkih uređaja.

### Povrat starih baterija i akumulatora

Električni i elektronički uređaji često sadrže baterije i akumulatore, za koje postoji zakonska obveza odvojenog sakupljanja, a u cilju olakšavanja procesa recikliranja i obrade otpadnih baterija i akumulatora.

One baterije i akumulatore koji nisu fiksni dio uređaja odnesite u odgovarajući sabirni centar u Vašem gradu (koji prikuplja baterije i akumulatore) ili u bilo koje Miele prodajno mjesto, gdje ih možete predati bez naknade.

Baterije i akumulatori mogu sadržavati tvari koje, zbog nepropisnog odlaganja, mogu naštetiti ljudskom zdravlju i okolišu.



Ova oznaka, koja se sastoji od prekriženog spremnika za sakupljanje otpada s kotačima, ima značenje odvojenog sakupljanja i zabrane odbacivanja u miješani komunalni otpad. Takva oznaka na baterijama ili akumulatorima označava da iste ne smijete odlagati u kantu za smeće u Vašem kućanstvu u koju odlažete miješani komunalni otpad, već ste baterije i akumulator obvezni zbrinuti sukladno ovdje navedenim uputama i primjenjivim propisima za zbrinjavanje baterija i akumulatora.

Simboli Pb, Cd, Hg navedeni na gornjoj oznaci označavaju: olovo (Pb), kadmij (Cd) i/ili živu (Hg). Baterija koja sadrži, odnosno akumulator koji sadrži više od: - 0,0005% masenog udjela žive bit će označen(a) simbolom Hg, - 0,002% masenog udjela kadmija bit će označen(a) simbolom Cd, - 0,004% masenog udjela olova bit će označen(a) simbolom Pb. Zasebno prikupljanje starih baterija i akumulatora, osim što je zakonska obveza, također olakšava njihovu obradu i reciklažu. Odgovarajućim zbrinjavanjem i reciklažom baterija i akumulatora doprinosite očuvanju sirovina i pridonosite razumno iskorištavanju ograničenih prirodnih resursa.

## Napomena za europsku smjernicu (EU) br. 666/2013

Ovaj usisavač namijenjen je za kućnu uporabu i prema gore navedenoj smjernici pripada skupini univerzalnih usisavača.

Ove upute za uporabu i ostali podaci raspoloživi su za preuzimanje na Miele internet stranici [www.miele.com](http://www.miele.com).

Smjernicom određena godišnja potrošnja energije opisuje indikativnu, godišnju potrošnju energije (kWh po godini), pri čemu se taj podatak temelji na 50 procesa čišćenja. Stvarna godišnja potrošnja ovisi o stvarnom korištenju usisavača.

Sva ispitivanja i proračuni koji se trebaju provesti u gore navedenoj uredbi provedeni su u skladu sa sljedećim, trenutno važećim, usklađenim standardima, uzimajući u obzir smjernice Europske komisije objavljene na uredbi iz rujna 2014.:

- a) EN 60312–1 Usisavači za kućanstvo – Dio 1: Usisavači za suho pranje – Metode mjerenja performansi
- b) EN 60704–2–1 Kućanski i slični električni uređaji – Ispitni kod za određivanje akustičke buke u zraku – Dio 2–1: Posebni zahtjevi za usisavače
- c) EN 60335–2–2 Kućanski i slični električni uređaji – Sigurnost – Dio 2–2: Posebni zahtjevi za usisavače i uređaje za usisavanje vode

Nisu sve podne četke i dodatna oprema priložena usisavačima, namijenjeni intenzivnom čišćenju tepiha i tvrdih podnih površina, kao što je to opisano u smjernici. Za određivanje vrijednosti koristio se sljedeći podni nastavak i postavka:

Za potrošnju energije kao i razred čišćenja tepiha i tvrdih podloga kao i za razinu buke na tepihu se upotrebljava podni nastavak sa spuštenim četkama (pritisnuta nožna tipka .

Podatci koje propisuje smjernica odnose se isključivo na ovdje navedene kombinacije i postavke podnog nastavka ovisno o podnim oblogama.

Za sva mjerenja korištene su originalne Miele vrećice za prašinu, filter motora i filter izlaznog zraka.

## Upoznavanje

Ovaj usisavač prikladan je za svakodnevno usisavanje tepiha, tapisona i neosjetljivih tvrdih podnih površina.

Miele asortiman za njegu podnih površina nudi odgovarajući pribor za brojne specijalne primjene (pogledajte poglavlje „Dodatni pribor“).

## Isporučeni pribor

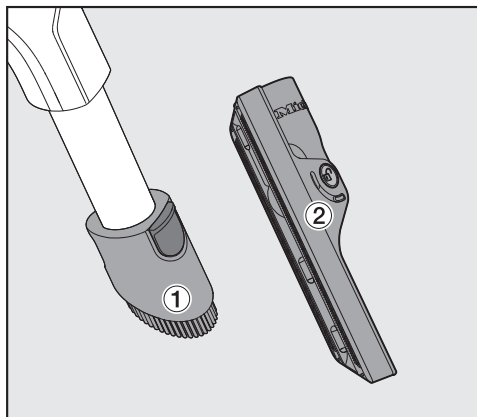

### ① Usisni kist

Za usisavanje neosjetljivih površina, primjerice za čišćenje tipkovnica ili usisavanje mrvica.

Usisni kist se može izvući sa usisne cijevi i koristiti za usisavanje teško dostupnih površina.

### ② 2 u 1 nastavak za tapecirani namještaj i uski nastavak

Za usisavanje nabora, reški, tapeciranog namještaja, madraca, jastuka, zastora i sl.

## 3D4U

Sa 3D4U Miele Vam nudi besplatni pribor za preuzimanje za 3D printer na ([www.miele.de](http://www.miele.de), Servis, Rezervni dijelovi i pribor).



3 D 4 U

### Mrežna veza

Usisavač opremljen je integriranim WLAN modulom. WLAN modul omogućuje mrežno povezivanje s kućnom mrežom i korištenje Miele aplikacije na mobilnom uređaju.

Kada umrežite usisavač imate, između ostalih, sljedeće mogućnosti:

- pozvati informacije o statusu
- naručiti vrećice za prašinu za svoj usisavač
- dobiti informacije o priboru prikladnom za upotrebu na navedenom

### Simboli na zaslonu

Na zaslonu su razine snage označene simbolima koji kao primjer pokazuju za što se određena razina snage preporučuje.



Zavjese, tekstil



Tapecirani namještaj, jastuci



Automatsko prilagođavanje usisne snage podlozi



Kvalitetni tepisi, skupocjeni mali i uski sagovi



Tvrde podne površine, jako zaprljani tepisi i tapisoni



Ručni odabir međustupnjeva usisne snage



Pohranjeni međustupanj snage usisavanja

Ostali simboli za upravljanje i funkcija:

-	Smanjenje usisne snage
+	Povećanje usisne snage
①	Uključivanje/Isključivanje
⊗ <sup>+</sup>	Automatsko namatanje kabela

## Funkcija indikatora za zamjenu vrećice za prašinu

Funkcija indikatora je predviđena za mješovitu prašinu: prašinu, kosu, niti, zapetljena vlakna od tepiha, pijesak, itd.

Ako usisavate puno sitne prašine, kao što su npr. prašina koja nastaje tijekom bušenja, pijesak, eventualno također gips ili brašno, vrlo brzo dolazi do začepljenja pora vrećice za prašinu. Prikaz će tada već pokazivati „puno“, čak i ako vrećica za prašinu još nije puna. Vrećica za prašinu se tada mora zamijeniti.

Ako usisavate puno kose, zapetljanih vlakana s tepiha, vunениh niti, itd., indikator može reagirati tek onda kada je vrećica za prašinu već jako puna.

## Funkcija indikatora za zamjenu filtra izlaznog zraka

Indikator za zamjenu filtra izlaznog zraka je svijetli nakon oko 50 radnih sati, što odgovara prosječnom godišnjem korištenju. Zamijenite filter izlaznog zraka kad indikator na usisavaču svijetli. Tada provjerite i stupanj zaprljanja filtra za zaštitu motora.

Morate resetirati prikaz nakon svake zamjene filtra izlaznog zraka i svakog potrebnog čišćenja filtra za zaštitu motora. Za navedeno pogledajte poglavlje „Čišćenje i održavanje“ odlomak „Svijetli indikator za zamjenu filtra izlaznog zraka“.

## Zaštitni filter motora

Vaš je usisavač serijski opremljen Lifetime zaštitnim filtrom motora. Taj filter ne morate mijenjati cijeli vijek trajanja Vašeg usisavača.

## Pokretanje

### Priključenje usisnog crijeva

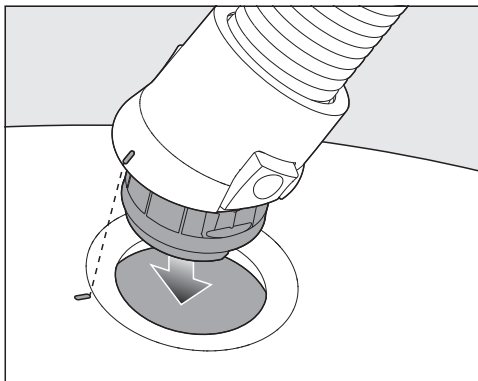

- Gurnite priključak usisnog crijeva u usisni otvor usisavača. Gurnite elemente za uvođenje ta dva dijela jedan prema drugome.

### Vađenje usisnog crijeva

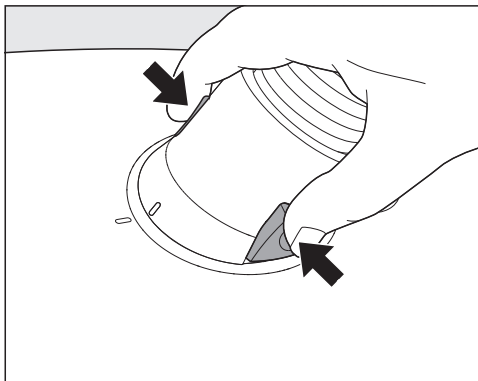

- Pritisnite tipke za otključavanje na bočnoj strani priključka usisnog crijeva te ga izvucite iz usisnog otvora.



### Sastavljanje usisnog crijeva i drške

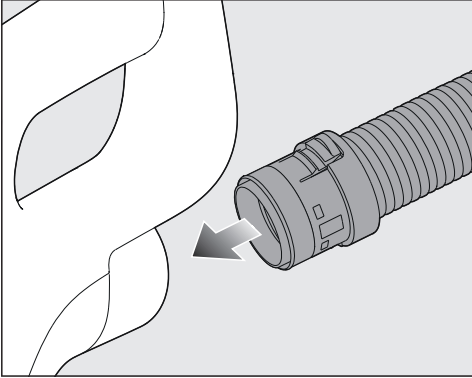

- Priklučni nastavak usisnog crijeva gurnite u ručku.

### Sastavljanje drške i usisne cijevi

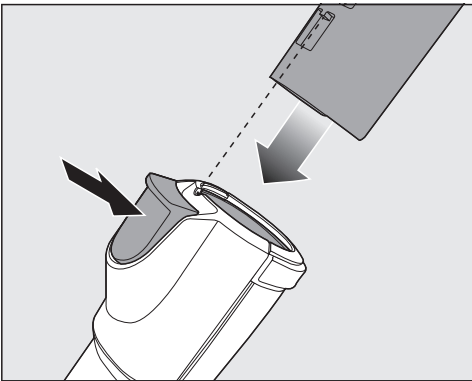

- Gurnite dršku u usisnu cijev do graničnika. Gurnite elemente za uvođenje ta dva dijela jedan prema drugome.
- Pritisnite tipku za otključavanje ako želite odvojiti dijelove jedne od drugih i blagim okretanjem izvucite dršku iz usisne cijevi.

### Sastavljanje usisne cijevi i podnog nastavka

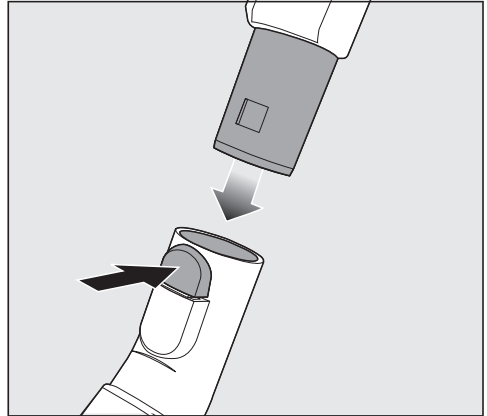

- Usisnu cijev gurnite u podni nastavak okrećući ju ulijevo i udesno, dok jasno ne ulegne u utor.
- Pritisnite tipku za otključavanje ako želite odvojiti dijelove jedne od drugih i blagim okretanjem izvucite usisnu cijev iz podnog nastavka.

### Povezivanje bežične drške

Kod prve uporabe usisavače se uključuje na najvišem stupnju snage usisavanja. Od sljedeće uporabe usisavač se uključuje na posljednje odabranu razinu snage.

- Pritisnite nožnu tipku +, dok se ne postigne maksimalni stupanj snage.
- Nožnu tipku + držite pritisnutom.

Prikazat će se odbrojavanje i motor usisavača će biti isključen za vrijeme trajanja pokušaja povezivanja. Nakon isteka odbrojavanja, na zaslonu se prikazuje bežična drška.

Usisavač je sada u načinu za povezivanje.

- Pustite nožnu tipku.

- Pritisnite bilo koju tipku na bežičnoj drški da je aktivirate.

Bežična drška pokušava uspostaviti vezu s usisavačem najviše 20 sekundi. Uspješna uspostava veze prikazuje se na zaslonu usisavača, a motor se zatim ponovno uključuje.

### Aktiviranje funkcije umrežavanja

Vaš usisavač opremljen je integriranim WLAN modulom.

Povezivanjem usisavača u Vašu WLAN mrežu povećava se potrošnja energije.

Osigurajte da je na mjestu postavljanja usisavača signal Vaše WLAN mreže dovoljne jačine.

Za postavljanje Vam je potrebno:

1. WLAN mreža
2. Miele aplikacija
3. Miele korisnički račun. Korisnički račun možete izraditi preko Miele aplikacije.



- Skenirajte QR kôd za preuzimanje Miele aplikacije (ako već nije dostupna).
- Otvorite Miele aplikaciju i izradite korisnički račun.
- Za početak umrežavanja ponovno skenirajte QR kôd i slijedite upute za korištenje Miele aplikacije.

Za vrijeme trajanja pokušaja povezivanja motor usisavača će biti isključen. Uspješna uspostava veze prikazuje se na zaslonu usisavača.

Također možete ranije napustiti način povezivanja, bez uspostavljanja veze. Za navedeno isključite i ponovno uključite usisavač pomoću nožne tipke za uključivanje/isključivanje ①.

### Raspoloživost WLAN umrežavanja

WLAN veza dijeli frekvencijski raspon s drugim uređajima (npr. mikrovalne pećnice, igračke na daljinsko upravljanje). Navedeno može rezultirati privremenim ili potpunim prekidom veze. Stoga se ne može jamčiti stalna dostupnost ponuđenih funkcija.

### Rukovanje

#### Podešavanje teleskopske cijevi

Teleskopska cijev je sastavljena od 2 dijela cijevi uložena jedan u drugi koji omogućuju prilagođavanje dužine cijevi za maksimalnu udobnost.

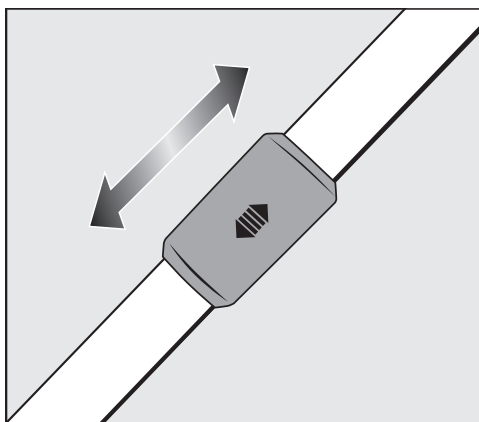

- Obuhvatite mehanizam za otključavanje i namjestite teleskopsku cijev do željene duljine.

#### Podešavanje podnog nastavka

Ovisno o modelu Vaš je usisavač opremljen jednim od prikazanih podnih nastavaka.

Prvenstveno se pridržavajte uputa za čišćenje i održavanje podne površine koje preporučuje proizvođač.

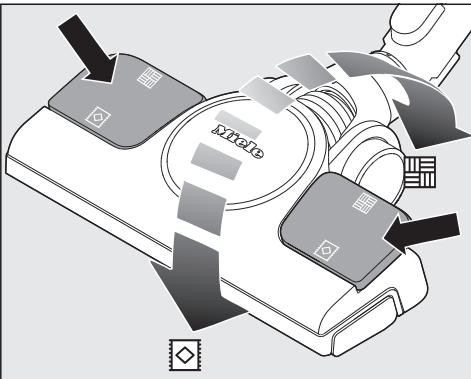
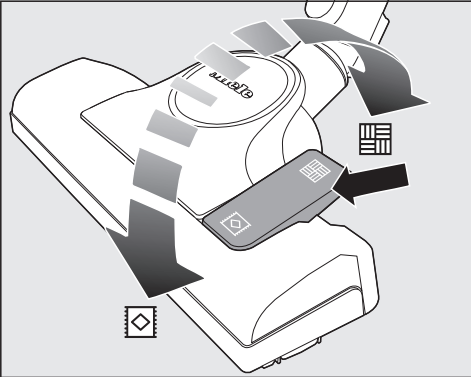

Neosjetljive tvrde, ravne, podne površine i strukturirane površine usisavajte s izvučenim četkicama:

- Pritisnite nožnu tipku .

Usisavajte tepihe i tekstilne podne površine s uvučenim četkicama:

- Pritisnite nožnu tipku .

## Usisavanje stepenica

 Opasnost od ozljeda uzrokovanih padom usisavača.

Usisavač koji padne niz stube može ozlijediti Vas ili druge.

Stepenice uvijek usisavajte odozdo prema gore.

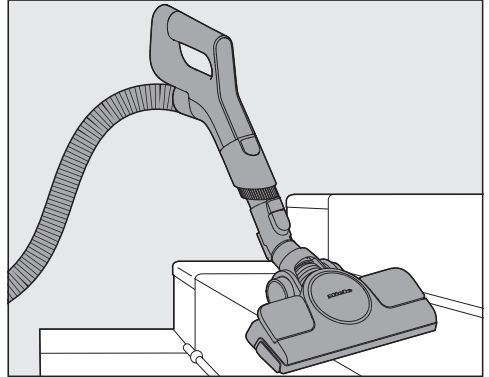

Podni nastavak prikladan je i za usisavanje stepenica obloženih tapisonom.

## Izvlačenje priključnog kabela

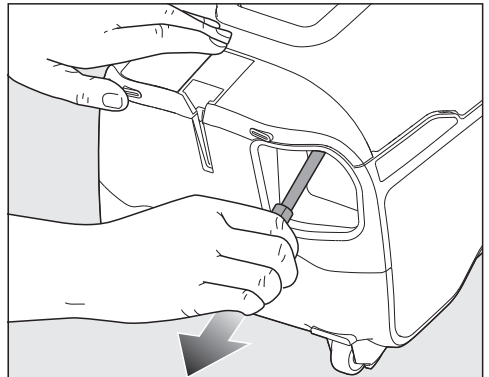

- Izvucite priključni kabel do željene duljine.

- Utaknite utikač u utičnicu.

**⚠ Šteta uzrokovana pregrijavanjem.**  
Priključni kabel se može pregrijati prilikom duge uporabe.  
Kabel u potpunosti izvucite ako usisavač koristite duže od 30 minuta.

### Namatanje priključnog kabela

- Izvucite mrežni utikač iz utičnice.

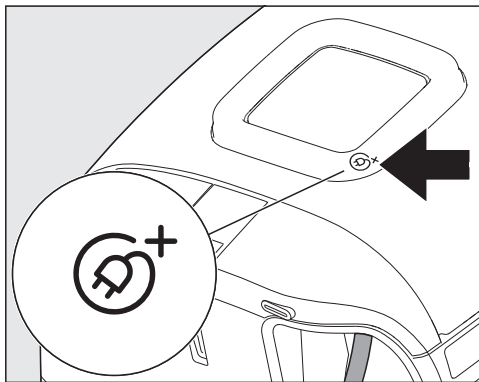

- Kratko pritisnite nožnu tipku za namatanje kabela.

Priključni kabel se kompletno namata.

Namatanje kabela možete prekinuti na bilo kojem mjestu.

- Tijekom namatanja kratko povucite kabel.

### Uključivanje i isključivanje

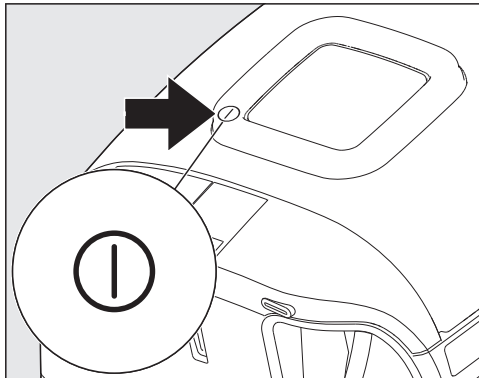

- Pritisnite nožnu tipku za uključivanje/isključivanje ①.

### Ažuriranje

Miele Vam pruža ažuriranja u neredovitim intervalima. Ažuriranje ažurira softver Vašeg usisavača i ažurira ga s najnovijim statusom Miele razvoja.

Nakon uključivanja usisavača, bit ćete obaviješteni o dostupnom ažuriranju, ako je isto dostupno.

- Za pokretanje ažuriranja, pritisnite nožnu tipku +.

Traka napretka obavještava Vas o statusu instalacije.

- Za odgodu ažuriranja, pritisnite nožnu tipku -.

Sljedeći put kada uključite usisavač, od Vas će se ponovno tražiti da instalirate ažuriranje.

### Odabir snage usisavanja

Usisnu snagu usisavača možete prilagoditi ovisno o situacijama usisavanja.

Smanjivanjem usisne snage bitno smanjujete i snagu pomicanja podnog usisnog nastavka.

Odabrana razina snage prikazana je kao simbol i putem narančastog indikatora snage na zaslonu usisavača, pogledajte poglavlje „Upoznavanje“, odlomak „Simboli na zaslonu“.

### Nožne tipke

Kod prvog uključivanja usisavač se uključuje u najjaču razinu snage.

Od sljedeće uporabe usisavač se uključuje na posljednje odabranu razinu snage.

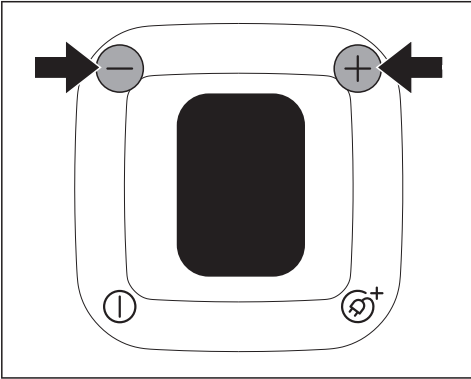

- Pritisnite nožnu tipku +, ako želite veću usisnu snagu.
- Pritisnite nožnu tipku -, ako želite manju usisnu snagu.

### Comfort bežična drška 2.0

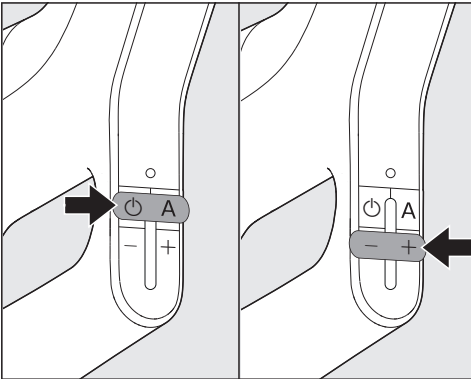

Nakon uključivanja usisavača pomoću nožne tipke za uključivanje/isključivanje ①, usisavačem se također može u potpunosti upravljati pomoću tipke na Comfort bežičnoj drški 2.0.

Vaš usisavač raspolaže na Comfort bežičnoj drški 2.0 tipkom **A** za odabir automatskog stupnja snage usisavanja. Snaga usisavanja usisavača prilagođena je odgovarajućoj površini.

⚠ Nemojte usisavati lagane tkanine ili zavjese na stupnju usisne snage **A**. Takve materijale možete usisati i oštetiti.

- Ako želite veću usisnu snagu pritisnite tipku + na Comfort dršci 2.0.
- Ako želite manju usisnu snagu pritisnite tipku - na Comfort dršci 2.0.

Kod prve uporabe usisavače se uključuje na najvišem stupnju snage usisavanja.

Od sljedeće uporabe usisavač se uključuje na posljednje odabranu razinu snage.

### Međustupnjevi usisne snage

Neovisno o zadanim stupnjevima snage usisnu snagu svog usisavača možete individualno prilagoditi željenoj snazi usisavanja.

Kako biste usisnu snagu prilagodili svojim potrebama postupite kako slijedi:

- Tipku + ili - držite pritisnutom.

Symbol za ručni odabir međustupnja razina usisne snage prikazan je na zaslonu.

- Tipku + ili - sve dok se ne postigne željena usisna snaga.
- Pustite tipku.

Nakon 5 sekundi bez aktivacije tipke pohranjuje se međustupanj usisne snage na sljedeću višu/nišu zadanu razinu snage. Pohrana se potvrđuje kvačicom ✓. Prikazuje se pohranjena među-razina usisne snage.

Usisavač se prilikom sljedeće uporabe uključuje na pohranjenju među-razinu usisne snage. Pohranu brišete odabirom jedne od 4 zadane razine snage.

## Prekid rada

U kratkim stankama tijekom usisavanja rad usisavača možete prekinuti.

- Pritisnite tipku standby  na dršci.

 Usisivač ostavljajte u standby načinu rada samo tijekom kratkih prekida prilikom usisavanja. Postoji opasnost od pregrijavanja i oštećenja.

Svaki pritisak na tipku na dršci s daljinskim upravljanjem prikazan je svijetlom LED lampice.

Nakon prekida imate 3 mogućnosti:

- Ponovno pritisnite tipku stanja pripravnosti .

Usisavač se uključuje na posljednje odabranu razinu snage.

- Pritisnite tipku +.

Usisavač se uključuje na najvišu razinu snage.

- Pritisnite tipku -.

Usisavač se uključuje na najnižu razinu snage.

## Vađenje pribora

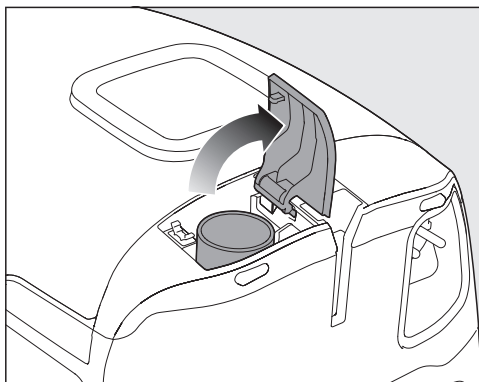

- Pritisnite oznaku na poklopcu spremnika za pribor

Otvara se pretinac s priborom.

- Izvadite kombinirani uski nastavak i nastavak za tapecirani namještaj.
- Pretinac za pribor zatvarate na način da pritisnete poklopac.

## Postavljanje 2 u 1 uskog nastavka i nastavka za tapecirani namještaj

Usisavač je serijski opremljen kombiniranim uskim nastavkom i nastavkom za tapecirani namještaj.

### Uski nastavak

Nakon vađenja iz pretinca za pribor, 2 u 1 uski nastavak i nastavak za tapecirani namještaj je prikladan za usisavanje preklopa, utora i kutova.

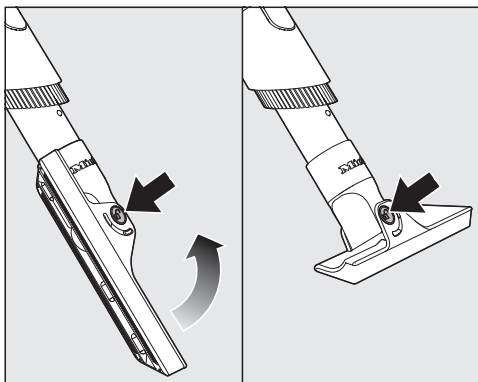

### Nastavak za tapecirani namještaj

- Pritisnite tipku za otključavanje 2 u 1 uskog nastavka i nastavka za tapecirani namještaj te zakrenite nastavak za tapecirani namještaj po vodilici dok ne uskoči na svoje mjesto.
- Po završetku usisavanja pritisnite tipku za otključavanje i vratite nastavak za tapecirani namještaj u početni položaj. Zakrećite 2 u 1 uski nastavak i nastavak za tapecirani namještaj toliko dugo dok tipka za otključavanje ne uskoči na svoje mjesto.

## Korištenje usisnog kista na Comfort bežičnoj drški 2.0

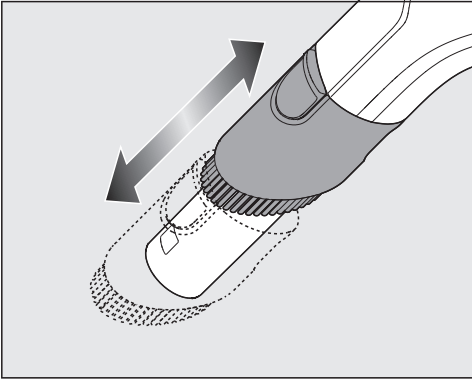

- Pritisnite tipku za otključavanje usisnog kista i gurnite usisni kist po vodilici, dok čujno ne uskoči na svoje mjesto.

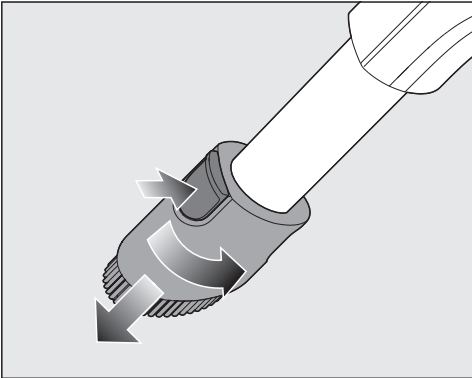

- Pritisnite tipku za otključavanje te usisni kist okrenite u stranu.
- Gurnite usisni kist po vodilici prema dolje, dok se usisni kist ne oslobodi s drške.

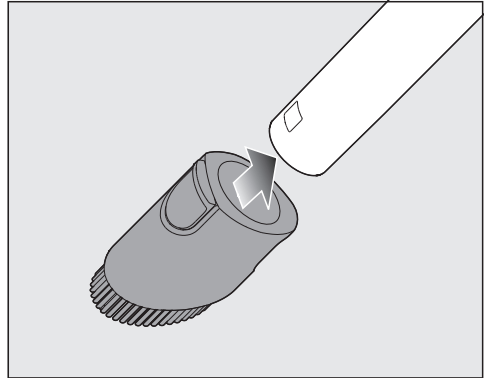

- Natakните usisni kist na usisnu cijev tako da kist čujno uskoči na svoje mjesto.

### Po završetku postupka usisavanja

- Pritisnite tipku za otključavanje te usisni kist povucite s usisne cijevi.
- Gurnite usisni kist natrag na Comfort bežičnu dršku 2.0 dok usisna četka jasno ne sjedne na mjesto.
- Gurnite usisni kist u početni položaj kako biste dršku mogli ponovno utaknuti u usisnu cijev.

### Odlaganje, prenošenje i pohrana

#### Sustav postavljanja usisavača u stankama tijekom usisavanja

U kratkim stankama tijekom usisavanja usisnu cijev s nastavkom možete praktično postaviti uz usisavač.

 **Opasnost od ozljeda uzrokovanih prevrtanjem usisavača.**

Ne koristite sustav postavljanja usisavača ako se usisavač nalazi na ukošenoj površini, npr. na stazi za invalide.

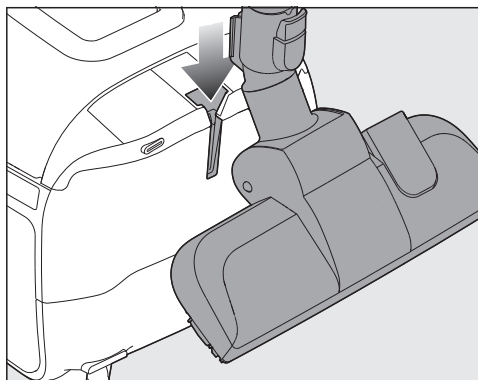

- Gurnite podni nastavak s graničnikom za držanje, u otvor sustava za postavljanje usisavača.

### Sustav postavljanja usisavača za pohranu

Za transport ili pohranu usisnu cijev s nastavkom možete postaviti uz usisavač.

**⚠** Električni udar uzrokovan mrežnim naponom.

Kada je usisavač isključen, prisutan je mrežni napon.

Nakon svake uporabe isključite usisavač. Izvucite mrežni utikač iz utičnice.

- Usisavač postavite u uspravan položaj.
- Potpuno uvucite dijelove teleskopske cijevi.

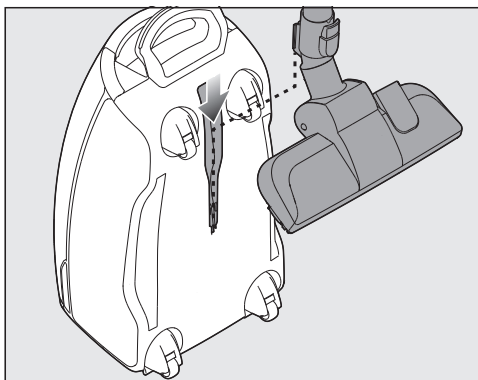

- Nastavke za usisavanje umetnite odozgo u držač za usisnu cijev na donjoj strani usisavača.

Usisavač tako možete nositi ili pospremiti.

### Čišćenje i održavanje

**⚠** Električni udar uzrokovan mrežnim naponom.

Kada je usisavač isključen, prisutan je mrežni napon.

Prije svakog čišćenja i održavanja izvucite utikač iz utičnice.

Miele sustav filtracije sastoji se od 3 dijela pribora:

- Originalna Miele vrećica za prašinu (tip **TU**)
- Originalni Miele filter izlaznog zraka
- Zaštitni filter motora

Vrećicu za prašinu i filter izlaznog zraka morate povremeno zamijeniti kako biste održali optimalnu snagu rada usisavača.



Preporučujemo Vam originalni dodatni pribor s Miele logotipom na pakiranju. Samo tako se može osigurati optimalna uporaba snage usisavanja usisavača i postići najbolji mogući rezultat čišćenja.

Vrećice za prašinu s Miele logotipom na pakiranju nisu napravljene od papira ili papirnatih materijala niti imaju gornju ploču od kartona. Na taj je način postignuta izrazita izdržljivost i sigurnost.

Vodite računa o tome da smetnje i šteta na usisavaču nastale kao posljedica uporabe pribora bez Miele logotipa na pakiranju ne podliježu jamstvu.

### Naručivanje pribora

Originalni Miele pribor možete naručiti putem Miele internet trgovine, u Miele servisu i kod Vašeg Miele prodavača.

Miele originalni pribor prepoznat ćete po Miele logotipu na pakiranju.

Svako originalno Miele pakiranje vrećica za prašinu sadrži 4 vrećice za prašinu i jedan AirClean filter izlaznog zraka. Originalno Miele veliko pakiranje sadrži 16 vrećica za prašinu i 4 AirClean filtra izlaznog zraka.

Za naknadnu kupnju originalnih Miele filtera izlaznog zraka pronaći ćete prodajne oznake u poglavlju „Dodatni pribor“, odlomak „Filtri“.

### Indikator zamjene vrećice za prašinu

Zamijenite vrećicu usisavača kada se ista prikaže na zaslonu usisavača.

Začepljene pore na vrećici smanjuju snagu usisavanja usisavača. Bacite punu vrećicu za prašinu. Nemojte više puta koristiti istu vrećicu za prašinu.

### Vađenje vrećice za prašinu

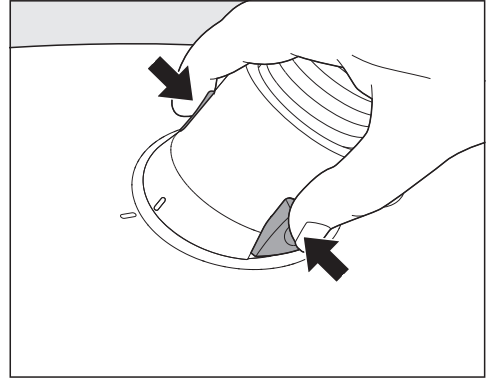

- Pritisnite tipke za otključavanje na bočnoj strani priključka usisnog crijeva te usisno crijevo izvucite iz usisnog otvora.

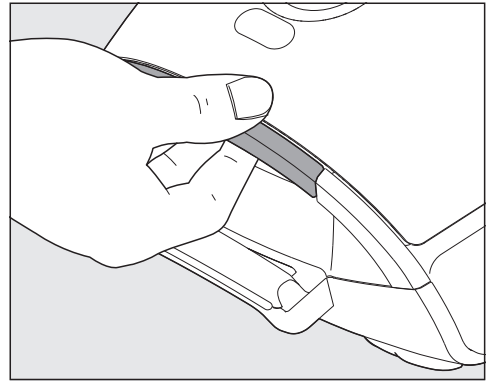

- Pritisnite tipku za otključavanje u dršci usisavača te do kraja otvorite poklopac prostora vrećice za prašinu.

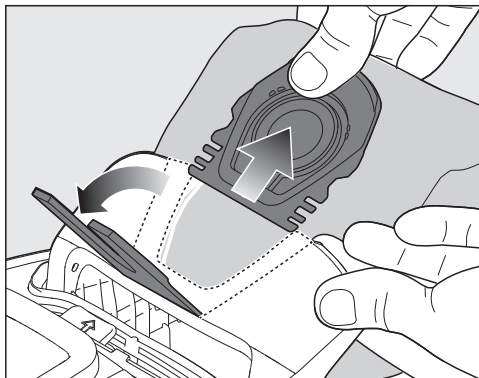

- Jednom rukom podignite prihvat vrećice za prašinu.
- Drugom rukom povucite vrećicu za prašinu za vezicu te istu izvucite.

Tirkizni zasun se podiže.

Tirkizni zasun sprječava zatvaranje poklopca prostora vrećice za prašinu za slučaj da nije umetnuta vrećica. Ne primjenjujte silu.

### Umetanje vrećice za prašinu

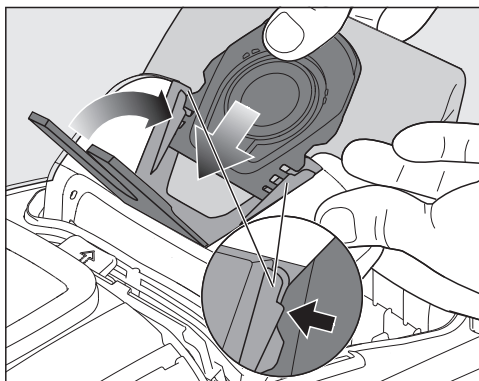

- Jednom rukom podignite prihvat vrećice za prašinu.

- Drugom rukom umetnite novu vrećicu za prašinu do kraja u otklopljeni držač vrećice za prašinu. Vrećicu za prašinu ostavite tako složenu kako je prikazano na pakiranju.

Pri tome obratite pažnju da je prihvatna ploča vrećice za prašinu na obje strane u potpunosti ušla u vodilice (pogledajte povećalo).

Tirkizni zasun se zatvara tako da čujno uskoči na svoje mjesto.

- Zatvorite poklopac prostora vrećice za prašinu dok se ne zabravi i pripazite da se vrećica za prašinu pri tome ne zaglavi.

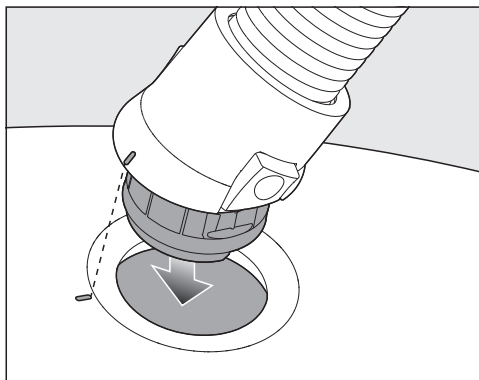

- Gurnite priključak usisnog crijeva u usisni otvor usisavača. Gurnite elemente za uvođenje ta dva dijela jedan prema drugome.

### Svijetli indikator promjene filtra izlaznog zraka

Zamijenite filter izlaznog zraka kada se isti prikaže na zaslonu usisavača. Tada je također potrebno provjeriti stupanj zaprljanja filtra za zaštitu motora, pogledajte odlomak „Čišćenje filtra za zaštitu motora“.

Morate resetirati prikaz nakon svake zamjene filtra izlaznog zraka. Usisavač pritom mora biti uključen.

- Tipku + držite pritisnutom.

Prikazat će se odbrojavanje i motor usisavača će se isključiti.

Uspješno resetiranje indikatora označeno je zelenom bojom. Indikator se tada gasi i vraća u prvobitni položaj.

Ponovno postavljanje indikatora moguće je samo kada se prikaže promjena filtra izlaznog zraka, ali ne u međuvremenu.

### Zamjena filtra izlaznog zraka AirClean Plus 50, Silence AirClean 50, Active AirClean 50 i HEPA AirClean 50

Pripazite na to da je u usisavač stavljen samo jedan filter izlaznog zraka.

- Otvorite poklopac prostora vrećice za prašinu.

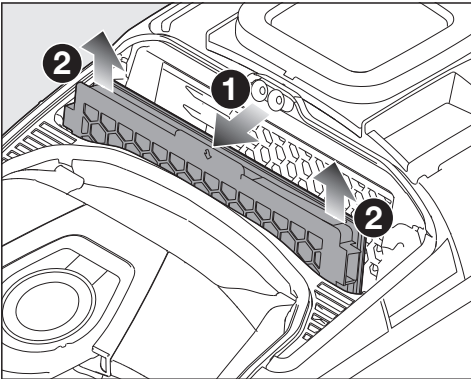

Ako želite umetnuti filter izlaznog zraka AirClean obavezno pogledajte odlomak „Zamjena filtra izlaznog zraka“.

- Filter izlaznog zraka povucite prema naprijed i izvadite ga prema gore.

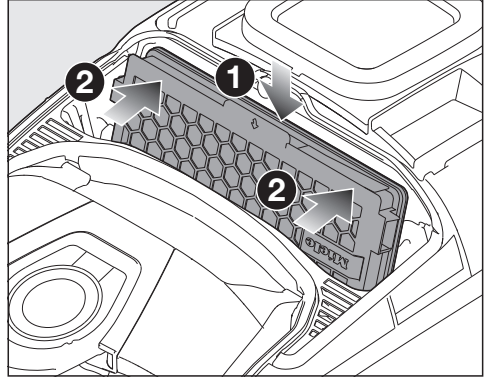

- Novi filter izlaznog zraka odgovarajuće umetnite prema dolje te ga pritisnite s obje strane prema otraga dok se ne zabravi.

⚠ Šteta uslijed onečišćenog prostora vrećice za prašinu.

Uslijed nedovoljno pričvršćene vrećice za prašinu, u prostor vrećice za prašinu može doći velika količina prašine i oštetiti komponente. Prije zatvaranja poklopca prostora vrećice za prašinu provjerite je li vrećica usisavača umetnuta i zasun za zaključavanje zatvoren.

- Zatvorite poklopac prostora vrećice za prašinu dok se ne zabravi i pripazite da se vrećica za prašinu pri tome ne zaglavi.

### Zamjena filtra izlaznog zraka

Pripazite na to da je u usisavač stavljen samo jedan filter izlaznog zraka.

Ovisno o modelu, usisavač je serijski opremljen s jednim od sljedećih filtera izlaznog zraka:

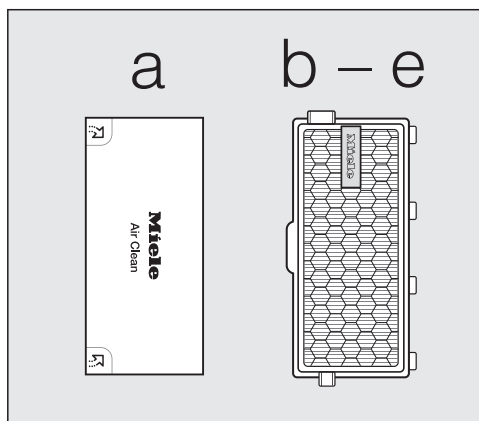

- a AirClean
- b AirClean Plus 50 (svjetlo plavi)
- c Silence AirClean 50 (sivi)
- d Active AirClean 50 (crni)
- e HEPA AirClean 50 (bijeli)

### Kod zamjene pripaziti na sljedeće

Ako umjesto filtra **b, c, d** ili **e** želite staviti filtar **a** filtar izlaznog zraka obavezno umetnite u rešetku filtra, pogledajte poglavlje „Dodatni pribor“, odlomak „Filtar“.

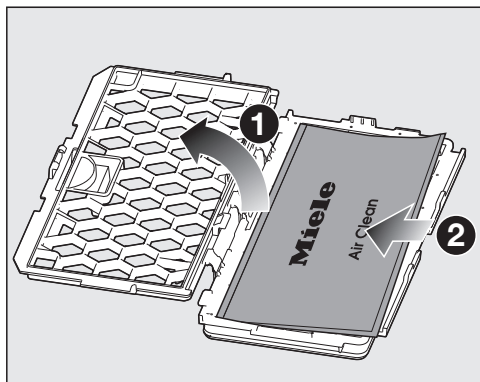

### Čišćenje filtra za zaštitu motora

- Otvorite poklopac prostora vrećice za prašinu.
- Izvadite vrećicu za prašinu.

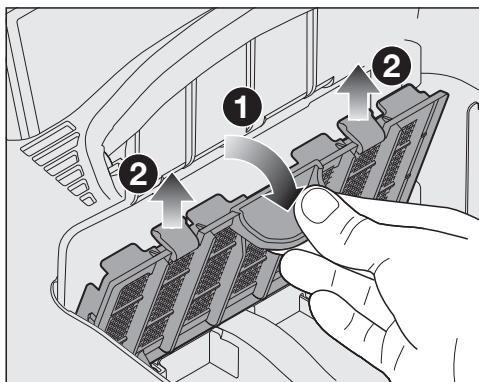

- Otključajte filtar za zaštitu motora prema naprijed i izvadite ga prema gore iz prostora vrećice za prašinu.

⚠ Šteta uzrokovana pogrešnim čišćenjem.

Zaštitni filtar motora se može oštetiti i izgubiti svoj učinak.

Zaštitni filtar motora ne čistite vodom. Za čišćenje ne upotrebljavajte šiljaste predmete ili predmete oštrog rubova.

- Zaštitni filtar motora čistite suhom krpom za prašinu ili kistom za prašinu.

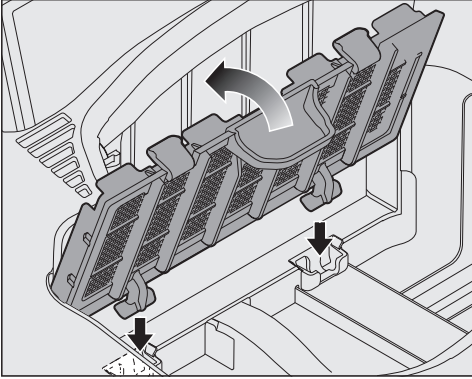

- Postavite šarke filtra za zaštitu motora točno u udubljenja šarki u prostoru za prašinu i zaključajte filter za zaštitu motora dok jasno ne sjedne na mjesto.
- Vrećicu za prašinu umetnite u prihvat za vrećicu za usisavač dok se zasun konačno ne zatvori.
- Zatvorite poklopac prostora vrećice za prašinu dok se ne zabravi i pripazite da se vrećica za prašinu pri tome ne zaglavi.

### Vrijeme promjene baterije na Comfort bežičnoj drški 2.0

Usisavač na vrijeme javlja na zaslonu uređaja kada je kapacitet baterije ispražnjen. Za navedeno pripremite bateriju od 3 V (gumbasta baterija CR 2032).

Ako je baterija prazna ili niste umetnuli bateriju, usisavač usprkos tome možete i dalje koristiti.

### Zamjena baterije na Comfort bežičnoj drški 2.0

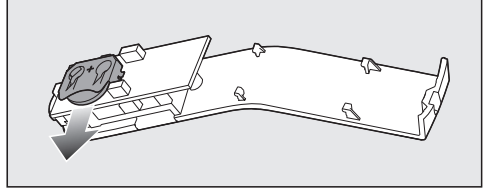
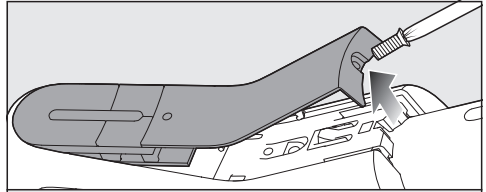

- Odvijte vijak za pričvršćivanje poklopca pomoću Torx odvijača i uklonite poklopac.
- Staru bateriju zamijenite novom. Obratite pažnju na polaritet.

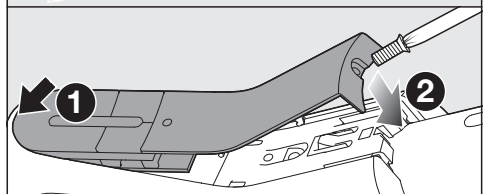
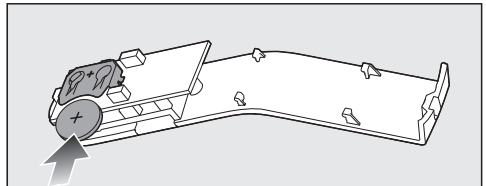

- Vratite poklopac, pazeći na redoslijed pričvršćivanja, i zategnite pričvrсни vijak.
- Stare baterije zbrinite komunalnim putem.

## Zamjena podizača niti

(nije moguće kod modela s podnim četkama FlexTeQ/AllFloor)

Podizači niti na usisnom otvoru podnog nastavka mogu se zamijeniti. Obnovite podizače, ako su niti istrošene.

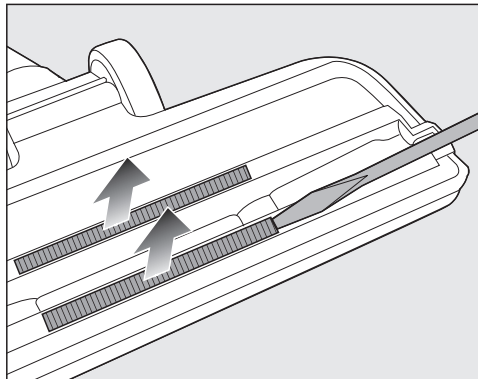

- Izvadite podizače vlakana iz držača. Pritom upotrijebite primjerice plosnati odvijač.
- Stare podizače niti zamijenite novima.

Rezervne dijelove možete nabaviti u Miele specijaliziranim prodavaonicama ili u Miele servisu.

## Čišćenje usisavača i pribora

⚠ Električni udar uzrokovan mrežnim naponom.  
Kada je usisavač isključen, prisutan je mrežni napon.  
Prije svakog čišćenja izvucite utikač iz utičnice.

⚠ Električni udar uzrokovan mrežnim naponom.  
Vlaga u usisavaču povećava opasnost od električnog udara.  
Usisavač nemojte uranjati u vodu.

- Tekstilne površine usisavajte usisavačem s usisnim kistom na najnižoj razini snage.
- Usisavač i sav pribor od plastike čistite uobičajenim sredstvima za čišćenje umjetnih materijala.

Statički naboj može uzrokovati nakupljanje prašine na plastičnim dijelovima usisavača. Prašinu uklonite mekom i suhom krpom.

⚠ Šteta uzrokovana neprikladnim sredstvima za čišćenje.  
Sve su površine osjetljive na ogrebotine. Sve površine mogu promijeniti boju ili se promijeniti ako dođu dodir s neprikladnim sredstvima za čišćenje.  
Nemojte koristiti abrazivna sredstva ili sredstva za čišćenje stakla kao ni univerzalna sredstva za čišćenje ni sredstva za održavanje na uljnoj bazi.

## Čišćenje prostora vrećice za prašinu

Prostor vrećice za prašinu možete usisati pomoću drugog usisavača ili ga jednostavno očistite suhom krpom za prašinu ili kistom za prašinu.

Očistite i donju stranu poklopca prostora za vrećicu za prašinu.

## Rješavanje problema

Sami možete ukloniti većinu grešaka i smetnji, koje se mogu pojaviti u svakodnevnom korištenju. U mnogo slučajeva možete uštedjeti vrijeme i novac, jer nećete morati zvati servis.

Informacije o samostalnom uklanjanju smetnji pronaći ćete na [www.miele.com/service](http://www.miele.com/service).

Sljedeće tablice pomoći će Vam u otkrivanju uzroka smetnji ili poteškoća i pronalaženju njihovog rješenja.



Električni udar uzrokovan mrežnim naponom.

Kada je usisavač isključen, prisutan je mrežni napon.

Prije svakog rješavanja problema izvucite utikač iz utičnice.

Problem	Uzrok i rješenje
<p><b>Usisavač se sam isključuje.</b></p>	<p>Zaštita od pregrijavanja isključuje usisavač ako se usisavač previše zagrije.</p> <p>Smetnja može nastupiti, ako npr. veliki dijelovi koji se usisavaju začepe usisne putove ili kad je vrećica za prašinu puna ili začepljena sitnom prašinom ili je jako zaprljan zaštitni filter motora/filter izlaznog zraka.</p> <ul style="list-style-type: none"> <li>■ Usisavač isključite nožnom tipkom za uključivanje/isključivanje ① i izvucite utikač iz utičnice.</li> </ul> <p>Nakon uklanjanja uzroka i nakon vremena mirovanja od oko 20–30 minuta, usisavač će se dovoljno ohladiti te ga možete ponovno uključiti i dalje upotrebljavati.</p>

## Tehnički podaci

### Bluetooth

Frekvencija	2,40 GHz – 2,4835 GHz
Maksimalna snaga odašiljanja	< 10 mW

### WLAN

Frekvencija	2,40 GHz – 2,4835 GHz
Maksimalna snaga odašiljanja	< 100 mW

### Potrošnja energije u stanju pripravnosti

s aktiviranim WLAN-om	0,95 W
s deaktiviranim WLAN-om	0,95 W

### Autorska prava i licence

Za rad i upravljanje usisavača, Miele koristi vlastiti softver ili softver treće strane koji ne potpada pod takozvani uvjet licence otvorenog kôda. Autorska prava ovog softvera/komponenti softvera su zaštićena. Poštujte i pridržavajte se autorskih ovlaštenja tvrtke Miele i drugih.

Nadalje, ovaj usisavač sadrži softverske komponente koje se distribuiraju pod licencnim uvjetima otvorenog kôda. Možete pristupiti sadržanim komponentama otvorenog kôda, zajedno s pripadajućim obavijestima o autorskim pravima, kopijama primjenjivih licencnih uvjeta i, ako je potrebno, dodatnim informacijama lokalno putem IP-a pomoću internetskog preglednika (*http://<ip adresa>/Licence*). Ondje iskazano reguliranje jamstva i garancije Open Source uvjeta licenci vrijedi samo u odnosu s pojedinim vlasnicima prava.

### Izjava o sukladnosti

Miele izjavljuje da je ovaj usisavač u skladu s direktivom 2014/53/EU.

Cjelokupni tekst ove izjave o sukladnosti pronaći ćete na internet stranici:

- [www.miele.hr](http://www.miele.hr) pod Proizvodi / Preuzimanje
- <https://miele.hr/upute>, pod Servis / Zatražite informacije, unosom naziva proizvođača ili tvorničkog broja



## Servis

Informacije za samostalno uklanjanje grešaka te o Miele rezervnim dijelovima naći ćete na [www.miele.hr/service](http://www.miele.hr/service).

### Kontakt u slučaju smetnji

U slučaju problema koje ne možete sami riješiti obratite se Miele zastupniku ili Miele servisu.

Podatke o kontaktu Miele servisa naći ćete na zadnjoj stranici ovog dokumenta.

### Jamstvo

Trajanje jamstva je 2 godine.

Ostale informacije naći ćete u priloženim uvjetima jamstva.

### Dodatni pribor

Prvenstveno se pridržavajte uputa za čišćenje i održavanje podne površine koje preporučuje proizvođač.

Vodite računa o tome da smetnje i šteta na usisavaču nastale kao posljedica uporabe pribora bez Miele logotipa na pakiranju ne podliježu jamstvu.

Ove i brojne druge proizvode možete naručiti na Miele internet stranicama, u Miele servisu i kod Vašeg Miele prodavača.

Pojedini modeli usisavača serijski su opremljeni s jednim ili nekoliko komada dodatnog pribora.

## Podni nastavci / četke

### Podni nastavak AllFloor (SBD AF)

Podni nastavak za usisavanje ispod niskog namještaja. Također je tiha, lagana te ju karakterizira vrlo dobro sakupljanje grube prljavštine.

### Turbo četka TurboTeQ (STB 305-3)

Za prihvat niti i kose s podnih površina.

### Podni nastavak Parquet Twister s okretnim zglobovima (SBB 300-3)

S prirodnim vlaknima za usisavanje ravnih podnih površina i malih udubina.

### Podni nastavak Parquet Twister XL s okretnim zglobovima (SBB 400-3)

S prirodnim vlaknima za brzo usisavanje velikih ravnih podnih površina i malih udubina.

## Ostali pribor

### **Ručna turbo četka Turbo Mini (STB 101)**

Za usisavanje i čišćenje tapeciranog namještaja, madraca ili automobilskih sjedala.

### **Univerzalna četka (SUB 20)**

Za čišćenje knjiga, polica i sl.

### **Četka za radijatore / lamele (SHB 30)**

Za uklanjanje prašine s radijatora, uskih ormarića ili utora.

### **Nastavak za madrace (SMD 10)**

Za udobno usisavanje madraca i tapeciranog namještaja te utora na njima.

### **Uski nastavak, 300 mm (SFD 10)**

Dugi nastavak za utore za usisavanje preklopa, utora i kutova.

### **Uski nastavak, 560 mm (SFD 20)**

Uski nastavak za usisavanje teško dostupnih mjesta.

### **Nastavak za tapecirani namještaj XL (SPD 20)**

Široki nastavak za tapecirani namještaj za usisavanje tapeciranog namještaja, madraca i jastuka.

## Filtri

### **Filtar izlaznog zraka AirClean Plus 50 (SF-AP 50)**

Za efikasno filtriranje kako bi zrak u prostoriji bio posebno čist.

### **Filtar izlaznog zraka Silence AirClean 50 (SF-SA 50)**

Za bitno smanjenje zvukova usisavanja.

### **Filtar izlaznog zraka Active AirClean 50 (SF-AA 50)**

Za bitno smanjenje ometajućih zvukova. Idealno za vlasnike kućnih ljubimaca i pušače.

### **Filtar izlaznog zraka HEPA AirClean 50 (SF-HA 50)**

Za efikasno filtriranje fine prašine i alergena. Idealno za osobe alergične na kućnu prašinu.

## Rešetka filtra

Rešetka filtra potrebna je ako umjesto filtra izlaznog zraka AirClean Plus, Silence AirClean, Active AirClean ili HEPA AirClean želite koristiti AirClean filtari izlaznog zraka.

<b>Varnostna navodila in opozorila</b> .....	<b>37</b>
<b>Opis aparata</b> .....	<b>42</b>
<b>Trajnostnost in varovanje okolja</b> .....	<b>44</b>
<b>Opomba o Uredbi (EU) št. 666/2013</b> .....	<b>46</b>
<b>Spoznavanje aparata</b> .....	<b>46</b>
Priložena oprema .....	46
3D4U .....	47
Omrežna povezava .....	47
Simboli na prikazovalniku .....	47
Delovanje prikaza potrebne zamenjave vrečke za sesalnik .....	48
Delovanje prikaza potrebne zamenjave filtra za izhodni zrak .....	48
Filter za zaščito motorja.....	48
<b>Prvi zagon</b> .....	<b>48</b>
Priklop gibljive sesalne cevi .....	48
Odstranjevanje gibljive sesalne cevi .....	48
Sestavljanje gibljive sesalne cevi in ročaja .....	49
Sestavljanje ročaja in teleskopske sesalne cevi .....	49
Sestavljanje sesalne cevi in preklopnega talnega nastavka .....	49
Povezava ročaja z daljinskim upravljanjem .....	49
Aktivacija funkcije povezave v omrežje.....	50
<b>Uporaba</b> .....	<b>50</b>
Nastavitev teleskopske cevi .....	50
Nastavitev talnega nastavka .....	50
Sesanje stopnic .....	51
Izvlek priključnega kabla .....	51
Navijanje priključnega kabla .....	52
Vklop in izklop .....	52
Posodobitev  .....	52
Izbira sesalne moči.....	52
Nožni tipki.....	53
Ročaj z daljinskim upravljanjem Comfort 2.0.....	53
Vmesne stopnje sesalne moči.....	53
Prekinitev delovanja .....	54
Jemanje pribora iz prostora za pribor .....	54
Nastavitev nastavka za oblažinjeno pohištvo in reže 2 v 1 .....	54
Uporaba sesalnega čopiča na ročaju Comfort 2.0 .....	55
<b>Odlaganje, prenašanje in shranjevanje</b> .....	<b>56</b>
Sistem Park za premore med sesanjem .....	56
Sistem Park za shranjevanje .....	56

# sl - Vsebina

---

<b>Čiščenje in vzdrževanje</b> .....	<b>56</b>
Kje kupiti dele opreme .....	57
Prikaz potrebne zamenjave vrečke za sesalnik .....	57
Odstranjevanje vrečke za sesalnik .....	57
Vstavljanje vrečke za sesalnik .....	58
Prikaz potrebne zamenjave filtra za izhodni zrak.....	58
Zamenjava filtrov za izhodni zrak AirClean Plus 50, Silence AirClean 50, Active AirClean 50 in HEPA AirClean 50 .....	59
Zamenjava vrste filtra za izhodni zrak .....	59
Čiščenje filtra za zaščito motorja .....	60
Kdaj zamenjati baterijo v ročaju z daljinskim upravljanjem Comfort 2.0.....	61
Zamenjava baterije v ročaju z daljinskim upravljanjem Comfort 2.0 .....	61
Zamenjava trakov za dviganje vlaken .....	61
Čiščenje sesalnika in delov opreme.....	62
<b>Odpravljanje težav</b> .....	<b>63</b>
<b>Tehnični podatki</b> .....	<b>64</b>
Avtorske pravice in licence.....	64
<b>Izjava o skladnosti</b> .....	<b>64</b>
<b>Servisna služba</b> .....	<b>65</b>
Kontakt v primeru motenj.....	65
<b>Dodatna oprema</b> .....	<b>65</b>
<b>Garancijski list</b> .....	<b>67</b>

## sl - Varnostna navodila in opozorila

Ta sesalnik ustreza predpisanim varnostnim določilom. Nepravilna uporaba lahko privede do poškodb oseb in materialne škode.

Pred prvo uporabo sesalnika preberite navodila za uporabo. V njih boste našli pomembne napotke za varnost, upravljanje ter čiščenje in vzdrževanje sesalnika. Tako boste zaščitili sebe in druge pred poškodbami in preprečili škodo na sesalniku.

Skladno s standardom IEC 60335-1 Miele izrecno opozarja, da je treba obvezno prebrati in upoštevati poglavje „Prvi zagon“ ter varnostna navodila in opozorila. Miele ne prevzema odgovornosti za škodo, ki je posledica neupoštevanja teh navodil.

Navodila za uporabo shranite in jih predajte morebitnemu naslednjemu lastniku stroja.

Po vsaki uporabi, pred vsako zamenjavo pribora in pred vsakim čiščenjem, vzdrževanjem ali odpravljanjem težav sesalnik izklopite. Izvlecite vtič iz omrežne vtičnice.

### Uporaba v skladu s predpisi

- ▶ Ta sesalnik je namenjen uporabi v gospodinjstvu in podobnih okoljih. Ta sesalnik ni primeren za uporabo na gradbiščih.
- ▶ Ta sesalnik je namenjen za vsakodnevno sesanje preprog, tekstilnih talnih oblog in neobčutljivih trdih tal.
- ▶ Ta sesalnik ni namenjen za uporabo na prostem.
- ▶ Ta sesalnik je predviden za uporabo do nadmorske višine 4000 m.
- ▶ Sesalnik uporabljajte izključno za sesanje suhih snovi. Ne sesajte ljudi in živali. Drugi načini uporabe ter predelave in spremembe aparata niso dovoljeni.
- ▶ Osebe (vključno z otroki), ki zaradi svojih fizičnih, zaznavnih ali duševnih zmožnosti oziroma svoje neizkušenosti ali neznanja niso sposobne varno uporabljati tega sesalnika, ga ne smejo uporabljati brez nadzora odgovorne osebe.

### Če so pri hiši otroci

- ▶ Nevarnost zadužitve! Otroci se lahko med igro zavijejo v ovojni material (npr. folije) ali si ga povlečejo čez glavo. Embalažne materiale zato shranite izven dosega otrok.
- ▶ Poskrbite, da se otroci, mlajši od osem let, ne zadržujejo v neposredni bližini aparata, razen če so pod stalnim nadzorom.
- ▶ Otroci, starejši od osem let, lahko uporabljajo sesalnik brez nadzora samo, če so z njim seznanjeni do te mere, da ga lahko varno uporabljajo. Poznati in razumeti morajo morebitne nevarnosti, ki jim pretijo zaradi napačnega upravljanja.
- ▶ Otroci ne smejo čistiti ali vzdrževati sesalnika brez nadzora.

- ▶ Otroci, ki se zadržujejo v bližini sesalnika, naj bodo vedno pod nadzorom. Nikoli ne pustite, da bi se otroci igrali z aparatom.
- ▶ Pri modelih z ročajem s svetlečo diodo ali daljinskim upravljanjem: pazite, da baterije ne zaidejo v otroške roke.

### **Tehnična varnost**

- ▶ Pred uporabo sesalnika in vseh delov opreme preverite, če so na njih vidne poškodbe. Poškodovanega sesalnika in poškodovanih delov opreme ne smete uporabljati.
  - ▶ Priključne podatke na napisni ploščici sesalnika (napetost in frekvenca) primerjajte s podatki svojega električnega omrežja. Ti podatki se morajo obvezno ujemati. Sesalnik je brez sprememb primeren za frekvenco 50 Hz ali 60 Hz.
  - ▶ Omrežna vtičnica mora biti zavarovana s počasno 16 A ali 10 A varovalko.
  - ▶ Možno je začasno ali trajno delovanje s priklopom na samostojno napravo za oskrbo z energijo ali tovrstno napravo, ki ni sinhronizirana z omrežjem (npr. avtonomno omrežje, rezervni sistemi). Pogoj za delovanje je, da naprava za oskrbo z energijo izpolnjuje pogoje EN 50160 ali primerljive.
- Varnostni ukrepi, predvideni za hišno inštalacijo in ta izdelek Miele, morajo biti tako po funkciji kot načinu delovanja zagotovljeni tudi pri avtonomnem delovanju ali delovanju, ki ni sinhronizirano z omrežjem, ali morajo biti nadomeščeni z ustreznimi enakovrednimi ukrepi v inštalaciji. Kot je na primer opisano v aktualni objavi VDE-AR-E 2510-2.
- ▶ Popravila sesalnika v garancijski dobi lahko izvede samo osebje servisa, ki ga je pooblastilo podjetje Miele, sicer preneha veljavnost vseh pravic, ki izhajajo iz garancije.

## sl - Varnostna navodila in opozorila

---

▶ Sesalnika ne smete uporabiti, če je priključni kabel poškodovan. Če je priključni kabel poškodovan, ga je treba zamenjati skupaj s kabelskim bobnom. Zaradi varnosti lahko kabel zamenja samo pooblaščen strokovnjak ali osebje servisne službe Miele.

▶ Priključnega kabla ne smete uporabiti za prenašanje sesalnika. Ko izvlečete priključni kabel iz omrežne vtičnice, primite za vtič in ne vlecite za kabel. Kabla ne smete vleči preko ostrih robov ali ga ukleščiti. Pazite, da sesalnika ne zapeljete prepogosto čez priključni kabel. Kabel, omrežni vtič in vtičnica se lahko pri tem poškodujejo in ogrožajo vašo varnost.

▶ Popravila sesalnika lahko opravi samo strokovnjak, ki ga je pooblastilo podjetje Miele. Zaradi nestrokovnih popravil je lahko resno ogrožena varnost uporabnika.

### Pravilna uporaba

▶ Sesalnika ne smete uporabiti brez vrečke za sesalnik, filtra za zaščito motorja in filtra za izhodni zrak.

▶ Če vrečka za sesalnik ni vstavljena, pokrova prostora za zbiranje prahu ni mogoče zapreti. Pokrova ne zapirajte na silo.

▶ S sesalnikom ne smete sesati gorečih ali žarečih predmetov, kot so cigarete ali navidez ugasel pepel oz. oglje.

▶ S sesalnikom ne smete sesati prahu barv za tiskalnike in fotokopirne stroje (tonerjev)! Barva, ki se uporablja v tovrstnih napravah, je lahko električno prevodna.

▶ S sesalnikom ne sesajte tekočin ali vlažne umazanije. Mokro očiščene preproge ali preproge in tekstilne talne obloge, na katere ste nanесли čistilno peno, pustite, da se popolnoma posušijo, preden jih posesate.



- ▶ Ne sesajte nobenih lahko vnetljivih ali eksplozivnih snovi ali plinov in ne sesajte prostorov, v katerih so shranjene tovrstne snovi.
- ▶ Preprečite, da bi sesalni tok prišel v bližino glave.
- ▶ Pomembno pri rokovanju z baterijami (pri modelih z ročajem s svetlečo diodo ali daljinskim upravljanjem):
  - Baterij ne smete kratko spojiti, polniti ali vreči v ogenj.
  - Odstranjevanje baterij: Baterije vzemite iz ročaja in jih odvrzite v ustrezn zabojnik za nevarne odpadke. Baterij ne smete odvreči med gospodinjske odpadke.

### Čiščenje

- ▶ Sesalnika nikoli ne potopite v vodo. Čistite ga le s suho ali rahlo navlaženo krpo.

### Oprema in nadomestni deli

- ▶ Če med sesanjem na ročaju ni nameščen noben nastavek, pazite, da ročaj ni poškodovan.
- ▶ Uporabljajte samo vrečke za sesalnik, filtre in originalni pribor, katerih embalaža je označena z Mielejevim logotipom. Samo v tem primeru lahko proizvajalec jamči za varno uporabo sesalnika.
- ▶ Miele samo pri originalnih nadomestnih delih jamči, da v celoti izpolnjujejo varnostne zahteve. Pokvarjene sestavne dele lahko zamenjate samo z originalnimi nadomestnimi deli.

### Transport

- ▶ Embalaža ščiti sesalnik pred poškodbami med transportom. Priporočamo vam, da embalažo shranite za morebiten poznejši transport.

# sl - Opis aparata

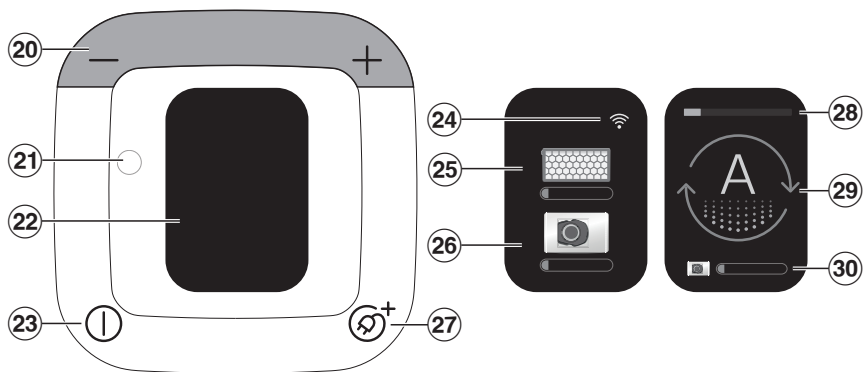
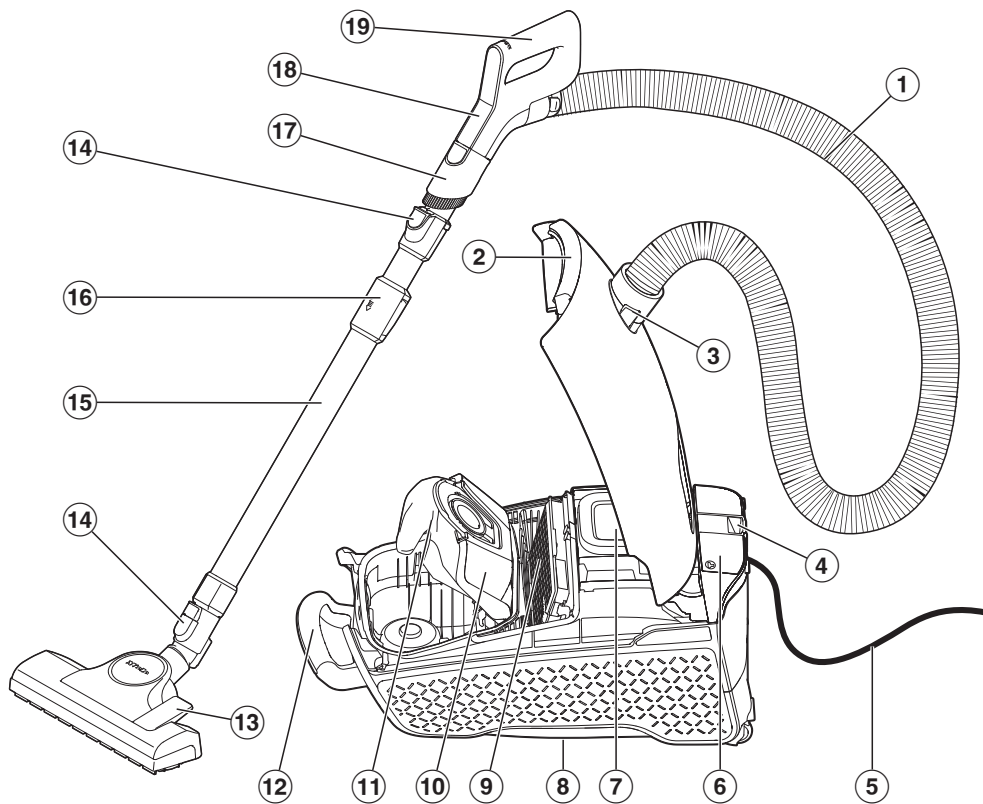

- ① Gibljiva sesalna cev
- ② Tipka za sprostitvev pokrova prostora za zbiranje prahu
- ③ Nastavek sesalne cevi
- ④ Sistem Park za premore med sesanjem
- ⑤ Priključni kabel z omrežnim vtičem
- ⑥ Prostor za nastavek za oblazinjeno pohištvo in reže 2 v 1
- ⑦ Upravljalno polje
- ⑧ Sistem Park za shranjevanje (na spodnji strani sesalnika)
- ⑨ Originalni Mielejev filter za izhodni zrak\*
- ⑩ Ležišče vrečke za sesalnik
- ⑪ Originalna vrečka za sesalnik Miele
- ⑫ Nosilni ročaj
- ⑬ Talni nastavek
- ⑭ Tipka za sprostitvev
- ⑮ Teleskopska cev
- ⑯ Element za sprostitvev teleskopske cevi
- ⑰ Odstranljiv sesalni čopič
- ⑱ Upravljalno polje ročaja z daljinskim upravljanjem Comfort 2.0
- ⑲ Ročaj z daljinskim upravljanjem Comfort 2.0
- ⑳ Nožni tipki +/- za nastavitvev sesalne moči
- ㉑ Optični vmesnik za osebje servisa
- ㉒ Prikazovalnik
- ㉓ Nožna tipka za vklop/izklop ①
- ㉔ Status sprejema signala WLAN
- ㉕ Prikaz potrebne zamenjave filtra za izhodni zrak
- ㉖ Prikaz potrebne zamenjave vrečke za sesalnik
- ㉗ Nožna tipka za samodejno navijanje kabla Ⓢ<sup>+</sup>
- ㉘ Izbrana stopnja moči
- ㉙ Simbol izbrane stopnje moči
- ㉚ Prikaz potrebne zamenjave vrečke za sesalnik

\* Pri nekaterih modelih sesalnikov teh delov opreme ni ali so lahko drugačni od prikazanih.

### Odstranjevanje embalaže

Embalaža je namenjena lažjemu rokovanju in ščiti aparat pred poškodbami med transportom. Embalažni materiali so skrbno izbrani glede na ekološko sprejemljivost in tehnike odstranjevanja in jih je na splošno mogoče reciklirati.

Z vračanjem embalaže v obtok materialov poskrbite za prihranek surovin. Uporabite ustrezna zbirališča in možnosti oddaje za specifične materiale.

Priporočamo vam, da embalažo shranite za morebiten poznejši transport.

### Odstranjevanje vrečk za sesalnik in filtrov

Vrečke za sesalnik in filtri so izdelani iz okolju prijaznih materialov. Filtre lahko odvržete med običajne gospodinjske odpadke. To velja tudi za vrečke za sesalnik, pod pogojem, da v njih ni umazanije, ki se je ne sme odvreči med gospodinjske odpadke.

### Odstranjevanje starega aparata

Električna in elektronska oprema pogosto vsebuje še uporabne materiale. Vsebuje tudi določene snovi, zmesi in sestavne dele, ki so potrebni za njeno delovanje in varnost. Vse navedeno pa lahko v navadnih gospodinjskih odpadkih ali ob nepravilnem ravnanju predstavlja nevarnost za zdravje ljudi in za okolje. Svojega starega aparata zato ne odvrzite med gospodinjske odpadke.



Namesto tega poskrbite za odvoz v uradne lokalne centre za zbiranje in prevzem električne in elektronske opreme, kjer bodo brezplačno poskrbeli za morebitno reciklažo, ali pa aparat odpeljite k svojemu trgovcu oziroma na podjetje Miele. Za izbris morebitnih osebnih podatkov, shranjenih v aparatu, ki ga boste odstranili, ste po zakonu odgovorni sami. Po zakonu ste dolžni iz aparata brez poškodb odstraniti stare baterije in akumulatorje ter lučke, ki niso fiksno zaprti in jih lahko odstranite nepoškodovane. Odnosite jih na ustrezna zbirna mesta, kjer jih lahko brezplačno oddate. Prosimo vas, da do odvoza starega aparata poskrbite za varnost otrok.

## Vračanje starih baterij in akumulatorjev

Električni in elektronski aparati pogosto vsebujejo baterije in akumulatorje, ki tudi po uporabi ne spadajo med gospodinjske odpadke. Po zakonu morate stare baterije in akumulatorje, ki niso fiksno zaprti v aparat, odstraniti iz naprav in jih odnesti na ustrezna zbirna mesta (npr. v trgovinah), kjer jih lahko brezplačno oddate. Izolirajte kovinske kontakte, tako da jih prelepitate z lepilnim trakom, da preprečite kratki stik. Baterije in akumulatorji lahko vsebujejo snovi, ki so škodljive za zdravje ljudi in za okolje.

Oznaka baterije ali akumulatorja podaja nadaljnje napotke, npr. oznaka „Li-ion“ opozarja na vsebnost litija. Prečrtan zabojnik pomeni, da baterije in akumulatorji v nobenem primeru ne sodijo med gospodinjske odpadke. Želimo opozoriti tudi na naslednje: če je prečrtani zabojnik označen z enim ali več kemijskimi simboli, vsebujejo svinec (Pb), kadmij (Cd) in/ali živo srebro (Hg).



Stare baterije in akumulatorji vsebujejo pomembne surovine in jih je mogoče predelati. Ločeno zbiranje starih baterij in akumulatorjev olajša ravnanje z njimi in reciklažo.

## Opomba o Uredbi (EU) št. 666/2013

Ta sesalnik je gospodinjski sesalnik in je skladno z navedeno uredbo razvrščen kot univerzalni sesalnik.

Ta navodila za uporabo in drugi podatki so na voljo za prenos na Mielejevi spletni strani na [www.miele.com](http://www.miele.com).

Letna poraba energije, ki je določena skladno z uredbo, predstavlja predvideno letno porabo energije (kWh na leto) na podlagi 50 postopkov čiščenja. Dejanska poraba energije je odvisna od uporabe sesalnika v praksi.

Vsi preizkusi in izračuni, ki jih določa zgornja uredba, so bili izvedeni skladno z naslednjimi, vsakokrat veljavnimi, harmoniziranimi standardi z upoštevanjem smernic Evropske komisije, objavljenih k uredbi septembra 2014:

- a) EN 60312-1 Sesalniki za uporabo v gospodinjstvu – 1. del: Sesalniki za suho čiščenje – Metode za merjenje lastnosti
- b) EN 60704-2-1 Gospodinjski in podobni električni aparati – Postopek preskušanja za ugotavljanje zvočnega hrupa v zraku – 2-1. del: Posebne zahteve za sesalnike prahu
- c) EN 60335-2-2 Gospodinjski in podobni električni aparati – Varnost – 2-2. del: Posebne zahteve za sesalnike prahu in aparate za čiščenje s sesanjem vode

Nekateri izmed talnih nastavkov in delov pribora, ki so priloženi sesalniku, niso namenjeni za intenzivno čiščenje preprog ali trdih tal, kakršno je opisano v uredbi. Za določanje vrednosti sta bila uporabljena naslednja talni nastavek in nastavitvev:

Za porabo energije in razrede učinkovitosti čiščenja na preprogah in trdih tleh ter vrednost hrupa na preprogah je bil uporabljen preklopni talni nastavek z ugreznjenimi ščetinami (pritisnite nožno tipko .

Podatki, določeni v skladu z uredbo, se nanašajo izključno na navedene kombinacije in nastavitve talnega nastavka na različnih talnih oblogah.

Za vse meritve je bila uporabljena izključno originalna Mielejeva oprema (vrečke za sesalnik, filter za zaščito motorja in filter za izhodni zrak).

## Spoznavanje aparata

Ta sesalnik je namenjen za vsakodnevno sesanje preprog, tekstilnih talnih oblog in neobčutljivih trdih tal.

Za številne posebne vrste uporabe so v ponudbi izdelkov Miele za nego tal na voljo ustrezni deli opreme (glejte poglavje „Dodatna oprema“).

## Priložena oprema

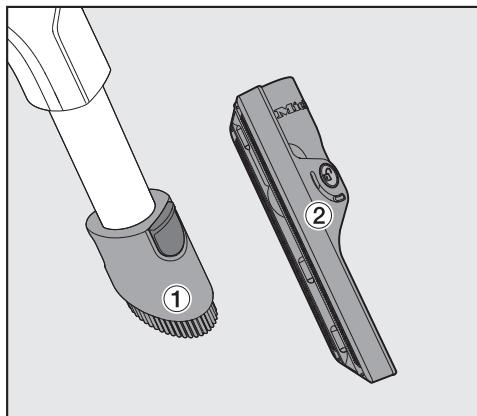

### ① Sesalni čopič

Za sesanje neobčutljivih površin, npr. tipkovnic, ali za sesanje drobtin.

Sesalni čopič je snemljiv in ga lahko uporabimo na sesalni cevi za sesanje težko dostopnih območij.

### ② Nastavek za oblažnjeno pohištvo in reže 2 v 1

Za sesanje pregibov, rež in kotov ter oblažjenega pohištva, posteljnih vložkov, blazin, zaves ipd.

## 3D4U

S 3D4U vam Miele nudi brezplačno opremo za prenos za 3D-tiskalnik ([www.miele.si](http://www.miele.si), Servis, Nadomestni deli in oprema).

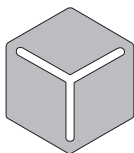

3 D 4 U

### Omrežna povezava

Sesalnik je opremljen z integriranim WLAN-modulom. Ta omogoča povezavo z domačim omrežjem in uporabo aplikacije Miele na mobilni končni napravi.

Ko sesalnik povežete, imate med drugim naslednje možnosti:

- priklic informacij o statusu
- naročilo vrečk za sesalnik, ki ustrezajo vašemu modelu sesalnika
- priklic napotkov za dele pribora, ki ustrezajo vaši uporabi

### Simboli na prikazovalniku

Na prikazovalniku so označeni simboli, ki kažejo primere priporočene uporabe posameznih stopenj moči.



Zaves, tkanine



Oblažnjeno pohištvo, blazine



Avtomatska prilagoditev sesalne moči podlagi



Kakovostne velurne preproge, male preproge in tekači



Trde talne obloge, zelo umazane preproge in tekstilne talne obloge



Ročna izbira vmesnih stopenj sesalne moči



Shranjena vmesna stopnja sesalne moči

Drugi simboli za upravljanje in delovanje:

-	Zmanjšanje sesalne moči
+	Povečanje sesalne moči
ⓘ	Vklop/izklop
⊕	Samodejno navijanje kabla

## Delovanje prikaza potrebne zamenjave vrečke za sesalnik

Delovanje prikaza je prilagojeno na mešano vrsto prahu: prah, lasje, nitke, puhasti kosmi iz preprog, pesek ipd.

Če vsesate veliko finega prahu, kot je prah pri vrtnanju, pesek ter tudi mavčni prah ali moka, se pore vrečke za sesalnik zelo hitro zamašijo.

Prikaz v tem primeru pokaže polno vrečko za sesalnik, čeprav le-ta še ni napolnjena. Vendar morate vrečko kljub temu zamenjati.

Če pa vsesate veliko las, puhastih kosmov iz preprog, volnenih kosmov ipd., lahko prikaz reagira šele, ko je vrečka za sesalnik že nabito polna.

## Delovanje prikaza potrebne zamenjave filtra za izhodni zrak

Prikaz potrebne zamenjave filtra za izhodni zrak zasveti po pribl. 50 delovnih urah, kar ustreza približno enemu letu povprečne uporabe. Ko na sesalniku zasveti prikaz, zamenjajte filter za izhodni zrak. Takrat preverite tudi stanje umazanosti filtra za zaščito motorja.

Prikaz morate ponastaviti po vsaki zamenjavi filtra za izhodni zrak in morebitnem potrebnem čiščenju filtra za zaščito motorja. V ta namen upoštevajte poglavje „Čiščenje in vzdrževanje“, odstavek „Prikaz potrebne zamenjave filtra za izhodni zrak“.

## Filter za zaščito motorja

Sesalnik je serijsko opremljen s filtrom za zaščito motorja Lifetime. Tega filtra ni treba zamenjati celotno življenjsko dobo sesalnika.

## Prvi zagon

### Priklop gibljive sesalne cevi

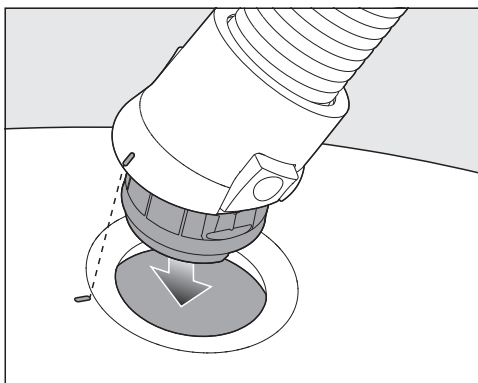

- Nastavek sesalne cevi vstavite v sesalno odprtino aparata, tako da se slišno zaskoči. Pri tem si pomagajte z oznakama na obeh delih.

### Odstranjevanje gibljive sesalne cevi

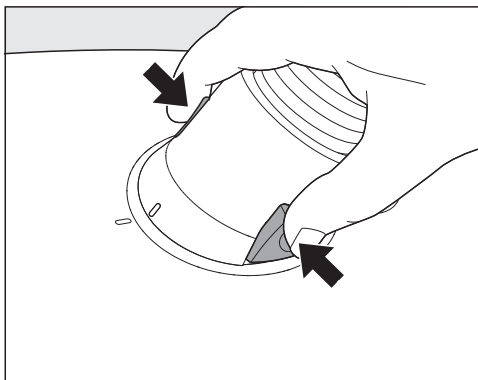

- Pritisnite tipki za sprostitve na obeh straneh nastavka sesalne cevi in ga izvlecite iz sesalne odprtine.



### Sestavljanje gibljive sesalne cevi in ročaja

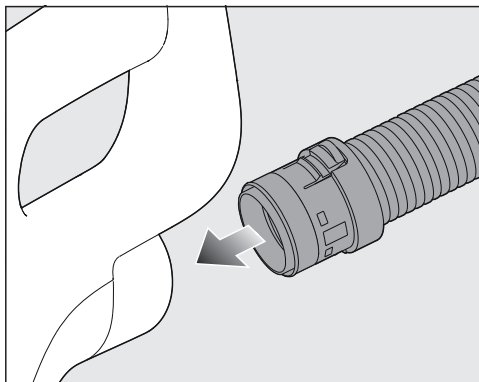

- Priključni nastavek gibljive sesalne cevi vstavite v ročaj tako, da se slišno zaskoči.

### Sestavljanje ročaja in teleskopske sesalne cevi

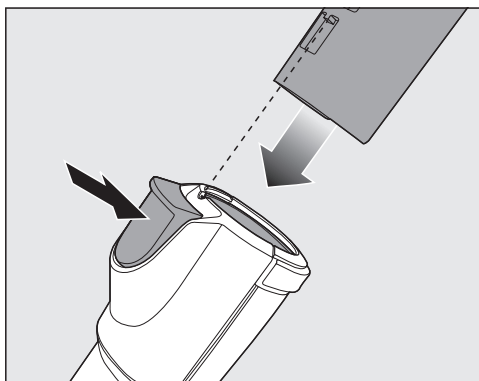

- Ročaj vstavite v sesalno cev, tako da se občutno zaskoči. Pri tem si pomagajte z oznakama na obeh delih.
- Če želite dela ločiti, pritisnite tipko za sprostitvev in z rahlim obratom izvlecite ročaj iz sesalne cevi.

### Sestavljanje sesalne cevi in preklopnega talnega nastavka

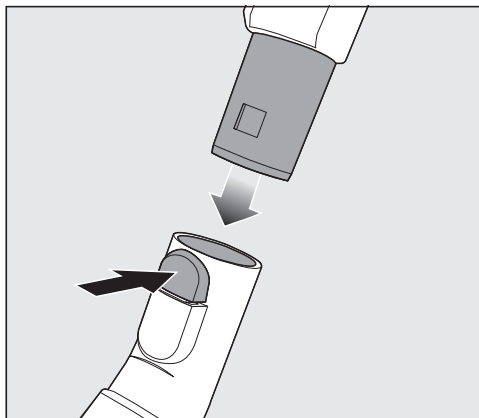

- Sesalno cev vstavite v talni nastavek tako, da jo vrtite levo in desno, dokler se slišno ne zaskoči.
- Če želite dela ločiti, pritisnite tipko za sprostitvev in z rahlim obratom izvlecite sesalno cev iz talnega nastavka.

### Povezava ročaja z daljinskim upravljanjem

Med prvim zagonom se sesalnik vklopi z najvišjo stopnjo moči.

Ob vsaki naslednji uporabi se sesalnik vklopi z nazadnje izbrano stopnjo moči.

- Pritiskajte nožno tipko **+**, dokler ni dosežena maksimalna stopnja moči.
- Pritisnite nožno tipko **+** in jo zadržite.

Prikazano je odštevanje in ventilator sesalnika se za čas povezovanja izklopi. Po preteku odštevanja časa je na prikazovalniku prikazan ročaj z daljinskim upravljanjem.

Sesalnik je zdaj v načinu za povezavo.

- Spustite nožno tipko.
- Pritisnite poljubno tipko na ročaju, da ga aktivirate.

Ročaj poskuša vzpostaviti povezavo s sesalnikom, kar traja največ 20 sekund. Uspešna vzpostavitev povezave je razvidna na prikazovalniku, nato se ponovno vklopi ventilator sesalnika.

### Aktivacija funkcije povezave v omrežje

Sesalnik je opremljen z integriranim WLAN-modulom.

S povezavo sesalnika v WLAN-omrežje se poveča poraba energije.

Prepričajte se, da je na mestu postavitve sesalnika na voljo dovolj močan signal vašega WLAN-omrežja.

Za namestitev potrebujete:

1. WLAN-omrežje,
2. aplikacijo Miele,
3. Miele uporabniški račun. Uporabniški račun lahko ustvarite v aplikaciji Miele.



- Skenirajte QR kodo in si prenesite aplikacijo Miele (če tega še niste storili).
- Odprite aplikacijo Miele in ustvarite uporabniški račun.
- Povezovanje začnite s ponovnim skeniranjem QR kode in nato sledite vodenju uporabnika v aplikaciji Miele.

Med povezovanjem je ventilator sesalnika izklopljen. Uspešna vzpostavitev povezave je razvidna na prikazovalniku sesalnika.

Način za povezavo lahko tudi predčasno zapustite, ne da bi vzpostavili povezavo. V ta namen izklopite in ponovno vklopite sesalnik z nožno tipko za vklop/izklop .

### Razpoložljivost povezave WLAN

WLAN-povezava si deli frekvenčno območje z drugimi napravami (npr. mikrovalovnimi pečicami, igračami z daljinskim upravljanjem). Zato lahko pride do začasnih ali stalnih motenj povezave. Stalne razpoložljivosti ponujenih funkcij zato ni mogoče zagotoviti.

### Uporaba

#### Nastavitev teleskopske cevi

Teleskopska cev je sestavljena iz dveh cevi, ki ju lahko potisnete eno v drugo in spet izvlečete, da nastavite dolžino cevi, ki vam omogoča najudobnejše sesanje.

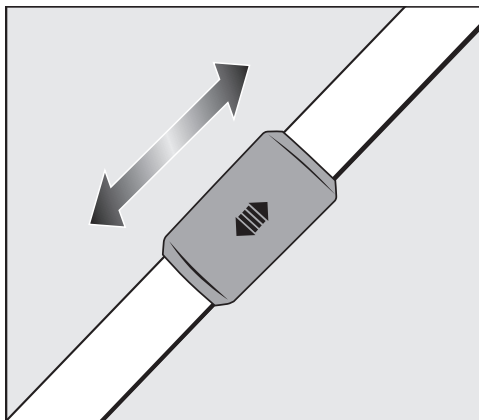

- Zadržite nastavek za sprostitev in prilagodite dolžino teleskopske cevi.

#### Nastavitev talnega nastavka

Odvisno od modela je vaš sesalnik opremljen z enim izmed prikazanih talnih nastavkov.

Priporočamo vam, da vedno upoštevate navodila za čiščenje in nego, ki jih navaja proizvajalec talne obloge.

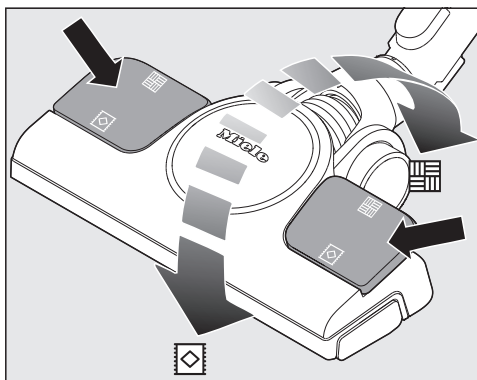
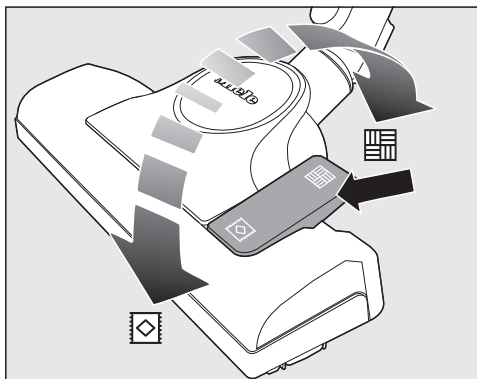

Pri sesanju neobčutljivih, gladkih trdih talnih oblog in tal z globokimi fugami morajo biti ščetine spuščene iz nastavka:

- Pritisnite nožno tipko .

Pri sesanju preprog in tekstilnih talnih oblog morajo biti ščetine ugreznjene v nastavek:

- Pritisnite nožno tipko .

## Sesanje stopnic

 Nevarnost poškodbe zaradi padca sesalnika.  
Sesalnik, ki pade s stopnice, lahko poškoduje vas ali druge.  
Stopnice vedno sesajte od spodaj navzgor.

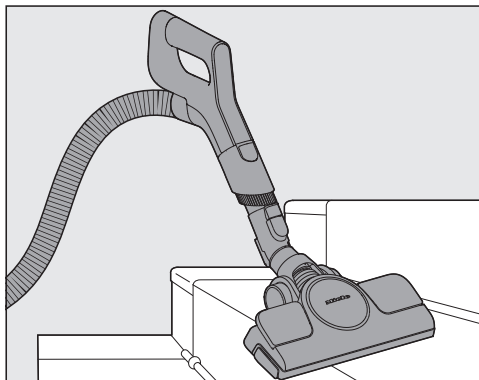

Preklopni talni nastavek je primeren tudi za sesanje stopnic.

## Izvlek priključnega kabla

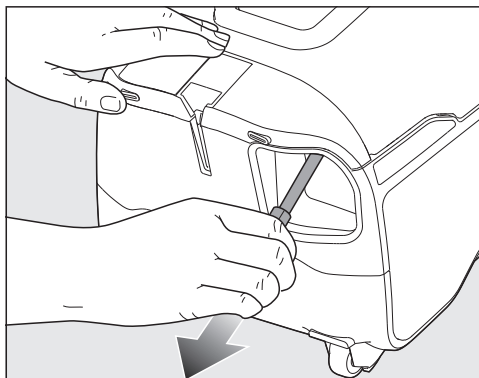

- Izvlecite kabel do zelene dolžine.
- Omrežni vtič vstavite v vtičnico.

⚠ Škoda zaradi pregretja.  
Priključni kabel se lahko med dolgo uporabo pregreje.  
Če sesalnik uporabljate več kot 30 minut, morate priključni kabel do konca izvleči iz njega.

### Navijanje priključnega kabla

- Izvlecite vtič iz omrežne vtičnice.

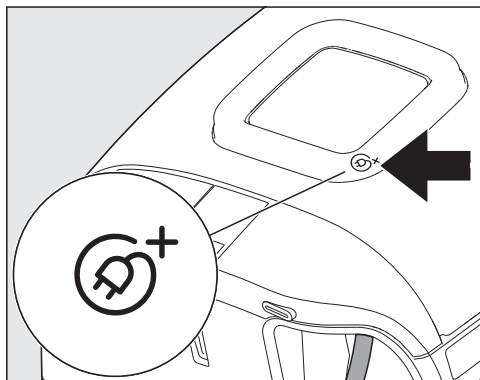

- Na kratko pritisnite nožno tipko za navijanje kabla.

Priključni kabel se v celoti navije v aparat.

Navijanje kabla lahko prekinete na poljubnem mestu.

- Med navijanjem na kratko potegnite za kabel.

### Vklop in izklop

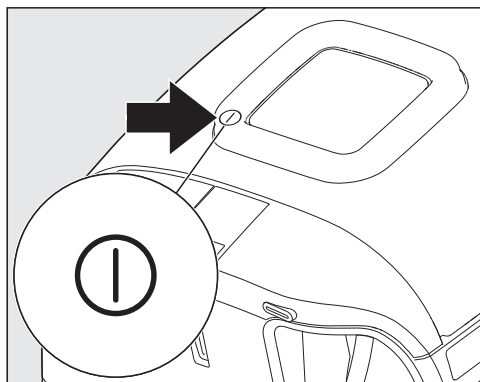

- Pritisnite nožno tipko za vklop/izklop .

### Posodobitev

Miele vam občasno nudi posodobitve . Posodobitev aktualizira programsko opremo vašega sesalnika in poskrbi, da je skladna z najnovejšim stanjem Mielejevega razvoja.

Sesalnik vas po vklopu obvesti o razpoložljivi posodobitvi , če je ta na voljo.

- Namestitev posodobitve zaženete s pritiskom nožne tipke +.

O stanju namestitve vas obvešča prikaz s črticami.

- Namestitev posodobitve ponastavite s pritiskom nožne tipke -.

Sesalnik vas v tem primeru ob naslednjem vklopu ponovno opozori, da morate namestiti posodobitev.

### Izbira sesalne moči

Sesalno moč sesalnika lahko prilagodimo trenutni situaciji sesanja. Z zmanjšanjem sesalne moči se občutno zmanjša tudi potisna moč talnega nastavka.

Izbrana stopnja moči je prikazana kot simbol in z oranžnim prikazom moči na prikazovalniku sesalnika, glejte poglavje „Spoznavanje aparata“, odstavek „Simboli na prikazovalniku“.

### Nožni tipki

Ko sesalnik prvič vklopite, se vklopi na najvišji stopnji moči.

Ob vsaki naslednji uporabi se sesalnik vklopi z nazadnje izbrano stopnjo moči.

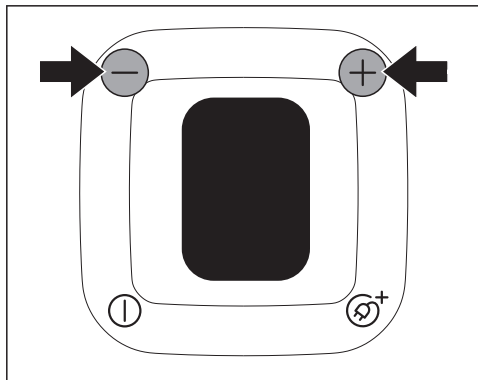

- Če želite večjo sesalno moč, pritisnite nožno tipko +.
- Če želite manjšo sesalno moč, pritisnite nožno tipko -.

### Ročaj z daljinskim upravljanjem Comfort 2.0

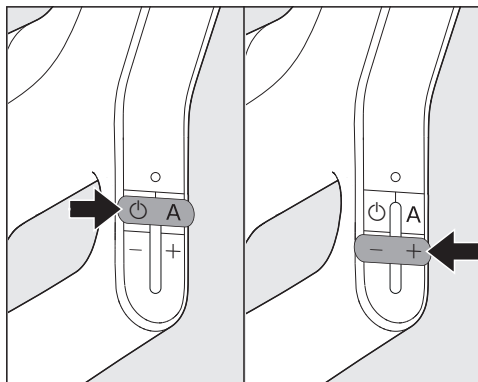

Po vklopu sesalnika z nožno tipko za vklop/izklop  lahko sesalnik v polnem obsegu upravljate tudi s tipkami na ročaju Comfort 2.0.

Vaš sesalnik je opremljen z ročajem Comfort 2.0 za daljinsko upravljanje, ki ima tipko **A** za izbiro avtomatske stopnje moči. Sesalna moč sesalnika se pri tej stopnji moči prilagodi trenutni podlagi.

 S stopnjo moči **A** ne sesajte lahkih materialov ali zaves. Tovrstni materiali se lahko vsesajo in poškodujejo.

- Če želite večjo sesalno moč, pritisnite tipko + na ročaju Comfort 2.0.
- Če želite manjšo sesalno moč, pritisnite tipko - na ročaju Comfort 2.0.

Med prvim zagonom se sesalnik vklopi z najvišjo stopnjo moči.

Ob vsaki naslednji uporabi se sesalnik vklopi z nazadnje izbrano stopnjo moči.

### Vmesne stopnje sesalne moči

Če želite uporabiti sesalno moč, ki se razlikuje od prednastavljenih stopenj moči, lahko sesalno moč svojega sesalnika poljubno spremenite.

Sesalno moč prilagodite svojim zahtevam na naslednji način:

- Pritisnite in zadržite tipko + ali -.

Na prikazovalniku se pojavi simbol za ročno izbiro vmesnih stopenj sesalne moči.

- Pritisnite tipko + ali - in jo zadržite, dokler ni dosežena zelena sesalna moč.
- Spustite tipko.

Po petih sekundah brez pritiska tipke je vmesna stopnja sesalne moči shranjena za najbližjo višjo/nišjo prednastavljeno stopnjo moči. Kljukica ✓ potrjuje, da je nastavitev shranjena. Prikazan je simbol shranjene vmesne stopnje sesalne moči.

Pri naslednji uporabi se sesalnik vklopi v shranjeni vmesni stopnji sesalne moči. Z izbiro ene izmed štirih prednastavljenih stopenj moči se shranjena vmesna stopnja izbriše.

### Prekinitev delovanja

V kratkih premorih med sesanjem lahko delovanje sesalnika prekinete.

- Pritisnite tipko „stanje pripravljenosti“  na ročaju.

 Sesalnik pustite v stanju pripravljenosti le za kratke premore med sesanjem. V nasprotnem primeru obstaja nevarnost pregretja in poškodbe kabla.

Ob vsakem pritisku na tipko na ročaju z daljinskim upravljanjem zasveti svetleča dioda.

Po prekinitvi delovanja so na voljo tri možnosti:

- Ponovno pritisnite tipko za stanje pripravljenosti .

Sesalnik se vklopi z nazadnje izbrano stopnjo moči.

- Pritisnite tipko +.

Sesalnik se vklopi z najvišjo stopnjo moči.

- Pritisnite tipko -.

Sesalnik se vklopi z najnižjo stopnjo moči.

### Jemanje pribora iz prostora za pribor

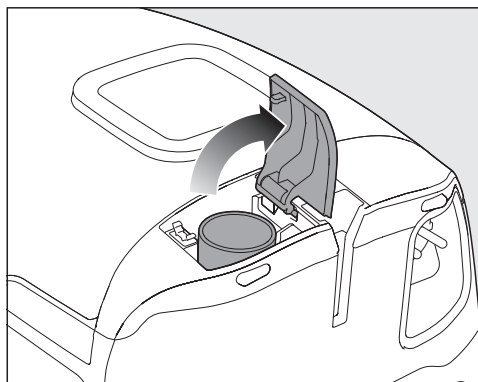

- Pritisnite na oznako na pokrovu prostora za pribor.

Prostor za pribor se odpre.

- Vzemite kombiniran nastavek za oblazinjeno pohištvo in reže.
- Zaprite prostor za pribor, tako da čvrsto pritisnete pokrov.

### Nastavitev nastavka za oblazinjeno pohištvo in reže 2 v 1

Sesalnik je serijsko opremljen s kombiniranim nastavkom za oblazinjeno pohištvo in reže.

#### Ozki nastavek

Ko nastavek za oblazinjeno pohištvo in reže 2 v 1 vzamete iz prostora za pribor, ga lahko uporabite za sesanje prahu iz gub, rež in kotov.

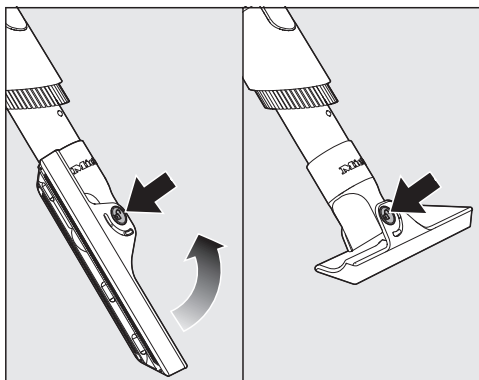

### Nastavek za oblazinjeno pohišstvo

- Pritisnite tipko za sprostitvev nastavka za oblazinjeno pohišstvo in reže 2 v 1 in nastavek za oblazinjeno pohišstvo obrnite preko vodila, tako da se občutno zaskoči.
- Ko končate s sesanjem, pritisnite tipko za sprostitvev in nastavek za oblazinjeno pohišstvo obrnite nazaj v izhodiščni položaj. Nastavek za oblazinjeno pohišstvo in reže 2 v 1 obračajte toliko časa, dokler se tipka za sprostitvev občutno ne zaskoči.

### Uporaba sesalnega čopiča na ročaju Comfort 2.0

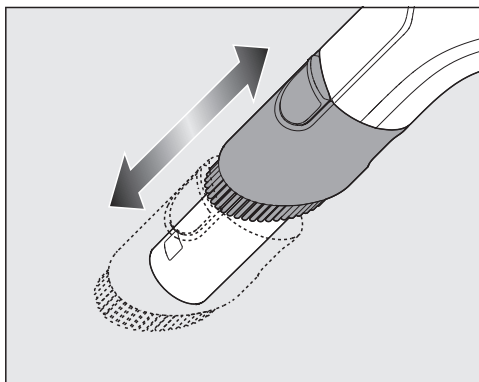

- Pritisnite tipko za sprostitvev sesalnega čopiča in le-tega potisnite preko vodila, tako da se občutno zaskoči.

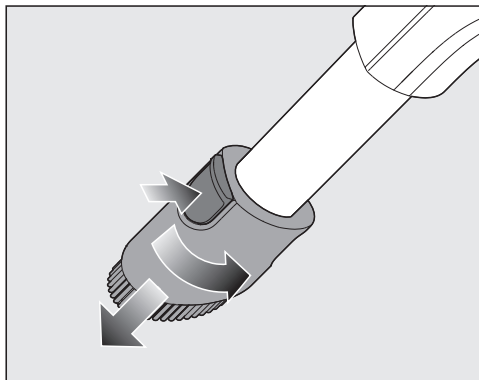

- Pritisnite tipko za sprostitvev in sesalni čopič obrnite v stran.
- Sesalni čopič potisnite navzdol preko vodila, dokler se ne sprostí z ročaja.

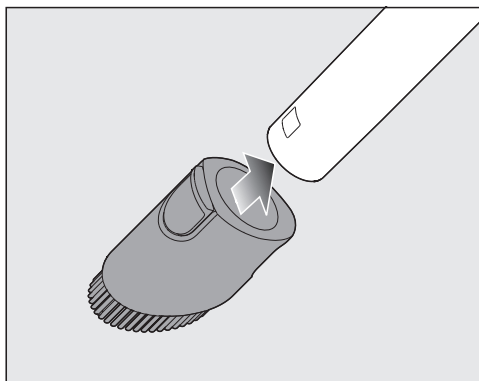

- Sesalni čopič zatakните na sesalno cev, tako da se občutno zaskoči.

### Po končanem sesanju

- Pritisnite tipko za sprostitvev in potegnite sesalni čopič s sesalne cevi.
- Sesalni čopič potisnite nazaj na ročaj Comfort 2.0, tako da se občutno zaskoči.

- Sesalni čopič potisnite v izhodiščni položaj, da lahko ročaj spet zataknete v sesalno cev.

## Odlaganje, prenašanje in shranjevanje

### Sistem Park za premore med sesanjem

Za kratke premore med sesanjem lahko sesalno cev s talnim nastavkom udobno odložite na sesalnik.

⚠ Nevarnost poškodbe zaradi prevrnitve sesalnika.

Sistema Park ne uporabite, če je sesalnik na nagnjeni površini, npr. na klančini.

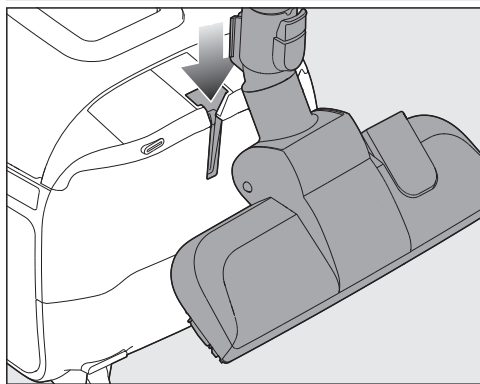

- Zatič talnega nastavka zataknete v sistem Park.

### Sistem Park za shranjevanje

Za prenašanje ali shranjevanje lahko sesalno cev s talnim nastavkom odložite na sesalnik.

⚠ Nevarnost električnega udara zaradi omrežne napetosti. Pri izklopljenem sesalniku je prisotna omrežna napetost. Sesalnik po vsaki uporabi izklopite. Izvlecite vtič iz omrežne vtičnice.

- Sesalnik postavite pokonci.
- Dele teleskopske cevi povsem sklopite.

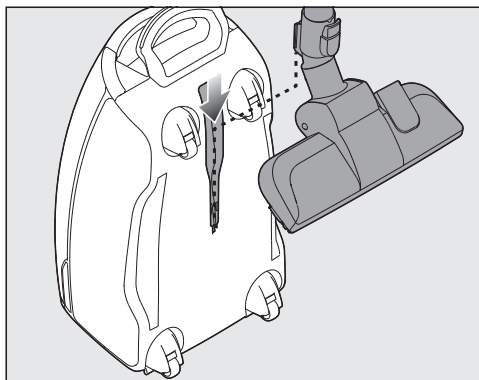

- Zatič talnega nastavka zataknete od zgoraj v držalo sesalne cevi na spodnji strani sesalnika.

Na ta način lahko sesalnik prenašate ali shranjujete.

## Čiščenje in vzdrževanje

⚠ Nevarnost električnega udara zaradi omrežne napetosti. Pri izklopljenem sesalniku je prisotna omrežna napetost. Pred vsakim čiščenjem in vzdrževanjem izvlecite vtič iz omrežne vtičnice.

Filtrski sistem Miele je sestavljen iz treh delov opreme:

- Originalna vrečka za sesalnik Miele (tip **TU**)



- Originalni Mielejev filter za izhodni zrak
- Filter za zaščito motorja

Za brezhibno sesalno moč morate vrečke za sesalnik in filtre za izhodni zrak občasno zamenjati.

Priporočamo vam, da uporabljate originalne dele opreme, katerih embalaža je opremljena z Mielejevim logotipom. V tem primeru boste lahko prepričani, da bo sesalna moč sesalnika optimalno izkoriščena in doseženi kar najboljši rezultati čiščenja.

Vrečke za sesalnik z Mielejevim logotipom niso izdelane iz papirja ali podobnih materialov in nimajo držala iz lepenke. Tako boste dosegli izjemno trajnost in varnost.

Prosimo, upoštevajte, da garancija za sesalnik ne pokriva motenj in škode na aparatu, katerih primarni vzrok je uporaba delov opreme, na embalaži katerih ni Mielejevega logotipa.

### Kje kupiti dele opreme

Originalne dele opreme Miele lahko naročite v spletni prodajalni Miele ali pa jih kupite na servisu Miele oziroma pri specializiranem prodajalcu.

Originalne dele opreme prepoznate po Mielejevem logotipu na embalaži.

Vsako pakiranje originalnih vrečk za sesalnik Miele vsebuje štiri vrečke in en filter za izhodni zrak AirClean. Originalna Mielejeva velika pakiranja vsebujejo 16 vrečk za sesalnik in štiri filtre za izhodni zrak AirClean.

Prodajne oznake za nakup originalnih Mielejevih filtrov za izhodni zrak najdete v poglavju „Dodatna oprema“, odstavek „Filtri“.

### Prikaz potrebne zamenjave vrečke za sesalnik

Ko se na prikazovalniku pojavi ustrezen prikaz, zamenjajte vrečko za sesalnik.

Zamašene pore zmanjšajo sesalno moč sesalnika.

Polno vrečko za sesalnik zavržite.

Vrečke za sesalnik ne smete večkrat uporabiti.

### Odstranjevanje vrečke za sesalnik

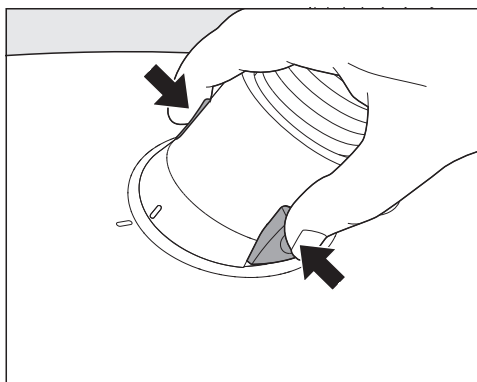

- Pritisnite tipki za sprostitvev na obeh straneh nastavka sesalne cevi in ga izvlecite iz sesalne odprtine.

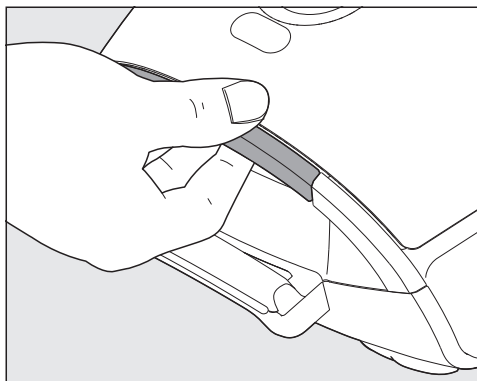

- Pritisnite tipko za sprostitvev v prijemni vdolbini in dvignite pokrov prostora za zbiranje prahu, tako da se zaskoči.

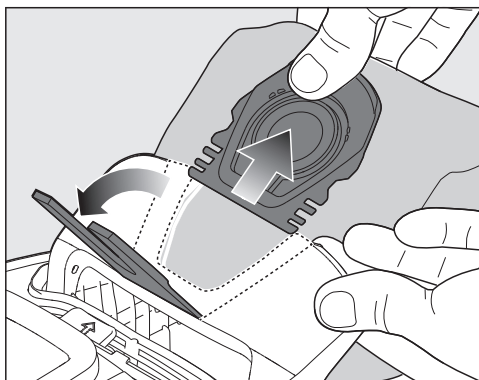

- Z eno roko privzdignite ležišče vrečke za sesalnik.
- Z drugo roko izvlecite vrečko za sesalnik, tako da jo primete za držalo.

Turkizna zaskočka se dvigne.

Turkizna zaskočka preprečuje, da bi se pokrov prostora za zbiranje prahu zaprl, če v njem ni vstavljena vrečka za sesalnik. Pokrova ne zapirajte na silo.

### Vstavljanje vrečke za sesalnik

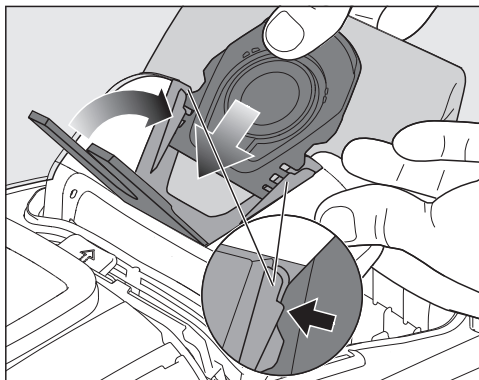

- Z eno roko privzdignite ležišče vrečke za sesalnik.

- Z drugo roko vstavite novo vrečko za sesalnik do konca v dvignjeno ležišče. Pri tem naj vrečka za sesalnik ostane zložena tako, kot ste jo vzeli iz pakiranja.

Pazite, da je zaporna ploščica vrečke za sesalnik na obeh straneh v celoti v vodilu (glejte povečevalno steklo).

Turkizna zaskočka se zapre tako, da se različno zaskoči.

- Zaprite pokrov prostora za zbiranje prahu, tako da se zaskoči, in pazite, da pri tem ne priprete vrečke za sesalnik.

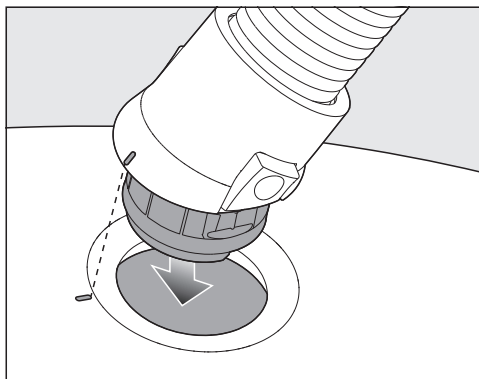

- Nastavek sesalne cevi vstavite v sesalno odprtino aparata, tako da se slišno zaskoči. Pri tem si pomagajte z oznakama na obeh delih.

### Prikaz potrebne zamenjave filtra za izhodni zrak

Ko se na prikazovalniku sesalnika pojavi ustrezen prikaz, zamenjajte filter za izhodni zrak. Obenem preverite tudi stanje umazanosti filtra za zaščito motorja, glejte odstavek „Čiščenje filtra za zaščito motorja“.

Po vsaki zamenjavi filtra za izhodni zrak morate ponastaviti prikaz. V ta namen mora biti sesalnik vklopljen.

- Pritisnite in zadržite tipko +.

Prikazano je odštevanje in ventilator sesalnika se izklopi.

Če je prikaz uspešno ponastavljen, je prikazan zeleno. Prikaz nato ugasne in je spet v izhodiščnem položaju.

Ponastavitev prikaza je mogoča samo, če je prikaz potrebne zamenjave filtra za izhodni zrak že zasvetil, v vmesnem času pa ne.

### Zamenjava filtrov za izhodni zrak AirClean Plus 50, Silence AirClean 50, Active AirClean 50 in HEPA AirClean 50

Pazite, da je vedno vstavljen le en filter za izhodni zrak.

- Odprite pokrov prostora za zbiranje prahu.

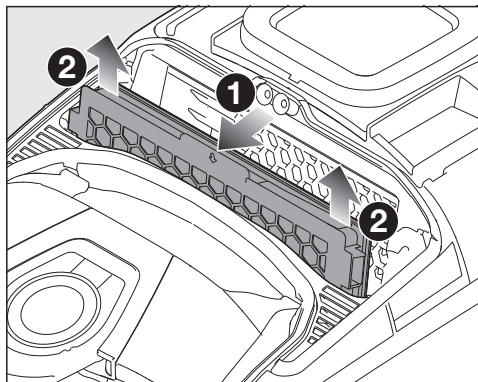

Če želite vstaviti filter za izhodni zrak AirClean, obvezno upoštevajte navodila v odstavku „Zamenjava vrste filtra za izhodni zrak“.

- Filter za izhodni zrak povlecite naprej in ga vzemite iz ležišča navzgor.

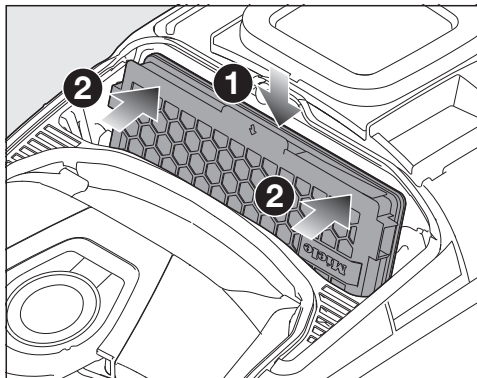

- Natančno vstavite nov filter za izhodni zrak navzdol v režo in ga pritisnite na obeh straneh proti zadnji strani sesalnika, tako da se zaskoči.

⚠ Škoda zaradi umazanije v prostoru za zbiranje prahu.

Če vrečka za sesalnik ni ustrezno nameščena, lahko v prostor za zbiranje prahu zaide velika količina prahu in poškoduje sestavne dele. Pred vsakim zapiranjem pokrova prostora za zbiranje prahu se prepričajte, da je vrečka za sesalnik vstavljena in da je zaskočka zaprta.

- Zaprite pokrov prostora za zbiranje prahu, tako da se zaskoči, in pazite, da pri tem ne priprete vrečke za sesalnik.

### Zamenjava vrste filtra za izhodni zrak

Pazite, da je vedno vstavljen le en filter za izhodni zrak.

Odvisno od modela je sesalnik serijsko opremljen z enim od naslednjih filtrov za izhodni zrak:

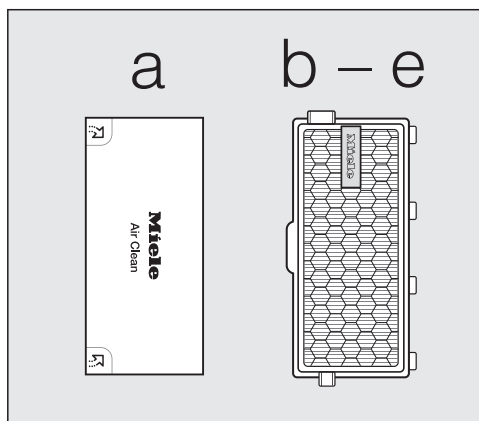

- a AirClean
- b AirClean Plus 50 (svetlo moder)
- c Silence AirClean 50 (siv)
- d Active AirClean 50 (črn)
- e HEPA AirClean 50 (bel)

### Pri zamenjavi vrste filtra upoštevajte

Če namesto filtrov za izhodni zrak **b, c, d** ali **e** namestite filter **a**, ga morate obvezno vstaviti v mrežast okvir filtra, glejte poglavje „Dodatna oprema“, odstavek „Filtri“.

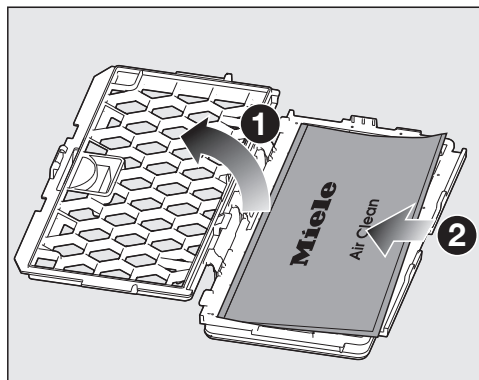

### Čiščenje filtra za zaščito motorja

- Odprite pokrov prostora za zbiranje prahu.
- Odstranite vrečko za sesalnik.

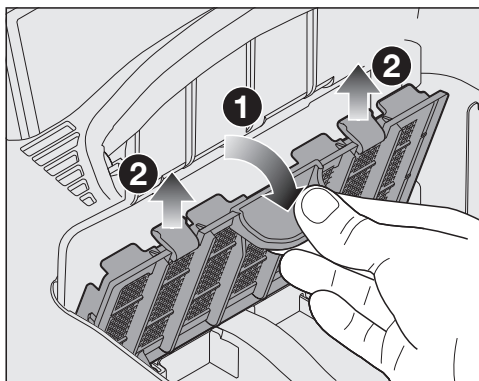

- Sprostite filter za zaščito motorja naprej in ga vzemite navzgor iz prostora za zbiranje prahu.

⚠ Škoda zaradi napačnega čiščenja. Filter za zaščito motorja se lahko poškoduje in izgubi svoj učinek. Filtra za zaščito motorja ne čistite z vodo. Za čiščenje ne uporabljajte nobenih ostrih ali koničastih predmetov.

- Filter za zaščito motorja čistite s suho krpo za prah ali čopičem.

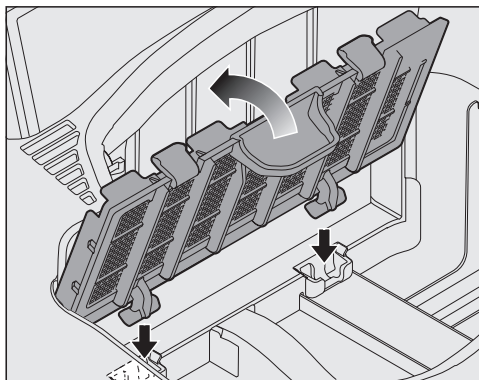

- Tečaje filtra za zaščito motorja natančno vstavite v vdolbine v prostoru za zbiranje prahu in namestite filter, tako da se zaskoči.
- Vstavite vrečko za sesalnik v ležišče, tako da se zaskočka do konca zapre.
- Zaprite pokrov prostora za zbiranje prahu, tako da se zaskoči, in pazite, da pri tem ne pripravite vrečke za sesalnik.

### Kdaj zamenjati baterijo v ročaju z daljinskim upravljanjem Comfort 2.0

Sesalnik vas na prikazovalniku aparata pravočasno opozori, da je baterija iztrošena. Pripravljeni imejte 3-V baterijo (gumbasto baterijo CR 2032).

Če je baterija izpraznjena ali če ni vstavljena, lahko sesalnik kljub temu uporabljate.

### Zamenjava baterije v ročaju z daljinskim upravljanjem Comfort 2.0

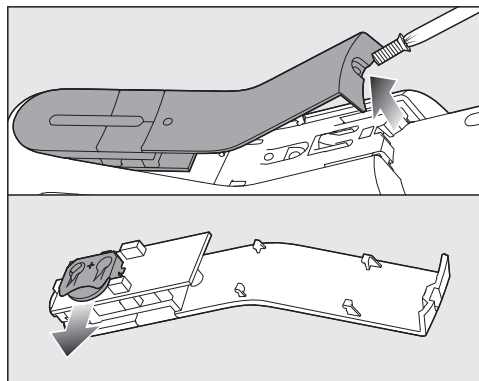

- Z izvijačem Torx odvijte pritrdilni vijak pokrovčka in snemite pokrovček.
- Baterijo zamenjajte z novo. Pazite na polariteto.

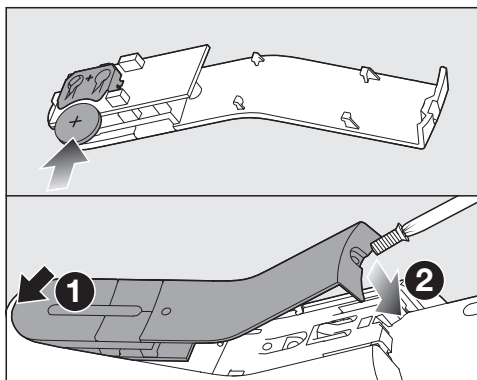

- Ponovno namestite pokrovček, pri čemer pazite na vrsti red pritrditve, in privijte pritrdilni vijak.
- Rabljeno baterijo odvrzite na ustrezno zbirno mesto za nevarne odpadke.

### Zamenjava trakov za dviganje vlaken

(ni mogoče pri modelih s talnimi nastavki FlexTeQ/AllFloor)

Trakova za dviganje vlaken ob ustju sesalne odprtine talnega nastavka lahko zamenjate. Trakova za dviganje vlaken zamenjajte, ko je njuna struktura (flor) obrabljena.

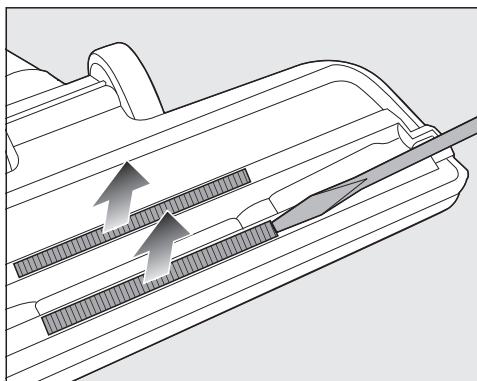



- Trakova za dviganje vlaken privzdignite iz ležišč. Pri tem uporabite primerno orodje, npr. izvijač.

- Obrabljena trakova zamenjajte z novima.

Nadomestne dele lahko kupite pri svojem prodajalcu z opremo Miele ali na servisu Miele.

### Čiščenje sesalnika in delov opreme

 Nevarnost električnega udara zaradi omrežne napetosti. Pri izklopljenem sesalniku je prisotna omrežna napetost. Pred vsakim čiščenjem izvlecite vtič iz omrežne vtičnice.

 Nevarnost električnega udara zaradi omrežne napetosti. Zaradi vlage v sesalniku obstaja nevarnost električnega udara. Sesalnika ne smete potopiti v vodo.

- Tekstilne površine posesajte z nameščenim sesalnim čopičem pri najnižji stopnji moči.
- Sesalnik in vse plastične dele pribora čistite z običajnim čistilnim sredstvom za plastične površine.

Statična naelektritev lahko privede do nabiranja prahu na plastičnih delih sesalnika. Odstranite ga z mehko in suho krpo.

 Škoda zaradi neprimerne čistilnega sredstva. Vse površine so občutljive za razenje. Če površine pridejo v stik z neprimernimi čistilnimi sredstvi, se lahko zabarvajo ali spremenijo. Ne uporabljajte abrazivnih sredstev, sredstev za čiščenje stekla, univerzalnih čistil ali negovalnih sredstev z vsebnostjo olja.

### Čiščenje prostora za zbiranje prahu

Prostor za zbiranje prahu lahko po potrebi posesate z drugim sesalnikom ali pa ga očistite s suho krpo ali čopičem.

Očistite tudi spodnjo stran pokrova prostora za zbiranje prahu.

## Odpravljanje težav

Večino motenj in napak, ki se pojavijo med vsakdanjo uporabo aparata, lahko odpravite sami. Tako lahko pogosto prihranite čas in denar, ker vam ni treba poklicati servisne službe.

Na spletni strani [www.miele.com/service](http://www.miele.com/service) lahko poiščete informacije o samostojnem odpravljanju motenj.

Naslednje tabele naj vam bodo v pomoč pri iskanju in odpravljanju vzrokov motenj in napak.



Nevarnost električnega udara zaradi omrežne napetosti.

Pri izklopljenem sesalniku je prisotna omrežna napetost.

Pred vsakim odpravljanjem motenj izvlecite vtič iz omrežne vtičnice.

Težava	Vzrok in rešitev
<p><b>Sesalnik se samodejno izklopi.</b></p>	<p>Če se sesalnik preveč segreje, ga omejevalnik temperature izklopi.</p> <p>Do motenj lahko pride, če npr. posesate večji predmet, ki zamaši sesalno pot, ali če je vrečka za sesalnik polna oz. nepropustna za zrak zaradi finega prahu. Vzrok je lahko tudi močno umazan filter za zaščito motorja ali filter za izhodni zrak.</p> <p>■ Z nožno tipko za vklop/izklop ① izklopite sesalnik in izvlecite omrežni vtič iz vtičnice.</p> <p>Ko odpravite vzrok in počakate približno 20–30 minut, se sesalnik toliko ohladi, da ga lahko ponovno vklopite in uporabite.</p>

## Tehnični podatki

### Bluetooth

Frekvenčno območje	2,40–2,4835 GHz
Maksimalna moč oddajanja	< 10 mW

### WLAN

Frekvenčno območje	2,40–2,4835 GHz
Maksimalna moč oddajanja	< 100 mW

### Poraba elektrike v stanju pripravljenosti

z aktiviranim WLAN	0,95 W
z deaktiviranim WLAN	0,95 W

### Avtorske pravice in licence

Miele za upravljanje in krmiljenje sesalnika uporablja lastno ali tujo programsko opremo, za katero ne veljajo tako imenovani odprtokodni licenčni pogoji. Ti programi/komponente programov so avtorsko zaščiteni. Uporabnik mora spoštovati avtorske pravice podjetja Miele in tretjih oseb.

Obravnavani sesalnik pa vsebuje tudi komponente programske opreme, ki je posredovana pod odprtokodnimi licenčnimi pogoji. Vsebovane odprtokodne komponente lahko skupaj s pripadajočimi opombami o avtorskih pravicah, kopijami veljavnih licenčnih pogojev in morebitnimi dodatnimi informacijami priključete lokalno z IP-jem prek spletnega brskalnika (*http://<ip adresse>/Licenses*). Tam navedena jamstvena in garancijska določila odprtokodnih licenčnih pogojev veljajo samo v razmerju s posameznimi imetniki pravic.

### Izjava o skladnosti

Podjetje Miele potrjuje, da je ta talni sesalnik skladen z Direktivo 2014/53/EU.

Celotno besedilo ES-izjave o skladnosti je dostopno na spletnem naslovu:

- [www.miele.si](http://www.miele.si) – Izdelki > poiščite želeni izdelek > Datoteke za prenos ali
- <https://miele.si/navodila> (Servis > Iskanje informacij > Navodila za uporabo), nato vnesite ime izdelka ali tovarniško številko.



## Servisna služba

Na spletni strani [www.miele.com/service](http://www.miele.com/service) lahko poiščete informacije o samostojnem odpravljanju motenj in nadomestnih delih Miele.

### Kontakt v primeru motenj

Če motnje ne morete odpraviti sami, se obrnite na svojega trgovca z opremo Miele ali na servis Miele.

Kontaktne podatke servisne službe Miele so navedeni na koncu tega dokumenta.

### Garancija

Garancijska doba je 2 leti.

Podrobnejše informacije so navedene v priloženih garancijskih pogojih.

### Dodatna oprema

Priporočamo vam, da vedno upoštevate navodila za čiščenje in nego, ki jih navaja proizvajalec talne obloge.

Prosimo, upoštevajte, da garancija za sesalnik ne pokriva motenj in škode na aparatu, katerih primarni vzrok je uporaba delov opreme, na embalaži katerih ni Mielejevega logotipa.

Te in številne druge izdelke lahko kupite v spletni prodajalni Miele, na servisu Miele ali pri specializiranem prodajalcu opreme Miele.

Nekateri modeli so že serijsko opremljeni z enim ali več deli pribora, ki so navedeni v nadaljevanju.

## Talni nastavki/krtače

### Talni nastavek AllFloor (SBD AF)

Ploščat talni nastavek za sesanje pod zelo nizkim pohoštvo. Je izjemno tih in lahek ter se odlikuje z zelo dobrim pobiranjem grobe umazanije.

### Turbo krtača TurboTeQ (STB 305-3)

Za odstranjevanje vlaken in las iz tekstilnih talnih oblog s kratkim florom.

### Talna krtača Parquet Twister z vrtljivim zglobom (SBB 300-3)

Z naravnimi ščetinami, za sesanje gladkih trdih talnih površin in majhnih niš.

### Talna krtača Parquet Twister XL z vrtljivim zglobom (SBB 400-3)

Z naravnimi ščetinami, za hitro sesanje velikih površin gladkih trdih tal in majhnih niš.

## Drugo

### **Ročna turbo krtača Turbo Mini (STB 101)**

Za sesanje oblazinjenega pohištva, posteljnih vložkov in avtomobilskih sedežev.

### **Univerzalna krtača (SUB 20)**

Za sesanje knjig, polic ipd.

### **Krtača za radiatorje (SHB 30)**

Za sesanje prahu z reber radiatorjev, ozkih regalov ali rež.

### **Nastavek za čiščenje vzmetnic (SMD 10)**

Za udobno sesanje posteljnih vložkov in oblazinjenega pohištva ter njihovih rež.

### **Ozki nastavek, 300 mm (SFD 10)**

Izjemno dolg ozki nastavek za sesanje prahu iz gub, rež in kotov.

### **Ozki nastavek, 560 mm (SFD 20)**

Fleksibilen ozki nastavek za sesanje težko dostopnih mest.

### **Nastavek za oblazinjeno pohištvo XL (SPD 20)**

Širok nastavek za sesanje oblazinjenega pohištva, posteljnih vložkov in blazin.

## Filtri

### **Filter za izhodni zrak AirClean plus 50 (SF-AP 50)**

Učinkovito filtriranje za izjemno čist zrak v prostoru.

### **Filter za izhodni zrak Silence AirClean 50 (SF-SA 50)**

Za občutno zmanjšanje hrupa sesalnika.

### **Filter za izhodni zrak Active AirClean 50 (SF-AA 50)**

Za občutno zmanjšanje motečih neprijetnih vonjev. Idealen za lastnike hišnih živali in kadilce.

### **Filter za izhodni zrak HEPA AirClean 50 (SF-HA 50)**

Za učinkovito filtriranje finega prahu in alergenov. Idealen za osebe, alergične na hišni prah.

### **Mrežast okvir filtra**

Mrežast okvir filtra je potreben, če želite namesto filtra za izhodni zrak AirClean Plus, Silence AirClean, Active AirClean ali HEPA AirClean vstaviti filter za izhodni zrak AirClean.

Podjetje MIELE Trgovina in servis, d.o.o., Brnčičeva ulica 41G, Ljubljana (v nadaljevanju: „Miele Slovenija“) kupcu – poleg zakonsko določenih zahtevkov, do katerih je kupec upravičen pri prodajalcu in ki jih lahko uveljavlja brezplačno, in brez njihove omejitve – priznava pravice v skladu z naslednjo garancijsko obveznostjo za nove aparate:

## I. Trajanje in začetek garancije

1. Garancija se odobri za naslednje obdobje:
  - a) 24 mesecev za gospodinjske aparate, kot so pečice (tudi kombinirane pečice z mikrovalovi), parne pečice (tudi kombinirane parne pečice in parne pečice z mikrovalovi), pečice Dialog, mikrovalovne pečice, podpultne pečice, predali za vakuumiranje in grelni predali, kuhalne plošče (indukcijske, električne in plinske, vključno z elementi SmartLine in ProLine), kuhinjske nape, kavni avtomati (vgradni in prostostoječi), hladilniki, zamrzovalniki, kombinirani hladilniki, vinske vitrine, pomivalni stroji, pralni stroji, sušilni stroji, pralno-sušilni stroji, likalni aparati, sesalniki (talni in brezžični sesalniki ter robotski sesalniki), vendar ne omejeno zgolj na navedene aparate, če se uporabljajo v skladu z navodili za uporabo in namenom uporabe.
  - b) 12 mesecev za profesionalne aparate, kot so „mali velikani“ in pomivalni stroji ProfilLine, vendar ne omejeno zgolj na navedene aparate, če se uporabljajo v skladu z navodili za uporabo in namenom uporabe.
2. Miele Slovenija jamči za lastnosti ali brezhibno delovanje blaga v garancijskem roku. Garancijski rok začne teči z dnem dobave blaga kupcu.
3. Garancijski servisi in dobave nadomestnega blaga iz garancijskih razlogov ne podaljšujejo prvotnega garancijskega roka. Za zamenjano blago ali zamenjan bistveni del blaga z novim se izda nov garancijski list.

## II. Pogoji garancije

1. Garancija velja za aparate, ki so kupljeni pri pooblaščenem prodajalcu ali neposredno pri podjetju Miele v državi članici EU, Združenem kraljestvu Velike Britanije in Severne Irske, Švici ali na Norveškem in so tam tudi nameščeni.
2. Za uveljavljanje garancije je pristojen pooblaščen servis Miele ali služba za pomoč strankam pri podjetju Miele, ki sta dostopna po e-pošti na naslovu servis@miele.si ali po telefonu 01 29 26 333.
3. Na zahtevo serviserja je treba ob uveljavljanju garancije predložiti pravilno izpolnjen garancijski list ali drugo dokazilo, iz katerega so razvidni podatki o prodajalcu, datumu dobave blaga in podatki, ki identificirajo blago.

## III. Vsebina in obseg garancije

1. Napake na aparatu bodo brezplačno odpravljene v skupnem roku 30 dni po tem, ko kupec zahteva njihovo odpravo, bodisi s popravilom bodisi z zamenjavo zadevnih delov. Ta rok se lahko podaljša na najkrajši čas, ki je potreben za dokončanje popravila ali zamenjave, vendar največ za 15 dni. O morebitnem podaljšanju roka in razlogih za to vas bo podjetje Miele Slovenija obvestilo pred potekom prvega, tj. 30-dnevnega roka.
2. Stroške, ki pri tem nastanejo, kot so potni stroški, stroški prevoza, dela in rezervnih delov, krije Miele Slovenija. Zamenjani deli ali aparati postanejo last podjetja Miele Slovenija.
3. Garancija ne izključuje pravic potrošnika, ki izhajajo iz obveznega jamstva prodajalca za skladnost blaga.
4. Podjetje Miele Slovenija bo po preteku garancijskega roka proti plačilu še 10 let zagotavljalo popravilo, vzdrževanje in nadomestne dele.
5. Garancija ne krije nadaljnjih odškodninskih zahtevkov do podjetja Miele Slovenija, razen če serviser, ki ga je pooblastilo podjetje Miele Slovenija, ravna namerno ali hudo malomarno.
6. Dobava potrošnega materiala in dodatkov (na primer pralnih sredstev Miele) ni vključena v obseg storitev.

## IV. Omejitve garancije

Garancija ne krije napak ali okvar, ki jih je mogoče pripisati naslednjim dejavnikom:

1. Nepravilna nastavitev ali inštalacija, npr. neupoštevanje veljavnih varnostnih predpisov ali pisnih navodil za uporabo, inštalacijo in montažo.
2. Uporaba, ki ni v skladu s predpisi, oziroma nepravilno upravljanje ali obremenitev, npr. uporaba neprimernih pralnih/pomivalnih sredstev ali kemikalij.
3. Posebne tehnične specifikacije aparatov, kupljenih v drugi državi članici EU, Združenem kraljestvu Velike Britanije in Severne Irske, Švici ali na Norveškem, zaradi katerih teh aparatov ni mogoče uporabljati ali jih je mogoče uporabljati le z omejitvami.
4. Zunanji vplivi, kot so poškodbe med transportom, poškodbe zaradi udarcev ali sunkov, škoda zaradi vremenskih vplivov ali drugih naravnih pojavov.
5. Popravila in spremembe, ki jih ne izvede osebje servisa, ki ga je podjetje Miele Slovenija za ta servisna dela pooblastilo in posebej izšolalo.
6. Uporaba neoriginalnih nadomestnih delov in dodatkov, ki jih ni posebej odobrilo podjetje Miele Slovenija.
7. Razbito steklo in pregorele žarnice.
8. Nihanje električnega toka in napetosti, ki ni znotraj tolerančnih meja, ki jih je določil proizvajalec.
9. Neizvajanje vzdrževalnih del in čiščenja v skladu z navodili za uporabo.
10. Uporaba in naravna obraba, npr. zmanjševanje polnilne zmogljivosti akumulatorjev in sestavni deli, ki jih je treba med življenjsko dobo izdelka redno menjati skladno z navodili za uporabo.

## V. Varstvo podatkov

Podjetje Miele Slovenija pri izvajanju aktivnosti v zvezi z zahtevki iz naslova garancije zbira in obdeluje določene osebne podatke.

Miele Slovenija ali pooblaščen Miele servis bo za namen obdelave garancijskega zahtevka ob uveljavljanju garancije od garancijskega upravičenca pridobil osebne podatke (ime, priimek, naslov, telefonska številka in elektronski naslov). Podatki se obdelujejo za izvajanje pogodbe na podlagi točke b) člena 6 (1) Splošne uredbe o varstvu osebnih podatkov. Ti podatki so nujno potrebni za izvrševanje obveznosti podjetja Miele Slovenija, ki izhajajo iz te garancije. Podatki se bodo hranili 5 let. Obdelovalci osebnih podatkov so pooblaščen Miele servisi in družba Miele & Cie. KG. Imetnik garancije ima pravico do dostopa do svojih osebnih podatkov, lahko pa vloži tudi pritožbo pri Informacijskem pooblaščenca. Vprašanja, povezana z obdelavo osebnih podatkov, se lahko naslovijo na [privacy@miele.si](mailto:privacy@miele.si).

Dodatne informacije o obdelavi podatkov so na voljo v izjavi o varstvu podatkov, dostopni na [miele.si/gospodinjski/varstvo-podatkov-46.htm](https://www.miele.si/gospodinjski/varstvo-podatkov-46.htm).







**Republika Hrvatska:**

Miele trgovina i servis d.o.o.

Buzinski prilaz 32,

10 010 Zagreb

Telefon: 01 6689 000

Faks: 01 6689 090

Servis: 01 6689 010

E-mail: [info@miele.hr](mailto:info@miele.hr)

[www.miele.hr](http://www.miele.hr)

**Republika Slovenija:**

Miele d.o.o.

Trgovina in servis

Brnčičeva ulica 41 g

1231 Ljubljana - Črnuče

Telefon: 01 292 63 33

E-pošta: [info@miele.si](mailto:info@miele.si)

[www.miele.si](http://www.miele.si)

**Njemačka/Nemčija/Nemačka:**

Miele & Cie. KG, Carl-Miele-Straße 29, 33332 Gütersloh