









Lietošanas un montāžas instrukcija Vīna skapis



Pirms uzstādīšanas, instalācijas, ekspluatācijas sākšanas **obligāti** izlasiet lietošanas un montāžas instrukciju. Tādējādi jūs pasargāsiet sevi un izvairīsieties no iespējamiem iekārtas bojājumiem.

Saturs

Drošības norādījumi un brīdinājumi	5
Jūsu devums apkārtējās vides saudzēšanā	14
Uzstādīšana	15
Uzstādīšanas vieta	15
Klimata klase	16
Norādījumi par iebūvēšanu.....	17
Mēbeles / iebūvētās mēbeles.....	17
Nišas pamatnes nestspēja	17
Gaisa pievade un izvade	18
Durvju vēršanās virziens.....	18
Blakus citai iekārtai	18
Iebūvēšanas izmēri.....	20
Izmēri ar atvērtām iekārtas durvīm (atvēršanas leņķis 90° / 115°)	22
Mēbeļu priekšpusē izmēri.....	23
Vīna skapja iebūvēšana.....	24
Pirms darbu sākšanas	24
Nepieciešamie darbarīki	24
Mēbeles priekšpusē svars	25
Iebūvēšanas nišas izlīdzināšana.....	25
Iebūvēšanas nišas pārbaude.....	26
Pirms iebūvēšanas	26
Iebūvēšanas nišas sagatavošana.....	27
Vīna skapja iebūvēšanas niša	30
Vīna skapja līmeņošana.....	31
Vīna skapja nostiprināšana nišā	34
Mēbeles priekšpusē uzstādīšanas sagatavošana	36
Mēbeles priekšpusē nostiprināšana un līmeņošana.....	39
Pārsegu nostiprināšana.....	42
Durvju pārsegumu piestiprināšana.....	45
Pamatnes ventilācijas režģa un pamatnes paneļa nostiprināšana.....	46
Iekārtas durvju atvēršanas leņķa ierobežošana	46
Elektrotīkla pieslēgums.....	47
Enerģijas taupīšana	49
Iekārtas apraksts	51
Galvenais ekrāns	53
Iestatījumu režīms 	54
Piederumi	56
Pievienotie piederumi	56
Papildus pasūtāmie piederumi	56

Ekspluatācijas uzsākšana	57
Pirms pirmās lietošanas reizes	57
Pareizās durvju atvēršanas sistēmas (“Push2open” / “Pull2open”) izvēle	57
Vīna skapja apkalpošana.....	58
Ekspluatācijas uzsākšanas norise.....	59
Vīna skapja ieslēgšana un izslēgšana	60
Ilgstošas prombūtnes gadījumā	60
Citu iestatījumu veikšana	61
“Tastensperre”  /  ieslēgšana vai izslēgšana	61
“Selbsttest” <input checked="" type="checkbox"/> veikšana	62
“Türassistent”  ieslēgšana.....	62
“Türassistent”  izslēgšana.....	64
“Miele@home”	65
“Messeschaltung”  izslēgšana	69
Sākotnējo iestatījumu  atiestatīšana	70
“Sabbat Modus”  ieslēgšana vai izslēgšana.....	72
“Ambiente Beleuchtung”  ieslēgšana vai izslēgšana	73
“Ambiente Display” izvēle	74
Optimālā temperatūra un gaisa mitrums	75
Optimālā temperatūra.....	75
Izolācijas plāksnes termiskai atdalīšanai	76
Temperatūras iestatīšana.....	76
Gaisa mitrums	77
Gaisa mitruma paaugstināšana δ	77
Gaisa mitruma nepaaugstināšana δ	78
Durvju brīdinājuma signāls	79
Vīna pudeļu uzglabāšana	80
Koka režģi.....	81
Koka režģu pārvietošana.....	81
Koka režģu pielāgošana	81
Koka režģu marķēšana.....	82
Maksimālā ietilpība.....	82
“SommelierSet”	83
“SommelierSet” ierīkošana.....	83
Automātiskā atkausēšana	85
Tīrīšana un kopšana	86
Norādījumi par tīrīšanas līdzekļiem.....	86

Saturs

Pirms vīna skapja tīrīšanas	87
Iekšpuse, piederumi, iekārtas durvis	87
Durvju blīvējuma tīrīšana	88
Gaisa pievades un izvades atveru tīrīšana	88
Pēc tīrīšanas	88
Problēmu novēršana	89
Trokšņu cēloņi	95
Klientu apkalpošanas dienests	96
Kontaktinformācija traucējumu gadījumā	96
Datubāze "EPREL"	96
Garantija	96
Garantijas noteikumi	97
Displeja tekstu pārskats	98
Atbilstības deklarācija	101
Autortiesības un licences	102

Drošības norādījumi un brīdinājumi

Šis vīna skapis atbilst visiem obligātajiem drošības noteikumiem. Tomēr nepareiza lietošana var radīt traumas personām un materiālus zaudējumus.

Pirms vīna skapja ekspluatācijas uzsākšanas rūpīgi izlasiet lietošanas un montāžas instrukciju. Tajā ir sniegti svarīgi norādījumi par iebūvēšanu, drošību, lietošanu un apkopi. Tādējādi jūs pasargāsit sevi un nepieļausiet vīna skapja bojājumus.

Saskaņā ar standartu IEC 60335-1 “Miele” norāda, ka nodaļa par vīna skapja uzstādīšanu, kā arī norādījumi par drošību un brīdinājumi ir obligāti jāizlasa un jāievēro.

“Miele” nevar uzņemties atbildību par zaudējumiem, kas ir radušies šo norādījumu neievērošanas dēļ.

Saglabājiet lietošanas un montāžas instrukciju un nododiet to kopā ar iekārtu, ja mainās tās īpašnieks.

 Vīna skapja apgāšanās izraisīts savainojumu un bojājumu risks.

Vīna skapis ir ļoti smags un var svērties uz priekšu, ja iekārtas durvis ir atvērtas.

Iekārtas durvīm ir jābūt aizvērtām, līdz vīna skapis ir iebūvēts un nostiprināts iebūvēšanas nišā atbilstoši lietošanas un montāžas instrukcijai.

 Plīstoša stikla izraisīts savainojumu risks.

Uzstādot augstumā, kas pārsniedz 2000 m, skapja durvju plākšņu stikls atšķirīgo gaisa spiediena apstākļu dēļ var saplīst. Asas stikla šķembu malas var radīt smagus savainojumus.

Drošības norādījumi un brīdinājumi

Paredzētā izmantošana

► Vīna skapis ir paredzēts lietošanai māsaimniecībās un māsaimniecības apstākļiem līdzīgās uzstādīšanas vietās, piemēram,
– veikalos, birojos un līdzīgā darba vidē;
– zemnieku saimniecībās;
– viesnīcās, moteļos, pansijās un citās līdzīgās iestādēs klientu vajadzībām.

Šis vīna skapis nav paredzēts lietošanai ārpus telpām.

► Izmantojiet vīna skapi tikai māsaimniecībā vīna uzglabāšanai. Nekādi citi lietojuma veidi nav pieļaujami.

► Vīna skapis nav piemērots medikamentu, asins plazmas, laboratorisko preparātu vai līdzīgu Medicīnas ierīču direktīvā noteikto vielu vai produktu dzesēšanai un uzglabāšanai. Neatbilstoša vīna skapja izmantošana var kaitēt uzglabājamajam produktam vai izraisīt tā pilnīgu sabojāšanos. Vīna skapis nav piemērots arī lietošanai sprādzienbīstamās vietās.

“Miele” neatbild par kaitējumu, kas radies, iekārtu neatbilstoši lietojot vai nepareizi darbinot.

► Personas (tostarp bērni), kuras savu fizisko, garīgo vai uztveres spēju vai pieredzes trūkuma, vai nezināšanas dēļ nespēj droši lietot vīna skapi, nedrīkst darboties ar to bez uzraudzības.

Šādas personas drīkst darboties ar vīna skapi bez uzraudzības tikai tad, ja tām ir izskaidrota droša tā izmantošana un tās izprot iespējamos riskus.

Bērni un sadzīves tehnika

- ▶ Bērniem, kuri ir jaunāki par 8 gadiem, ir jāatrodas drošā attālumā no vīna skapja vai jābūt pastāvīgā uzraudzībā.
- ▶ Bērni no 8 gadu vecuma drīkst lietot vīna skapi bez pieaugušo uzraudzības, ja vīna skapja darbība viņiem ir izskaidrota tā, lai lietošana būtu pilnīgi droša. Bērniem ir jāzina un jāsaprot, kādu bīstamību var radīt nepareiza lietošana.
- ▶ Bērni nedrīkst bez uzraudzības tīrīt vīna skapi vai veikt tā apkopi.
- ▶ Uzraugiet bērnus, kuri uzturas vīna skapja tuvumā. Nekad neļaujiet bērniem spēlēties ar vīna skapi.
- ▶ Vīna skapja durvju eņģes var radīt savainojuma risku. Neļaujiet bērniem atrasties eņģu darbības zonā.
- ▶ Nosmakšanas risks! Bērni, spēlējoties ar iepakojuma materiālu (piemēram, plēvi), var tajā ietīties vai pārvilkt to sev pār galvu un nosmakt. Glabājiet iepakojuma materiālu bērniem nepieejamā vietā.

Drošības norādījumi un brīdinājumi

Tehniskā drošība

► Aukstumaģenta cirkulācijas kontūra hermētiskums ir pārbaudīts. Vīna skapis atbilst attiecīgajiem drošības nosacījumiem, kā arī atbilstošajām ES direktīvām.



► Šis vīna skapis satur aukstumaģentu izobutānu (R600a), dabisku gāzi, kas ir ļoti draudzīga videi, taču viegli uzliesmojoša. Šis aukstumaģents nekaitē ozona slānim un nepalielina siltumnīcefektu. Šī videi draudzīgā aukstumaģenta izmantošana daļēji ir izraisījusi ierīces darbības trokšņa palielināšanos. Visā dzesēšanas sistēmā līdz ar kompresora darbības trokšņiem var būt dzirdamas šalcošas skaņas. Šos efektus diemžēl nevar novērst, taču tie nekādi neietekmē vīna skapja darbības jaudu.

Transportējot un iebūvējot / uzstādot vīna skapi, pievērsiet uzmanību, lai netiktu bojāta neviena dzesēšanas sistēmas daļa. Aukstumaģenta noplūde var izraisīt acu bojājumus.

Bojājumu gadījumā:

- izvairieties no atklātas uguns un liesmu avotiem;
- atvienojiet vīna skapi no elektrotīkla;
- dažas minūtes vēdiniet telpu, kurā atrodas vīna skapis;
- paziņojiet klientu apkalpošanas dienestam.

► Jo vairāk dzesinātāja ir vīna skapī, jo lielākai jābūt telpai, kurā vīna skapis tiks novietots. Iespējamās noplūdes gadījumā pārāk mazā telpā var izveidoties uzliesmojošs gāzes un gaisa maisījums. Uz 11 g dzesinātāja jābūt vismaz 1 m³ telpas. Dzesinātāja daudzums ir norādīts uz tehnisko datu plāksnītes vīna skapja iekšpusē.

Drošības norādījumi un brīdinājumi

- ▶ Uz vīna skapja tehnisko datu plāksnītes norādītajiem pieslēguma datiem (drošinātājiem, frekvencei, spriegumam) ir jāsakrīt ar elektrotīkla datiem, lai neradītu vīna skapja bojājumus. Salīdziniet datus pirms iekārtas pieslēgšanas. Ja rodas šaubas, konsultējieties ar kvalificētu elektrotehnikas speciālistu.
- ▶ Vīna skapja elektrodrošība ir garantēta tikai tad, ja tas ir savienots ar atbilstoši ierīkotu zemējuma sistēmu. Šī drošības pamatprasība ir obligāti jāievēro. Ja rodas šaubas, lūdziet, lai elektroinstalāciju pārbauda kvalificēts elektrotehnikas speciālists.
- ▶ Vīna skapja stabilu un drošu ekspluatāciju ir iespējams garantēt tikai tad, ja vīna skapis ir pievienots publiskajam elektrotīklam.
- ▶ Lai ārkārtas gadījumā vīna skapi varētu ātri atvienot no strāvas padeves, kontaktdakša nedrīkst atrasties aiz iekārtas un tai ir jābūt viegli pieejamai.
- ▶ Ja komplektācijā iekļautais tīkla pieslēguma kabelis ir bojāts, tas ir jānomaina ar oriģinālo detaļu, lai nepieļautu lietotāja apdraudējumu. “Miele” garantē atbilstību drošības prasībām tikai tad, ja tiek izmantotas oriģinālās rezerves daļas.
- ▶ Sadalītāji vai pagarinātāji nesniedz nepieciešamo drošību (ugunsgrēka risks). Neizmantojiet tos vīna skapja pievienošanai pie elektrotīkla.
- ▶ Ja mitrums iekļūst iekārtas elektriskajās daļās vai barošanas kabeļī, var rasties īsslēgums. Tāpēc nedarbiniet vīna skapi mitrās vietās vai vietās, kur to var apšļakstīt (piemēram, garāžā, veļas mazgātavā).

Drošības norādījumi un brīdinājumi

- ▶ Šo vīna skapi nedrīkst lietot nestacionārās uzstādīšanas vietās (piemēram, uz kuģiem).
- ▶ Tropiskā klimata apstākļos (temperatūra vairāk nekā apmēram 32 °C un gaisa mitrums vairāk nekā apmēram 70%) vīna skapis ir jādarbina telpā ar klimata kontroli. Pretējā gadījumā nav iespējams nodrošināt nevainojamu vīna skapja darbību.
- ▶ Vīna skapja bojājumi var apdraudēt jūsu drošību. Pārbaudiet, vai iekārtai nav redzamu bojājumu. Nekad nelietojiet bojātu vīna skapi.
- ▶ Lai nodrošinātu drošu darbību, lietojiet vīna skapi tikai iebūvētā veidā.
- ▶ Uzstādīšanas un apkopes, kā arī remontdarbu laikā vīna skapis ir jāatvieno no elektrotīkla. Vīna skapis no elektrotīkla ir atvienots tikai tad, ja:
 - elektroinstalācijas drošinātāji ir izslēgti vai
 - elektroinstalācijas skrūvējamie drošinātāji ir pilnībā izskrūvēti, vai
 - barošanas kabelis ir atvienots no elektrotīkla. Ja barošanas kabelis ir aprīkots ar kontaktdakšu, atvienojiet to no elektrotīkla, velkot kontaktdakšu, nevis kabeli.
- ▶ Nepareizi veikti uzstādīšanas un apkopes vai remonta darbi var nopietni apdraudēt iekārtas lietotāju. Uzstādīšanas un apkopes vai remonta darbus drīkst veikt tikai “Miele” pilnvaroti speciālisti.
- ▶ Garantijas prasības tiek zaudētas, ja vīna skapja remontu neveic “Miele” pilnvarots klientu apkalpošanas dienests.
- ▶ Bojātās daļas drīkst aizstāt tikai ar oriģinālajām “Miele” rezerves daļām. Tikai šādu rezerves daļu lietošanas gadījumā “Miele” garantē, ka drošības prasības ir pilnībā izpildītas.

► Saistībā ar īpašajām prasībām (piemēram, attiecībā uz temperatūru, mitrumu, ķīmisko izturību, noturību pret berzi un vibrāciju) šis vīna skapis ir aprīkots ar īpašu apgaismojumu. Šo apgaismojumu drīkst lietot tikai paredzētajam nolūkam. Tas nav piemērots telpu apgaismošanai. Nomainītu drīkst veikt tikai pilnvarots speciālists vai “Miele” Klientu apkalpošanas dienests. Šī vīna skapja gaismas avotiem ir energoefektivitātes klase F.

Pareiza izmantošana

► Vīna skapis ir paredzēts lietošanai noteiktā klimata klasē (telpas temperatūras diapazonā), kuras robežas ir jāievēro. Klimata klase ir norādīta uz vīna skapja iekšpusē piestiprinātās identifikācijas datu plāksnītes. Zemāka telpas temperatūra izraisa ilgāku kompresora dīkstāves periodu, un vīna skapis nevar uzturēt nepieciešamo temperatūru.

► Gaisa pievadīšanas un novadīšanas atveres nedrīkst noslēgt vai aizsegt ar dažādiem priekšmetiem. Pretējā gadījumā netiek nodrošināta nevainojama ventilācija. Palielinās enerģijas patēriņš un ir iespējami iekārtas detaļu bojājumi.

► Uzglabājot vīna skapī taukus vai eļļu saturošus pārtikas produktus, nodrošiniet, lai noplūdes gadījumā tauki vai eļļa nenonāktu saskarē ar vīna skapja plastmasas daļām. Tas var radīt sprieguma plaisas plastmasas daļās un izraisīt šo daļu lūšanu vai plīšanu.

► Ugunsgrēka un sprādziena risks. Neglabājiet vīna skapī sprādzienbīstamas vielas un produktus, kas satur degošas strauji izplūstošas gāzes (piemēram, aerosolus). Iekārtas elektriskās daļas var izraisīt uzliesmojošu gāzu maisījumu aizdegšanos.

► Sprādziena risks. Nelietojiet vīna skapī elektriskās ierīces. Tās var radīt dzirksteļošanu.

Drošības norādījumi un brīdinājumi

Piederumi un rezerves daļas

- ▶ Lietojiet tikai oriģinālos “Miele” piederumus. Ja iekārtā ir uzstādītas vai iebūvētas nepiederīgas daļas, garantija un / vai ražotāja atbildība par izstrādājumu tiek zaudēta.
- ▶ “Miele” sniedz garantiju par iekārtas darbību nodrošinošu rezerves daļu piegādi līdz 15 gadiem pēc jūsu vīna skapja sērijveida ražošanas pārtraukšanas. Iekārtu darbību nodrošinošās rezerves daļas ir pieejamas “Miele” Klientu apkalpošanas dienestā.

Tīršana un kopšana

- ▶ Neapstrādājiet durvju blīvējumu ar eļļām vai ziedēm. Pretējā gadījumā durvju blīvējums ar laiku kļūs porains.
- ▶ Tvaika tīrītāja radītais mitrums var sasniegt zemsprieguma daļas un izraisīt īsslēgumu. Nekad neizmantojiet tvaika tīrītāju vīna skapja tīršanai.
- ▶ Smaili vai asi priekšmeti bojā aukstuma ģeneratoru, un vīna skapis kļūst nelietojams. Tāpēc smailus un asus priekšmetus nedrīkst izmantot, lai:
 - notīrītu apsarmojuma slāni;
 - noņemt dažādas atliekas, piemēram, etiķetes.

Pārvadāšana

- ▶ Lai izvairītos no bojājumiem, vīna skapi vienmēr pārvietojiet vertikālā pozīcijā un transportēšanai paredzētajā iepakojumā.
- ▶ Savainojumu un bojājumu risks. Pārvietojiet vīna skapi ar otras personas palīdzību, jo tas ir smags.

Nolietotās iekārtas likvidēšana

- ▶ Šajā gadījumā sabojājat savas vecās iekārtas durvju aizslēgu. Tādējādi novērsīsiet iespēju, ka bērni spēlējoties ieslēdzas iekārtā un nokļūst dzīvībai bīstamā situācijā.
- ▶ Dzesinātāja noplūde var izraisīt acu traumas! Nesabojājat nevienu saldēšanas sistēmas daļu, piemēram:
 - pārdurot iztvaikotāja dzesētājielas kanālus;
 - samezģlojot cauruļvadus;
 - noskrāpējot virsmas pārklājumu.

Jūsu devums apkārtējās vides saudzēšanā

Transportēšanas iepakojuma likvidēšana

Iepakojums pasargā vīna skapi no iespējamiem bojājumiem pārvadāšanas laikā. Iepakojuma materiāli ir izraudzīti, ņemot vērā vides aizsardzības un materiālu otrreizējās izmantošanas prasības, tādēļ tos var pārstrādāt.

Iepakojumu otrreizēja pārstrāde ļauj taupīt izejmateriālus un mazina atkritumu daudzumu materiālu apritē. Jūsu piegādātājs iepakojumu pieņems atpakaļ.

Nolietotās iekārtas utilizācija

Elektriskās un elektroniskās ierīces bieži satur vērtīgus materiālus. Tās satur arī noteiktas vielas, maisījumus un detaļas, kas bija nepieciešamas to darbībai un drošībai. Ja šie materiāli nokļūst sadzīves atkritumos vai ar tiem rīkojas neatbilstoši, tie var kaitēt cilvēku veselībai un videi. Tāpēc nekādā gadījumā nepieļaujiet nolietotās iekārtas nokļūšanu sadzīves atkritumos.

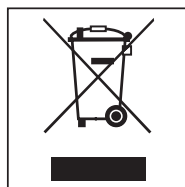

Nododiet to utilizācijai vietējās pašvaldības, specializētā tirgotāja vai “Miele” ierīkotajā oficiālajā elektrisko un elektronisko ierīču savākšanas un pieņemšanas punktā. Saskaņā ar likumu jūs atbildat par jebkuru personas datu dzēšanu no utilizācijai paredzētās likvidējamās iekārtas.

Parūpējieties par to, lai jūsu vīna skapja cauruļvadi netiktu sabojāti, transportējot līdz pienācīgas, videi draudzīgas utilizācijas vietai.

Tādējādi tiks nodrošināts, ka dzesēšanas sistēmā esošais aukstumaģents un kompresorā esošā eļļa nenonāks apkārtējā vidē.

Lūdzu, nodrošiniet, lai likvidējamā iekārta līdz aiztransportēšanai tiktu uzglabāta bērniem nepieejamā vietā. Informāciju par to var iegūt šīs lietošanas un montāžas instrukcijas nodaļā “Drošības norādījumi un brīdinājumi”.

Uzstādīšanas vieta

Uzstādīšanai piemērota ir sausa, labi vēdināma telpa.

Izvēloties uzstādīšanas vietu, lūdzu, ņemiet vērā, ka vīna skapja elektroenerģijas patēriņš palielinās, ja vīna skapis ir uzstādīts apkures ierīču, plīts vai cita siltuma avota tiešā tuvumā. Ir jāizvairās arī no tiešas saules staru iedarbības. Jo augstāka ir telpas temperatūra, jo ilgāk darbosies kompresors un jo lielāks būs vīna skapja elektroenerģijas patēriņš.

Iebūvējot vīna skapi, ir jāievēro arī turpmāk minētie nosacījumi.

- Kontaktlīdzda nedrīkst atrasties iekārtas aizmugurē un ārkārtas gadījumā tai ir jābūt viegli pieejamai.
- Kontaktdakša un barošanas kabelis nedrīkst pieskarties vīna skapja aizmugurei, jo vīna skapja vibrācijas var sabojāt kontaktdakšu un barošanas kabeli.
- Arī citas iekārtas nevajadzētu pieslēgt pie kontaktlīdzdām, kas atrodas aiz šī vīna skapja.

Ja nav iespējams izvairīties no uzstādīšanas siltuma avota tuvumā, ievērojiet turpmāk minētos minimālos atstatumus līdz siltuma avotam:

- līdz elektriskajām vai gāzes plītīm vismaz 3 cm;
- līdz eļļas vai ogļu plītīm vismaz 30 cm.

Ja nav iespējams ievērot šos minimālos attālumus, starp vīna skapi un siltuma avotu ir jāiebūvē izolācijas plāksne.

Uzstādīšana

Klimata klase

Vīna skapis ir paredzēts lietošanai noteiktā klimata klasē (telpas temperatūras diapazonā), kuras robežas ir jāievēro. Klimata klase ir norādīta uz vīna skapja iekšpusē piestiprinātās identifikācijas datu plāksnītes.

Klimata klase	Telpas temperatūra
SN	+10°C līdz +32°C
N	+16°C līdz +32°C
ST	+16°C līdz +38°C
T	+16°C līdz +43°C

Zema telpas temperatūra pagarina kompresora dīkstāves laiku. Tas var izraisīt temperatūras paaugstināšanos iekārtā un radīt izrietošu kaitējumu.

 Augsts gaisa mitrums var izraisīt bojājumus.

Augstā gaisa mitrumā uz vīna skapja ārējām virsmām var veidoties kondensāts un izraisīt koroziju.

Novietojiet vīna skapi sausā telpā ar pietiekamu ventilāciju un / vai klimata kontroli.

Pēc iebūvēšanas pārlicinieties, ka iekārtas durvis veras pareizi, ir ievēroti norādītie gaisa pievades un izplūdes atveru šķērsriezumu izmēri un vīna skapis ir iebūvēts atbilstoši šīs lietošanas un montāžas instrukcijas norādījumiem.

 Augsts gaisa mitrums un augsta temperatūra var ietekmēt iekārtas darbību.

Augsts gaisa mitrums (augstāks nekā apmēram 70%) kopā ar augstu telpas temperatūru (vairāk nekā apmēram 32 °C) var ietekmēt vīna skapja darbību.

Tropiskā klimata apstākļos lietojiet vīna skapi telpā ar klimata kontroli.

Norādījumi par iebūvēšanu

 Vīna skapja apgāšanās var izraisīt bojājumus un savainojumus.

Vīna skapis ir ļoti smags un var svērties uz priekšu, ja iekārtas durvis ir atvērtas.

Iekārtas durvīm ir jābūt aizvērtām, līdz vīna skapis ir iebūvēts un nostiprināts nišā atbilstoši lietošanas un montāžas instrukcijai.

Vīna skapja svara un izmēru dēļ tā iebūvēšana noteikti ir jāveic ar otras personas palīdzību.

Mēbeles / iebūvētās mēbeles

Vīna skapis ar skrūvēm tiek cieši savienots ar blakus un virs tā esošajām / iebūvētajām mēbelēm. Tāpēc visām mēbelēm, ar kurām ir paredzēts savienot / tajās iebūvēt vīna skapi, jābūt cieši saistiprinātām ar pamatni vai sienu.

Nišas pamatnes nestspēja

Lai vīna skapi varētu uzstādīt droši un tas veiktu visas paredzētās funkcijas, nišas pamatnei ir jābūt līdzentai un horizontālai.

Nišas pamatnei ir jābūt izgatavotai no cieta un izturīga materiāla.

Ņemot vērā pilnībā piepildīta vīna skapja lielo svaru, ir nepieciešama pamatne ar īpaši lielu nestspēju. Vajadzības gadījumā konsultējieties ar arhitektu vai celtniecības speciālistu.

Pilnībā piepildīta vīna skapja svars ir ap-
tuveni

KWT 26x2 Vi	674 kg
-------------	--------

KWT 26x2 ViS	679 kg
--------------	--------

Uzstādīšana

Gaisa pievade un izvade

⚠ Nepietiekama ventilācija var izraisīt ugunsgrēku un bojājumus.

Ja vīna skapis netiek pietiekami labi vēdināts, kompresors ieslēdzas biežāk un darbojas ilgāk.

Tas rada palielinātu elektroenerģijas patēriņu un paaugstinātu kompresora darba temperatūru, kas savukārt var izraisīt kompresora bojājumus.

Pārliecinieties, ka vīna skapim ir pietiekama ventilācija.

Noteikti ievērojiet norādītos gaisa pievades un izvades atveru šķērsgriezumus. Gaisa pievades un izvades atveres nedrīkst noslēgt vai aizsegt.

Durvju vēršanās virziens

⚠ Durvju vēršanās virziena maiņa var radīt bojājumus un savainojumus.

Pašrocīga durvju vēršanās virziena maiņa var izraisīt bojājumus un savainojumus.

Vīna skapis tiek piegādāts ar noteiktu durvju vēršanās virzienu. Nekādā gadījumā nemēģiniet patstāvīgi veikt durvju vēršanas virziena maiņu.

Ja ir nepieciešama durvju vēršanas virziena maiņa, sazinieties ar klientu apkalpošanas dienestu.

Blakus citai iekārtai

Šo vīna skapi var iebūvēt blakus citai aukstumiekārtai / vīna skapim. Turpmākajā pārskatā var redzēt, kādas ir pastāvīgās iespējas vīna skapja iebūvēšanai tieši blakus citai iekārtai.

Atkarībā no iebūvēšanas shēmas uzstādīšanai tieši blakus būs nepieciešams īpašs montāžas komplekts (skatiet nodaļas "Piederumi" sadaļu "Papildus iegādājami piederumi").

Iekārtu nostiprināšana ir aprakstīta uzstādīšanai tieši blakus paredzētā montāžas komplekta lietošanas instrukcijā.

... ar starpsienu

Sienai **a** starp blakus uzstādītiem vīna skapiem / aukstumiekārtām ir jābūt vismaz **16 mm** biezai.

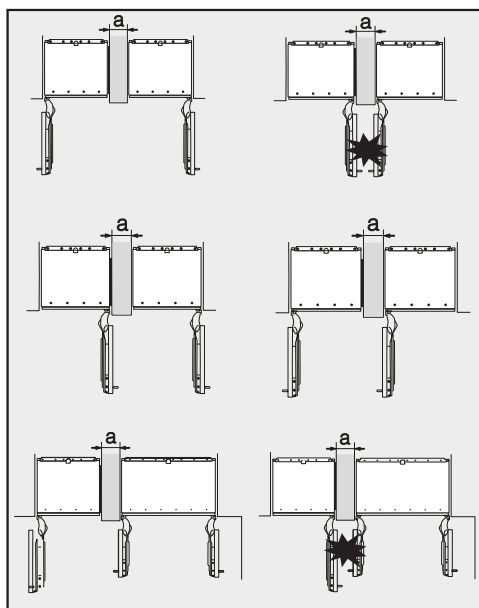

Ja iekārtu durvis atrodas blakus, noteikti ir jāņem vērā mēbeļu priekšpusu un rokturu biezums, lai, vienlaicīgi atverot iekārtu durvis, tās neatsistos un netiktu bojātas.

Ar komplektā iekļautajiem montāžas materiāliem vīna skapji / aukstumiekārtas tiek atsevišķi nostiprinātas savās iebūvēšanas nišās.

Ja starpsiena **a** ir **plānāka nekā 160 mm**, ir nepieciešama sānu sienas apsilde no uzstādīšanai tieši blakus paredzētā montāžas komplekta, lai nepieļautu ūdens kondensāta un tā radītu bojājumu veidošanos.

Plānojot iebūvēšanas nišas, lūdzu, ņemiet vērā, ka iebūvēšanas nišai, kurā tiks iebūvēta iekārta ar sānu sienas apsildi, visumā ir jābūt par **4 mm** platākai (skatiet nodaļas "Uzstādīšana" sadaļu "Iebūvēšanas izmēri").

Ja starpsiena **a** ir **biezāka nekā 160 mm**, nebūs vajadzīgs uzstādīšanai tieši blakus paredzētais montāžas komplekts, arī sānu sienas apsilde nav nepieciešama.

... bez starpsienas

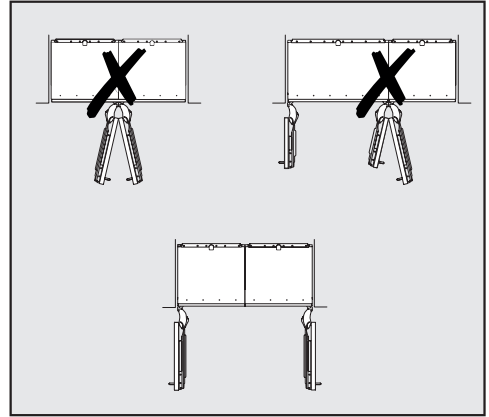

Ja starp blakus uzstādītajiem vīna skapjiem / aukstumiekārtām neatrodas starpsiena, vīna skapji / aukstumiekārtas jāsavieno savā starpā, izmantojot uzstādīšanai tieši blakus paredzēto montāžas komplektu. Papildus ir jāuzstāda sānu sienas apsilde, lai nepieļautu ūdens kondensāta un tā radītu bojājumu veidošanos.

Uzstādīšana

Iebūvēšanas izmēri

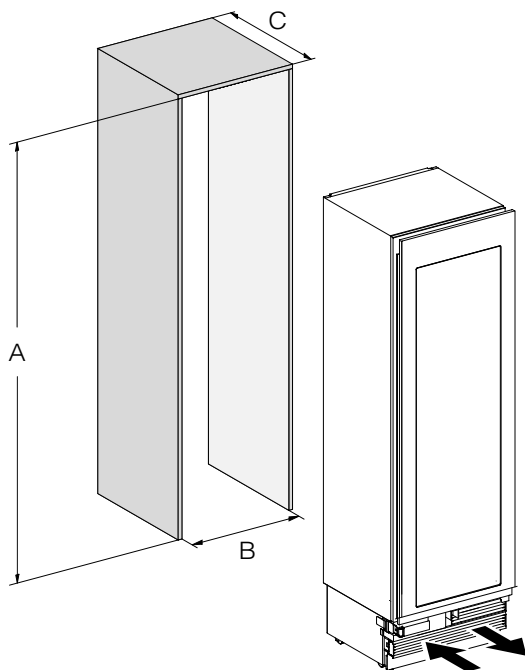

	A	B	C
KWT 26x2 Vi(S)	2134–2164 mm	610 mm	610 mm + mēbeļu priekšpuse (19–38 mm)

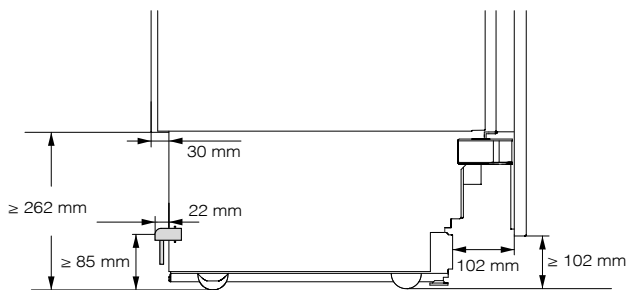

Sānskats

Uzstādīšana

Izmēri ar atvērtām iekārtas durvīm (atvēršanas leņķis 90° / 115°)

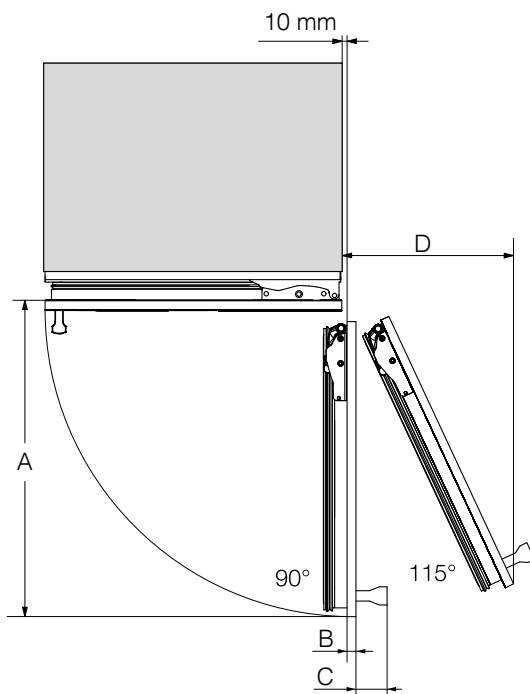

A	B*	C*	D (ar 19 mm mēbeļu priekšpusi)
677 mm	Mēbeļu priekšpuse (19–38 mm)	Durvju rokturis	296 mm

* Mēbeles priekšpuses un durvju roktura izmēri atšķiras atkarībā no virtuves iekārtojuma.

Mēbeļu priekšpuses izmēri

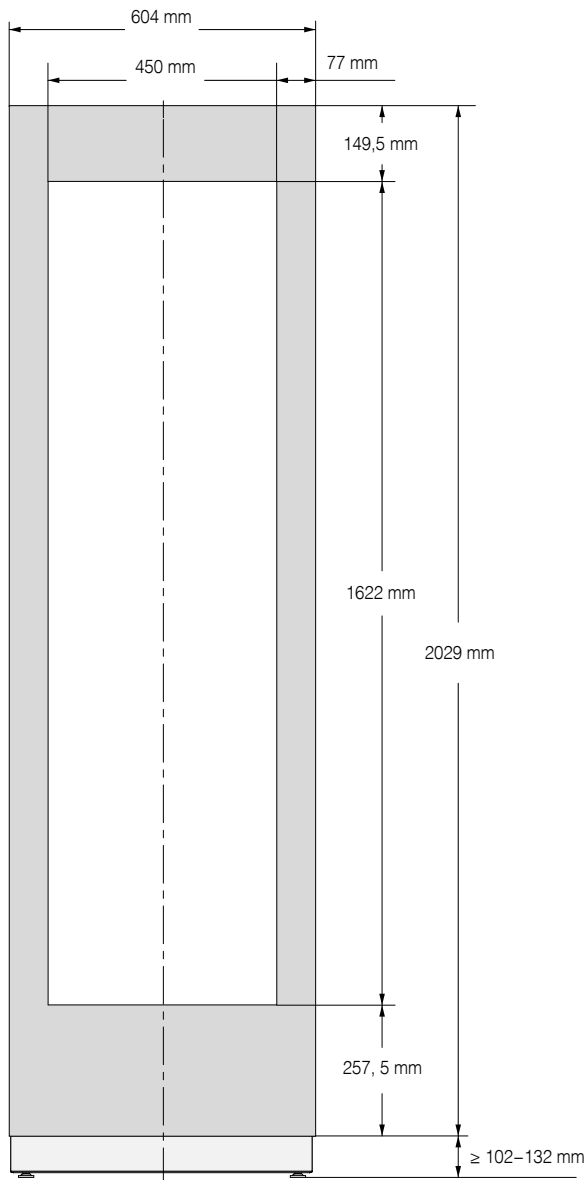

Uzstādīšana

Vīna skapja iebūvēšana

Pirms darbu sākšanas ...

Pirms sākat vīna skapja iebūvēšanu, rūpīgi izlasiet lietošanas un montāžas instrukciju.

Vīna skapja iebūvēšana ir jāveic kvalificētam montierim saskaņā ar šo lietošanas un montāžas instrukciju.

Drošu vīna skapja darbību var garantēt tikai tad, ja vīna skapis ir iebūvēts un pieslēgts atbilstoši šai lietošanas un montāžas instrukcijai.



Vīna skapja apgāšanās var izraisīt bojājumus un savainojumus.

Vīna skapis ir ļoti smags un var svērties uz priekšu, ja iekārtas durvis ir atvērtas.

Iekārtas durvīm ir jābūt aizvērtām, līdz vīna skapis ir iebūvēts un nostiprināts iebūvēšanas nišā atbilstoši lietošanas un montāžas instrukcijai.

Vīna skapja svara un izmēru dēļ tā iebūvēšana noteikti ir jāveic ar otras personas palīdzību.

Nepieciešamie darbarīki

- Akumulatora urbjmašīna
- Skrūvgriezis (TX 20)
- Perforators
- Dažādu izmēru urbja uzgaļi atkarībā no materiāla
- Āmurs
- Uzgriežņatslēga
- Tarkšķatslēga, galva: 8 mm uzgriežnis
- Līmlente
- Paklāju nazis
- Roratslēga
- Līmeņrādis
- Mērlente
- Zīmulis

Citi

- Kāpnes
- Rokas ratiņi

Mēbeles priekšpuses svars

Pirms mēbeles priekšpuses montāžas pārlicinieties, ka nav pārsniegts pieļaujamais uzstādāmās mēbeles priekšpuses svars:

Vīna skapis	Maksimālais mēbeles priekšpuses svars
KWT 26x2 Vi(S)	73 kg

⚠ Bojājumu risks pārāk smagas mēbeles priekšpuses dēļ.

Uzstādīta mēbeles priekšpuse, kas pārsniedz pieļaujamo svaru, var izraisīt eņģu bojājumus.

Šie bojājumi cita starpā var izraisīt arī funkcionālus traucējumus.

Pirms mēbeles priekšpuses montāžas pārlicinieties, ka nav pārsniegts pieļaujamais uzstādāmās mēbeles priekšpuses svars.

Iebūvēšanas nišas izlīdzināšana

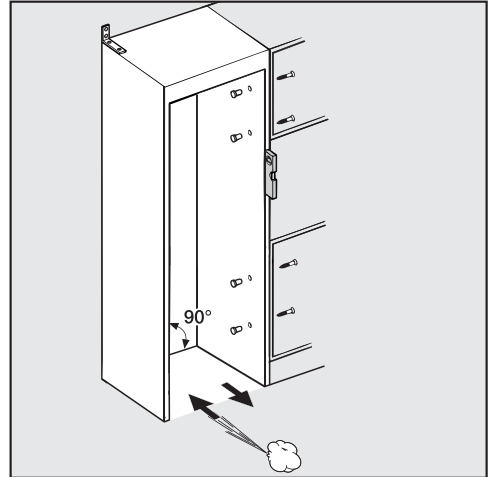

Pirms vīna skapja iebūvēšanas niša ar līmeņrāža palīdzību ir rūpīgi jānolīmeņo. Nišas stūriem ir jāatrodas 90° leņķī vienam pret otru, citādi mēbeles priekšpuse nepieņems visiem 4 iebūvēšanas nišas stūriem.

Uzstādīšana

Iebūvēšanas nišas pārbaude

- Pārbaudiet iebūvēšanas izmērus (skatiet nodaļas “Uzstādīšana” sadaļu “Iebūvēšanas izmēri”).
- Pārbaudiet strāvas pieslēguma atrašanās vietu. Barošanas kabeļa garums ir 3 m.

Kontaktlīgza nedrīkst atrasties iekārtas aizmugurē un ārkārtas gadījumā tai ir jābūt viegli pieejamai.

- Pārbaudiet iebūvēšanas vietas apkārtni, lai nepieļautu iespējamu sadursmi (skatiet nodaļas “Uzstādīšana” sadaļu “Izmēri ar atvērtām iekārtas durvīm”).
- Iebūvējiet vīna skapi tikai stabilā un nekustīgā iebūvēšanas nišā, kas atrodas uz horizontālas un līdzenas pamatnes.
- Turklāt pārbaudiet iebūvēšanas nišas atbilstību turpmāk minētajiem kritērijiem:
 - iebūvēšanas nišas sānu sienām ir jābūt līdzenām;
 - iebūvēšanas nišas apkārtējām sienām ir jābūt vismaz 16 mm biežām;
 - apkārtējām sienām ir jābūt cieši saistītām ar grīdu vai sienu;
 - saīsināto sānu sienu dziļumam ir jābūt vismaz 100 mm.

Pirms iebūvēšanas

- Pirms iebūvēšanas noņemiet piederumus no iekārtas ārējās virsmas.
- Pārbaudiet, vai vīna skapim nav radušies bojājumi transportēšanas laikā.

Neuzstādiet bojātu vīna skapi.

- Pārbaudiet, vai visas detaļas pie iekārtas aizmugurējās sienas var brīvi kustēties.
- Lai iebūvēšanas laikā pasargātu grīdu no bojājumiem, paredzētās uzstādīšanas vietas priekšā uz grīdas nostipriniet grīdas seguma atlikumu vai līdzīgu materiālu.

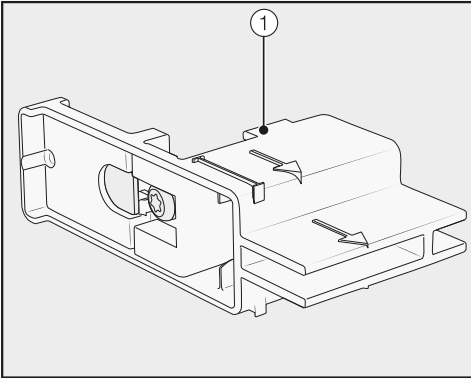

- **Nenoņemiet** no iekārtas durvīm ievietošanas palīgelementus ①. Ievietošanas palīgelementi vēlāk būs nepieciešami iebūvēšanas nišas izlīdzināšanai.

⚠ Vīna skapja apgāšanās var izraisīt bojājumus un savainojumus.

Vīna skapis vairs nav droši nostiprināts, tikko tiek noskrūvēti stiprinājuma leņķi, ar kuriem vīna skapis ir piestiprināts pie paliktņa.

Vīna skapja svara un izmēru dēļ tā iebūvēšana **noteikti ir jāveic ar otras personas** palīdzību.

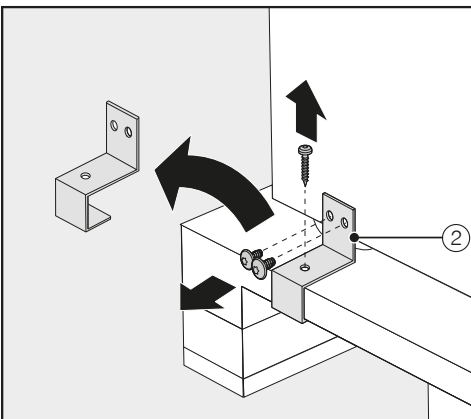

- Atskrūvējiet stiprinājuma leņķi ②.

- Uzmanīgi, izmantojot vairāku cilvēku palīdzību, nolietiet vīna skapi no transportēšanas paliktņa ar aizmugures daļu pa priekšu.

⚠ Slodzes izraisītu grīdas bojājumu risks.

Vīna skapja pārvietošana var radīt grīdas bojājumus.

Pa neizturīgām grīdām vīna skapi pārvietojiet uzmanīgi.

Tikko vīna skapis ir izlīdzināts, to var pārvietot ar iekārtas apakšā esošajiem ritenīšiem.

Iebūvēšanas nišas sagatavošana

⚠ Vīna skapja apgāšanās var izraisīt bojājumus un savainojumus.

Vīna skapis ir ļoti smags un var svērties uz priekšu, ja iekārtas durvis ir atvērtas.

Iebūvēšanas niša noteikti vairākas reizes ir cieši jāsaskrūvē kopā ar aiztās vai / un virs tās esošo sienu. Tikai tā pēc iebūvēšanas nišā nostiprināto vīna skapi var nodrošināt pret sasvēršanos.

Iebūvēšanas nišas nostiprināšanai turklāt izmantojiet komplektā iekļauto leņķi aizsardzībai pret sasvēršanos.

Montāžas materiāli vīna skapja iebūvēšanai ir iekļauti vīna skapja piegādes komplektācijā. Komplektā iekļautie plastmasas maisiņi ir apzīmēti ar burtiem.

Uzstādīšana

- Veicot atsevišķas montāžas darbības, ņemiet vērā norādītos burtus un katrā darbībā izmantojiet attiecīgo plastmasas maisiņu ar montāžai nepieciešamajiem materiāliem.

Leņķi aizsardzībai pret saskrāpēšanu nepieļauj vīna skapja saskrāpēšanu.

Turklāt ar leņķi aizsardzībai pret saskrāpēšanu iebūvēšanas niša tiek droši piestiprināta pie apkārtējām sienām.

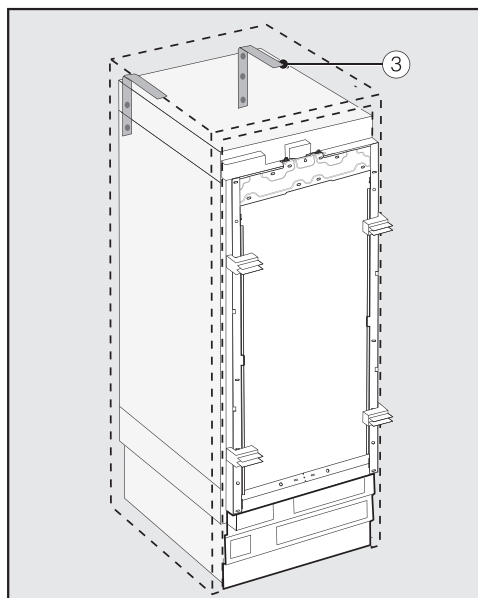

- Katrai atsevišķajai iekārtai izmantojiet 2 leņķus aizsardzībai pret saskrāpēšanu ③, 2 apvienotām iekārtām (novietotām blakus) attiecīgi lietojiet 4 leņķus aizsardzībai pret saskrāpēšanu.

- Novietojiet leņķus aizsardzībai pret saskrāpēšanu ③ iebūvēšanas nišas labajā un kreisajā pusē.

Leņķu aizsardzībai pret saskrāpēšanu novietojums augstumā pēc regulējamo kāju noregulēšanas sasniedz 2134–2164 mm no nišas pamatnes.

⚠ Vīna skapja apgāšanās izraisīts savainojumu un bojājumu risks.

Ja leņķi aizsardzībai pret saskrāpēšanu ir piestiprināti pārāk augstu, tie vairs nevar noturēt vīna skapi.

Atstatums starp leņķiem aizsardzībai pret saskrāpēšanu un vīna skapi nedrīkst pārsniegt 8 mm.

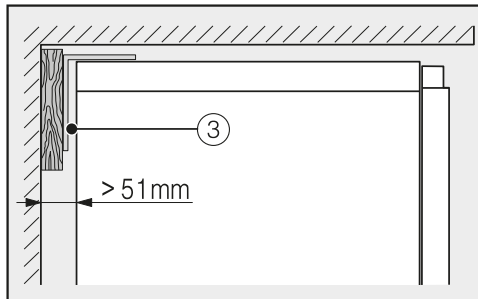
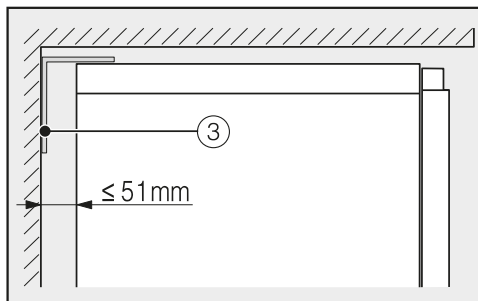

- Ņemiet vērā, ka sprauga starp vīna skapja aizmuguri un iebūvēšanas nišu nedrīkst pārsniegt 51 mm.
- Vajadzības gadījumā aiz leņķiem aizsardzībai pret saskrāpēšanu ③ ievietojiet koka plāksnīti.

- Ar leņķu aizsardzībai pret sasvēršanos palīdzību atzīmējiet urbjamo caurumu vietas uz iebūvēšanas nišas aizmugures sienas.

B

Komplektā iekļautajos piederumos ir arī dažādam lietojumam / materiāliem paredzētas stiprinājuma skrūves.

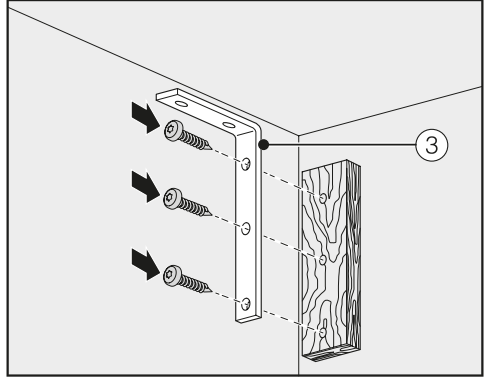

Stiprināšana ar koka plāksnīti

- Tagad ar leņķiem aizsardzībai pret sasvēršanos ③ pēc vajadzības savienojiet iebūvēšanas nišu ar tai aizmugurē vai / un virs tās esošo sienu.

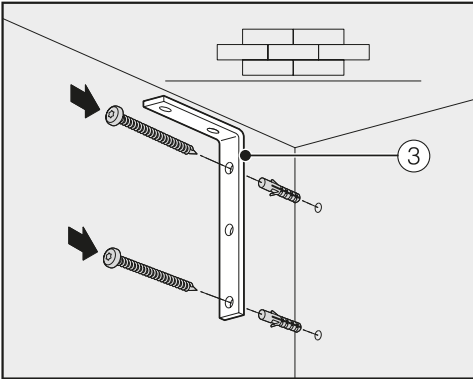

Stiprināšana pie betona sienas

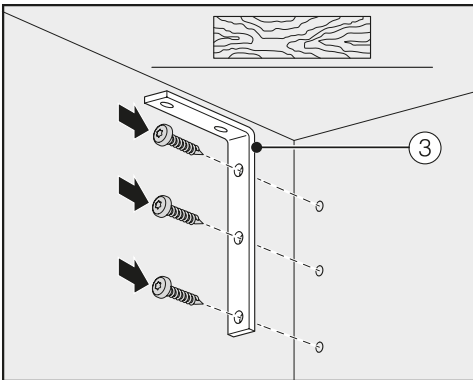

Stiprināšana pie koka sienas

Uzstādīšana

Vīna skapja iebīdīšana nišā

Iebīdot vīna skapi nišā, nodrošiniet, lai netiktu bojāts barošanas kabelis.

Ja ir paredzēts uzstādīt vairākas iekārtas blakus, tagad savienojiet blakus uzstādāmos vīna skapjus / aukstumiekārtas (skatiet uzstādīšanai tieši blakus paredzētā montāžas komplekta lietošanas instrukciju).

Lai pieslēgtu vīna skapi varētu izlīdzināt, no iekārtas pamatnes ir jānoņem pamatnes līste.

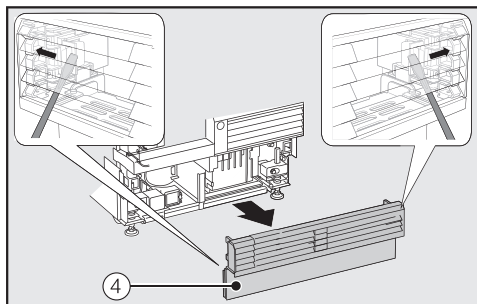

- No abām pusēm uzmanīgi iebīdīet plakano skrūvgriezi caur restēm pamatnes līstē ④ un ar to paspiediet iekšpusē esošās plastmasas mēlītes uz āru, lai pamatnes līste tiktu atbloķēta.
- Atlieciet pamatnes līsti malā.

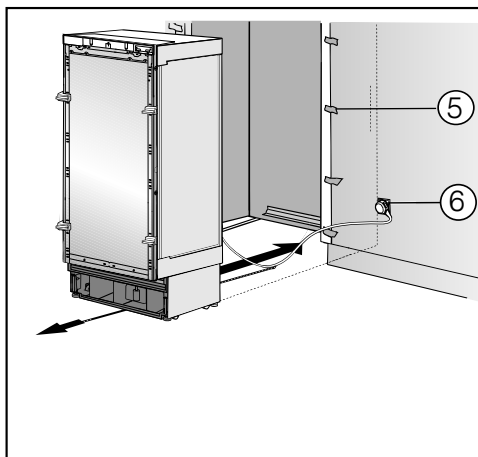

- Pierīkojiet apkārt esošo mēbeļu priekšpusēm malu aizsargus ⑤.
- Iespraudiet iekārtas spraudni vīna skapja aizmugurē (skatiet nodaļas “Uzstādīšana” sadaļu “Elektrības pieslēgums”).
- Iespraudiet kontaktdakšu ⑥ kontaktligzdā.

Kontaktligzdai ir jāatrodas blakus vīna skapim un tai jābūt viegli pieejamai.

⚠ Elektriskā pārslodze var izraisīt bojājumus.

Vīna skapja elektriskā pārslodze var izraisīt īsslēgumu un līdz ar to vīna skapja bojājumus.

Ja blakus tiek uzstādītas vairākas iekārtas, katra iekārta jāpievieno atsevišķai kontaktligzdai.

Ieteikums: Lai nepieļautu barošanas kabeļa piespiešanu, barošanas kabeļa vidū piesieniet auklu un, bīdot vīna skapi nišā, aiz auklas izvelciet barošanas kabeli pa vīna skapja apakšu uz priekšpusi.

- Uzmanīgi iebīdīet vīna skapi iebūvēšanas nišā.
- Ja vīna skapi jebkādu iemeslu, piemēram, pamatnes nelīdzenumu dēļ, nevar iebīdīt iebūvēšanas nišā, nedaudz izskrūvējiet uz āru iekārtas aizmugurējās regulējamās kājas (skatiet nodaļas “Uzstādīšana” sadaļu “Vīna skapja līmeņošana”) un iebīdīet vīna skapi iebūvēšanas nišā.
- Noņemiet no apkārt esošo mēbeļu priekšpusēm malu aizsargus ⑤.

Vīna skapja līmeņošana

Ievietošanas palīgelementi ① pie iekārtas durvīm palīdz nolīmeņot vīna skapi iebūvēšanas nišā.

Ievietošanas palīgelementi ir paredzēti mēbeļu priekšpusēs biezumam no 19 līdz 38 mm.

- Nolīmeņojiet vīna skapi turpmāk minētajā veidā, saskaņojot ar apkārt esošo mēbeļu priekšpusi.

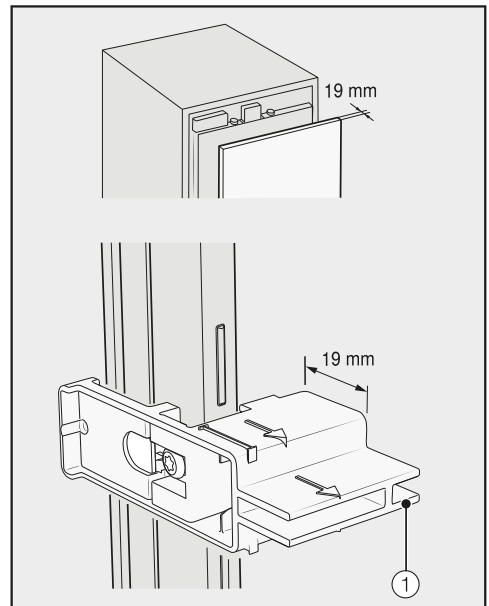

Mēbeļu priekšpusēs biezums 19 mm

Uzstādīšana

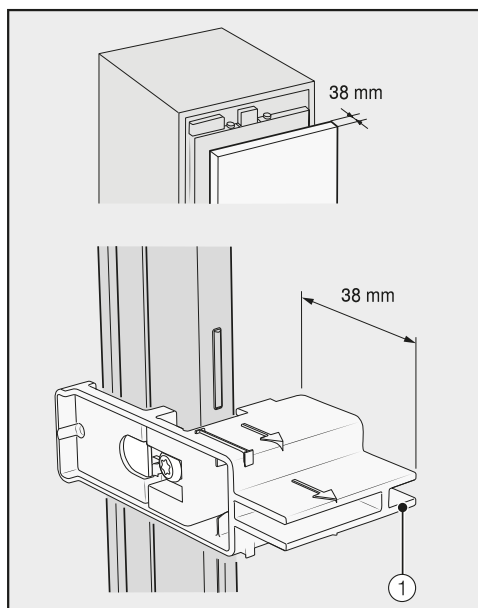

Mēbeļu priekšpuses biezums 38 mm

Priekšējo un aizmugurējo regulējamo kāju augstums ir maināms un to regulēšanu var veikt no iekārtas priekšpusēs.

⚠ Neatbilstoša kāju regulēšana var izraisīt bojājumus.

Izmantojot akumulatora skrūvgriezi, var sabojāt kāju regulējumu.

Regulējiet priekšējās un aizmugurējās regulējamās kājas ar rokām.

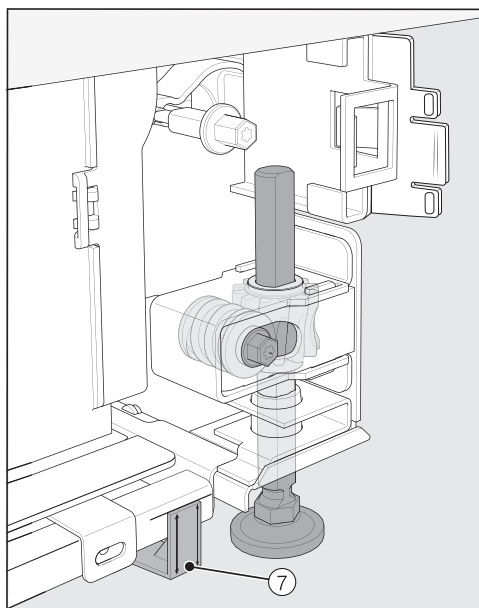

- Novietojiet piegādes komplektā iekļautās starplikas ⑦ abās pusēs pie atzīmēm blakus regulējamajām kājām viņa skapja priekšā.

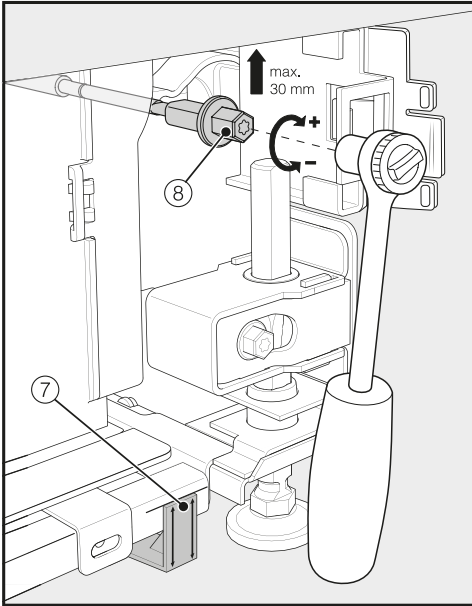

- Noregulējiet aizmugures regulējamās kājas ar tarkšķatslēgu (galva: 8 mm uzgrieznis) vai skrūvgriezi (TX 20) ⑧.

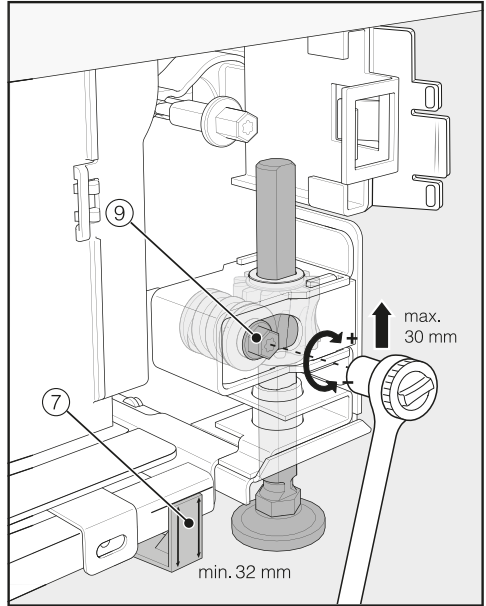

- Noregulējiet priekšējās regulējamās kājas ar tarkšķatslēgu (galva: 8 mm uzgrieznis) vai skrūvgriezi (TX 20) ⑨.

Ieteikums: Regulējamās kājas izskrūvējiet pakāpeniski: vienmēr pārmaiņus kreiso, labo, kreiso, labo utt.

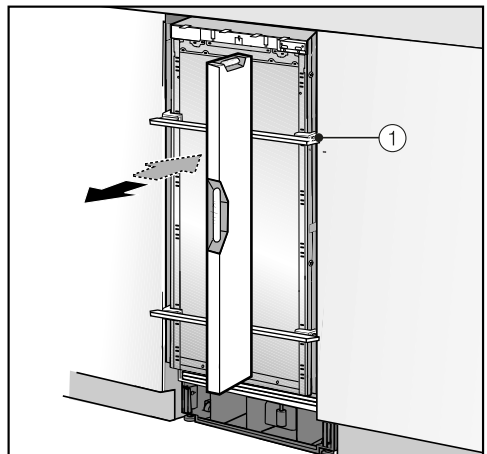

Uzstādīšana

- Lai veiktu vīna skapja līmeņošanu, pārliecinieties, ka ievietošanas palīgelementiem ① pie iekārtas durvīm.
- Izskrūvējiet regulējamās kājas ⑧ un ⑨ abās pusēs vismaz tik tālu, līdz līmeņošanas atzīme uz pamatnes sasniedz pie starplikas ⑦ norādīto etalona atzīmi 32 mm. Etalona atzīme 32 mm attiecas uz 2134 mm augstu nišu.

Regulējamo kāju nolīmeņošana vismaz 32 mm augstumā ir svarīga, lai nodrošinātu vīna skapja ventilāciju pa iekārtas pamatni.

! Pārāk spēcīga regulējamo kāju izskrūvēšana var izraisīt bojājumus. Aizmugures regulējamās kājas var tikt sabojātas.

Izskrūvējiet regulējamās kājas **tikai tik tālu**, līdz līmeņošanas atzīme uz pamatnes sasniedz etalona atzīmi 62 mm (maksimālais nišas augstums 2164 mm).

- Vēlreiz nolīmeņojiet vīna skapi ar līmeņrādi pār ievietošanas palīgelementiem ①.

Vīna skapja nostiprināšana nišā

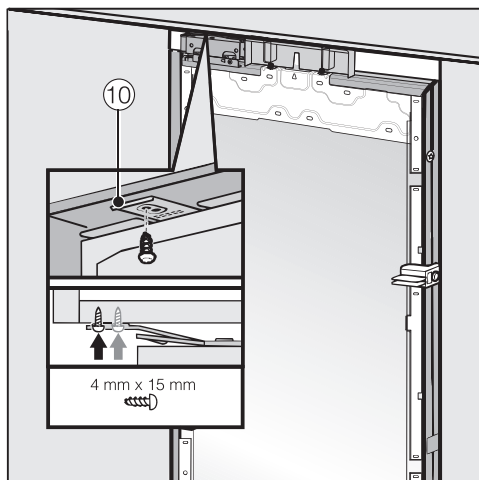

- Pieskrūvējiet augšējās stiprinājuma plāksnes mēlītes ⑩ pie augšējām / iebūvētajām mēbelēm.

Ja vīna skapi nav iespējams nostiprināt augšpusē, to var iestiprināt iebūvēšanas nišā ar sānu stiprinājuma mēlītēm:

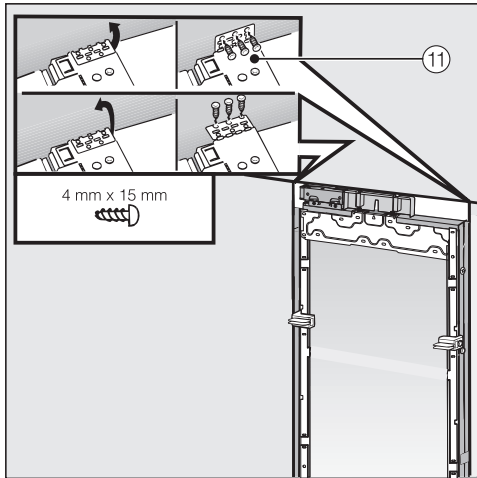

- Atlokiet sānu stiprinājuma mēlītes ⑪ uz ārpusi.
- Pieskrūvējiet sānu stiprinājuma mēlītes ⑪ pie blakus esošajām / iebūvētajām mēbelēm.

- Atveriet iekārtas durvis.

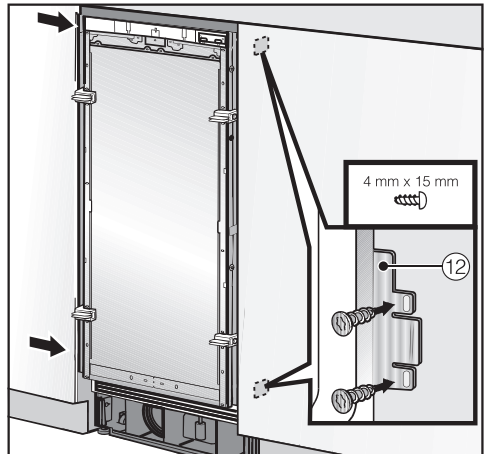

- Saskrūvējiet apakšpusē un augšpusē stiprinājuma plāksnes ⑫ mēlītes ar blakus esošajām / iebūvētajām mēbelēm.

Uzstādot iekārtas tieši blakus, ar blakus esošajām / iebūvētajām mēbelēm var sastiprināt tikai vīna skapju / aukstumiekārtu ārējās malas.

Uzstādīšana

Mēbeles priekšpuses uzstādīšanas sagatavošana

- Atveriet iekārtas durvis līdz atdurei.

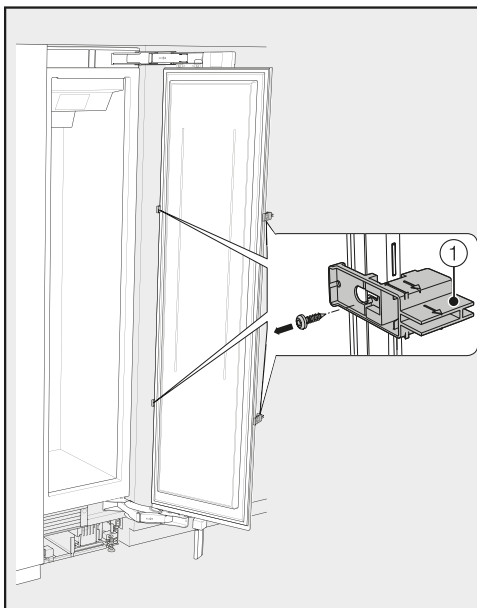

- Noskrūvējiet no iekārtas durvīm ievietošanas palīgelementus ①.

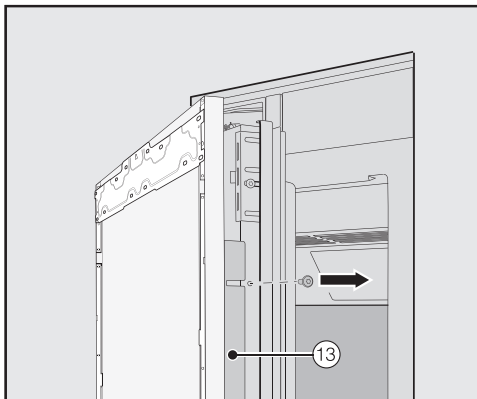

- Izskrūvējiet leņķa līstes ⑬ no abām iekārtas durvju pusēm un atlieciet leņķa līstes un skrūves malā – tās vēlāk atkal būs vajadzīgas.
- Aizveriet iekārtas durvis.

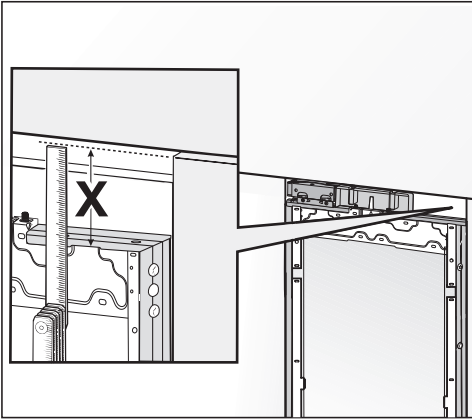

- Izmēriet atstatumu **X** starp montāžas rāmi un blakus esošās mēbeles priekšpusi augšmalu.

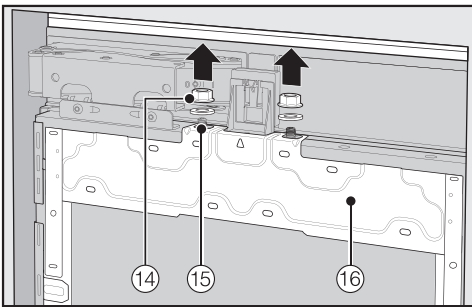

- Noskrūvējiet no bultskrūvēm ⑭ uzgriežņus un apakšējās paplāksnes ⑮ un atlieciet tās malā – tās vēlāk atkal būs vajadzīgas.
- Ceļot uz augšu, noņemiet montāžas rāmi ⑯ no iekārtas durvīm.

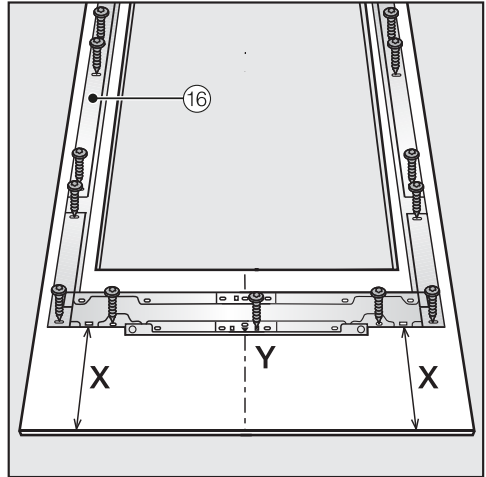

- Uzstādāmās mēbeļu priekšpusi ar iekšpusi uz augšu novietojiet uz stingra pamata (lai nepieļautu skrāpējumus, pakļājiet zem tām segu).
- Mēbeles priekšpusi iekšpusē atzīmējiet atstatumu **X** -3 mm.
- Aprēķiniet un atzīmējiet mēbeles priekšpusi viduspunktu **Y**.
- Novietojiet montāžas rāmi ⑯ uz mēbeles priekšpusi atbilstoši veiktajam atzīmējumam.
- Izurbiet caurumus.



- Pieskrūvējiet montāžas rāmi ⑯ pie mēbeles priekšpusi: piestipriniet montāžas rāmi ⑯ katrā stiprinājuma punktā ar vismaz vienu skrūvi.

Uzstādīšana

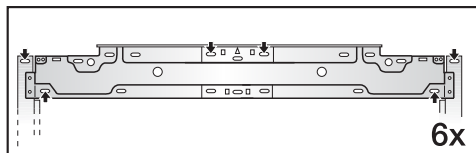

- Piestipriniet montāžas rāmi 16 pie mēbeles priekšpusē ar vismaz 6 skrūvēm.

Montāžas rāmī ir daudz urbumu, lai tas būtu piemērots dažādu veidu mēbeļu priekšpusei.

Nostiprinot montāžas rāmi, skrūves vienmēr skrūvējiet mēbeles priekšpuses vietās, kur materiālam ir lielākā nestspēja. Turklāt vienmēr izvēlieties skrūves, kuru garums ir mazāks nekā mēbeles priekšpuses biezums.

- Vajadzības gadījumā (neattiecas uz vīna skapjiem bez rokturiem) no iekšpuses pieskrūvējiet iekārtas rokturi pie mēbeļu priekšpuses.

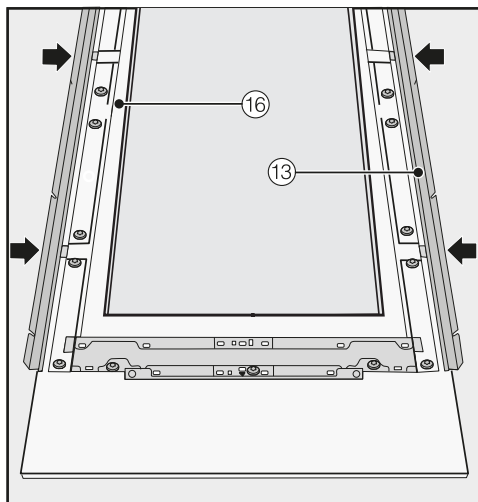

- Tagad līdz atdurei ievietojiet leņķa līstes 13 abās pusēs tām paredzētajās atverēs montāžas rāmī 16.

Mēbeles priekšpusē nostiprināšana un līmeņošana

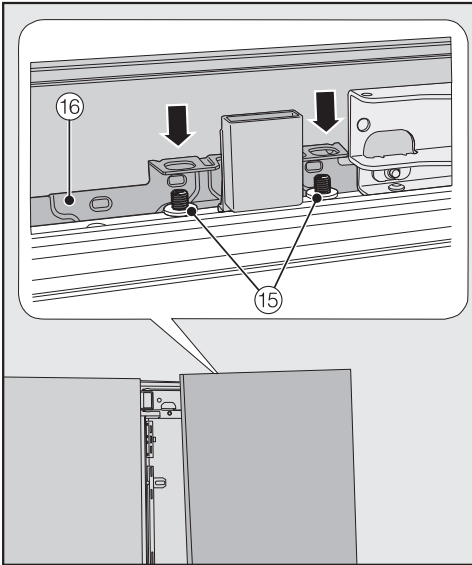

- Atveriet iekārtas durvis un no augšpusē uzāķējiat mēbeles priekšpusi ar montāžas rāmi ⑯ uz bultskrūvēm ⑮.

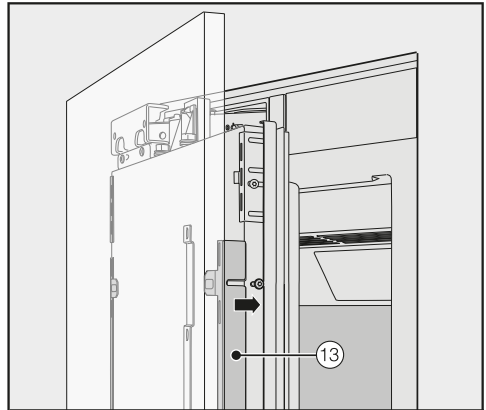

- Abās pusēs iespiediet leņķa līstes ⑬ baltajā plastmasas rāmī un vispirms tās tikai vaļīgi pieskrūvējiat. Atbilstošās skrūves atrodas plastmasas maišiņā, kas ir apzīmēts ar burtu “E”.

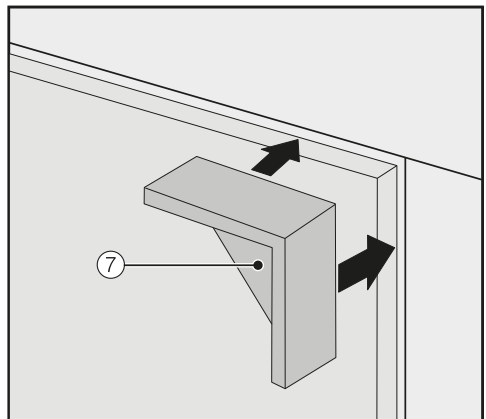

- Abos mēbeles priekšpusē augšējās stūros ievietojiet starpliku ⑦.
- Aizveriet iekārtas durvis un pārbaudiet atstatumu līdz blakus esošo mēbeļu durvīm.

Uzstādīšana

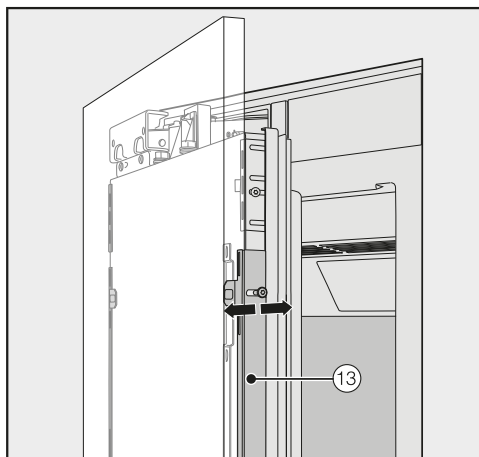

- Izlīdziniet mēbeļu priekšpusi dziļumu, izmantojot padziļinājumus leņķa listēs 13.

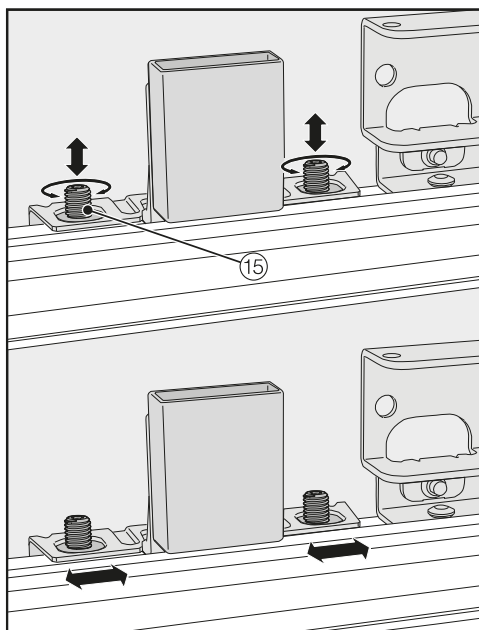

- Mēbeļu priekšpusi augstumā un uz sāniem izlīdziniet ar bultskrūvēm 15.

- Aizveriet iekārtas durvis un pārbaudiet atstatumu līdz blakus esošo mēbeļu priekšpusēm.

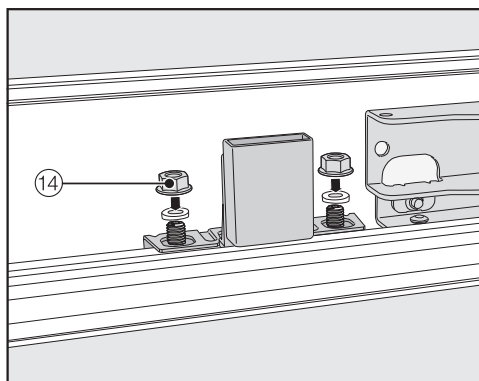

- Atkal uzlieciet atpakaļ apakšējās papildplāksnes un uzgriežņus 14 un stingri pievelciet uzgriežņus 14. Tādējādi mēbeles priekšpuse tiek fiksēta.

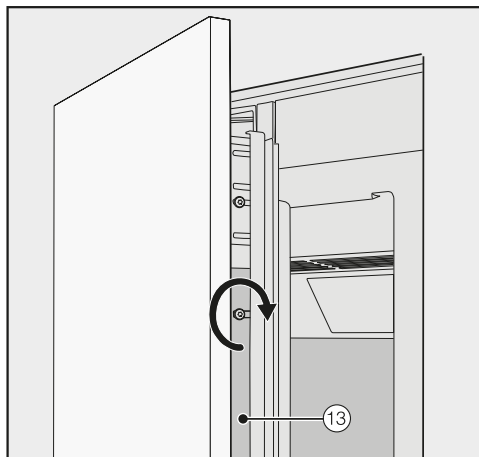

- Tagad stingri pievelciet skrūves leņķa listēs 13.
- Atveriet iekārtas durvis.
- Noņemiet starpliku 7 no mēbeles priekšpusi.

Stiprinājuma leņķu montāža



Ar stiprinājuma leņķiem mēbeļu priekšpuse tiek papildus apakšā piestiprināta pie iekārtas durvīm.

Montējiet stiprinājuma leņķus tikai tad, kad vīna skapis (var būt blakus otrai iekārtai) ir iebūvēts un mēbeļu priekšpuse ir izlīdzināta.

- Atveriet iekārtas durvis līdz atdurei.

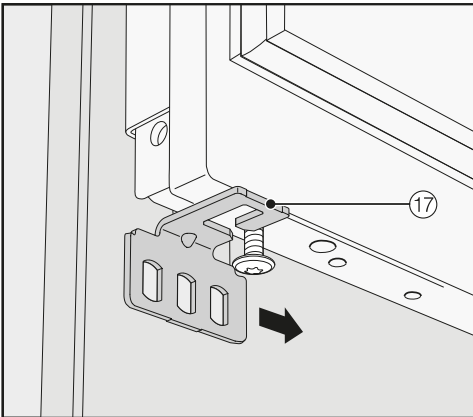

- Uzbīdīet katru nostiprinājuma leņķi ⑰ no ārpuses uz skrūves zem iekārtas durvīm.

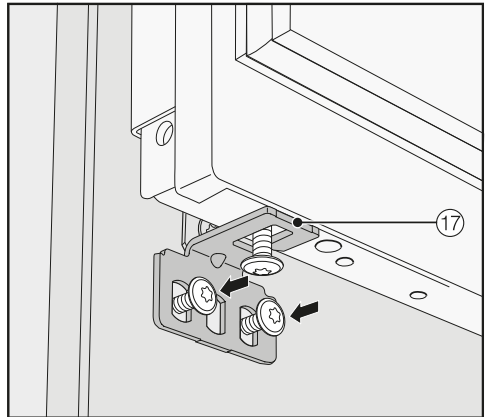
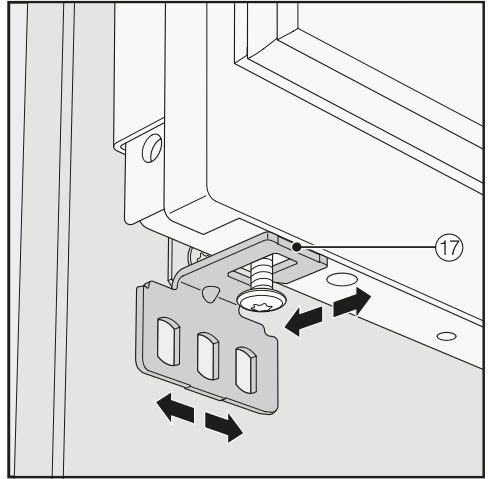

- Cieši pieskrūvējiet stiprinājuma leņķi ⑰ pie mēbeles priekšpuses.

Uzstādīšana

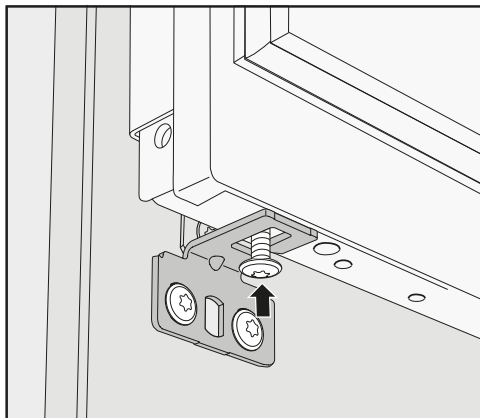

- Ieskrūvējiet skrūvi zem iekārtas durvīm.

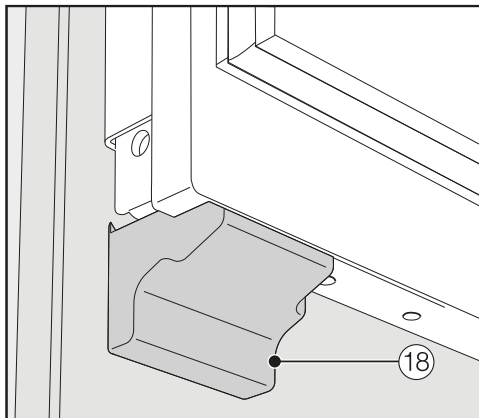

- Fiksējiet pārsegu 18 uz stiprinājuma leņķa, lai atskanētu “klikšķis”.

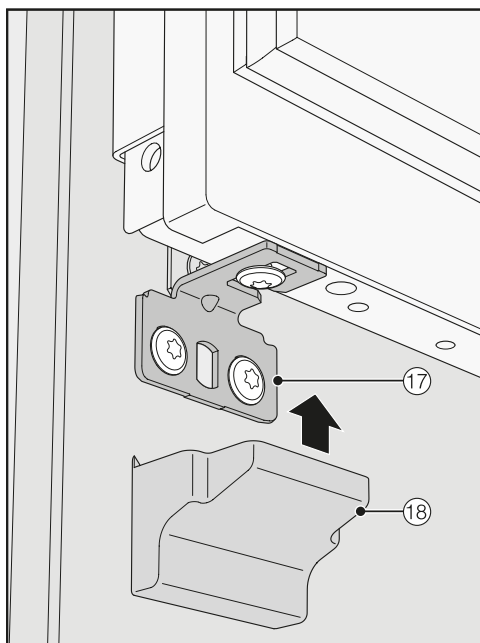

- Uzlieciet pārsegu 18 uz stiprinājuma leņķa 17.

Pārsegu nostiprināšana

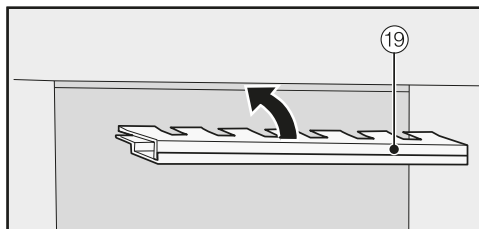

- Pirms pārsegu 19 var ievietot spraugā virs vīna skapja, pārsegs ir jāsamontē šādi:

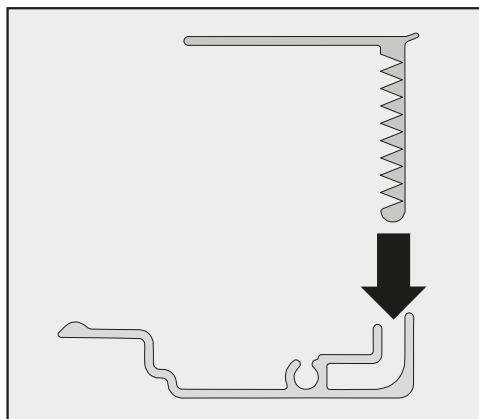

- Ievietojiet abas pārsega daļas vienu otrā.

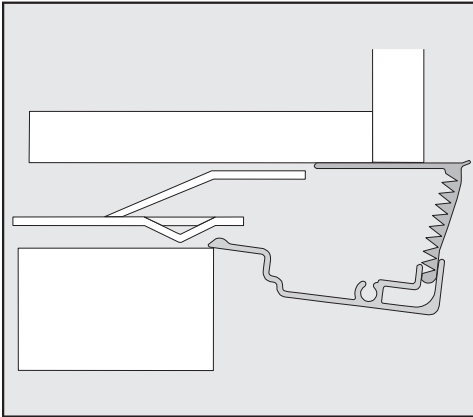

Pārsega sānskats

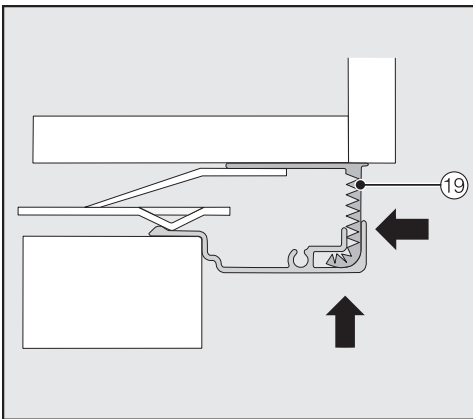

- Samontēto pārsegu ①9 ievietojiet spraugā virs vīna skapja, līdz tas tiek fiksēts. Pie tam bīdiēt abas pārsega daļas vienu otrā, cik dziļi vien nepieciešams.

Pārsega montāža blakus esošām iekārtām

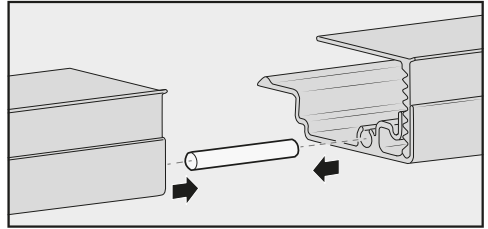

- Līdz pusei iespraudiet pa kreisi stāvošās iekārtas pārsega vadotnē tapu (iekļauta uzstādīšanai tieši blakus paredzētajā montāžas komplektā).
- Uzlieciet uz tapas otru pārsegu un spiediet abus pārseģus kopā.
- Ievietojiet abus savienotos pārseģus spraugā virs iekārtas, līdz tie tiek fiksēti.

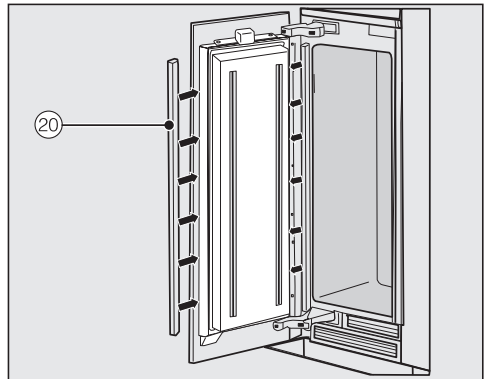

- Piestipriniet abās durvju pusēs plastmasas pārseģus ②0, no apakšas uz augšu stingri iespiežot tos spraugā starp iekārtas durvīm un mēbeles priekšpusi.

Uzstādīšana

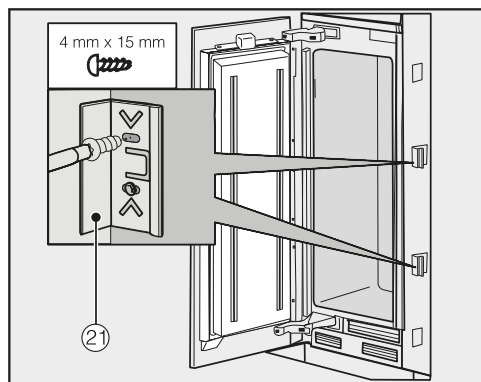

- Abās vīna skapja pusēs nostipriniet vismaz 3 skavas (21) spraugu pārsegim.

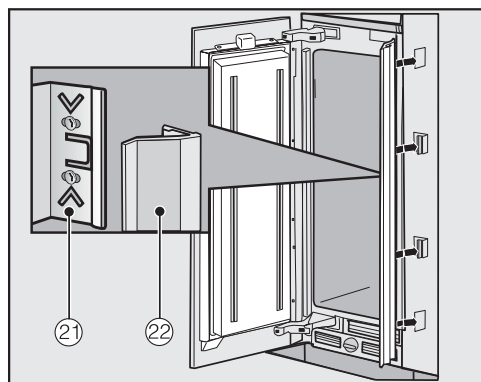

- Tagad abās pusēs uzbīdiet spraugu pārsegus (22) uz skavām (21). Uzstādot iekārtas blakus vienu otrai, šie spraugu pārsegi ir nepieciešami tikai ārmalās.

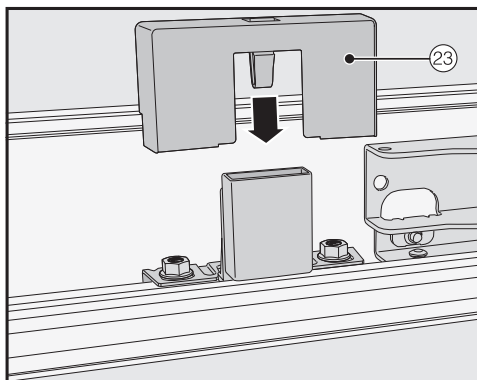

- Uzlieciet pārsegu (23) uz gaismas kontaktslēdža.

Durvju pārsegumu piestiprināšana

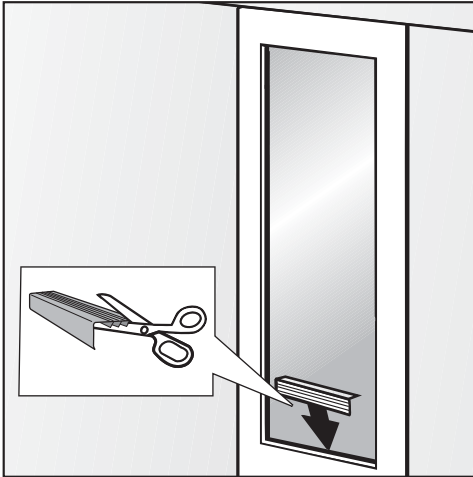

- Ja nepieciešams, saīsiniet durvju pārsega līstes līdz atbilstošajam mēbeļu izgriezuma platumam. Komplektā ir iekļauta viena papildu pārsega līste nepieciešamā garuma noteikšanai.

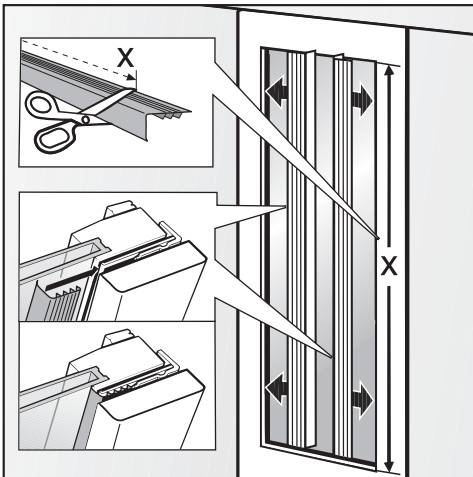

- Saīsiniet garās durvju pārsega līstes labajai un kreisajai pusei līdz nepieciešamajam garumam X.

- Iespraudiet durvju pārsega līstes spraugā starp mēbeļu priekšpusi un stikla plāksni.

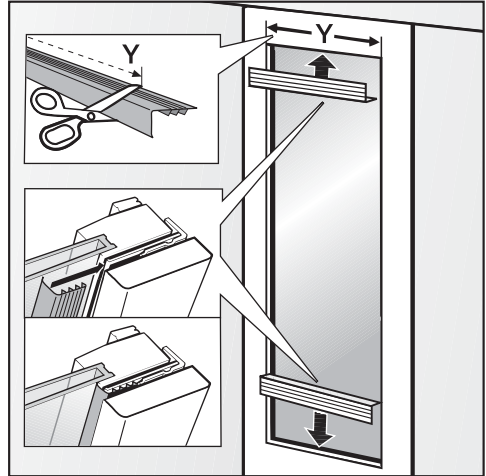

- Saīsiniet īsās durvju pārsega līstes augšdaļai un apakšdaļai līdz nepieciešamajam garumam Y.
- Iespraudiet durvju pārsega līstes spraugā starp mēbeļu priekšpusi un stikla plāksni.

Uzstādīšana

Pamatnes ventilācijas režģa un pamatnes paneļa nostiprināšana

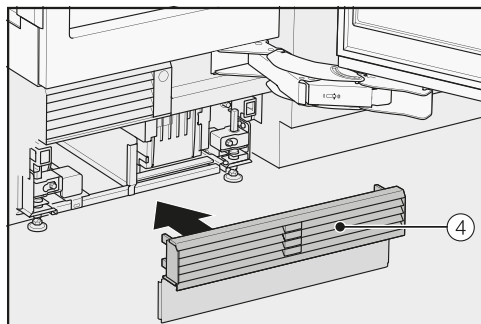

- Fiksējiet pamatnes ventilācijas režģi
④ iekārtas pamatnes apakšā.

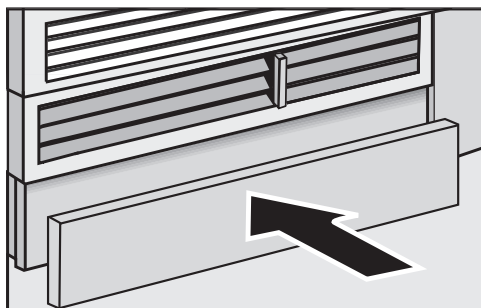

- Ja nepieciešams, nogrieziet pamatnes paneli vajadzīgajā garumā un augstumā (starp pamatnes apakšējo malu un grīdu).
- Piestipriniet pamatnes paneli pamatnes ventilācijas režģa apakšā.

Iekārtas durvju atvēršanas leņķa ierobežošana



Rūpnīcā vīna skapja durvju eņģes ir noregulētas tā, lai iekārtas durvis varētu plaši atvērt.

Ja iekārtas durvis, piemēram, atvēršanas laikā, var atsisties pret blakus esošo sienu, iekārtas durvju atvēršanas leņķis ir jāsašaurina līdz 90°.

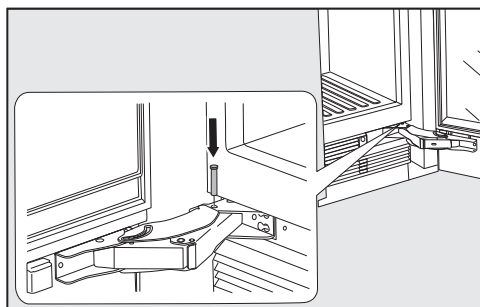

- Atveriet iekārtas durvis.
- No augšas ievietojiet apakšējā durvju eņģē ierobežojošo tapu.

Tagad iekārtas durvju atvēršanas leņķis ir sašaurināts līdz 90°.

Elektrotīkla pieslēgums

Vīna skapja pieslēgšanai drīkst izmantot tikai komplektā iekļauto barošanas kabeli (maiņstrāva 50/60 Hz, 220–240 V). Garāku barošanas kabeli var iegādāties klientu apkalpošanas dienestā.

Ir nepieciešami vismaz 10 A drošinātāji.

Pieslēgšanai drīkst izmantot tikai pareizi instalētu kontaktligzdu ar zemējuma pieslēgumu. Pieslēgums elektrotīklam ir jāveic atbilstoši VDE 0100 vadlīnijām.

Lai ārkārtas gadījumā vīna skapi varētu ātri atvienot no strāvas padeves, kontaktdakša nedrīkst atrasties aiz iekārtas un tai ir jābūt viegli pieejamai.

Ja pēc iebūvēšanas kontaktligzda vairs nav aizsniedzama, elektroinstalācijā ir jāiekļauj ierīce, ar kuru visiem poliem var atvienot strāvas padevi. Kā atvienošanas ierīci var izmantot slēdžus, kuriem atstatums starp kontaktiem ir vismaz 3 mm. Tie var būt pārtraucējslēdži, drošinātāji un kontaktori (EN 60335).

Vīna skapja kontaktdakša un barošanas kabelis nedrīkst atrasties vīna skapja aizmugurē, jo, vīna skapim vibrējot, kontaktdakša un barošanas kabelis var tikt bojāti. Tas var izraisīt īsslēgumu.

Arī citas iekārtas nevajadzētu pieslēgt pie kontaktligzdām, kas atrodas aiz šī vīna skapja.

Pieslēgums ar pagarinātāju nav atļauts, jo pagarinātāji nenodrošina nepieciešamo vīna skapja drošību (piemēram, pārkaršanas risks).

Vīna skapi nedrīkst pievienot autonomiem invertoriem, kas tiek izmantoti autonomās energoapgādes vajadzībām, piemēram, **saules enerģijas aprīkojumam**.

Pretējā gadījumā sprieguma maksimums vīna skapja ieslēgšanas brīdī aktivizēs tā drošības izslēgšanos. Tādējādi var tikt bojāta elektronika. Vīna skapja pievienošanai elektrotīklam nedrīkst izmantot arī tā dēvētās **energoekonomiskās kontaktdakšas**, jo tās mazina elektroenerģijas padevi vīna skapim un vīna skapis pārmērīgi sasilst.

Uzstādīšana

Vīna skapja pieslēgšana

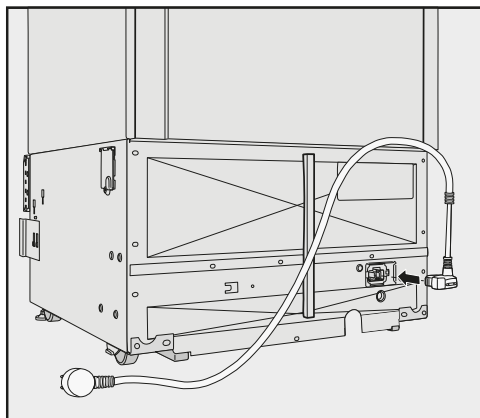

- Iespraudiet iekārtas spraudni vīna skapja aizmugurē.

Pārlicinieties, ka iekārtas spraudnis ir cieši fiksēts.

- Iespraudiet vīna skapja kontaktdakšu kontaktligzdā.

Tagad vīna skapis ir pieslēgts elektrotīklam.

Enerģijas taupīšana

	Normāls elektroenerģijas patēriņš	Paaugstināts elektroenerģijas patēriņš
Uzstādīšana / apkope	Vēdināmās telpās.	Noslēgtās, nevēdināmās telpās.
	No tiešiem saules stariem pasargātā vietā.	Tiešos saules staros.
	Nostāk no siltuma avota (radiatora, plīts).	Blakus siltuma avotam (radiatoram, plītij).
	Telpā ar vispiemērotāko gaisa temperatūru ap 20 °C.	Telpā ar augstu temperatūru, sākot no 25 °C.
	Gaisa pievades un izvades atveres nav aizsegtas un regulāri tiek atbrīvotas no putekļiem.	Gaisa pievades un izvades atveres ir aizsegtas vai pietūkušas.
Temperatūras iestatījumi	no 10°C līdz 12°C	Jo zemāka iestatītā temperatūra, jo augstāks elektroenerģijas patēriņš!

Enerģijas taupīšana

	Normāls elektroenerģijas patēriņš	Paaugstināts elektroenerģijas patēriņš
Lietošana	Koka režģu izkārtojums kā piegādes brīdī.	
	Atveriet iekārtas durvis tikai tik bieži un tik ilgu laiku, cik nepieciešams. Ievietojiet atbilstoši sašķīrotas vīna pudeles.	Bieža un ilga durvju virināšana rada aukstuma zudumu un silta gaisa ieplūšanu. Lai vīna skapī uzturētu vēlamo temperatūru, kompresora darbības laiks palielinās.
	Nepārpildiet plauktus, lai iekārtā varētu cirkulēt gaiss.	Samazināta gaisa cirkulācija izraisa aukstuma zudumus.

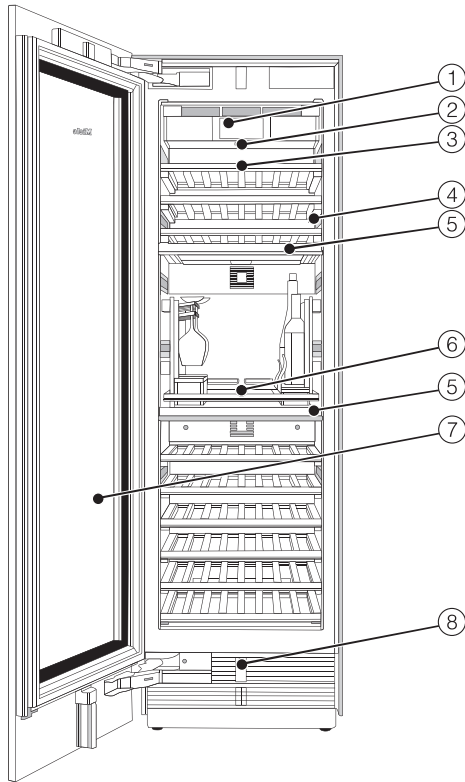

- ① Displejs
- ② Ieslēgšanas / izslēgšanas slēdzis
- ③ Koka režģi ar marķēšanas līstēm
- ④ Iekšējais apgaismojums
- ⑤ Izolācijas plāksne vīna dzesēšanas zonu termiskai nošķiršanai
- ⑥ "SommelierSet"*
- ⑦ Stikla durvis ar ultravioleto filtru
- ⑧ Automātiska durvju atvēršana ("Push2open" / "Pull2open")

Iekārtas apraksts

***“SommelierSet” ir iekļauts:**

glāžu turētājs, pudeļu novietne, 2 piederumu kastes un dekantēšanas plāksne.
Turklāt “SommelierSet” ir pievienoti dažādu izmēru filca ieliktņi.

Galvenais ekrāns

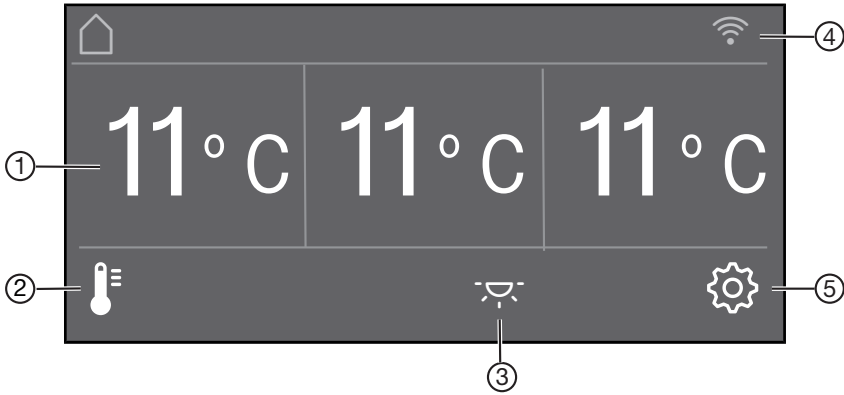











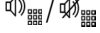

- ① Temperatūras (iestatītās) rādījums 3 vīna dzesēšanas zonām
- ② Skārienaustiņš 🌡️
temperatūras un gaisa mitruma Δ iestatīšanai
- ③ Skārienaustiņš ☀️
iekšējā apgaismojuma ieslēgšanai un izslēgšanai, kad iekārtas durvis ir aizvērtas (“Ambiente” apgaismojums)
- ④ “Miele@home” savienojuma statusa rādījums
(redzams tikai tad, ja ir ierīkota “Miele@home” sistēma)
- ⑤ Skārienaustiņš ⚙️
dažādu funkciju izvēlei iestatījumu režīmā

Iekārtas apraksts



Iestatījumu režīms

Iestatījumu režīmā var izvēlēties šādas funkcijas un daļēji arī mainīt to iestatījumus:

Simbols		Funkcija
	“Sprache”	iestatīt
	“Display-Helligkeit”	iestatīt (tumsāku līdz gaišākam)
	“Farbschema”	iestatīt (tumsu vai gaišu)
	“Signaltöne”	iestatīt skaņas stiprumu vai “Signaltöne” izslēgt pavisam (piemēram, durvju trauksmei)
	“Tastenton”	iestatīt skaņas stiprumu vai “Tastenton” izslēgt pavisam
°F/ °C	“Temperatureinheit”	iestatīt (grādus pēc Fārenheita vai Celsija)
	“Tastensperre”	ieslēgt vai izslēgt (skatiet nodaļu “Citu iestatījumu veikšana”)
	“Selbsttest”	sistēma tiek restartēta un tiek pārbaudītas kļūdas vai bojājumi (skatiet nodaļu “Citu iestatījumu veikšana”)
	“Türassistent”	(“Push2open” vai “Pull2open”) ieslēgt vai izslēgt (skatiet nodaļu “Citu iestatījumu veikšana”)
@	“Miele@home”	ierīkot, deaktivēt vai pieprasīt WLAN bezvadu lokālā tīkla savienojuma statusu (skatiet nodaļu “Citu iestatījumu veikšana”)

	“Messeschaltung”	izslēgt * (redzams tikai tad, ja ir ieslēgts “Messeschaltung”, skatiet nodaļu “Citu iestatījumu veikšana”)
	“Werkeinstellungen”	atiestatīt iestatījumus uz rūpnīcas iestatījumiem (skatiet nodaļu “Citu iestatījumu veikšana”)
	“Ambiente Beleuchtung”	izvēlēties no 5 dažādiem “Ambiente” apgaismoju- ma iestatījumiem (skatiet nodaļu “Citu iestatījumu veikšana”)
	“Ambiente Display”	Izvēlēties displeja attēlojumu, kad iekārtas durvis ir aizvērtas (skatiet nodaļu “Citu iestatījumu veikšana”)
	“Sabbat Modus”	ieslēgt vai izslēgt (skatiet nodaļu “Citu iestatījumu veikšana”)

Simboli iestatījumu režīmā

	ritināšana iestatījumu režīmā vai iestatījuma izvēle
	iestatījuma maiņa (piemēram, displeja spožumam)
“OK”	iestatījuma apstiprināšana
	izvēlnes līmeņa aizvēršana

Piederumi

Pievienotie piederumi

Iekārtas spraudnis

Krīts

Izmantojiet komplektā iekļauto krītu, lai pierakstītu datus uz koka režģa magnētiskajām līstēm. Tā jūs varat ērti pārskatīt uzglabāšanai ievietotās vīna šķirnes.

Papildus pasūtāmie piederumi

“Miele” sortimentā ir pieejami daudzi vīna skapim piemēroti noderīgi piederumi, kā arī tīrīšanas un kopšanas līdzekļi.

Universāla mikrošķiedras drāna

Mikrošķiedras drāna noder pirkstu nospiedumu un nelielu netīrumu notīrīšanai no nerūsējošā tērauda virsmām, iekārtu paneļiem, logiem, mēbelēm, automobiļu stikliem utt.

Nerūsējošā tērauda priekšējā apdare

Nerūsējošā tērauda priekšējie paneļi nodrošina augstvērtīgu vīna skapja ārējo izskatu.

Tos papildina rokturi un pamatnes paneļi, kas atgādina nerūsējošo tēraudu.

Uzstādīšanai tieši blakus paredzēts montāžas komplekts

Lai iebūvētu divus vai vairākus vīna skapjus / aukstumiekārtas blakus vienu otrai, iespējams, būs vajadzīgs uzstādīšanai tieši blakus paredzētais montāžas komplekts (skatiet nodaļas “Uzstādīšana” sadaļu “Uzstādīšana blakus citai iekārtai”).

Eņģu kabatiņa

Ja plānojat veikt vīna skapim durvju atdures puses maiņu, ir jāpārbūvē augšējais pamatnes ventilācijas režģis. Pārbūves veikšanai ir nepieciešama jauna eņģu kabatiņa.

Durvju atdures virziena maiņu veic tikai klientu apkalpošanas dienests.

Papildus pasūtāmos piederumus jūs varat pasūtīt “Miele” internetveikalā. Šos izstrādājumus varat iegādāties arī “Miele” Klientu apkalpošanas dienestā (skatiet šīs instrukcijas beigās) un pie “Miele” autorizētā izplatītāja.

Pirms pirmās lietošanas reizes

Pēc transportēšanas ļaujiet vīna skapim apmēram 1 stundu pastāvēt, pirms sākat tā pieslēgšanu. Tā jūs nepieļausiet iespējamus vīna skapja funkcionālos traucējumus.

Iepakojuma materiāli

- Izņemiet visus iepakojuma materiālus no iekārtas iekšpusēs.

Pirms vīna skapja ieslēgšanas noteikti noņemiet visus iesaiņojuma materiālus, tostarp lipīgo plēvi. No aukstām virsmām lipīgo plēvi var noņemt tikai ar grūtībām.

Vīna skapja tīrīšana

Lūdzu, ievērojiet atbilstīgos norādījumus nodaļā "Tīrīšana un kopšana".

- Notīriet skapja iekšējās virsmas un piederumus.

Pareizās durvju atvēršanas sistēmas ("Push2open" / "Pull2open") izvēle

Durvju atvēršanas sistēma palīdz atvērt iekārtas durvis.

Varat izvēlēties vienu no divām durvju atvēršanas sistēmām "Push2open" un "Pull2open" (skatiet nodaļas "Citu iestatījumu veikšana" sadaļu "Tūrassistent"  ieslēgšana").

Rūpnīcā ir iestatīta durvju atvēršanas sistēma "Push2open".

- Izvēlieties durvju atvēršanas sistēmu "Pull2open", ja vīna skapja priekšpusē ir rokturis.
- Izvēlieties durvju atvēršanas sistēmu "Push2open", ja vīna skapja priekšpusē ir bez rokturiem.

"SommelierSet" ievietošana

- Ievietojiet "SommelierSet", kā aprakstīts nodaļā "SommelierSet".

Ekspluatācijas uzsākšana

Vīna skapja apkalpošana

Skārienekrānu var saskrāpēt ar smailiem vai asiem priekšmetiem, piemēram, ar zīmuli.

Pieskarieties skārienekrānam tikai ar pirkstiem.

Ja pirksti ir auksti, skārienekrāns var nereaģēt.

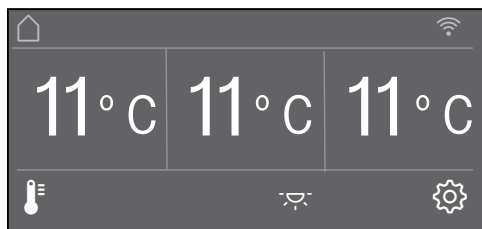

Skārientaustiņus, kas atrodas zem temperatūras rādījuma, var tieši **izvēlēties** ar pieskārienu, simboli un teksti temperatūras rādījuma zonā vai virs tās tiek tikai **parādīti**.

Iestatījumu režīms

Iestatījumu režīmā  var izvēlēties dažādas vīna skapja funkcijas un daļēji mainīt to iestatījumus (skatiet nodaļu “Citu iestatījumu veikšana”).

- Pieskarieties skārientaustiņam , lai nokļūtu iestatījumu režīmā.
- Ar skārientaustiņiem < un > atlasiet funkciju, kurai vēlaties veikt iestatījumus.
- Apstipriniet savu izvēli ar “OK”.
- Pēc tam mainiet iestatījumus pēc izvēles vai nu ar skārientaustiņiem < un >, vai ar skārientaustiņiem + un -.
- Apstipriniet savu izvēli ar “OK”.

Krāsains iestatījuma fons vienmēr apzīmē **izvēlēto** iestatījumu, ko var apstiprināt tieši ar “OK”.

- Pieskarieties skārientaustiņam , ja gribat atgriezties iepriekšējā izvēlnes līmenī vai pārtraukt procesu.

Katru pieskārienu ekrānam apstiprina taustiņa skaņas signāls. Šo taustiņu skaņas signālu var izslēgt iestatījumu režīmā .

Ekspluatācijas uzsākšanas norise

- Atveriet iekārtas durvis.

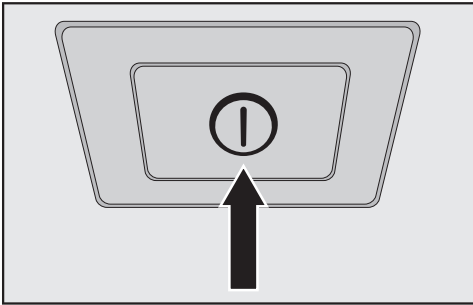



- Ieslēdziet vīna skapi, nospiežot ieslēgšanas / izslēgšanas slēdzi.

Ieslēgšanas / izslēgšanas slēdzis atrodas zem displeja.

Vīna skapis sāk dzesēšanu un, atverot iekārtas durvis, iedegas iekšējais apgaismojums.

Vīna skapja displejā tiek parādīts uzraksts "Miele".

- Pirmo reizi ieslēdzot vīna skapi, tiks parādīts pieprasījums veikt šādus iestatījumus:
 - iestatīt "Sprache"
(ja kļūdas dēļ esat izvēlējušies nepareizu "Sprache", atgriezieties iestatījumu režīmā  un ņemiet vērā simbolu , lai iestatītu valsts valodu);
 - iestatīt "Temperatureinheit"
"°C" (Celsija grādi) vai "°F" (Fārenheita grādi);
 - ierīkot "Miele@home";
- atlasiet "weiter", ja vēlaties tūlīt ierīkot "Miele@home" (ievērojiet nodaļas "Citu iestatījumu veikšana" sadaļā "Miele@home" sniegtos norādījumus);

- atlasiet "überspringen", ja vēlaties "Miele@home" ierīkot vēlāk;
- ar skārientaustiņiem < un > atlasiet pareizo iestatījumu un apstipriniet savu izvēli ar "OK".
- Pieskarieties skārientaustiņam , ja gribat atgriezties iepriekšējā izvēlnes līmenī.

Displejā tiek parādīts paziņojums

"Erstinbetriebnahme erfolgreich abgeschlossen".

- Apstipriniet ekspluatācijas uzsākšanu ar "OK".

Displejā tiek parādīts galvenais ekrāns (skatiet nodaļas "Iekārtas apraksts" sadaļu "Galvenais ekrāns").

Ekspluatācijas uzsākšanu nevar pārtraukt. To var pārtraukt tikai vīna skapja izslēgšana, pēc atkārtotas vīna skapja ieslēgšanas ekspluatācijas uzsākšana ir jāturpina.

Vīna skapja ieslēgšana un izslēgšana

Vīna skapja ieslēgšana

- Atveriet iekārtas durvis.
- Ieslēdziet vīna skapi, nospiežot ieslēgšanas / izslēgšanas slēdzi.

Vīna skapis sāk dzesēšanu un, atverot iekārtas durvis, iedegas iekšējais apgaismojums.

Vīna skapja displejā tiek parādīts uzraksts "Miele", pēc tam galvenais ekrāns:

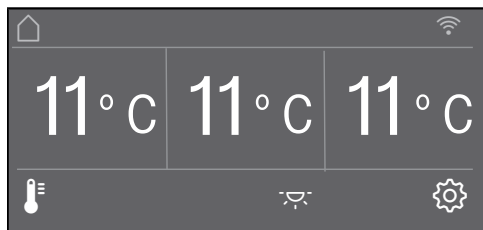

Vīna skapja izslēgšana

- Izslēdziet vīna skapi, nospiežot ieslēgšanas / izslēgšanas slēdzi.

Dzesēšana un iekšējais apgaismojums ir izslēgti.

Lūdzu, ņemiet vērā! Izslēdzot ieslēgšanas / izslēgšanas slēdzi, vīna skapis nav atvienots no elektrotīkla.

Ilgstošas prombūtnes gadījumā

Ja vīna skapi nelietosiet ilgāku laiku, rīkojieties šādi:

- izslēdziet vīna skapi;
- atvienojiet kontaktdakšu vai izslēdziet ēkas elektroinstalācijas drošinātājus;
- iztīriet vīna skapi un
- atstājiet vīna skapja durvis atvērtas, lai nodrošinātu pietiekamu gaisa cirkulāciju un nepieļautu nevēlamu aromātu veidošanos.

Ja vīna skapis pirms ilgstoša nelietošanas perioda tiek izslēgts, taču netiek iztīrīts un tā durvis paliek aizvērtas, iekārtā var veidoties pelējums. Noteikti iztīriet vīna skapi.

Iestatījumu režīmā  var izvēlēties dažādas vīna skapja funkcijas, daļēji mainīt to iestatījumus un tādējādi pielāgot vīna skapi jūsu vajadzībām.

Turpinājumā ir aprakstītas tikai tās iestatījumu režīma  funkcijas, kurām ir nepieciešami papildu paskaidrojumi.

Kamēr atrodaties iestatījumu režīmā , durvju brīdinājuma signāls un citi brīdinājuma ziņojumi automātiski tiek apturēti.

“Tastensperre” / ieslēgšana vai izslēgšana

Ieslēdziet “Tastensperre”, ja vēlaties aizsargāt savu vīna skapi pret nevēlamu temperatūras iestatīšanu vai nevēlamām izmaiņām iestatījumu režīmā .

- Iestatījumu režīmā  ar skārientaustiņiem < un > atlasiet “Tastensperre” un apstipriniet savu izvēli ar “OK”.
- Ar skārientaustiņiem < un > ieslēdziet taustiņu bloķēšanu “ein” vai “aus” un apstipriniet savu izvēli ar “OK”.
- Aizveriet iekārtas durvis, jo tikai tad tiek aktivēta taustiņu bloķēšana.

Ieslēgta taustiņu bloķēšanas funkcija displejā netiek parādīta.

Ja taustiņu bloķēšana ir ieslēgta un jūs izvēlaties skārientaustiņu, displejā tiek parādīts paziņojums “Zum Entriegeln OK-Taste 6 Sekunden gedrückt halten”.



- Izpildiet displejā redzamo norādījumu.

Displejs uz īsu laiku tiek atbloķēts un jūs varat veikt vēlamos iestatījumus. Aizverot iekārtas durvis, atkal tiek ieslēgta taustiņu bloķēšana.

Citu iestatījumu veikšana

“Selbsttest” veikšana

Veiciet “Selbsttest”, ja jums liekas, ka vīna skapis nefunkcionē nevainojami un ir jāpārbauda iespējamo bojājumu esamība.

- Iestatījumu režīmā  ar skārientaustiņiem < un > atlasiet “Selbsttest” un apstipriniet savu izvēli ar “OK”.
- Pieskarities skārientaustiņam , ja vēlaties procesu pārtraukt.

Sākas “Selbsttest” un tiek pārbaudīta iespējamo kļūdu un bojājumu esamība vīna skapī.

- Ja pašnovērtējums nav uzrādījis kļūdas vai bojājumus, displejā tiek parādīts ziņojums “System Neustart”.
- Ja pašnovērtējumā tika noteiktas kļūdas vai bojājumi, tie pēc tam tiks parādīti displejā kļūdu paziņojumos.

Papildus atskan brīdinājuma signāls.

- Ja brīdinājuma signāls traucē, varat izslēgt to priekšlaicīgi, pieskaroties skārientaustiņam .
- Pierakstiet parādīto(-s) kļūdu paziņojumu(-s).
- Sazinieties ar klientu apkalpošanas dienestu un informējiet par parādīto(-ajiem) kļūdā(-u) paziņojumu(-iem).
- Apstipriniet ziņojumu ar “OK”.

Displejā tiek parādīts paziņojums “System Neustart”.

Vīna skapis uz īsu laiku pats izslēdzas un atkal ieslēdzas.

Displejā tiek parādīts paziņojums “Selbsttest abgeschlossen”.

- Apstipriniet ziņojumu ar “OK”.

Displejā atkal tiek parādīts galvenais ekrāns.

“Türassistent” ieslēgšana

Varat izvēlēties no abām durvju atvēršanas sistēmām “Push2open” un “Pull2open”.

Rūpnīcā ir iestatīta durvju atvēršanas sistēma “Push2open”.

Durvju atvēršanas sistēma “Push2open” ir piemērota mēbeļu priekšpusēm bez roktura. Iekārtas durvis atveras pašas, tiklīdz tās nedaudz piespiežat.

Durvju atvēršanas sistēma “Pull2open” ir piemērota mēbeļu priekšpusēm ar rokturiem. Iekārtas durvis atveras viegli un ar nelielu spēka patēriņu.

 Priekšlaicīga iekārtas durvju aizvēršana var radīt bojājumus.

Ja durvju atvēršanas sistēma ir ieslēgta, atkārtota priekšlaicīga iekārtas durvju aizvēršana var izraisīt bojājumus un ietekmēt funkcionalitāti.



Kamēr automātiskā durvju atvēršana ir ieslēgta, nepieturiet vai neaizveriet iekārtas durvis. Ja tomēr esat aizvēruši iekārtas durvis, atstājiet tās aizvērtas 5 minūtes. Automātiskā durvju atvēršana atsāk darbību no jauna.

“Push2open” ieslēgšana

- Iestatījumu režīmā  ar skārienaustiņiem < un > atlasiet “Türassistent” un apstipriniet savu izvēli ar “OK”.
- Ar skārienaustiņiem < un > atlasiet “Modus” un apstipriniet savu izvēli ar “OK”.
- Ar skārienaustiņiem < un > atlasiet “Push2open” un apstipriniet savu izvēli ar “OK”.
- Lai atgrieztos iepriekšējā izvēlnes līmenī, pieskarieties skārienaustiņam ↵.



– Intensitātes iestatīšana

Papildus var iestatīt funkcijas “Push2open” intensitāti. Jo zemāka ir iestatītā intensitāte, jo mazāks spēks būs vajadzīgs iekārtas durvju spiešanai.

- Iestatījumu režīmā  ar skārienaustiņiem < un > atlasiet “Türassistent” un apstipriniet savu izvēli ar “OK”.
- Iestatījumu režīmā  ar skārienaustiņiem < un > atlasiet “Intensität” un apstipriniet savu izvēli ar “OK”.
- Ar skārienaustiņiem < un > atlasiet piemēroto intensitāti (“niedrig”, “mittel”, “hoch”) un apstipriniet savu izvēli ar “OK”.

– “AutoClose” ilguma iestatīšana

Papildus var iestatīt laiku, cik ilgi iekārtas durvīm ir jāpaliek atvērtām, pirms tās automātiski aizveras.

- Iestatījumu režīmā  ar skārienaustiņiem < un > atlasiet “Türassistent” un apstipriniet savu izvēli ar “OK”.
- Iestatījumu režīmā  ar skārienaustiņiem < un > atlasiet “AutoClose” un apstipriniet savu izvēli ar “OK”.
- Ar skārienaustiņiem + un – atlasiet piemēroto ilgumu (5–30 sekundes) un apstipriniet savu izvēli ar “OK”.

Aizsardzība pret nejašu atvēršanu: ja neatverat durvis plašāk, tās atkal automātiski aizveras pēc jūsu noteiktā laika.



“Pull2open” ieslēgšana

- Iestatījumu režīmā  ar skārienaustiņiem < un > atlasiet “Türassistent” un apstipriniet savu izvēli ar “OK”.
- Ar skārienaustiņiem < un > atlasiet “Modus” un apstipriniet savu izvēli ar “OK”.
- Ar skārienaustiņiem < un > atlasiet “Pull2open” un apstipriniet savu izvēli ar “OK”.
- Lai atgrieztos iepriekšējā izvēlnes līmenī, pieskarieties skārienaustiņam ↵.



Citu iestatījumu veikšana

– Intensitātes iestatīšana

Papildus var iestatīt funkcijas “Pull2open” intensitāti. Jo zemāka ir iestatītā intensitāte, jo mazāks spēks būs vajadzīgs iekārtas durvju pavilkšanai.

- Iestatījumu režīmā  ar skārienaustiņiem < un > atlasiet “Türassistent” un apstipriniet savu izvēli ar “OK”.
- Iestatījumu režīmā  ar skārienaustiņiem < un > atlasiet “Intensität” un apstipriniet savu izvēli ar “OK”.
- Ar skārienaustiņiem < un > atlasiet piemēroto intensitāti (“niedrig”, “mittel”, “hoch”) un apstipriniet savu izvēli ar “OK”.

“Türassistent” izslēgšana

- Iestatījumu režīmā  ar skārienaustiņiem < un > atlasiet “Türassistent” un apstipriniet savu izvēli ar “OK”.
- Ar skārienaustiņiem < un > atlasiet “Modus” un apstipriniet savu izvēli ar “OK”.
- Ar skārienaustiņiem < un > atlasiet “aus” un apstipriniet savu izvēli ar “OK”.
- Lai atgrieztos iepriekšējā izvēlnes līmenī, pieskarieties skārienaustiņam .

“Miele@home”

Vīna skapis ir aprīkots ar integrētu WLAN bezvadu lokālā tīkla moduli.

Rūpnīcas iestatījumos tīkla savienojums ir izslēgts.

Lai to izmantotu, ir nepieciešams:

- WLAN bezvadu lokālais tīkls;
- “Miele@mobile” lietotne;
- “Miele” lietotāja konts. Lietotāja kontu var izveidot, izmantojot “Miele@mobile” lietotni.

“Miele@mobile” lietotne sniegs norādījumus, kā izveidot savienojumu starp vīna skapi un mājas WLAN bezvadu lokālo tīklu.

Pēc vīna skapja integrēšanas savā WLAN bezvadu lokālajā tīklā, izmantojot lietotni, var veikt, piemēram, šādas darbības:

- iegūt informāciju par sava vīna skapja darba stāvokli;
- mainīt sava vīna skapja iestatījumus.

Integrējot vīna skapi WLAN bezvadu lokālajā tīklā, paaugstinās elektroenerģijas patēriņš, pat ja vīna skapis ir izslēgts.

Pārliecinieties, ka jūsu vīna skapja uzstādīšanas vietā ir pieejams pietiekami spēcīgs WLAN bezvadu lokālā tīkla signāls.

Bezvadu lokālā tīkla savienojuma pieejamība

Bezvadu lokālā tīkla savienojumam ir kopīgs frekvences diapazons ar citām ierīcēm (piem., mikroviļņu krāsnīm, tālrunu rotāļlietām). Tādēļ var rasties īslaicīgi vai nepārtraukti savienojuma traucējumi. Traucējumu dēļ var nebūt iespējams pastāvīgi nodrošināt piedāvātās funkcijas.

“Miele@home” pieejamība

“Miele@mobile” lietotnes izmantošana ir atkarīga no “Miele@home” pakalpojuma pieejamības jūsu valstī.

“Miele@home” pakalpojums nav pieejams katrā valstī.

Informāciju par pieejamību var iegūt tīmekļa vietnē www.miele.com.

Programma “Miele@mobile”

Programmu “Miele@mobile” var bez maksas lejupielādēt “Apple App Store” vai “Google Play Store™”.



Citu iestatījumu veikšana

Vīna skapja pieslēgšana tīklam ar “Miele@mobile” lietotni

Lai reģistrētos, papildus ir nepieciešama:

- jūsu WLAN bezvadu lokālā tīkla parole;
- vīna skapja parole.

Vīna skapja parole ir sērijas numurs, kas atrodas uz identifikācijas datu plāksnītes.

Identifikācijas datu plāksnīte atrodas vīna skapja iekšpusē.



Piemēram, ja sērijas numurs ir “78000001”, parole ir “78000001”.

- Iestatījumu režīmā  ar skārienaustiņiem < un > atlasiet “Miele@home” un apstipriniet savu izvēli ar “OK”.

Displejā ir redzams “einrichten”.

- Apstipriniet savu izvēli ar “OK”.
- Ar skārienaustiņiem < un > atlasiet “Per App” un apstipriniet savu izvēli ar “OK”.
- Palaidiet “Miele@mobile” lietotni un izpildiet turpmākos lietotnes sniegtos norādījumus.

- Tikko vīna skapis ar lietotni ir veiksmīgi pievienots WLAN bezvadu lokālajam tīklam, vīna skapja displejā tiek parādīts paziņojums “Verbindung erfolgreich hergestellt”.

- Vēlreiz apstipriniet procesu ar taustiņu “OK”.

Ja WLAN bezvadu lokālā tīkla savienojums ir aktīvs, displejā ir redzams .

Vīna skapja pieslēgšana tīklam ar WPS

Šai pieslēguma metodei ir nepieciešams maršrutētājs ar WPS funkciju.



- Iestatījumu režīmā  ar skārientaustiņiem < un > atlasiet "Miele@home" un apstipriniet savu izvēli ar "OK".

Displejā ir redzams "einrichten".

- Apstipriniet savu izvēli ar "OK".
- Ar skārientaustiņiem < un > atlasiet "Per WPS" un apstipriniet savu izvēli ar "OK".
- Tagad izpildiet displejā redzamos norādījumus.
- Apstipriniet procesu ar taustiņu "OK".

Lai varētu lietot "Miele@home" funkcijas, vīna skapis ir jāreģistrē arī lietotnē.

- Tikko vīna skapis ar WPS ir veiksmīgi pievienots mājas lokālajam tīklam, displejā tiek parādīts paziņojums "Verbindung erfolgreich hergestellt".
- Vēlreiz apstipriniet procesu ar taustiņu "OK".

Ja WLAN  bezvadu lokālā tīkla savienojums ir aktīvs, displejā ir redzams .

"Miele@home" atslēgšana

- Iestatījumu režīmā  ar skārientaustiņiem < un > atlasiet "Miele@home" un apstipriniet savu izvēli ar "OK".

- Ar skārientaustiņiem < un > atlasiet "deaktivieren" un apstipriniet savu izvēli ar "OK".

Displejā tiek parādīts paziņojums "Deaktivierung erfolgreich".

- Apstipriniet ziņojumu ar "OK".

Vīna skapis tagad ir atvienots no WLAN bezvadu lokālā tīkla.

Simbols  displejā nodziest.

"Miele@home" pieslēgšana

Ja "Miele@home" iepriekš jau vienreiz bija pieslēgta un pēc tam savienojums tika pārtraukts, pieslēgšana tīklam ir jāveic atkārtoti.

- Iestatījumu režīmā  ar skārientaustiņiem < un > atlasiet "Miele@home" un apstipriniet savu izvēli ar "OK".

- Ar skārientaustiņiem < un > atlasiet "aktivieren" un apstipriniet savu izvēli ar "OK".

Displejā tiek parādīts paziņojums "Aktivierung erfolgreich".

- Apstipriniet ziņojumu ar "OK".





Ja WLAN bezvadu lokālā tīkla savienojums ir aktīvs, displejā ir redzams .

Citu iestatījumu veikšana

WLAN bezvadu lokālā tīkla savienojuma statusa pārbaude

- Iestatījumu režīmā  ar skārienaustiņiem < un > atlasiet "Miele@home" un apstipriniet savu izvēli ar "OK".
- Ar skārienaustiņiem < un > atlasiet "Verbindungsstatus" un apstipriniet savu izvēli ar "OK".

Displejā tiek parādīts kāds no turpmākajiem informācijas veidiem par WLAN bezvadu lokālā tīkla savienojuma statusu:

-  savienojums: pastāv spēcīgs savienojums;
-  savienojums: pastāv vidēji spēcīgs savienojums;
-  savienojums: pastāv vājš savienojums;
- : nav savienojuma.

"Miele@home" atkārtota ierīkošana

Ja jūsu WLAN bezvadu lokālais tīkls ir mainījies, varat atkārtoti ierīkot "Miele@home" savam vīna skapim.

- Iestatījumu režīmā  ar skārienaustiņiem < un > atlasiet "Miele@home" un apstipriniet savu izvēli ar "OK".
- Ar skārienaustiņiem < un > atlasiet "Neu einrichten" un apstipriniet savu izvēli ar "OK".

Displejā tiek parādīts paziņojums "Konfiguration zurücksetzen?"

- Ar skārienaustiņiem < un > atlasiet "ja" vai "nein" un apstipriniet savu izvēli ar "OK".

Tīkla konfigurācijas atiestatīšana

Atiestatiet vīna skapja iestatījumus uz sākotnējiem iestatījumiem, ja utilizējat, pārdodat savu vīna skapi vai sākat ekspluatēt lietotu vīna skapi. Tādējādi atiestatīsiet tīkla konfigurāciju, lai no vīna skapja varētu tikt izdzēsti visi personīgie dati. Turklāt iepriekšējais īpašnieks nevarēs lietot vīna skapi.

- Atiestatiet vīna skapja iestatījumus, kā ir aprakstīts nodaļā "Sākotnējo iestatījumu  atiestatīšana".

“Messeschaltung” ■ izslēgšana

Demonstrācijas režīms ļauj pilnvarotajam izplatītājam demonstrēt vīna skapi, **neieslēdzot dzesēšanu**. Personīgai lietošanai šis iestatījums nav nepieciešams.

Ja rūpnīcā ir iestatīts demonstrācijas režīms, displejā tiek parādīts ■.

- Iestatījumu režīmā  ar skārienaustiņiem < un > atlasiet “Messeschaltung” un apstipriniet savu izvēli ar “OK”.

Displejā tiek parādīts paziņojums “Zur Deaktivierung OK-Taste 4 Sekunden lang drücken”.

- Izpildiet displejā redzamo norādījumu.

Displejā tiek parādīta laika atskaite “Deaktivierung der Messeschaltung in Sekunden”.

Displejā tiek parādīts paziņojums “Messeschaltung deaktiviert. Gerät kühlt”.

- Apstipriniet šo ziņojumu ar “OK”.

Displejā atkal tiek parādīts galvenais ekrāns.

Citu iestatījumu veikšana

Sākotnējo iestatījumu atiestatīšana

Vīna skapja iestatījumus var atiestatīt uz sākotnējiem iestatījumiem.

Atiestatiet vīna skapja iestatījumus uz sākotnējiem iestatījumiem, ja utilizējat, pārdojat savu vīna skapi vai sākat ekspluatēt lietotu vīna skapi. Tādējādi atiestatīsiet tīkla konfigurāciju, lai no vīna skapja varētu tikt izdzēsti visi personīgie dati. Turklāt iepriekšējais īpašnieks vairs nevarēs lietot vīna skapi.

- Iestatījumu režīmā  ar skārienaustiņiem < un > atlasiet “Werkeinstellungen” un apstipriniet savu izvēli ar “OK”.
- Ar skārienaustiņiem < un > atlasiet “zurücksetzen” un apstipriniet savu izvēli ar “OK”.











Pēc īsa gaidīšanas laika displejā tiek parādīts paziņojums “Einstellungen zurückgesetzt”.

- Apstipriniet ziņojumu ar “OK”.

Vēlreiz sākas ekspluatācijas uzsākšanas process (skatiet nodaļas “Ekspluatācijas uzsākšana” sadaļu “Ekspluatācijas uzsākšanas norise”).

Vīna skapja iestatījumi tiek atiestatīti atpakaļ uz turpmāk minētajām vērtībām:

Citu iestatījumu veikšana

Darbība	Sākotnējais iestatījums
	“Sprache” angļu
	“Display-Helligkeit” vidējā vērtība (4 no 7 segmentiem)
	“Farbschema” tumša
	“Signaltöne” vidējā vērtība (4 no 7 segmentiem)
	“Tastenton” vidējā vērtība (4 no 7 segmentiem)
° C/°F	“Temperatureinheit” grādi pēc Celsija
	“Tastensperre” izslēgts
	“Türassistent” “Push2open”
@	“Miele@home” izslēgts
	“Ambiente Beleuchtung” “Ambiente” 2
	“Ambiente Display” Temperatūras rādījums displejā
	“Sabbat Modus” izslēgts
δ	“Luftfeuchtigkeit” nav paaugstināts
	“Temperatur in den Weintem- perierzonen” 11 °C

Citu iestatījumu veikšana

“Sabbat Modus” ieslēgšana vai izslēgšana

Lai atbalstītu reliģiskās tradīcijas, vīna skapim ir “Sabbat Modus”.

Kamēr ir ieslēgts “Sabbat Modus”, vīna skapim nevar veikt nekādus iestatījumus.

Nodrošini, lai iekārtas durvis būtu cieši aizvērtas, jo “Sabbat Modus” režīmā ir izslēgti visi gaismas un skaņas brīdinājuma signāli.

- Iestatījumu režīmā  ar skārienaustiņiem < un > atlasiet “Sabbat Modus” un apstipriniet savu izvēli ar “OK”.
- Ar skārienaustiņiem < un > atlasiet “ein” vai “aus” un apstipriniet savu izvēli ar “OK”.

Ja ir ieslēgts “Sabbat Modus” režīms, displejā tiek parādīts  un samazinās displeja apgaismojums (displejs nemainās, aizverot iekārtas durvis).

Ja ir ieslēgts “Sabbat Modus” režīms , tiek izslēgta:

- durvju atvēršanas sistēma (ja mēbeļu priekšpusē ir bez roktura, iekārtas durvis ir jāpavelk no apakšas vai sāniem);
- apgaismojums;
- visi skaņas un gaismas signāli;
- temperatūras rādījums;
- “Ambiente” apgaismojums (ja pirms tam bija ieslēgts).

Arī turpmāk var izvēlēties:

- iestatījumu režīma  skārienaustiņu, lai izslēgtu “Sabbat Modus” režīmu.

Funkcija “Sabbat Modus” tiek automātiski izslēgta pēc aptuveni 125 stundām.

“Ambiente Beleuchtung” 图标 ieslēgšana vai izslēgšana

Ja vēlaties eksponēt vīna pudeles arī tad, kad iekārtas durvis ir aizvērtas, varat ieslēgt “Ambiente Beleuchtung”. Tagad iekšējais apgaismojums ir ieslēgts arī tad, ja iekārtas durvis ir aizvērtas.

Katrai vīna dzesēšanas zonai ir sava apgaismojuma līste, lai vīna skapis tiktu optimāli izgaismots.

- Pieskarities displeja skārientaustiņam 图标, līdz tas krāsaini izgaismojas.
- Aizveriet iekārtas durvis.

Tagad iekšējais apgaismojums ir ieslēgts arī tad, ja iekārtas durvis ir aizvērtas.

- Lai izslēgtu “Ambiente Beleuchtung”, pieskarities skārientaustiņam 图标, līdz tas vairs nav krāsaini izgaismots.

Tagad iekšējais apgaismojums ir izslēgts, ja iekārtas durvis ir aizvērtas.

“Ambiente Beleuchtung” 图标 intensitātes izvēle

“Ambiente Beleuchtung” intensitāti var noņemt iestatījumu režīmā 图标.

Turklāt varat izvēlēties, kurās vīna dzesēšanas zonās ir jāieslēdz “Ambiente Beleuchtung”.

- Iestatījumu režīmā 图标 ar skārientaustiņiem < un > atlasiet “Ambiente Beleuchtung” un apstipriniet savu izvēli ar “OK”.

- Ar skārientaustiņiem < un > atlasiet pareizo iestatījumu (“Ambiente 1” – “Ambiente 5”):

- “Ambiente 1” – “Ambiente 3”:
visās vīna dzesēšanas zonās ir vājš līdz spēcīgs apgaismojums;
- “Ambiente 4”:
tiek apgaismota tikai vidējā vīna dzesēšanas zona;
- “Ambiente 5”:
vidējā vīna dzesēšanas zona tiek apgaismota spēcīgāk, augšējā un apakšējā vīna dzesēšanas zona tiek apgaismota vājāk.

- Apstipriniet savu izvēli ar “OK”.

- Aizveriet iekārtas durvis.

“Ambiente Beleuchtung” tagad ir vēlamais iestatījums.

LED apgaismojuma izmantošana apgaismošanas līstēs nepieļauj vīna bojāšanos siltuma vai ultravioleto staru ietekmē.

 LED gaismas diožu apgaismojums var izraisīt savainojumus. Šis apgaismojums atbilst riska grupai RG 2. Ja pārsegs ir bojāts, var tikt savainotas acis.

Ja spuldžu pārsegs ir bojāts, neskatieties no tuva attāluma tieši apgaismojumā ar optiskiem (lupu vai līdzīgiem) instrumentiem.

“Ambiente Display” izvēle

Varat izvēlēties displeja attēlu veidu, ja iekārtas durvis ir aizvērtas.

■ Iestatījumu režīmā  ar skārienaustiņiem < un > atlasiet “Ambiente Display” un apstipriniet savu izvēli ar “OK”.

■ Ar skārienaustiņiem < un > izvēlieties vēlamo displeja attēlu:

- temperatūra;
- “Miele” logotips;
- izslēgts (displejs pilnībā izslēgts).

■ Apstipriniet savu izvēli ar “OK”.

Ja iekārtas durvis ir aizvērtas, displejā tagad tiek parādīts jūsu izvēlētais attēls.

Tikko tiek atvērtas iekārtas durvis, displejā kā parasti tiek parādīts galvenais ekrāns.

Optimālā temperatūra un gaisa mitrums

Atkarībā no vides apstākļiem vīni nepārtaukti turpina nobriest. Tāpēc gan temperatūra, gan gaisa kvalitāte ir izšķiroši faktori vīna noturībai.

Vīna skapī valda optimāli apstākļi vīna uzglabāšanai, ja tajā ir konstanta un ar vīnu saskaņota temperatūra, paaugstināts mitrums, kā arī vide bez nevēlamiem aromātiem.

Turklāt vīna skapis nodrošina vidi ar zemu vibrācijas līmeni (atšķirībā no ledusskapja), lai vīna nobriešanas process netiktu traucēts.

Optimālā temperatūra

Vīnu var uzglabāt temperatūrā no 6°C līdz 18°C. Ja vēlaties uzglabāt sarkanvīnu un baltvīnu kopā, izvēlieties temperatūru no 12°C līdz 14°C. Šāda temperatūra ir piemērota gan baltvīnam, gan sarkanvīnam. Sarkanvīns tādā gadījumā vismaz divas stundas pirms dzeršanas jāizņem un jāatver, lai vīns saņemtu skābekli un atraisītos aromāts.

Pārāk augsta vīna uzglabāšanas temperatūra (virs 22°C) sekmē vīna straujāku nogatavošanos un tā aromāts nevar pilnībā attīstīties. Pārāk zemā uzglabāšanas temperatūrā (zem 5°C) vīns nevar optimāli nogatavoties.

Siltumā vīns izplešas, aukstumā saraujas — temperatūras svārstības rada vīnam stresu, un tādā veidā tiek pārtraukta nobriešana. Tāpēc ir ļoti svarīgi nodrošināt praktiski nemainīgu temperatūru.

Vīna šķirnes	Ieteicamā lietošanas temperatūra*
Viegli augļu sarkanvīni:	+14 līdz +16°C
Piesātināti sarkanvīni:	+18°C
Sārtvīni:	+8 līdz +10°C
Maigi, aromātiski baltvīni:	+8 līdz +12°C
Piesātināti vai saldi baltvīni:	+12 līdz +14°C
Šampanieši, dzirkstošie vīni, "Prosecco":	+6 līdz +10°C

*Uzglabājiet vīnu temperatūrā, kas ir par 1 līdz 2°C zemāka nekā ieteicamā dzeršanas temperatūra, jo tas pēc ieliešanas glāzē sasilst.

Ieteikums: Piesātinātus sarkanvīnus pirms baudīšanas vajadzētu 2–3 stundas turēt atvērtus, lai tie varētu uzņemt skābekli un atbrīvot aromātus.

Ieteikums: Ja vīna pudele ir iesākta, ir ieteicams no tās izsūknēt skābekli, citādi vīns zaudē aromātu un garšu un ātrāk bojājas. Gaisu var izsūknēt ar īpašām ierīcēm (piemēram, izmantojot pudeles korķi ar sūkni) un pudelē tiek radīts vakuums.

Optimālā temperatūra un gaisa mitrums

Izolācijas plāksnes termiskai atdalīšanai

Vīna skapī ir iebūvētas 2 fiksētas izolācijas plāksnes, kas iekštelpu sadala 3 zonās ar atsevišķi iestatāmu temperatūru. Tādējādi varat uzglabāt 3 dažādas vīna šķirnes vienlaikus, piemēram, sarkanvīnu, baltvīnu un šampanieti.

Temperatūras iestatīšana

- Pieskarieties skārientaustiņam , lai iestatītu temperatūru.

Tiek parādītas iepriekš iestatītās 3 vīna dzesēšanas zonu temperatūras.

- Ar skārientaustiņiem < un > atlasiet vīna dzesēšanas zonu, kurā vēlaties mainīt temperatūru, un apstipriniet ar “OK”.
- Ar skārientaustiņiem + un – iestatiet temperatūru. Ja skārientaustiņus tur nospiešus, temperatūra mainās nepārtraukti.
- Apstipriniet temperatūras iestatījumu ar “OK” vai pagaidiet apmēram 8 sekundes pēc pēdējās taustiņa nospiešanas reizes. Tādā gadījumā temperatūra tiek pieņemta automātiski.

Ieteikums: Jaunais temperatūras iestatījums tiek apstiprināts un pieņemts, arī aizverot iekārtas durvis.

Temperatūras rādījums displejā vienmēr rāda **vēlamo** temperatūras vērtību.

Ja temperatūras iestatījums ir mainīts, pārbaudiet temperatūras rādījumu **daļēji piepildītā vīna skapī aptuveni pēc 6 stundām un pilnā vīna skapī aptuveni pēc 24 stundām**. Tikai tad temperatūra ir sasniegusi iestatīto vērtību.

- Ja pēc minētā laika temperatūra ir pārāk augsta vai pārāk zema, iestatiet temperatūru atkārtoti.

Temperatūras iestatījumu iespējamās vērtības

Visās trijās vīna dzesēšanas zonās temperatūru var iestatīt no 5 līdz 20 °C.

Gaisa mitrums

Parastā ledusskapī gaisa mitrums ir pārāk zems vīna uzglabāšanai, tāpēc ledusskapis nav piemērots vīna glabāšanai. Paaugstināts gaisa mitrums vīna uzglabāšanai ir ļoti svarīgs, lai dabiskie korķi no ārpusē saglabātu mitrumu. Zemā gaisa mitrumā dabiskie korķi no ārpusē izkalst un pudele vairs nav cieši noslēgta. Tāpēc vīna pudeles arī ir jātur guļus stāvoklī, lai vīns dabiskos korķus uzturētu mitrus no iekšpusē. Ja pudelē iekļūst gaiss, jebkurš vīns tiek neizbēgami sabojāts.

Ieteikums: Gaisa mitruma līmeni var iestatīt katrai vīna dzesēšanas zonai atsevišķi. Vīna dzesēšanas zonā gaisa mitrums ir jāpaaugstina tad, ja tajā tiek uzglabātas vīna pudeles ar dabiskajiem korķiem.

 Bojājumu risks papildu mitruma dēļ.

Gaisa mitrums palielinās un kondensējas iekārtas iekšpusē. Kondensētais ūdens var bojāt vīna skapi, piemēram, izraisīt koroziju.

Nemitriniet papildus vīna skapī gaisu, ievietojot tajā, piemēram, trauku ar ūdeni.

Gaisa mitruma paaugstināšana δ

Ja ir iestatīts paaugstināts gaisa mitrums, automātiski ieslēdzas ventilatori. Tie sadala gaisa mitrumu un temperatūru vienmērīgi visā vīna skapī, līdz ar to visi vīni tiek uzglabāti vienlīdz labos apstākļos. Kamēr iekārtas durvis ir atvērtas, ventilatori automātiski izslēdzas.

- Pieskarieties skārientaustiņam δ , lai iestatītu temperatūru.
- Ar skārientaustiņiem $<$ un $>$ atlasiet vīna dzesēšanas zonu, kurā vēlaties paaugstināt gaisa mitrumu, un apstipriniet savu izvēli ar "OK".
- Pieskarieties taustiņam δ .

Taustiņš δ tagad ir krāsaini izgaismots.

- Apstipriniet savu izvēli ar "OK" vai pagaidiet apmēram 8 sekundes pēc pēdējās taustiņa nospiešanas reizes. Tādā gadījumā iestatījums tiek pieņemts automātiski.

Izvēlētajā vīna dzesēšanas zonā paaugstinās gaisa mitrums.

Optimālā temperatūra un gaisa mitrums

Gaisa mitruma nepaaugstināšana Δ

- Pieskarieties skārientaustiņam , lai iestatītu temperatūru.
- Ar skārientaustiņiem < un > atlasiet vīna dzesēšanas zonu, kurā nevēlaties paaugstināt gaisa mitrumu, un apstipriniet savu izvēli ar "OK".
- Pieskarieties taustiņam Δ .

Taustiņš Δ tagad vairs nav krāsaini izgaismots.

- Apstipriniet savu izvēli ar "OK" vai pagaidiet apmēram 8 sekundes pēc pēdējās taustiņa nospiešanas reizes. Tādā gadījumā iestatījums tiek pieņemts automātiski.

Izvēlētajā vīna dzesēšanas zonā gaisa mitrums atkal samazinās.

Durvju brīdinājuma signāls

Ja iekārtas durvis ir atvērtas ilgāk par 2 minūtēm, atskan brīdinājuma signāls. Turklāt displejā tiek parādīts paziņojums "Tür schließen".

Tiklīdz iekārtas durvis tiek aizvērtas, brīdinājuma signāls apklust un paziņojums displejā nodziest.

Durvju brīdinājuma signāla priekšlaicīga izslēgšana

Ja brīdinājuma signāls traucē, varat to priekšlaicīgi izslēgt.

- Pieskarieties skārientaustiņam "OK".

Brīdinājuma signāls apklust un ziņojums displejā nodziest.

Brīdinājuma signāls un paziņojums displejā pēc noteikta laika tiek parādīts atkārtoti, kamēr netiek aizvērtas iekārtas durvis.

Vīna pudeļu uzglabāšana

Vibrācijas un kustības negatīvi iedarbojas uz vīna nobriešanas procesu, tas savukārt var ietekmēt vīna garšu.

Lai vīna pudeļu izņemšanas laikā nodrošinātu pārējo vīna pudeļu nemainīgu uzglabāšanu, līdzīgām vīna šķirnēm ir jābūt izvietotām iespējami tuvu uz tā paša koka režģa. Turklāt nav ieteicams vīna pudeles uz koka režģa likt grēdās.

Ideālajā gadījumā vīniem vienmēr jāatrodas guļus stāvoklī, lai dabiskie korķi no iekšpuses saglabātu mitrumu un pudelē nevarētu iekļūt gaiss.

Ieteikums: Turklāt ir ieteicams paaugstināt vīna skapja gaisa mitrumu, ja tajā ir vīna pudeles ar dabiskajiem korķiem (skatīt nodaļas “Optimālā temperatūra un gaisa mitrums” sadaļu “Gaisa mitruma paaugstināšana 6”).

 Krītošas vīna pudeles var radīt savainojumus.

Noteiktos apstākļos vīna pudeles var iesprūst virs tām esošajos koka režģos un, izvelkot koka režģus, izkrist no vīna skapja.

Koka režģus vienmēr velciet ārā lēnām un piesardzīgi.

 Saplīsis stikls var izraisīt bojājumus un savainojumus.

Izvirzīti koka režģi un vīna pudeles var bojāt stikla durvis, ja tās tiek aizvērtas šādā stāvoklī.

Lūdzu, pārlicinieties, ka koka režģi un vīna pudeles nav izvirzītas!

Neaizsedziet ventilācijas spraugas pie aizmugurējās sienas – tās ir būtiskas dzesēšanas funkcijas nodrošināšanai!

Koka režģi

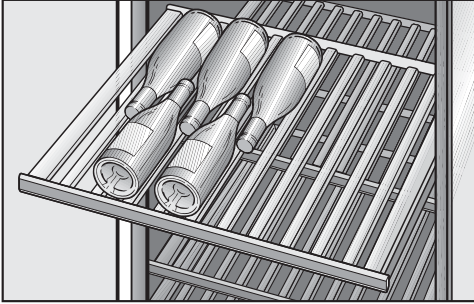

Koka režģi uz izbīdāmajām vadotnēm ir tālu izvelkami, lai vīna pudeles varētu ērti ievietot un izņemt.

Koka režģu pārvietošana

Koka režģus varat izņemt un atkal ievietot, kad vien vēlaties.

- Izvelciet koka režģi uz priekšu līdz atdurei un noceliet no vadotnēm virzienā uz augšu. Satveriet režģi aiz rāmja.
- Lai koka režģi ieliktu atpakaļ, novietojiet to no augšas uz izvilktām vadotnēm un bīdiet, līdz tas tiek fiksēts. Turklāt līste ar uzrakstu ir vērsta uz priekšu.

Koka režģu pielāgošana

Atsevišķas koka režģu renes var pielāgot individuāli un piemērot attiecīgajam pudeļu lielumam. Tā katru pudeli var novietot drošā pozīcijā.

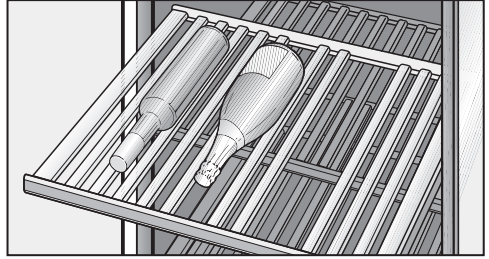

- Pārvietojiet vai izņemiet atsevišķas tapas uz koka režģa, izvelkot tās virzienā uz augšu. Tādā veidā koka režģis ir lieliski pielāgojams Jūsu vīna pudeļiem.

Vīna pudeļu uzglabāšana

Koka režģu marķēšana

Lai gūtu labu pārskatu par uzglabātā vīna veidiem, varat pierakstīt datus uz koka režģiem piestiprinātajām līstēm, kas ir pārklātas ar tāfeles laku.

Varat rakstīt datus uz līstēm tieši vai arī šim nolūkam noņemt tās no režģa:

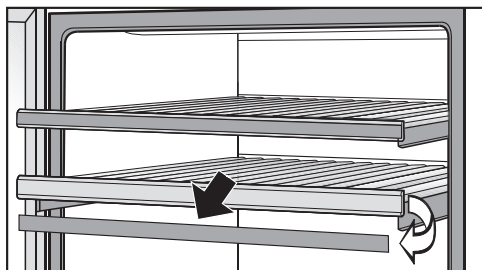

- Satveriet uzrakstu līsti aiz malām un izņemiet to virzienā uz priekšu.
- Nevēlamus uzrakstus no uzrakstu līstes notīriet ar mitru drānu.

⚠ Neatbilstoša tīrīšana var izraisīt bojājumus.

Varētu tikt sabojāts uzrakstu līstu tāfeles lakas pārklājums.

Uzrakstu līstu tīrīšanai **neizmantojiet** tīrīšanas līdzekļus, izmantojiet tikai tīru ūdeni.

- Rakstiet uz uzrakstu līstēm ar krītu un ievietojiet tās no augšas atpakaļ uz koka režģiem.

Maksimālā ietilpība

⚠ Pārāk liela noslodze var izraisīt bojājumus.

Pārāk liela koka režģu noslodze var izraisīt to bojājumus.

Uz katra atsevišķā koka režģa drīkst novietot ne vairāk kā 35 kg.

Nekraujiet vīna pudeles uz koka režģiem grēdās.

Kopumā vīna skapī var ievietot ne vairāk kā 91 pudeles (0,75 l; pudeles forma: “Bordo” pudele).

“SommelierSet” ierīkošana

Ar “SommelierSet” varat jau vīna skapī sagatavot vīnu baudīšanai. Tā jūs varat vīna skapī uzglabāt vīna glāzes un citus piederumus, vīna skapī dekantēt vīnu, kā arī tajā novietot jau atvērtas vīna pudeles.

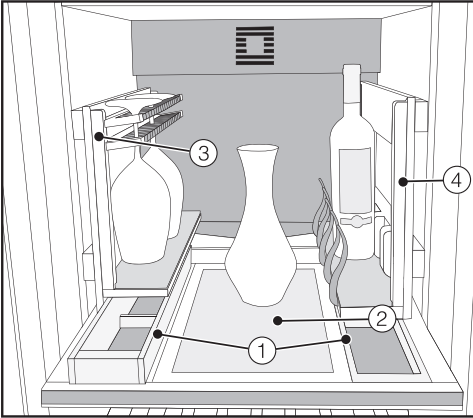

- ① Lielā un mazā kaste piederumiem
- ② Dekantēšanas plāksne, piemēram, vīna karafes novietošanai
- ③ Stikla turētājs vīna glāžu uzglabāšanai un dzesēšanai
- ④ Pudeļu turētājs ar maināmiem turētājiem dažādu izmēru vīna pudelēm

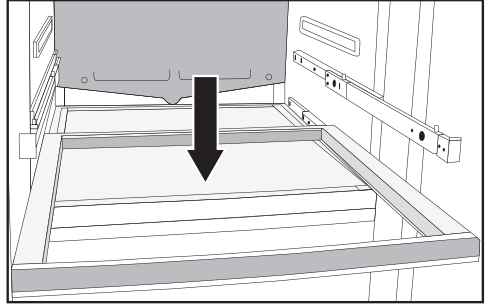

“SommelierSet” tiek novietots uz vidējās vīna dzesēšanas zonas apakšējā koka režģa, lai tas vienmēr būtu ideāli aizsniedzams.

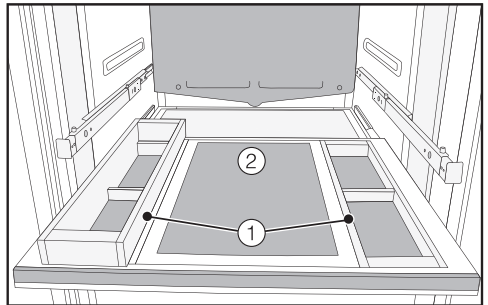

- Novietojiet uz koka režģa kreisajā pusē lielo un labajā pusē mazo piederumu kasti ①.
- Novietojiet dekantēšanas plāksni ② koka režģa vidū.

“SommelierSet”

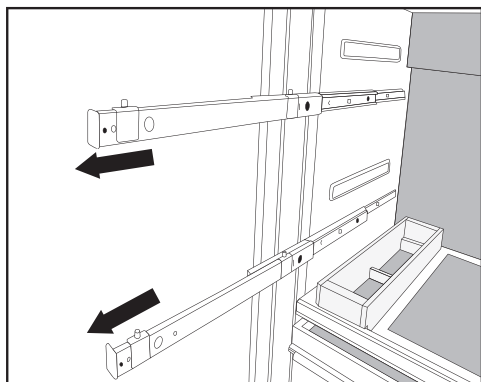

- Izvelciet abās pusēs augšpusē esošās izvelkamās vadotnes līdz galam.

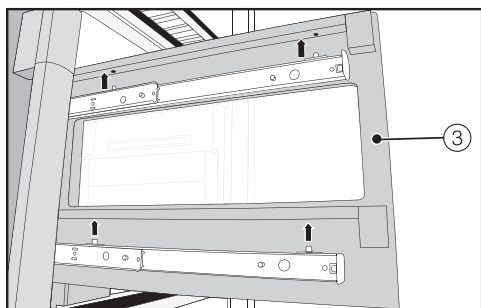

- Novietojiet uz izvelkamajām vadotnēm kreisajā pusē glāžu turētāju ③ un labajā pusē pudeļu turētāju ④. Pievērsiet uzmanību, lai uz izvelkamajām vadotnēm esošās tapas ievietotos attiecīgajās glāžu turētāja un pudeļu turētāja atverēs.

- Iebīdīdiet glāžu turētāju ③ un pudeļu turētāju ④ līdz galam.

- Tagad ielieciet komplektā iekļautos filca ieliktnus piederumu kastēs ①, uz dekantēšanas plāksnes ②, glāžu turētāja ③ un pudeļu turētāja ④.

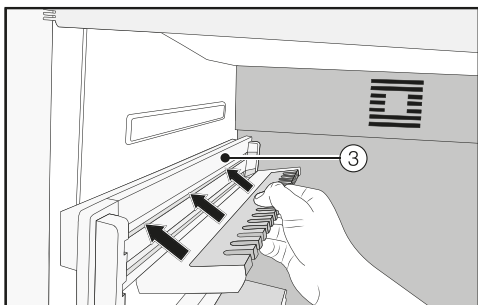

- Ievietojiet glāžu turētāja ③ abus stiprinājumus.

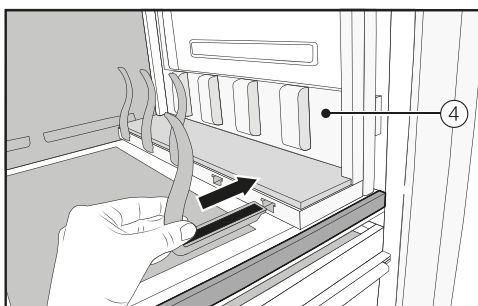

- Ievietojiet pudeļu turētājā ④ turēšanas šķēršus.

Ieteikums: Turēšanas šķēršus var pielāgot īpaši jūsu vīna pudeļu izmēram.

Automātiskā atkausēšana

Vīna skapis tiek atkausēts automātiski.

Tīršana un kopšana

Nodrošiniet, lai iekārtas elektronikā vai apgaismes ierīcēs neiekļūtu ūdens.

 Iekārtā iekļuvis mitrums var izraisīt bojājumus.

Tvaika tīršanas ierīces radītais tvaiks var bojāt plastmasas daļas un elektriskās daļas.

Neizmantojiet vīna skapja tīršanai tvaika tīršanas ierīces.

Nedrīkst noņemt vīna skapja iekšpusē piestiprināto identifikācijas datu plāksnīti. Tā būs nepieciešama darbības traucējumu gadījumā.

Norādījumi par tīršanas līdzekļiem

Lai pasargātu virsmas no bojājumiem, tīršanai **nelieto**jiet

- sodu, amonjaku, skābes vai hlorīdus saturošus tīršanas līdzekļus,
- kaļķi šķīdinošus tīršanas līdzekļus,
- abrazīvus tīršanas līdzekļus (piemēram, abrazīvus pulverus, abrazīvas pastas, pumeku),
- šķīdinātājus saturošus tīršanas līdzekļus,
- nerūsošā tērauda tīršanas līdzekļus,
- trauku mašīnu tīršanas līdzekļus,
- cepeškrāsns tīršanas aerosolus,
- stikla tīrītājus (izņemot stiklam iekārtas stikla durvīs),
- abrazīvus cietus sūkļus un birstes (piemēram, katlu beržamos sūkļus),
- gumijas kasīkļus,
- asus metāla skrāpļus.

Vīna skapja iekšpusē izmantojiet tikai pārtikas produktiem nekaitīgus tīršanas un kopšanas līdzekļus.

Tīršanai ir ieteicams izmantot remdenu ūdeni un nedaudz mazgāšanai ar rokām paredzēta mazgāšanas līdzekļa.

Pirms vīna skapja tīrīšanas

- Izslēdziet vīna skapi, nospiežot ieslēgšanas / izslēgšanas slēdzi.
- Izņemiet no vīna skapja vīna pudeles un novietojiet tās vēsā vietā.
- Izņemiet visas izņemamās detaļas, lai notīrītu tās (skatiet nodaļas “Vīna pudeļu uzglabāšana” sadaļu “Koka režģu pārvietošana”).
- Pirms koka režģu tīrīšanas noņemiet uzrakstu līstes (skatiet nodaļas “Vīna pudeļu uzglabāšana” sadaļu “Koka režģu marķēšana”).

Iekšpuse, piederumi, iekārtas durvis

Tīriet vīna skapi regulāri, bet vismaz vienu reizi mēnesī.
Neļaujiet netīrumiem piekalst, notīriet tos uzreiz.

- Vīna skapja iekšpusi tīriet ar remdenu ūdeni un nedaudz mazgāšanai ar rokām paredzēta mazgāšanas līdzekļa. Visas daļas mazgājiet ar rokām, nevis trauku mašīnā.
- Pēc tīrīšanas visas virsmas noslaukiet ar tīrā ūdenī samitrinātu drānu un nosusiniet ar sausu drānu.

 Neatbilstoša tīrīšana var izraisīt bojājumus.

Varētu tikt sabojāts uzrakstu līstu tāfeles lakas pārklājums.

Uzrakstu līstu tīrīšanai uz koka režģiem **neizmantojiet** tīrīšanas līdzekļus, izmantojiet tikai tīru ūdeni.

- Visas koka detaļas tīriet ar nedaudz samitrinātu drānu, tās **nedrīkst** kļūt slapjas.
- Īsu brīdi atstājiet vīna skapja durvis atvērtas, lai nodrošinātu pietiekamu gaisa cirkulāciju un nepieļautu nevēlamu aromātu veidošanos.
- Iekārtas durvju stikla virsmas tīriet ar stikla tīrīšanas līdzekli.

Tīrīšana un kopšana

Durvju blīvējuma tīrīšana

 Nepareiza tīrīšana var izraisīt bojājumus.

Apstrādājot durvju blīvējumu ar eļļām vai ziedēm, tas var kļūt porains.

Neapstrādājiet durvju blīvējumu ar eļļām vai ziedēm.

- Durvju blīvējumu regulāri nomazgājiet tikai ar tīru ūdeni un pēc tam to rūpīgi nosusiniet ar sausu drānu.

Gaisa pievades un izvades atveru tīrīšana

Putekļu nosēdumi palielina energopatēriņu.

- Regulāri tīriet gaisa pievades un izvades atveres ar otu vai putekļsūcēju (izmantojiet, piemēram, “Miele” putekļsūcēja apaļo birsti).

Pēc tīrīšanas

- Ievietojiet visas daļas atpakaļ vīna skapī.
- Atkal pieslēdziet vīna skapi elektrotīklam un ieslēdziet to.
- Ievietojiet vīna pudeles atpakaļ vīna skapī un aizveriet iekārtas durvis.





Lielāko daļu traucējumu un kļūdu, kas var rasties ikdienas lietošanas laikā, varat novērst patstāvīgi. Daudzos gadījumos varat ietaupīt laiku un izmaksas, jo nebūs jāvērsas klientu apkalpošanas dienestā.

Turpmākajās tabulās ir sniegti ieteikumi, kā konstatēt un novērst traucējuma vai kļūdas cēloni.



Līdz traucējumu novēršanas brīdim pēc iespējas neveriet vīna skapja durvis, lai aukstuma zudums būtu iespējami mazāks.

Problēma	Cēlonis un novēršana
Ja jums liekas, ka jūsu vīna skapis nedarbojas nevainojami, varat veikt "Selbsttest". Tā laikā tiek pārbaudīta iespējamo kļūdu vai bojājumu esamība vīna skapī.	<p>Pēc pašnovērtējuma veikšanas displejā tiek parādītas iespējamās kļūdas.</p> <ul style="list-style-type: none"> ■ Veiciet pašnovērtējumu (skatiet nodaļas "Citi iestāījumi" sadaļu "Selbsttest" <input checked="" type="checkbox"/> veikšana"). ■ Vajadzības gadījumā sazinieties ar klientu apkalpošanas dienestu un informējiet par parādītajiem kļūdu paziņojumiem.
Vīna skapis nedzesē, atverot durvis, nedarbojas iekšējais apgaismojums.	<p>Vīna skapis nav ieslēgts.</p> <ul style="list-style-type: none"> ■ Ieslēdziet vīna skapi. Displejā ir redzams temperatūras rādījums. <p>Kontaktdakša nav pareizi ievietota kontaktligzdā.</p> <ul style="list-style-type: none"> ■ Iespraudiet kontaktdakšu kontaktligzdā. <p>Izslēdzies mājas elektroinstalācijas drošinātājs. Iespējams, ir bojāts vīna skapis, mājas spriegums vai cita ierīce.</p> <ul style="list-style-type: none"> ■ Vērsieties pie elektrotehnikas speciālista vai klientu apkalpošanas dienestā.
Kompresors ieslēdzas arvien biežāk un uz ilgāku laiku, temperatūra vīna skapī ir pārāk zema.	<p>Vīna skapī ir iestatīta pārāk zema temperatūra.</p> <ul style="list-style-type: none"> ■ Izlabojiet temperatūras iestatījumu. <p>Gaisa pievades un izvades atveres mēbelēs, kurās iekārta ir iebūvēta, ir nosegtas vai pieputējušas.</p> <ul style="list-style-type: none"> ■ Neaizsedziet gaisa pievades un izvades atveres. ■ Regulāri iztīriet putekļus no gaisa pievades un izvades atverēm. <p>Bieži tika vērtas iekārtas durvis vai tajā ir ievietots liels daudzums vīna.</p> <ul style="list-style-type: none"> ■ Iekārtas durvis atveriet, tikai ja nepieciešams un uz iespējami īsāku brīdi.

Problēmu novēršana

Problēma	Cēlonis un novēršana
	<p>Nepieciešamā temperatūra pēc kāda laika atkal tiks iestatīta automātiski.</p> <p>Iekārtas durvis nav pilnībā aizvērtas.</p> <ul style="list-style-type: none"> ■ Aizveriet iekārtas durvis. <p>Nepieciešamā temperatūra pēc kāda laika atkal tiks iestatīta automātiski.</p> <p>Telpas temperatūra ir pārāk augsta. Jo augstāka ir telpas temperatūra, jo ilgāk darbojas kompresors.</p> <ul style="list-style-type: none"> ■ Ievērojiet nodaļas “Uzstādīšana” sadaļā “Uzstādīšanas vieta” sniegtos norādījumus. <p>Vīna skapis nav pareizi iebūvēts iebūvēšanas nišā.</p> <ul style="list-style-type: none"> ■ Ievērojiet nodaļas “Uzstādīšana” sadaļā “Vīna skapja iebūvēšana” sniegtos norādījumus.
<p>Kompresors ieslēdzas aizvien retāk un uz īsāku laiku, vīna skapī paaugstinās temperatūra.</p>	<p>Tā nav kļūme. Ir iestatīta pārāk augsta temperatūra.</p> <ul style="list-style-type: none"> ■ Izlabojiet temperatūras iestatījumu. ■ Atkārtoti pārbaudiet temperatūru pēc 24 stundām.
<p>Kompresors darbojas nepārtraukti.</p>	<p>Tā nav kļūme. Ja nepieciešams mazāks aukstums, kompresors pārslēdzas uz mazāku apgriezīgu skaitu, lai taupītu elektroenerģiju. Tādējādi paildzinās kompresora darbības laiks.</p>
<p>Atskan brīdinājuma signāls.</p>	<p>Vīna skapja durvis ir atvērtas ilgāk nekā 2 minūtes.</p> <ul style="list-style-type: none"> ■ Aizveriet iekārtas durvis.
<p>Kaut arī iekārtas durvis ir atvērtas, brīdinājuma signāls neatskan.</p>	<p>Ir izslēgts skaņas signāls.</p> <ul style="list-style-type: none"> ■ Iestatījumu režīmā atkārtoti ieslēdziet skaņas signālu . <p>Ir ieslēgta funkcija “Sabbat Modus” : temperatūras rādījums ir aptumšots un ekrānā izgaismojas simbols .</p> <ul style="list-style-type: none"> ■ Varat izslēgt sabata režīmu jebkurā laikā (skatiet nodaļas “Citu iestatījumu veikšana” sadaļu “Sabbat Modus”  ieslēgšana / izslēgšana”).

Problēmu novēršana







Problēma	Cēlonis un novēršana
Iekārtas durvis nevar atvērt.	Durvju atvēršanas sistēma "Pull2open" ir ieslēgta, taču vīna skapja mēbeles priekšpuse ir bez rokturiem. <ul style="list-style-type: none">■ Ja mēbeļu priekšpuse ir bez rokturiem, ieslēdziet durvju atvēršanas sistēmu "Push2open" (skatiet nodaļas "Citu iestatījumu veikšana" sadaļu "Tūrasasistent"  ieslēgšana).
Ieslēgtā "Sabbat Modus"  iekārtas durvis nevar atvērt.	Durvju atvēršanas sistēma "Push2open" ir ieslēgta, turklāt ir ieslēgts "Sabbat Modus". <ul style="list-style-type: none">■ Ja ir ieslēgts "Sabbat Modus", durvju atvēršanas sistēma tiek atslēgta.■ Pavelciet iekārtas durvis no apakšas vai sāniem.

Problēmu novēršana

Paziņojumi displejā

Ziņojums	Cēlonis un novēršana
Atskan brīdinājuma signāls un displejā tiek parādīts paziņojums “Tür schließen”.	<p>Ir atvērtas iekārtas durvis.</p> <ul style="list-style-type: none">■ Aizveriet iekārtas durvis.■ Ja brīdinājuma signālu vēlaties priekšlaicīgi izslēgt, displejā pieskarieties skārientaustiņam “OK”. <p>Brīdinājuma signāls apklust.</p>
Temperatūras rādījums ir aptumšots un displejā izgaismojas simbols ☹.	<p>Ir ieslēgta funkcija “Sabbat Modus” ☹: iekšējais apgaismojums ir izslēgts un vīna skapis dzesē.</p> <ul style="list-style-type: none">■ Varat izslēgt sabata režīmu jebkurā laikā (skatiet nodaļas “Citu iestatījumu veikšana” sadaļu ““Sabbat Modus” ☹ ieslēgšana vai izslēgšana”).
Displejā tiek parādīts “F Bitte rufen Sie den Miele Kundendienst”, papildus atskan brīdinājuma signāls.	<p>Radies bojājums.</p> <ul style="list-style-type: none">■ Vajadzības gadījumā pierakstiet kļūdas ziņojumu.■ Sazinieties ar klientu apkalpošanas dienestu.■ Lai izslēgtu brīdinājuma signālu, pieskarieties simbolam ☹. <p>Kļūdas paziņojums no displeja nodziest tikai tad, kad ir novērsta iekārtas kļūme.</p> <p>Ir pārāk zems vai pārāk augsts tīkla spriegums.</p> <ul style="list-style-type: none">■ Pārbaudiet pieslēguma datus nodaļas “Uzstādīšana” sadaļā “Elektrības pieslēgums”.■ Ja nepieciešams, sazinieties ar klientu apkalpošanas dienestu.■ Lai izslēgtu brīdinājuma signālu, pieskarieties simbolam ☹. <p>Kļūdas paziņojums no displeja nodziest tikai tad, kad ir novērsta iekārtas kļūme.</p>
Displejā ir izgaismots simbols 📺. Vīna skapis nedzesē, tomēr vīna skapja vadības elementi darbojas.	<p>Ir ieslēgts “Messeschaltung” 📺. Demonstrācijas režīms ļauj pilnvarotajam izplatītājam demonstrēt vīna skapi, neieslēdzot dzesēšanu. Personīgai lietošanai šis iestatījums nav nepieciešams.</p> <ul style="list-style-type: none">■ Izslēdziet demonstrācijas režīmu 📺 (skatiet nodaļas “Citu iestatījumu veikšana” sadaļu ““Messeschaltung” 📺 izslēgšana”).

Nedarbojas iekšējais apgaismojums

Problēma	Cēlonis un novēršana
<p>Nedarbojas iekšējais apgaismojums.</p>	<p>Vīna skapis nav ieslēgts.</p> <ul style="list-style-type: none"> ■ Ieslēdziet vīna skapi. <p>Ir ieslēgta funkcija "Sabbat Modus": temperatūras rādījums ir aptumšots un displejā izgaismojas simbols .</p> <ul style="list-style-type: none"> ■ Jebkurā laikā "Sabbat Modus" varat izslēgt iestatījumu režīmā . <p>Ir radies bojājums.</p> <div style="border: 1px solid gray; padding: 5px;"> <p> Atklātas strāvu vadošas daļas var izraisīt elektriskās strāvas triecienu.</p> <p>Noņemot apgaismojuma pārsegu, varat pieskarties strāvu vadošām daļām.</p> <p>Nenoņemiet apgaismojuma pārsegu. LED gaismas diožu apgaismojumu drīkst mainīt un remontēt tikai klientu apkalpošanas dienesta speciālisti.</p> </div> <div style="border: 1px solid gray; padding: 5px; margin-top: 10px;"> <p> LED gaismas diožu apgaismojums var izraisīt savainojumus.</p> <p>Šis apgaismojums atbilst riska grupai RG 2. Ja pārsegs ir bojāts, var tikt savainotas acis.</p> <p>Ja spuldžu pārsegs ir bojāts, neskatieties no tuva attāluma tieši apgaismojumā ar optiskiem (lupu vai līdzīgiem) instrumentiem.</p> </div> <ul style="list-style-type: none"> ■ Sazinieties ar klientu apkalpošanas dienestu.
<p>Iekšējais apgaismojums darbojas arī tad, kad iekārtas durvis ir aizvērtas.</p>	<p>Funkcija "Ambiente Beleuchtung" ir ieslēgta.</p> <ul style="list-style-type: none"> ■ Izslēdziet funkciju "Ambiente Beleuchtung"  (skatiet nodaļas "Citu iestatījumu veikšana" sadaļu "Ambiente Beleuchtung"  ieslēgšana vai izslēgšana").

Problēmu novēršana

Vispārīgas problēmas vīna skapja darbībā

Problēma	Cēlonis un novēršana
Uz vīna pudeļu etiķetēm veidojas pelējums.	Atkarībā no līmes, ar ko piestiprinātas etiķetes, uz tām var veidoties viegls pelējums. ■ Noņemiet pelējuma nosēdumus. Notīriet vīna pudeles un noņemiet līmes atliekas.
Koka režģu redeles ir ieliekušās.	Apjoma izmaiņas mitruma uzsūkšanas vai izžūšanas dēļ ir tipiska koksnes iezīme. Paaugstināts gaisa mitrums iekārtā izraisa iekārtas koka detaļu izplešanos un saraušanos. Līdz ar to koka detaļas var deformēties, var rasties plaisas. Zari un svēdrainums pieder pie koka raksturīgajām īpašībām.
Uz vīna pudeļu korķiem veidojas balts aplikums.	Korķi oksidējas, saskaroties ar gaisu. ■ Noslaukiet aplikumu ar sausu drānu. Aplikums neietekmē vīna kvalitāti.

Normāli trokšņi	Kas tos rada?
Brrrrr ...	Dūkoņu izraisa motors (kompresors). Kad motors ieslēdzas, tā īslaicīgi var kļūt nedaudz skaļāka.
Blubb, blubb ...	Burbuļošanu, skalošanos vai dūkšanu rada aukstumagēnts, kas plūst pa caurulēm.
Klik ...	Klikšķi ir dzirdami katru reizi, kad termostats ieslēdz vai izslēdz motoru.
Knak ...	Knakšķēšana ir dzirdama katru reizi, kad vīna skapī notiek materiālu izplešanās.
<p>Nemiet vērā, ka motora un plūsmas trokšņus aukstumagēnta cirkulācijas kontūrā nav iespējams novērst.</p>	

Trokšņi	Cēlonis un novēršana
Grabēšana, žvadzēšana, šķindoņa	Vīna skapis nav novietots līdzeni. Izlīdziniet to ar līmeņrādi. Līmeņošanai izmantojiet regulējamās kājas vīna skapja apakšā vai palieciet zem tām kādu priekšmetu.
	Vīna skapis pieskaras citām mēbelēm vai iekārtām. Atbīdiet iekārtu.
	Plaukti ļogās vai iesprūst. Pārbaudiet izņemamās daļas un, ja nepieciešams, ievietojiet tās atkārtoti.
	Saskaras pudeles vai trauki. Nedaudz atbīdiet pudeles vai traukus citu no cita.

Klientu apkalpošanas dienests

Kontaktinformācija traucējumu gadījumā

Traucējumu gadījumā, kurus nevarat novērst patstāvīgi, sazinieties, piemēram, ar savu “Miele” specializēto tirgotāju vai “Miele” Klientu apkalpošanas dienestu.

“Miele” Klientu apkalpošanas dienesta pakalpojumus var pieteikt tiešsaistē vietnē www.miele.lv/service.

“Miele” Klientu apkalpošanas dienesta kontaktinformācija ir norādīta šī dokumenta beigās.

Klientu apkalpošanas dienestam ir nepieciešams modeļa apzīmējums un izgatavošanas numurs (Fabr. / SN / Nr.). Šī informācija ir sniegta uz identifikācijas datu plāksnītes.

Identifikācijas datu plāksnīte atrodas vīna skapja iekšpusē.

Datubāze “EPREL”

No 2021. gada 1. marta informācija par energomarķējumu un ekodizaina prasībām būs pieejama Eiropas Produktu datubāzē (“EPREL”). Datubāzei var piekļūt saitē <https://eprel.ec.europa.eu/>. Tajā jums tiks lūgts ievadīt modeļa apzīmējumu.

Modeļa apzīmējums ir norādīts uz identifikācijas datu plāksnītes.

Miele			
E-Nr.: XXXXXXXXXXX / XX	FD: XXXX	XX / XXXXXXXXXXX	Z-Nr.: XXXXXX
Type / Тур / Тип	XXXXXXXXXX	XXXXXXXXXX	XXXXXXXXXXXXXXXXXXXX
REFRIGERATOR / KÜHLSCHRANK / ХОЛОДИЛЬНИК			
Class/Klasse/Класс: SN-T			
total volume / Gesamtvolumen / Общий объем			
Fridge comp. / Kühlfach / Холодильное отделение			
Chill comp. / Kaltlagerfach / Объем нулевой камеры			
Refrigeration load / Verdichter / Нагрузка при охлаждении			
Defrost heater load / Abtaueizung / Нагрузка тена для разморозки			
Refrigerant / Kältemittel / Хладагент R600a			
Fridge comp. / Kühlfach / Холодильное отделение			

Garantija

Garantijas termiņš ir 2 gadi.

Papildinformāciju par garantijas nosacījumiem jūsu valstī varat saņemt “Miele” Klientu apkalpošanas dienestā.

Uzņēmums "Miele" Latvijā papildus likumā noteiktajām garantijas prasībām pret pārdevēju, tās neierobežojot, piešķir pircējam prasības pret šādām garantijas saistībām, ja tiek iegādāta jauna iekārta.

I Garantijas ilgums un garantijas perioda sākums

1. Garantija tiek piešķirta šādam laika periodam:
 - a) 24 mēneši sadzīves tehnikas iekārtām, kas paredzētas regulārai lietošanai;
 - b) 12 mēneši profesionālām iekārtām, kas paredzētas regulārai lietošanai.
2. Garantijas periods sākas no dienas, kad ir izrakstīts rēķins par iekārtas iegādi.

Garantijas periods nevar tikt pagarināts, ja ir veikti garantijas pakalpojumi un piegāde saistībā ar garantiju.

II Garantijas priekšnoteikumi

1. Iekārta ir iegādāta pie specializētā tirgotāja vai tieši uzņēmumā "Miele" kādā no ES dalībvalstīm, Šveicē vai Norvēģijā un tur arī uzstādīta.
2. Pēc klientu apkalpošanas dienesta darbinieka pieprasījuma tiek uzrādīts garantijas apliecinājums (pirkuma čeks vai aizpildīta garantijas karte).

III Garantijas saturs un apjoms

1. Iekārtas defekti tiek novērsti noteiktā termiņā bez maksas, salabojot vai nomainot bojātās daļas. Šim nolūkam nepieciešamos izdevumus, piemēram, transporta, ceļa, darbaspēka un rezerves daļu izmaksas, sedz uzņēmums "Miele" Latvijā. Nomainītās daļas vai iekārtas kļūst par uzņēmuma "Miele" Latvijā īpašumu.
2. Garantija neattiecas uz bojājumiem, ko uzņēmums "Miele" Latvijā jau novērsis, ja vien tie nav radušies "Miele" Latvijā klientu apkalpošanas dienesta darbinieku tīšas nevērtības vai neuzmanības dēļ.
3. Izmantoto materiālu un piederumu piegāde pakalpojumā nav iekļauta.

IV Garantijas ierobežojumi

Garantija neattiecas uz iekārtas bojājumiem vai darbības traucējumiem, kas radušies šādu apstākļu ietekmē.

1. Nepareiza uzstādīšana vai pievienošana, piemēram, spēkā esošo drošības tehnikas noteikumu vai lietošanas, pievienošanas un montāžas instrukciju neievērošana.
2. Paredzētajam nolūkam neatbilstoša lietošana, kā arī neprasmīga lietošana vai apstrāde, piemēram, ar nepiemērotiem mazgāšanas līdzekļiem vai ķimikālijām.
3. Ja iekārta ir iegādāta kādā citā ES valstī, Šveicē vai Norvēģijā, tās īpašo tehnisko specifikāciju dēļ tā ir izmantojama vai nu bez ierobežojumiem, vai tikai ar ierobežojumiem.
4. Ārējas iedarbības ietekmē, piemēram, transportēšanas laikā radušies bojājumi, precīzi pagružot vai tai nokrītot, laikpistākļu vai citu dabas parādību ietekmē radušies bojājumi.
5. Ja remontu un daļu nomaiņu neveic uzņēmuma "Miele" apkalpošanas dienesta darbinieki, kas ir pilnvaroti un sertificēti šo pakalpojumu sniegšanai.
6. Ja netiek izmantotas uzņēmuma "Miele" oriģinālās rezerves daļas, kā arī "Miele" piederumi.
7. Stikla plīsumi un bojātas kvēlspuldzes.
8. Elektriskās strāvas un sprieguma svārstības, kas pārsniedz ražotāja norādīto pieļaujamo robežu vai ir zem tās.
9. Lietošanas instrukcijā sniegto apkopes un tīrīšanas noteikumu neievērošana.

V Datu drošība

Personas dati tiek izmantoti tikai un vienīgi pasūtījuma izpildes vai garantijas pakalpojumu veikšanas vajadzībām, ņemot vērā datu aizsardzības tiesiskos nosacījumus.

Displeja tekstu pārskats

DE	LV
aktivieren	Aktivēt
Aktivierung erfolgreich	Aktivēšana veiksmīga
Ambiente 1	“Ambiente” 1
Ambiente 2	“Ambiente” 2
Ambiente 3	“Ambiente” 3
Ambiente 4	“Ambiente” 4
Ambiente 5	“Ambiente” 5
Ambiente Beleuchtung	“Ambiente” apgaismojums
Ambiente Display	“Ambiente” displejs
aus	Izslēgt
AutoClose	“AutoClose”
deaktivieren	Deaktivēšana
Deaktivierung der Messeschaltung in Sekunden	Demonstrācijas režīma deaktivēšana sekundēs
Deaktivierung erfolgreich	Deaktivēšana veiksmīga
Display-Helligkeit	Displeja spilgtums
ein	Ieslēgt
einrichten	Ierīkot
Einstellungen zurückgesetzt	Iestatījumu atiestatīšana
Erstinbetriebnahme erfolgreich abgeschlossen	Ekspluatācijas uzsākšana ir veiksmīgi pabeigta
F Bitte rufen Sie den Miele Kundendienst	F Lūdzu, zvaniet “Miele” Klientu apkalpošanas dienestam
Farbschema	Krāsu shēma
hoch	Augstu
Intensität	Intensitāte
ja	Jā
Konfiguration zurücksetzen?	Vai atiestatīt konfigurāciju?

Displeja tekstu pārskats

DE	LV
Luftfeuchtigkeit	Gaisa mitrums
Messeschaltung	Demonstrācijas režīms
Messeschaltung deaktiviert. Gerät kühlt	Demonstrācijas režīms deaktivēts. Iekārta atdziest
Miele Logo	“Miele” logotips
Miele@home	“Miele@home”
mittel	Vidēji
Modus	Režīms
nein	Nē
Neu einrichten	Ierīkot no jauna
niedrig	zems
OK	Labi
Per App	Izmantojot lietotni
Per WPS	Izmantojot “Wi-Fi” aizsargāto iestatīšanu
Pull2open	“Pull2open”
Push2open	“Push2open”
Sabbat Modus	Sabata režīms
Selbsttest	Paštests
Selbsttest abgeschlossen	Paštests pabeigts
Signaltöne	Signāli
Sprache	Valoda
System Neustart	Sistēmas restartēšana
Tastensperre	Taustiņu bloķēšana
Tastenton	Taustiņu tonis
Temperatur	Temperatūra
Temperatur in den Weintemperierzonen	Temperatūra vīna uzglabāšanas zonās
Temperatureinheit	Temperatūras vienība

Displeja tekstu pārskats

DE	LV
Tür schließen	Aizvērt durvis
Türassistent	Durvju atvēršanas mehānisms
überspringen	Izlaist
Verbindung erfolgreich hergestellt	Savienojums veiksmīgi izveidots
Verbindungsstatus	Savienojuma statuss
weiter	Tālāk
Werkeinstellungen	Rūpnīcas iestatījumi
Zum Entriegeln OK Taste 6 Sekunden gedrückt halten	Lai atbloķētu, 6 sekundes turiet nospiestu taustiņu "OK"
Zur Deaktivierung OK-Taste 4 Sekunden lang drücken	Lai deaktivētu, 4 sekundes spiediet taustiņu "OK"
zurücksetzen	Atiestatīt

Ar šo “Miele” apliecina, ka šis vīna ska-
pis atbilst Direktīvai Nr. 2014/53/ES.

ES Atbilstības deklarācijas pilns teksts ir
pieejams šādās tīmekļa vietnēs:

- “Produkti”, “Lejupielāde” tīmekļa viet-
nē www.miele.lv;
- “Serviss”, “Informācijas pieprasī-
jums”, “Lietošanas instrukcijas” tī-
mekļa vietnē [www.miele.lv/majsaim-
nieciba/informacijas-pieprasi-
jums-385.htm](http://www.miele.lv/majsaim-
nieciba/informacijas-pieprasi-
jums-385.htm), norādot produkta no-
saukumu vai ražojuma numuru.

Frekvenču diapa- zons	2,4000– 2,4835 GHz
--------------------------	-----------------------

Maksimālā raidī- šanas jauda	< 100 mW
---------------------------------	----------

Autortiesības un licences

Iekārtas apkalpošanai un vadībai “Miele” izmanto savu vai ārējo izstrādātāju programmatūru, uz kuru neattiecas tā saucamie atvērtā pirmkoda licences nosacījumi. Šī programmatūra / programmatūras komponenti ir aizsargāta(-i) ar autortiesībām. Ir jāievēro “Miele” vai trešo personu autortiesību pilnvaras.

Bez tam šajā iekārtā tiek izmantoti programmatūras komponenti, kuri saskaņā ar atvērtā pirmkoda licences nosacījumiem ir nododami tālāk. Izmantoto atvērtā pirmkoda komponentu sarakstu kopā ar atbilstošajām autortiesību atzīmēm, visu attiecīgo licenču nosacījumu kopijām, kā arī nepieciešamības gadījumā citu informāciju Jūs varat redzēt dokumentā “Atvērtā pirmkoda informācija un licences”. Tur norādītie atvērtā pirmkoda licenču nosacījumu atbildības un apliecinājumu noteikumi piemērojami tikai attiecībā uz konkrēto tiesību turētāju.

It īpaši iekārtā tiek izmantoti programmatūras komponenti, kurus tiesību turētāji licencē atbilstoši GNU “General Public Licence”, versijai 2, vai GNU “Lesser General Public Licence”, versijai 2.1. “Miele” piedāvā Jums vai trešajām personām vismaz 3 gadu periodā pēc iekārtas iegādes vai piegādes nodot datu nesēju (CD-ROM, DVD vai USB zibatmiņu) ar iekārtā izmantoto atvērtā pirmkoda komponentu, kuri tiek licencēti atbilstoši GNU “General Public Licence”, versijas 2, vai GNU “Lesser General Public Licence”, versijas 2.1. nosacījumiem, izejas koda mašīnlasāmu kopiju. Lai saņemtu šo izejas kodu, lūdzu, vērsieties pie mums, norādot produkta nosaukumu, sērijas numuru un iegādes datumu, pa e-pastu (info@miele.com) vai pa pastu uz turpmāk norādīto adresi:

Miele & Cie. KG,
Open Source
GTZ/TIM
Carl-Miele-Straße 29
33332 Gütersloh

Mēs vēršam Jūsu uzmanību uz ierobežotu garantiju par labu tiesību turētājiem atbilstoši GNU “General Public Licence”, versijas 2, un GNU “Lesser General Public Licence”, versijas 2.1. nosacījumiem:

This program is distributed in the hope that it will be useful, but WITHOUT ANY WARRANTY, without even the implied warranty of MERCHANTABILITY of FITNESS FOR A PARTICULAR PURPOSE. See the GNU General Public License and GNU Lesser General Public License for more details.



Vācija - Miele & Cie. KG, Carl-Miele-Straße 29, 33332 Gütersloh

KWT 2662 ViS, KWT 2672 ViS

Iv-LV

M.-Nr. 11 550 180 / 00