

## Umbau- und Montageanweisung

M.-Nr. 11594850

1 von 33

<b>de</b>	Montageanweisung Sockel APWM WOD	<b>en</b>	Installation instructions for APWM WOD plinth	<b>bg</b>	Инструкция за монтаж на цокъла APWM WOD
<b>cs</b>	Montážní návod soklu APWM WOD	<b>da</b>	Monteringsanvisning APWM WOD	<b>el</b>	Οδηγίες τοποθέτησης βάσης APWM WOD
<b>en-US</b>	APWM WOD stand installation instructions	<b>es</b>	Instrucciones de montaje zócalo APWM WOD	<b>fi</b>	Asennusohje – Jalusta APWM WOD
<b>fr</b>	Notice de montage socle APWM WOD	<b>hr</b>	Upute za ugradnju postolja APWM WOD	<b>hu</b>	Szerelési útmutató az APWM WOD lábazathoz
<b>it</b>	Istruzioni di montaggio base APWM WOD	<b>ko</b>	APWM WOD 받침대 설치 설명서	<b>lv</b>	Pamatnes APWM WOD montāžas instrukcija
<b>nl</b>	Montage-instructie sokkel APWM WOD	<b>no</b>	Monteringsanvisning for sokkel APWM WOD	<b>pl</b>	Instrukcja montażu cokołu APWM WOD
<b>pt</b>	Instruções de montagem da sapata APWM WOD	<b>ro</b>	Instrucțiuni de instalare Soclu APWM WOD	<b>ru</b>	Инструкция по монтажу цоколя APWM WOD
<b>sk</b>	Návod na montáž podstavca APWM WOD	<b>sl</b>	Navodila za montažo podnožja APWM WOD	<b>sr</b>	Uputstvo za montažu postolja APWM WOD
<b>sv</b>	Monteringsanvisning sockel APWM WOD	<b>tr</b>	APWM WOD baza montaj talimatı		

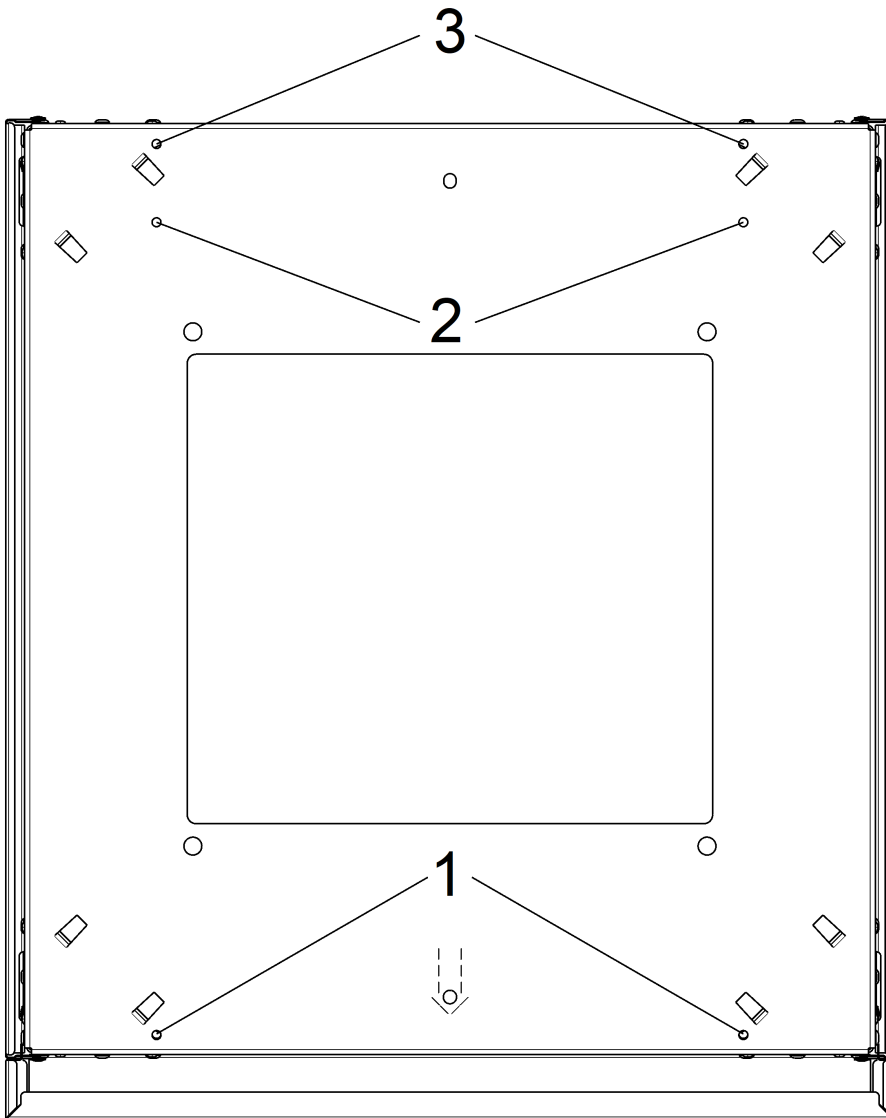

1

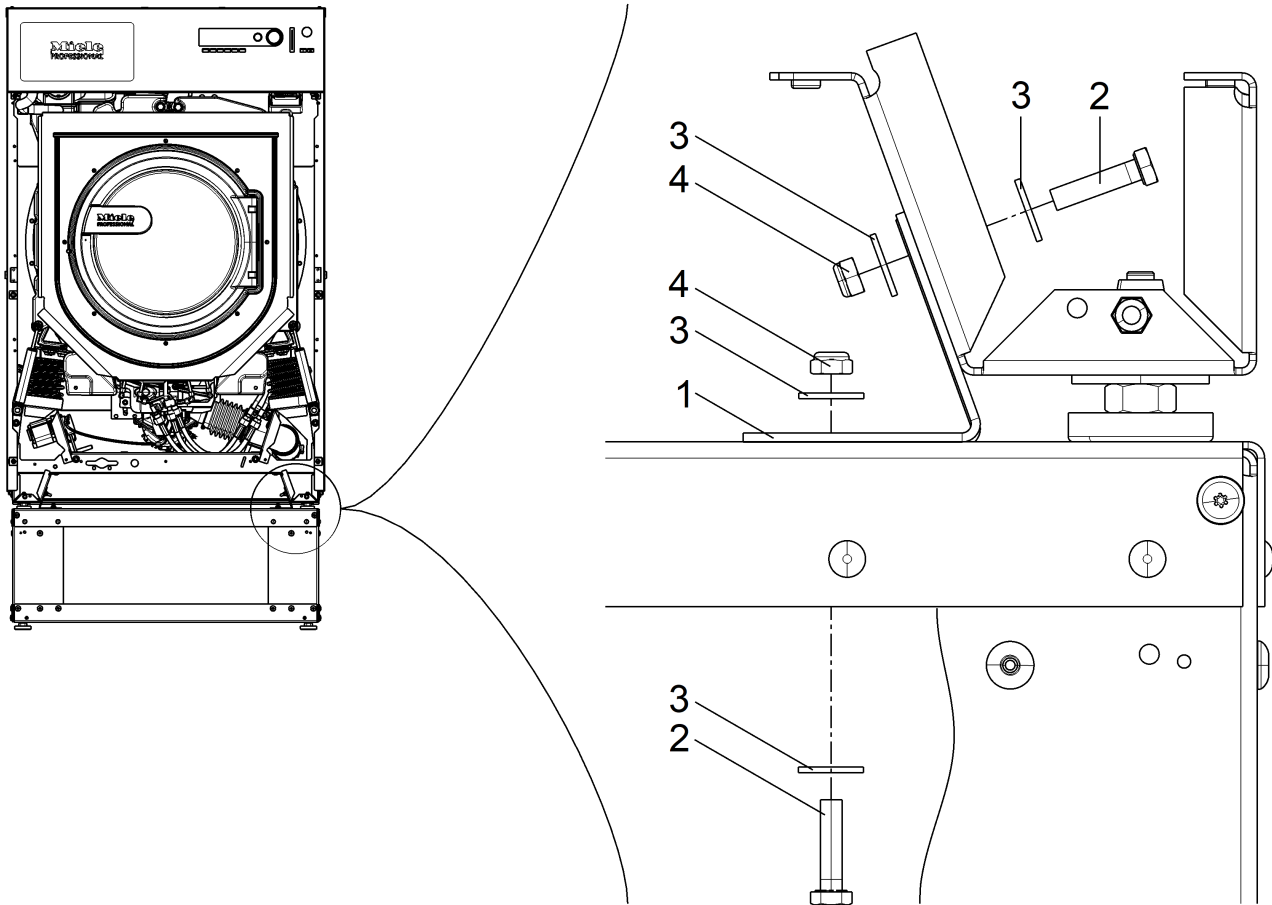

2

de

## Montageanweisung Sockel APWM WOD

### Enthaltene Teile

Anzahl	M.-Nr.	Benennung
1		Sockel
5		Kanister 20 l
16		Scheibe verzinkt B6,4
8		Sechskantschraube M6 x 25
8		Sechskantmutter M6
4		Winkel

**Für die Durchführung der Instandhaltungsarbeiten am Gerät ist die Miele Service-Applikation „Technische Service Dokumentation (TSD)“ erforderlich**

Die Sicherheits- und Warnhinweise der für den Gerätetyp geltenden Typ-TSD müssen beachtet werden.

Die Arbeiten am Gerät müssen entsprechend der für den Gerätetyp geltenden Arbeitsanleitungen durchgeführt werden.

### Sockel vorbereiten

Der Bodenbelag muss eben, trocken, schmutzfrei und fettfrei sein.

Der eingestanzte Pfeil auf der Oberseite des Sockels weist zur Front.

- ↗ Sockel auf dem Boden ausrichten.
- ↗ Vorderwand abschrauben.
- ↗ Die Ablasshähne der Kanister schließen und geschlossen halten.
- ↗ Alle Kanister mit Wasser füllen und wieder verschließen.
- ↗ 2 Kanister in den Sockel stellen und an der Rückseite des Sockels ausrichten.
- ↗ 2 weitere Kanister in den Sockel stellen und an der Vorderseite des Sockels ausrichten.
- ↗ Den letzten Kanister in den Sockel stellen.

Die Kanister vorsichtig einsetzen.

Das System regelmäßig auf konstanten Füllstand kontrollieren.

## Waschmaschine auf Sockel montieren

- ↗ Waschmaschine auf den Sockel stellen und mithilfe der Waschmaschinenfüße ausrichten.
- ↗ Vorderwand, Rückwand und Abdeckblech unten abbauen, siehe Typ-TSD.

Die Befestigungslöcher im Sockel sind wie folgt zu verwenden (siehe Abb. 1):

- (1): Waschmaschinen mit 110 l oder 130 l Trommelvolumen
- (2): Waschmaschinen mit 110 l Trommelvolumen
- (3): Waschmaschinen mit 130 l Trommelvolumen

- ↗ Waschmaschine mit 4 Winkeln (1), je 2 Sechskantschrauben M6x25 (2), 4 Scheiben B6,4 (3) und 2 Sechskantmuttern M6 (4) auf dem Sockel montieren, siehe Abb. 2.
- ↗ Seil der Notentwässerung von vorne nach hinten durch den Unterbau verlegen.
- ↗ Seil der Notentwässerung genauso wie vorne am Unterbau einklemmen.
- ↗ Abdeckblech unten auf der Rückseite der Waschmaschine auf die Gummitülle klemmen und verschrauben.
- ↗ Vorderwand und Rückwand anbauen.
- ↗ Vorderwand des Sockels wieder anschrauben.

**de**

**en**

## Installation instructions for APWM WOD plinth

### Included parts

No.	Mat. no.	Designation
1		Plinth
5		20 l media canister
16		Galvanised washer B6.4
8		Hexagonal bolt M6 x 25
8		Nut M6
4		Angle

**In order to carry out this work, the appropriate Technical Service Documentation (TSD) is required.**

The warning and safety instructions given in the applicable model-specific TSD must be complied with.

Work must be carried out in accordance with the instructions given in the applicable model-specific TSD.

## Preparing the plinth

The flooring must be level and dry with no traces of dirt or grease.

The arrow embossed on the top of the plinth points to the front.

- ↺ Level the plinth on the floor.
- ↺ Unscrew the front panel.
- ↺ Close the media canister drain valves and keep them closed.
- ↺ Fill all the media canisters with water and seal them tight.
- ↺ Place 2 media canisters into the plinth and line them up with the rear of the plinth.
- ↺ Place 2 additional media canisters into the plinth and line them up with the front of the plinth.
- ↺ Place the final media canister into the plinth.

Carefully fit the canisters.

Check that the fill level in the system is constant at regular intervals.

## Fitting a washing machine to the plinth

- ↺ Place the washing machine on the plinth and level it using the washing machine feet.
- ↺ Remove the front panel, rear panel and bottom cover plate, see model TSD.

The fixing holes in the plinth are to be used as follows (see Fig. 1):

- (1): washing machines with 110 l or 130 l drum volume
- (2): washing machines with 110 l drum volume
- (3): washing machines with 130 l drum volume

- ↺ Fasten the washing machine to the plinth with 4 brackets (1), each with 2 M6 x 25 bolts (2), 4 B6.4 washers (3) and 2 M6 nuts (4), see Fig. 2.
- ↺ Route the cable for the emergency drain through the subframe from the front to the back.
- ↺ Route the cable for the emergency drain and clamp it in place as it is at the front of the subframe.
- ↺ Clamp the bottom cover plate on the back of the washing machine to the rubber grommet and screw in place.
- ↺ Refit the front and rear panels.
- ↺ Screw the front panel of the plinth back into place.

## en

---

## bg

### Инструкция за монтаж на цокъла APWM WOD

#### Включени части

брой	M.-Nr.	Описание
1		Цокъл
5		Туба 20 l
16		Поцинкована шайба B6,4

брой	M.-Nr.	Описание
8		Винт с шестостенна глава M6 x 25
8		Шестостенна гайка M6
4		Ъгъл

## За извършване на работите по поддръжката на уреда е необходимо сервисното приложение на Miele "Техническа сервисна документация (TSD)"

Трябва да се спазват указанията за безопасност и предупредителните указания на валидната за типа уред TSD. Работите по уреда трябва да се извършат в съответствие с валидните за типа уред инструкции за работа.

### Подготовка на цокъла

Подът трябва да бъде равен, сух, без замърсявания и мазнини.

Щанцованата стрелка от горната страна на цокъла сочи към лицевата страна.

- ✍ Нивелирайте цокъла на пода.
- ✍ Отвинтете предната стена.
- ✍ Затворете изпускателните кранове на контейнера и ги дръжте затворени.
- ✍ Напълнете всички туби с вода и ги затворете.
- ✍ Поставете 2 туби в цокъла и ги подравнете със задната страна на цокъла.
- ✍ Поставете 2 допълнителни туби в цокъла и ги подравнете с предната страна на цокъла.
- ✍ Поставете последната туба в цокъла.

Поставете внимателно тубите.

Проверявайте системата редовно за постоянството на нивото ѝ.

### Монтиране на пералната машина върху цокъла

- ✍ Поставете пералната машина върху цокъла и я подравнете с помощта на краката на пералната машина.
- ✍ Отстранете предната стена, задната стена и покривната плоча отдолу, вижте тип уред TSD.

Монтажните отвори в цокъла трябва да се използват както следва (вижте фиг. 1):

- (1): Перални машини с обем на барабана 110 l или 130 l
- (2): Перални машини с обем на барабана 110 l
- (3): Перални машини с обем на барабана 130 l

- ✍ На всеки от 4 ъгъла (1) на пералната машина монтирайте 2 шестоъгълни винта M6 x 25 (2), 4 шайби B6,4 (3) и 2 шестоъгълни гайки M6 (4), за закрепване към цокъла, вижте фиг. 2.
- ✍ Поставете въжето за аварийно отводняване през конструкцията отпред назад.
- ✍ Поставете въжето за аварийно отводняване по същия начин, както в предната част на конструкцията.
- ✍ Затегнете капака в долната част на задната част на пералната машина върху гумената втулка и я завийте.
- ✍ Поставете предната и задната стена.
- ✍ Завинтете обратно предната стена на цокъла.

**bg**

**CS****Montážní návod soklu APWM WOD****Obsažené díly**

Počet	č. m.	Název
1		sokl
5		kanystr 20 l
16		pozinkovaná podložka B6,4
8		šroub s šestihrannou hlavou M6 x 25
8		šestihranná matice M6
4		úhelník

**Pro provádění údržbářských prací na přístroji je potřebná servisní aplikace Miele „Technická servisní dokumentace (TSD)“**

Musí být respektovány bezpečnostní pokyny a varovná upozornění typové TSD platné pro typ přístroje.

Práce na přístroji musí být prováděny podle pracovních návodů platných pro typ přístroje.

**Příprava soklu**

Podlahová krytina musí být rovná, suchá, bez znečištění a bez tuků.

Šipka vyražená na horní straně soklu směřuje k čelu.

- ✍ Vyrovnajte sokl na podlaže.
- ✍ Odšroubujte přední stěnu.
- ✍ Zavřete vypouštěcí kohoutky kanystrů a nechte je zavřené.
- ✍ Všechny kanystry naplňte vodou a opět uzavřete.
- ✍ 2 kanystry postavte do soklu a vyrovnejte podle zadní strany soklu.
- ✍ Postavte do soklu 2 další kanystry a vyrovnejte je podle přední strany soklu.
- ✍ Postavte do soklu poslední kanystr.

Kanystry nasazujte opatrně.

Pravidelně kontrolujte konstantní hladinu systému.

**Montáž pračky na soklu**

- ✍ Postavte pračku na sokl a vyrovnejte ji pomocí noh pračky.
- ✍ Odmontujte přední stěnu, zadní stěnu a plechový kryt dole, viz typovou TSD.

Upevňovací otvory v soklu použijte následovně (viz obr. 1):

- (1): pračky s objemem bubnu 110 l nebo 130 l
- (2): pračky s objemem bubnu 110 l
- (3): pračky s objemem bubnu 130 l

- ✍ Namontujte pračku na sokl 4 úhelníky (1), vždy 2 šrouby s šestihrannou hlavou M6x25 (2), 4 podložkami B6,4 (3) a 2 šestihrannými maticemi M6 (4), viz obr. 2.
- ✍ Instalujte lanko nouzového vypouštění zepředu dozadu skrz podstavec.
- ✍ Lanko nouzového vypouštění upněte na podstavci stejně jako vpředu.
- ✍ Upněte plechový kryt dole na zadní straně pračky na pryžovou průchodku a přišroubujte.

↻ Namontujte přední stěnu a zadní stěnu.

↻ Našroubujte opět přední stěnu soklu.

## CS

## da

### Monteringsanvisning APWM WOD

#### Medfølgende dele

Antal	M.-nr.	Betegnelse
1		Sokkel
5		20-liters dunk
16		Galvaniseret skive B6,4
8		Skrue M6 x 25
8		Møtrik M6
4		Beslag

#### Til gennemførelse af vedligeholdelsesarbejde på produktet skal Miele service-applikationen "Teknisk service-dokumentation (TSD)" bruges

Rådene om sikkerhed og advarslerne i TSD'en til den pågældende produkttype skal overholdes.

Arbejdet på produktet skal foretages i overensstemmelse med vejledningerne gældende for den pågældende produkttype.

#### Forberedelse af soklen

Gulvet skal være lige, tørt, rent og fedtfrit.

Den udstansede pil på soklens overside peger mod fronten.

↻ Juster soklen på gulvet.

↻ Skru fronten af.

↻ Luk aftapningshanen på beholderen, og hold den lukket.

↻ Fyld alle dunke med vand, og luk dem igen.

↻ Stil 2 dunke i soklen, og juster på bagsiden af soklen.

↻ Stil 2 ekstra beholdere i soklen, og juster på forsiden af soklen.

↻ Stil den sidste dunk i soklen.

Sæt dunkene forsigtigt ind.

Kontroller regelmæssigt systemets påfyldningsniveau.

#### Vaskemaskinen monteres på soklen

↻ Stil vaskemaskinen på soklen, og juster ved hjælp af maskinbenene.

↻ Afmonter front, bagvæg og afdækningspladen forinden bagtil, se TSD'en til maskinen.

Anvend monteringshullerne i soklen sådan (se ill. 1):

- (1): til vaskemaskiner med 110 l eller 130 l tromlevolumen
- (2): til vaskemaskiner med 110 l tromlevolumen
- (3): til vaskemaskiner med 130 l tromlevolumen



- ✂ Monter vaskemaskinen på soklen med 4 beslag (1) med hver 2 sekskantskruer M6x25 (2), 4 skiver B6,4 (3) og 2 møtrikker M6 (4), se ill. 2.
- ✂ Anbring linen til nødtømning fra fronten og bagud gennem soklen.
- ✂ Klem linen til nødtømning fast på soklen præcist som foran.
- ✂ Klem afdækningspladen på bagsiden af vaskemaskinen fast fornedet på gummityllen, og skru den fast.
- ✂ Monter maskinens front og bagvæg.
- ✂ Skru soklens front på igen.

## da

## el

### Οδηγίες τοποθέτησης βάσης APWM WOD

#### Περιεχόμενα μέρη

Αριθμός	Κωδικός προϊόντος	Ονομασία
1		Βάση
5		Μπιτόνι 20 l
16		Ροδέλα επικασσιτερωμένη B6,4
8		Εξάγωνη βίδα M6 x 25
8		Εξάγωνο παξιμάδι M6
4		Γωνία

#### Για τη διεξαγωγή των εργασιών συντήρησης στη συσκευή είναι απαραίτητη η εφαρμογή του Miele Service «Τεχνική Τεκμηρίωση Service (TSD)»

Πρέπει να λαμβάνονται υπόψη οι υποδείξεις ασφαλείας και προειδοποιήσεις του Typ-TSD που ισχύει για το μοντέλο της συσκευής.

Οι εργασίες στη συσκευή πρέπει να διεξάγονται σύμφωνα με τις οδηγίες για την εργασία που ισχύουν για το μοντέλο της συσκευής.

#### Προετοιμασία βάσης

Το δάπεδο πρέπει να είναι επίπεδο, στεγνό, καθαρό και χωρίς κανένα ίχνος λαδιού/γράσου.

Το χαραγμένο βέλος στην επάνω πλευρά της βάσης δείχνει την πρόσοψη.

- ✂ Ευθυγραμμίστε τη βάση στο δάπεδο.
- ✂ Ξεβιδώστε την πρόσοψη.
- ✂ Κλείστε τα στόμια εκροής των μπιτονιών και διατηρήστε τα κλειστά.
- ✂ Γεμίστε όλα τα μπιτόνια με νερό και σφραγίστε τα πάλι.
- ✂ Τοποθετήστε 2 μπιτόνια στη βάση και ευθυγραμμίστε τα στην πίσω πλευρά της βάσης.
- ✂ Τοποθετήστε 2 επιπλέον μπιτόνια στη βάση και ευθυγραμμίστε τα στην μπροστινή πλευρά της βάσης.
- ✂ Τοποθετήστε και το τελευταίο μπιτόνι στη βάση.

Τοποθετήστε προσεκτικά τα μπιτόνια.

Ελέγχετε το σύστημα τακτικά ως προς τη σταθερή στάθμη πλήρωσης.

#### Τοποθέτηση πλυντηρίου σε βάση

- ✂ Τοποθετήστε το πλυντήριο στη βάση και ευθυγραμμίστε το με τη βοήθεια των πελμάτων στήριξής του.

✂ Αφαιρέστε το μπροστινό και το πίσω τοίχωμα της συσκευής, καθώς και τη λαμαρίνα κάλυψης κάτω, βλ. TSD τύπου.

Οι οπές στερέωσης στη βάση πρέπει να χρησιμοποιηθούν ως εξής (βλ. εικ. 1):

- (1): Πλυντήρια ρούχων με χωρητικότητα κάδου 110 l ή 130 l
- (2): Πλυντήρια ρούχων με χωρητικότητα κάδου 110 l
- (3): Πλυντήρια ρούχων με χωρητικότητα κάδου 130 l

✂ Τοποθετήστε το πλυντήριο ρούχων στη βάση με 4 γωνίες (1), με 2 εξάγωνες βίδες M6 x 25 (2) σε κάθε πλευρά, 4 ροδέλες B6,4 (3) και 2 εξάγωνα παξιμάδια M6 (4), βλ. εικ. 2.

✂ Περάστε το σχοινί για το σύστημα αποστράγγισης έκτακτης ανάγκης από τη βάση, με κατεύθυνση από μπροστά προς τα πίσω.

✂ Στερεώστε το σχοινί για το σύστημα αποστράγγισης έκτακτης ανάγκης στη βάση, ακριβώς όπως και μπροστά.

✂ Εφαρμόστε και βιδώστε επάνω στον λαστιχένιο δακτύλιο τη λαμαρίνα κάλυψης στο κάτω μέρος, στην πίσω πλευρά του πλυντηρίου ρούχων.

✂ Τοποθετήστε το μπροστινό και το πίσω τοίχωμα της συσκευής.

✂ Βιδώστε και πάλι την πρόσοψη της βάσης.

## el

## en-US

### APWM WOD stand installation instructions

#### Parts included

Quantity	Mat. no.	Designation
1		Stand
5		20 l canister
16		B6.4 galvanized washer
8		M6 x 25 bolt
8		M6 nut
4		Bracket

#### The TSD will be needed for all service work

The warning and safety instructions in the model-specific TSD must be observed.

Service work must be carried out following the instructions in the model-specific TSD.

#### Stand preparation

The flooring must be level and dry with no traces of dirt or grease.

The arrow embossed on the top of the stand points to the front.

✂ Level the stand on the floor.

✂ Unscrew the front panel.

✂ Close the canister drain valves and keep them shut.

✂ Fill all of the canisters with water and seal them tightly.

✂ Place 2 canisters into the stand and line them up with the rear of the stand.

✂ Place 2 additional canisters into the stand and line them up with the front of the stand.

✂ Place the last canister into the stand.

Insert the canisters carefully.  
Check that the fill level in the system is constant at regular intervals.

## Installing a washer on the stand

- ✚ Place the washer on the stand and level its feet.
- ✚ Remove the front panel, rear panel, and lower rear cover plate; see the model-specific TSD.

Use the mounting holes in the stand as follows (see Fig. 1):

- (1): Washers with drum volumes of 110 l or 130 l (29 gal or 34 gal)
- (2): Washers with 110 l (29 gal) drum volume
- (3): Washers with 130 l (34 gal) drum volume

- ✚ Secure the washer to the stand using 4 brackets (1), 2 M6x25 screws (2), 4 B6.4 washers (3) and 2 M6 nuts (4) per corner; see Fig. 2.
- ✚ Feed the emergency release cord through the bottom, front to back.
- ✚ Secure the emergency release cord to the bottom of the machine exactly the same as before.
- ✚ Place the bottom cover plate on top of the rubber grommet on the machine's rear panel and screw it in place.
- ✚ Reinstall the front and rear panels.
- ✚ Screw the front panel of the stand back into place.

## en-US

## es

### Instrucciones de montaje zócalo APWM WOD

#### Piezas del suministro

Número	Nº de mat.	Denominación
1		Zócalo
5		Bombona de 20 l
16		Arandela galvanizada B6,4
8		Tornillo hexagonal M6 x 25
8		Tuerca hexagonal M6
4		Ángulo

**Para realizar trabajos de mantenimiento en el aparato, es necesaria la aplicación del servicio técnico de Miele «TSD»**

Se deben tener en cuenta las indicaciones de advertencia y seguridad de la TSD vigente para el modelo de aparato.  
La intervención se debe realizar siguiendo las indicaciones vigentes para el modelo de aparato.

#### Preparar el zócalo

El revestimiento de suelo debe estar llano, seco, sin polvo y sin grasa.

La flecha troquelada en la cara superior del zócalo indica hacia el frontal.

- ✚ Nivelar el zócalo sobre el suelo.
- ✚ Desatornillar la pared delantera.
- ✚ Cerrar el grifo de vaciado de la bombona y mantenerlo cerrado.

- ↻ Llenar las bombonas con agua y volver a cerrarlo.
- ↻ Colocar dos bombonas en el zócalo y alinearlas en la parte trasera del zócalo.
- ↻ Colocar otras dos bombonas en el zócalo y alinearlas en la parte delantera del zócalo.
- ↻ Colocar la última bombona en el zócalo.

Colocar la bombona con cuidado.  
Comprobar con regularidad el nivel de llenado del sistema.

## Montar la lavadora sobre el zócalo

- ↻ Colocar la lavadora sobre el zócalo y nivelarla con la ayuda de las patas de la lavadora.
- ↻ Desmontar la pared delantera, la pared trasera y la cubierta de chapa inferior, ver TSD del modelo.

Los orificios de fijación del zócalo se deben utilizar de esta forma (ver fig. 1):

- (1): Lavadoras con capacidad de 110 l o 130 l
- (2): Lavadoras con capacidad de 110 l
- (3): Lavadoras con capacidad de 130 l

- ↻ Montar la lavadora sobre el zócalo con 4 escuadras (1), cada una con 2 tornillos hexagonales M6 x 25 (2), 4 arandelas B6,4 (3) y 2 tuercas hexagonales M6 (4), véase la fig. 2.
- ↻ Tender el cable para el riego de emergencia desde adelante hacia atrás por la base.
- ↻ Aprisionar el cable de riego de emergencia a la base igual que adelante.
- ↻ Sujetar la cubierta de chapa por debajo en la parte trasera de la lavadora en las boquillas de goma y atornillarlos.
- ↻ Montar la pared delantera y trasera.
- ↻ Volver a atornillar la pared delantera del zócalo.

## es

## fi

### Asennusohje – Jalusta APWM WOD

#### Mukana toimitettavat osat

Määrä	Mat.nro	Nimitys
1		Jalusta
5		Kanisteri 20 l
16		Aluslaatta, sinkitty B6,4
8		Kuusiokantaruuvi M6 x 25
8		Kuusiokantamutteri M6
4		Kiinnityskulma

#### Koneen kunnossapitotöiden yhteydessä tarvitaan Mielen huoltosovellusta “Tekniset huoltotiedot (TSD)”

Noudata huollettavan konetyypin tyyppi-TSD:n Turvallisuusohjeita ja varoituksia.

Suorita koneen huoltotyöt konetyypin työohjeiden mukaisesti.

#### Jalustan esivalmistelu

Lattiapinnoitteen on oltava tasainen ja kuiva eikä siinä saa olla likaa tai rasvaa.

Jalustan yläreunaan stanssattu nuoli osoittaa etureunaa.

- ✍ Aseta jalusta oikeaan asentoon lattialle.
- ✍ Ruuvaa etuseinä irti.
- ✍ Sulje kanisterien pohjahanat ja pidä ne kiinni.
- ✍ Täytä kaikki kanisterit vedellä ja sulje ne.
- ✍ Aseta kaksi kanisteria jalustan sisään ja suorista ne jalustan takaseinää vasten.
- ✍ Aseta sitten toiset kaksi kanisteria jalustan sisään ja suorista ne jalustan etuseinää vasten.
- ✍ Aseta vielä viimeinen kanisteri jalustan sisään.

Aseta kanisterit paikalleen varovasti.

Tarkasta säännöllisin väliajoin, että järjestelmän täyttömäärä pysyy muuttumattomana.

## Pesukoneen asennus jalustalle

- ✍ Aseta pesukone jalustalle ja suorista se säätöjalkojen avulla.
- ✍ Irrota koneen etuseinä, takaseinä ja peitelevy takaa alhaalta, ks. tyyppi-TSD.

Käytä seuraavia jalustan kiinnitysreikiä (ks. kuva 1):

- (1): Pesukoneet, joiden rummun tilavuus on 110 l 130 l
- (2): Pesukoneet, joiden rummun tilavuus on 110 l
- (3): Pesukoneet, joiden rummun tilavuus on 130 l

- ✍ Kiinnitä pesukone jalustaan neljällä kulmaraudalla (1), joista jokainen kahdella kuusiokantaruuvilla M6x25 (2), neljällä aluslaatatalla B6,4 (3) ja kahdella kuusiokantamutterilla M6 (4), ks. kuva 2.
- ✍ Vedä hätävedenpoistojärjestelmän naru edestä taakse jalustan läpi.
- ✍ Kiinnitä hätävedenpoistojärjestelmän naru takaa samalla tavoin kuin edestä.
- ✍ Kiinnitä peitelevy kumirenkaan päälle alas pesukoneen takapuolelle ja ruuvaa se kiinni.
- ✍ Asenna etu- ja takaseinä takaisin paikalleen.
- ✍ Ruuvaa jalustan etuseinä takaisin paikalleen.

**fi**

---

fr

## Notice de montage socle APWM WOD

### Pièces fournies

Nombre	N° Mat.	Dénomination
1		Socle
5		Bidon de 20 l
16		Rondelle galvanisée B6,4
8		Vis à six pans M6 x 25
8		Écrou à six pans M6
4		Équerre

**La Documentation technique du Service (TSD) est nécessaire pour effectuer les travaux de maintenance sur l'appareil.**

Les consignes de sécurité et mises en garde de la TSD applicables pour ce type d'appareil doivent être respectées. Effectuer les opérations sur l'appareil conformément aux instructions de travail applicables pour ce type d'appareils.

### Préparation du socle

Le revêtement de sol doit être de niveau, sec, exempt de saleté et de graisse.

La flèche en relief sur le dessus du socle montre vers l'avant.

- ✍ Aligner le socle sur le sol.
- ✍ Dévisser la façade.
- ✍ Fermer les robinets d'arrêt des bidons et maintenir fermés.
- ✍ Remplir tous les bidons d'eau et refermer.
- ✍ Placer 2 bidons dans le socle et les aligner à l'arrière du socle.
- ✍ Placer deux autres bidons dans le socle et aligner à l'avant du socle.
- ✍ Placer les derniers bidons dans le socle.

Placer les bidons avec précaution.

Contrôler régulièrement le système pour s'assurer que le niveau de remplissage est constant.

### Installer le lave-linge sur le socle

- ✍ Placer le lave-linge sur le socle et mettre à niveau à l'aide des pieds.
- ✍ Démontez la paroi avant, la paroi arrière et la tôle de protection à l'arrière en bas, voir TSD type.

Les trous de fixation dans le socle doivent être utilisés comme suit (voir Fig. 1) :

- (1) : lave-linge avec 110 l ou 130 l de volume de tambour
- (2) : lave-linge avec 110 l de volume de tambour
- (3) : lave-linge avec 130 l de volume de tambour

- ✍ Monter le lave-linge sur le socle avec 4 équerres (1), 2 vis à six pans M6x25 pour chaque (2), 4 rondelles B6,4 (3) et 2 écrous à six pans M6 (4), voir fig. 2.
- ✍ Placer le câble du système de purge d'urgence d'avant en arrière via l'installation sous plan.
- ✍ Serrer le câble du système de purge d'urgence de la même manière qu'à l'avant sur l'installation sous plan.
- ✍ Bloquer et visser la tôle de protection en bas au dos du lave-linge sur la gaine en caoutchouc.

↺ Monter les parois avant et arrière.

↺ Revisser la façade du socle.

**fr**

**hr**

## Upute za ugradnju postolja APWM WOD

### Uključeni dijelovi

Broj	Kat. br.	Naziv
1		Postolje
5		Kanistar 20 l
16		Pocinčana pločica B6,4
8		Šesterokutni vijak M6 x 25
8		Šesterokutna matica M6
4		Kutnik

### Za provedbu radova održavanja na uređaju potrebna je Miele servisna aplikacija „Tehnička Servisna Dokumentacija (TSD)“

Moraju se poštovati sigurnosne napomene i upozorenja iz TSD dokumentacije koja je važeća za taj tip uređaja.

Radovi na uređaju moraju se vršiti se u skladu s važećim radnim uputama, koje se odnose na pojedini tip uređaja.

### Priprema postolja

Podna podloga mora biti ravna, suha, bez prljavštine i masnoća.

Utisnuta strelica na gornjoj strani postolja upućuje na prednju stranu.

↺ Uspravite postolje na podu.

↺ Skinite prednju stijenku postolja.

↺ Slavine kanistra zatvorite i držite zatvorenima.

↺ Napunite sve kanistre vodom i ponovo zatvorite.

↺ Dva kanistra stavite u postolje i usmjerite prema stražnjoj strani postolja.

↺ Dodatna 2 kanistra stavite u postolje i usmjerite prema prednjoj strani postolja.

↺ Zadnji kanistar stavite u postolje.

Pažljivo umetnite kanistar.

Redovito kontrolirajte konstantnu napunjenost sustava.

### Ugradnja perilice rublja na postolje

↺ Perilicu posuda postavite na postolje i uspravite pomoću nožica perilice rublja.

↺ Skinite prednju stijenku, stražnju stijenku i pokrovni lim dolje, pogledajte tip-TSD.

Rupice za pričvršćenje u podnožju primjenjuju se kako slijedi (pogledajte sl. 1):

- (1): Perilice rublja s volumenom bubnja 110 l ili 130 l
- (2): Perilice rublja s volumenom bubnja 110 l
- (3): Perilice rublja s volumenom bubnja 130 l

- ✂ Perilice rublja na postolje ugradite pomoću 4 kutnika (1), po 2 šesterokutna vijka M6x25 (2), 4 pločice B6,4 (3) i 2 šesterokutne matice M6 (4), pogledajte sl. 2.
- ✂ Sajlu za odvod vode u slučaju nužde postavite od naprijed prema otraga kroz podgradnju i pričvrstite onako kao što je pričvršćena sprijeda na podgradnji.
- ✂ Sajlu za odvod vode u slučaju nužde pričvrstite onako kao što je pričvršćena sprijeda na podgradnji.
- ✂ Pokrovni lim dolje na poleđini perilice rublja spojite na gumeni tuljac i pričvrstite.
- ✂ Postavljanje prednje i stražnje stjenke.
- ✂ Ponovo pričvrstite prednju stijenku postolja.

hr

hu

## Szerelési útmutató az APWM WOD lábazathoz

### Tartalmazott alkatrészek

Mennyiség	M.-Nr.	Megnevezés
1		Lábazat
5		20 literes kanna
16		Horganyzott alátét, B6,4
8		Hatlapfejú csavar, M6 x 25
8		Hatlapú anya, M6
4		Sarokösszekötő

### Az állagmegóvási munkák elvégzéséhez a készüléken a Miele „Műszaki szervizdokumentáció (TSD)“ szervizalkalmazása szükséges.

A készüléktípusra vonatkozó típus-TSD-ban található biztonsági utasítások és figyelmeztetések betartása kötelező.

A készüléken a munkákat a készüléktípusra vonatkozó munkautasítások szerint kell elvégezni.

### A lábazat előkészítése

A padlóburkolatnak simának, száraznak, tisztának és zsírmentesnek kell lennie.

A lábazat felső oldalába nyomott nyíl az elülső oldalt jelzi.

- ✂ Igazítsa el a lábazatot a padlón.
- ✂ Csavarozza le a homlokfalat.
- ✂ Zárja el a kannák leeresztőcsapjait, és tartsa zárva őket.
- ✂ Töltse fel az összes tartályt vízzel, majd zárja vissza azokat.
- ✂ Állítson 2 kannát a lábazatba, és igazítsa el őket a lábazat hátoldalánál.
- ✂ Állítson 2 további kannát a lábazatba, és igazítsa el őket a lábazat elejénél.
- ✂ Állítsa az utolsó kannát is a lábazatba.

Óvatosan helyezze be a kannákat.

Rendszeresen ellenőrizze, hogy nem változik-e a töltöttségi szint a rendszerben.

### A mosógép felszerelése a lábazatra

- ✂ Helyezze a mosógépet a lábazatra, majd a lábak segítségével igazítsa be azt.



✍ Szerelje le a homlokfalat, a hátfalat és az alsó fedőlemezt, lásd a TSD típust.

A következőképpen használja a lábazatban kialakított rögzítőfuratokat (lásd az 1. ábrát):

- (1): 110 l vagy 130 l dobtérfogatú mosógépekhez
- (2): 110 l dobtérfogatú mosógépekhez
- (3): 130 l dobtérfogatú mosógépekhez

✍ Szerelje fel a mosógépet 4 db sarokösszekötővel (1), 2-2 db M6x25 hatlapfejű csavarral (2), 4 db B6,4 alátéttel (3) és 2 db M6 hatlapú anyával (4) a lábazatra, lásd a 2. ábrát.

✍ Helyezze az alépítményen keresztül a vészhelyzeti víztelenítő rendszer kötelét előlről hátra.

✍ Rögzítse a vészhelyzeti víztelenítő rendszer kötelét ugyanúgy, mint az alépítmény elejénél.

✍ Szorítsa, majd csavarozza a mosógép hátoldalának alján található fedőlemezt a gumihüvelyre.

✍ Szerelje fel a homlokfalat és a hátfalat.

✍ Csavarozza vissza a lábazat homlokfalát.

## hu

## it

### Istruzioni di montaggio base APWM WOD

#### Pezzi contenuti

Numero	M.-Nr.	Denominazione
1		Base
5		Tanica 20 l
16		Rondella zincata B6, 4
8		Vite esagonale M6 x 25
8		Dado esagonale M6
4		Angolare

#### Per eseguire i lavori di riparazione sulla macchina è necessaria l'applicazione di servizio Miele "Documentazione tecnica di servizio (TSD)"

Osservare le indicazioni di sicurezza e le avvertenze della TSD valida per il modello della macchina.

I lavori sulla macchina devono essere eseguiti in base alle istruzioni di lavoro della TSD valida per la macchina in questione.

#### Preparare la base

Il rivestimento a pavimento deve essere piano, asciutto, pulito e non sporco di grasso.

La freccia punzonata sul lato superiore della base è rivolta verso il frontale.

✍ Regolare la base sul pavimento.

✍ Svitare la parete anteriore.

✍ Chiudere i rubinetti di scarico della tanica e tenerli chiusi.

✍ Riempire tutte le taniche con acqua e richiudere.

✍ Posizionare 2 taniche nella base e allinearle alla parete posteriore della base.

✍ Posizionare 2 altre taniche nella base e allinearle alla parete posteriore della base.

✍ Posizionare l'ultima tanica nella base.

Inserire la tanica con cautela.  
Controllare regolarmente che il livello di riempimento del sistema sia costante.

## Montare la lavatrice sulla base

- ↪ Posizionare la lavatrice sulla base e registrarla con i piedini macchina.
- ↪ Smontare la parete anteriore, quella posteriore e la lamiera di copertura in basso, v. TSD modello.

Utilizzare i fori di fissaggio nella base come segue (v. fig. 1):

- (1): lavatrici con 110 l o 130 l di volume cestello
- (2): lavatrici con 110 l di volume cestello
- (3): lavatrici con 130 l di volume cestello

- ↪ Montare la lavatrice sulla base con 4 angolari (1), rispettivamente 2 viti esagonali M6x25 (2), 4 rondelle B6,4 (3) e 2 dadi esagonali M6 (4), v. fig. 2.
- ↪ Posare il cavo dello scarico di emergenza dal davanti verso il retro attraverso il mobile sottopiano.
- ↪ Agganciare il cavo dello scarico di emergenza proprio come sul davanti al mobile.
- ↪ Applicare la lamiera di copertura in basso sul retro della lavatrice sul rivestimento in gomma e avvitare.
- ↪ Montare parete anteriore e parete posteriore.
- ↪ Riavvitare la parete anteriore base.

it

ko

## APWM WOD 받침대 설치 설명서

### 포함된 부품

번호	제품 번호	명칭
1		받침대
5		20 L 매체 캐니스터
16		갈바 아연 도금 세탁기 B6.4
8		육각 볼트 M6 x 25
8		너트 M6
4		각도

이 작업을 수행하려면 적절한 기술 서비스 문서(TSD)가 필요합니다.

해당 모델 별 TSD에 제공된 경고 및 안전 설명 사항을 준수해야 합니다.

작업은 해당 모델 별 TSD에 제공된 설명에 따라 수행해야 합니다.

### 받침대 준비

바닥은 평평하고 건조하며 먼지나 기름때의 흔적이 없어야 합니다.

받침대 상단에 양각된 화살표는 전방을 가리킵니다.

- ↪ 받침대를 바닥에 놓고 평형을 맞춥니다.
- ↪ 전방 패널의 나사를 풁니다.
- ↪ 매체 캐니스터 배수 밸브는 항상 닫아 둡니다.
- ↪ 모든 매체 캐니스터를 물로 채우고 단단히 밀봉합니다.

- ↪ 2 개의 매체 캐니스터를 받침대에 놓고 받침대 후방과 선을 맞춥니다.
- ↪ 2 개의 추가 매체 캐니스터를 받침대에 놓고 받침대 전방과 선을 맞춥니다.
- ↪ 받침대에 마지막 매체 캐니스터를 놓습니다.

캐니스터를 조심스럽게 맞춥니다.  
정기적으로 시스템의 충전 수위가 일정한지 확인하십시오.

## 받침대에 세탁기 장착

- ↪ 세탁기를 받침대에 놓고 세탁기 다리를 조절하여 수평을 맞춥니다.
- ↪ 전면 판넬, 후면 판넬 및 하단 커버판을 제거하십시오(모델 TSD 참조).

받침대의 고정 홀은 다음과 같이 사용합니다(그림 1 참조).

- (1): 110 L 또는 130 L 드럼 용량의 세탁기
- (2): 110 L 드럼 용량의 세탁기
- (3): 130 L 드럼 용량의 세탁기

- ↪ 세탁기를 받침대에 고정할 때는 4 개의 브래킷 (1)을 사용합니다. 브래킷은 각각 2 개의 M6 x 25 볼트 (2), 4 개의 B6.4 와셔 (3) 및 2 개의 M6 너트 (4)로 구성됩니다. 그림 2을 참조하십시오.
- ↪ 비상 배수용 케이블을 서브프레임을 통해 전면에서 후면으로 배선합니다.
- ↪ 비상 배수용 케이블을 배선하고 서브프레임 전면 부분과 동일하게 제자리에 고정합니다.
- ↪ 세탁기 뒷면의 하단 커버판을 고무 그로밋에 고정하고 제자리에 조입니다.
- ↪ 전면 및 후면 판넬을 다시 장착하십시오.
- ↪ 받침대의 전면 판넬을 다시 제자리에 조입니다.

## ko

## lv

### Pamatnes APWM WOD montāžas instrukcija

#### Iekļautās detaļas

Skaitis	Mat.Nr.	Apraksts
1		Pamatne
5		20 l tvertne
16		Cinkota paplāksne B6,4
8		Sešstūra skrūve M6 x 25
8		Sešstūra uzgrieznis M6
4		Lenķis

### Lai veiktu iekārtas tehniskās apkopes darbus, ir nepieciešama "Miele" apkalpošanas lietotne "Tehniskās apkalpošanas dokumentācija (TAD)"

Jāievēro iekārtas tipam atbilstošajā TAD izklāstītie drošības un brīdinājuma norādījumi.

Darbības ar iekārtu ir jāveic saskaņā ar iekārtas tipam paredzētajām darba instrukcijām.

#### Pamatnes sagatavošana

Grīdas segumam ir jābūt līdzenam, sausam, tīram un attaukotam.

Pamatnes virspusē iepresētā bulta norāda uz priekšpusi.

- ✍ Izlīdziniet pamatni uz grīdas.
- ✍ Atskrūvējiet priekšējo sienu.
- ✍ Aizveriet un turiet noslēgtus tvertņu nolaišanas krānus.
- ✍ Piepildiet ar ūdeni un atkal aizveriet visas tvertnes.
- ✍ 2 tvertnes ievietojiet pamatnē un izlīdziniet atbilstoši pamatnes aizmugurei.
- ✍ Ievietojiet pamatnē vēl 2 tvertnes un izlīdziniet atbilstoši pamatnes priekšpusei.
- ✍ Ievietojiet pamatnē pēdējo tvertni.

Ievietojiet tvertnes uzmanīgi.  
Regulāri kontrolējiet vienmērīgu šķidruma līmeni sistēmā.

## Veļas mašīnas uzstādīšana uz pamatnes

- ✍ Novietojiet veļas mašīnu uz pamatnes un izlīdziniet ar veļas mašīnas kāju palīdzību.
- ✍ Noņemiet priekšējo sienu, aizmugures sienu un apakšējo pārseguma plāksni; skatiet tipa TAD.

Pamatnē esošās nostiprināšanas atveres ir jāizmanto šādi (skatiet attēlu 1):

- (1): veļas mašīnas ar tvertnes tilpumu 110 vai 130 l;
- (2): veļas mašīnas ar tvertnes tilpumu 110 l;
- (3): veļas mašīnas ar tvertnes tilpumu 130 l.

- ✍ Nostipriniet veļas mašīnu uz pamatnes ar 4 leņķiem (1), 2 sešstūra skrūvēm M6 x 25 (2), 4 paplāksnēm B6,4 (3) un 2 sešstūra uzgriežņiem M6 (4); skatiet attēlu 2.
- ✍ Avārijas ūdens izlaišanas trosi pārvietojiet caur apakšdaļu no priekšpuses uz aizmuguri.
- ✍ Avārijas ūdens izlaišanas trosi piespiediet pie apakšdaļas tieši tāpat kā priekšpusē.
- ✍ Apakšējo pārseguma plāksni piespiediet un pieskrūvējiet pie gumijas uzmašām veļas mašīnas aizmugurē.
- ✍ Uzstādiet priekšējo un aizmugures sienu.
- ✍ Atkal pieskrūvējiet pamatnes priekšējo sienu.

## lv

---

nl

## Montage-instructie sokkel APWM WOD

### Onderdelen

Aantal	Mat.-nr.	Aanduiding
1		Sokkel
5		20 l-jerrycan
16		Ring verzinkt B6,4
8		Zeskantschroef M6 x 25
8		Zeskantmoer M6
4		hoek

### Voor het verrichten van werkzaamheden aan het apparaat heeft u de Miele-applicatie "Technische Service Documentatie (TSD)" nodig

De veiligheidsinstructies uit de voor het desbetreffende apparaat geldende TSD dienen opgevolgd te worden.

De werkzaamheden aan het apparaat moeten volgens de voor het desbetreffende apparaat geldende handleiding uitgevoerd worden.

### Sokkel voorbereiden

De vloer moet egaal, droog, schoon en vetvrij zijn.

De pijl die op de bovenkant van de sokkel gestanst is, wijst naar de voorkant.

- ✍ Plaats de sokkel waterpas op de vloer.
- ✍ Schroef de voorkant eraf.
- ✍ Sluit de afvoerkransen van de jerrycans en houd deze dicht.
- ✍ Vul alle jerrycans met water en sluit ze weer af.
- ✍ Plaats 2 jerrycans in de sokkel waterpas tegen de achterkant.
- ✍ Plaats 2 andere jerrycans in de sokkel waterpas tegen de voorkant.
- ✍ Plaats de laatste jerrycan in de sokkel.

Wees voorzichtig bij het plaatsen van de jerrycans.

Controleer regelmatig of het systeem continu vol is.

### Wasmachine op de sokkel monteren

- ✍ Plaats de wasmachine op de sokkel en zet de machine met de stelvoeten waterpas.
- ✍ Demonteer het front, de achterwand en de afdekplaat beneden, zie type-TSD.

De gaten in de sokkel voor de bevestiging moeten als volgt gebruikt worden (zie afb. 1):

- (1): voor wasmachines met een trommelinhoud van 110 l of 130 l
- (2): voor wasmachines met een trommelinhoud van 110 l
- (3): voor wasmachines met een trommelinhoud van 130 l

- ✍ Monteer de wasmachine met de 4 hoeken (1), met telkens 2 zeskantschroeven M6x25 (2), 4 ringen B6,4 (3) en 2 zeskantmoeren M6 (4) op de sokkel, zie afb. 2.
- ✍ Leg de kabel van de noodafvoer van voor naar achter door de sokkel.
- ✍ Klem de kabel net zoals aan de voorkant aan de sokkel vast.

- ✚ Klem de afdekplaat onderaan aan de achterkant van de wasautomaat op de rubber huls en schroef de plaat vast.
- ✚ Monteer het front en de achterwand weer.
- ✚ Schroef de voorkant van de sokkel weer vast.

## nl

## no

### Monteringsanvisning for sokkel APWM WOD

#### Inkluderte deler

Antall	M.-nr.	Betegnelse
1		Sokkel
5		Beholder 20 l
16		Galvanisert skive B6,4
8		Sekskantskrue M6 x 25
8		Sekskantmutter M6
4		Vinkelbeslag

#### For gjennomføring av vedlikeholdsarbeid på produktet er Miele service-applikasjon «Teknisk Service Dokumentasjon (TSD)» påkrevd.

Sikkerhetsregler og advarsler som gjelder for denne modellen skal følges.

Arbeidene på produktet skal gjennomføres i samsvar med de arbeidsinstruksjoner som gjelder for produktmodellen.

#### Klargjøre sokkelen

Gulvbelegget må være jevnt, tørt, uten smuss og fett.

Den pregede pilen på oversiden av sokkelen peker mot fronten.

- ✚ Juster sokkelen på gulvet.
- ✚ Skru av fronten.
- ✚ Skru igjen tappekranene på beholderne og hold dem lukket.
- ✚ Fyll alle beholderne med vann og lukk dem igjen.
- ✚ Sett 2 beholdere i sokkelen og juster dem på baksiden av sokkelen.
- ✚ Sett 2 ekstra beholdere i sokkelen og juster dem på forsiden av sokkelen.
- ✚ Sett den siste beholderen i sokkelen.

Sett beholderen forsiktig inn.

Sjekk regelmessig at systemets fyllnivå er konstant.

#### Montere vaskemaskinen på sokkelen

- ✚ Sett vaskemaskinen på sokkelen og juster den ved hjelp av maskinføttene.
- ✚ Demonter front, bakvegg og dekkplaten nederst, se type-TSD.

Bruk festehullene i sokkelen slik (se fig. 1):

- (1): Vaskemaskiner med 110 l eller 130 l trommelvolum
- (2): Vaskemaskiner med 110 l trommelvolum
- (3): Vaskemaskiner med 130 l trommelvolum

- ✂ Monter vaskemaskinen på sokkelen med 4 vinkelbeslag (1), hvert med 2 sekskantskruer M6x25 (2), 4 skiver B6,4 (3) og 2 sekskantmutre M6 (4), se fig. 2.
- ✂ Plasser vaieren for nødtømming fra forsiden mot baksiden gjennom sokkelen.
- ✂ Klem den fast nøyaktig på samme måte som på forsiden av sokkelen.
- ✂ Klem dekkplaten på gummiføringen nede på baksiden av vaskemaskinen og skru den godt fast.
- ✂ Monter maskinens front og bakvegg.
- ✂ Monter fronten på sokkelen igjen.

## no

## pl

### Instrukcja montażu cokołu APWM WOD

#### Dołączone elementy

Ilość	Nr mat.	Oznaczenie
1		Cokół
5		Kanister 20 l
16		Podkładka ocynkowana B6,4
8		Wkręt z łbem sześciokątnym M6 x 25
8		Nakrętka sześciokątna M6
4		Kątownik

#### Do przeprowadzenia czynności serwisowych na urządzeniu niezbędna jest aplikacja serwisowa Miele „Techniczna serwisowa dokumentacja (TSD)“

Należy przestrzegać wskazówek dotyczących bezpieczeństwa i ostrzeżeń, zawartych w TSD danego typu, obowiązujących dla danego typu urządzenia.

Prace na urządzeniu należy wykonywać zgodnie z obowiązującymi dany typ urządzenia instrukcjami roboczymi.

#### Przygotowanie cokołu

Okładzina podłogowa musi być równa, sucha, czysta i odtłuszczona.

Strzałka wytłoczona na górze cokołu wskazuje przód.

- ✂ Ustawić cokół na podłodze.
- ✂ Odkręcić ściankę przednią.
- ✂ Zamknąć kurki spustowe kanistra i pozostawić zamknięte.
- ✂ Wszystkie kanistry napełnić wodą i ponownie zamknąć.
- ✂ Umieścić 2 kanistry w cokole i wyrównać do tylnej ścianki cokołu.
- ✂ Umieścić 2 kolejne kanistry w cokole i wyrównać do przedniej ścianki cokołu.
- ✂ Umieścić ostatni kanister w cokole.

Kanistry wstawiać z zachowaniem ostrożności.

Regularnie sprawdzać system pod kątem stałego napełnienia.

#### Montaż pralnicy na cokole

- ✂ Ustawić pralnicę na cokole i wyrównać za pomocą nóżek pralnicy.
- ✂ Zdemontować ściankę przednią, ściankę tylną i osłonę blaszaną, patrz typ TSD.

Otworów montażowych w cokole użyć w następujący sposób (patrz rys. 1):

- (1): pralnice o pojemności bębna 110 l lub 130 l
- (2): pralnice o pojemności bębna 110 l
- (3): pralnice o pojemności bębna 130 l

- ✂ Zamontować pralnicę na cokole, mocując każdy z 4 kątowników (1) za pomocą 2 śrub z łbem sześciokątnym M6x25 (2), 4 podkładek B6,4 (3) i 2 nakrętek sześciokątnych M6 (4), patrz rys. 2.
- ✂ Linkę awaryjnego spuszczenia wody przełożyć przez podstawę od przodu do tyłu.
- ✂ Przyczepić linkę awaryjnego spuszczenia wody do podstawy tak samo jak z przodu.
- ✂ Zaczepić osłonę blaszaną na gumowej tulei na dole tylnej ścianki pralnicy i przykręcić.
- ✂ Zamontować ściankę przednią i ściankę tylną.
- ✂ Przykręcić z powrotem przednią ściankę cokołu.

pl

pt

## Instruções de montagem da sapata APWM WOD

### Peças recebidas

Quantidade	N.º de material	Denominação
1		Sapata
5		Recipiente de 20 l
16		Anilha galvanizada B6,4
8		Parafuso sextavado M6 x 25
8		Porca sextavada M6
4		Peça angular

**Para realizar os trabalhos de manutenção no aparelho, é necessário obter a aplicação de assistência Miele «Documentação de assistência técnica (TSD)»**

As instruções de segurança e de advertência do modelo TSD adaptadas ao modelo e aparelho devem ser respeitadas.

Os trabalhos no aparelho devem ser realizados em conformidade com as instruções de trabalho adequadas para o modelo de aparelho.

### Preparar a sapata

O revestimento do chão deve ser plano, seco, isento de sujidade e de gordura.

A seta estampada no lado superior da sapata aponta para a frente.

- ✂ Alinhar a sapata no chão.
- ✂ Desparafusar o painel dianteiro.
- ✂ Fechar as torneiras de drenagem dos recipientes e manter fechadas.
- ✂ Encher todos os recipientes com água e voltar a fechar.
- ✂ Colocar 2 reservatórios na sapata e alinhar na parte traseira da sapata.
- ✂ Colocar mais 2 recipientes na sapata e alinhar na parte frontal da mesma.
- ✂ Colocar o último recipiente na sapata.



Inserir o recipiente com cuidado.

Controlar regularmente o sistema quanto a nível de enchimento constante.

## Montar a máquina de lavar roupa sobre a sapata

- ✂ Colocar a máquina na sapata e alinhar com recurso aos pés da máquina.
- ✂ Desmontar o painel frontal, o painel traseiro e a chapa de cobertura em baixo, ver tipo TSD.

Os orifícios na sapata devem ser utilizados da seguinte forma (ver fig. 1):

- (1): máquinas de lavar roupa com volume do tambor de até 110 l ou 130 l
- (2): máquinas de lavar roupa com volume do tambor de 110 l
- (3): máquinas de lavar roupa com volume do tambor de 130 l

- ✂ Montar a máquina de lavar roupa com 4 peças angulares (1), cada 2 parafusos sextavados M6 x 25 (2), 4 anilhas B6,4 (3) e 2 porcas sextavadas M6 (4) na sapata, ver fig. 2.
- ✂ Passar o cabo do esgoto de emergência da frente para trás pela subestrutura.
- ✂ Prender o cabo do esgoto de emergência na subestrutura da mesma forma como na frente.
- ✂ Prender a chapa de cobertura em baixo na parte traseira da máquina de lavar roupa no isolamento de borracha e aparafusar.
- ✂ Montar o painel frontal e o painel traseiro.
- ✂ Voltar a aparafusar o painel frontal da sapata.

**pt**

**ro**

## Instrucțiuni de instalare Soclu APWM WOD

### Piese incluse

Nr.	Nr. mat.	Denumire
1		Soclu
5		Canistră de 20 l
16		Șaibă galvanizată B6,4
8		Șurub hexagonal M6 x 25
8		Piuliță hexagonală M6
4		Cot

**Pentru efectuarea lucrărilor de întreținere la aparat, este necesară aplicația de service de la Miele: „Documentație tehnică de service (TSD)”**

Trebuie respectate instrucțiunile de siguranță și avertizare ale Documentației Tehnice de Service TSD valabile pentru tipul de aparat.

Lucrările la aparat trebuie efectuate conform instrucțiunilor de lucru valabile pentru tipul de aparat.

### Pregătirea soclului

Suprafața podelei trebuie să fie netedă, uscată, fără murdărie și grăsimi.

Săgeata desenată pe partea superioară a soclului indică fața.

- ✂ Aduceți soclul la nivel pe podea.
- ✂ Deșurubați peretele frontal.

- ✍ Închideți robinetele de scurgere ale canistrei și păstrați-le închise.
- ✍ Umpleți toate canistrele cu apă și închideți din nou.
- ✍ Puneți 2 canistre în soclu și aduceți la nivel cu spatele soclului.
- ✍ Puneți încă 2 canistre în soclu și aduceți la nivel cu fața soclului.
- ✍ Puneți ultima canistră în soclu.

Introduceți canistrele cu atenție.  
Verificați în mod regulat sistemul pentru nivel constant.

### Montarea mașinii de spălat pe soclu

- ✍ Așezați mașina de spălat pe soclu și folosiți picioarele mașinii de spălat pentru nivelare.
- ✍ Îndepărtați peretele frontal, peretele din spate și placa de acoperire din partea de jos, a se vedea tipul TSD.

Găurile de montare din soclu trebuie utilizate după cum urmează (a se vedea fig. 1):

- (1): Mașini de spălat cu volum tambur de 110 l sau 130 l
- (2): Mașini de spălat cu volum tambur de 110 l
- (3): Mașini de spălat cu volum tambur de 130 l

- ✍ Montați mașina de spălat pe soclu cu 4 coliere (1), fiecare cu 2 șuruburi hexagonale M6 x 25 (2), 4 șaibe B6,4 (3) și 2 piulițe hexagonale M6 (4), a se vedea figura. 2.
- ✍ Amplasați cablu de scurgere de urgență prin substructură, din față către spate.
- ✍ Amplasați cablu de scurgere de urgență și fixați-l pe poziție în partea din față a substructurii.
- ✍ Prindeți placa de acoperire din partea de jos pe garnitura de cauciuc de pe spatele mașinii de spălat și înșurubați-o la loc.
- ✍ Puneți la loc peretele frontal și pe cel lateral.
- ✍ Înșurubați din nou peretele frontal al soclului.

## ro

---

## ru

### Инструкция по монтажу цоколя APWM WOD

#### Входящие в состав детали

Кол-во	Мат.-№	Название
1		Цоколь
5		Канистра 20 л
16		Шайба оцинкованная B6,4
8		Винт с шестигранной головкой M6 x 25
8		Шестигранная гайка M6
4		Угол

**Для проведения работ по техническому обслуживанию и ремонту прибора необходимо сервисное приложение Миле «Техническая Сервисная Документация (TSD)».**

Указания по технике безопасности и предупреждения, указанные в соответствующей TSD по модели, должны быть учтены.

Все работы на приборе должны выполняться в соответствии с действующими для соответствующей модели прибора руководствами по выполнению работ.

## Подготовка цоколя

Напольное покрытие должно быть ровным, сухим, чистым и обезжиренным.

Стрелка, выштампованная на верхней части цоколя, указывает на фронтальную сторону.

- ↗ Провести выравнивание цоколя на полу.
- ↗ Открутить переднюю стенку.
- ↗ Сливные краны канистр закрыть и держать закрытыми.
- ↗ Все канистры заполнить водой и снова закрыть.
- ↗ Поставить 2 канистры в цоколь и выровнять по задней стенке цоколя.
- ↗ Поставить в цоколь ещё 2 канистры и выровнять по передней стенке цоколя.
- ↗ Поставить в цоколь оставшуюся канистру.

Канистры вставлять осторожно.

Регулярно проверять систему на постоянный уровень наполнения.

## Монтаж стиральной машины на цоколь

- ↗ Установить стиральную машину на цоколь и выровнять её с помощью ножек.
- ↗ Демонтировать переднюю, заднюю стенку и обшивочный лист снизу, см. TSD по модели.

Отверстия в цоколе для креплений использовать следующим образом (см. рис. 1):

- (1): стиральные машины с объёмом барабана 110 л или 130 л
- (2): стиральные машины с объёмом барабана 110 л
- (3): стиральные машины с объёмом барабана 130 л

- ↗ Установить стиральную машину на цоколе при помощи 4 уголков (1) и соответственно 2 винтов с шестигранной головкой M6 x 25 (2), 4 шайб B6,4 (3) и 2 шестигранных гаек M6 (4) для каждого уголка, см. рис. 2.
- ↗ Проложить тросик аварийного дренажа спереди назад через низ конструкции.
- ↗ Тросик аварийного дренажа закрепить зажимом так же, как и внизу спереди.
- ↗ Закрепить зажимами обшивочный лист на задней стороне стиральной машины на резиновой втулке и завинтить.
- ↗ Установить переднюю и заднюю стенку.
- ↗ Снова прикрутить переднюю стенку цоколя.

**ru**

---

## sk

### Návod na montáž podstavca APWM WOD

#### obsiahnuté diely

počet	mat. č.	názov
1		podstavec
5		kanister 20 l
16		podložka pozinkovaná B6,4
8		skrutka so šesťhrannou hlavou M6 x 25
8		šesťhranná matica M6
4		uhol

#### Pre vykonávanie údržbárskych prác na prístroji je potrebná servisná aplikácia Miele „Technická servisná dokumentácia (TSD)“

Musia sa rešpektovať bezpečnostné pokyny a varovné upozornenia TSD platné pre daný typ prístroja.

Práce na prístroji musia byť vykonávané podľa pracovných návodov platných pre daný typ prístroja.

#### Príprava podstavca

Podlahová krytina musí byť rovná, suchá, očistená a odmastená.

Vyrazená šípka na vrchnej strane podstavca smeruje k čelu.

- ✍ Podstavec vyrovnajte na podlahe.
- ✍ Odskrutkujte prednú stenu.
- ✍ Zatvorte vypúšťacie kohútiky kanistrov a nechajte ich uzavreté.
- ✍ Všetky kanistre naplňte vodou a znovu uzatvorte.
- ✍ 2 kanistre postavte do podstavca a vyrovnajte ich na zadnej strane podstavca.
- ✍ 2 ďalšie kanistre postavte do podstavca a vyrovnajte ich na prednej strane podstavca.
- ✍ Postavte do podstavca posledný kanister.

Opatrne vložte kanistre.

Pravidelne kontrolujte, či sa v systéme nachádza konštantný objem vody.

#### Montáž práčky na podstavec

- ✍ Postavte práčku na podstavec a pomocou nožičiek práčky ju vyrovnajte.
- ✍ Odstráňte prednú stenu, zadnú stenu a krycí plech dole, pozri TSD pre daný typ prístroja.

Montážne otvory v podstavci použite nasledovne (pozri obr. 1):

- (1): Automatické práčky s objemom bubna 110 l alebo 130 l
- (2): Automatické práčky s objemom bubna 110 l
- (3): Automatické práčky s objemom bubna 130 l

- ✍ Namontujte práčku pomocou 4 uhlov (1), 2 skrutiek so šesťhrannou hlavou M6 x 25 (2), 4 podložiek B6,4 (3) a 2 šesťhranných matíc M6 (4) na podstavec, pozri obr. 2.
- ✍ Pretiahnite núdzovú odtokovú hadicu cez podstavec spredu dozadu.
- ✍ Pripevnite núdzovú odtokovú hadicu na podstavci rovnako ako v prednej časti.
- ✍ Pripevnite krycí plech dole na gumenú priechodku na zadnej strane práčky a priskrutkujte ho.

- ✍ Namontujte prednú a zadnú stenu.
- ✍ Znova naskrutkujte prednú stenu podstavca.

## sk

## sl

### Navodila za montažo podnožja APWM WOD

#### Vključeni deli

Število	Št. mat.	Ime
1		Podnožje
5		Posoda 20 l
16		Podložka, pocinkana B6,4
8		Šestrobi vijak M6 x 25
8		Šestroba matica M6
4		Kotnik

#### Za izvedbo vzdrževalnih del na aparatu je potrebna Mielejeva servisna aplikacija „Tehnična servisna dokumentacija (TSD)“.

Upoštevat je treba varnostna navodila in opozorila v TSD-ju, ki velja za tip aparata.

Dela na aparatu je treba izvesti skladno z navodili za delo, ki veljajo za tip aparata.

#### Priprava podnožja

Talna obloga mora biti ravna, suha, čista in brez maščob.

Vdelana puščica na zgornji strani podnožja kaže proti sprednji strani.

- ✍ Podnožje poravnajte s tlemi.
- ✍ Odvijte sprednjo stranico.
- ✍ Zaprite pipe posod in poskrbite, da ostanejo zaprte.
- ✍ Vse posode napolnite z vodo in jih ponovno zaprite.
- ✍ Dve posodi postavite v podnožje in ju poravnajte ob hrbtini stranici podnožja.
- ✍ Postavite dve dodatni posodi v podnožje in ju poravnajte ob sprednji stranici.
- ✍ Postavite še zadnjo posodo v podnožje.

Posode previdno vstavljajte.

Sistem redno preverjajte, da zagotovite ustrezno napolnjenost posod.

#### Montaža pralnega stroja na podnožje

- ✍ Pralni stroj namestite na podnožje in ga poravnajte s pomočjo njegovih nogic.
- ✍ Snemite sprednjo stranico, hrbtino stranico in krovno pločevino na spodnji strani, glejte TSD.

Pritrdilne luknje v podnožju uporabite, kot sledi (glejte sliko 1):

- (1): pralni stroji z volumnom bobna 110 l ali 130 l
- (2): pralni stroji z volumnom bobna 110 l
- (3): pralni stroji z volumnom bobna 130 l

- ↪ Pralni stroj montirajte na podnožje s 4 kotniki (1), po 2 šestrobima vijakoma M6 x 25 (2), 4 podložkami B6,4 (3) in 2 šestrobima maticama M6 (4), glejte sliko 2.
- ↪ Vrv za odvod vode v sili položite od spredaj nazaj skozi podnožje.
- ↪ Vrv za odvod vode v sili prav tako kot spredaj zagostite na podnožje.
- ↪ Krovno pločevino spodaj na hrbtni strani pralnega stroja vpnite na gumijasti nastavek in jo privijte.
- ↪ Namestite sprednjo in hrbtno stranico.
- ↪ Ponovno privijte sprednjo stranico podnožja.

## sl

## sr

### Uputstvo za montažu postolja APWM WOD

#### Isporučeni delovi

Količina	M.-Nr.	Naziv
1		Postolje
5		Kanister 20 l
16		Podložka pocinkovana B6,4
8		Šestougaoni zavrtanj M6 x 25
8		Šestougaoni zavrtanj M6
4		Ugaonik

#### Za obavljanje radova na održavanju uređaja je potrebna Miele servisna aplikacija „Tehnička servisna dokumentacija (TSD)“

Moraju se poštovati sigurnosna uputstva i upozorenja u tipu TSD koji važi za određeni tip uređaja.

Radovi na uređaju se moraju obavljati prema uputstvima za rad koja važe za određeni tip uređaja.

#### Pripremite postolje

Podna obloga mora biti ravna, suva, bez prljavštine i masti.

Otisnuta strelica na gornjoj strani postolja pokazuje na prednju stranu.

- ↪ Poravnajte postolje na podu.
- ↪ Odvrnite prednju stranu.
- ↪ Zatvorite odvodne slavine kanistera i držite ih zatvorenim.
- ↪ Napunite sve kanistere vodom i ponovo ih zatvorite.
- ↪ Postavite 2 kanistera u postolje i poravnajte ih sa zadnjom stranom postolja.
- ↪ Postavite još 2 kanistera u postolje i poravnajte ih sa prednjom stranom postolja.
- ↪ Postavite poslednji kanister u postolje.

Pažljivo postavite kanister.

Redovno proveravajte konstantan nivo napunjenosti sistema.

#### Montiranje mašine za pranje veša na postolje

- ↪ Postavite mašinu za pranje veša na postolje i poravnajte je pomoću nožica mašine za pranje veša.
- ↪ Uklonite prednju stranu, zadnju stranu i poklopac na dnu, vidi tip TSD.

Otvori za pričvršćivanje u postolju se koriste na sledeći način (vidi sl. 1):

- (1): Mašine za pranje veša sa 110 l ili 130 l zapremine bubnja
- (2): Mašine za pranje veša sa 110 l zapremine bubnja
- (3): Mašine za pranje veša sa 130 l zapremine bubnja

- ✂ Montirajte mašinu za pranje veša pomoću 4 ugaonika (1), po 2 šestougaona zavrtnja M6x25 (2), 4 podloške B6,4 (3) i 2 šestougaona navrtnja M6 (4) na postolju, vidi sl. 2.
- ✂ Postavite uže za nužno odvodnjavanje kroz dodatno postolje sa prednje ka zadnjoj strani.
- ✂ Stegnite uže za nužno odvodnjavanje na dodatnom postolju kao što je prethodno opisano.
- ✂ Stegnite i pričvrstite poklopac pri dnu na zadnjoj strani mašine za pranje veša na gumenu zaptivku.
- ✂ Montirajte prednju i zadnju stranu.
- ✂ Ponovo pričvrstite zavrtnjima prednju stranu postolja.

## sr

## SV

### Monteringsanvisning sockel APWM WOD

#### Innehållande delar

Antal	M-nr	Benämning
1		Socket
5		Behållare 20 l
16		Förzinkad bricka B6,4
8		Sexkantskruv M6 x 25
8		Sexkantmutter M6
4		Vinkeljärn

#### Teknisk Service Dokumentation (TSD) krävs för att kunna genomföra några servicearbeten

Beakta säkerhetsanvisningarna och varningarna i den tekniska dokumentationen.

Arbetena på maskinen måste göras enligt arbetsanvisningarna i den tekniska dokumentationen.

#### Förbereda sockeln

Golvytan måste vara jämn, torr, smuts- och fettfri.

Den instansade pilen på ovansidan av sockeln pekar mot fronten.

- ✂ Rikta sockeln på golvet.
- ✂ Skruva loss framstycket.
- ✂ Stäng behållarnas avtappningskranar och låt dem vara stängda.
- ✂ Fyll alla behållarna med vatten och stäng dem igen.
- ✂ Ställ 2 behållare i sockeln och rikta dem på baksidan av sockeln.
- ✂ Ställ ytterligare 2 behållare i sockeln och rikta dem på framsidan av sockeln.
- ✂ Ställ den sista behållaren i sockeln.

Sätt in behållaren försiktigt.

Kontrollera systemet regelbundet med avseende på en konstant nivå.

## Montera tvättmaskin på sockel

- ✂ Ställ maskinen på sockeln och rikta den med hjälp av maskinfötterna.
- ✂ Ta av fram- och bakstycket samt nedre täckplåten, se typ-TSD.

Fästhål i sockeln ska användas på följande sätt (se bild 1):

- (1): Tvättmaskiner med trumvolym på 110 l eller 130 l
- (2): Tvättmaskiner med trumvolym på 110 l
- (3): Tvättmaskiner med trumvolym på 130 l

- ✂ Montera tvättmaskinen på sockeln med fyra vinkeljärn (1), för vardera två sexkantskruvar M6 x 25 (2), fyra brickor B6,4 (3) och två sexkantsmuttrar M6 (4), se bild 2.
- ✂ Dra linan för nödtömningen framifrån och bak genom underbyggnaden.
- ✂ Dra linan för nödtömningen och kläm fast på underbyggnaden på samma sätt som på framsidan.
- ✂ Kläm och skruva fast täckplåten på gummigenomföringarna på undersidan av tvättmaskinens baksida.
- ✂ Montera fram- och bakstycket.
- ✂ Skruva tillbaka sockelns frontstycke.

## SV

### tr

## APWM WOD baza montaj talimatı

### Alınan parçalar

Adet	M.-Nr.	Tanımlama
1		Baza
5		Bidon 20 l
16		Galvanize pul B6,4
8		Altı köşe başlı cıvata M6 x 25
8		Altıgen somun M6
4		Braket

### Cihazda servis ve onarım çalışmalarının gerçekleştirilmesi için ilgili "Teknik Servis Dokümantasyonu" (TSD) gereklidir

Cihaz modeli için geçerli, modele özel TSD'deki güvenlik talimatları ve uyarılar dikkate alınmalıdır.

Cihazda gerçekleştirilecek çalışmalar cihaz modeli için geçerli çalışma talimatlarına uygun olarak yürütülmelidir.

### Bazanın hazırlanması

Zemin döşemesi düz, kuru, temiz ve gressiz olmalıdır.

Bazanın üst tarafında mevcut ok işareti ön tarafı gösterir.

- ✂ Bazayı zemin üzerinde hizalayınız.
- ✂ Ön paneli çıkarınız.
- ✂ Bidonun boşaltma musluklarını kapatınız ve kapalı durumda tutunuz.
- ✂ Tüm bidonlara su doldurunuz ve bidonların kapaklarını tekrar kapatınız.
- ✂ 2 adet bidonu bazaya yerleştiriniz ve bazanın arka tarafında konumlandırınız.
- ✂ 2 adet bidon daha bazaya yerleştiriniz ve bazanın ön tarafında konumlandırınız.



✂ Son bidonu bazanın içine koyunuz.

Bidonu dikkatle yerleştiriniz.

Sistemi düzenli zaman aralıklarında sabit dolum seviyesine yönelik kontrol ediniz.

## Çamaşır makinesinin bazaya monte edilmesi

✂ Çamaşır makinesini bazanın üzerine yerleştiriniz ve çamaşır makinesi ayakları ile hizalayınız.

✂ Ön paneli, arka paneli ve alt koruma sacını sökünüz, bkz. Tip TSD.

Bazadaki sabitleme delikleri aşağıda öngörülen şekilde kullanılmalıdır (bkz. Şek. 1):

- (1): 110 l veya 130 l kazan hacimli çamaşır makineleri
- (2): 110 l kazan hacimli çamaşır makineleri
- (3): 130 l kazan hacimli çamaşır makineleri

✂ Çamaşır makinesini 4 adet braket (1), 2'şer altı köşe başlı civata M6 x 25 (2), 4 adet pul B6,4 (3) ve 2 adet altıgen somun M6 (4) ile bazaya monte ediniz, bkz. Şek. 2.

✂ Acil su tahliyesi ipini önden arkaya doğru alt yapıdan geçirerek yerleştiriniz.

✂ Acil su tahliyesi ipini ön tarafta olduğu gibi alt yapıya sıkıştırınız.

✂ Alt koruma sacını çamaşır makinesinin arka tarafındaki kauçuk kılıfa sıkıştırınız ve vidalayınız.

✂ Ön paneli ve arka paneli sökünüz.

✂ Bazanın ön panelini tekrar vidalayınız.

**tr**