

Miele



PDR 910 G
Gas-heated

- en** Quick Start Guide Commercial tumble dryer
- da** Kort brugsanvisning Professionel tørretumbler
- no** Kortfattet bruksanvisning Profesjonell tørketrommel

en 5
da 48
no 90

Warning and Safety instructions	5
Extended documentation	5
Take these safety precautions if you smell gas	6
Installation site	6
Appropriate use	6
Foreseeable misuse	7
Technical safety	8
Correct use	10
Accessories	11
Description of the machine	12
Operating the tumble dryer	13
Control panel.....	13
Sensor controls and touch display with sensor controls.....	14
Main menu	14
“☐ Programmes” menu.....	14
“☆ Favourites” menu.....	14
“⚙ Supervisor” menu	14
Operating examples	14
Selection lists.....	14
Setting numerical values	15
Pull-down menu.....	16
Exiting the menu	16
Help display	17
Drying	18
1. Notes on correct laundry care	18
Washing before drying	18
Removing foreign objects.....	18
Care symbols.....	18
2. Loading the tumble dryer.....	19
3. Selecting a programme	19
Switching on the tumble dryer	19
4. Selecting programme settings.....	20
Select the drying level.....	20
Selecting extra options	20
5. Starting a programme	22
Payment device (optional).....	22
Calling up current programme parameters	22
Programme running time/Time left estimation	22
End of the programme	23
End of programme	23
Removing the laundry	23
Care notes	23
Timer	24
Prerequisite for setting the timer	24
Setting the timer.....	24
Problem solving guide	25
Fault diagnosis	25

en - Contents

Installation	27
Installation locations.....	27
Front view	27
Side view.....	27
Rear view	27
View from above	28
Installation on a plinth.....	28
Installation.....	29
Transporting the tumble dryer	29
Levelling	30
Securing the tumble dryer against slipping	30
Electrical connection	31
Supply air and exhaust air management.....	32
Ventilation.....	32
Design of the exhaust air management system.....	32
Calculating the total ducting length.....	33
Exhaust duct dimensions	34
Exhaust air management with plug-in pipes.....	35
Exhaust air management with flexible aluminium hose.....	36
Shared exhaust air ducts	36
Gas	38
Connection and conversion instructions	38
Tables.....	39
Connectivity	43
Pairing instructions	43
Opening the supervisor level	43
Establishing the network connection via WPS	43
Establishing the network connection via soft AP	43
Establishing the network connection using a LAN cable.....	43
Technical data	44
Technical data	45
UK declaration of conformity.....	45

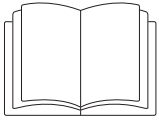

- It is essential to read these instructions.

Extended documentation

This document contains essential information. You can access the full operating instructions and other up-to-date documentation for your appliance on the Miele website:

<https://www.miele.co.uk/professional/user-manuals-177.htm>



In order to access the documentation, you will need the model number or serial number for your appliance. This information can be found on the appliance's data plate.

This tumble dryer complies with all current local and national safety requirements. However, inappropriate use can lead to personal injury and damage to property.

Read the operating instructions carefully before using the tumble dryer. They contain important information on safety, installation, use and maintenance. This prevents both personal injury and damage to the tumble dryer.

In accordance with standard IEC 60335-1, Miele expressly and strongly advises that you read and follow the instructions in the chapter on installing the tumble dryer as well as the safety instructions and warnings.

Miele cannot be held liable for damage caused by non-compliance with these instructions.

Keep these operating instructions in a safe place and pass them on to any future owner.

When instructing other people how to use the tumble dryer, they must be made aware of these safety and warning instructions.

During installation, the technical regulations for gas installations as well as national and regional building regulations, fire regulations and specifications from the relevant gas supply companies must be adhered to.

When planning a gas-heated system, contact the relevant gas supply company and a building regulations inspector.

- In the event of a fault or when carrying out cleaning and maintenance, the on-site manual gas shut-off valve and the shut-off device on the gas meter must be closed.
- Before completing commissioning, maintenance, conversion and repair work, all gas-conducting components – from the manual shut-off valve to the burner jet – must be checked for leaks. Particular attention must be paid to the measurement connections on the gas valve and on the burner. Checks must be performed when the burner is both switched on and switched off.
- Carry out an annual visual inspection of the gas supply and gas products in the property. This inspection must comply with applicable national regulations.

en - Warning and Safety instructions

Take these safety precautions if you smell gas

- Extinguish all flames immediately.
- Close the on-site gas shut-off device, the gas shut-off device on the gas meter or the main gas shut-off device immediately.
- Open all windows and doors immediately.
- Do not light any naked flames (e.g. matches or lighters).
- Do not smoke.
- If there is the smell of gas in a room, never enter the room with a naked flame.
- Do not carry out any actions that will create electrical sparks (such as pulling out electrical plugs or pressing electrical switches or bells).
- If you cannot find the cause of the gas smell and all gas valves have been shut off, please call the gas supply company immediately.

If other persons are being shown how to operate the appliance, they must be given and/or made aware of these important safety precautions.

Installation site

Gas-heated tumble dryers must **not** be operated in a room where cleaning machines operate with solvents containing perchloroethylene or CFCs. During combustion, any vapours that are emitted will break down into hydrochloric acid, leading to consequential damage affecting laundry and the appliance. Air exchange must not take place if appliances are set up in separate rooms.

Rooms with fuel-burning installations must be adequately aerated and ventilated. Any gas-heated appliance must be considered to be a fuel-burning installation (regardless of its gas flow rate).

If no low pressure occurs when a full fire is burning in all fuel-burning installations, this means that the room ventilation is working properly, even if the exhaust gases from the installations are being extracted mechanically. This ensures that the gas is being combusted correctly and that the exhaust gases are being evacuated completely.

It must not be possible to seal off aeration and ventilation openings.

⚠ Before completing commissioning, maintenance, conversion and repair work, all gas-conducting components – from the manual shut-off valve to the burner jet – must be checked for leaks.

Particular attention must be paid to the measuring stubs on the gas valve. Checks must be performed when the burner is both switched on and switched off.

Appropriate use

- ▶ The tumble dryer is intended for installation in a commercial environment.
- ▶ This tumble dryer is only intended for drying fabrics which have been washed in a water solution, and marked on the manufacturer's care label as being suitable for tumble drying. "Dry cleaning kits" for freshening up garments in a tumble dryer are increasingly available on the market. If using, do so at your own risk, and follow the instructions provided on the packaging. Any other applications may be dangerous. Miele cannot be held liable for damage resulting from incorrect or improper use or operation.
- ▶ The tumble dryer is not intended for outdoor use.
- ▶ The tumble dryer must not be used in a non-stationary location (e.g. on a ship).
- ▶ Do not install the tumble dryer in a room where there is a risk of frost. At temperatures around freezing point, the tumble dryer may not be able to operate properly. The permitted room temperature is between 2 °C and 40 °C.

- ▶ If the machine is used in a commercial environment it may only be operated by instructed/trained personnel. If the machine is used in a publicly accessible area, the supervisor must ensure that it can be operated safely without risk of danger.
- ▶ This appliance can only be used by people with reduced physical, sensory or mental capabilities, or lack of experience or knowledge, if they are supervised whilst using it or have been shown how to use it in a safe way and understand and recognise the consequences of incorrect operation.
- ▶ Children under 8 years of age must be kept away from the tumble dryer unless they are constantly supervised.
- ▶ Children 8 years and older may only use the tumble dryer unsupervised if they have been shown how to use it safely and recognise and understand the consequences of incorrect operation.
- ▶ Children must not be allowed to clean or maintain the tumble dryer unsupervised.
- ▶ Please supervise children in the vicinity of the tumble dryer and do not let them play with it.
- ▶ This tumble dryer may also be operated in public areas.
- ▶ Any uses other than those listed above are prohibited. The manufacturer accepts no liability in such cases.

Foreseeable misuse

- ▶ Do not make any alterations to the tumble dryer, unless authorised to do so by Miele.
- ▶ In the case of parts that have been sealed by Miele, the seals must not be broken. If these seals need to be broken in order to carry out a repair or conversion, they must be replaced following the inspection.
- ▶ Do not lean on the tumble-dryer door. Otherwise, the tumble dryer may tip over, causing injury to yourself or others.
- ▶ Do not use a pressure washer or water jet to clean the tumble dryer.
- ▶ The tumble dryer must be serviced in a timely and professional manner. Otherwise, there is a potential risk of loss in performance, faults and fire.
- ▶ Benzene, petrol, paraffin, or any easily flammable liquid must not be stored or used near the machine. Danger of explosion.
- ▶ Do not expose the dryer to air which is contaminated with vapour of chlorine, fluorine or other solvents. Danger of fire.
- ▶ To prevent the risk of fire, the following items must not be dried in this tumble dryer:
 - Items which have not been washed.
 - Items which have not been thoroughly cleaned and are still soiled with grease, oil or other deposits (such as kitchen linens or cosmetics cloths with cooking oils, grease, lotions, etc). If items have not been thoroughly cleaned, there is a danger that they might ignite when heated, even after they have been removed from the tumble dryer at the end of the programme.
 - Items (e.g. mops and floor cloths) that have been treated with inflammable cleaning agents or which contain residues of acetone, alcohol, benzene, petrol, kerosene, stain remover, turpentine, wax and wax remover or other chemicals.
 - Items which have been splashed with hair lacquer, hair spray, nail varnish remover or similar substances.

Wash heavily soiled items thoroughly by increasing the amount of detergent and selecting a high washing temperature. If in doubt, wash the items several times.

- ▶ Danger of squashing or cutting fingers etc. around the drum door hinges and the fluff filter cover. Use the appropriate handles and release catches only.
- ▶ Always make sure that the drum is stationary before reaching in to remove laundry. Do not touch the drum whilst it is still rotating.

en - Warning and Safety instructions

▶ In many programmes, the heating phase is followed by a cooling down phase to ensure that the items are not too hot to handle when you remove them (this also avoids the danger of the laundry self-igniting). The programme is not finished until the cooling down phase is complete. Ensure that you always wait until the end of the programme before removing the laundry.

Technical safety

▶ This tumble dryer must only be set up and commissioned by a Miele Service technician or authorised Miele Service Dealer.

▶ Before installation check the tumble dryer for any obvious damage. A damaged tumble dryer must not be installed and/or used.

▶ Do not make any alterations to the tumble dryer, unless authorised to do so by Miele.

▶ Do not connect the tumble dryer to the power supply by an extension lead (fire hazard due to overheating).

▶ Do not operate the tumble dryer in a room where cleaning machines operate with solvents containing CFCs. During combustion, any vapours that are emitted will break down into hydrochloric acid, leading to consequential damage affecting laundry and the machine. Air exchange must not take place between rooms if machines are set up in separate rooms.

▶ Fire hazard due to controllable socket. This tumble dryer must not be connected to a controllable socket (e.g. a timer). There is a risk of the laundry self-igniting if the tumble dryer's cooling phase is interrupted.

▶ The electrical safety of this tumble dryer can only be guaranteed when correctly earthed. It is essential that this standard safety requirement is met. If in any doubt, please have the on-site wiring system tested by a qualified electrician. Miele cannot be held liable for the consequences of an inadequate earthing system (e.g. electric shock).

▶ The tumble dryer is only electrically disconnected from the power supply, if

- the plug has been disconnected from the socket.
- it is switched off at the main switch, or the mains electrical fuse is disconnected (on site).

▶ The plug must be easily accessible so that the tumble dryer can be disconnected from the power supply at any time. The operator must be able to check from any access point that the plug is still removed.

▶ If the appliance is hard wired, adequate provision must be made on site to switch off all poles to disconnect the tumble dryer from the power supply.

▶ If the mains connection cable is faulty it must always be replaced by a Miele authorised technician to protect the user from danger.

▶ Tumble dryers with damage to the control panel or wire insulation must not be used until they have been repaired.

▶ Unauthorised repairs could result in unforeseen dangers for the user, for which Miele cannot accept liability. Repairs should only be undertaken by a Miele authorised technician, otherwise any subsequent damage will not be covered by the warranty.

▶ Faulty components may only be replaced by genuine Miele spare parts. Miele can only guarantee the safety standards of the appliance when Miele replacement parts are used.

▶ Only operate the tumble dryer when all removable outer panels are in place so that it is impossible to touch an electrical component or moving part.

▶ During the drying process, the door glass and the frame around the drum door will get hot. Please be aware that the laundry may also be hot if it is removed from the tumble dryer before the end of the drying programme.

▶ To ensure the correct performance of the tumble dryer and to prevent the risk of faults and fire, it is important to carry out maintenance on a regular basis.

en - Warning and Safety instructions

► In the event of a fault and for cleaning and maintenance purposes, the tumble dryer must be disconnected from the power supply. The tumble dryer is only disconnected from the power supply, if:

- It is switched off at the wall socket or the plug is withdrawn.
- The mains fuse is disconnected.
- The mains fuses have been completely removed.

► The tumble dryer must not be used in non-stationary installation sites (e.g. on a ship).

► Follow the instructions in “Installation” and “Technical data”.

► The tumble dryer may only be operated when the ducting has been installed and the room is sufficiently ventilated.

► The vent ducting must never be installed in any of the following flues or shafts:

- Chimneys or smokestacks that are in use.
- Shafts that are used to ventilate installation rooms with fireplaces.
- Flues that are used by third parties.

Smoke or exhaust gas that is fed back into the flue or shaft may be toxic.

► Regularly check all components in the vent ducting (e.g. wall pipe, external grille, bends, elbows, etc.) to make sure air can move through them and to ensure that they are working properly. Clean components when necessary. Fluff deposits in the vent ducting system will prevent the air from being extracted properly and, as a result, will stop the tumble dryer from working properly.

If existing vent ducting is due to be used, it must be checked before being connected to the tumble dryer.

Low pressure must not occur in the vent ducting.

► There is a risk of suffocation and poisoning due to exhaust gases being sucked back if gas-powered flow heaters, gas-powered room heaters, coal-burning stoves with a flue connection, etc., are installed in the same room, in the same flat or in neighbouring rooms and the negative pressure is 4 Pa or more.

The following measures for suitable room ventilation (examples) can help to prevent negative pressure in the installation area:

- Install suitably sized vents that cannot be closed in the exterior walls.

Please always seek approval from your building regulations inspector to confirm that the appliance can be operated without risk and that negative pressure of over 4 Pa can be prevented.

► If multiple tumble dryers are to be connected to one vent ducting, a non-return flap must be installed directly on the duct for each tumble dryer.

If this requirement is not observed, the tumble dryers may be damaged and their electrical safety could be affected.

► Follow the instructions in “Installation of the ducting”.

► Do not block the gap between the bottom of the tumble dryer and the floor with plinth facings, deep pile carpet etc.

► Ensure that no closeable door, sliding door or an oppositely hinged door is installed that would hinder the drum door being opened in any way.

► This tumble dryer is supplied with a special lamp to cope with particular conditions (e.g. temperature, moisture, chemical resistance, abrasion resistance and vibration). This special lamp must only be used for the purpose for which it is intended. It is not suitable for room lighting. Replacement lamps may only be fitted by a Miele authorised technician or by the Miele Customer Service Department.

► Installing thermal shut-off equipment on site is recommended.

► If gas-heated appliances are accessible to anyone, it is also necessary to check whether a gas flow monitor needs to be used.

en - Warning and Safety instructions

Correct use

- ▶ Do not lean on the tumble-dryer door. Otherwise, the tumble dryer may tip over, causing injury to yourself or others.
- ▶ Always close the drum door after each drying cycle. This will prevent:
 - Children climbing into the tumble dryer or hiding things in it.
 - Pets or other small animals climbing into the tumble dryer.
- ▶ Do not use a pressure washer or water jet to clean the tumble dryer.
- ▶ Keep the room where the tumble dryer is located free from dust and fluff. If the air that is taken into the machine contains dirt particles, this can cause blockages. A fault may then occur and there is a risk of fire.
- ▶ Never operate the tumble dryer without the fluff filter or with a damaged fluff filter. This could lead to malfunctions. Fluff can clog the air channels, heating elements and vent ducting, which could result in a fire. In this case, stop the tumble dryer immediately and replace the damaged fluff filter.
- ▶ The fluff filter must be cleaned on a regular basis.
- ▶ To ensure problem-free operation of the tumble dryer:
 - Clean the surface of the fluff filter after each drying cycle.
 - In addition, the fluff filter and the air passages must be cleaned when prompted by the display.
- ▶ To prevent the risk of fire, the following items must not be dried in this tumble dryer:
 - Items which have not been washed.
 - Items which have not been thoroughly cleaned and are still soiled with grease, oil or other deposits (such as kitchen linens or cosmetics cloths with cooking oils, grease, lotions, etc). If items have not been thoroughly cleaned, there is a danger that they might ignite when heated, even after they have been removed from the tumble dryer at the end of the programme.
 - Items (e.g. mops and floor cloths) that have been treated with inflammable cleaning agents or which contain residues of acetone, alcohol, benzene, petrol, kerosene, stain remover, turpentine, wax and wax remover or other chemicals.
 - Items which have been splashed with hair lacquer, hair spray, nail varnish remover or similar substances.

Wash heavily soiled items thoroughly by increasing the amount of detergent and selecting a high washing temperature. If in doubt, wash the items several times.

- ▶ Do not install the tumble dryer in a room where there is a risk of frost. At temperatures around freezing point, the tumble dryer may not be able to operate properly. The permitted room temperature is between 2 °C and 40 °C.
- ▶ Remove all items from the pockets of the laundry to be dried (e.g. lighters, matches, keys).
- ▶ In many programmes, the heating phase is followed by a cooling down phase to ensure that the items are not too hot to handle when you remove them (this also avoids the danger of the laundry self-igniting). The programme is not finished until the cooling down phase is complete. Ensure that you always wait until the end of the programme before removing the laundry.
- ▶ Fire hazard due to controllable socket. This tumble dryer must not be connected to a controllable socket (e.g. a timer). There is a risk of the laundry self-igniting if the tumble dryer's cooling phase is interrupted.
- ▶ The programme ends when the cooling phase starts. Many programmes are followed by the cooling phase to ensure that the items of laundry are kept at a temperature that will not cause them damage (for instance to prevent the risk of the laundry self-igniting). Always remove all items of laundry from the tumble dryer immediately after the cooling phase.

en - Warning and Safety instructions

- ▶ Fabric conditioner and similar products must be used according to the instructions on the manufacturer's packaging.
- ▶ Benzine, petrol, paraffin, or any easily flammable liquid must not be stored or used near the machine. Danger of explosion.
- ▶ Do not expose the dryer to air which is contaminated with vapour of chlorine, fluorine or other solvents. Danger of fire.
- ▶ For tumble dryers with stainless steel surfaces:
The stainless steel surfaces must not come into contact with liquid cleaning and disinfecting agents which contain chlorine or sodium hypochlorite. These agents can have a corrosive effect on stainless steel.
Aggressive vapours containing chlorine can also be corrosive.
Do not store containers of these agents near the tumble dryer.

Accessories

- ▶ Accessory parts may only be fitted when expressly approved by Miele. If other parts are used, warranty, performance and product liability claims will be invalidated.
- ▶ Make sure that you order the correct plinth for this tumble dryer (available from Miele as an optional accessory).

 Miele cannot be held liable for damage caused by non-compliance with these Warning and Safety instructions.

Decommissioning the tumble dryer

- ▶ Before disposing of a tumble dryer, render the door lock inoperable so that children cannot lock themselves in the machine by mistake and endanger their lives.

en - Description of the machine

PDR 910 (gas-heated)

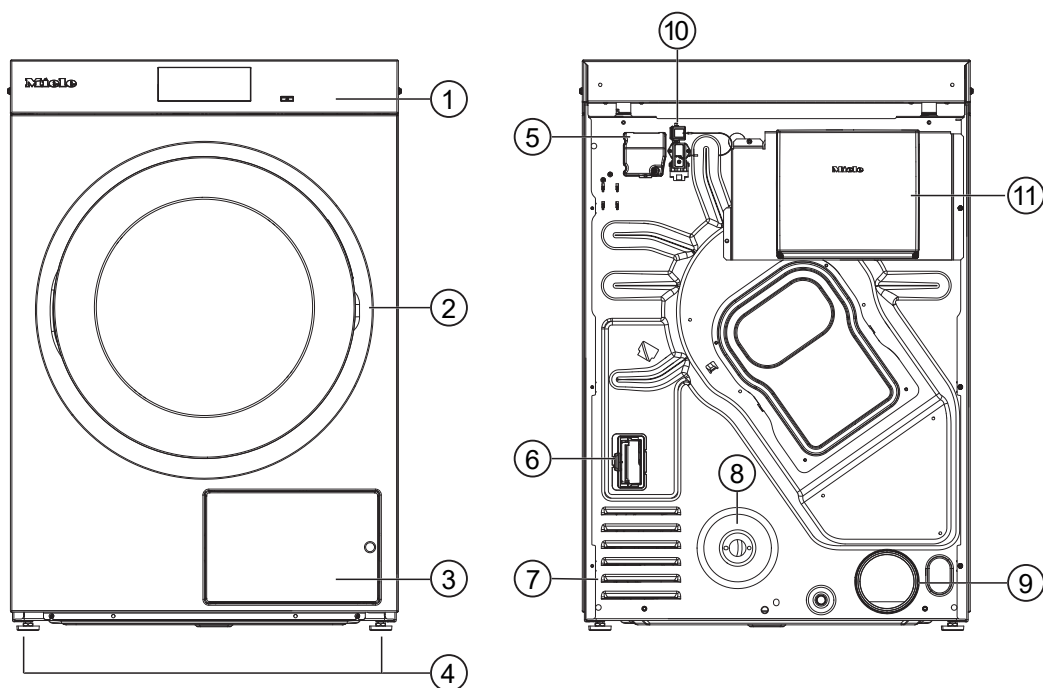

- ① Control panel with touch display
- ② Door
- ③ Fluff filter flap
- ④ 4 height-adjustable screw feet
- ⑤ Electrical connection
- ⑥ Communication module slot
- ⑦ Intake vents for drying air
- ⑧ Gas connection 1/2" acc. to ISO 7-1
- ⑨ Exhaust duct Ø 100 mm
- ⑩ Connection for communication box
- ⑪ Communication box (optional)
For setting up a connection with external systems

Control panel

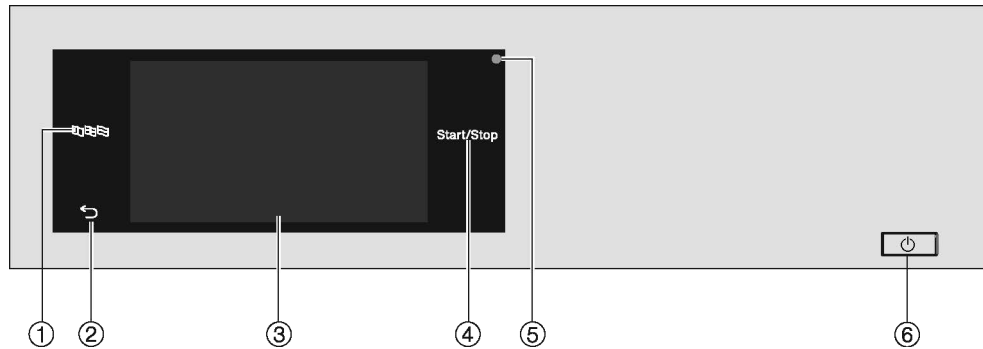

①  **Language sensor control**

For selecting the current user language

At the end of the programme, the language is automatically reset to the language set at the supervisor level.

② **Back sensor control** 

Takes you back one level in a menu.

③ **Touch display**

④ **Start/Stop sensor control**

For starting the selected drying programme and cancelling a programme once it has started. The programme selected can be started as soon as the sensor control starts flashing.

⑤ **Optical interface**



Used for data transfer by the Customer Service Department.

⑥  **button**

For switching the tumble dryer on and off. Depending on the programming at supervisor level, the tumble dryer switches off automatically to save energy. It is switched off an adjustable time after the end of the programme/Anti-crease phase, or after being switched on if no further selection is made.

en - Operating the tumble dryer

Sensor controls and touch display with sensor controls

The sensor controls ,  and *Start/Stop* and the sensor controls in the display respond to finger tip contact. Every touch of a sensor control is confirmed with an audible keypad tone. You can adjust the volume of the keypad tone or switch it off (see “Supervisor level”).

The control field with sensor controls and the touch display can be scratched by pointed or sharp objects, e.g. pens.
Only touch the control field with your fingers.

Main menu

After switching on the tumble dryer, the main menu will appear in the display. You can access all the important submenus from the main menu.

Touch the sensor control  at any time to return to the main menu. Values set previously are not saved.

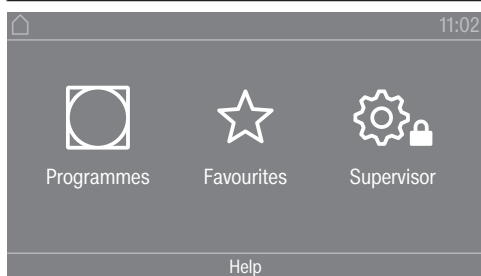

Main menu

“ Programmes” menu

In this menu, you can select the drying programmes.

“ Favourites” menu

In this menu, you can select 1 favourite programme from a total of 12 favourite programmes. The drying programmes can be set up and saved by the supervisor in the Favourites menu (see “Favourite programmes” under “Supervisor level”).

“ Supervisor” menu

You can alter the tumble dryer’s electronic module to suit changing requirements in the supervisor level (see “Supervisor level”).

Operating examples

Selection lists

Scrolling through the “ Programmes” menu (single selection)

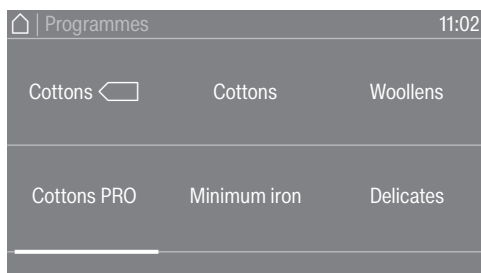

- To scroll through the menu, place your finger on the touch display and move it left or right.

The orange scroll bar in the bottom display area shows that there are further options to choose from.

- To select the required drying programme, touch the programme name with your finger. The display will now change to the standard menu for that programme.

“Extras” menu (multiple selection)

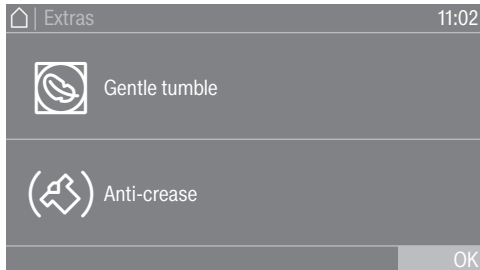

To select one or more *Extras*, touch the required *Extras* with your finger.

Currently selected *Extras* are marked orange. To deselect an *Extra* simply touch the *Extra* again.

Setting numerical values

You can set numerical values in some menus. You can set the numerical values by swiping your finger up and down on the display.

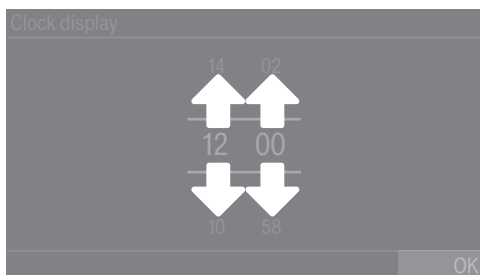

- Place your finger on the number that you want to change.
- To set the required number, swipe your finger up or down on the display.
- Confirm the set numerical value by touching the OK sensor control.

Tip: For some settings, depending on the value range and increments, the value can also be set using a numerical keypad. Briefly touching the numbers will bring up the numerical keypad. Once a valid number has been entered, the OK sensor control will be highlighted green.

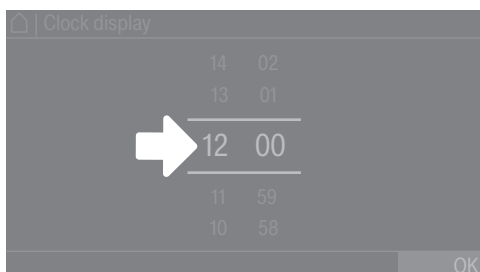

- Briefly touch a number between the two lines with your finger. The numeric block will appear.

en - Operating the tumble dryer

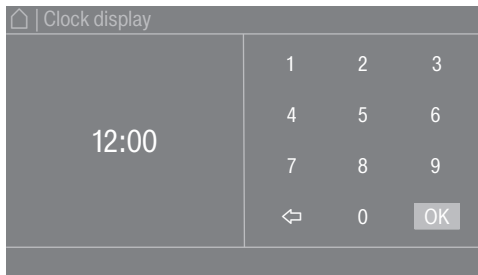

- To enter the numerical value, touch the numbers on the right-hand side and then confirm with OK.

Pull-down menu

The pull-down menu can be used to display information (e.g. about a drying programme).

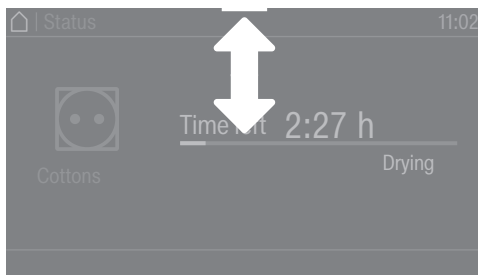

If an orange bar appears at the top of the screen in the middle of the display, you can open the pull-down menu. Touch the bar and drag it down with your finger on the display.

To close the pull-down menu again, touch the orange bar and drag it up with your finger on the display.

Exiting the menu

- Touch the ↶ sensor control to return to the previous screen.

Entries made before this which have not been confirmed with OK will not be saved.

Help display

With some menus, Help appears along the bottom line of the display.

- If you need more information about the current menu, touch the Help sensor control. The additional information is shown in the display.
- Touch the ↶ sensor control to return to the previous screen.

1. Notes on correct laundry care

Washing before drying

Heavily soiled laundry must be washed particularly thoroughly. Use sufficient detergent and select a high wash temperature. If in doubt, wash the items several times.

The tumble dryer must not be used for drying items of laundry which have been cleaned using industrial chemicals.

New and coloured items must be washed thoroughly and separately. Do not dry new and coloured items with light coloured garments. There is the risk of colours running and discolouring other garments or even plastic components in the tumble dryer. Dark coloured fluff can also settle on light coloured garments and vice versa.

Removing foreign objects

Before drying, ensure that there are no foreign objects in the laundry.

 Damage due to foreign objects which were not removed from the laundry.

Foreign objects in the laundry can melt, burn or explode.

Ensure that any foreign objects (e.g. detergent dispensing aids, lighters, etc.) have been removed from the laundry.







Check seams and stitching to ensure that the items of laundry are intact. This way you will avoid the danger of fillings coming out and causing a fire. Sew in or remove underwiring from bras.

 Risk of fire due to incorrect use and operation.

The laundry can burn and destroy the tumble dryer and the surroundings.

See the section on “Warnings and safety notes” for further information.

Care symbols

Drying	
	Normal/higher temperature
	Low temperature*
* Select Low temperature.	
	Do not tumble dry
Ironing	
	Very hot
	Hot
	Warm
	Do not iron

2. Loading the tumble dryer

Loading laundry into the tumble dryer

Textiles may be damaged.
Before loading, read chapter “1. Notes on correct laundry care” first.

- Open the door.
- Load laundry into the tumble dryer.

Risk of damage with laundry getting trapped.
Laundry can be damaged by getting trapped when closing the door.
When closing the door, make sure that laundry does not get trapped in the door opening.

Do not overload the drum. Overloading can cause unnecessary wear and tear to the laundry and cause a disappointing drying result. It can also cause more creasing.

Closing the door

⚠ Damage caused by laundry getting trapped.
Laundry can be damaged by getting trapped when closing the door.
When closing the door, make sure that laundry does not get trapped in the door opening.

- Shut the door gently.

3. Selecting a programme

Switching on the tumble dryer

- Press the  button.

The welcome screen will light up.

There are different ways to select a drying programme in the main menu.

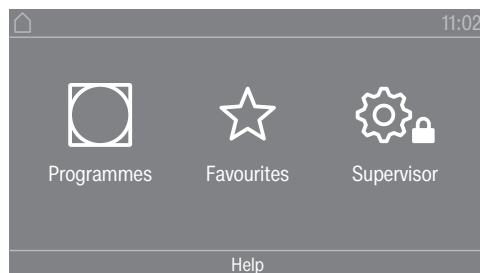

- Touch the  Programmes sensor control.

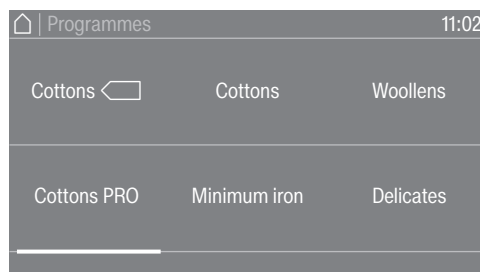

- With your finger, swipe to the left until you reach the required programme.
- Touch the sensor control for that programme.

The display will change to the standard menu for that drying programme.

Alternatively, you can select a programme from the Favourites list. The preset programmes under ☆ Favourites cannot be changed via the Supervisor level.

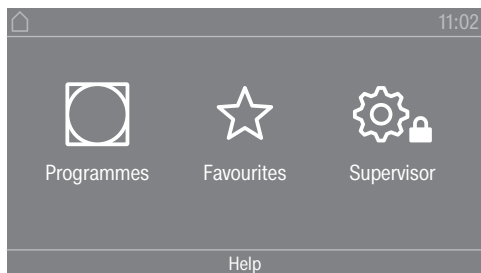

- Touch the ☆ Favourites sensor control.

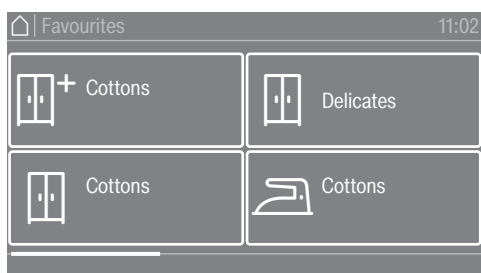

- With your finger, swipe to the left until you reach the required programme.
- Touch the required programme.

The display will change to the standard menu for that drying programme.

4. Selecting programme settings

Select the drying level

With many programmes, you can change the preset drying level. Depending on the programme, you can select different drying levels.

Selecting extra options

The drying programmes can be augmented with various Extras. Some Extras can only be selected for certain drying programmes.

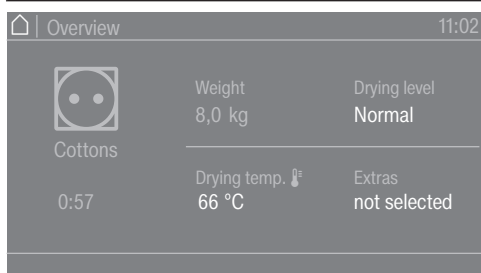

- Touch the Extras sensor control.

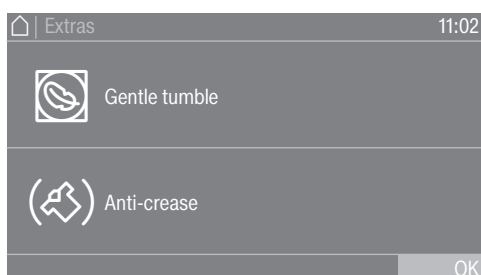

- Touch the sensor control for the extra you want.

- Only press OK when the extra appears on the display.

The relevant symbol for the required extra (☉ or ☼) lights up.

☉ Low temperature

Delicate fabrics (with the ☉ symbol on the care label, e.g. acrylic garments) are dried at a lower temperature. The programme duration is also longer.

☼ Gentle tumble

Sensitive items are dried with fewer drum rotations and a lower drying temperature.

☼ Anti-crease

At the end of the programme, the drum will continue to rotate in a certain rhythm, depending on the selected programme. This helps to prevent creasing at the end of the programme.

The Anti-crease function is switched off as the factory default setting. The Anti-crease function can be switched on in the supervisor level with a variable duration of up to 12 hours. You can find this setting in the supervisor level under the Process technology/Anti-crease menu.

5. Starting a programme

Payment device (optional)

If your machine is connected to a payment device, the amount of payment required will appear in the display.

Money may be lost if the drum door is opened or the programme is cancelled.

Depending on the settings, money may be lost in the payment device if the drum door is opened or the programme is cancelled.

Do not open the door once the programme has started.

Do not cancel a drying programme while it is running.

Starting the programme

The programme can be started as soon as the *Start/Stop* sensor control is flashing on and off.

- Touch the *Start/Stop* sensor control.

If a delay start period has been selected, this will appear in the display.

The drying programme will start either straight away or once the delay start period has elapsed. The programme time left is shown in the display.

Calling up current programme parameters

During the programme running time, you can use the pull-down menu to view the parameters of the current drying programme (e.g. drying level, load size, selected extras, drying temperature).

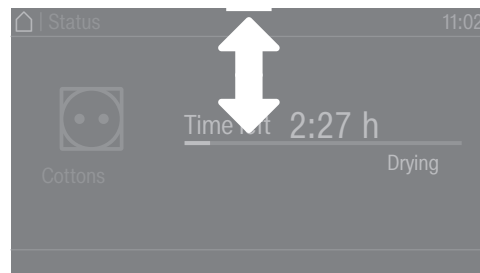

- To call up the pull-down menu, swipe your finger from top to bottom during the programme running time.

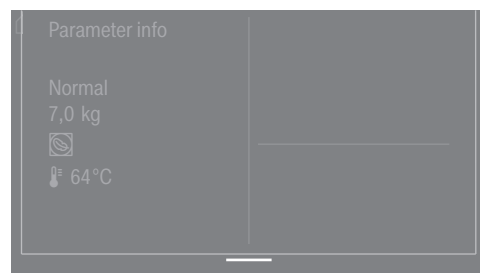

The pull-down menu displays the parameters of the drying programme.

- To close the pull-down menu again, swipe your finger from bottom to top or press the ↶ sensor control.

Programme running time/Time left estimation

The programme running time depends on the quantity of laundry, the type of fabric and the residual moisture in the laundry. The displayed programme running time for drying level programmes can therefore vary or “jump”. The tumble dryer’s electronic module adapts during the ongoing drying programme. The displayed programme running time becomes more and more accurate.

When using the programmes for the first time, the displayed time sometimes deviates significantly from the real time left. The difference between the estimated and achieved time becomes smaller if the corresponding programme is run more often. If different load sizes are dried in one programme, the time left display can only show an approximate time.

End of the programme

End of programme The laundry will be cooled down after the end of the programme. The message *Finish/Cool down* will appear on the display during the cooling phase. The laundry can now be removed.

If necessary, the control can be programmed so that a message indicating the end of the programme is only displayed once the cooling phase has ended (Supervisor level/Process technology/Cooling phase status).

After the cooling phase and the drying programme are completed, the message *Finish* is displayed.

The tumble dryer will switch off automatically after the set time after the end of the programme.

If the Anti-crease (🌀)* extra has been selected, the drum continues to rotate in intervals after the end of the programme. This reduces creasing if the laundry cannot be removed straight away.

* The Anti-crease function is switched off as the factory default setting and can be activated in the supervisor level.

Removing the laundry

- Open the door.
- Remove everything from the drum.

Items left in the tumble dryer could be damaged by overdrying when the tumble dryer is used the next time.
Always remove all items from the drum.

- Switch the tumble dryer off by pressing the ⏻ button.

Care notes

This tumble dryer requires regular maintenance, particularly if it is used on a continuous basis. Please see “Cleaning and care” for details.

Timer

Prerequisite for setting the timer

The Delay start must be activated in the Supervisor level in the Controls / Display menu so that the Timer can be selected. Before the programme starts, the Timer can be used to select a programme start time or programme end time.

Setting the timer

- Touch the Timer sensor control.
- Select the Finish at, Start in or Start at option.
- Set the hours and the minutes and confirm your entry with the OK sensor control.

Fault diagnosis

Message	Cause and remedy
The display remains dark.	There is no power to the tumble dryer. <ul style="list-style-type: none"> ■ Check the mains plug, main switch and fuses (on site).
Problem	Cause and remedy
Condensate is escaping from an unexpected location.	The drain is dirty. <ul style="list-style-type: none"> ■ Inspect the drain and remove any soiling if necessary. The drain can be accessed via the rear service panel in the floor area.
The efficiency of the tumble dryer decreases.	The fluff filter in the tumble dryer is dirty. <ul style="list-style-type: none"> ■ Check the fluff filter in the tumble dryer for contamination and clean it if necessary.
	Insufficient ventilation <ul style="list-style-type: none"> ■ Make sure that the air intake vent and the tumble dryer ducting are not covered or blocked by objects.
	Room temperature too high (>45 °C) <ul style="list-style-type: none"> ■ Ensure adequate ventilation of the installation site. ■ If necessary, connect the tumble dryer to external fresh air and exhaust air ducting.
Feather-filled pillows smell after drying.	Feathers tend to develop a build-up of their own smell or smells from other sources when they are heated. <ul style="list-style-type: none"> ■ Smells can be reduced through natural ventilation after drying.
Items made of synthetic fibres are charged with static electricity after drying.	Synthetic fibres tend to attract static charge. <ul style="list-style-type: none"> ■ Static charge can be reduced by adding a fabric softener to the final rinse in the washing programme.
There is a build-up of fluff.	Fluff is principally the result of friction when garments are being worn and to some extent when they are being washed. Machine drying hardly causes any fluff to form and has no appreciable effect on the lifetime of the fabric. Fluff is collected by the fluff filters and fine filter and can be easily removed <ul style="list-style-type: none"> ■ (see “Cleaning and care”).
The drying process goes on too long or even switches off.	In some circumstances, you may be asked to clean the air channels/air guide. <ul style="list-style-type: none"> ■ Please check all the possible causes described below.
	The fluff filter is clogged with fluff. <ul style="list-style-type: none"> ■ Remove the fluff.
	The air guide area is clogged with hair and fluff, for example. <ul style="list-style-type: none"> ■ Clean the air guide area. ■ You can remove the cover in the loading area to clean the air guide area underneath.
	The vent ducting or its openings are clogged with hair and fluff, for example.

en - Problem solving guide

Problem	Cause and remedy
	<ul style="list-style-type: none"> ■ Check and clean all components in the vent ducting (e.g. wall pipe, external grille, bends, elbows, etc.). <p>The flow of air is insufficient (e.g. because it is installed in a small room).</p> <ul style="list-style-type: none"> ■ When drying, open a door or window to ensure sufficient ventilation. <p>The laundry has not been spun sufficiently.</p> <ul style="list-style-type: none"> ■ Make sure that your laundry is thoroughly spun at the appropriate spin speed in the washing machine. <p>The tumble dryer has been overloaded.</p> <ul style="list-style-type: none"> ■ Do not exceed the maximum load size for the drying programme selected. <p>Metallic components, e.g. zips, have prevented the tumble dryer from registering the correct laundry moisture level.</p> <ul style="list-style-type: none"> ■ Open any zips next time. ■ If the problem occurs again, dry garments with long zips using the hot air drying programme.
<p>Condensation is forming in the drum.</p>	<p>The tumble dryer is installed on a shared exhaust air duct.</p> <ul style="list-style-type: none"> ■ The tumble dryer must always be installed with a non-return flap when using a combined line. ■ Check the non-return flap for possible defects on a regular basis and replace the flap if necessary.

Installation locations

Front view

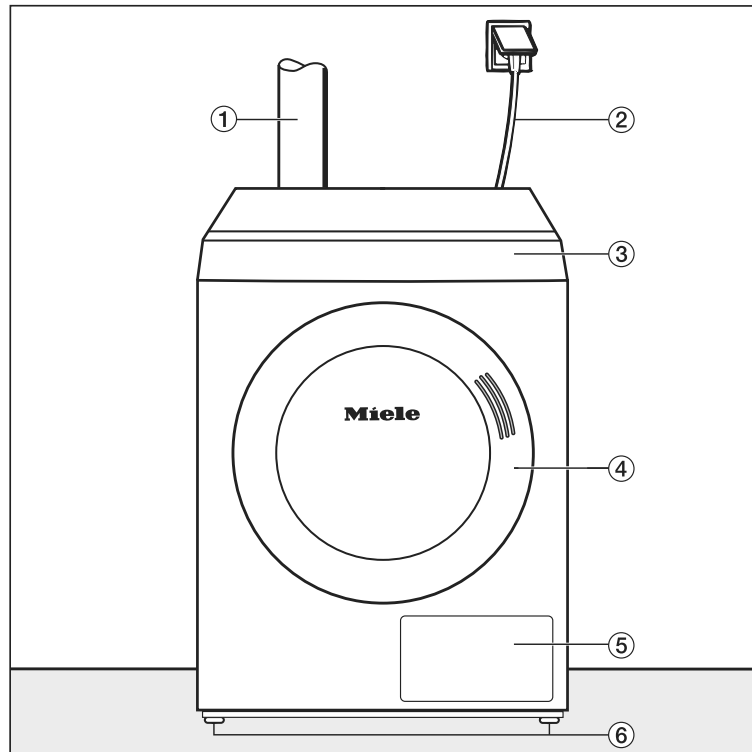

- | | |
|------------------------------------|-------------------------------------|
| ① Vent ducting | ④ Door |
| ② Electrical connection cable | ⑤ Fluff filter flap |
| ③ Control panel with touch display | ⑥ Four height-adjustable screw feet |

Side view

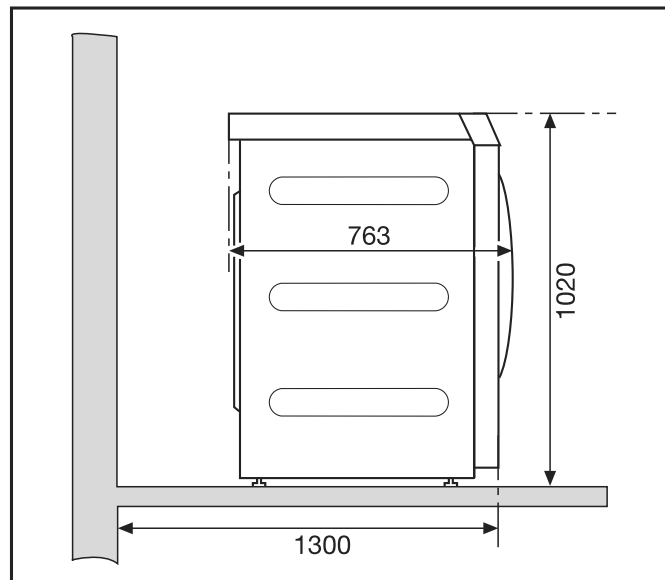

en - Installation

Rear view

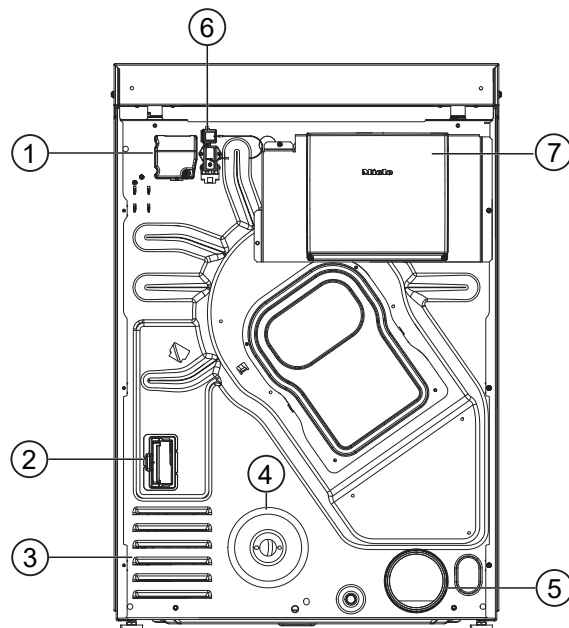

- ① Electrical connection
- ② Communication module slot
- ③ Intake vents for drying air
- ④ Gas connection 1/2" acc. to ISO 7-1
- ⑤ Exhaust duct Ø 100 mm
- ⑥ Connection for communication box
- ⑦ Communication box (optional)
For setting up a connection with external systems

View from above

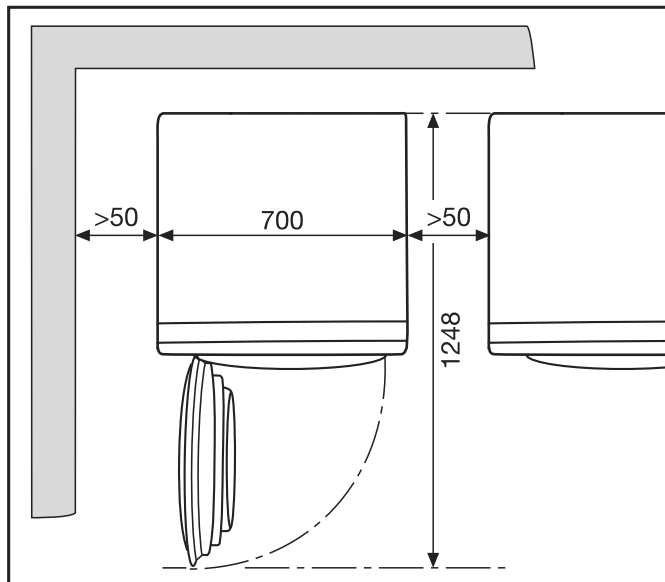

Installation on a plinth

Various Miele plinths are available as optional accessories.

⚠ Risk of injury and damage due to missing tumble dryer fastenings.
When installing on a plinth, an unsecured tumble dryer can slip and fall off the plinth.
If the tumble dryer is installed on a plinth, it must be secured.
The plinth must be secured to the floor.

Installation

Transporting the tumble dryer

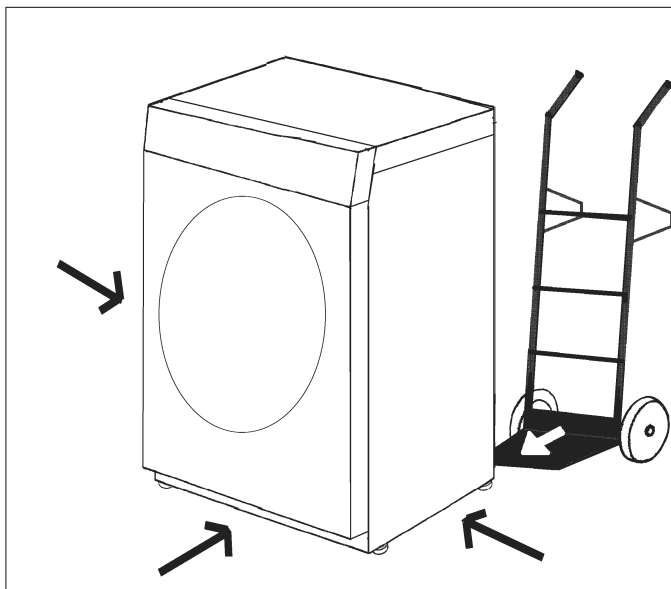

Transport the tumble dryer to its installation site using a suitable transport base (e.g. sack truck).

⚠ Risk of injury caused by the tumble dryer tipping over.
When transporting the tumble dryer, there is the risk of the tumble dryer tipping over.
Ensure that the tumble dryer is stable during transportation.

en - Installation

Levelling



Ensure that no closeable door, sliding door or oppositely hinged door is installed that could hinder opening of the tumble dryer door in any way.

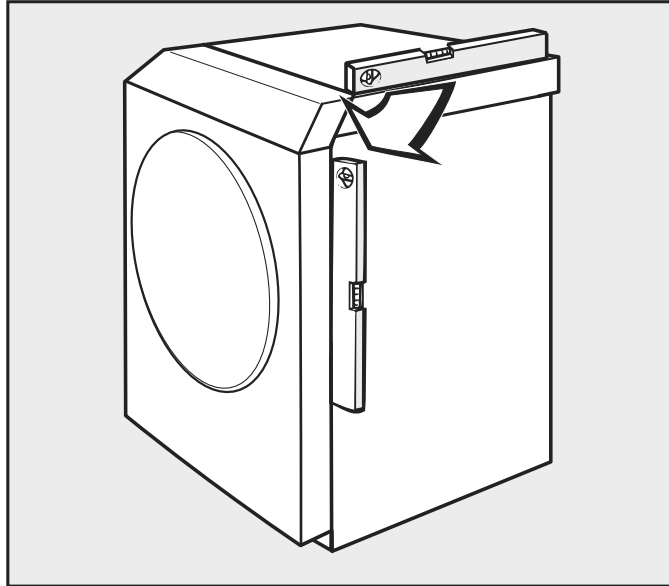

The tumble dryer must stand perfectly level on all four feet to ensure safe and proper operation.

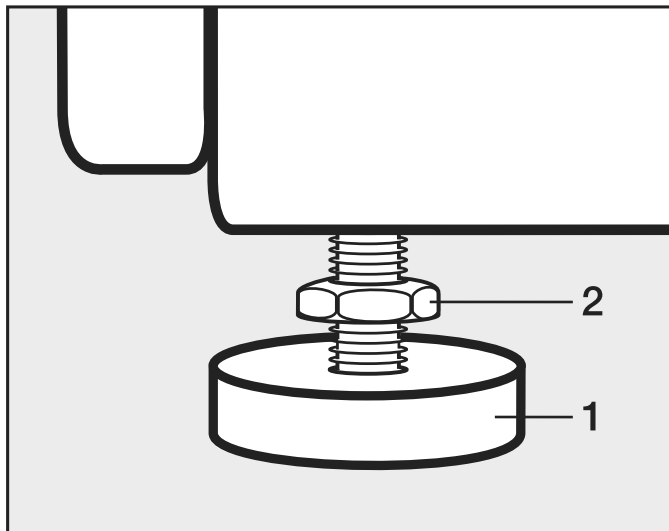

- Undo the screws (2).
- The screw feet (1) can be adjusted to compensate for any unevenness in the floor.
- Tighten the screws (2) against the housing.

Securing the tumble dryer against slipping

⚠ Danger of gas leakage from gas-heated tumble dryers due to lack of floor fastening.
Accidental displacement of a gas-heated tumble dryer can damage the gas line and cause gas to leak.
After installation, always secure gas-heated tumble dryers to the floor using suitable fastening material.

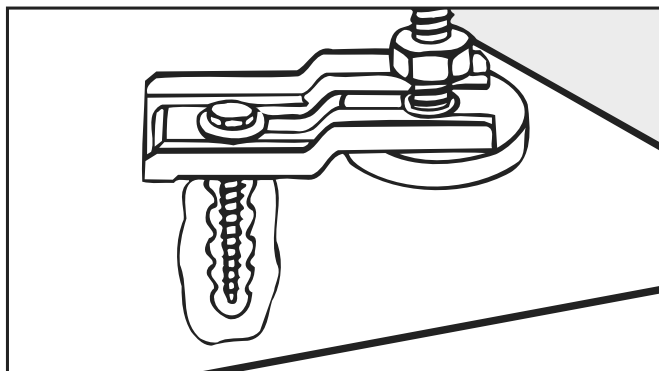

The screw feet of the tumble dryer must be secured with tensioning strips (accessories).

Electrical connection

The tumble dryer has a mains cable without a plug.

⚠ The data plate indicates the nominal power consumption and the appropriate fuse rating. Compare the specifications on the data plate with those of the electricity supply and make sure that they match.

The appliance may only be connected to an electrical system designed in accordance with VDE 0100 and that conforms to the national and local codes and regulations.

This connection process must be performed by a qualified electrician.

Tip: We recommend connecting the tumble dryer to the power supply via a plug and socket so that it is easier to conduct electrical safety checks (e.g. during maintenance or repair work).

It is advisable to connect the product via a suitably rated plug and socket in accordance with IEC-60309, otherwise for a hardwired connection an all pole means of isolation must be installed at the site.

If the appliance is hard-wired, a dual circuit breaker must be provided on site. When switched off there must be an all-pole contact gap of at least 3 mm in the isolator switch (e.g. circuit breakers, fuses and relays according to IEC/EN 60947).

When connecting to the mains electricity supply, phase L of the tumble dryer must be connected to phase L of the mains. The neutral conductor N of the tumble dryer must be connected to the neutral conductor N of the mains.

If the connections are mixed up, the flame detection function will not work. When heating, the tumble dryer issues fault message **F98**.

The plug connector or isolator switch should be easily accessible at all times.

⚠ If the tumble dryer is disconnected from the electricity supply, the isolator must be lockable or the point of disconnection must be monitored at all times.

New connections, modifications to the system or servicing of the earthing conductor, (including determining the correct fuse rating), must only be carried out by a qualified electrician.

If more than one voltage is specified on the data plate, the tumble dryer can be converted for connection to the relevant input voltage. This conversion must be performed by the Miele Customer Service Department or by an authorised dealer. During the conversion, the wiring instructions given on the wiring diagram must be followed.

► If it is necessary to install a residual current device (RCD) in accordance with local regulations, a residual current device type B (sensitive to universal current) must be used.

Supply air and exhaust air management

Ventilation

The air required for drying is taken from the room where the tumble dryer is installed.

Ensure sufficient room ventilation, e.g. by means of ventilation openings that cannot be closed in the exterior wall.

- It must not be possible to seal off ventilation openings.
- The room ventilation is only working properly if no low pressure occurs. Avoid low pressure, e.g. by means of ventilation openings in the exterior wall. This will ensure that:
 - The exhaust air is fully discharged from this tumble dryer.
 - The gas demonstrates the required combustibility.
- For each tumble dryer, there must be a minimum cross section of 339 cm^2 per ventilation opening.

The tumble dryer draws in air at the back. Therefore, there must be a sufficiently large gap between the back of the machine and the wall.

This would otherwise hinder a sufficient flow of air as well as the operational performance of the tumble dryer.

Observe the necessary spacing between the machine and the wall.

Do not reduce the gap between the bottom of the tumble dryer and the floor (e.g. plinth facings, deep pile carpet).

This tumble dryer is classified as a type B22 gas fuel-burning installation without flow safeguarding equipment, and with a fan behind the heater.

Design of the exhaust air management system

The mixtures of exhaust gas and air that are emitted by gas-heated tumble dryers must be discharged into the atmosphere individually via the roof.
In the case of combined lines, each gas-heated dryer must have a non-return flap.

Exceptions regarding the design of the exhaust air management system must be designed in accordance with the applicable local building regulations. Seek approval from the relevant building inspector.

- The connections between exhaust air ducts and the exhaust gas system must be kept as short as possible.
- When connecting the vent ducting to the exhaust duct on a machine, particular care must be taken to make sure the connection is secure and air-tight.
- Only use heat-resistant materials with a temperature resistance of at least 80 °C.
- Condensation will form in the exhaust air management system. A condensate drain must therefore be placed at the lowest point in the system.

Calculating the total ducting length

The friction of the vent ducting with its bends and various components provides resistance to the flow of air. This friction resistance is expressed as a relative pipe length. The **relative pipe length** indicates how much greater the resistance of a bend is, for example, when compared to 1 metre of a straight plastic waste water pipe (table I).

Adding together the relative pipe lengths for all of the components gives the **total ducting length**. The total ducting length expresses the resistance of the entire exhaust air system.

As a larger **duct diameter** has a lower flow resistance, a longer duct requires a greater duct diameter (table II).

Procedure

1. Measure the length needed for the straight sections of ducting. Multiply this value by the corresponding relative pipe length from **table I**.
2. Calculate the number of bends and components needed. Use **Table I** to help you add together their relative pipe lengths.
3. Add together all of the relative pipe lengths calculated above in order to calculate the total ducting length.
4. Refer to **Table II** for the pipe diameter needed for the total ducting length.

en - Installation

Table I	
Components	Relative pipe length
Exhaust air hose (flexible aluminium)* / pipe (temperature resistance min. 80 °C)	
– 1 m laid straight or 1 m straight pipe	1.0 m
– 45° bend (radius of bend = 0.25 m)	0.6 m
– 90° bend (radius of bend = 0.25 m)	0.8 m
Non-return flap*	14.3 m
* optional accessories	

Table II	
Maximum permissible total ducting length	Required diameter
20 m	100 mm
40 m	125 mm
80 m	150 mm

Sample calculation

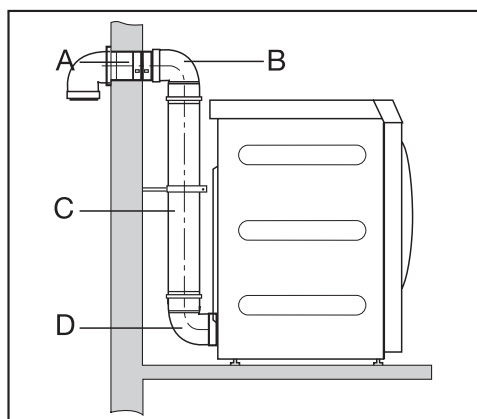

A	1 bend, 90° = 1 x 0.8 m relative pipe length	= 0.8 m
B/D	2 bends, 90° = 2 x 0.8 m relative pipe length	= 1.6 m
C	0.5 m pipe = 0.5 x 1 m relative pipe length	= 0.5 m
Total ducting length		= 2.9 m

Result: the total ducting length is less than 20 m (as per Table II). A pipe diameter of 100 mm will therefore suffice.

Exhaust duct dimensions

View from above

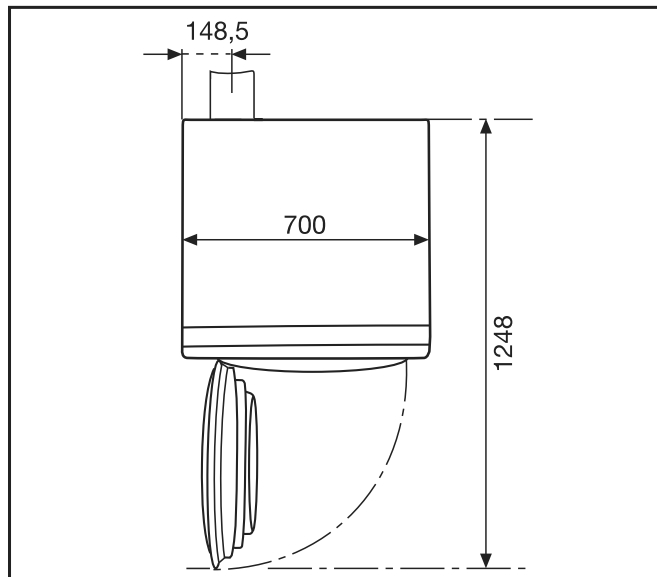

Rear view

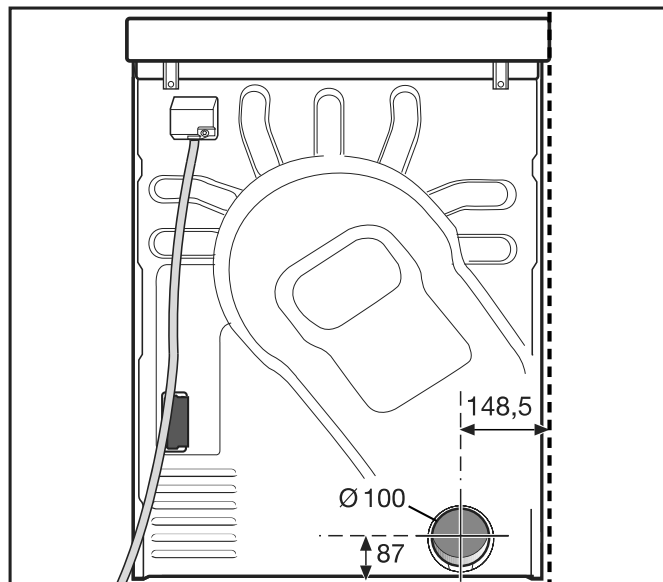

Exhaust air management with plug-in pipes

You will need

- the connector (supplied).
- pipes and connecting pieces from a suitable retailer.

Only use heat-resistant materials with a temperature resistance of at least 80 °C.

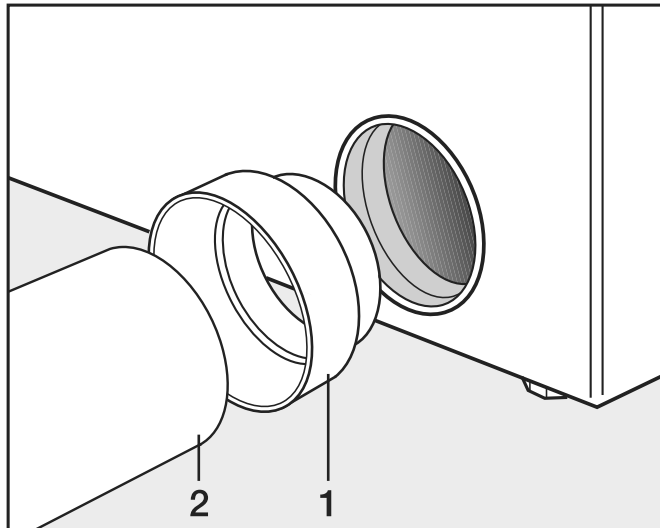

- Install the connector (1) and the pipe (2).

⚠ Wrap heat-resistant metallic tape around plug connections.

Exhaust air management with flexible aluminium hose

You will need

- the adapter (supplied).
- Flexible aluminium exhaust air hose (optional accessory).

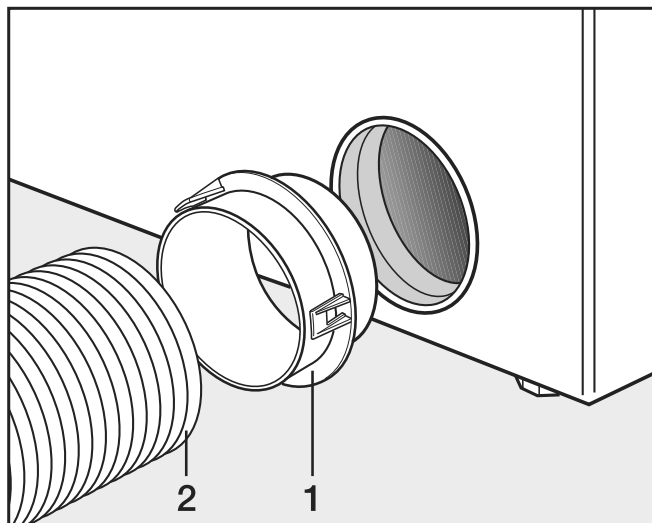

- Install the adapter (1) and the flexible aluminium exhaust air hose (2).

⚠ Wrap heat-resistant metallic tape around plug connections.

Shared exhaust air ducts

A shared exhaust air duct is only permitted in exceptional cases. The shared exhaust air duct must be approved by the relevant building inspector.

⚠ A non-return flap must be installed for each tumble dryer. Otherwise, the tumble dryers may be damaged by a backflow of condensation and their electrical safety could be affected.

If 3–5 tumble dryers are installed on one shared exhaust air duct, the pipe diameter **D** must be increased.

Number of tumble dryers	Factor for increasing the pipe diameters from Table II
3	1.25
4–5	1.5

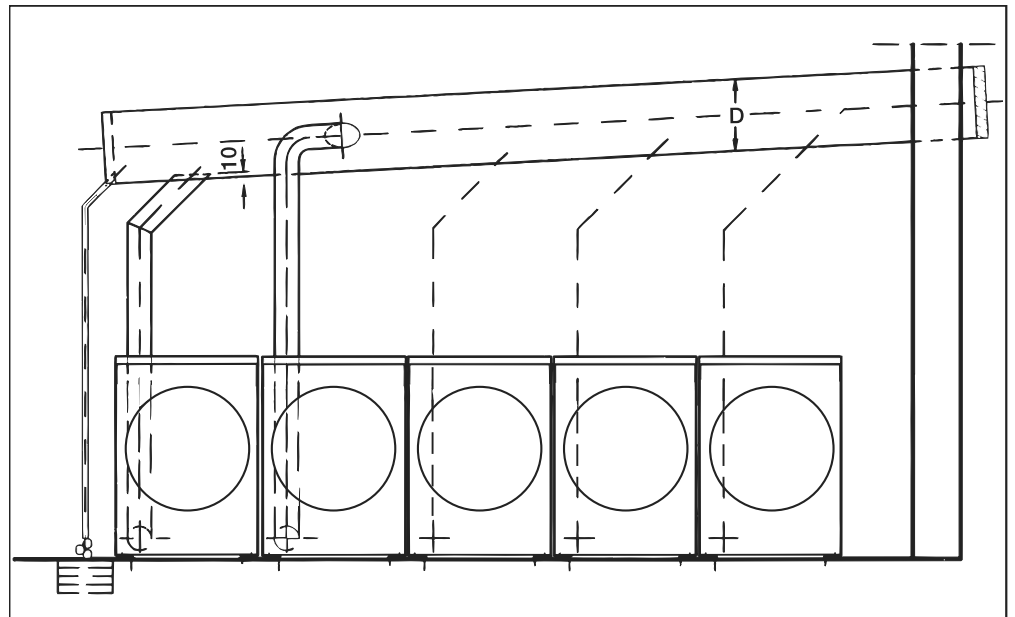

en - Installation

Gas

Connection and conversion instructions

Shut-off equipment and connection hose for the gas connection must be fitted by the customer on site.
A suitable connection hose can be purchased from Miele as an optional accessory.

Initial connection

The initial connection must be carried out by a licensed specialist company according to specific national regulations.

 The configuration ex works must allow the tumble dryer to be operated with the relevant gas family, gas group and connection pressure.

This tumble dryer is configured ex works for operation with **natural gas E (H), G 20**.

The data plate provides information about the gas inlet pressure and the corresponding jet pressure. Compare the specifications on the data plate with those of the gas network operator.

The required gas valve settings are described in the accompanying setting and conversion instructions.

Converting to another gas type

 Danger if conversion work is not performed correctly.
Conversion work must be performed by authorised specialists only.

If the dryer is to be converted to a gas type other than the one specified on the data plate, refer to the accompanying setting and conversion instructions.

 Risk of explosion if gas-heated tumble dryers have leaks.
Once the work has been completed, there is a risk that the gas-heated tumble dryer may have a leak and gas may escape.
After completing any commissioning, maintenance, conversion or repair work, check the tumble dryer for leaks. Particular attention must be paid to the measurement connections on the gas valve. Checks must be performed when the burner is both switched on and switched off.

Order of steps for commissioning or conversion work

 Check that the points listed in “Supply air and exhaust air management” have been taken into consideration.

The steps below should be followed in the given order when commissioning or converting the machine.

1. Ask the gas supply company what the gas family, gas group and connection pressure are. Compare this information with the values specified on the machine (see data plate).
2. Check and correct the factory-set jet pressure based on the tables “Settings with natural gas” and “Settings with liquid gas”.

3. If the gas family, gas group or connection pressure is different, it must be converted as instructed in the connection and conversion instructions (“Setting and conversion instructions for gas”). You must then change the data plate.

Follow the accompanying setting and conversion instructions when changing the gas family. If there is no setting and conversion kit available, you can request one from the Miele Customer Service Department. Please quote the following:

- the model
- the number of the tumble dryer
- the gas family
- the gas group
- the gas connection pressure
- the country where the machine has been installed

Set the jet pressure at the machine’s gas regulating valve (see “Settings with natural gas/liquid gas” section and the accompanying setting and conversion instructions).

4. Switch on all gas consumers that are present, including the installed tumble dryer.
5. Measure the connection pressure. **The connection pressure must correspond to the data plate information and the accompanying setting and conversion instructions.**

Tables

Required flow rate

	Rated heat load Hi	Flow rate
Natural gas E	8 kW	0.847 m ³ /h
Natural gas LL	8 kW	0.985 m ³ /h
Liquid gas	7.5 kW	0.571 kg/h

Consumption calorific values

The rated load is based on the following calorific values (gas reference values: temperature 15 °C; absolute pressure: 1013 mbar):

Natural gas E (G 20)	34.02 MJ/m ³ (Hi)
Natural gas LL (G 25)	29.25 MJ/m ³ (Hi)
Liquid gas (G 31)	46.3 MJ/kg (Hi) Density ratio: 1.55 Air density: 1.2 kg/m ³

en - Installation

Gas connection pressures

With natural gas, if the connection pressure is less than 17 mbar (due to pressure loss in the supply network, for example), the gas supply company must be informed.

Country	Gas category	Connection pressure for natural gas (mbar)			Connection pressure for liquid gas (mbar)		
		n _p	min _p	max _p	n _p	min _p	max _p
AT	II ₂ H3B/P	20	17	25	50	42,5	57,5
BE	I ₂ E(R)	20	17	25 (Es)	-	-	-
		25	20	30 (Ei)	-	-	-
BG	II ₂ H3B/P	20	17	25	29	25	35
CH	II ₂ H3B/P	20	17	25	50	42,5	57,5
CY	II ₂ H3B/P	20	17	25	29	25	35
CZ	II ₂ H3B/P	20	17	25	29	25	35
DE	II ₂ ELL3B/P	20	18	25	50	42,5	57,5
DK	II ₂ H3B/P	20	17	25	29	25	35
EE	II ₂ H3B/P	20	17	25	29	25	35
ES	II ₂ H3P	20	17	25	37	25	45
FI	II ₂ H3B/P	20	17	25	29	25	35
FR	II ₂ H3P	20	17	25	37	25	45
GB	II ₂ H3P	20	17	25	37	25	45
GR	II ₂ H3B/P	20	17	25	29	25	35
HR	II ₂ H3B/P	20	17	25	29	25	35
HU	II ₂ H3B/P	25	18	33	50	42,5	57,5
IE	II ₂ H3P	20	17	25	37	25	45
IS	II ₂ H3P	20	17	25	30	25	35
IT	II ₂ H3B/P	20	17	25	30	25	35
LT	II ₂ H3B/P	20	17	25	29	25	35
LU	II ₂ E3B/P	20	17	25	29	25	35
LV	II ₂ H3B/P	20	17	25	29	25	35
MT	I ₃ B/P	-	-	-	29	25	35

Country	Gas category	Connection pressure for natural gas (mbar)			Connection pressure for liquid gas (mbar)		
		n _p	min _p	max _p	n _p	min _p	max _p
NL	H ₂ EK3B/P	20 (E)	17 (E)	25 (E)	29	25	35
		25 (K)	20 (K)	30 (K)			
	H ₂ L3B/P	25	20	30	29	25	35
NO	H ₂ H3B/P	20	17	25	29	25	35
PL	H ₂ E3P	20	17	25	37	25	45
PT	H ₂ H3P	20	17	25	37	25	45
RO	H ₂ H3B/P	20	17	25	29	25	35
SE	H ₂ H3B/P	20	17	25	29	25	35
SI	H ₂ H3B/P	20	17	25	29	25	35
SK	H ₂ H3B/P	20	17	25	29	25	35
TR	H ₂ H3B/P	20	17	25	29	25	35

Gas settings

Model	Heater rating	Nozzle diameter	Nozzle pressure in mbar				
			2E/2H (AT, BE, BG, CH, CY, CZ, DE, DK, EE, ES, FI, FR, GB, GR, HR, HU, IE, IT, IS, LT, LU, LV, NL, NO, PL, PT, RO, SE, SI, SK, TR)	2LL/2L (DE, NL)	2K* (NL)	3B/P (AT, BG, CH, CY, CZ, DE, DK, EE, ES, FI, GR, HR, HU, LT, LU, LV, MT, NL, NO, RO, SE, SI, SK, TR)	3P (FR, GB, IE, IS, IT, PL, PT)
Natural gas PDR 910	6.6/8.0 kW	2.6 mm	4.9/8.3	7.1/12.0	7.1/12.0	-	-
Liquid gas PDR 910	6.0/7.5 kW	1.8 mm	-	-	-	6.0/9.0	8.0/12.0

* Netherlands only

en - Installation

 Risk of electric shock and injury due to using the tumble dryer without the complete casing.
If the casing is dismantled, it is possible to come into contact with live or rotating machine parts.
Once the tumble dryer has been installed, replace all the casing parts that were removed.

Pairing instructions

Follow the steps below to connect the tumble dryer to your network.

Opening the supervisor level

- Select the Supervisor menu option in the appliance display.
- Select the Access via code menu option.
- Enter the 3-digit supervisor code.

Establishing the network connection via WPS

- Select the Supervisor level menu option from the External applications menu.
- Then select the COM module selection menu option.
- If you are using an external communication module, select the External mod. Professional menu option.
Otherwise, select the Internal mod. Domestic menu option.
- Select WiFi.
- Select Set up.
- Select the connection method Via WPS.
- Now press the WPS button on your router and confirm with OK in the appliance display. A timer starts. The network connection via WPS is being established. The appliance is now successfully connected.
- Touch OK to confirm.

Establishing the network connection via soft AP

- Select the External applications menu option from the Supervisor level menu.
- Then select the COM module selection menu option.
- If you are using an external communication module, select the External mod. Professional menu option.
Otherwise, select the Internal mod. Domestic menu option.
- Select WiFi.
- Select Set up.
- Select the connection method Via Soft AP.
- Confirm pressing OK and follow the instructions in the external application.

Establishing the network connection using a LAN cable

- Select the External applications menu option from the Supervisor level menu.
- Then select the COM module selection menu option.
- If you are using an external communication module, select the External mod. Professional menu option.
Otherwise, select the Internal mod. Domestic menu option.
- Connect the appliance to your router/switch using the network cable. The router/switch must be connected to the Internet.

The appliance is now successfully connected.

en - Connectivity

Technical data

System requirements for WiFi

- WiFi 802.11b/g/n
- 2.4 GHz band
- WPA/WPA2 encryption
- DHCP activated
- Multicast DNS / Bonjour / IGMP snooping activated
- Ports 443, 80, 53 and 5353 open
- IP DNS server = IP standard gateway/router
- Mesh/repeater use: same SSID and password as standard gateway/router
- SSID must be permanently visible



System requirements for LAN

- DHCP activated
- Multicast DNS / Bonjour / IGMP snooping activated
- Ports 443, 80, 53 and 5353 open
- IP DNS server = IP standard gateway/router

WiFi signal strength – Guide values

The WiFi signal strength is only a rough guide. These details do not provide absolute certainty.

The WiFi signal strength can be read via the MDU or directly on the appliance.

WiFi signal strength		Meaning
MDU	 *	
76–100 %	3/3**	Generally, reliable operation possible
51–75 %	2/3	
26–50 %	1/3	Generally, operation possible
1–25 %	0/3	Generally, reliable operation not possible
0 %		Operation not possible

* Displayed on the appliance

** Number of bars  3/3–0/3

The signal strength can be adversely affected by many factors:

- People in the room
- Open or closed doors
- Moved objects
- Varying radio signal sources or interference
- Other appliances with Bluetooth or WiFi wireless technology

Height	1020 mm
Width	700 mm
Depth	763 mm
Depth with door open	1248 mm
Weight	75 kg
Drum volume	180 l
Maximum load size	10 kg (weight of dry laundry)
Length of supply lead	1600 mm
Supply voltage	See data plate
Rated load	See data plate
Fuse rating	See data plate
Lamp wattage	See data plate
Test certifications awarded	See data plate
Max. floor load in operation	883 N
Product safety standard	EN 10472, EN 60335
Emission sound pressure level in accordance with EN ISO 11204/11203	< 70 dB re 20 µPa
Frequency range	2.4000–2.4835 GHz
Maximum transmission power	< 100 mW

UK declaration of conformity

UKCA mark (UK only)

The Supply of Machinery (Safety) Regulations 2008

Miele hereby declares that this washing machine complies with UK Radio Equipment Regulations 2017, as amended.

The complete text of the UK declaration of conformity is available from one of the following internet addresses:

- Products, Downloads from www.miele.co.uk
- For service, information, operating instructions etc: go to www.miele.co.uk and enter the name of the product or the serial number

This **Statement of Compliance** confirms this Miele product fully complies with the **Product Security and Telecommunications Infrastructure (Security Requirements for Relevant Connectable Products) Regulations 2023**.

- 1) Professional Appliance – *Tumble Dryer, commercial PT011, PT012, PT016, PT018*
- 2) Manufactured by: Miele & Cie KG, *PT013, PT014, PT015, PT017*
Carl Miele Street 29, 33332 Gutersloh Germany
Imported by and contact point: Miele Company Ltd, Fairacres, Marcham Road, Abingdon, Oxon, OX14 ITW Great Britain
- 3) The defined support period at the time of first supply is 10 years
- 4) To report vulnerabilities and cybersecurity issues please contact: psirt@miele.com
- 5) Signature 
Name: **Paul Wright**
Company Position: **Head of Technical Management**
Date of signature: **19th March 2024**
Place of signature: **Abingdon, Oxfordshire**

da - Indhold

Råd om sikkerhed og advarsler	48
Yderligere dokumentation	48
Forholdsregler ved gaslugt	49
Opstillingssted	49
Retningslinjer vedrørende brugen	49
Forudselig fejlanvendelse	50
Teknisk sikkerhed	50
Den daglige brug	52
Tilbehør	53
Maskinbeskrivelse	55
Betjening af tørretumbleren	56
Betjeningspanel	56
Sensortaster og touchdisplay med sensortaster	56
Hovedmenu	57
Menu „☐ Programmer“	57
Menu „☆ Favorit-programmer“	57
Menu „⚙️ Bruger“	57
Eksempler på betjening	57
Lister over valgmuligheder	57
Talværdier indstilles	58
Pull-down-menu	59
Menuen forlades	59
Vis Hjælp	59
Tørring	60
1. Sørg for korrekt tekstilpleje	60
Vask inden tørring	60
Fjern alle fremmedlegemer	60
Behandlingssymboler	60
2. Tørretumbleren fyldes	61
3. Valg af program	61
Tørretumbleren tændes	61
4. Programindstilling vælges	62
Tørretrin vælges	62
Valg af tilvalg	62
5. Et program startes	63
Betalingssystem (valgmulighed)	63
Aktuelle programparametre kaldes frem	63
Programtid/Resttidsprognose	64
Programslut	64
Programstop	64
Tekstilerne tages ud	64
Råd om pleje	64
Timer	65
Forudsætning for timerindstillingen	65
Timer indstilles	65
Service / garanti	66
Småfejl udbedres	67
Småfejl udbedres	67

Installation	69
Opstillingsforhold	69
Front	69
Set fra siden	69
Set bagfra.....	69
Set oppefra	70
Sokkelopstilling	70
Opstilling.....	71
Transport af tørretumbleren	71
Justering	71
Tørretumbleren sikres mod at rutsje	72
Eltilslutning.....	73
Tilførselsluft og aftræksluft	74
Ventilation og udluftning.....	74
Aftrækskanaler	74
Den samlede rørlængde beregnes	74
Dimensionering aftrækstilslutning	76
Aftrækskanal med rør.....	77
Aftrækskanal med alu-flex.....	77
Fælles aftræksrør	78
Gas	80
Anvisninger om tilslutning og omstilling.....	80
Skemaer	81
Netværksforbindelse	85
Pairing-vejledning	85
Brugerniveau åbnes.....	85
Etablering af netværksforbindelse via WPS	85
Etablering af netværksforbindelse via Soft-AP.....	85
Etablering af netværksforbindelse via LAN-kabel.....	85
Tekniske data.....	86
Tekniske data	87
EU-konformitetserklæring.....	87

da - Råd om sikkerhed og advarsler

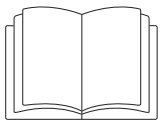

- Læs venligst brugsanvisningen grundigt.

Yderligere dokumentation

Dette dokument indeholder grundlæggende informationer. Den komplette brugsanvisning og yderligere dokumenter til produktet findes på Miele's hjemmeside.

<https://www.miele.dk/professional/brugsanvisninger-177.htm>



Find dokumenterne til produktet ved at søge på produktets typebetegnelse eller fabriktionsnummer. Disse informationer findes på produktets typeskilt.

Denne tørretumbler opfylder de foreskrevne sikkerhedsbestemmelser. U hensigtsmæssig brug kan dog medføre skader på personer og ting.

Læs venligst brugsanvisningen grundigt, inden tørretumbleren tages i brug. Den indeholder vigtige anvisninger om indbygning, sikkerhed, brug og vedligeholdelse. Herved beskyttes personer, og skader på tørretumbleren undgås.

I overensstemmelse med norm IEC 60335-1 gør Miele udtrykkeligt opmærksom på, at afsnittet om installation af tørretumbleren samt råd og om sikkerhed og advarsler skal læses og overholdes.

Miele kan ikke gøres ansvarlig for skader, der er opstået, fordi disse anvisninger ikke er blevet fulgt.

Gem venligst brugsanvisningen, og giv den videre til en eventuel senere ejer.

Hvis andre personer sættes ind i brugen af tørretumbleren, skal de have oplysninger om/adgang til disse råd om sikkerhed og advarsler.

Installationen skal overholde de tekniske forskrifter for gasinstallationer samt nationale og regionale bygningsforskrifter, brandforordninger og de ansvarlige gasforsyningsselskabers regler.

Ved planlægning af et gasopvarmet anlæg skal der tages kontakt til gasforsyningsselskabet og distriktets skorstensfejer i god tid.

- I tilfælde af fejl eller ved rengøring og vedligeholdelse skal gashanen og afbryderen på gasmåleren lukkes.
- Før arbejdet udføres ved ibrugtagning, vedligeholdelse, ombygning og reparation, skal alle gasledende komponenter, fra den manuelle spærreventil til brænderens dyse, kontrolleres for lækager. Man skal være særligt opmærksom på målestudserne på gasventilen og brænderen. Kontrollen skal udføres med såvel tændt som slukket brænder.
- Udfør en årlig visuel kontrol på gasrørene og gasprodukterne i installationen. Overhold de lokale forskrifter.

Forholdsregler ved gaslugt

- Sluk straks alle flammer.
- Luk straks gasspærrehanen på gasmåleren eller hovedafbryderen til gasspærrehanen.
- Åbn straks alle vinduer og døre.
- Tænd aldrig åben ild (fx en tændstik eller en lighter).
- Ryg ikke.
- Gå aldrig ind i rum med gaslugt med åben ild.
- Udfør ikke nogen handlinger, der kan frembringe elektriske gnister (fx at hive stik ud af en elektrisk kontakt eller trykke på elektriske kontakter og ringeklokker).
- Hvis årsagen til gaslugten ikke kan findes, selvom alle gasarmaturer er lukket, kontaktes det lokale gasforsyningsselskab.

Hvis flere personer skal betjene maskinen, skal disse vigtige råd om sikkerhed være tilgængelige og/eller forevises for de pågældende personer.

Opstillingssted

Gasopvarmede tørretumblere må **ikke** anvendes sammen med rengøringsmaskiner i et rum, hvor der arbejdes med perklorethylen- eller CFC-holdige opløsningsmidler. Udtrængende dampe dekomponerer ved forbrænding til saltsyre, hvilket forårsager følgeskader på tøj og maskine. Ved opstilling i adskilte lokaler må der ikke ske luftudveksling.

Rum med ildsteder skal ventileres tilstrækkeligt. Hver gasopvarmet maskine skal betragtes som ildsted (uafhængig af gasgennemstrømningsmængden).

Ved opstilling af flaskegasopvarmede maskiner under terræn skal brugeren af anlægget sørge for de nødvendige ventilationsfaciliteter i henhold til reglerne for flaskegas.

Rumventilationen er korrekt, når der med alle maskiner tændt på fuld styrke - også hvis ud-sugningen af udblæsningsgasserne foregår mekanisk - ikke opstår undertryk. Hermed sikres det, at der sker en korrekt forbrænding af gassen og en fuldstændig udledning af udblæsningsgassen.

Ventilationsåbninger må ikke kunne tildækkes.

⚠ Før arbejdet udføres ved ibrugtagning, vedligeholdelse, ombygning og reparation, skal alle gasledende komponenter, fra den manuelle spærreventil til brænderens dyse, kontrolleres for lækager.

Man skal være særligt opmærksom på målestudserne på gasventilen. Kontrollen skal udføres med såvel tændt som slukket brænder.

Retningslinjer vedrørende brugen

- ▶ Tørretumbleren er beregnet til opstilling, hvor den anvendes til professionel brug.
- ▶ Tørretumbleren er kun beregnet til tørring af tekstiler, der er vasket i vand, og som af tekstilproducenten er angivet som egnet til tørring i tørretumbler. Anvendelse til andre formål kan være farlig. Miele hæfter ikke for skader, der er forårsaget af u hensigtsmæssig brug eller forkert betjening.
- ▶ Denne tørretumbler er ikke beregnet til udendørs brug.
- ▶ Tørretumbleren må ikke anvendes på ikke-stationære opstillingssteder (fx skibe).
- ▶ Opstil ikke tørretumbleren i rum, hvor der er risiko for frost. Allerede temperaturer tæt på frysepunktet reducerer tørretumblers funktion. Rumtemperaturerne skal være mellem 2°C og 40°C.
- ▶ Hvis maskinen anvendes til professionel brug, må den kun betjenes af instrueret/uddannet personale eller fagpersonale. Hvis maskinen opstilles på et offentligt tilgængeligt sted, skal ejeren sørge for, at den kan anvendes uden risiko.

da - Råd om sikkerhed og advarsler

- ▶ Personer, der på grund af begrænsninger i fysisk eller psykisk formåen eller på grund af manglende erfaring eller uvidenhed ikke er i stand til at betjene tørretumbleren sikkert, må ikke anvende den uden opsyn eller vejledning fra en ansvarlig person.
- ▶ Børn under 8 år må ikke komme i nærheden af tørretumbleren, medmindre der holdes konstant opsyn med dem.
- ▶ Børn på 8 år eller derover må kun bruge tørretumbleren uden opsyn, hvis de er informeret om dens funktioner, så de kan betjene den korrekt, og hvis de forstår de farer, der kan opstå ved forkert betjening.
- ▶ Børn må ikke rengøre eller vedligeholde tørretumbleren uden opsyn.
- ▶ Hold altid øje med børn, der opholder sig i nærheden af tørretumbleren. Lad dem aldrig lege med tørretumbleren.
- ▶ Tørretumbleren må også anvendes på offentlige områder.
- ▶ Andre anvendelser end de ovenfor anførte er i strid med bestemmelserne og fritager fabrikanten for ansvar.

Forudselig fejlanvendelse

- ▶ Foretag ikke ændringer på tørretumbleren, medmindre de udtrykkeligt er godkendt af Miele.
- ▶ På dele, der er forseglet af Miele, må forseglingen ikke være brudt. Hvis denne forsegling må brydes på grund af reparation eller omstilling, skal forseglingen fornys efter kontrollen.
- ▶ Støt eller læn dig ikke op ad tørretumblerdøren. Ellers kan tørretumbleren vælte og forårsage skade på personer eller genstande.
- ▶ Der må ikke anvendes højtryksspuler eller vandslange til rengøring af tørretumbleren.
- ▶ Tørretumbleren skal vedligeholdes regelmæssigt og af uddannede fagfolk. Ellers kan det medføre reduceret effekt, funktionsforstyrrelser og brandfare.
- ▶ Der må ikke opbevares eller anvendes benzin, petroleum eller andre let-antændelige stoffer i nærheden af tørretumbleren. Brand- og eksplosionsfare!
- ▶ Tilfør tørretumbleren frisk luft uden dampe af klor, fluor eller andre opløsningsmidler. Risiko for brand!
- ▶ På grund af mulig brandfare må tekstiler ikke tørres i tørretumbleren, hvis de
 - ikke er vaskede.
 - ikke er tilstrækkeligt rene og indeholder olie- eller fedtholdige rester (fx køkken- eller kosmetikklude med rester af spiseolie, olie, fedt eller creme). Hvis tekstilerne ikke er tilstrækkeligt rene, er der risiko for brand ved selvantændelse, selv efter afslutning af tørreprocessen, og når tekstilerne er taget ud af tørretumbleren.
 - indeholder brandfarlige rengøringsmidler eller rester af acetone, alkohol, benzin, petroleum, kerosin, pletfjerner, terpentiner, voks, voks fjerner eller kemikalier (fx på mopper, gulvklude og aftørningsklude).
 - har pletter af hårspray, neglelakfjerner eller lignende rester.

Vask derfor kraftigt snavsede tekstiler særligt grundigt: Øg vaskemiddeldoseringen, og vælg en højere vasketemperatur. Vask i tvivlstilfælde sådanne tekstiler flere gange.

- ▶ Man kan få fingrene i klemme eller skære sig på døren og fnugklappen. Brug altid grebene og snaplåsene.
- ▶ Man skal altid sikre sig, at tromlen står stille, inden tøjet tages ud. Stik aldrig hånden ind i den roterende tromle.
- ▶ **Advarsel:** Vent med at slukke tørretumbleren, til tørreprogrammet er afsluttet. Hvis den slukkes før, skal tøjet straks tages ud og bredes ud, så varmen kan afgives.

Teknisk sikkerhed

- ▶ Opstilling og første ibrugtagning af tørretumbleren må kun foretages af Miele Service eller en autoriseret fagmand.

- ▶ Kontroller tørretumbleren for ydre, synlige skader inden opstilling. En beskadiget tørretumbler må ikke opstilles og/eller tages i brug.
- ▶ Foretag ikke ændringer på tørretumbleren, medmindre de udtrykkeligt er godkendt af Miele.
- ▶ Anvend af sikkerhedsmæssige årsager ikke forlængerledning (brandfare på grund af overopvarmning).
- ▶ Tørretumbleren må ikke anvendes i rum, hvor der er opstillet rensesmaskiner, som arbejder med PER- eller CFC-holdige opløsningsmidler. Udtrængende dampe dekomponerer ved forbrænding til saltsyre, hvilket beskadiger tøj og maskine. Ved opstilling i adskilte lokaler må der ikke ske en luftudveksling.
- ▶ Brandfare på grund af tilslutning til stikkontakt med timer. Tørretumbleren må ikke tilsluttes en stikkontakt med timer (fx et automatikur). Hvis tørretumblerens afkølingsfase afbrydes, er der fare for, at tekstilerne kan selvantænde.
- ▶ Tørretumblerens elsikkerhed kan kun garanteres, når der er etableret forskriftsmæssig jordforbindelse. Det er meget vigtigt, at denne grundlæggende sikkerhedsforanstaltning kontrolleres, og at installationerne i tvivlstilfælde gennemgås af en fagmand. Miele kan ikke gøres ansvarlig for skader, der er opstået på grund af manglende eller beskadiget jordforbindelse.
- ▶ Tørretumbleren er først afbrudt elektrisk fra nettet, når
 - stikket er trukket ud af stikkontakten.
 - der er slukket for hovedafbryderen eller gruppeafbryderen.
- ▶ Tilslutningsstikket skal altid være let tilgængeligt, så strømmen til tørretumbleren altid kan afbrydes. Betjeningspersonalet skal kunne se alle steder fra, at netstikket er trukket ud.
- ▶ Ved fast tilslutning skal der i den faste installation være en afbryder, der altid er tilgængelig, så strømforsyningen til tørretumbleren kan afbrydes.
- ▶ Hvis nettilslutningsledningen er beskadiget, bør den udskiftes af en Miele-tekniker eller en anden uddannet fagmand for at undgå fare for brugeren.
- ▶ Tørretumblere, hvor betjeningselementerne eller ledningsisoleringen er beskadiget, må ikke anvendes, før der er udført reparation.
- ▶ Reparationer foretaget af ukyndige kan medføre betydelig risiko for brugeren, og Miele kan ikke gøres ansvarlig for skader opstået som følge heraf. Reparationer må kun foretages af Miele Service eller en anden uddannet fagmand, da eventuelle skader ellers ikke er omfattet af Miele's garanti.
- ▶ Defekte dele må kun udskiftes med originale Miele-reservedele. Kun med disse dele kan Miele garantere, at sikkerhedskravene opfyldes i fuldt omfang.
- ▶ Anvend ikke tørretumbleren, før alle aftagelige afdækninger er monteret, således at der ikke er risiko for berøring af strømførende eller roterende dele.
- ▶ Under tørringen opstår der høje temperaturer på lugeglasset og dørrammen. Vær ligeledes opmærksom på, at vasketøjet også kan være varmt, hvis det tages ud af tørretumbleren før programslut.
- ▶ Hvis vedligeholdelsen ikke udføres fagligt og intervalmæssigt korrekt kan det medføre reduceret effekt, funktionsforstyrrelser og brandfare.
- ▶ Tørretumbleren skal afbrydes fra strømforsyningen i tilfælde af fejl eller ved rengøring og vedligeholdelse. Tørretumbleren er kun afbrudt fra strømforsyningen, når
 - netforbindelsen af afbrudt,
 - sikringerne/hovedafbryderen i installationen er frakoblet, eller
 - skruesikringerne i installationen er skruet ud.
- ▶ Denne tørretumbler må ikke anvendes på ikke-stationære opstillingssteder (fx skibe).
- ▶ Se venligst vejledningerne i afsnittene Installation og Tekniske data.
- ▶ Tørretumbleren må kun tages i brug, når aftræksrøret er installeret, og der er sørget for tilstrækkelig ventilation til rummet.

da - Råd om sikkerhed og advarsler

► Aftræksrøret må aldrig tilsluttes til følgende skorstene eller skakter.

- Røg- eller gasskorsten, der er i brug.
- Skakter, der også anvendes til ventilation af opstillingsrum med ildsteder.
- Tredjemands-skorsten.

Når røg- eller forbrændingsgas trykkes tilbage, opstår der fare for forgiftning.

► Kontroller regelmæssigt alle dele i aftræksrøret (fx murrør, udvendigt gitter, bøjninger osv.) for luftgennemstrømningsevne og korrekt funktion. Udfør om nødvendigt en rengøring. Hvis der er opstået fnugaflejring i aftræksrøret, spærres udledningen af luften og forhindrer dermed også korrekt funktion af tørretumbleren.

Et allerede eksisterende aftræksrør skal kontrolleres, inden det installeres på tørretumbleren.

Der må ikke være undertryk i aftræksrøret.

► Kvælnings- og forgiftningsfare pga. tilbagesugning af forbrændingsgas opstår, når gasgennemstrømningsvandvarmere, gasradiatorer, kuldrevne ovne med tilslutning til skorstenen osv. er installeret i det samme rum eller i naborum, og undertrykket er 4 Pa eller mere.

Undertryk i opstillingsrummet kan undgås ved at sikre tilstrækkelig ventilation til rummet på følgende måder (eksempler):

- Anbring ventilationsåbninger i ydervæggen, der ikke kan lukkes.
- Anvend vindueskontakt, så tørretumbleren kun kan startes ved åbnet vindue.

Lad altid en skorstensfejer kontrollere og bekræfte, at brugen er sikker, og at der ikke kan opstå undertryk på 4 Pa eller mere.

► Ved installation af flere tørretumblere til et fælles aftræksrør skal der pr. tørretumbler monteres en tilbageslagsklap direkte på det fælles aftræksrør.

Hvis dette ikke overholdes, kan tørretumblerne blive beskadiget og den elektriske sikkerhed forringet.

► Læs anvisningerne i afsnittet Installation af aftræksrør.

► Luftspalten mellem tørretumblerens underside og gulvet må ikke reduceres af sokkellister, højluvede tæpper el. lign.

► Inden for det område, tørretumblerens dør kan svinges op, må der ikke være en dør, der kan låses, en skydedør eller en dør med modsat hængsling.

► Denne tørretumbler er på grund af specielle krav (fx mht. temperatur, fugtighed, kemisk holdbarhed, slidstyrke og vibration) udstyret med en speciel pære. Denne specielle pære må kun anvendes til det påtænkte formål. Den er ikke egnet til oplysning af rum. Af sikkerhedsmæssige grunde må udskiftning kun foretages af Miele Service eller en anden uddannet fagmand.

► Det anbefales at installere en termisk afbryder på stedet.

► Hvis gasopvarmede maskiner generelt er tilgængelige, skal det også kontrolleres, om der skal anvendes en gasstrømovervågning.

Den daglige brug

► Støt eller læn dig ikke op ad tørretumblerdøren. Ellers kan tørretumbleren vælte og forårsage skade på personer eller genstande.

► Luk altid tørretumblerdøren efter hver tørring. På den måde forhindres, at

- børn kravler ind i tørretumbleren eller gemmer ting i den.
- kæledyr kravler ind i tørretumbleren.

► Der må ikke anvendes højtryksspuler eller vandslange til rengøring af tørretumbleren.

► Hold altid opstillingsrummet fri for støv og fnug. Smudspartikler i den indsugede luft kan forårsage tilstopninger. Der kan opstå fejl, og der er brandfare.

- ▶ Tørretumbleren må ikke anvendes uden fnugfilter eller med beskadiget fnugfilter. Der kan opstå funktionsfejl. Fnuggene blokerer luftvejene, opvarmningen og aftræksrøret og kan forårsage brand. Tag straks tørretumbleren ud af brug, og udskift det beskadigede fnugfilter.
- ▶ Fnugfilteret skal rengøres regelmæssigt.
- ▶ For at der ikke skal opstå funktionsforstyrrelser under tørringen:
 - Rengør fnugfilterets overflade efter hver brug.
 - Fnugfilteret og luftvejene skal også altid rengøres, når der vises en opfordring til dette i displayet.
- ▶ På grund af mulig brandfare må tekstiler ikke tørres i tørretumbleren, hvis de
 - ikke er vaskede.
 - ikke er tilstrækkeligt rene og indeholder olie- eller fedtholdige rester (fx køkken- eller kosmetikklude med rester af spiseolie, olie, fedt eller creme). Hvis tekstilerne ikke er tilstrækkeligt rene, er der risiko for brand ved selvantændelse, selv efter afslutning af tørreprocessen, og når tekstilerne er taget ud af tørretumbleren.
 - indeholder brandfarlige rengøringsmidler eller rester af acetone, alkohol, benzin, petroleum, kerosin, pletfjerner, terpentiner, voks, voksfjerner eller kemikalier (fx på mopper, gulvklude og aftørningsklude).
 - har pletter af hårspray, neglelakfjerner eller lignende rester.

Vask derfor kraftigt snavsede tekstiler særligt grundigt: Øg vaskemiddeldoseringen, og vælg en højere vasketemperatur. Vask i tvivlstilfælde sådanne tekstiler flere gange.

▶ Opstil ikke tørretumbleren i rum, hvor der er risiko for frost. Allerede temperaturer tæt på frysepunktet reducerer tørretumblerens funktion. Rumtemperaturerne skal være mellem 2°C og 40°C.

▶ Fjern alle genstande i tekstilerne, der skal tørres (fx lightere, tændstikker, nøgler).

▶ **Advarsel:** Vent med at slukke tørretumbleren, til tørreprogrammet er afsluttet. Hvis den slukkes før, skal tøjet straks tages ud og bredes ud, så varmen kan afgives.

▶ Brandfare på grund af tilslutning til stikkontakt med timer. Tørretumbleren må ikke tilsluttes en stikkontakt med timer (fx et automatikur). Hvis tørretumblerens afkølingsfase afbrydes, er der fare for, at tekstilerne kan selvantænde.

▶ Programmet er afsluttet, når afkølingsfasen starter. I mange programmer efterfølges opvarmningsfasen af en afkølingsfase for at sikre, at tekstilerne ikke ødelægges af for høj temperatur (fx for at undgå selvantændelse af tekstilerne). Først herefter er programmet slut. Tag altid vasketøjet ud af tørretumbleren straks efter afkølingsfasen.

▶ Skyllemiddel og lignende produkter skal anvendes i overensstemmelse med anvisningerne fra producenten af midlerne.

▶ Der må ikke opbevares eller anvendes benzin, petroleum eller andre let-antændelige stoffer i nærheden af tørretumbleren. Brand- og eksplosionsfare!

▶ Tilfør tørretumbleren frisk luft uden dampe af klor, fluor eller andre opløsningsmidler. Risiko for brand!

▶ Dele af rustfrit stål:

Overflader af rustfrit stål må ikke komme i kontakt med flydende rengørings- og desinfektionsmidler, der indeholder klor eller natriumhypoklorit. Kontakt med disse midler kan medføre korrosion.

Aggressive klorblegeluddampe kan også medføre korrosion. Opbevar derfor ikke åbne beholdere med disse midler i nærheden af tørretumbleren.

Tilbehør

▶ Tilbehørsdele må kun monteres eller indbygges, hvis de udtrykkeligt er frigivet af Miele. Hvis andre dele monteres eller indbygges, bortfalder reklamationsretten, garantien og/eller produktansvaret.

da - Råd om sikkerhed og advarsler

► Sørg for, at Miele-soklen, der kan købes som ekstraudstyr, passer til den pågældende tørretumbler.

 Miele kan ikke gøres ansvarlig for skader, der er opstået, fordi ovenstående råd om sikkerhed og advarsler ikke er blevet fulgt.

Bortskaffelse af tørretumbleren

► Hvis en tørretumbler skal kasseres, skal dørlåsen gøres ubrugelig. Dette forhindrer børn i at lukke sig inde og komme i livsfare.

PDR 910 (gasopvarmet)

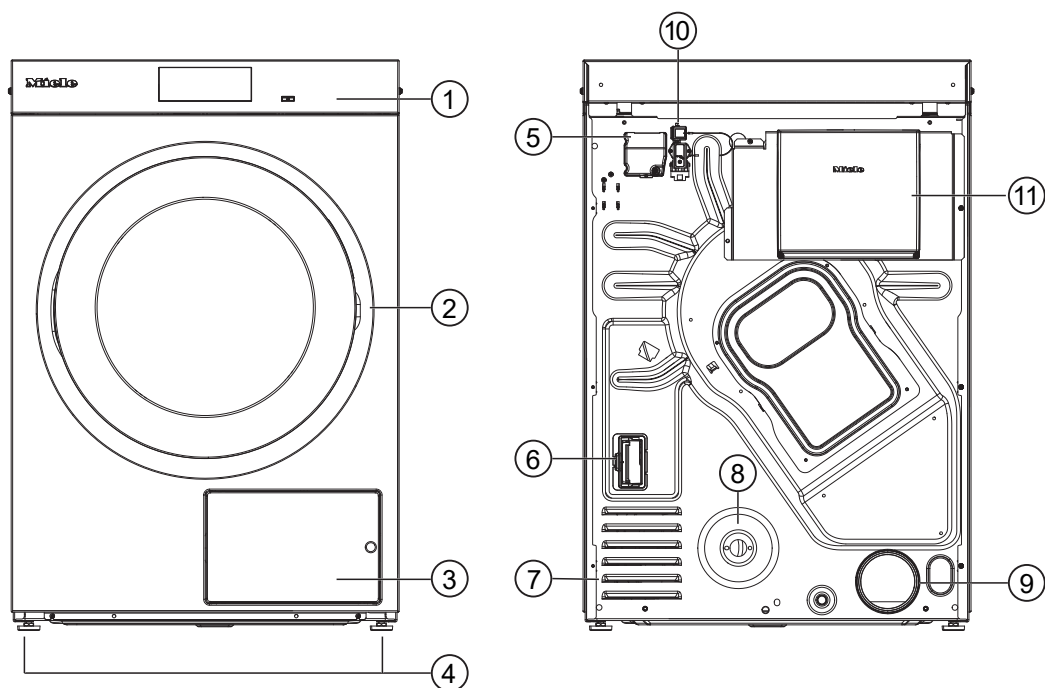

- ① Betjeningspanel med touchdisplay
- ② Dør
- ③ Fnugfilterklap
- ④ 4 højdejusterbare ben
- ⑤ Eltilslutning
- ⑥ Skakt til kommunikationsmodul
- ⑦ Indsugningsåbninger til tørreluft
- ⑧ Gastilslutning 1/2" iht. ISO 7-1
- ⑨ Udluftningsstuds Ø 100 mm
- ⑩ Tilslutning til kommunikationsboks
- ⑪ Kommunikationsboks (ekstratilbehør)
Til forbindelse med eksterne systemer.

da - Betjening af tørretumbleren

Betjeningspanel

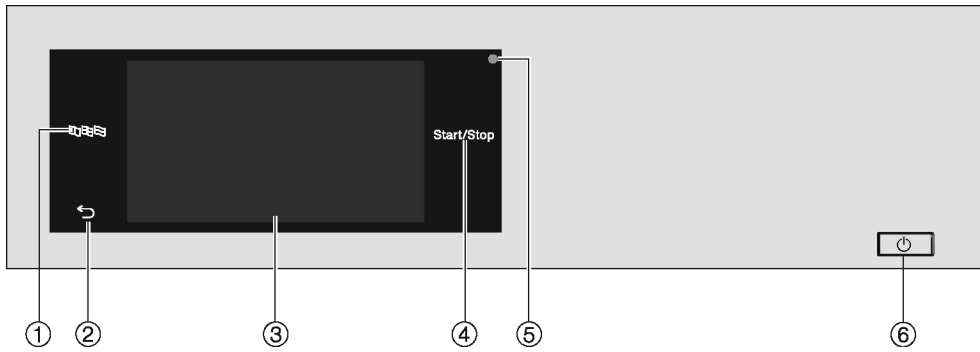

- ① **Sensortast Sprog**
Til valg af aktuelt sprog for brugeren
Efter programslut stilles sproget automatisk tilbage til sproget, der er indstillet på brugerniveauet.
- ② **Sensortast Tilbage**
Skifter et niveau tilbage i menuen.
- ③ **Touchdisplay**
- ④ **Sensortast** Start/Stop
Starter det valgte tørreprogram og afbryder et igangværende program. Så snart sensortasten blinker, kan det valgte program startes.
- ⑤ **Optisk interface**
Anvendes af Miele Service til overførsel af data.
- ⑥ **Tast**
Til tænd/sluk af tørretumbleren. Afhængig af brugerens programmering slukker tørretumbleren automatisk af energimæssige årsager. Den slukker automatisk efter en indstillet tid efter programslut/antikrøl eller efter at være blevet tændt, uden at der foretages yderligere betjening.

Sensortaster og touchdisplay med sensortaster

Sensortasterne , og *Start/Stop* samt sensortasterne i displayet reagerer ved tryk med en fingerspids. Hvert tryk bekræftes med en tastelyd. Tastelydens lydstyrke kan ændres eller frakobles (se afsnittet Brugerniveau).

Betjeningspanelet med sensortaster og touchdisplayet kan få ridser af spidse eller skarpe genstande såsom stifter.

Berør kun touchdisplayet med fingrene.

Hovedmenu

Når tørretumbleren tændes, vises hovedmenuen i displayet. Hovedmenuen giver adgang til alle vigtige undermenuer.

Man kan altid komme tilbage til hovedmenuen ved at trykke på sensortasten . Tidligere indstillede værdier gemmes ikke.

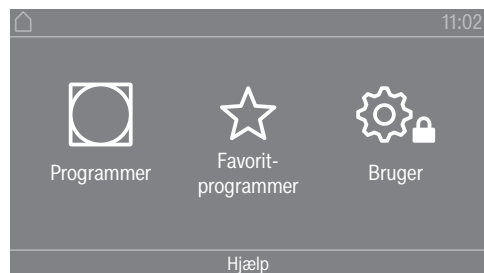

Hovedmenu

Menu „ Programmer“

I denne menu kan tørreprogrammerne vælges.

Menu „ Favorit-programmer“

I denne menu kan der vælges 1 favoritprogram ud af i alt 12 favoritprogrammer. Tørreprogrammerne i menuen Favorit-programmer kan tilpasses og gemmes af brugeren (se afsnittet „Brugerniveau“, afsnit „Favoritprogrammer“).

Menu „ Bruger“

På brugerniveauet kan tørretumblerens elektronik tilpasses til skiftende krav (se afsnittet Brugerniveau "Brugerniveau").

Eksempler på betjening

Lister over valgmuligheder

Menuen „ Programmer“ bladres igennem (enkelt valg)

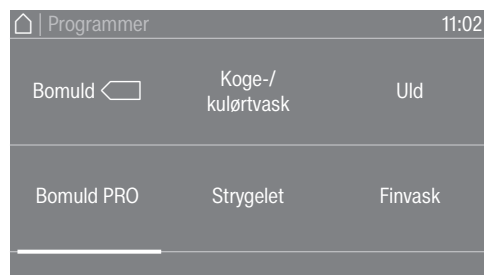

- Læg fingeren på touchdisplayet, og bevæg fingeren mod venstre eller højre for at bladre gennem menuen.

Den orange scroll-linje nederst i displayet viser, at der er flere valgmuligheder.

- Det ønskede tørreprogram vælges ved at trykke på programnavnet med fingeren. Displayet skifter nu til basismenuen for det valgte program.

da - Betjening af tørretumbleren

Menuen "Tilvalg" (flere valgmuligheder)

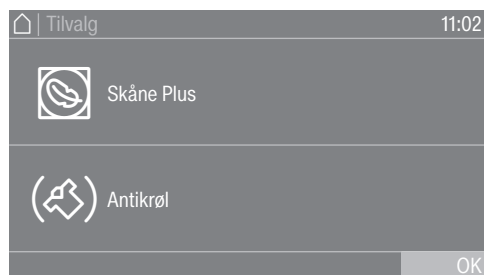

Tryk på de ønskede *tilvalg* med fingeren for at vælge et eller flere *tilvalg*.

De aktuelt valgte *tilvalg* farves orange. Et *tilvalg* fravælges igen ved at trykke på det pågældende *tilvalg* igen.

Talværdier indstilles

I nogle menuer kan der indstilles talværdier. Talværdierne indstilles ved at swipe op eller ned på displayet med fingeren.

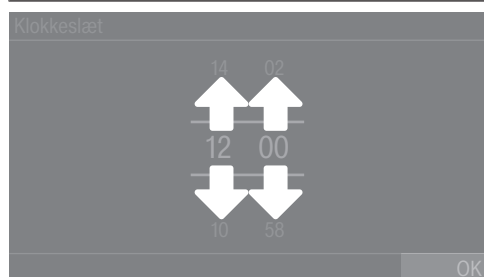

- Læg fingeren på det tal, der skal ændres.
- Det ønskede ciffer indstilles ved at swipe opad eller nedad med fingeren.
- Bekræft den indstillede talværdi ved at trykke på sensortasten OK.

Tip: Ved nogle indstillinger kan værdien også indstilles via et numerisk tastatur afhængig af værdi og trinstorelse. Hvis der kun trykkes kortvarigt på tallene, vises det numeriske tastatur. Så snart der er indtastet en gyldig værdi, markeres sensortasten OK med grønt.

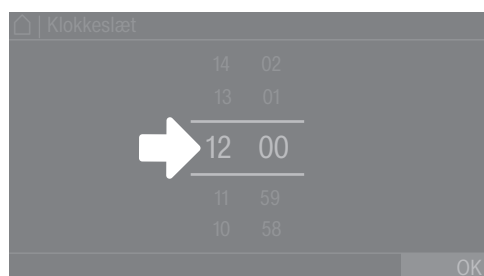

- Tryk kortvarigt med fingeren på tallene mellem de to streger. Der vises et numerisk tastatur.

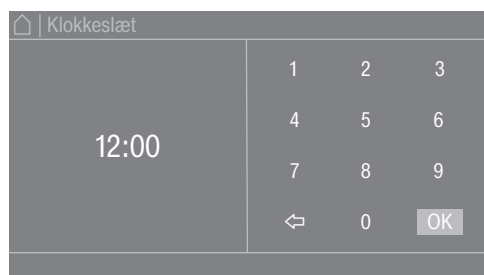

- Tryk på tallene på højre side for at indtaste talværdien, og bekræft herefter med OK.

Pull-down-menu

I rullemenuen kan man få vist forskellige informationer om fx et tørreprogram.

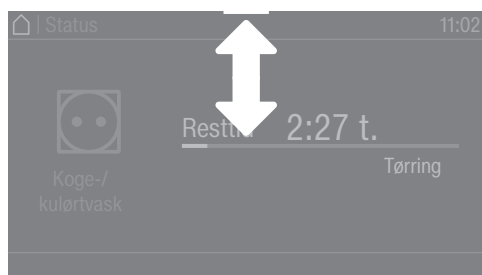

Når der vises en orange bjælke øverst i midten af displayet, kan rullemenuen åbnes. Tryk på bjælken, og træk fingeren nedad i displayet.

Rullemenuen lukkes igen ved at sætte fingeren på den orange bjælke og trække fingeren opad i displayet.

Menuen forlades

- Tryk på sensortasten ↵ for at komme til foregående menubillede.
Alle indkodninger, der er foretaget, men ikke bekræftet med OK, gemmes ikke.

Vis Hjælp

I nogle menuer vises Hjælp i nederste del af displayet.

- Tryk på sensortast Hjælp, hvis der er brug for yderligere informationer om den aktuelle menu.

Yderligere informationer vises i displayet.

- Tryk på sensortasten ↵ for at vende tilbage til det forrige skærmbillede.

1. Sørg for korrekt tekstilpleje

Vask inden tørring Vask meget snavsede tekstiler særligt grundigt. Doser nok vaskemiddel, og vælg en høj vasketemperatur. Vask i tvivlstilfælde sådanne tekstiler flere gange.

Hvis der er anvendt industrielle kemikalier til vask af tekstilerne, må tørretumbleren ikke anvendes til tørring af de kemisk vaskede tekstiler.

Vask nye, mørke og kulørte tekstiler særlig grundigt og separat. Tør ikke mørke og kulørte tekstiler sammen med lyse tekstiler. Disse tekstiler kan smitte af ved tørring (også på kunststofdele i tørretumbleren). Der kan ligeledes aflejres kulørte fibre på tekstilerne.

Fjern alle fremmedlegemer.







Sørg for, at der ikke er nogen fremmedlegemer i tekstilerne inden tørringen.

⚠ Risiko for beskadigelse af tekstilerne på grund af fremmedlegemer. Fremmedlegemer i tekstilerne kan smelte, brænde eller eksplodere. Fjern alle fremmedlegemer fra tekstilerne (fx vaskebolde og lightere).

Kontroller, om tekstilernes/tøjets sømme og syninger er intakte. Hermed kan det undgås, at fyld falder ud af tekstilerne, der kan forårsage brand. Sy bh-bøjler, der har løsnet sig, fast, eller fjern dem.

⚠ Brandfare på grund af forkert anvendelse og betjening. Tekstilerne kan brænde og beskadige tørretumbleren og omgivelserne. Læs og følg venligst anvisningerne i afsnittet Råd om sikkerhed og advarsler.

Behandlingssymboler

Tørring	
	Normal/højere temperatur
	Reduceret temperatur*
* Vælg Skåne.	
	Tåler ikke tørring i tørretumbler
Strygning og rulning	
	Meget høj temperatur
	Høj temperatur
	Varmt
	Tåler ikke stryging/rulning

2. Tørretumbleren fyldes

Tørretumbleren fyldes

Tekstilerne kan blive beskadiget.
Læs før første fyldning afsnit "1. Korrekt tekstilpleje".

- Åbn døren.
- Fyld tørretumbleren med tekstiler.

Tekstilerne kan blive beskadiget, hvis de kommer i klemme. Tekstiler kan komme i klemme i døren, når døren lukkes. Sørg for, at der ikke kommer tekstiler i klemme i døråbningen, når døren lukkes.

Overfyld aldrig tromlen. Tekstilerne kan blive slidte, og tørreresultatet kan blive forringet. Og der må påregnes øget krøldannelse.

Døren lukkes

⚠ Beskadigelse på grund af tekstiler, der kommer i klemme. Tekstiler kan komme i klemme, når døren lukkes. Sørg for, at der ikke kommer tekstiler i klemme i døråbningen, når døren lukkes.

- Luk døren med et let tryk.

3. Valg af program

Tørretumbleren tændes

- Tryk på tasten .

Skærbillede med velkomsthilsen vises.

Der er forskellige muligheder for at vælge et tørreprogram fra hovedmenuen.

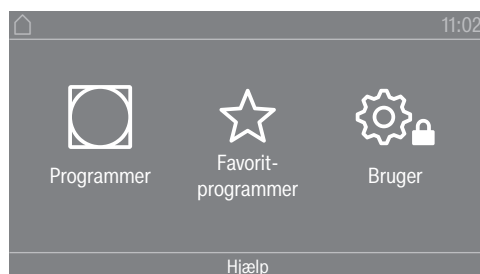

- Tryk på sensortasten  Programmer.



- Swip fingeren til venstre, indtil det ønskede program vises.
- Tryk på sensortasten til programmet.

Displayet skifter til tørreprogrammets basismenu.

Alternativt kan der vælges et program fra favoritlisten.
De forindstillede programmer under Favorit-programmer kan ændres på brugerniveauet.

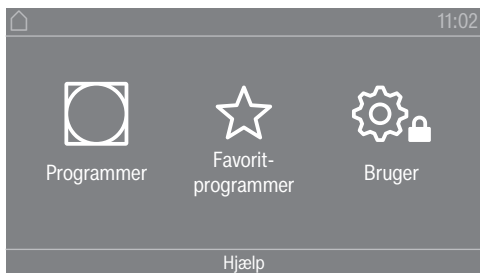

- Tryk på sensortasten ☆ Favorit-programmer.



- Swip fingeren til venstre, indtil det ønskede program vises.
- Tryk på det ønskede program.

Displayet skifter til tørreprogrammets basismenu.

4. Programindstilling vælges

Tørretrin vælges

Det forindstillede tørretrin kan ændres i mange programmer. Afhængig af program kan forskellige tørretrin vælges.

Valg af tilvalg

Tørreprogrammer kan udvides med forskellige tilvalg. Nogle tilvalg kan kun vælges i bestemte tørreprogrammer.



- Tryk på sensortast Tilvalg.

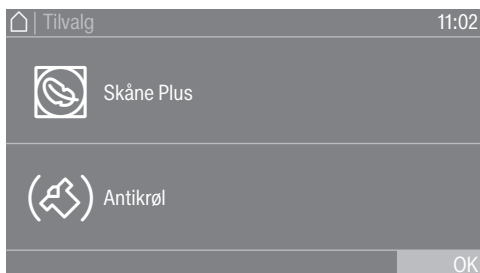

- Tryk på en sensortast for at vælge det ønskede tilvalg.
- Bekræft med OK, når det vises i displayet.

Symbolet for det valgte tilvalg (☑ eller ⚙) lyser.

☑ Skåne

Sarte tekstiler (med behandlingssymbolet ☑, fx af akryl) tørres med lavere temperatur og længere programtid.

☑ Skåne Plus

Sarte tekstiler tørres med færre tromleomdrejninger og en lavere tørretemperatur.

⚙ Antikrøl

Afhængig af valgt program drejer tromlen rundt i en speciel rytme efter programslut. Rotationen hjælper til at reducere krøldannelse efter programslut.

Antikrølfunktionen er frakoblet ved levering. Antikrølfunktionen kan tilkobles på brugerniveau med en variabel tid på maks. 12 timer. Indstillingen findes på brugerniveauet i menuen Procesteknik/Antikrøl.

5. Et program startes

Betalingsystem (valgmulighed)

Hvis der er tilknyttet et betalingssystem, kommer der en opfordring til betaling i displayet.

Betalingen kan gå tabt, hvis døren åbnes, eller programmet afbrydes.

Afhængig af indstilling kan betalingen gå tabt, hvis døren åbnes, eller hvis programmet afbrydes.

Åbn ikke døren efter programstart.

Stop ikke et igangværende tørreprogram.

Et program startes

Så snart et program kan startes, blinker lyset i sensortasten *Start/Stop*.

- Tryk på sensortasten *Start/Stop*.

Hvis der er valgt en forvalgstid, vises denne i displayet.

Når forvalgstiden er udløbet eller straks efter start startes tørreprogrammet. I displayet vises resttiden for programmet.

Aktuelle programparametre kaldes frem

Under programforløbet kan parametrene for det aktuelle tørreprogram ses ved hjælp af rullemenuen (fx tørretrin, fyldningsmængde, valgte tilvalg, tørretemperatur).

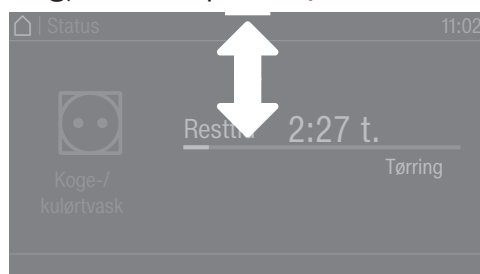

- Rullemenuen kaldes frem ved at swipe fingeren oppefra og ned under programforløbet.



I rullemenuen vises parametrene for tørreprogrammet.

- Rullemenuen lukkes igen ved at swipec fingeren nedefra og op eller trykke på sensortasten ↵.

Programtid/Resttidsprognose

Programtiden afhænger af mængde, tekstiltype og restfugtighed i tekstilerne. Derfor kan den viste resttid for tørretrinprogrammerne variere eller "springe". Den intelligente elektronik i tørretumbleren tilpasser sig under tørreprogrammet. Den viste programtid bliver mere præcis i løbet af programmet.

I de første programmer, der afvikles, afviger den viste tid tydeligt fra den aktuelle resttørretid. Forskellen mellem den estimerede og opnåede tid bliver mindre, når det pågældende program er gennemført flere gange. Hvis der fyldes forskellige mængder i et program, kan resttidsvisningen kun vise en skønnet tid.

Programslut

Programstop

Efter programslut afkøles vasketøjet. Afkølingsfasen vises i displayet med meldingen Slut/Afkøling. Tekstilerne kan tages ud.

Hvis det er nødvendigt, kan styreenheden programmeres således, at der først vises en meddelelse om programslut, når kølefasen er udløbet (Brugerniveau/Procesteknik/Indstilling afkølingsfase).

Når afkølingsfasen er afsluttet og tørreprogrammet er helt slut, vises meldingen Slut.

Tørretumbleren slukker automatisk efter den indstillede tid efter programslut.

Hvis tilvalget Antikrøl (☞)* var valgt, drejer tromlen videre i intervaller efter programslut. Hermed minimeres krøldannelse, hvis tekstilerne ikke kan tages ud med det samme.

* Antikrøl er frakoblet fra fabrikken og kan aktiveres på brugerniveauet.

Tekstilerne tages ud

- Åbn døren.
- Tøm altid tromlen helt.

Eventuelle glemte tekstiler kan blive beskadiget af overtørring. Tag altid alle tekstiler ud af tromlen.

- Sluk tørretumbleren ved tryk på tasten ⏻.

Råd om pleje

Denne tørretumbler skal vedligeholdes regelmæssigt, især ved konstant brug. Se afsnittet Rengøring og vedligeholdelse.

Timer

Forudsætning for timerindstillingen

Forvalg skal aktiveres i Brugerniveau i menuen Betjening/Visning, så Timer kan vælges. Med Timer kan tiden til programstart eller programslut vælges.

Timer indstilles

- Tryk på sensortast Timer.
- Vælg valgmuligheden Slut kl., Start om eller Start kl..
- Indstil timerne og minutterne, og bekræft med sensortasten OK.

Miele Service

Mieles egen stab af mere end 60 kørende serviceteknikere er faguddannede specialister, som løbende gennemgår uddannelse på Mieles serviceskole. Teknikerne er placeret over hele landet og er klar til at rykke ud til kunderne med kort varsel. De dirigeres fra vores hovedkontor i Glostrup. Servicevognene er udstyret med alt, hvad der normalt skal bruges til en reparation, og der medbringes en stor mængde originale Miele-reservedele i servicevognen. Dermed er serviceteknikeren oftest i stand til at løse problemerne på stedet, og det er sjældent nødvendigt at vente mere end én dag på, at produktet igen er klar efter et driftsstop.

Mieles garanti

Miele yder op til 24 måneders garanti på alle fabriksnye Miele-produkter og reparationer.

At forebygge er bedre end at helbrede

Selv om Mieles produkter er driftssikre, kan de også vise symptomer på, at noget er på vej til at fungere mindre effektivt eller gå i stykker. Derfor er vores serviceabonnement den attraktive løsning mod ubehagelige overraskelser i form af driftsforstyrrelser eller driftsstop. Når der sættes ind i tide, viser det sig heldigvis ofte, at det kun er en mindre reparation eller udskiftning, der skal til, før alt igen fungerer, som det skal. Det betyder både tidsmæssige og driftsøkonomiske besparelser.

Tegn et serviceabonnement

Miele tilbyder forskellige typer service-abonnementer, og man kan herved opnå dækning af arbejds løn, kørsel og reservedele. Det er også muligt at få en specialaftale, hvor vores tekniker kommer på forebyggende besøg.

Servicebestilling

Bestilling af servicebesøg kan foretages hos Miele Kundecenter:

- info@miele.dk
- tlf. 43 27 15 10, hverdage ml. kl. 8:00 og kl. 16:00 (fredag 15:30)

Småfejl udbedres

Melding	Årsag og udbedring
Displayet forbliver mørkt.	Der er ingen strømtilførsel. <ul style="list-style-type: none"> ■ Kontroller netstikket, hovedafbryderen og sikringerne (på opstillingsstedet).
Fejl	Årsag og udbedring
Kondensdannelse på uventede steder.	Afløbet er tilsmudset. <ul style="list-style-type: none"> ■ Kontroller afløbet, og rens det om nødvendigt for tilsmudsninger. Afløbet er tilgængeligt via serviceklappen forneden på bagsiden.
Aftagende effektivitet	Tilsmudsninger i fnugfilteret i tørretumbleren <ul style="list-style-type: none"> ■ Kontroller tørretumblerens fnugfilter for tilsmudsninger, og rengør det om nødvendigt.
	Utilstrækkelig ventilation <ul style="list-style-type: none"> ■ Sørg for, at luftindtagsåbningen og tørretumblerens aftrækskanal ikke er lukkede eller dækket af genstande.
	For høj rumtemperatur (>45 °C) <ul style="list-style-type: none"> ■ Sørg altid for tilstrækkelig udluftning af opstillingsrummet. ■ Tilslut om nødvendigt tørretumbleren til et eksternt friskluft- og aftræksrør.
Puder fyldt med fjer udvikler en lugt, når de tørrer.	Når fjer opvarmes, har de den egenskab, at de i større eller mindre grad udvikler deres egen og andre lugte. <ul style="list-style-type: none"> ■ Lugten aftager efter tørring ved naturlig udluftning.
Der opstår statisk elektricitet på syntetiske tekstiler efter tørring	Syntetisk materiale har en tendens til at opbygge statiske ladninger. <ul style="list-style-type: none"> ■ Tilsætning af skyllemiddel under vask i det sidste skyl kan reducere den statiske elektricitet under tørring.
Der er dannet fnug.	Under tørringen løsnes de fnug, der hovedsagelig opstår, når man har tøjet på, og når det vaskes. Påvirkningen i tørretumbleren er derimod ringe. De fnug, der dannes, opfanges i fnugfiltrene og finfilteret og kan let fjernes. <ul style="list-style-type: none"> ■ Se afsnittet Rengøring og vedligeholdelse.
Tørringen varer meget længe eller stoppes.	Der opfordres muligvis til at rengøre luftveje/luftføringen igen. <ul style="list-style-type: none"> ■ Kontroller alle mulige årsager som beskrevet nedenfor.
	Fnugfiltret er tilstoppet med fnug. <ul style="list-style-type: none"> ■ Fjern fnuggene.
	Luftkanalerne er tilstoppet med fx hår og fnug. <ul style="list-style-type: none"> ■ Rengør luftføringsområdet. ■ Filteret i døren kan tages af, så luftføringsområdet nedeunder kan rengøres.
	Aftræksrøret eller udmundingen kan fx være tilstoppet med hår og fnug.

da - Småfejl udbedres

Fejl	Årsag og udbedring
	<ul style="list-style-type: none">■ Kontroller og rengør regelmæssigt alle dele i aftræksrøret (fx murrør, udvendigt gitter, bøjninger osv.).
	<p>Lufttilførslen er utilstrækkelig, fordi fx opstillingsrummet er meget lille.</p> <ul style="list-style-type: none">■ Åbn ved tørring et vindue eller en dør, så der kan strømme luft ind.
	<p>Tekstilerne blev ikke centrifugeret tilstrækkeligt.</p> <ul style="list-style-type: none">■ Centrifuger fremover tekstilerne i vaskemaskinen ved højere omdrejningstal.
	<p>Tørretumbleren er overfyldt.</p> <ul style="list-style-type: none">■ Vær opmærksom på tørreprogrammernes maksimale kapacitet.
	<p>På grund af metallynlåse registreres tøjets fugtighedsgrad ikke nøjagtigt.</p> <ul style="list-style-type: none">■ Åbn fremover lynlåsene.■ Tør fremover kun tekstiler med lange lynlåse på varmluftprogrammet, hvis problemet optræder igen.
Der er kondensvand i tromlen.	<p>Tørretumbleren er installeret til et fælles aftræksrør.</p> <ul style="list-style-type: none">■ Tørretumbleren må kun installeres med en tilbageslagsklap til det fælles aftræksrør.■ Kontroller regelmæssigt tilbageslagsklappen for en mulig defekt, og udskift evt. denne.

Opstillingsforhold

Front

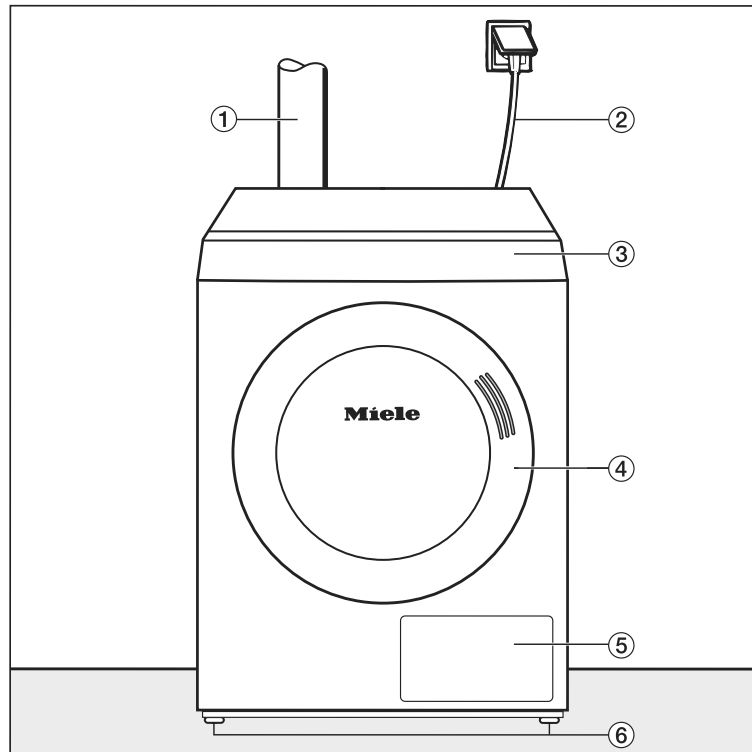

- | | |
|------------------------------------|----------------------------|
| ① Aftræksrør | ④ Dør |
| ② Eltilslutning | ⑤ Fnugfilterklap |
| ③ Betjeningspanel med touchdisplay | ⑥ Fire højdejusterbare ben |

Set fra siden

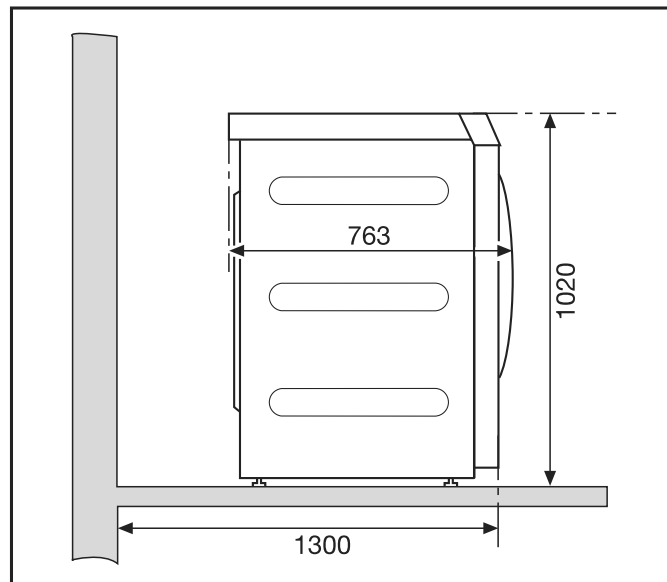

da - Installation

Set bagfra

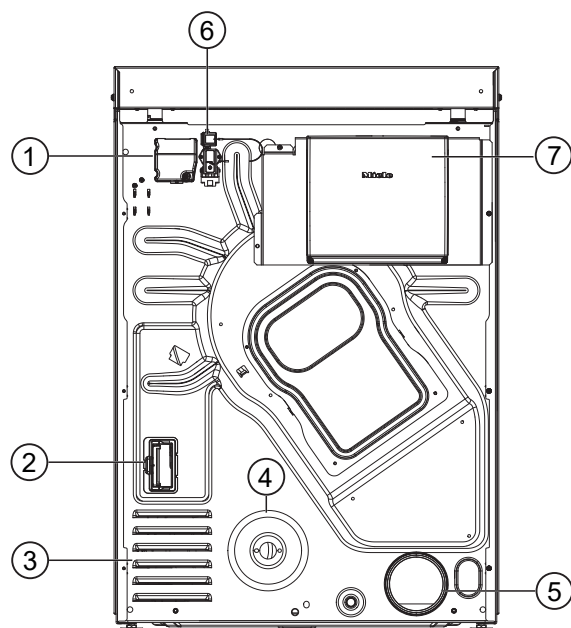

- ① Etilslutning
- ② Skakt til kommunikationsmodul
- ③ Indsugningsåbninger til tørreluft
- ④ Gastilslutning 1/2" iht. ISO 7-1
- ⑤ Udluftningsstuds Ø 100 mm
- ⑥ Tilslutning til kommunikationsboks
- ⑦ Kommunikationsboks (ekstratilbehør)
Til forbindelse med eksterne systemer.

Set oppefra

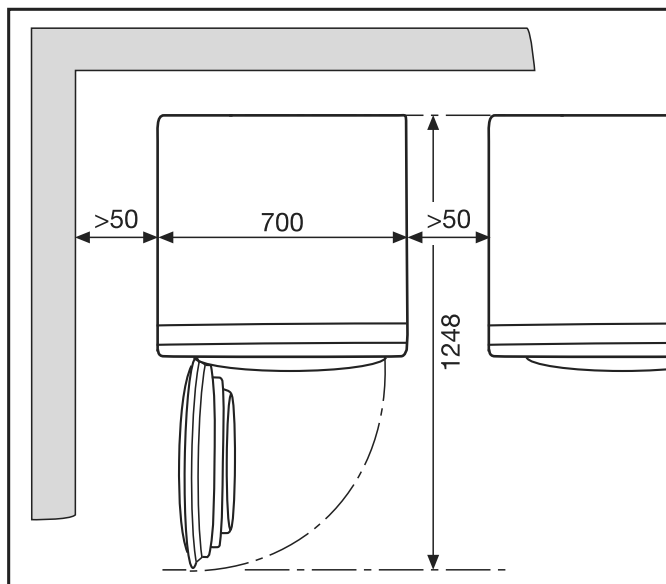

Sokkelopstilling

Miele leverer diverse sokler som ekstratilbehør.

⚠ Risiko for personskade og skader på grund af manglende fastgørelse af tørretumbleren.

Når den står på en sokkel, kan en ikke-fastgjort tørretumbler rutsje og falde ned fra soklen.

Hvis tørretumbleren er placeret på en sokkel, skal den sikres mod at rutsje ned.

Soklen skal være fastgjort til gulvet.

Opstilling

Transport af tørretumbleren

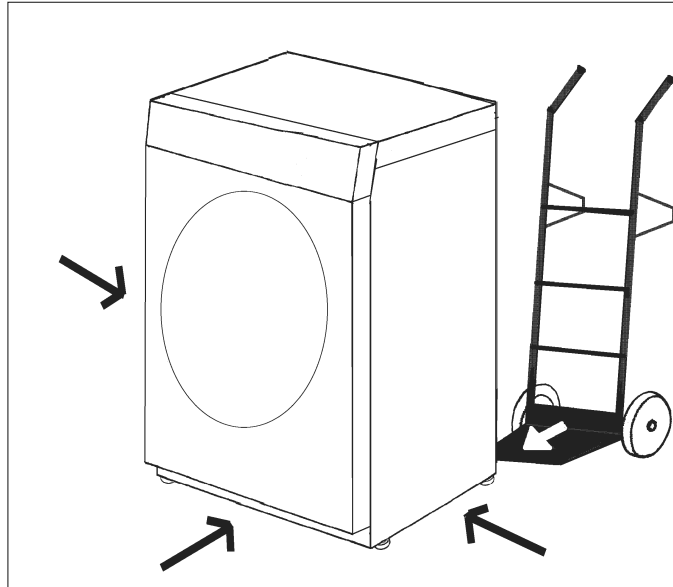

Transporter tørretumbleren til opstillingsstedet ved hjælp af egnet transportudstyr (fx en sækkevogn).

⚠ Fare for at komme til skade, hvis tørretumbleren tipper.

Ved transport af tørretumbleren er der risiko for, at tørretumbleren vælter.

Ved transport af tørretumbleren skal man sørge for, at den står helt stabilt.

Justering



Der må ikke være en dør, der kan lukkes, en skydedør eller en dør med hængsling i modsatte retning i tørretumblerdørens drejeområde.

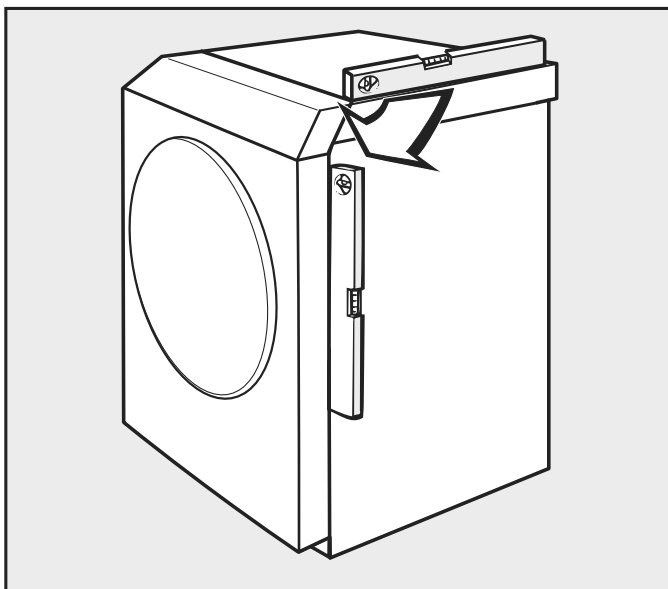

Tørretumbleren skal opstilles lodret og være fastgjort for at sikre sikker drift.

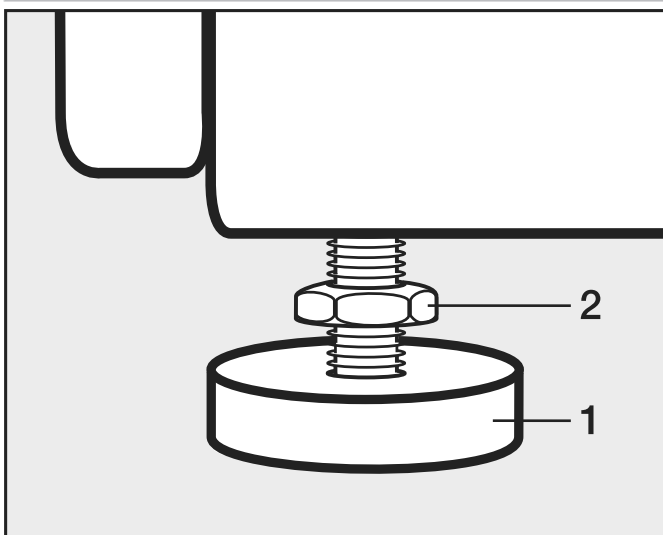

- Løsn skruerne (2).
- Eventuelle ujævnheder i gulvet udlignes ved at justere benene (1).
- Spænd skruerne (2) fast mod kabinettet.

Tørretumbleren sikres mod at rutsje



Fare for gasudslip på gasopvarmede tørretumblere på grund af manglende fastgørelse til gulvet.

Hvis der skubbes til gasopvarmede tørretumblere ved en fejl, kan gasledningen blive beskadiget, og der kan trænge gas ud.

Fastgør altid gasopvarmede tørretumblere til gulvet med egnet fastgørelsesmateriale efter opstilling.

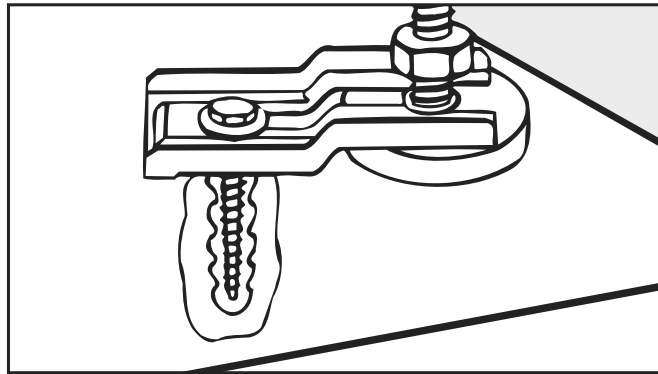

Fastgør tørretumbleren ved maskinbenene med spændebånd (tilbehør).

Eltilslutning

Tørretumbleren leveres med en tilslutningsledning uden stik.

⚠️ Nominel effekt og sikring fremgår af typeskiltet. Sammenlign oplysningerne på typeskiltet med elnettets data.

Se installationsanvisningen ved tilslutning af maskinen.

Tilslutning må kun udføres af en uddannet fagmand.

Tørretumbleren kan tilsluttes via en egnet stikforbindelse.

Ved fast tilslutning skal der på opstillingsstedet være en separationsanordning til hver pol. Ved gruppeafbryder forstås kontakt med en kontaktåbning på mere end 3 mm, herunder LS-kontakter, sikringer og relæer (IEC/EN 60947).

Ved tilslutning til elnettet skal tørretumblersens L-fase forbindes med elnettets L-fase. Tørretumblersens neutrale N-leder skal være forbundet med elnettets neutrale N-leder.

Hvis forbindelserne byttes om, vil flammedetektionen ikke fungere. Ved opvarmning giver tørretumbleren følgende fejlmeddelelse **F98**,

Stikudtaget eller sikkerhedsafbryderen skal altid være tilgængelig.

⚠️ Hvis tørretumbleren afbrydes fra nettet, skal sikkerhedsafbryderen kunne lukkes, eller separationsstedet skal kunne overvåges hele tiden.

Geninstallation af tilslutningen, ændringer i anlægget eller kontrol af jordledningen, inkl. konstatering af rigtig sikring, må kun foretages af autoriserede fagfolk, da disse er bekendt med de forskellige regler og de særlige krav fra elforsyningsselskabet.

Hvis der er angivet flere spændingsværdier på typeskiltet, kan tørretumbleren omstilles til den pågældende indgangsspænding. Denne omstilling må kun udføres af Miele Service eller autoriserede fagfolk. Ved omstillingen skal vejledningen i ændring af spændingsføringen, der er vist på diagrammet, følges.

Skal ekstrabeskyttes jf. Stærkstrømsregulativet.

► Hvis de lokale forskrifter kræver installation af et fejlstrømsrelæ (HPFI), skal der altid anvendes et fejlstrømsrelæ af typen B.

Tilførselsluft og aftræksluft

Ventilation og udluftning

Luften til tørring tages fra luften i opstillingsrummet. Sørg derfor for tilstrækkelig ventilation af rummet, fx ved hjælp af ventilationsåbninger i ydervæggen, der ikke kan lukkes.

- Ventilationsåbninger må ikke kunne tildækkes.
- Ved opstilling af flaskegasopvarmede maskiner under terræn skal brugeren af anlægget sørge for de nødvendige ventilationsfaciliteter i henhold til reglerne for flaskegas.
- Rumventilationen er korrekt, når der ikke opstår undertryk. Undgå undertryk, fx via ventilationsåbninger i ydervæggen. Derved sikres det, at
 - aftræksluften fra tørretumbleren fjernes helt.
 - at gassens brændegenskab er perfekt.
- Der skal være et tværsnit på 339 cm^2 pr. ventilationsåbning for hver tørretumbler.

Tørretumbleren suger luften ind på bagsiden. Derfor skal der sikres en tilstrækkelig stor afstand til væggen. Ellers er der ikke garanteret tilstrækkelig lufttilførsel, og tørretumbleren kan være begrænset i sin funktion. Overhold de nødvendige vægafstande. Luftspalten mellem tørretumblerens underside og gulvet må aldrig reduceres af fx sokkellister, højluvede tæpper el. lign.

Tørretumbleren er en gaskamin uden strømningsbeskyttelse med en ventilator bag varmelegemet (type: B22).

Aftrækskanaler

Udblæsningsluftblandingen fra gasopvarmede tørretumblere skal ledes ud gennem en egnet skorsten og ud i det fri gennem taget enkeltvis. Ved fælles aftræksrør skal der på hver tørretumbler monteres en tilbageslagsklap.

Undtagelser i forbindelse med udformningen af aftrækskanalen skal udføres i overensstemmelse med det pågældende lands bygningsreglementer. Spørg skorstensfejeren i distriktet.

- Aftræksrørene skal være så korte som muligt.
- Ved tilslutning af aftræksrøret til udluftningsstudsens på en maskine skal man sørge for god forbindelse og lufttæthed.
- Anvend kun varmebestandigt materiale med en temperaturbestandighed på min. 80°C .
- Der opstår kondens i aftræksrøret. Der skal derfor indsættes et kondensatafløb på det laveste punkt i aftræksrøret.

Den samlede rørlængde beregnes

Aftrækskanaler med bøjninger og forskellige elementer giver aftræksluften friktionsmodstand. Friktionsmodstanden udtrykkes som sammenligningsrørlængde. **Sammenligningsrørlængden** (skema I) viser, hvor meget større modstanden er i fx en bøjning i forhold til 1 meter lige kunststofaftræksrør.

Når længden af alle sammenligningsrørlængder lægges sammen, får du den **samlede rørlængde**. Den samlede rørlængde er udtryk for modstanden i det samlede aftrækssystem.

Da en større **rørdiameter reducerer** modstanden, kræver en større samlet rørlængde en større rørdiameter (skema II).

Fremgangsmåde

1. Mål den nødvendige længde på det lige aftræksrør, der skal føres. Gang denne værdi med den tilsvarende sammenligningsrørlængde fra **skema I**.
2. Beregn antallet af nødvendige bøjninger og dele. Læg deres sammenlignende rørlængder sammen ved hjælp af **skema I**.
3. Når alle de beregnede sammenligningsrørlængder lægges sammen, fås den samlede rørlængde.
4. Se i **skema II**, hvilken rørdiameter der kræves til den samlede rørlængde.

Skema I	
Dele	Sammenligningsrørlængde
Aftrækslange (alu-flex)* / rør (temperaturbest. min. 80°C)	
- 1 m lige ført eller 1 m lige rør	1,0 m
- Bøjning 45° (bøjningsradius = 0,25 m)	0,6 m
- Bøjning 90° (bøjningsradius = 0,25 m)	0,8 m
Brug af murrør eller vinduestilslutning er en undtagelse ved føring af aftrækskanalen. Lokale forskrifter skal overholdes. Spørg den lokale skorstensfejer.	
Murrør* eller vinduestilslutning*	
- med gitterindsats	3,8 m
- med tilbageslagsklap (svingende klap)	1,5 m
Tilbageslagsklap	14,3 m
* ekstratilbehør	

Skema II	
Maks. tilladt samlet rørlængde	påkrævet diameter
20 m	100 mm
40 m	125 mm
80 m	150 mm

da - Installation

Beregningseksempel

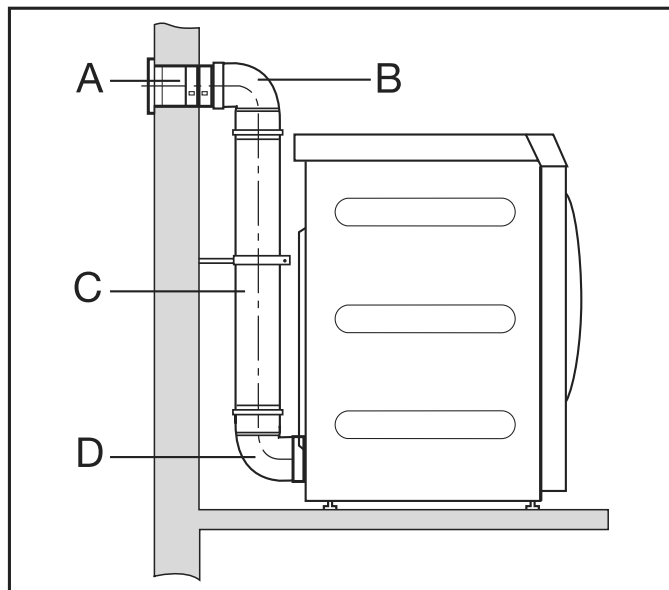

A	Murrør, med gitterindsats = 1 x 3,8 m sammenligningsrørlængde	= 3,8 m
B/D	2 bøjninger, 90° = 2 x 0,8 m sammenligningsrørlængde	= 1,6 m
C	0,5 m rør = 0,5 x 1 m sammenligningsrørlængde	= 0,5 m
Samlet rørlængde		= 5,9 m

Resultat: Den samlede rørlængde er mindre end 20 m (iht. skema II). Derfor er en rørdiameter på 100 mm tilstrækkelig.

Dimensionering aftrækstilslutning

Set oppefra

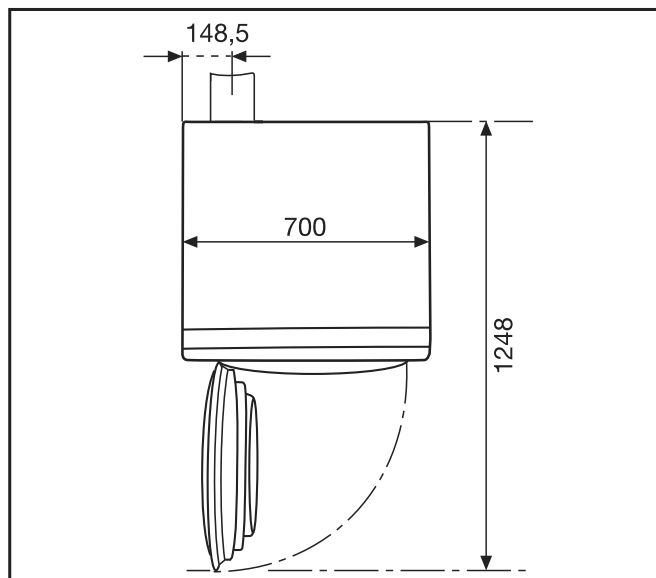

Set bagfra

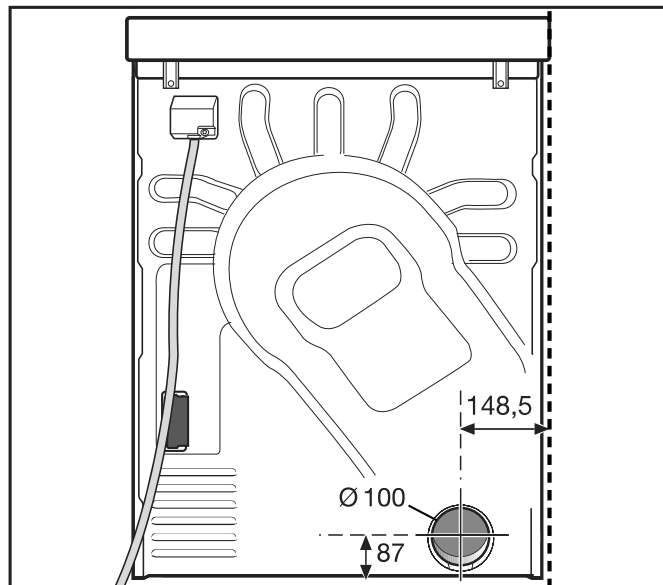

Aftrækskanal med rør

Der skal bruges

- tilslutningsstuds (medfølger)
- gængse rør og overgangsstykker.

Anvend kun varmebestandige materialer med en temperaturbestandighed på min. 80 °C.

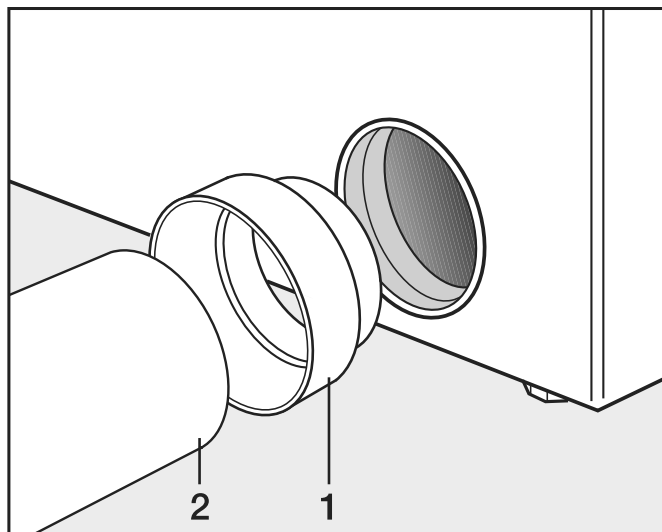

- Installer tilslutningsstuds (1) og rør (2).

⚠️ Viki varmebestandigt metalbånd rundt om de sammenføjede punkter.

Aftrækskanal med alu-flex

Der skal bruges

- - adapter (medfølger).
- - alu-flex aftræksslange (ekstratilbehør).

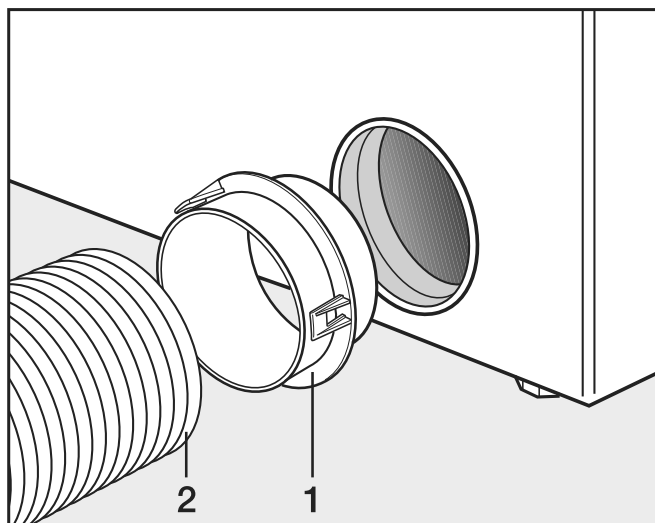

- Installer adapter (1) og alu-flex-aftrækslange (2).



Vikl varmebestandigt metalbånd rundt om de sammenføjede punkter.

Fælles aftræksrør

Et fælles aftræksrør er kun tilladt i undtagelsestilfælde. Det fælles aftræksrør skal være godkendt af distriktets skorstensfejer.



Der skal installeres en tilbageslagsklap på hver tørretumbler. Ellers kan tørretumblerne blive beskadiget af kondensvand, der løber tilbage, og den elektriske sikkerhed kan blive påvirket.

Ved installation af 3 til maks. 5 tørretumblere til det fælles aftræksrør skal rørdiameteren **D** øges.

Antal tørretumblere	Forstørrelsesfaktoren på rørdiameteren ses i skema II
3	1,25
4 - 5	1,5

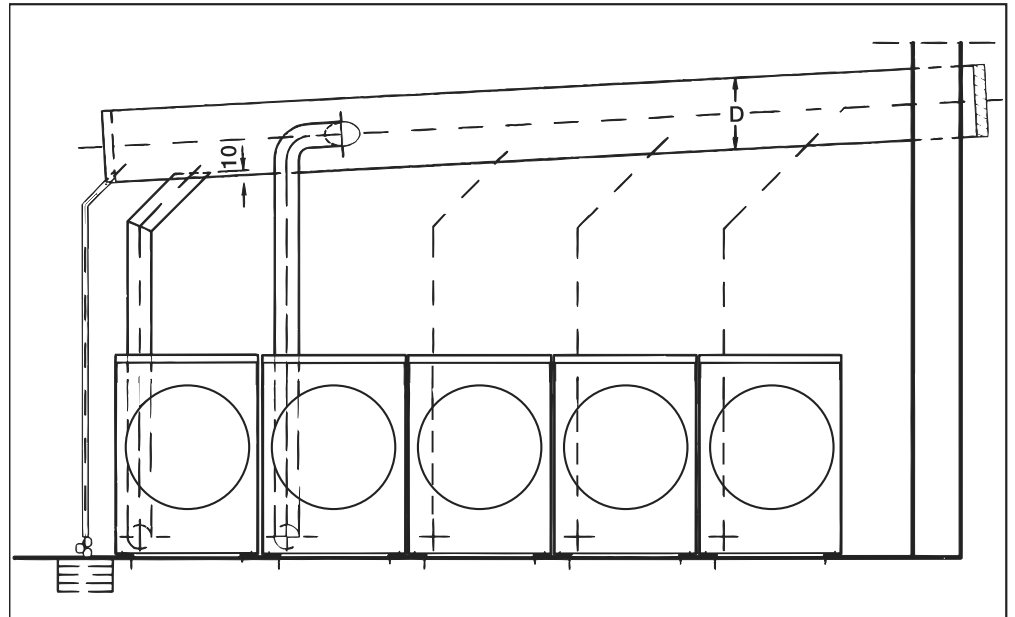

da - Installation

Gas

Anvisninger om tilslutning og omstilling

Afbryder og tilslutningssslange til gastilslutningen skal forefindes på opstillingsstedet.
Egnet tilslutningssslange kan bestilles hos Miele som ekstra tilbehør.

Første tilslutning

Den første tilslutning skal foretages af en autoriseret specialvirksomhed i overensstemmelse med de landespecifikke regler.

 Tørretumbleren skal ved levering kunne betjenes i overensstemmelse med den eksisterende gasfamilie, gasgruppe og tilslutningstryk.

Denne tørretumbler er ved levering egnet til brug med **naturgas E (H), G 20**.

Typeskiltet giver oplysninger om gasindgangstrykket og det tilsvarende dyseindgangstryk. Sammenlign oplysningerne på typeskiltet med data fra gasforsyningsselskabet.

De nødvendige indstillinger for gasventilen er beskrevet i vedlagte indstillings- og konverteringsvejledning.

Omstilling til en anden gastype

 Risiko ved ikke korrekt udført omstilling.
Omstillinger på tørretumbleren må kun udføres af en gasmester.

Hvis tørretumbleren skal omstilles til en anden gastype end anført på typeskiltet, skal vedlagte Installings- og konverteringsvejledning følges.

 Fare for eksplosion ved utætte gastørretumblere.
Når arbejdet er afsluttet, er der risiko for, at den gasopvarmede tørretumbler bliver utæt, og at der slipper gas ud.
Kontroller tørretumbleren for tæthed efter afslutning af arbejdet under idriftsættelse, vedligeholdelse, ombygning og reparation. Vær især opmærksom på målestudserne på gasventilen. Kontrollen skal udføres med såvel tændt som slukket brænder.

Rækkefølge ved ibrugtagning eller omstilling

 Kontroller, om der er taget hensyn til de punkter, der er anført i afsnittet "Lufttilførsels- og aftræksvejledning".

Følg ubetinget den nedenstående rækkefølge ved ibrugtagningen eller omstilling:

1. Spørg det ansvarlige gasforsyningsselskab om den eksisterende gasfamilie, gasgruppe og tilslutningstryk. Sammenlign værdierne med de værdier, der er angivet på tørretumblerens typeskilt.
2. Kontroller og indstil dysetrykket iht. skemaerne "Indstillingsværdier for naturgas" og "Indstillingsværdier for flaskegas".
3. Ved afvigelse i gasfamilie, gasgruppe eller tilslutningstryk skal der foretages en omstilling i henhold til anvisningerne i afsnittet Anvisninger om tilslutning og omstilling. Udskift også typeskiltet.

Ved skift af gasfamilie skal vedlagte Anvisninger om tilslutning og omstilling følges. Hvis der ikke medfølger et indstillings- og ombygningssæt kan det bestilles ved henvendelse til Miele Service. Oplys følgende:

- model
- tørretumblernummer
- gasfamilie
- gasgruppe
- gastilslutningstryk
- opstillingsland

Indstil dysetrykket på tørretumblernes gasreguleringsventil (se afsnittet Indstillingsværdier for naturgas/flaskegas og vedlagte Anvisninger om tilslutning og omstilling).

4. Tænd alle eksisterende gaskomponenter inkl. den installerede tørretumbler.
5. Mål tilslutningstrykket. **Tilslutningstrykket skal overholde angivelserne på typeskiltet og vedlagte Anvisninger om tilslutning og omstilling.**

Skemaer

Nødvendig gennemstrømningsmængde

	Nominal termisk påvirkning Hi	Gennemstrømningsmængde
Naturgas E	8 kW	0,847 m ³ /h
Naturgas LL	8 kW	0,985 m ³ /h
Flaskegas	7,5 kW	0,571 kg/h

Forbrugsvarmeværdier

Følgende forbrugsvarmeværdier er lagt til grund for tilslutningsværdien (gasreferenceværdier): temperatur 15 °C; absolut tryk: 1013 mbar):

Naturgas E (G 20)	34,02 MJ/m ³ (Hi)
Naturgas LL (G 25)	29,25 MJ/m ³ (Hi)
Flaskegas (G 31)	46,3 MJ/kg (Hi) densitet: 1,55 lufttæthed: 1,2 kg/m ³

da - Installation

Gastilslutningstryk

Hvis et tilslutningstryk på 15 mbar for naturgas underskrides (evt. pga. trykfald i forsyningsnetværket), skal gasforsyningsselskabet informeres.

Land	Gaskategori	Tilslutningstryk (naturgas) (mbar)			Tilslutningstryk (flaskegas) (mbar)		
		n _p	min _p	max _p	n _p	min _p	max _p
AT	I ₂ H3B/P	20	17	25	50	42,5	57,5
BE	I ₂ E(R)	20	17	25 (Es)	-	-	-
		25	20	30 (Ei)	-	-	-
BG	I ₂ H3B/P	20	17	25	29	25	35
CH	I ₂ H3B/P	20	17	25	50	42,5	57,5
CY	I ₂ H3B/P	20	17	25	29	25	35
CZ	I ₂ H3B/P	20	17	25	29	25	35
DE	I ₂ ELL3B/P	20	18	25	50	42,5	57,5
DK	I ₂ H3B/P	20	17	25	29	25	35
EE	I ₂ H3B/P	20	17	25	29	25	35
ES	I ₂ H3P	20	17	25	37	25	45
FI	I ₂ H3B/P	20	17	25	29	25	35
FR	I ₂ H3P	20	17	25	37	25	45
GB	I ₂ H3P	20	17	25	37	25	45
GR	I ₂ H3B/P	20	17	25	29	25	35
HR	I ₂ H3B/P	20	17	25	29	25	35
HU	I ₂ H3B/P	25	18	33	50	42,5	57,5
IE	I ₂ H3P	20	17	25	37	25	45
IS	I ₂ H3P	20	17	25	30	25	35
IT	I ₂ H3B/P	20	17	25	30	25	35
LT	I ₂ H3B/P	20	17	25	29	25	35
LU	I ₂ E3B/P	20	17	25	29	25	35
LV	I ₂ H3B/P	20	17	25	29	25	35
MT	I ₃ B/P	-	-	-	29	25	35

Land	Gaskategori	Tilslutningstryk (naturgas) (mbar)			Tilslutningstryk (flaskegas) (mbar)		
		n _p	min _p	max _p	n _p	min _p	max _p
NL	H ₂ EK3B/P	20 (E)	17 (E)	25 (E)	29	25	35
		25 (K)	20 (K)	30 (K)			
	H ₂ L3B/P	25	20	30	29	25	35
NO	H ₂ H3B/P	20	17	25	29	25	35
PL	H ₂ E3P	20	17	25	37	25	45
PT	H ₂ H3P	20	17	25	37	25	45
RO	H ₂ H3B/P	20	17	25	29	25	35
SE	H ₂ H3B/P	20	17	25	29	25	35
SI	H ₂ H3B/P	20	17	25	29	25	35
SK	H ₂ H3B/P	20	17	25	29	25	35
TR	H ₂ H3B/P	20	17	25	29	25	35

Gasindstillingsværdier

Model	Varmeeffekt	Dyseudiameter	Dysetryk i mbar				
			2E/2H (AT, BE, BG, CH, CY, CZ, DE, DK, EE, ES, FI, FR, GB, GR, HR, HU, IE, IT, IS, LT, LU, LV, NL, NO, PL, PT, RO, SE, SI, SK, TR)	2LL/2L (DE, NL)	2 K* (NL)	3B/P (AT, BG, CH, CY, CZ, DE, DK, EE, ES, FI, GR, HR, HU, LT, LU, LV, MT, NL, NO, RO, SE, SI, SK, TR)	3P (FR, GB, IE, IS, IT, PL, PT)
Naturgas PDR 910	6,6/8,0 kW	2,6 mm	4,9/8,3	7,1/12,0	7,1/12,0	-	-
Flaskegas PDR 910	6,0/7,5 kW	1,8 mm	-	-	-	6,0/9,0	8,0/12,0

** Kun for Holland

da - Installation

⚠ Fare for elektrisk stød og tilskadekomst ved anvendelse af tørretumbleren uden komplet monteret kabinet.
Uden komplet monteret kabinet er der fare på grund af adgang til strømførende eller roterende maskindele.
Kontroller efter opstilling af maskinen, at alle tørretumblerens aftagelige udvendige kabinetdele monteres komplet igen.

Pairing-vejledning

Tørretumbleren kan forbindes med netværket ved at udføre følgende trin.

Brugerniveau åbnes

- Vælg menupunktet Bruger i maskinens display.
- Vælg menupunktet Adgang med kode.
- Indtast den 3-cifrede brugerkode.

Etablering af netværksforbindelse via WPS

- Vælg i menuen Brugerniveau menupunktet Eksterne anvendelser.
- Vælg derefter menupunktet Valg af kom.-modul.
- Hvis der anvendes et eksternt kommunikationsmodul, vælges menupunktet Eksternt modul Prof..
Ellers vælg menupunktet Internt modul Husholdning.
- Vælg Wi-fi.
- Vælg Tilslut.
- Vælg forbindelsesmetoden Via WPS.
- Tryk nu på WPS-knappen på routeren, og bekræft derefter på maskinens display med OK.
Nu starter en timer. Der etableres netværksforbindelse via WPS.
Produktet er nu forbundet.
- Bekræft med OK.

Etablering af netværksforbindelse via Soft-AP

- Vælg i menuen Brugerniveau menupunktet Eksterne anvendelser.
- Vælg derefter menupunktet Valg af kom.-modul.
- Hvis der anvendes et eksternt kommunikationsmodul, vælges menupunktet Eksternt modul Prof..
Ellers vælg menupunktet Internt modul Husholdning.
- Vælg Wi-fi.
- Vælg Tilslut.
- Vælg forbindelsesmetoden Via Soft-AP.
- Bekræft med OK, og følg anvisningerne appen.

Etablering af netværksforbindelse via LAN-kabel

- Vælg i menuen Brugerniveau menupunktet Eksterne anvendelser.
- Vælg derefter menupunktet Valg af kom.-modul.
- Hvis der anvendes et eksternt kommunikationsmodul, vælges menupunktet Eksternt modul Prof..
Ellers vælg menupunktet Internt modul Husholdning.
- Forbind produktet med routeren/switchen via netværkskablet. Routeren/switchen skal være forbundet med internettet.
Produktet er nu forbundet.

da - Netværksforbindelse

Tekniske data

Systemkrav til wi-fi

- Wi-fi 802.11 b/g/n
- 2,4-GHz-bånd
- WPA/WPA2-sikkerhedskode
- DHCP aktiveret
- multicastDNS/Bonjour IGMP Snooping aktiveret
- Port 443, 80, 53 og 5353 åben
- IP DNS-server = IP standard-Gateway/Router
- Mesh-/Repeater: samme SSID og password som standard-gateway / router
- SSID skal hele tiden kunne ses



Systemkrav til LAN

- DHCP aktiveret
- multicastDNS/Bonjour IGMP Snooping aktiveret
- Port 443, 80, 53 og 5353 åben
- IP DNS-server = IP standard-Gateway/Router

Wi-fi-signalstyrke - vejledende værdier

Wi-fi-signalstyrken er kun en vejledende værdi. En bindende erklæring er ikke mulig.

Wi-fi-signalstyrken kan aflæses pr. MDU eller direkte på produktet.

Wi-fi-signalstyrke		Betydning
MDU		
76 - 100 %	3/3**	Sikker drift som regel mulig
51 - 75 %	2/3	
26 - 50 %	1/3	Drift som regel mulig
1 - 25 %	0/3	Drift normalt ikke mulig på pålidelig vis
0 %		Drift ikke mulig

* Vises på produktet

** Antal bjælker  3/3 - 0/3

Signalstyrken kan forstyrres af mange forhold, fx

- Personer i rummet
- Åbne eller lukkede døre
- Flyttede genstande
- Ændrede radiosignaler eller interferens
- Andre produkter med Bluetooth eller Wi-fi-teknologi

Højde	1020 mm
Bredde	700 mm
Dybde	763 mm
Dybde ved åben dør	1248 mm
Vægt	75 kg
Tromleindhold	180 l
Kapacitet i kg	10 kg (vægt på tørre tekstiler)
Tilslutningsledningens længde	1600 mm
Tilslutningsspænding	Se typeskiltet
Tilslutningsværdi	Se typeskiltet
Sikring	Se typeskiltet
Glødepærens effekt	Se typeskiltet
Godkendelser	Se typeskiltet
Maks. gulvbelastning under drift	883 N
Produktsikkerhedsnorm	iht. EN 10472, EN 60335
Lydniveau på arbejdsstedet iht. EN ISO 11204/11203	< 70 dB re 20 µPa
Frekvensbånd	2,4000 GHz – 2,4835 GHz
Maks. sendeeffekt	< 100 mW



EU-konformitetserklæring

Miele erklærer hermed, at tørretumbleren PT012 overholder direktiv 2014/53/EU.

Den komplette tekst til EU-konformitetserklæringen er tilgængelig på en af følgende websites:

- <https://www.miele.dk/professional/index.htm> under Produkter, Downloads
- <https://www.miele.dk/professional/brugsanvisninger-177.htm> ved indtastning af produkt-navn eller serienummer

no - Innhold

Sikkerhetsregler og advarsler	90
Ytterligere dokumentasjon	90
Sikkerhetstiltak ved gasslukt	91
Oppstillingssted.....	91
Forskriftsmessig bruk.....	91
Slik unngår du feil bruk.....	92
Teknisk sikkerhet.....	93
Forskriftsmessig bruk.....	94
Tilbehør	96
Beskrivelse av maskinen	97
Betjening av tørketrommelen	98
Betjeningspanel	98
Sensortaster og touchdisplay med sensortaster	98
Hovedmeny	99
Meny «  Programmer»	99
Meny «  Favoritter»	99
Meny «  Superbruker»	99
Betjeningseksempler	99
Valglister.....	99
Innstilling av tallverdier	100
Nedtrekksmeny.....	101
Gå ut av menyen.....	101
Vise Hjelp.....	101
Tørking	102
1. Riktig tekstilbehandling.....	102
Vask før tørking.....	102
Fjerne fremmedlegemer	102
Vedlikeholdssymboler	102
2. Legge i tørketrommelen	103
3. Velge program.....	103
Slå på tørketrommelen.....	103
4. Velge programinnstilling.....	104
Velge tørketriinn	104
Velge tillegg.....	104
5. Starte program	105
Betalingsautomat/-system (valgfritt).....	105
Åpne aktuelle programparametere	105
Programtid/Resttidsprognose	106
Programslutt.....	106
Programslutt.....	106
Ta ut tekstilene	106
Råd om stell.....	106
Timer	107
Forutsetning for timerinnstillingen	107
Innstilling av timer	107
Hvis feil oppstår	108
Feilretting.....	108

Installasjon	110
Oppstillingssituasjoner	110
Front	110
Sett fra siden	110
Bakside	110
Sett ovenfra	111
Sokkeloppstilling	111
Oppstilling	112
Transport av tørketrommelen	112
Justering	112
Sikre tørketrommelen mot å skli	113
Elektrotilkobling	114
Lufttilførsel og utluftning	114
Lufting og ventilasjon	114
Plassering av utluftningskanal	115
Beregning av total rørlengde	115
Dimensjonering, utluftningstilkobling	117
Utluftningskanal med sammensatte rør	118
Utluftningsrør med Alu-Flex	118
Utluftningssamleledning	119
Gass	121
Tilkoblings- og omkoblingsanvisninger	121
Tabeller	122
Tilkobling	126
Veiledning for sammenkobling	126
Åpne superbrukernivå	126
Konfigurere nettverkstilkobling via WPS	126
Konfigurere nettverkstilkobling via Soft-AP	126
Konfigurere nettverkstilkobling via LAN-kabel	126
Tekniske data	127
Tekniske data	128
EU-samsvarserklæring	128

no - Sikkerhetsregler og advarsler

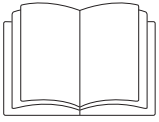

- Denne bruksanvisningen må leses.

Ytterligere dokumentasjon

Dette dokumentet inneholder grunnleggende informasjon. Du finner den fullstendige bruksanvisningen, i tillegg til flere aktuelle dokumenter vedrørende maskinen din, på Miele's internettside:

<http://www.miele.no/professional/bruksanvisninger-177.htm>



For å hente frem dokumentene trenger du typebetegnelsen eller fabrikasjonsnummeret på maskinen. Begge opplysningene finner du på typeskiltet på maskinen.

Denne tørketrommelen oppfyller de påbudte sikkerhetskravene. Bruk som ikke er forskriftsmessig, kan imidlertid føre til skader på personer og gjenstander.

Les bruksanvisningen nøye før du begynner å bruke tørketrommelen. Den gir viktige opplysninger om innbygging, sikkerhet, bruk og vedlikehold. På denne måten beskytter du deg selv og unngår skader på tørketrommelen.

I henhold til internasjonal standard IEC 60335-1 ber Miele uttrykkelig om at kapittelet om installasjon av tørketrommelen samt sikkerhetshenvisninger og advarsler må leses nøye og følges.

Miele kan ikke gjøres ansvarlig for skader som skyldes at disse henvisningene ikke blir fulgt.

Ta vare på bruksanvisningen og gi den videre til en eventuell senere eier.

Dersom flere personer skal læres opp i bruk av tørketrommelen, sørg for at sikkerhetsreglene er tilgjengelige, og/eller at personene gjøres kjent med dem.

Ved installeringen må de tekniske reglene for gassomstillinger, samt de nasjonale og regionale bygningsforskriftene, brannforskriftene og forskriftene fra de ansvarlige gassverkene overholdes.

Ved planlegging av gassoppvarmede anlegg, ta kontakt med gassverket og brannvesenet/feiervesenet i god tid.

- Ved feil eller ved rengjøring og vedlikehold må håndstoppekran eller stengeventilen på gassmåleren på oppstillingsstedet stenges.
- Før arbeider med igangsetting, vedlikehold, ombygging og reparasjoner avsluttes, skal det kontrolleres at samtlige gassførende deler, fra håndstoppekran til brennerdyse, er tette. Vær spesielt oppmerksom på målestussene på gassventilen og brenneren. Kontrollen skal gjennomføres med innkoblet og utkoblet brenner.
- Utfør en visuell kontroll av gassledningene og gassenhetene i installasjonen din én gang i året. Følg gjeldende nasjonale forskrifter for en slik kontroll.

Sikkerhetstiltak ved gasslukkt

- Slukk straks alle flammer.
- Steng straks stoppekranen for gass på oppstillingsstedet eller hovedstoppekranen for gasstilførselen.
- Åpne straks alle vinduer og dører.
- Tenn aldri åpen ild (f.eks. fyrstikker eller lighter).
- Ikke røyk.
- Gå aldri inn med åpen flamme i rom med tydelig gasslukkt.
- Sørg for at det ikke oppstår elektriske gnister (som f.eks. når du trekker ut støpsler eller bruker elektriske brytere og ringeklokker).
- Hvis du ikke finner årsaken til gasslukten og alle gasskraner er stengt, må du straks ta kontakt med det ansvarlige gassverket.

Dersom flere personer skal læres opp i bruk av produktet, må du sørge for at de viktige sikkerhetstiltakene er tilgjengelige, og/eller at personene gjøres kjent med dem.

Oppstillingssted

Gassoppvarmede tørketromler skal **ikke** oppstilles i rom hvor det befinner seg rengjøringsmaskiner som benytter PER- eller KFK-holdige løsningsmidler. Damp som strømmer ut, kan spaltes til saltsyre ved forbrenning, og det kan oppstå skader på tekstilene og på maskinen. Ved oppstilling i adskilte rom, må det ikke finne sted noen luftutveksling.

Rom med ildsteder, må ha tilstrekkelig ventilasjon. Enhver gassoppvarmet maskin anses som ildsted (uavhengig av gassgjennomstrømning).

Ved oppstilling av maskiner som varmes opp med flytende gass under bakkenivå, skal driftslederen for anlegget sørge for nødvendige ventilasjonsinnretninger iht. de «tekniske reglene for flytende gass».

Ventilasjonen i rommet er i orden når det ikke oppstår undertrykk med alle maskiner på full styrke, også når avgassene blir sugd ut mekanisk. På denne måten sikrer du at gassen forbrennes riktig og at avgassene forsvinner helt.

Det skal ikke være mulig å kunne låse ventilasjonsåpningene.

⚠ Før arbeider med igangsetting, vedlikehold, ombygging og reparasjoner avsluttes, skal det kontrolleres at samtlige gassførende deler, fra håndstoppekran til brennerdyse, er tette.

Målestussene på gassventilen er spesielt viktige å kontrollere. Kontrollen skal gjennomføres med innkoblet og utkoblet brenner.

Forskriftsmessig bruk

- ▶ Tørketrommelen er kun beregnet for profesjonell bruk.
- ▶ Tørketrommelen skal kun brukes til tørking av tekstiler som er vasket i vann og som ifølge produsentens vedlikeholdsetikett tåler trommeltørking. Annen bruk kan innebære fare. Miele er ikke ansvarlig for skader som skyldes annen bruk enn tørketrommelen er bestemt for, eller feil betjening.
- ▶ Denne tørketrommelen er ikke beregnet for utendørs bruk.
- ▶ Installeringen av denne maskinen er beregnet for fastlandsdrift. For installering på ikke-stasjonære oppstillingssteder er det nødvendig å ta ekstra forholdsregler tilpasset oppstillingsstedet. Ansvar for denne installeringen er pålagt installatøren / montøren.
- ▶ Tørketrommelen må ikke plasseres i rom hvor det er fare for frost. Temperaturer rundt frysepunktet påvirker tørketrommelens funksjon. Tillatt romtemperatur bør ligge mellom 2 °C og 40 °C.

no - Sikkerhetsregler og advarsler

- ▶ Hvis maskinen brukes i profesjonell virksomhet, er det kun skolert personale eller fagfolk som får betjene maskinen. Hvis maskinen er oppstilt på et område som er tilgjengelig for allmennheten, må driftslederen sørge for at det ikke er farlig å bruke maskinen.
- ▶ Personer, som på grunn av sin psykiske eller fysiske tilstand eller pga. sin uerfarenhet eller uvitenhet ikke er i stand til å betjene tørketrommelen på en sikker måte, må ikke bruke denne tørketrommelen uten tilsyn eller veiledning fra en ansvarlig person.
- ▶ Barn under åtte år må holdes vekk fra tørketrommelen, med mindre de er under konstant tilsyn.
- ▶ Barn over åtte år får bare betjene tørketrommelen uten tilsyn, dersom tørketrommelens funksjon er forklart slik at de kan betjene den på en sikker måte. Barn må kunne se og forstå mulige farer ved feil betjening.
- ▶ Barn må ikke rengjøre eller vedlikeholde tørketrommelen uten tilsyn.
- ▶ Hold øye med barn som befinner seg i nærheten av tørketrommelen. Ikke la barn leke med tørketrommelen.
- ▶ Denne tørketrommelen kan også brukes på offentlige områder.
- ▶ All annen bruk enn den som er beskrevet ovenfor, er imot bestemmelsene og utelukker produsentens ansvar.

Slik unngår du feil bruk

- ▶ Du må ikke foreta endringer på tørketrommelen uten uttrykkelig tillatelse fra Miele.
- ▶ På deler som er forseglet av Miele må ikke forseglingen åpnes. Dersom denne forseglingen må åpnes for en reparasjon eller ombygging, må forseglingen fornyes etter kontrollen.
- ▶ Ikke støtt eller len deg på døren. Tørketrommelen kan velte og skade deg eller andre personer i nærheten.
- ▶ Ikke bruk høytrykksspyler eller vannslange for å rengjøre tørketrommelen.
- ▶ Vedlikehold av tørketrommelen må utføres fagmessig og til rett tid. Ellers er det fare for effekttap, funksjonsfeil og brann.
- ▶ Ikke lagre eller bruk bensin, petroleum, eller lignende lett antennelige stoffer i nærheten av tørketrommelen. Fare for brann og eksplosjon!
- ▶ Ikke utsett tørketrommelen for friskluft blandet med klor-, fluor- eller andre løsemiddelholdige damper. Brannfare!
- ▶ På grunn av brannfare skal du ikke tørke tekstiler i tørketrommelen når de
 - ikke er vasket.
 - ikke er tilstrekkelig rengjort, og har rester av olje, fett eller lignende (f.eks. kjøkken- eller kosmetikktekstiler med rester av olje, fett eller kremer). Hvis tekstilene ikke er skikkelig rengjort, er det brannfare pga. selvantennning, selv etter at tørkeprosessen er ferdig, og også etter at tekstilene er tatt ut av tørketrommelen.
 - er behandlet med brannfarlige rengjøringsmidler eller har rester av aceton, alkohol, bensin, petroleum, parafin, flekkfjerner, terpentin, voks, voksfjerner eller kjemikalier (gjelder f.eks. mopper, gulvkluter, vaskekluter).
 - inneholder rester av hårspray, neglelakkfjerner eller lignende.

Vask derfor svært skitne tekstiler ekstra grundig: Øk vaskemiddelmengden og velg en høy vasketemperatur. Er du i tvil, vask tekstilene flere ganger.

- ▶ Det er fare for klem- og kuttskader på hengslene til døren og på dekselet til lofilteret. Bruk derfor håndtakene og hurtiglåsene.
- ▶ Vær sikker på at trommelen står stille før du tar ut tøyet. Ikke stikk hånden inn i en trommel som fortsatt roterer.
- ▶ **Advarsel:** Slå aldri av tørketrommelen før tørkeprogrammet er slutt. I så fall må alle tekstilene straks tas ut av tørketrommelen og bres utover slik at varmen kan bli avgitt.

Teknisk sikkerhet

- ▶ Tørketrommelen får kun oppstilles og tas i bruk av Miele's serviceavdeling eller annet Miele-autorisert personell.
- ▶ Kontroller at tørketrommelen ikke har ytre, synlige skader før den oppstilles. En skadet tørketrommel må ikke oppstilles og/eller tas i bruk.
- ▶ Det må ikke foretas endringer på tørketrommelen uten uttrykkelig tillatelse fra Miele.
- ▶ Av sikkerhetsmessige grunner må du ikke bruke skjøtekabel (brannfare og overoppheting).
- ▶ Tørketrommelen skal ikke oppstilles i rom hvor det befinner seg rengjøringsmaskiner som benytter KFK-holdige løsningsmidler. Damp som strømmer ut, kan spaltes til saltsyre ved forbrenning, og det kan oppstå skader på tekstilene og på maskinen. Ved oppstilling i adskilte rom, må det ikke finne sted noen luftutveksling mellom rommene.
- ▶ Brannfare som følge av styrbar stikkontakt. Denne tørketrommelen må ikke kobles til en styrbar stikkontakt (f.eks. med et tidsur). Dersom avkjølingsfasen til tørketrommelen blir avbrutt, kan det være fare for at tekstilene kan selvantenne.
- ▶ Sikkerheten for det elektriske anlegget i tørketrommelen garanteres kun hvis maskinen kobles til et forskriftsmessig installert jordingsystem. Det er meget viktig at denne grunnleggende sikkerhetsforutsetningen kontrolleres. I tvilstilfeller bør fagfolk kontrollere bygningsinstallasjonen. Miele kan ikke gjøres ansvarlig for skader som skyldes manglende eller brutt jordledning.
- ▶ Tørketrommelen er kun skilt fra det elektriske anlegget når
 - støpselet er dratt ut.
 - hovedbryteren eller sikringen (på stedet) er koblet ut.
- ▶ For å kunne koble tørketrommelen fra strømforsyningen når som helst, må støpselet alltid være tilgjengelig. Personalet må kunne se fra alle steder at støpselet er trukket ut.
- ▶ Hvis produktet skal være fast tilkoblet, må det på installasjonsstedet være en flerpolet skillebryter som er tilgjengelig til enhver tid, slik at tørketrommelen kan kobles fra strømforsyningen.
- ▶ Hvis tilkoblingsledningen blir skadet, må den skiftes ut av fagfolk som er autorisert av Miele, for å unngå at brukeren utsettes for fare.
- ▶ Tørketromler med ødelagte betjeningselementer eller ledningsisolasjon skal ikke brukes før de er reparert.
- ▶ Hvis ukyndige reparerer maskinen, kan brukeren utsettes for fare, som Miele ikke kan ta ansvaret for. Reparasjoner må bare utføres av fagfolk som er autorisert av Miele, ellers gjelder ikke noe garantiansvar ved påfølgende skader.
- ▶ Defekte deler må bare skiftes ut med Miele's originale reservedeler. Kun ved bruk av disse delene kan Miele garantere at de sikkerhetskravene som stilles til produktene, blir oppfylt.
- ▶ Tørketrommelen må kun brukes når alle avtagbare ytterplater er montert og det ikke er tilgang til strømførende eller roterende maskindeler.
- ▶ På dørglasset og rundt rammen på døren oppstår det svært høye temperaturer under tørking. Vær oppmerksom på at tekstilene kan være svært varme hvis de blir tatt ut av tørketrommelen før tørkeprogrammet er slutt.
- ▶ Dersom vedlikehold ikke foretas regelmessig og forskriftsmessig er det fare for effekttap, funksjonsfeil og brann.
- ▶ Ved feil eller ved rengjøring og stell må tørketrommelen kobles fra strømforsyningen. Tørketrommelen er kun koblet fra strømforsyningen når
 - støpselet er tatt ut av kontakten
 - sikringene i bygningsinstallasjonen er koblet ut, eller
 - skrusikringene i bygningsinstallasjonen er skrudd helt ut.

no - Sikkerhetsregler og advarsler

- ▶ Installeringen av denne maskinen er beregnet for fastlandsdrift. For installering på ikke-stasjonære oppstillingssteder er det nødvendig å ta ekstra forholdsregler tilpasset oppstillingsstedet. Ansvar for denne installeringen er pålagt installatøren / montøren.
- ▶ Følg anvisningene i kapitlet «Installasjon» og «Tekniske data».
- ▶ Tørketrommelen må bare brukes når det er installert et utluftningsrør, og når det er sørget for tilstrekkelig ventilasjon av rommet.
- ▶ Utluftningsrøret må ikke installeres til følgende piper eller sjakter:
 - Røyk- eller avgasspipe som er i bruk
 - Sjakter som brukes som utluftning fra rom med ildsteder
 - Andre piper som er i bruk

Når røyk eller avgass presses tilbake, er det fare for forgiftning.

- ▶ Kontroller regelmessig at alle bestanddeler på utluftningsrøret (f.eks. murrør, utvendig gitter, bøyer osv.) fungerer slik de skal, og at luften kan passere fritt. Eventuelt gjennomfør en rengjøring. Hvis det har lagret seg lo i utluftningsrøret, hindrer det luftutblåsningen og dermed reduseres tørketrommelens funksjon.

Hvis det allerede finnes et utluftningsrør som er i bruk, må utluftningsrøret kontrolleres før det installeres på tørketrommelen.

Det skal ikke være noe undertrykk i utluftningsrøret.

- ▶ Det er fare for kvelning og forgiftning ved tilbakesuging av avgasser når det er installert gass-gjennomstrømningsvarmer, gassoppvarming, kullfyrt ovn med pipetilkobling osv. i samme rom, eller i boligen eller i naborommene, og undertrykket er på 4 Pa eller mer.

Hvis du ved hjelp av følgende tiltak sørger for tilstrekkelig ventilasjon av rommet, kan du unngå et undertrykk i oppstillingsrommet (eksempler):

- Monter ventilasjonsåpninger som ikke kan låses, i ytterveggen.
- Bruk vindusbryter, slik at tørketrommelen bare kan kobles inn når vinduet er åpent.

For å sikre trygg drift og unngå undertrykk på 4 Pa eller mer, bør du la brann- og feiervesenet bekrefte det.

- ▶ Ved installasjon av flere tørketromler i en utluftningssamleledning, må det installeres en tilbakeslagsklaff pr. tørketrommel direkte på samleledningen.

Hvis ikke dette gjøres, kan det skade tørketrommelen og påvirke den elektriske sikkerheten.

- ▶ Vær oppmerksom på anvisningene i kapitlet «Installasjon av utluftningsrøret».

- ▶ Luftspalten mellom undersiden av tørketrommelen og gulvet må ikke reduseres av sokkellister, høyflossede tepper osv.

- ▶ I svingområdet til påfyllingsdøren må det ikke installeres låsbare dører, skyvedører eller dører som slår motsatt vei.

- ▶ Pga. spesielle krav (f.eks. når det gjelder temperatur, fuktighet, kjemisk stabilitet, slitefasthet og vibrasjon), er denne tørketrommelen utstyrt med en spesiallyspære. Denne spesiallyspæren skal kun brukes til det den er bestemt for. Den er ikke egnet for rombelysning. Av sikkerhetsgrunner skal den kun skiftes ut av fagfolk som er autorisert av Miele eller av Miele's serviceavdeling.

- ▶ Det anbefales å installere en termisk avstengningsventil på stedet.

- ▶ Hvis gassoppvarmede maskiner er allment tilgjengelige, må det i tillegg kontrolleres om det må brukes et gass-flowmeter.

Forskriftsmessig bruk

- ▶ Ikke støtt eller len deg på døren. Tørketrommelen kan velte og skade deg eller andre personer i nærheten.

- ▶ Lukk døren etter hver tørking. Slik unngår du at

- barn forsøker å klatre inn i trommelen eller gjemmer gjenstander i den.
- eller at smådyr klatrer inn i tørketrommelen.

- ▶ Ikke bruk høytrykksspyler eller vannslange for å rengjøre tørketrommelen.
- ▶ Hold alltid oppstillingsrommet til tørketrommelen fritt for støv og lo. Smusspartikler i den innsugde luften fører til tilstoppinger. Det kan oppstå feil og det er fare for brann.
- ▶ Tørketrommelen må ikke brukes uten lofilter eller med et lofilter som er skadet. Det kan oppstå feil. Lo tetter luftveiene, oppvarmingen og utluftningsrøret, noe som kan føre til brann. Slå straks av tørketrommelen og skift ut det skadede lofilteret.
- ▶ Lofilteret må rengjøres regelmessig.
- ▶ For at tørketrommelen skal fungere feilfritt under tørkingen:
 - Rengjør flatene på lofilteret etter hver tørking.
 - I tillegg skal lofilteret og luftveiene alltid rengjøres når det vises en melding om dette i displayet.
- ▶ På grunn av brannfare skal du ikke tørke tekstiler i tørketrommelen når de
 - ikke er vasket.
 - ikke er tilstrekkelig rengjort, og har rester av olje, fett eller lignende (f.eks. kjøkken- eller kosmetikktekstiler med rester av olje, fett eller kremer). Hvis tekstilene ikke er skikkelig rengjort, er det brannfare pga. selvantennning, selv etter at tørkeprosessen er ferdig, og også etter at tekstilene er tatt ut av tørketrommelen.
 - er behandlet med brannfarlige rengjøringsmidler eller har rester av aceton, alkohol, bensin, petroleum, parafin, flekkfjerner, terpentin, voks, voksfjerner eller kjemikalier (gjelder f.eks. mopper, gulvkluter, vaskekluter).
 - inneholder rester av hårspray, neglelakkfjerner eller lignende.

Vask derfor svært skitne tekstiler ekstra grundig: Øk vaskemiddelmengden og velg en høy vasketemperatur. Er du i tvil, vask tekstilene flere ganger.

▶ Tørketrommelen må ikke plasseres i rom hvor det er fare for frost. Temperaturer rundt frysepunktet påvirker tørketrommelens funksjon. Tillatt romtemperatur bør ligge mellom 2 °C og 40 °C.

▶ Fjern alle gjenstander i lommene på tøyet som skal tørkes (f.eks. lightere, fyrstikker, nøkler).

▶ **Advarsel:** Slå aldri av tørketrommelen før tørkeprogrammet er slutt. I så fall må alle tekstilene straks tas ut av tørketrommelen og bres utover slik at varmen kan bli avgitt.

▶ Brannfare som følge av styrbar stikkontakt. Denne tørketrommelen må ikke kobles til en styrbar stikkontakt (f.eks. med et tidsur). Dersom avkjølingsfasen til tørketrommelen blir avbrutt, kan det være fare for at tekstilene kan selvantenne.

▶ Når programmet går inn i avkjølingsfasen, er det avsluttet. I mange programmer følger avkjølingsfasen for å sikre at tekstilene blir tørket med en temperatur de ikke kan ta skade av (f.eks. for å unngå selvantennning). Ta alltid ut alle tekstilene av tørketrommelen rett etter avkjølingsfasen.

▶ Skyllmiddel og lignende produkter bør brukes i henhold til anvisningene for skyllemiddelet.

▶ Ikke lagre eller bruk bensin, petroleum, eller lignende lett antennelige stoffer i nærheten av tørketrommelen. Fare for brann og eksplosjon!

▶ Ikke utsett tørketrommelen for friskluft blandet med klor-, fluor- eller andre løsemiddelholdige damper. Brannfare!

▶ For apparatdeler av rustfritt stål gjelder følgende:

Overflater av rustfritt stål må ikke komme i kontakt med flytende klor eller natriumhypokloritt holdige rengjørings- og desinfeksjonsmidler. Disse midlene kan føre til korrosjon på stålet.

Aggressive klorblekingsdamper kan likeledes føre til korrosjon.

Derfor må åpne beholdere med disse midlene ikke oppbevares i umiddelbar nærhet av maskinene!

no - Sikkerhetsregler og advarsler

Tilbehør

- ▶ Tilbehørsdeler kan kun monteres i eller til maskinen, dersom de uttrykkelig er godkjent av Miele. Hvis andre deler monteres i eller til maskinen, tapes krav i forbindelse med garanti og/eller produktansvar.
- ▶ Sørg for at Miele-sokkelen, som er å få kjøpt som ekstrautstyr, passer til denne tørketrommelen.

 Miele kan ikke gjøres ansvarlig for skader som skyldes at sikkerhetsreglene og advarslene ikke blir fulgt.

Retur og gjenvinning

- ▶ Ødelegg dørlåsen på maskiner som skal returneres og gjenvinnes, da forhindrer du at barn kan stenge seg inne og komme i livsfare.

PDR 910 (gassoppvarmet)

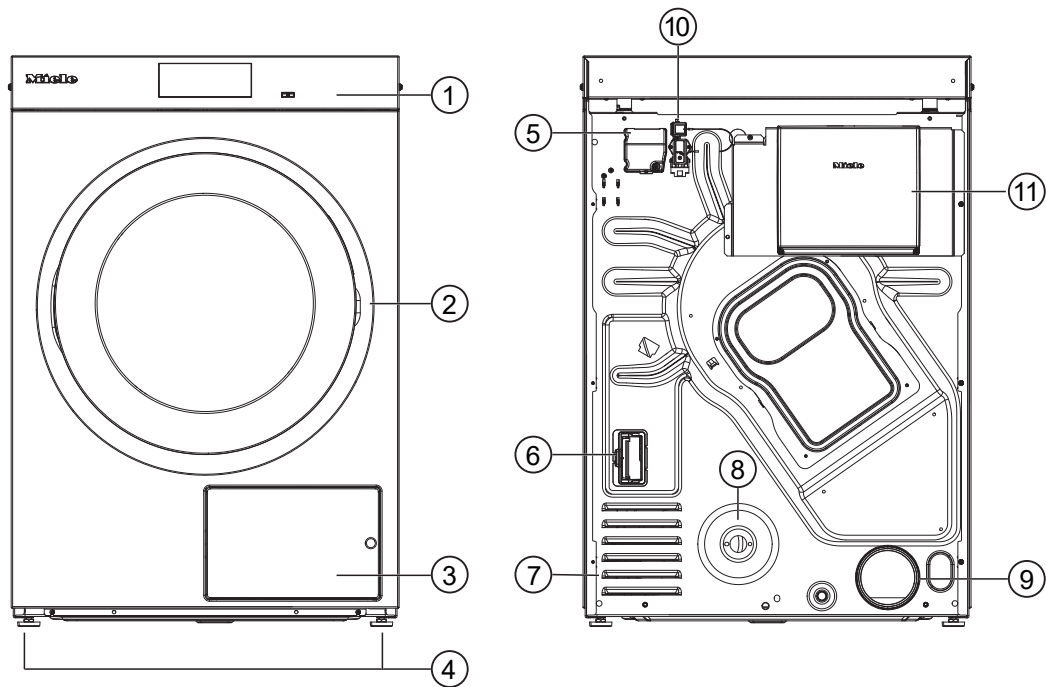



- ① Betjeningspanel med touchdisplay
- ② Dør
- ③ Deksel til lofilteret
- ④ 4 høydejusterbare skruføtter
- ⑤ Elektrotilkobling
- ⑥ Sjakt kommunikasjonsmodul
- ⑦ Sugeåpninger til tørkeluft
- ⑧ Gasstilkobling 1/2" iht. ISO 7-1
- ⑨ Utluftningsstuss Ø 100 mm
- ⑩ Tilkobling for kommunikasjonsboks
- ⑪ Kommunikasjonsboks (opsjon)
For tilkobling med eksterne systemer

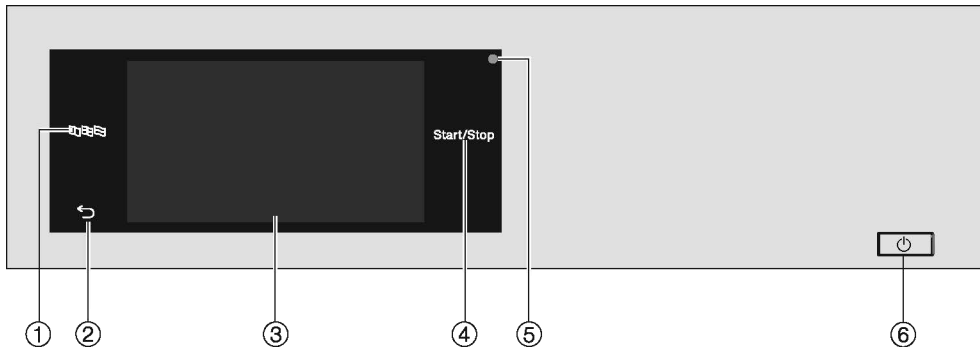

no - Betjening av tørketrommelen

Betjeningspanel



- ① **Sensortast språk** 
For valg av aktuelt språk for brukeren
Etter programslutt tilbakestilles språket automatisk til det språket som ble stilt inn på superbrukernivå igjen.
- ② **Sensortast tilbake** 
Går et skritt tilbake i menyen.
- ③ **Touchdisplay**
- ④ **Sensortast** *Start/Stop*
Starter det valgte tørkeprogrammet og avbryter et program som er startet. Så snart sensortasten blinker, kan det valgte programmet startes.
- ⑤ **Optisk grensesnitt**
Brukes som dataoverføring av serviceavdelingen.
- ⑥ **Tast** 
For inn- og utkobling av tørketrommelen. Avhengig av programmering i superbrukernivå, kobler tørketrommelen seg ut automatisk for å spare energi. Utkoblingen skjer etter en justerbar tid etter programslutt/antikrøll eller etter innkobling, i de tilfellene maskinen ikke har blitt betjent etterpå.

Sensortaster og touchdisplay med sensortaster

Sensortastene ,  og *Start/Stop* samt sensortastene i displayet reagerer på fingerkontakt. Hver berøring bekreftes med en tastetone. Lydstyrken til tastetonen kan stilles inn eller kobles ut (se kapittel «Superbrukernivå»).

Betjeningsfeltet med sensortastene og touchdisplayet kan bli ripet av spisse eller skarpe gjenstander, f.eks. spiker, blyanter osv.
Betjeningsfeltet må kun berøres med fingrene.

Hovedmeny

Etter at tørketrommelen er slått på, vises hovedmenyen i displayet. Fra hovedmenyen kommer du til alle viktige undermenyer.

Ved berøring av sensortasten  kommer du alltid tilbake til hovedmenyen. Tidligere innstilte verdier lagres ikke.

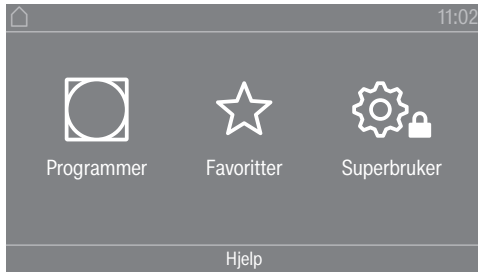

Hovedmeny

Meny « Programmer»

I denne menyen kan du velge tørkeprogrammene.

Meny « Favoritter»

I denne menyen kan du velge 1 favorittprogram blant tilsammen 12 favorittprogrammer. Tørkeprogrammene i menyen Favoritter kan tilpasses og lagres av driftsleder (se kapittel «Superbrukernivå», avsnitt «Favorittprogrammer»).

Meny « Superbruker»

I superbrukernivå kan du tilpasse tørketrommelens elektronikk til ulike behov (se kapittel «Superbrukernivå»).

Betjeningseksempler

Valglister

Bla gjennom menyen « Programmer» (enkeltvalg)



- For å bla gjennom menyen, legg fingeren på touchdisplayet og beveg fingeren til venstre eller høyre.

En oransje scrollbar i det nedre området på displayet viser at det er flere valgmuligheter.

- For å velge ønsket tørkeprogram, berør programnavnet med fingeren din.

Displayet skifter nå til basismenyen i det valgte programmet.

no - Betjening av tørketrommelen

Meny «Tillegg» (flere valg)

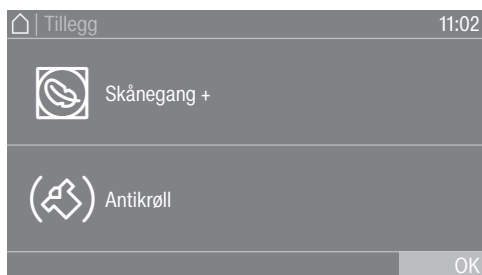

For valg av ett eller flere *tillegg*, berør ønsket *tillegg* med fingeren.

De nylig valgte *tilleggene* blir markert med oransje. For å velge bort et *tillegg* berør *tillegget* som skal velges bort på nytt.

Innstilling av tallverdier

I noen menyer kan du stille inn tallverdier. Du kan stille inn tallverdiene ved å stryke oppover eller nedover i displayet med fingeren.

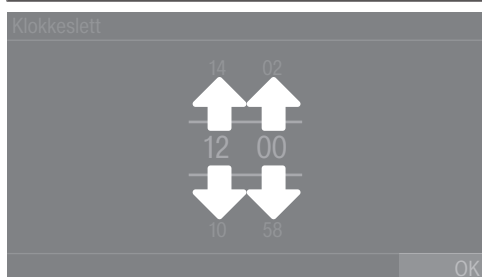

- Legg fingeren på tallet som skal endres.
- For å stille inn ønsket tall, stryk oppover og nedover med fingeren.
- Bekreft den innstilte tallverdien ved å berøre sensortasten OK.

Tips: For noen innstillinger kan verdien også stilles inn ved hjelp av et tallfelt, avhengig av verdiområde og trinnstørrelse. Tallfeltet kommer til syne hvis du berører tallene kun kort. Så snart du har lagt inn en gyldig verdi, blir sensortasten OK markert med grønt.

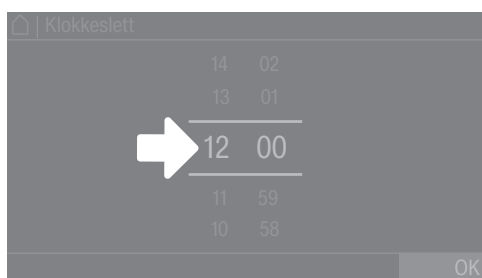

- Trykk kort på tallene mellom de to strekene med fingeren.

Et tallfelt vises.

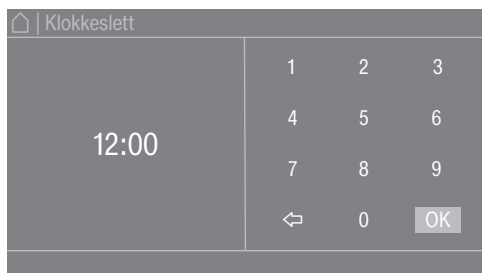

- For å legge inn tallverdien berør tallene på høyre side og bekreft deretter med OK.

Nedtrekksmeny

I nedtrekksmenyen finner du forskjellig informasjon (f.eks. om et tørkeprogram).

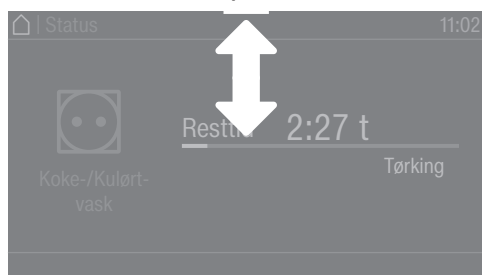

Hvis det dukker opp en oransje scrollbar øverst på skjermen i midten av displayet, kan nedtrekksmenyen vises. Berør scrollbaren og dra fingeren nedover på displayet.

For å lukke nedtrekksmenyen igjen, berør den oransje scrollbaren i displayet med fingeren og trekk den oppover.

Gå ut av menyen

- Berør sensortasten ↵ for å gå tilbake til forrige skjermbilde. Alt du har lagt inn til nå uten å bekrefte med OK, blir ikke lagret.

Vise Hjelp

I noen menyer vises Hjelp i den nedre delen av displayet.

- Hvis du trenger mer informasjon om den aktuelle menyen, berør sensortasten Hjelp. Tilleggsinformasjonen vises i displayet.
- Berør sensortasten ↵, for å gå tilbake til forrige skjermbilde.

1. Riktig tekstilbehandling

Vask før tørking

Svært skitne tekstiler må vaskes spesielt grundig. Bruk tilstrekkelig vaskemiddel og velg en høy vasketemperatur. Er du i tvil, vask tekstilene flere ganger.

Når det er brukt industrikjemikalier til å rengjøre tekstilene, må ikke tørketrommelen brukes til å tørke de rensede tekstilene.

Nye, mørke og kulørte tekstiler vaskes separat og svært grundig. Mørke og kulørte tekstiler må ikke tørkes sammen med lyse tekstiler. Slike tekstiler kan avgi farge (også på kunststoffdelene i tørketrommelen). Lo med annen farge kan sette seg fast på tekstilene.

Fjerne fremmedlegemer

Før du tørker, må du sørge for at det ikke er fremmedlegemer i tekstilene.

⚠ Skade som oppstår pga. fremmedlegemer som ikke er fjernet fra tekstilene.

Fremmedlegemer i tekstilene kan smelte, brenne eller eksplodere. Fjern fremmedlegemer (f.eks. vaskeballer, lightere osv.) fra tekstilene.







Kontroller falder og sømmer på tekstilene/tøyet. Slik unngår du at tekstilfyll, som kan føre til brann, faller ut. Ta ut eller sy fast løse BH-bøyler.

⚠ Brannfare ved feil bruk eller betjening.

Tekstilene kan begynne å brenne og ødelegge tørketrommelen og rommet den står i.

Kapittelet «Sikkerhetsregler og advarsler» må leses og følges.

Vedlikeholdssymboler

Tørking	
	Normal/høy temperatur
	Redusert temperatur*
* Velg Skånegang.	
	Tåler ikke trommeltørking
Stryking og rulling	
	Ekstra varmt
	Svært varmt
	Varmt
	Tåler ikke stryking/rulling

2. Legge i tørketrommelen

Fylle tørketrommelen med tekstiler

Tekstilene kan bli skadet.
Før du legger inn tekstilene, må du lese kapittel «1. Riktig tekstilbehandling».

- Åpne døren.
- Fyll tørketrommelen med tekstiler.

Fare for skade på tekstiler som er klemt fast.
Tekstiler kan bli ødelagt dersom de kommer i klem ved lukking av døren.
Pass på at tekstilene ikke kommer i klem når du lukker døren.

Ikke legg for mange tekstiler i trommelen. Tekstilene kan bli slitte og tørkeresultatet påvirkes. Og, du må regne med økt krølldannelse.

Lukke døren

⚠ Skader pga. at tekstiler kommer i klem.
Tekstiler kan bli ødelagt dersom de kommer i klem ved lukking av døren.
Pass på at ikke tekstilene kommer i klem når du lukker døren.

- Sving døren lett igjen.

3. Velge program

Slå på tørketrommelen

- Trykk på tasten .

Velkomstbildet vises.

Det er forskjellige muligheter å velge et tørkeprogram fra hovedmenyen.

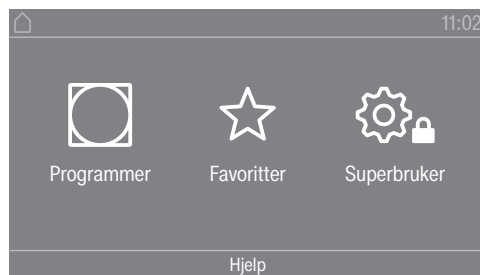

- Berør sensortasten  Programmer.



- Stryk til venstre med fingeren til ønsket program vises.
- Berør sensortasten til programmet.

Displayet skifter til tørkeprogrammets basismeny.

Alternativt kan du velge et program via favorittlisten. De forhåndsinnstilte programmene under ☆ Favoritter kan endres i superbrukernivå.

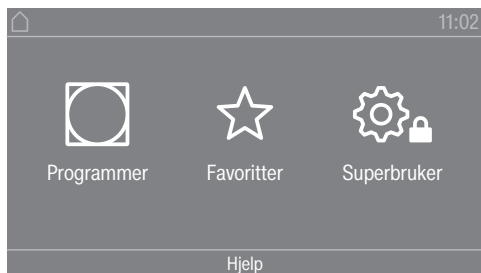

- Berør sensortasten ☆ Favoritter.



- Stryk til venstre med fingeren til ønsket program vises.
 - Berør ønsket program.
- Displayet skifter til tørkeprogrammets basismeny.

4. Velge programinnstilling

Velge tørke-trinn

Du kan endre forhåndsinnstilte tørke-trinn i flere av programmene. Det er mulig å velge ulike tørke-trinn avhengig av program.

Velge tillegg

Tørkeprogrammene kan suppleres med forskjellige tillegg. Noen tillegg kan kun velges i bestemte tørkeprogrammer.

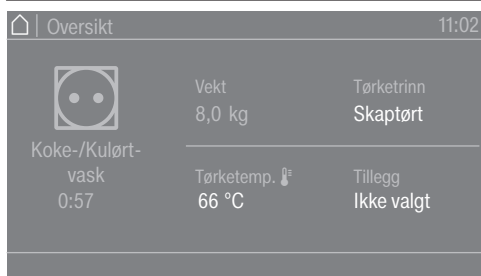

- Berør sensortasten Tillegg.

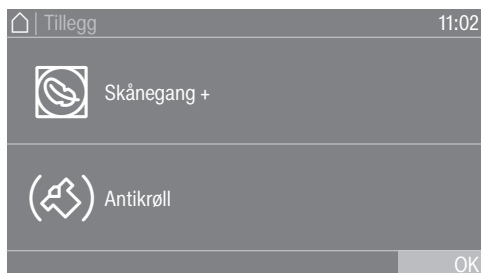

- Berør sensortasten for ønsket tillegg.
- Du må kun bekrefte med OK når du blir bedt om det i displayet.

- Det aktuelle symbolet for ønsket tillegg (☹ eller ☹) lyser.
- ☹ skånegang Ømfintlige tekstiler (med vedlikeholdssymbol ☹, f.eks. av akryl) tørkes med lavere temperatur og lengre tid.
 - ☹ Skånegang + Ømfintlige tekstiler tørkes med færre trommelrotasjoner og lavere tørketemperatur.
 - ☹ Antikrøll Trommelen roterer i en spesiell rytme etter programslutt, avhengig av valgt program. Omdreiingen reduserer krølldannelsen etter programslutt.

Fra fabrikken er antikrøll koblet ut. Antikrøll kan aktiveres i superbrukernivå med en variabel tid på inntil 12 timer. Du finner disse innstillingene i superbrukernivå under menyen Prosessteknikk/Antikrøll.

5. Starte program

Betalingsautomat/-system (valgfritt)

Hvis maskinen er utstyrt med en betalingsautomat/-system, legg merke til betalingsoppfordringen i displayet.

Mulig verditap ved å åpne døren eller hvis programmet avbrytes. Avhengig av innstilling, kan åpning av maskindøren eller avbrutt program føre til verditap ved en betalingsautomat/-system. Du må ikke åpne døren etter programstart. Ikke avbryt et tørkeprogram som pågår.

Starte program

Så snart et program kan startes, pulserer lyset til sensortasten *Start/Stop*.

- Berør sensortasten *Start/Stop*.

Hvis en startforvalgstid er valgt, vises denne i displayet.

Tørkeprogrammet starter når startforvalgstiden er utløpt eller rett etter at den har startet. Resttiden til programmet vises i displayet.

Åpne aktuelle programparametere

Mens programmet er i gang kan du se parameterne til det aktuelle tørkeprogrammet via nedtrekksmenyen (f.eks. tørketrinn, tekstilmengde, valgt tillegg, tørketemperatur).

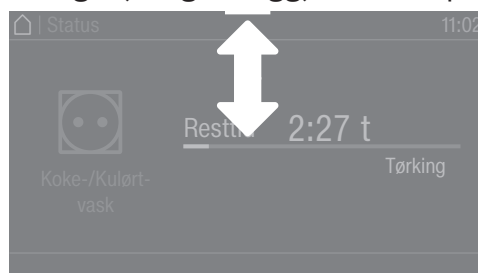

- For å få frem nedtrekksmenyen, stryker du ovenfra og ned med fingeren mens programmet er i gang.

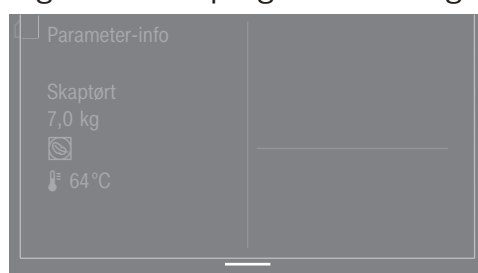

Parameterne til tørkeprogrammet vises i nedtrekksmenyen.

- For å lukke nedtrekksmenyen igjen, stryk nedefra og opp med fingeren eller trykk på sensortasten ↵.

Programtid/Resttidsprognose

Programtiden er avhengig av mengde, type og restfuktigheten på tekstilene. Derfor kan programtiden til tørketrimprogrammene variere eller «hoppe». Tørketrommelens elektronikk tilpasser seg mens tørkeprogrammet pågår. Den viste programtiden blir stadig mer nøyaktig.

I de første programmene som kjøres, avviker den viste tiden noen ganger betydelig fra den reelle tørketiden som gjenstår. Forskjellen mellom prognosen og den reelle tiden blir mindre når det aktuelle programmet har vært gjennomført flere ganger. Når forskjellige tekstilmengder tørkes i et program, kan resttidsanvisningen kun vise en omtrentlig tid.

Programslutt

Programslutt

Etter programslutt avkjøles tekstilene. Avkjølingsfasen vises i displayet med meldingen Slutt/Avkjøling. Tekstilene kan tas ut.

Styringen kan ved behov programmeres slik at en melding om programslutt først vises etter at avkjølingsfasen er ferdig (Superbrukernivå/Prosessteknikk/Innstilling avkjølingsfase).

Etter at avkjølingsfasen og programmet er helt ferdig vises meldingen Slutt.

Tørketrommelen slår seg av automatisk etter den innstilte tiden etter programslutt.

Når tillegget Antikrøll (☞)* er valgt, fortsetter trommelen å rotere i intervaller etter programslutt. På den måten reduseres krølldannelsen hvis ikke tekstilene kan tas ut av trommelen med en gang.

* Antikrøll er koblet ut fra fabrikk og kan aktiveres i superbrukernivå.

Ta ut tekstilene

- Åpne døren.
- Ta alltid ut alle tekstilene.

Gjenglemte tekstiler kan bli skadet hvis de tørkes én gang til. Ta alltid alle tekstilene ut av trommelen.

- Slå av tørketrommelen ved å trykke på tasten (⏻).

Råd om stell

Denne tørketrommelen må vedlikeholdes regelmessig, spesielt ved kontinuerlig drift. Se kapittelet «Rengjøring og stell».

Timer

Forutsetning for timerinnstillingen Startforvalg må være aktivert i Superbrukernivå i menyen Betjening / Visning, for at Start om skal kunne velges. Med Start om kan du velge tid til programstart, programmets starttid eller når programmet skal være ferdig.

Innstilling av timer

- Berør sensortasten Start om.
- Velg opsjonen Slutt kl., Start om eller Start kl..
- Still inn timene og minuttene og bekreft med sensortasten OK.

no - Hvis feil oppstår

Feilretting

Melding	Årsak og retting
Displayet blir værende mørkt.	Tørketrommelen har ikke strøm. <ul style="list-style-type: none"> ■ Kontroller støpselet, hovedbryteren og sikringene (på stedet).
Problem	Årsak og retting
Det renner ut kondensat på et uventet sted.	Avløpet er forurenset. <ul style="list-style-type: none"> ■ Kontroller avløpet og fjern eventuelt smuss. Avløpet er tilgjengelig via serviceluken nederst på maskinens bakside.
Tørketrommelens effektivitet avtar.	Lofilteret i tørketrommelen er tilsmusset. <ul style="list-style-type: none"> ■ Kontroller lofilteret i tørketrommelen for smuss og ev. rengjør det.
	Utilstrekkelig ventilasjon <ul style="list-style-type: none"> ■ Forsikre deg om at luftinnsugningsåpningen og utluftningsrøret på tørketrommelen ikke er stengt eller tildekket av gjenstander.
	For høy romtemperatur (>45 °C) <ul style="list-style-type: none"> ■ Sørg for at det er tilstrekkelig ventilasjon av oppstillingsrommet. ■ Ev. koble tørketrommelen til et eksternt friskluft- og utluftningsrør.
Hodeputer fylt med fjær danner lukt under tørking.	Fjær har en tendens til å danne en egen eller fremmed lukt ved oppvarming i større eller mindre grad. <ul style="list-style-type: none"> ■ Lukten reduseres ved naturlig utluftning etter tørking.
Det er statisk elektrisitet i tekstilene av syntetfibre etter tørking.	Syntetisk materiale har en tendens til å bli statisk elektrisk. <ul style="list-style-type: none"> ■ Bruk av tøymykner i siste skylling kan redusere den statiske elektrisiteten ved tørking.
Lodannelse	Under tørkingen løsner lo som hovedsakelig har dannet seg på tekstilene på grunn av slitasje ved vask eller bruk. Slitasjen på tekstilene i tørketrommelen er derimot ubetydelig. Lo som oppstår, blir samlet opp i lofiltrene og finfilteret og er lett å fjerne. <ul style="list-style-type: none"> ■ Se kapittel «Rengjøring og stell».
Tørkingen varer svært lenge eller blir til og med avbrutt.	Du blir muligens bedt om å rengjøre luftveiene/luftføringen. <ul style="list-style-type: none"> ■ Kontroller alle mulige årsaker, som beskrevet nedenfor.
	Lofilteret er tilstoppet av lo. <ul style="list-style-type: none"> ■ Fjern loen.
	Luftføringsområdet er tilstoppet av f.eks. hår og lo. <ul style="list-style-type: none"> ■ Rengjør luftføringsområdet. ■ Du kan ta ut dekslet i påfyllingsområdet for å rengjøre luftføringsområdet under.
	Utluftningsrøret og munningen er tilstoppet av f.eks. hår og lo.

Problem	Årsak og retting
	<p>■ Kontroller og rengjør alle bestanddeler av utluftningsrøret (f.eks. murrør, utvendig gitter, bøyer osv.).</p> <p>Lufttilførselen er utilstrekkelig, f.eks. fordi oppstillingsrommet er svært lite.</p> <p>■ Åpne døren eller vinduet under tørkingen slik at luft kan strømme inn.</p> <p>Tekstilene ble ikke sentrifugert tilstrekkelig.</p> <p>■ Tekstilene må heretter sentrifugeres med høyere sentrifugehastighet vaskemaskinen.</p> <p>Det er lagt for mye inn i trommelen.</p> <p>■ Ta hensyn til den maksimale tekstilmengden for hvert tørkeprogram.</p> <p>På grunn av metallglidelåser blir ikke tekstilenes fuktighetsgrad målt nøyaktig.</p> <p>■ Åpne glidelåser heretter.</p> <p>■ Dersom problemet dukker opp igjen, må tekstiler med lang glidelås kun tørkes i varmluftsprogrammet i fremtiden.</p>
<p>I trommelen dannes det kondensat.</p>	<p>Tørketrommelen er installert i en utluftningssamleledning.</p> <p>■ Tørketrommelen må kun installeres i en samleledning med en tilbakeslagsklaff.</p> <p>■ Kontroller regelmessig om tilbakeslagsklaffen er defekt og bytt den eventuelt ut.</p>

Oppstillings situasjoner

Front

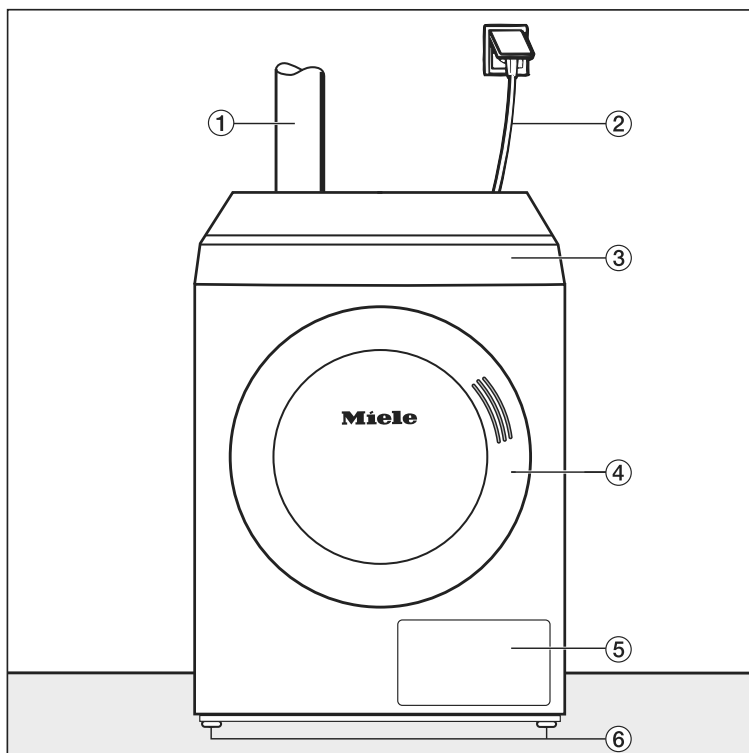

- ① Utluftningsrør
- ② El-ledning
- ③ Betjeningspanel med touchdisplay
- ④ Dør
- ⑤ Deksel til lofilteret
- ⑥ Fire høydejusterbare skruføtter

Sett fra siden

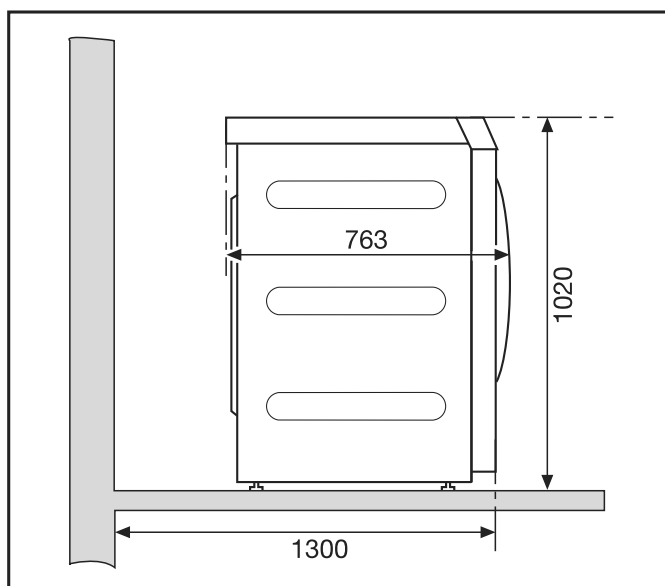

Bakside

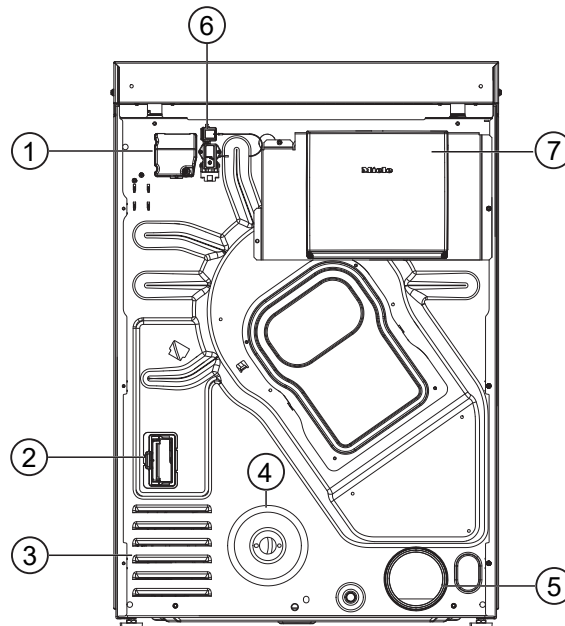

- ① Elektrotilkobling
- ② Sjakt kommunikasjonsmodul
- ③ Sugeåpninger til tørkeluft
- ④ Gasstilkobling 1/2" iht. ISO 7-1
- ⑤ Utluftningsstuss Ø 100 mm
- ⑥ Tilkobling for kommunikasjonsboks
- ⑦ Kommunikasjonsboks (opsjon)
For tilkobling med eksterne systemer

Sett ovenfra

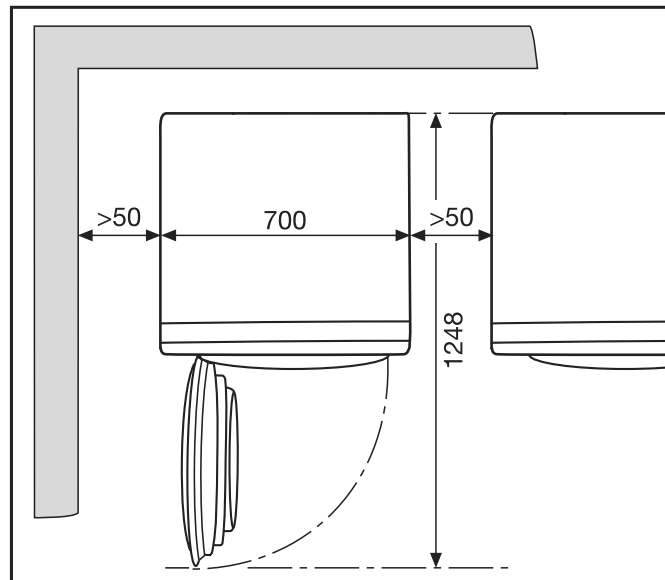

Sokkeloppstilling

Ulike sokler fra Miele kan kjøpes som tilbehør.

no - Installasjon

⚠ Stor fare for skade grunnet manglende tørketrommelfeste. Ved plassering på sokkel kan en usikret tørketrommel skli og falle ned fra sokkelen. Hvis tørketrommelen skal stilles opp på en sokkel på stedet, må den sikres mot å skli. Sokkelen skal festes i gulvet.

Oppstilling

Transport av tørketrommelen

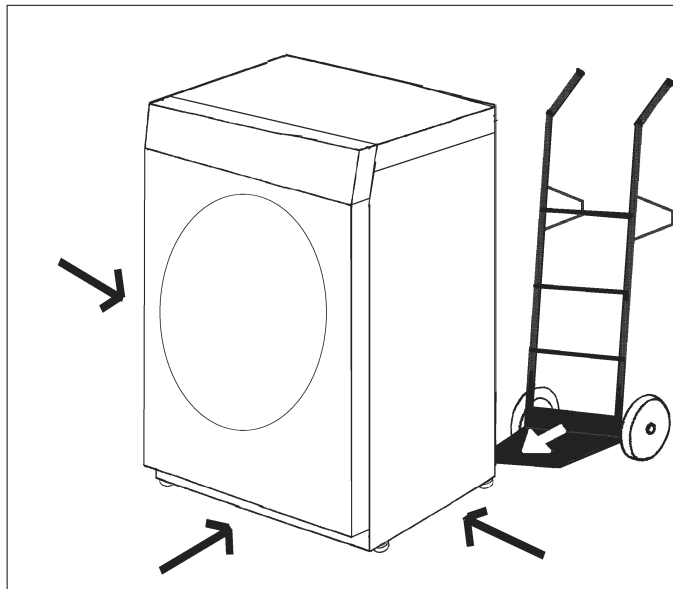

Transporter tørketrommelen til oppstillingsstedet med egnede transportmidler (f.eks. tralle).

⚠ Fare for å skade seg hvis trommelen velter. Ved transport av tørketrommelen er det fare for at tørketrommelen velter. Sørg for at tørketrommelen står støtt under transport.

Justering

⚠ I svingområdet til maskindøren må det ikke installeres låsbare dører, skyvedører eller dører som slår motsatt vei.

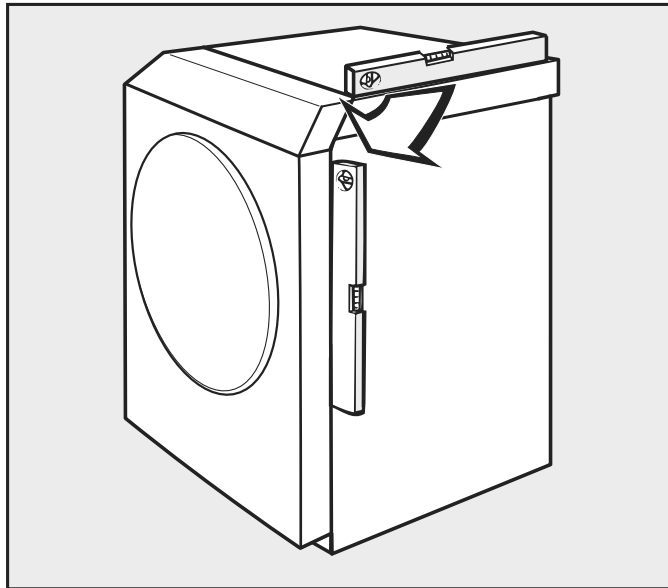

Tørketrommelen må stå loddrett og støtt for å sikre trygg bruk.

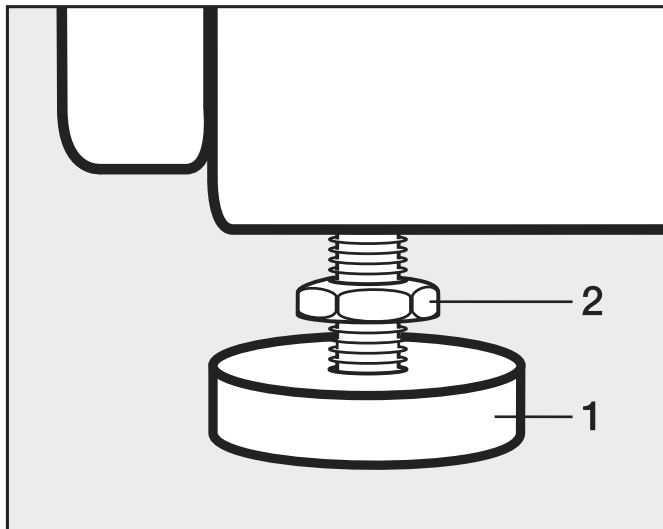

- Løsne skruene (2).
- Utlign ujevnheter i gulvet ved å skru ut skruføttene (1).
- Stram skruene (2) mot kabinettet.

Sikre tørketrommelen mot å skli



Fare for gassutslipp fra gassoppvarmede tørketromler på grunn av manglende gulvfeste.

Hvis en gassoppvarmet tørketrommel utilsiktet forskyves, kan gassledningen bli skadet og forårsake gasslekkasje.

Etter installasjon må du alltid feste gassoppvarmede tørketromler til gulvet med egnet festemateriale.

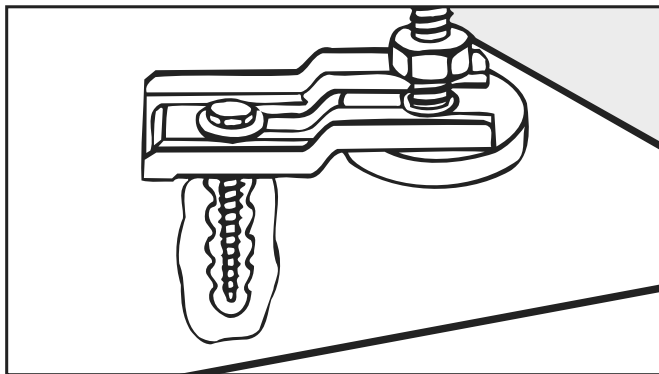

Tørketrommelen må alltid sikres med braketter (tilbehør) ved maskinføttene.

Elektrotilkobling

Denne tørketrommelen er utstyrt med en nettkabel uten støpsel.

⚠ Tilkobling og sikring: Se typeskiltet. Kontroller at opplysningene på typeskiltet stemmer med dataene for elektroanlegget.

Tilkoblingen kan bare gjøres til et elektrisk anlegg som er utført iht. nasjonale forskrifter og lokale bestemmelser.

Tilkoblingen skal kun utføres av godkjente elektrofolk.

Tørketrommelen kan kobles til via en egnet pluggforbindelse.

Hvis det er planlagt fast tilkobling, må det være en flerpolet hovedbryter på installasjonsstedet. Som skilleanordning gjelder brytere med en kontaktåpning på mer enn 3 mm. Dette er f.eks. overstrømsvern, sikringer og jordfeilbrytere (IEC/EN 60947).

Ved tilkobling til strømnettet må man passe på at fase L fra tørketrommelen kobles til fase L på strømnettet. Nøytrallederen N fra tørketrommelen må kobles til nøytrallederen N på strømnettet. Hvis tilkoblingene forveksles, fungerer ikke flammegjenkjenningen. Ved oppvarming viser da tørketrommelen feilmeldingen *F98*.

Stikkkontakten eller hovedbryteren må være tilgjengelig til enhver tid.

⚠ Dersom tørketrommelen kobles fra strømnettet, må hovedbryteren kunne slås av eller så må den være overvåket til enhver tid.

En nyinstallasjon av tilkoblingen, endringer i anlegget eller en kontroll av jordledningen inkludert fastsettelse av riktig sikring, må kun utføres av en autorisert el-installerer som kjenner de særskilte kravene til elforetakene.

Hvis det er opplyst flere spenningsverdier på typeskiltet, kan tørketrommelen omkobles til den aktuelle inngangsspenningen. Denne omkoblingen skal kun gjennomføres av Miele's serviceavdeling. Følg veiledningen vedr. endring av ledningsføring på koblingskjemaet.

► Hvis de lokale retningslinjene krever at du installerer en jordfeilbryter, er jordfeilbryter type B (AC/DC-kompatibel) obligatorisk å benytte.

Lufttilførsel og utluftning

Lufting og ventilasjon

Luften som brukes til tørkeprosessen, tas fra oppstillingsrommet. Sørg for tilstrekkelig romventilasjon, f.eks. ved bruk av ventilasjonsåpninger som ikke kan lukkes, i ytterveggen.

- Det skal ikke være mulig å kunne låse noen av luft- og ventilasjonsåpningene.
- Ved oppstilling av maskiner som varmes opp med flytende gass under bakkenivå (f.eks. i kjelleren), må du følge de «tekniske reglene for flytende gass».
- Romventilasjonen fungerer bare ordentlig så lenge det ikke kan oppstå noe undertrykk. Unngå undertrykk, f.eks. ved hjelp av ventilasjonsåpninger i ytterveggen. Dette er med på å sikre at
 - utluftningsføringen fra tørketrommelen utføres på riktig måte.
 - gassen opprettholder brennbarhet.
- For hver tørketrommel må det beregnes et tverrsnitt på 339 cm² per ventilasjonsåpning.

Tørketrommelen suger inn luft på baksiden. Sørg for at det er tilstrekkelig stor avstand til veggen.

Ellers kan det ikke garanteres at lufttilførselen er tilstrekkelig, og tørketrommelen fungerer kanskje ikke slik den skal.

Ta hensyn til de nødvendige avstandene til veggen.

Luftspalten mellom undersiden av tørketrommelen og gulvet må aldri reduseres (f.eks. av sokkellister, høyflosstepper).

Denne tørketrommelen er et gass-ildsted uten strømningssikring av typen B22, med vifte bak oppvarmingen.

Plassering av utluftningskanal

Blandingen av avgasser fra gassoppvarmede tørketromler må føres i egne kanaler, over tak og ut i det fri.

Ved samleledninger må hver gasstørketrommel ha en tilbakeslagsklaff.

Unntak i utformingen av utluftningsrør må være i samsvar med nasjonale byggeforskrifter. Sjekk med brann- og feiervesenet.

- Tilkoblingene mellom avgassanlegget og utluftningsføringene må være så korte som mulig.
- Ved tilkobling av utluftningsrøret til utluftningsstussen på en maskin, må du sørge for god forbindelse og lufttetthet.
- Bruk kun varmebestandige materialer med en temperaturbestandighet på minst 80 °C.
- Det oppstår kondensat i utluftningsrøret. Det skal derfor settes inn et kondensatavløp på det laveste punktet i utluftningsrøret.

Beregning av total rørlengde

Utluftningsrøret med bend og ulike deler gir utblåsningsluften friksjonsmotstand.. Denne friksjonsmotstanden uttrykkes som sammenligningsrørlengde. **Sammenligningsrørlengden** forteller hvor mye større motstanden til f.eks. en U-bøy er, sammenlignet med 1 meter rett PVC-rør (tabell I).

no - Installasjon

Etter å ha lagt sammen sammenligningsrørlengdene til alle delene, får du **total rørlengde**. Total rørlengde sier hvor stor luftmotstanden til hele utluftningssystemet er.

Da en større **rørdiameter** reduserer luftmotstanden, krever en stor total rørlengde en større rørdiameter (tabell II).

Fremgangsmåte

1. Mål den nødvendige lengden for det rette utluftningsrøret som skal legges. Multipliser denne verdien med den tilsvarende sammenligningsrørlengden fra **tabell I**.
2. Finn ut hvor mange bøyer og deler som er nødvendig. Legg sammen sammenligningsrørlengdene ved hjelp av **tabell I**.
3. Legg sammen alle de utregnede sammenligningsrørlengdene: Du får den totale rørlengden.
4. Finn hvilken rørdiameter som er nødvendig for den totale rørlengden i **tabell II**.

Tabell I	
Deler	Sammenligningsrørlengde
Utluftningsslange (alu-flex)*/rør (temperaturbest. min. 80 °C)	
– 1 m lagt rett eller 1 m rett rør	1,0 m
– Bøy 45° (bøyradius = 0,25 m)	0,6 m
– Bøy 90° (bøyradius = 0,25 m)	0,8 m
Bruk av murrør eller vindusgjennomføring er et unntak ved plassering av utluftningskanalen. Dette må utføres i henhold til nasjonale byggeforskrifter. Spør det lokale brann- og feiervesenet.	
Murrør* eller vindusgjennomføring*	
– med gitterinnsats	3,8 m
– med tilbakeslagsklaff (svingende klaff)	1,5 m
Tilbakeslagsklaff*	14,3 m
* ekstrautstyr	

Tabell II	
Maks. tillatt total rørlengde	nødvendig diameter
20 m	100 mm
40 m	125 mm
80 m	150 mm

Beregningseksempel

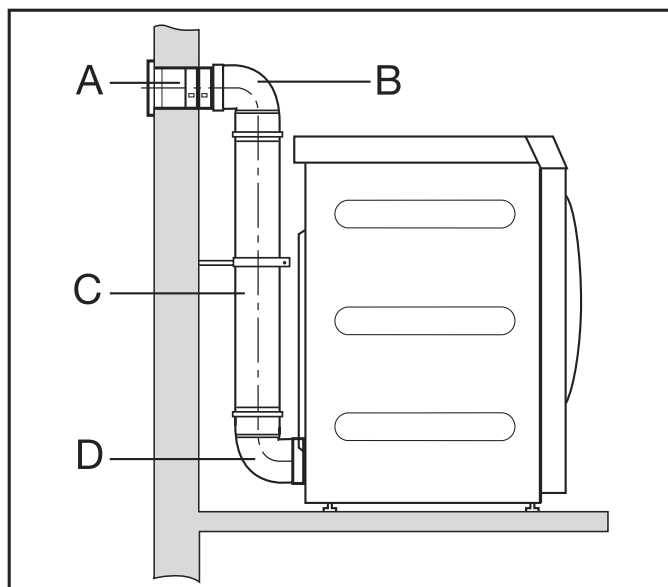

A	Murrør, med gitterinnsats = 1 x 3,8 m sammenligningsrørlengde	= 3,8 m
B/D	2 bøyer, 90° = 2 x 0,8 m sammenligningsrørlengde	= 1,6 m
C	0,5 m rør = 0,5 x 1 m sammenligningsrørlengde	= 0,5 m
Total rørlengde		= 5,9 m

Resultat: Total rørlengde er mindre enn 20 m (iht. tabell II). Derfor holder det med en rørdiameter på 100 mm.

Dimensjonering,
utluftnings-
tilkobling

Sett ovenfra

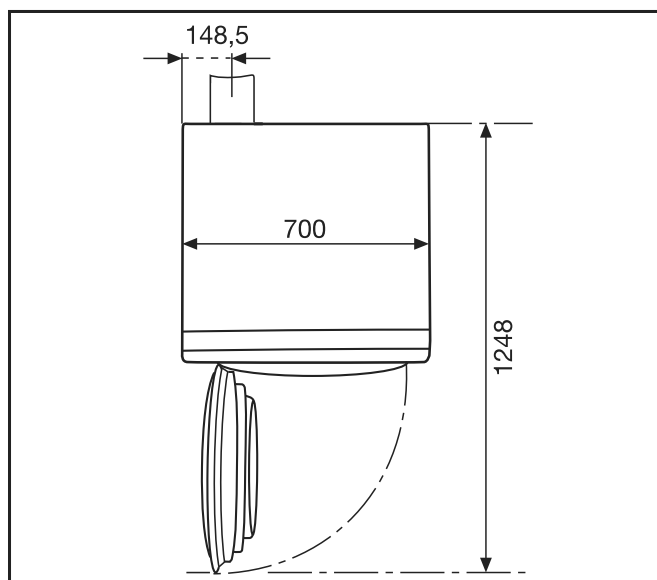

Bakside

no - Installasjon

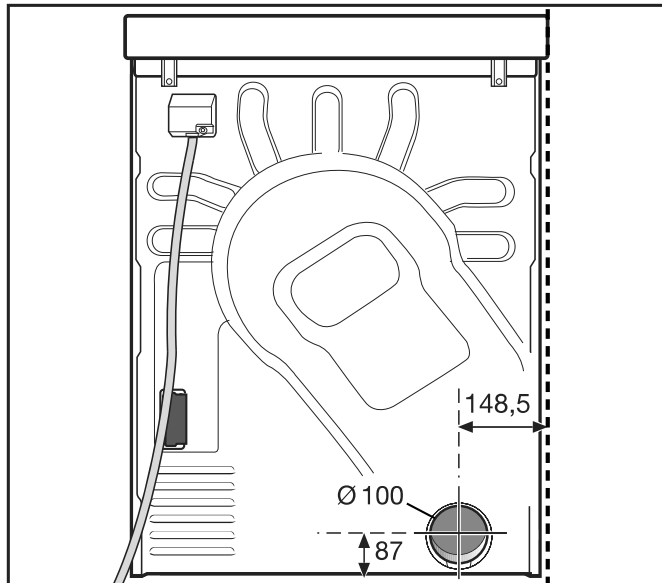

Utluftningskanal med sammensatte rør

Du trenger

- tilkoblingsstusser (vedlagt).
- Rør og overgangsstykker fra faghandelen.

Bruk kun varmebestandige materialer med en temperaturobestandighet på minst 80 °C.

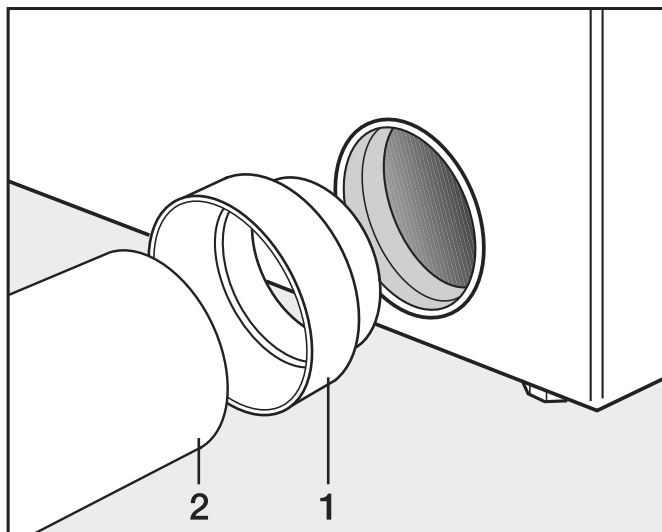

- Installer tilkoblingsstussen (1) og røret (2).

⚠ Vikle varmebestandig metalltape rundt tilkoblingspunktet.

Utluftningsrør med Alu-Flex

Du trenger

- adapteren (følger med).
- Alu-Flex-utluftningsslange (ekstrautstyr).

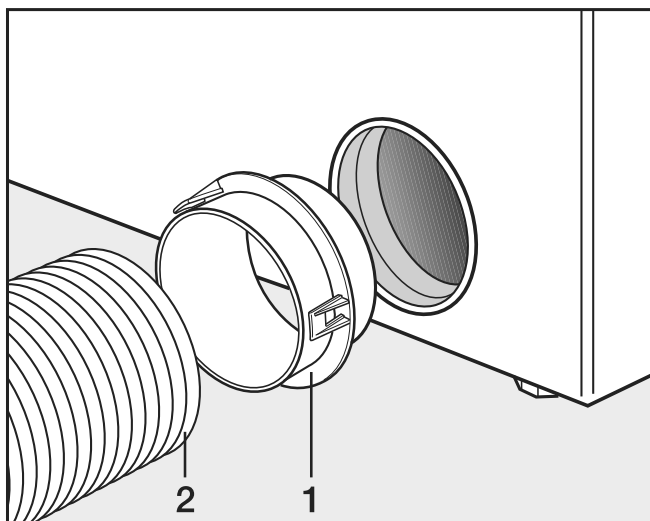

- Installer adapteren (1) og Alu-Flex-utluftningsrøret (2).



Vikle varmebestandig metalltape rundt tilkoblingspunktet.

Utluftningssamleledning

En utluftningssamleledning er kun tillatt i unntakstilfeller. Utluftningssamleledning må godkjennes av brann- og feiervesenet.



Det må installeres én tilbakeslagsklaff per tørketrommel. Ellers kan kondensvann som renner tilbake, skade tørketrommelen og påvirke den elektriske sikkerheten.

Ved installasjon av 3 og opptil maks. 5 tørketromler på utluftningssamleledningen, må rørdiameteren **D** forstørres.

Antall tørketromler	Forstørrelsesfaktor for rørdiameteren i tabell II
3	1,25
4–5	1,5

no - Installasjon

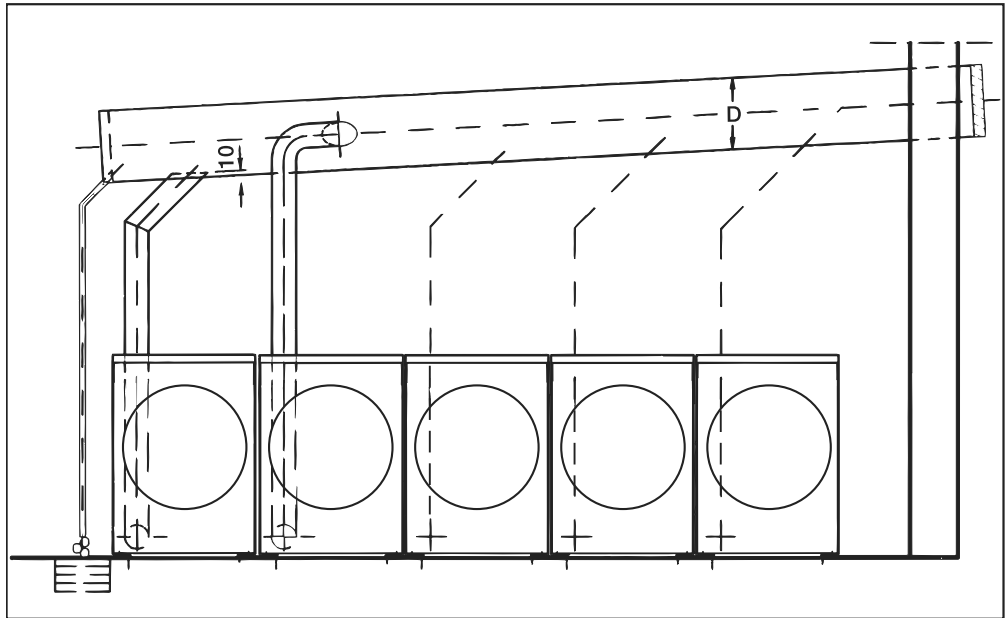

Gass

Tilkoblings- og omkoblingsanvisninger

Stoppekran og tilkoblingssslange for gasstilkoblingen skal kunden sørge for.
En egnet tilkoblingssslange kan kjøpes som ekstrautstyr hos Miele.

Første tilkobling

Den første tilkoblingen må utføres av et lisensiert selskap i henhold til de nasjonale bestemmelsene.

 Tørketrommelen må fra fabrikken være utstyrt slik at tørketrommelen kan brukes i henhold til tilgjengelig gassfamilie, gassgruppe og tilkoblingstrykk.

Denne tørketrommelen er fra fabrikken innstilt for bruk med **naturgass E (H), G 20**.

Typeskiltet inneholder informasjon om gassinnangstrykket og det tilhørende dysefortrykket. Sammenlign opplysningene på typeskiltet med dataene fra gassleverandøren.

De nødvendige gassventilinnstillingene er beskrevet i den vedlagte innstillings- og ombyggingsveiledningen.

Omstilling til annen type gass

 Fare grunnet omstillingsarbeid som ikke er forskriftsmessig. Omstillingsarbeider på tørketrommelen skal kun utføres av autorisert fagpersonell.

Hvis tørketrommelen skal omstilles til en annen type gass enn den som står på typeskiltet, må du følge de vedlagte innstillings- og ombyggingsveiledningene.

 Eksplosjonsfare ved drift av utette gasstørketromler. Etter at arbeidet er utført, er det fare for at den gassoppvarmede tørketrommelen er utett og at det siver ut gass. Kontroller at samtlige gassførende deler, fra håndstoppekran til brennerdyse, er tette. Vær spesielt oppmerksom på målestussene på gassventilen. Kontrollen skal gjennomføres med innkoblet og utkoblet brenner.

Rekkefølge ved igangsetting eller omstilling

 Kontroller at du har tatt hensyn til punktene i kapittel «Lufttilførsel og utluftningsføring».

Følgende rekkefølge må overholdes ved igangsetting eller omkobling.

1. Spør det ansvarlige gassverket om eksisterende gassfamilie, gassgruppe og tilkoblingstrykk. Sammenlign de forespurte verdiene med verdiene som er angitt på tørketrommelen (se typeskilt).
2. Kontroller og korriger det fabrikkinnstilte dysetrykket iht. tabellene «Innstillingsverdi ved naturgass» og «Innstillingsverdi ved flytende gass».

no - Installasjon

3. Hvis det er forskjell på gassfamilien, gassgruppen eller tilkoblingstrykket, må du endre det iht. tilkoblings- og ombyggingsveiledningene («Innstillings- og ombyggingsveiledning for gass»). Bytt deretter ut typeskiltet.
Ved bytte av gassfamilie må du gå fram som beskrevet i de vedlagte innstillings- og ombyggingsveiledningene. Hvis det ikke finnes noe innstillings- og ombyggingssett, kan du bestille det fra serviceavdelingen. Oppgi da følgende informasjon:
 - modell
 - nummeret på tørketrommelen
 - gassfamilie
 - gassgruppe
 - gasstilkoblingstrykk
 - oppstillingsland

Still inn dysetrykket på maskinens gassreguleringsventil (se avsnittet Innstillingsverdi ved naturgass/flytende gass og de vedlagte innstillings- og ombyggingsveiledningene).
4. Koble inn alle eksisterende maskiner som bruker gass, inkl. den installerte tørketrommelen.
5. Mål tilkoblingstrykket. **Tilkoblingstrykket skal samsvare med informasjonen på typeskiltet og de vedlagte innstillings- og ombyggingsveiledningene.**

Tabeller

Nødvendig gjennomstrømningsmengde

	Nominell varmebelastning Hi	Gjennomstrømningsmengde
Naturgass E	8 kW	0,847 m ³ /h
Naturgass LL	8 kW	0,985 m ³ /h
Flytende gass	7,5 kW	0,571 kg/h

Varmeverdier under bruk

Tilkoblingsverdien er basert på følgende varmeverdier under bruk (gassreferanseverdier: temperatur 15 °C; absolutt trykk: 1013 mbar):

Naturgass E (G 20)	34,02 MJ/m ³ (Hi)
Naturgass LL (G 25)	29,25 MJ/m ³ (Hi)
Flytende gass (G 31)	46,3 MJ/kg (Hi) Tetthetsforhold: 1,55 Lufttetthet: 1,2 kg/m ³

Gasstilkoblings-
trykk

Hvis tilkoblingstrykket ligger under 15 mbar (f.eks. som følge av trykkfall i forsyningsnettet) ved tilkobling til jordgass, skal gassverket informeres.

Land	Gasskate- gori	Tilkoblingstrykk jordgass (mbar)			Tilkoblingstrykk flytende gass (mbar)		
		n p	min p	max p	n p	min p	max p
AT	II ₂ H3B/P	20	17	25	50	42,5	57,5
BE	I ₂ E(R)	20	17	25 (Es)	-	-	-
		25	20	30 (Ei)	-	-	-
BG	II ₂ H3B/P	20	17	25	29	25	35
CH	II ₂ H3B/P	20	17	25	50	42,5	57,5
CY	II ₂ H3B/P	20	17	25	29	25	35
CZ	II ₂ H3B/P	20	17	25	29	25	35
DE	II ₂ ELL3B /P	20	18	25	50	42,5	57,5
DK	II ₂ H3B/P	20	17	25	29	25	35
EE	II ₂ H3B/P	20	17	25	29	25	35
ES	II ₂ H3P	20	17	25	37	25	45
FI	II ₂ H3B/P	20	17	25	29	25	35
FR	II ₂ H3P	20	17	25	37	25	45
GB	II ₂ H3P	20	17	25	37	25	45
GR	II ₂ H3B/P	20	17	25	29	25	35
HR	II ₂ H3B/P	20	17	25	29	25	35
HU	II ₂ H3B/P	25	18	33	50	42,5	57,5
IE	II ₂ H3P	20	17	25	37	25	45
IS	II ₂ H3P	20	17	25	30	25	35
IT	II ₂ H3B/P	20	17	25	30	25	35
LT	II ₂ H3B/P	20	17	25	29	25	35
LU	II ₂ E3B/P	20	17	25	29	25	35
LV	II ₂ H3B/P	20	17	25	29	25	35
MT	I ₃ B/P	-	-	-	29	25	35

no - Installasjon

Land	Gasskate- gori	Tilkoblingstrykk jordgass (mbar)			Tilkoblingstrykk flytende gass (mbar)		
		n p	min p	max p	n p	min p	max p
NL	H ₂ EK3B/ P	20 (E)	17 (E)	25 (E)	29	25	35
		25 (K)	20 (K)	30 (K)			
	H ₂ L3B/P	25	20	30	29	25	35
NO	H ₂ H3B/P	20	17	25	29	25	35
PL	H ₂ E3P	20	17	25	37	25	45
PT	H ₂ H3P	20	17	25	37	25	45
RO	H ₂ H3B/P	20	17	25	29	25	35
SE	H ₂ H3B/P	20	17	25	29	25	35
SI	H ₂ H3B/P	20	17	25	29	25	35
SK	H ₂ H3B/P	20	17	25	29	25	35
TR	H ₂ H3B/P	20	17	25	29	25	35

Innstillingsverdier gass

Modell	Varme- effekt	Dysedia- meter	Dysetrykk i mbar				
			2E/2H (AT, BE, BG, CH, CY, CZ, DE, DK, EE, ES, FI, FR, GB, GR, HR, HU, IE, IT, IS, LT, LU, LV, NL, NO, PL, PT, RO, SE, SI, SK, TR)	2LL/2L (DE, NL)	2K* (NL)	3B/P (AT, BG, CH, CY, CZ, DE, DK, EE, ES, FI, GR, HR, HU, LT, LU, LV, MT, NL, NO, RO, SE, SI, SK, TR)	3P (FR, GB, IE, IS, IT, PL, PT)
Naturgass PDR 910	6,6/8,0 kW	2,6 mm	4,9/8,3	7,1/12,0	7,1/12,0	-	-
Flytende gass PDR 910	6,0/7,5 kW	1,8 mm	-	-	-	6,0/9,0	8,0/12,0

* Kun for Nederland

 Fare for elektrisk støt og personskade hvis tørketrommelen brukes uten at hele kabinettet er montert.
Hvis kabinettet er demontert, er det fare for å komme i kontakt med spenningsførende og roterende maskindeler.
Straks tørketrommelen er installert, må du forsikre deg om at alle avtakbare kabinettdele er satt på plass igjen.

Veiledning for sammenkobling

Med følgende trinn kan du koble tørketrommelen til nettverket ditt.

Åpne superbrukernivå

- Velg menypunktet Superbruker i produktdisplayet.
- Velg menypunktet Tilgang via kode.
- Angi den 3-sifrede superbrukerkoden.

Konfigurere nettverkstilkobling via WPS

- I menyen Superbrukernivå velger du menypunktet Eksterne anvendelser.
- Velg deretter menypunktet Valg KOM-modul.
- Dersom du benytter en ekstern kommunikasjonsmodul, må menypunktet Ekstern modul Professional velges.
Ellers velger du menypunktet Intern modul Husholdning.
- Velg WiFi.
- Velg Opprett.
- Velg tilkoblingsmetoden via WPS.
- Trykk nå på WPS-tasten på routeren din og bekreft deretter i produktdisplayet med OK.
Nå starter en timer. Nettverkstilkobling via WPS blir opprettet.
Enheten er nå tilkoblet.
- Bekreft med OK.

Konfigurere nettverkstilkobling via Soft-AP

- I menyen Superbrukernivå velger du menypunktet Eksterne anvendelser.
- Velg deretter menypunktet Valg KOM-modul.
- Dersom du benytter en ekstern kommunikasjonsmodul, må menypunktet Ekstern modul Professional velges.
Ellers velger du menypunktet Intern modul Husholdning.
- Velg WiFi.
- Velg Opprett.
- Velg tilkoblingsmetoden via Soft-AP.
- Bekreft med OK og følg henvisningene i den eksterne appen.

Konfigurere nettverkstilkobling via LAN-kabel

- I menyen Superbrukernivå velger du menypunktet Eksterne anvendelser.
- Velg deretter menypunktet Valg KOM-modul.
- Dersom du benytter en ekstern kommunikasjonsmodul, må menypunktet Ekstern modul Professional velges.
Ellers velger du menypunktet Intern modul Husholdning.
- Bruk produktets nettverkskabel til å koble produktet til din router/switch. Routeren/switchen må være koblet til internett.
Enheten er nå tilkoblet.

Tekniske data

Systemkrav for WiFi

- WiFi 802.11b/g/n
- 2,4-GHz-bånd
- WPA/WPA2-kryptering
- DHCP aktivert
- multicastDNS/Bonjour/IGMP Snooping aktivert
- åpne porter 443, 80, 53 og 5353
- IP DNS-server = IP standard-gateway/router
- Mesh-/Repeater-bruk: lik SSID og passord som standardgateway/router
- SSID må være synlig hele tiden



Systemkrav for LAN

- DHCP aktivert
- multicastDNS/Bonjour/IGMP Snooping aktivert
- åpne porter 443, 80, 53 og 5353
- IP DNS-server = IP standard-gateway/router

WiFi-signalstyrke – retningslinje

WiFi-signalstyrken er kun en veiledende verdi. Et bindende utsagn er ikke mulig.

WiFi-signalstyrken kan leses av via MDU eller direkte på produktet.

WiFi-signalstyrke		Betydning
MDU	 *	
76 - 100 %	3/3**	Pålitelig drift er som regel mulig
51 - 75 %	2/3	
26 - 50 %	1/3	Drift er som regel mulig
1 - 25 %	0/3	Pålitelig drift er som regel ikke mulig
0 %		Drift er ikke mulig

* Viser på produktet

** Antall streker  3/3 – 0/3

Signalstyrkene kan forstyrres av mange forskjellige faktorer, f.eks.:

- personer i rommet
- åpne eller lukkede dører
- gjenstander som er flyttet på
- radiobølger eller forstyrrelser som endrer seg
- ytterligere produkter med Bluetooth eller WiFi

no - Tekniske data

Høyde	1020 mm
Bredde	700 mm
Dybde	763 mm
Dybde med åpen dør	1248 mm
Vekt	75 kg
Trommelinnhold	180 l
Maksimal tekstilmengde	10 kg (vekt tørre tekstiler)
Lengde på tilkoblingsledningen	1600 mm
Tilkoblingsspenning	Se typeskiltet
Tilkoblingsverdi	Se typeskiltet
Sikring	Se typeskiltet
Effekt for lyspæren	Se typeskiltet
Godkjenninger	Se typeskiltet
Maks. gulvbelastning ved drift	883 N
Anvendte standarder for produksikkerhet	iht. EN 10472, EN 60335
Støynivå på arbeidsplass iht. EN ISO 11204/11203	< 70 dB re 20 µPa
Frekvensbånd	2,4000 GHz – 2,4835 GHz
Maksimal utgangseffekt	< 100 mW

EU-samsvarserklæring

Miele erklærer herved at denne tørketrommeltypen PT012 er i henhold til forskriften 2014/53/EU.

Fullstendig tekst til EU-samsvarserklæring finner du under en av de følgende internett-adressene:

- På www.miele.de/professional/index.htm under «Produkter», «Nedlastinger»
- På <http://www.miele.de/professional/gebrauchsanweisungen-177.htm> ved å oppgi produktnavnet eller fabrikkasjonsnummer

België / Belgique

nv Miele België / S.A. Miele Belgique
Z.5 Mollem 480
1730 Mollem (Asse)
Tel. 02/451.15.40
E-mail: professional@miele.be
Internet: www.miele-professional.be

Danmark

Miele A/S
Erhvervsvej 2
2600 Glostrup
www.miele.dk
Afdeling: Telefon: E-mail:
Kundecenter 43 27 15 10 profservice@miele.dk

France

MIELE S.A.S
Z.I. du Coudray
9, av. Albert Einstein
B.P. 1000
93151 Le Blanc-Mesnil Cedex
www.miele.fr/professional
R.C.S. Bobigny B 708 203 088
Contact Service Commercial
Tél. : 01 49 39 44 44 - Fax : 01 49 39 44 38
Mail : advpro@miele.fr
Contact SAV Professionnel (Intervention)
Tél. : 01 49 39 44 78 - Fax. : 01 49 39 34 10
Mail : savpro@miele.fr
Contact Support Technique (Hotline)
Tél. : 01 49 39 44 88
Mail : support.technique@miele.fr

Ireland

Miele Ireland Ltd.
2024 Bianconi Ave.
Citywest Business Campus
Dublin 24
Tel: (01) 461 07 10, Fax: (01) 461 07 97
E-Mail: info@miele.ie
Internet: www.miele.ie

Luxembourg

Miele S.à.r.l.
20, rue Christophe Plantin
Boîte Postale 1011
L-1010 Luxembourg/Gasperich
Téléphone: 49711-29, Téléfax: 49711-39
E-mail: infolux@miele.lu
Internet: www.miele.lu

Nederland

Miele Professional
De Limiet 2
Postbus 166
4130 ED VIANEN
Afdeling Customer Service Professional
Tel.: (03 47) 37 88 84
Fax: (03 47) 37 84 29
E-mail: professional@miele.nl
(verkoop & algemene vragen)
E-mail: serviceprofessional@miele.nl
(service & onderhoud)
Website: www.miele-professional.nl

Norge

Miele AS
Nesbruveien 71
1394 NESBRU
Postboks 194
1378 NESBRU
Telefon 67 17 31 00, Telefax 67 17 31 10
Internett: www.miele.no/professional
E-post: professional@miele.no
Foretaksnr. NO 919 157 089 MVA

Suomi

Miele Oy
Porttikaari 6
01200 Vantaa
Puhelin: (09) 875 97500
Sähköposti: professional@miele.fi
Internet: www.miele.fi/professional

Sverige

Miele AB
Industrivägen 20, Box 1397
171 27 Solna
Serviceanmälan:
08-562 29 800
professionalservice@miele.se
www.miele.se/professional

United Kingdom

Miele Co. Ltd., Fairacres, Marcham Road
Abingdon, Oxon, OX14 1TW
Professional Sales, Tel: 0845 365 6608
E-mail: professional@miele.co.uk
Internet: www.miele.co.uk/professional



Miele & Cie. KG
Carl-Miele-Straße 29, 33332 Gütersloh, Germany