

Οδηγίες χρήσης Συσκευή καθαρισμού και απολύμανσης PLW 8617

Διαβάστε **οπωσδήποτε** τις οδηγίες χρήσης πριν από την τοποθέτηση - σύνδεση - αρχική λειτουργία. Έτσι προστατεύετε τον εαυτό σας και αποφεύγετε βλάβες.

el-GR



Υποδείξεις οδηγιών	6
Χρήση σύμφωνα με τους κανονισμούς	7
Προφίλ χρηστών	8
Περιγραφή συσκευής	9
Επισκόπηση συσκευής	9
Στοιχεία χειρισμού στην οθόνη	11
Βασικό μενού.....	11
Οθόνη έναρξη προγράμματος	13
Υποδείξεις ασφαλείας	18
Επεξήγηση συμβόλων στη συσκευή.....	23
Βασικό μενού	25
Βασικό μενού.....	25
Ενέργειες στο Main menu	25
Αλλαγή γλώσσας οθόνης 	25
Σύνδεση 	26
Αποσύνδεση	27
Τεκμηρίωση	27
Άνοιγμα και κλείσιμο πόρτας.....	29
Τεχνική εφαρμογής	30
Γενικές υποδείξεις	30
Συρόμενο κάνιστρο μεταφοράς	30
Βάση φόρτωσης	30
Τοποθέτηση σκευών προς πλύση	31
Προετοιμασία σκευών προς πλύση	33
πριν την έναρξη προγράμματος	35
μετά τη λήξη του προγράμματος.....	35
Γυάλινα είδη και σκεύη εργαστηρίου	36
Επισκόπηση προγράμματος	37
Προγράμματα γενικά	38
Προγράμματα για συγκεκριμένους ρύθμους	39
Προγράμματα για συγκεκριμένα σκεύη προς πλύση	40
Πρόσθετα προγράμματα	41
Πρόγραμμα Service	41
Χημική τεχνολογία επεξεργασίας	42
Δοσομέτρηση υγρών χημικών υλικών	47
Συστήματα δοσομέτρησης	47
Δοχεία για χημικά μέσα καθαρισμού-απολύμανσης.....	48
Γέμισμα δοχείων τροφοδοσίας με χημικά μέσα καθαρισμού-απολύμανσης	49
Πλήρωση συστήματος δοσομέτρησης.....	50
Λειτουργία	51
Ενεργοποίηση και απενεργοποίηση της αυτόματης συσκευής καθαρισμού	51
Φόρτωση χώρου πλύσης	51
Επιλογή προγράμματος.....	52
Επιλογή βάσης φόρτωσης.....	52
Επιλογή προγράμματος από τα Αγαπημένα.....	53
Έναρξη προγράμματος.....	54

Πίνακας περιεχομένων

Εκτέλεση προγράμματος.....	54
Λήξη προγράμματος	55
Διακοπή προγράμματος	55
Διακοπή προγράμματος με χειροκίνητη απολύμανση	55
Προεπιλογή ώρας έναρξης.....	56
Σύνδεση δικτύου.....	57
Σύνδεση δικτύου.....	57
Πρωτόκολλα δικτύου.....	58
Τεκμηρίωση διαδικασίας.....	58
Ρυθμίσεις συστήματος	59
Σύστημα.....	59
Συνδέσεις δικτύου	59
Αλλαγή PIN.....	60
Εκτέλεση διαδικασίας σύζευξης (pairing).....	61
Χορήγηση δικαιωμάτων εγγραφής.....	62
Ρύθμιση δικτύου	63
Ρύθμιση εκτυπωτή.....	64
Certificate presentation	65
Λειτουργίες συσκευής.....	66
Automatic system test.....	66
Εκτέλεση αυτο-απολύμανσης (προαιρετικό).....	67
Εκκίνηση επαναλαμβανόμενου προγράμματος	68
Πλήρωση συστήματος δοσομέτρησης.....	69
Filter maintenance	69
Σύστημα δοσομέτρησης Ρύθμιση	70
Ρύθμιση μονάδας μέτρησης αγωγιμότητας	72
Εκτέλεση δοκιμής προγράμματος	73
Εκτέλεση επανεκκίνησης.....	75
Άνοιγμα πινακίδας τύπου	75
Διαχείριση αγαπημένων	76
Μέτρα συντήρησης.....	77
Συντήρηση	77
Έλεγχος ρουτίνας.....	78
Καθαρισμός των φίλτρων στον κάδο.....	79
Καθαρισμός βραχιόνων πλύσης	80
Καθαρισμός της συσκευής καθαρισμού και απολύμανσης.....	82
Κλείδωμα οθόνης	82
Έλεγχος κανίστρων, μονάδων και ένθετων.....	84
Ενσωματωμένος εκτυπωτής (προαιρετικό)	85
Αντικατάσταση ρολού χαρτιού.....	86
Θερμικό χαρτί.....	87
Μηνύματα σφάλματος και υποδείξεις	88
Ένδειξη σφάλματος στην οθόνη.....	88
Στο βασικό μενού	88
Κατά την εκτέλεση προγράμματος	88
Τεχνικές βλάβες στην αυτόματη συσκευή καθαρισμού.....	89
Λίστα ενεργών μηνυμάτων.....	89
Βοήθεια σε περίπτωση βλάβης	90
Τεχνικές βλάβες χωρίς κωδικό σφάλματος	91

Service	92
Ηλεκτρική σύνδεση	93
Ηλεκτρομαγνητική συμβατότητα (ΗΜΣ)	94
Υδραυλική σύνδεση	95
Τεχνικά χαρακτηριστικά	96
Προστασία περιβάλλοντος	97
Παράρτημα	100
Δικαιώματα χρήστη στο Main menu	100
Δικαιώματα χρήστη στο μενού System.....	101
Βαθμίδες ισχύος προγραμμάτων/κάνιστρα/συνδυασμοί μονάδων	102
Βαθμίδες ισχύος προγραμμάτων/κάνιστρα/συνδυασμοί μονάδων APLW 511	105
Προαιρετικός εξοπλισμός συσκευής	107

Προειδοποιήσεις

 Οι προειδοποιήσεις περιέχουν πληροφορίες που αφορούν την ασφάλεια. Προειδοποιούν για πιθανές βλάβες σε ανθρώπους και αντικείμενα.

Διαβάζετε προσεκτικά τις προειδοποιήσεις και λάβετε υπόψη σας τις υποδείξεις χειρισμού και τους κανόνες συμπεριφοράς που αναφέρονται σε αυτές.

Υποδείξεις

Οι υποδείξεις περιέχουν πληροφορίες που θα πρέπει να προσέξετε ιδιαίτερα.

Πρόσθετες πληροφορίες και παρατηρήσεις

Επιπρόσθετες πληροφορίες και παρατηρήσεις διακρίνονται από ένα απλό πλαίσιο.

Βήματα χειρισμού

Πριν από κάθε βήμα χειρισμού έχει τοποθετηθεί ένα μαύρο τετράγωνο.

Παράδειγμα:

- Επιλέγετε με τη βοήθεια των πλήκτρων με βέλη και αποθηκεύετε τη ρύθμιση με OK.

Οθόνη

Οι όροι που εμφανίζονται στην οθόνη διακρίνονται από ειδική γραμματοσειρά η οποία προσομοιάζει τη γραφή της οθόνης.

Παράδειγμα:

Μενού Settings .

Η συσκευή καθαρισμού και απολύμανσης PLW 8617 προορίζεται για την επεξεργασία καθαρισμού-απολύμανσης γυάλινων ειδών, εργαλείων εργαστηρίου και εξαρτημάτων αντίστοιχης ταξινόμησης με υδατικά μέσα.

Χρήση σύμφωνα με τους κανονισμούς

Η επεξεργασία καθαρισμού-απολύμανσης περιλαμβάνει καθαρισμό, ξέβγαλμα, αν χρειάζεται θερμική απολύμανση και στέγνωμα των παρακάτω σκευών προς πλύση:

- δοχεία, π.χ. ποτήρια ζέσεως, φιάλες, γυάλες και δοκιμαστικοί σωλήνες
- δοχεία μέτρησης, π.χ. γυάλες μέτρησης, κύλινδροι μέτρησης και πιπέτες
- τρυβλία, π.χ. τρυβλία Petri και ύαλοι ωρολογίου
- πλάκες, π.χ. πλακίδια μικροσκοπίου και πλάκες διαχωρισμού
- μικρά τμήματα, π.χ. καπάκια, μαγνητικοί αναδευτήρες, σπάτουλες και πώματα
- λοιπά αντικείμενα, π.χ. κουτιά, πλαστικές φιάλες και δοχεία, μεταλλικά μέρη, τμήματα μεταλλικών και εύκαμπτων σωλήνων και χωνιά

Στη συνέχεια αυτών των οδηγιών χρήσης η συσκευή καθαρισμού και απολύμανσης ονομάζεται αυτόματη συσκευή καθαρισμού. Ο όρος «σκεύη προς πλύση» χρησιμοποιείται ως γενικός όρος, όταν δεν ορίζονται με μεγαλύτερη ακρίβεια τα αντικείμενα που υποβάλλονται σε επεξεργασία. Ο όρος «νερό πλύσης» χρησιμοποιείται για το μείγμα νερού και χημικών μέσων καθαρισμού-απολύμανσης.

Η επεξεργασία καθαρισμού-απολύμανσης πραγματοποιείται σε συνδυασμό με:

- χημικά μέσα καθαρισμού-απολύμανσης, προσαρμοσμένα στο αποτέλεσμα της διαδικασίας επεξεργασίας
- βάσεις φόρτωσης, προσαρμοσμένες στα σκεύη προς πλύση

Λαμβάνετε υπόψη τις πληροφορίες του κατασκευαστή των σκευών προς πλύση.

Μη ενδεδειγμένη χρήση

Η συσκευή καθαρισμού και απολύμανσης PLW 8617 δεν επιτρέπεται να χρησιμοποιείται εκτός της περιγραφόμενης ενδεδειγμένης χρήσης. Αυτό ισχύει ιδιαίτερα για:

- τον καθαρισμό-απολύμανση ιατροτεχνολογικών προϊόντων κατάλληλων για επεξεργασία
- τη χρήση στον τομέα της γαστρονομίας
- τη χρήση στον τομέα του νοικοκυριού

Διαχείριση χρηστών

Η πρόσβαση στην αυτόματη συσκευή καθαρισμού περιορίζεται σε καθορισμένο κύκλο ατόμων. Οι εξουσιοδοτημένοι χρήστες είναι καταχωρισμένοι στο πρόγραμμα περιήγησης Web της αυτόματης συσκευής καθαρισμού, στο στοιχείο User management. Το στοιχείο User management περιγράφεται στο εγχειρίδιο προγραμματισμού.

Για να κάνει ο χρήστης Login στην αυτόματη συσκευή καθαρισμού χρειάζεται το User ID και το PIN.

Οι ενέργειες κάθε χρήστη αποθηκεύονται, π.χ. η εκκίνηση ενός προγράμματος καθαρισμού-απολύμανσης. Τα δεδομένα χρηστών εξάγονται, για παράδειγμα, στο Reprocessing report.

Προφίλ χρηστών

Εργασίες στην καθημερινή ρουτίνα

Για τις εργασίες της καθημερινής ρουτίνας πρέπει οι χειριστές να είναι κατατοπισμένοι και να εκπαιδεύονται τακτικά στις απλές λειτουργίες και τη φόρτωση της αυτόματης συσκευής καθαρισμού. Απαιτείται να έχουν βασικές γνώσεις του μηχανικού καθαρισμού-απολύμανσης των γυάλινων ειδών και των εργαλείων εργαστηρίου. Οι εργασίες της καθημερινής ρουτίνας εκτελούνται στα παρακάτω επίπεδα χρηστών:

- Without login
- Automatic
- Operator

Δραστηριότητες Service

Για προσαρμογές της αυτόματης συσκευής καθαρισμού, π.χ. στις συνθήκες που επικρατούν στον τόπο εγκατάστασης, απαιτούνται επιπλέον ειδικές γνώσεις για τη συσκευή.

Εκτελούνται στα παρακάτω επίπεδα χρηστών:

- Technician
- Administrator

Διαχείριση

Οι αλλαγές της διαδικασίας επεξεργασίας και οι έλεγχοι ισχύος προϋποθέτουν ειδικές γνώσεις του μηχανικού καθαρισμού-απολύμανσης των γυάλινων ειδών και εργαλείων εργαστηρίου και της διαδικασίας.

Εκτελούνται στο παρακάτω επίπεδο χρήστη:

- Administrator

Επισκόπηση συσκευής

Πλευρά
φόρτωσης και
εκφόρτωσης

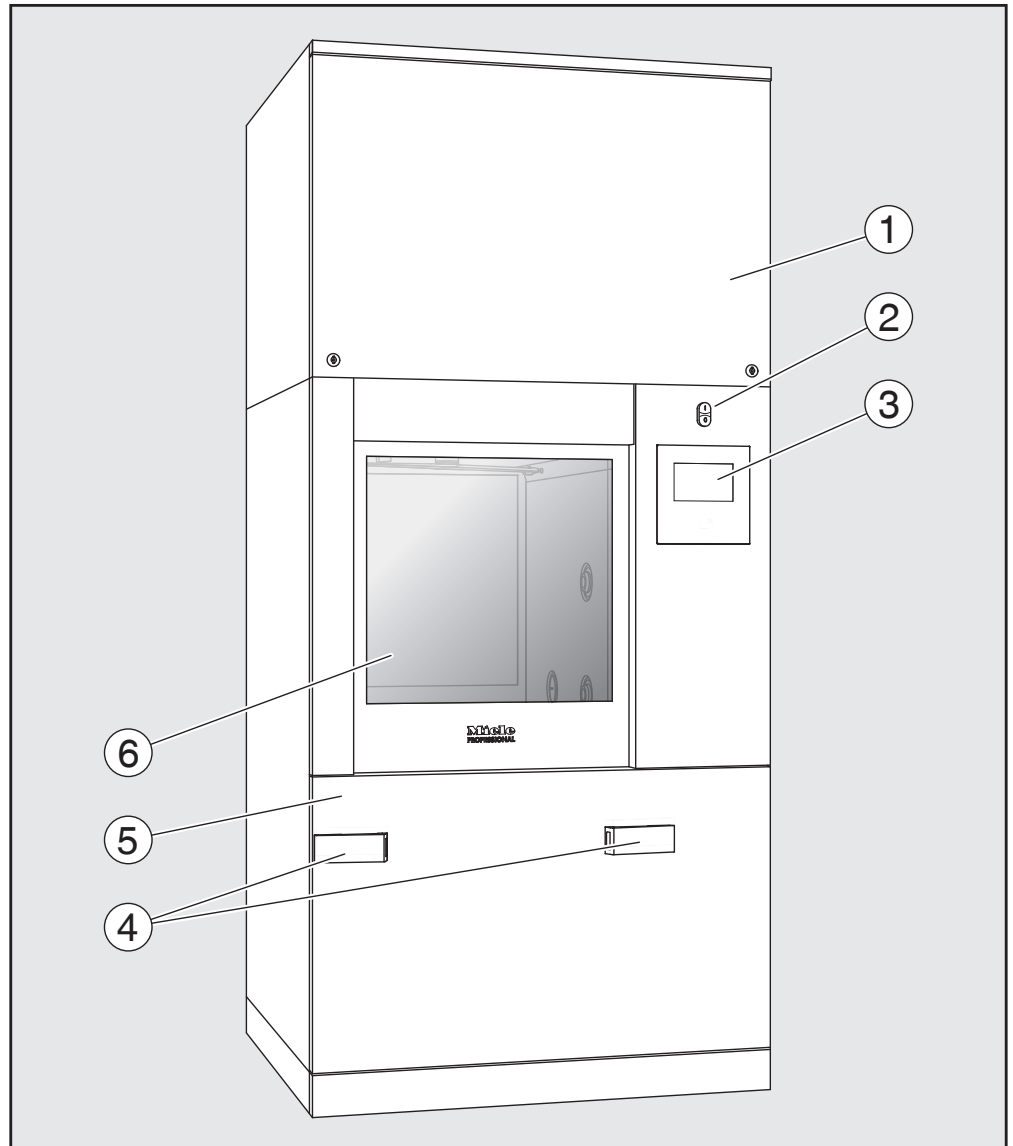

- ① Καπάκι Service για τον τεχνικό Service
- ② Γενικός διακόπτης **I/O**
- ③ Οθόνη
- ④ Διάταξη προσάρτησης συρόμενου κάμιντρου μεταφοράς, κλείδωμα του καπακιού Service
- ⑤ Καπάκι Service
- ⑥ Πόρτα κλειστή

Περιγραφή συσκευής

Πλευρά
φόρτωσης και
εκφόρτωσης
χωρίς καπάκι
Service

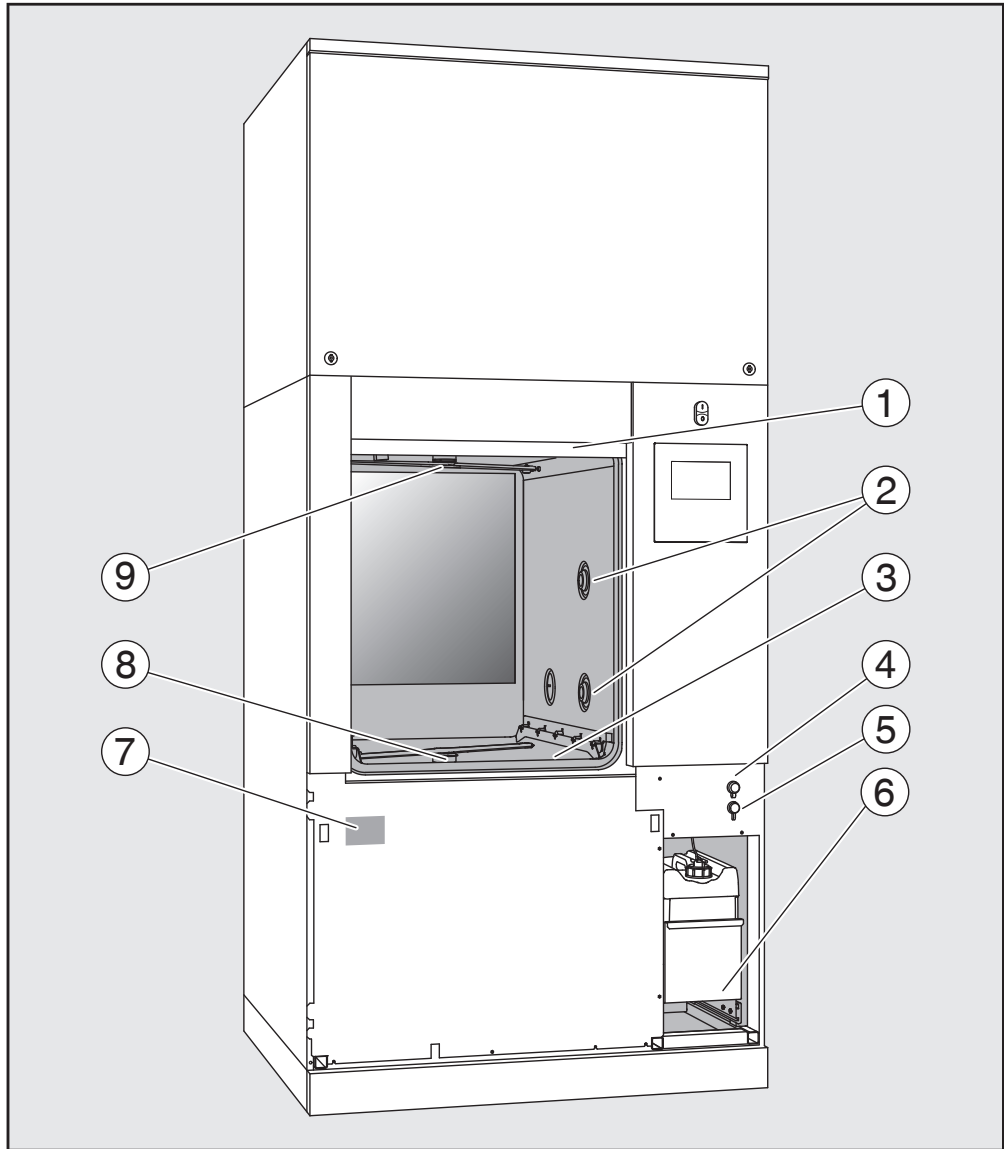

- ① Πόρτα ανοικτή
- ② Τροφοδοσία νερού για βάση φόρτωσης
- ③ Σετ φίλτρων
- ④ Σύνδεση για στικ USB
- ⑤ Σύνδεση για το Service
- ⑥ Συρτάρι με δοχεία τροφοδοσίας και συνδέσεις για χημικά μέσα καθαρισμού-απολύμανσης
- ⑦ Πινακίδα τύπου
- ⑧ Βραχίονας πλύσης συσκευής κάτω
- ⑨ Βραχίονας πλύσης συσκευής επάνω

Στοιχεία χειρισμού στην οθόνη

Βασικό μενού

Η οθόνη της αυτόματης συσκευής καθαρισμού εμφανίζει τα στοιχεία χειρισμού φωτεινά σε μαύρο φόντο. Στις παρούσες οδηγίες χρήσης, για καλύτερη αναγνωσιμότητα, η οθόνη απεικονίζεται μαύρη σε ανοιχτόχρωμο φόντο.

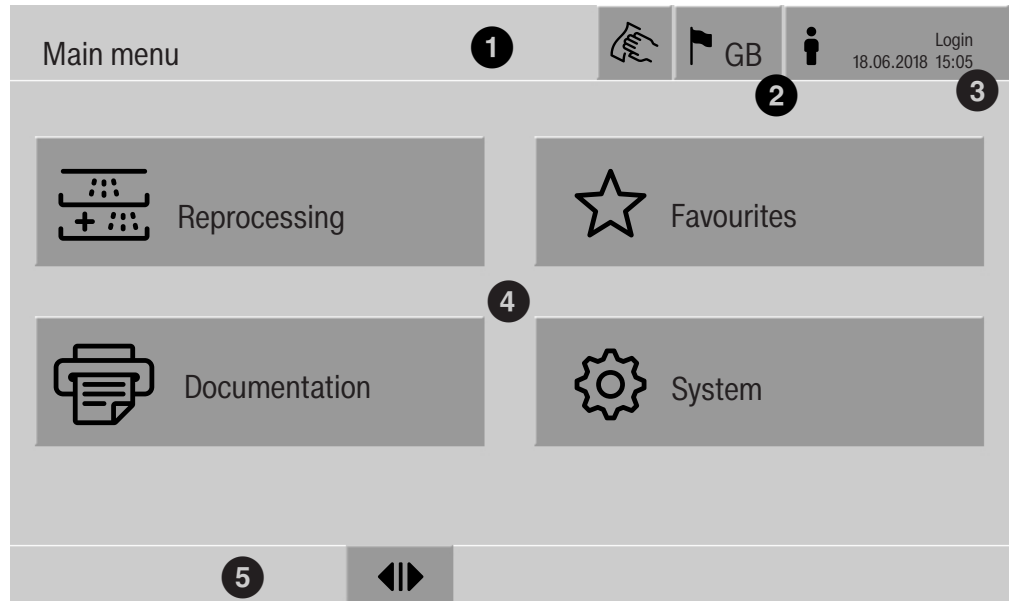

- ① Κεφαλίδα
- ② Ρυθμισμένη γλώσσα στην οθόνη
- ③ Συνδεδεμένος χρήστης
- ④ Κουμπιά κλήσης των υπομενού
- ⑤ Υποσέλιδο

Στο υποσέλιδο εμφανίζονται κουμπιά για όλες τις διαθέσιμες ενέργειες.





Αν ένα μενού εκτείνεται σε περισσότερες σελίδες, εμφανίζεται επάνω από το υποσέλιδο μια γραμμή κύλισης. Για μετακίνηση μεταξύ των σελίδων, πραγματοποιήστε κύλιση κατά μήκος της οθόνης ή πατήστε στη γραμμή κύλισης.

Κουμπιά στο βασικό μενού/Κεφαλίδα





Σύμβολο	Περιγραφή/Λειτουργία του κουμπιού
	Κλειδώνει την οθόνη, π.χ. για απολύμανση με σκούπισμα
	Ανοίγει το μενού Select display language, δίπλα στο σύμβολο εμφανίζεται η τρέχουσα ρυθμισμένη γλώσσα, π.χ. GB
	Ανοίγει το παράθυρο διαλόγου για σύνδεση ή αποσύνδεση, π.χ. για αλλαγή χρήστη

Περιγραφή συσκευής

Σύμβολα στο βασικό μενού

Σύμβολο	Περιγραφή/Λειτουργία του κουμπιού
 Reprocessing	Ανοίγει τη λίστα προγραμμάτων καθαρισμού-απολύμανσης, που είναι αντιστοιχισμένα στη βάση φόρτωσης
 Favourites	Ανοίγει την επιλογή Αγαπημένων
 Documentation	Ανοίγει τη λίστα των διαθέσιμων αναφορών επεξεργασίας καθαρισμού-απολύμανσης
 System	Ανοίγει το μενού διαμόρφωσης, π.χ. για ρυθμίσεις δικτύου ή αλλαγή PIN
i	Πληροφορίες
	Περιμένετε, το σύστημα ελέγχου είναι απασχολημένο

Κουμπιά στο βασικό μενού/Υποσέλιδο

Σύμβολο	Περιγραφή/Λειτουργία του κουμπιού
	Υπάρχει προειδοποίηση, ανοίγει τη λίστα Messages
	Υπάρχει σφάλμα, ανοίγει τη λίστα Messages
	Ανοίγει την πόρτα
	Κλείνει την πόρτα
	Η πόρτα είναι κλειδωμένη

Κουμπιά των υπο-μενού/Υποσέλιδο

Σύμβολο	Περιγραφή/Λειτουργία του κουμπιού
	Κλείσιμο μενού, επιστροφή στο προηγούμενο επίπεδο μενού, χωρίς αποθήκευση των καταχωρίσεων
OK	Επιβεβαίωση καταχώρισης

Οθόνη έναρξη προγράμματος

Όταν επιλεγεί στο μενού Reprocessing π.χ. η βάση φόρτωσης A 500 και επιβεβαιωθεί το αντίστοιχο πρόγραμμα καθαρισμού-απολύμανσης Universal, εμφανίζεται η παρακάτω οθόνη:

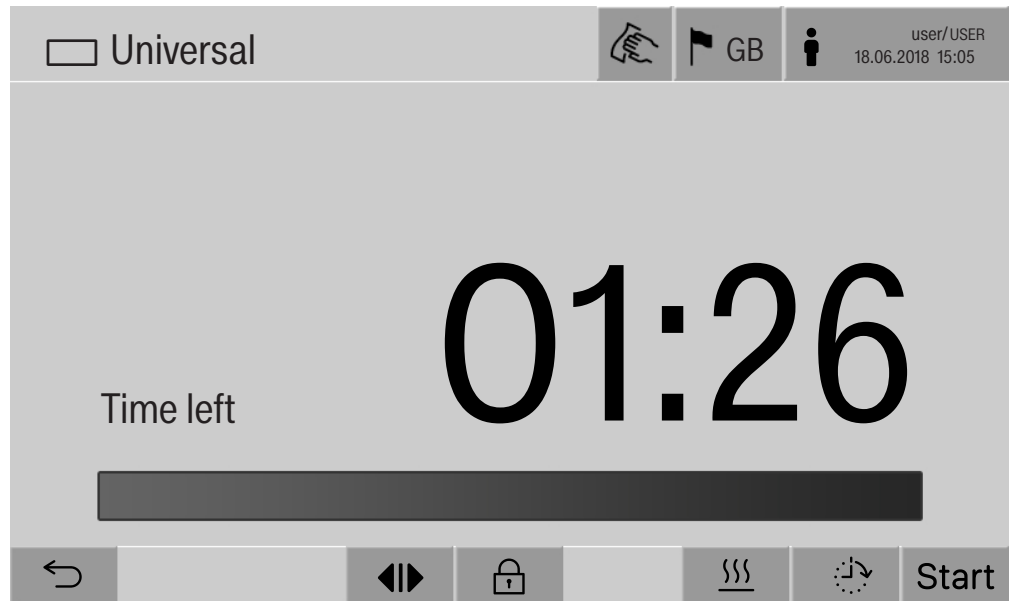

Στην κεφαλίδα εμφανίζονται το εικονόγραμμα της βάσης φόρτωσης και το επιλεγμένο πρόγραμμα καθαρισμού-απολύμανσης.









Στην οθόνη εμφανίζεται μια γραμμή προόδου μαζί με τον χρόνο εκτέλεσης.

Το χρώμα της γραμμής προόδου αντιστοιχεί στην τρέχουσα κατάσταση της συσκευής:

- Μαύρο για ετοιμότητα λειτουργίας
- Λευκό για πρόγραμμα καθαρισμού-απολύμανσης σε εκτέλεση
- Πράσινο όταν το πρόγραμμα καθαρισμού-απολύμανσης έχει ολοκληρωθεί επιτυχώς
- Κίτρινο για προειδοποιήσεις
- Κόκκινο για σφάλματα

Περιγραφή συσκευής

Κουμπιά/Σύμβολα Έναρξη προγράμματος/Εκτέλεση προγράμματος

Σύμβολο	Περιγραφή/Λειτουργία του κουμπιού
Start	Έναρξη προγράμματος
Stop	Διακοπή προγράμματος
	άνοιγμα μάσκας εισαγωγής για προεπιλογή ώρας έναρξης
	πόρτα κλειδωμένη
	εμφάνιση ένδειξης διεξαγωγής προγράμματος στη βασική προβολή
In/Out	Σχηματική ένδειξη διεξαγωγής προγράμματος, περιέχει πληροφορίες για το Service
	Εμφάνιση ένδειξης διεξαγωγής προγράμματος ως διάγραμμα
	Επιλογή τρόπου προθέρμανσης με ατμό
	Επιλογή τρόπου προθέρμανσης με ηλεκτρικό ρεύμα
	Επιλογή τρόπου προθέρμανσης με ατμό και ηλεκτρικό ρεύμα
 (δίπλα στη γραμμή προόδου)	Με το κουμπί, εμφανίζονται τα τρέχοντα σφάλματα και προειδοποιήσεις το ένα μετά το άλλο στη γραμμή προόδου

Μενού περιβάλλοντος Προθέρμανση (προαιρετικό)

Αυτό το μενού περιβάλλοντος διατίθεται μόνο σε αυτόματες συσκευές καθαρισμού με δυνατότητα εναλλαγής της παροχής ενέργειας από «Ηλεκτρικό ρεύμα» σε «Ατμός».

Πριν και κατά την εκτέλεση του προγράμματος μπορεί να αλλάξει η πηγή ενέργειας για την προθέρμανση. Η επιλεγμένη ρύθμιση χρησιμοποιείται για την προθέρμανση του νερού πλύσης και του απιονισμένου νερού στο δοχείο απιονισμένου νερού.

Η επιλεγμένη ρύθμιση εφαρμόζεται μόνιμα στο σύστημα ελέγχου της συσκευής.

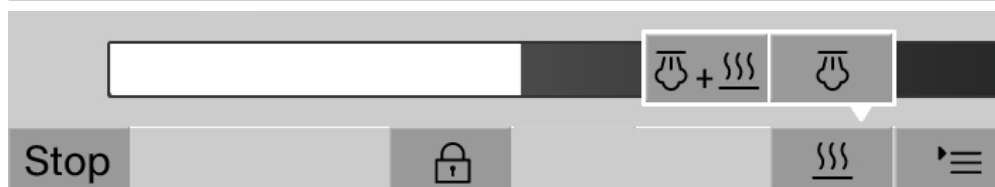

Πατώντας το κουμπί  ανοίγει το μενού περιβάλλοντος.

Παράδειγμα ένδειξης διεξαγωγής προγράμματος

Μετά την έναρξη του προγράμματος, προβάλλεται η παρακάτω οθόνη:

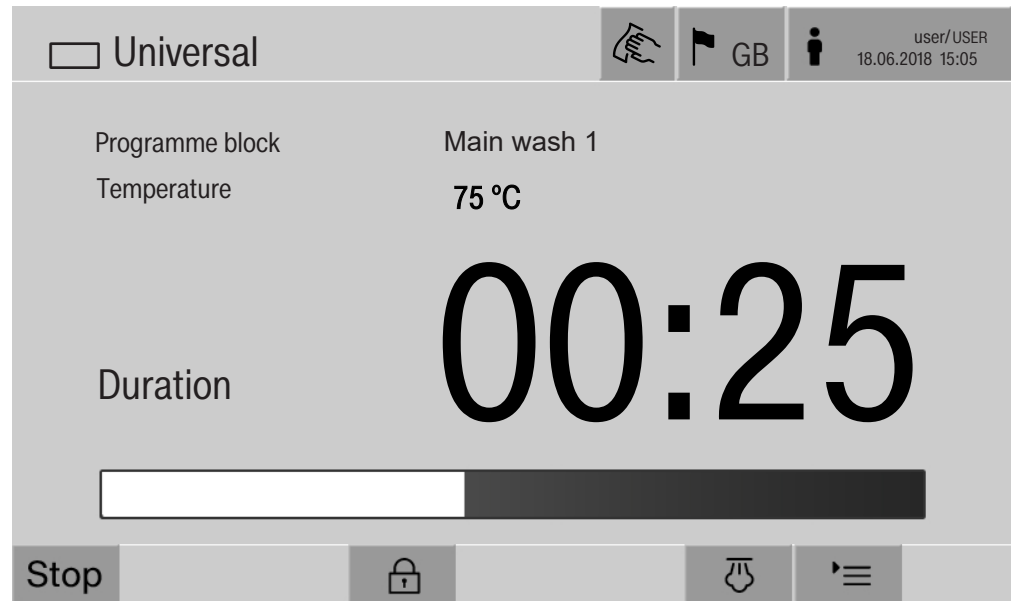

Στην οθόνη εμφανίζεται, επίσης, η τρέχουσα ομάδα προγραμμάτων και η θερμοκρασία που έχει επιτευχθεί.

Η γραμμή προόδου δείχνει τη σχέση του χρόνου εκτέλεσης προς τον υπολειπόμενο χρόνο.

Μενού περιβάλλοντος Ενδείξεις διεξαγωγής προγράμματος

Κατά την εκτέλεση ενός προγράμματος μπορείτε να επιλέξετε μεταξύ 4 απεικονίσεων:

- Κανονική ☰
- Πίνακας 📊
- Πίνακας In/Out In/Out
- Γραφική παράσταση 📈



Πατώντας το κουμπί ☰ ανοίγει το μενού περιβάλλοντος.

Περιγραφή συσκευής

Ένδειξη διεξαγωγής προγράμματος σε πίνακα

Αλλάζοντας με το κουμπί  την απεικόνιση της διεξαγωγής προγράμματος σε πίνακα, εμφανίζονται στην οθόνη τα παρακάτω δεδομένα:

- Block name
- Υπολειπόμενος χρόνος της ομάδας προγραμμάτων
- Holding time
- Programme parameters με τις σχετικές τιμές αναφοράς και πραγματικές τιμές και τις ελάχιστες και μέγιστες τιμές που επιτεύχθηκαν

Με τη γραμμή κύλισης μπορείτε να μετακινηθείτε σε άλλες σελίδες.

Οι μέγιστες δυνατές παράμετροι προγραμμάτων είναι:

- Material number και Date of manufacture του συρόμενου κάνιστρου
- Cycle number
- Πληροφορίες χρήστη: First name, Last name, User level
- Θερμοκρασία του νερού πλύσης, τιμές μέτρησης των αισθητήρων 1 και 2
- Θερμοκρασία στις φάσεις δοσομέτρησης 1-3, τιμές μέτρησης των αισθητήρων 1 και 2
- Θερμοκρασία του αέρα κατά το στέγνωμα εσωτερικά στις φάσεις 1 και 2
- Θερμοκρασία του αέρα κατά το στέγνωμα εξωτερικά στις φάσεις 1 και 2
- Ποσότητες νερού στο βήμα προγράμματος και στην ομάδα προγραμμάτων
- Ποσότητες δοσομέτρησης των χρησιμοποιούμενων συστημάτων δοσομέτρησης
- A0 value
- Conductivity στην παροχή και στην εκροή νερού
- Πίεση πλύσης για το εσωτερικό κύκλωμα πλύσης και το Power-PulseCleaning
- Ταχύτητες περιστροφής του βραχίονα πλύσης

Ένδειξη διεξαγωγής προγράμματος σε πίνακα In/Out

Ο πίνακας In/Out In/Out περιέχει πληροφορίες για τις ενδείξεις εισόδου (σελίδα 1), εξόδου (σελίδα 2) και μεμονωμένες τιμές μέτρησης των αισθητήρων:

- Θερμοκρασία νερού πλύσης
- Θερμοκρασία αέρα
- Πίεση πλύσης στην αντλία ανακύκλωσης νερού
- Αγωγιμότητα

Οι πληροφορίες αυτές χρησιμοποιούνται από το Service και δεν επεξηγούνται στις παρούσες οδηγίες χρήσης.

Ένδειξη διεξαγωγής προγράμματος σε γραφική παράσταση

Αλλάζοντας με το κουμπί  την απεικόνιση της διεξαγωγής προγράμματος σε γραφική παράσταση, εμφανίζονται στην οθόνη οι παρακάτω τιμές ως καμπύλες:

- Θερμοκρασία νερού πλύσης [W]
- Θερμοκρασία αέρα/στεγνώματος εξωτερικά [EA]
- Θερμοκρασία αέρα/στεγνώματος εσωτερικά [IA]
- Πίεση πλύσης εσωτερικά [P]

 Κίνδυνος για την υγεία και πιθανές βλάβες λόγω μη τήρησης των οδηγιών χρήσης.

Η μη τήρηση των οδηγιών χρήσης, ιδίως των οδηγιών ασφαλείας και των προειδοποιήσεων που περιέχονται σε αυτές, μπορεί να οδηγήσει σε σοβαρό σωματικό τραυματισμό ή υλικές ζημιές.

Διαβάστε προσεκτικά τις παρούσες οδηγίες χρήσης, πριν χρησιμοποιήσετε την αυτόματη συσκευή καθαρισμού. Έτσι προστατεύετε τον εαυτό σας αλλά και την αυτόματη συσκευή καθαρισμού από οποιαδήποτε βλάβη.

Φυλάξτε τις οδηγίες χρήσης σε ασφαλές μέρος.

Χρήση σύμφωνα με τους κανονισμούς

► Η συσκευή καθαρισμού έχει εγκριθεί αποκλειστικά για τους τομείς εφαρμογής που αναφέρονται στις οδηγίες χρήσης. Οποιαδήποτε άλλη χρήση, μετατροπές και αλλαγές δεν επιτρέπονται και είναι πιθανόν επικίνδυνες.

Οι διαδικασίες καθαρισμού και απολύμανσης προορίζονται μόνο για γυάλινα είδη και εργαλεία εργαστηρίου, τα οποία έχουν χαρακτηριστεί από τον κατασκευαστή τους ως κατάλληλα για επεξεργασία. Οι υποδείξεις του κατασκευαστή των εργαλείων προς πλύση πρέπει να λαμβάνονται υπόψη.

► Η συσκευή επιτρέπεται να χρησιμοποιηθεί αποκλειστικά σε εσωτερικούς χώρους.

► Η αυτόματη συσκευή καθαρισμού, εξαιτίας ιδιαίτερων απαιτήσεων (π.χ. αναφορικά με τη θερμοκρασία, την υγρασία, τη χημική ανθεκτικότητα, την αντοχή στην τριβή και την ταλάντωση) είναι εξοπλισμένη με μια ειδική λυχνία. Αυτή η ειδική λυχνία επιτρέπεται να χρησιμοποιηθεί μόνο για την προβλεπόμενη χρήση. Δεν είναι κατάλληλη για τον φωτισμό του χώρου. Επιτρέπεται να αλλαχθεί μόνο από το Miele Service.

Κίνδυνοι τραυματισμού

Προσέξτε τις παρακάτω οδηγίες για να αποφύγετε κάθε κίνδυνο τραυματισμού!

► Η εγκατάσταση, η συντήρηση και οι επισκευές της συσκευής πρέπει να γίνονται μόνο από το Miele Service ή από κάποιον αντίστοιχα εξειδικευμένο τεχνίτη. Για την όσο το δυνατόν καλύτερη τήρηση του Κανονισμού Φορέων Εκμετάλλευσης Ιατροτεχνολογικών Προϊόντων συνιστάται η σύναψη συμβολαίου με τη Miele για γενικές επισκευές και συντήρηση. Εξαιτίας λανθασμένων επισκευών μπορεί να δημιουργηθεί σοβαρός κίνδυνος για το χειριστή!

► Δεν επιτρέπεται η τοποθέτηση της συσκευής σε χώρους που υπάρχει κίνδυνος έκρηξης ή πολύ χαμηλές θερμοκρασίες σε συνθήκες π.χ. παγετού.

- ▶ Η αυτόματη συσκευή καθαρισμού εγγυάται ηλεκτρική ασφάλεια, εφόσον συνδεθεί με σύστημα γείωσης σύμφωνα προς τις ισχύουσες προδιαγραφές. Είναι πολύ σημαντικό να ελεγχθεί αυτή η βασική προϋπόθεση ασφαλείας και, σε περίπτωση αμφιβολίας, να ελεγχθεί η οικιακή εγκατάσταση από ηλεκτρολόγο.
- ▶ Αν παρουσιάσει κάποια βλάβη ή έλλειψη στεγανότητας η συσκευή μπορεί να είναι επικίνδυνη για την ασφάλειά σας. Διακόψτε αμέσως τη λειτουργία της, για λόγους ασφαλείας, και απευθυνθείτε στο Miele Service.
- ▶ Επισημάνετε την αυτόματη συσκευή καθαρισμού όταν βρίσκεται εκτός λειτουργίας και ασφαλίστε την έναντι μη εξουσιοδοτημένης επανενεργοποίησης. Η αυτόματη συσκευή καθαρισμού επιτρέπεται να τεθεί ξανά σε λειτουργία, μόνο αφότου ολοκληρωθεί με επιτυχία η γενική επισκευή από το Miele Service.
- ▶ Τα άτομα που χειρίζονται τη συσκευή πρέπει να ενημερώνονται και να εκπαιδεύονται τακτικά. Απαγορεύεται ο χειρισμός της συσκευής σε άτομα, που έχουν κριθεί ότι δεν έχουν τις απαιτούμενες γνώσεις για αυτό.
- ▶ Προσοχή στη χρήση χημικών προϊόντων! Αυτά αποτελούνται εν μέρει από καυστικά, ερεθιστικά και τοξικά υλικά. Λάβετε υπόψη σας τους ισχύοντες κανονισμούς ασφαλείας του κατασκευαστή των χημικών προϊόντων! Χρησιμοποιείτε πάντα προστατευτικά γυαλιά και γάντια!
- ▶ Η συσκευή είναι κατασκευασμένη μόνο για λειτουργία με νερό και για απορρυπαντικά κατάλληλα για αυτήν. Δεν επιτρέπεται η χρήση υλικών με οργανικό διάλυμα ή εύφλεκτων υγρών! Υπάρχει κίνδυνος έκρηξης και κίνδυνος καταστροφής από ζημιά των ελαστικών και πλαστικών μερών και από τη διαρροή υγρών που προκαλείται από αυτήν.
- ▶ Το νερό μέσα στον κάδο δεν είναι πόσιμο!
- ▶ Κατά την όρθια τοποθέτηση αιχμηρών αντικειμένων προς πλύση, προσέχετε η τελική τους διάταξη να είναι τέτοια, ώστε να μην υπάρχει κανένας κίνδυνος τραυματισμού.
- ▶ Η θραύση γυαλιού μπορεί να οδηγήσει σε επικίνδυνους τραυματισμούς κατά την τοποθέτηση και την αφαίρεση αντικειμένων από τη συσκευή. Δεν επιτρέπεται η επεξεργασία γυάλινων σκευών προς πλύση που εμφανίζουν φθορές στην αυτόματη συσκευή καθαρισμού.
- ▶ Κατά τη λειτουργία του πλυντηρίου, λάβετε υπόψη σας την ανάπτυξη υψηλών θερμοκρασιών. Όταν ανοίγετε την πόρτα παρακάμπτοντας το κλείδωμα ασφαλείας υπάρχει κίνδυνος εγκαύματος και τραυματισμού! Επίσης κατά την προσθήκη του απολυμαντικού υπάρχει ο κίνδυνος εισπνοής τοξικών ατμών!

► Επειδή κατά την επεξεργασία ενδέχεται να σχηματιστούν ή να απελευθερωθούν στο νερό πλύσης πτητικές τοξικές ουσίες (π.χ. αλδεΐδες στο απολυμαντικό), πρέπει να ελέγχεται συστηματικά η στεγανοποίηση της πόρτας και, αν χρειάζεται, η λειτουργία του συμπυκνωτή ατμού.

Το άνοιγμα της πόρτας της αυτόματης συσκευής καθαρισμού κατά τη διακοπή ενός προγράμματος αυξάνει σημαντικά τον κίνδυνο που περιγράφεται παραπάνω.

► Σε περίπτωση που έρθετε σε επαφή κατά λάθος με τοξικούς ατμούς ή χημικά προϊόντα, ακολουθήστε τις οδηγίες στα συνοδευτικά φύλλα υποδείξεων του παρασκευαστή του χημικού προϊόντος!

► Μετά το στέγνωμα με τη μονάδα στεγνώματος, ανοίγετε αρχικά μόνο την πόρτα, για να κρυώσουν τα ιατροτεχνολογικά εργαλεία, το κάνιστρο, τα συρώμενα κάνιστρα και οι θήκες.

► Αφήνετε τα συρόμενα κάνιστρα, τα μοντούλ, τις θήκες και το φορτίο τους πρώτα να κρυώσουν πριν τα αφαιρέσετε. Πιθανά υπόλοιπα καυτού νερού μέσα στα ιατροτεχνολογικά εργαλεία, τα αδειάζετε πρώτα μέσα στον κάδο.

► Η θέρμανση ατμού επιτρέπεται μέχρι επίπεδο πίεσης 1000 kPa. Αυτό αντιστοιχεί σε θερμοκρασία τήξης 180°C για το νερό.

► Η συσκευή και ο χώρος γύρω από αυτήν δεν επιτρέπεται να ψεκάζονται με νερό, για να καθαρίσουν, π.χ. με λάστιχο ποτίσματος ή με συσκευή καθαρισμού υψηλής πίεσης.

► Αν το δάπεδο είναι υγρό υπάρχει κίνδυνος να γλιστρήσετε, ο οποίος είναι μεγαλύτερος ή μικρότερος σε συνάρτηση με την ποιότητα του υποστρώματος και των υποδημάτων σας. Διατηρείτε το δάπεδο κατά το δυνατόν στεγνό, και απομακρύνετε τα υγρά αμέσως με τα κατάλληλα μέσα. Κατά την απομάκρυνση επικίνδυνων ουσιών και καυτών υγρών πρέπει να λαμβάνονται τα κατάλληλα μέτρα προστασίας.

► Σε περιπτώσεις επισκευών ή συντήρησης, αποσυνδέετε τη συσκευή από το ηλεκτρικό δίκτυο.

Διασφάλιση ποιότητας

Λάβετε υπόψη σας τις παρακάτω οδηγίες για τη διασφάλιση ποιότητας του καθαρισμού γυάλινων ειδών και εργαλείων εργαστηρίου και προς αποφυγή ζημιάς στη συσκευή!

► Η διακοπή προγράμματος δεν επιτρέπεται, παρά μόνο σε ειδικές περιπτώσεις και από εξουσιοδοτημένα για αυτό άτομα.

► Ο ιδιοκτήτης της συσκευής πρέπει να διασφαλίζει με αποδεικτικά στοιχεία τη σωστή απόδοση των διαδικασιών καθαρισμού και απολύμανσης στην καθημερινή ρουτίνα. Θα πρέπει να γίνονται τακτικά έλεγχοι ως προς το αποτέλεσμα καθαρισμού και να συνοδεύονται από πιστοποιήσεις.

- ▶ Για τη θερμική απολύμανση πρέπει να χρησιμοποιούνται θερμοκρασίες και χρόνοι δράσης, οι οποίοι καλύπτουν όλα τα απαραίτητα μέτρα προφύλαξης κατά των μολύνσεων σύμφωνα με τις προδιαγραφές και τις γνώσεις μικροβιολογίας και υγιεινής.
- ▶ Να χρησιμοποιείτε μόνο ιατροτεχνολογικά εργαλεία που πλένονται σε πλυντήριο. Σε περίπτωση πλαστικών εξαρτημάτων προσέχετε τη θερμοανθεκτικότητα. Εργαλεία από νίκελ και από αλουμίνιο μπορούν να καθαριστούν στο πλυντήριο μόνο υπό ορισμένες συνθήκες. Είναι ανάγκη να υπάρχουν ειδικοί όροι διεργασίας. Υλικά που προκαλούν σκουριά σε μεταλλικά μέρη δεν επιτρέπεται να τοποθετηθούν στον κάδο ούτε ως εργαλεία ούτε ως βρωμιά.
- ▶ Κάτω από ορισμένες προϋποθέσεις, τα χημικά προϊόντα μπορεί να προκαλέσουν βλάβες στη συσκευή. Τηρείτε πάντα τις συστάσεις που σας δίνονται από τον κατασκευαστή των χημικών υλικών επεξεργασίας. Σε περίπτωση βλαβών και υπόνοιας για έλλειψη ανθεκτικότητας έναντι συγκεκριμένων χημικών προϊόντων, απευθυνθείτε στη Miele.
- ▶ Τα χλωριούχα απορρυπαντικά μπορεί να καταστρέψουν τα ελαστομερή της συσκευής καθαρισμού. Αν είναι απαραίτητη η χρήση χλωριούχων απορρυπαντικών, για τα μπλοκ πλύσης «Καθαρισμός» συνιστάται μια μέγιστη θερμοκρασία 75°C (βλέπε Πίνακα προγραμμάτων). Σε συσκευές καθαρισμού για χρήση σε λάδια και λίπη με ειδικά ελαστομερή ανθεκτικά στα λάδια (εργοστασιακός τύπος) δεν επιτρέπεται να χρησιμοποιηθεί χλωριούχο απορρυπαντικό!
- ▶ Διάφορες προκαταρκτικές εργασίες (π.χ. με απορρυπαντικό ή απολυμαντικό), ορισμένα είδη βρωμιάς αλλά και μερικά χημικά καθώς και ο συνδυασμός τους μέσω χημικής αλληλεπίδρασης, πιθανόν να δημιουργήσουν αφρό. Ο αφρός επιδρά αρνητικά στο αποτέλεσμα καθαρισμού και απολύμανσης.
- ▶ Η διαδικασία καθαρισμού πρέπει να ρυθμιστεί κατά τέτοιο τρόπο, ώστε να μην βγει καθόλου αφρός από τον κάδο. Αφρός που τυχόν βγει από τον κάδο θέτει σε κίνδυνο την ασφαλή λειτουργία της συσκευής.
- ▶ Η διαδικασία καθαρισμού πρέπει να ελέγχεται τακτικά από τον χειριστή, για να διαπιστώνει αν έχει δημιουργηθεί αφρός.
- ▶ Για την αποφυγή υλικών ζημιών στη συσκευή καθαρισμού και στα χρησιμοποιούμενα εξαρτήματα λόγω της δράσης των χημικών μέσων καθαρισμού-απολύμανσης, των εισερχόμενων ρύπων και της αλληλεπίδρασής τους, πρέπει να τηρούνται οι υποδείξεις του κεφαλαίου «Χημική τεχνική διαδικασία».

Υποδείξεις ασφαλείας

- ▶ Το γεγονός ότι δίνονται συστάσεις σχετικά με τα χημικά μέσα καθαρισμού-απολύμανσης, π.χ. απορρυπαντικά, δεν καθιστά τον κατασκευαστή της αυτόματης συσκευής καθαρισμού υπεύθυνο για τις επιδράσεις τους πάνω στα σκεύη προς πλύση. Λάβετε υπόψη ότι τυχόν αλλαγές σύνθεσης ή συνθήκες αποθήκευσης κ.λπ., οι οποίες δεν γνωστοποιήθηκαν από τον κατασκευαστή των χημικών υλικών καθαρισμού, μπορεί να επιδρούν αρνητικά στην ποιότητα του αποτελέσματος καθαρισμού.
- ▶ Προσέξτε οπωσδήποτε κατά τη χρήση των χημικών μέσων καθαρισμού-απολύμανσης τις υποδείξεις του εκάστοτε κατασκευαστή. Χρησιμοποιείτε τα χημικά μέσα καθαρισμού-απολύμανσης μόνο για την περίπτωση που προβλέπεται από τον κατασκευαστή, έτσι ώστε να αποφύγετε τυχόν υλικές ζημιές και έντονες χημικές αντιδράσεις, π.χ. αντίδραση κροτούντος αερίου.
- ▶ Υποδείξεις σχετικά με την αποθήκευση και τη διάθεση αποβλήτων των χημικών υλικών επεξεργασίας δίνονται από τον εκάστοτε κατασκευαστή και πρέπει να λαμβάνονται υπόψη.
- ▶ Τα σωματίδια $\geq 200 \mu\text{m}$ απομονώνονται στον χώρο πλύσης μέσω των φίλτρων. Μικρότερα σωματίδια μπορούν να φθάσουν στο σύστημα ανακύκλωσης.
- ▶ Κατά τον καθαρισμό ιατροτεχνολογικών εργαλείων που απαιτούν ιδιαίτερη προσοχή, πρέπει εκ των προτέρων να γίνει σύγκριση των προϋποθέσεων διαδικασίας (απορρυπαντικό, ποιότητα νερού κ.λπ.) με την τεχνική τοποθέτησης που προτείνει η Miele.
- ▶ Όταν οι απαιτήσεις για το αποτέλεσμα καθαρισμού και ξεβγάλματος είναι ιδιαίτερα υψηλές, όπως π.χ. χημική ανάλυση, πρέπει να διενεργείται συστηματικά ποιοτικός έλεγχος από τον χειριστή της συσκευής για τη διασφάλιση του επιπέδου ποιότητας επεξεργασίας.
- ▶ Τα κάνιστρα και οι θήκες πρέπει να χρησιμοποιούνται μόνο σύμφωνα με τις υποδείξεις. Οι ακτίνες νερού πρέπει να φθάνουν και να πλένουν καλά όλες τις εσωτερικές κοιλότητες των ιατροτεχνολογικών εργαλείων.
- ▶ Να ασφαρίζετε τα ελαφριά αντικείμενα προς καθαρισμό καθώς και τα μικρά εξαρτήματα με δίχτυ κάλυψης ή να τα τοποθετείτε σε δικτυωτό συρτάρι για μικρά εξαρτήματα ώστε αυτά να μην εμποδίζουν τους βραχίονες ψεκασμού.
- ▶ Όλα τα ιατροτεχνολογικά εργαλεία περισυλλογής πρέπει να τα αδειάζετε πριν από την τοποθέτησή τους στον κάδο.
- ▶ Τα εργαλεία επιτρέπεται να έχουν το πολύ βραχεί με υπολείμματα από διαλυτικά, όταν τα τοποθετείτε στον κάδο. Διαλυτικά με σημείο ανάφλεξης κάτω από 21°C επιτρέπεται να υπάρχουν μόνο σε ίχνη.
- ▶ Χλωριούχα διαλυτικά, ειδικά υδροχλωρικό οξύ δεν επιτρέπεται να τοποθετούνται στη συσκευή καθαρισμού και απολύμανσης!

- ▶ Προστατέψτε το εξωτερικό ανοξειδωτο περίβλημα της συσκευής από τον κίνδυνο σκουριάς, φροντίζοντας να μην έλθει σε επαφή με υλικά ή υδρατμούς που περιέχουν υδροχλωρικό οξύ.
- ▶ Μετά από εργασίες στο δίκτυο νερού, πρέπει να γίνει εξαερισμός στον σωλήνα παροχής νερού της συσκευής. Αλλιώς υπάρχει κίνδυνος να προκληθεί ζημιά σε μέρη της συσκευής.
- ▶ Τηρείτε με ακρίβεια τις υποδείξεις εγκατάστασης του βιβλίου οδηγιών χρήσης και οδηγιών εγκατάστασης.

Χρήση στοιχείων και εξαρτημάτων

- ▶ Επιτρέπεται να συνδεθούν μόνο πρόσθετες συσκευές της Miele για τον συγκεκριμένο σκοπό. Για τους τύπους της κάθε συσκευής θα σας ενημερώσει η εταιρεία Miele.
- ▶ Επιτρέπεται να χρησιμοποιούνται μόνο κάνιστρα, συρόμενα κάνιστρα και προσθήκες της Miele. Αν γίνουν αλλαγές σε εξαρτήματα της Miele ή χρησιμοποιηθούν άλλα συρόμενα κάνιστρα και προσθήκες, η Miele δεν μπορεί να εξασφαλίσει, ότι θα επιτευχθεί ένα επαρκές αποτέλεσμα πλύσης και απολύμανσης. Ζημιές που θα προκληθούν από αυτό δεν καλύπτονται από την εγγύηση.
- ▶ Επιτρέπεται να χρησιμοποιούνται μόνο χημικά υλικά καθαρισμού τα οποία έχουν εγκριθεί από τον κατασκευαστή τους για τον αντίστοιχο τομέα εφαρμογής. Ο κατασκευαστής των χημικών μέσων καθαρισμού-απολύμανσης φέρει την ευθύνη για αρνητικές επιπτώσεις στο υλικό των εργαλείων προς πλύση και της συσκευής καθαρισμού.

Επεξήγηση συμβόλων στη συσκευή

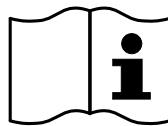

Προσοχή:
Λάβετε υπόψη σας τις οδηγίες χρήσης!

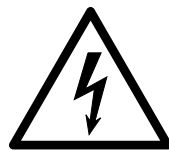

Προσοχή:
Κίνδυνος ηλεκτροπληξίας!



Προειδοποίηση για καυτές επιφάνειες:
Με το άνοιγμα της πόρτας ο κάδος μπορεί να είναι πολύ καυτός!

Αξιοποίηση της παλιάς συσκευής

► Λάβετε υπόψη ότι η παλιά συσκευή μπορεί να έχει μολυνθεί από αίμα ή άλλα σωματικά υγρά, παθογόνους μικροοργανισμούς, δυνητικά παθογόνους μικροοργανισμούς, γενετικά τροποποιημένο υλικό κ.λπ., και για αυτόν τον λόγο θα πρέπει να απολυμανθεί πριν από την απόρριψη.

Απομακρύνετε για λόγους ασφαλείας και προστασίας του περιβάλλοντος, κάθε κατάλοιπο χημικών μέσων καθαρισμού-απολύμανσης, τηρώντας πάντα τους κανονισμούς ασφαλείας και τα φύλλα δεδομένων ασφαλείας του κατασκευαστή (χρησιμοποιείτε πάντα προστατευτικά γυαλιά και γάντια!).

Αφαιρέστε ή μπλοκάρετε την πόρτα, για να μην υπάρχει κίνδυνος να κλειστούν παιδιά μέσα στη συσκευή. Στη συνέχεια παραδώστε τη συσκευή στον κατάλληλο φορέα αποκομιδής αντικειμένων.

Σε συσκευές με σύστημα δεξαμενής, το νερό στη δεξαμενή πρέπει να αφαιρεθεί προηγουμένως.

► Πριν από την απόρριψη, πρέπει να διαγράφονται όλα τα δεδομένα προσωπικού χαρακτήρα που είναι αποθηκευμένα στη συσκευή, π.χ. ονόματα χρηστών.

Βασικό μενού

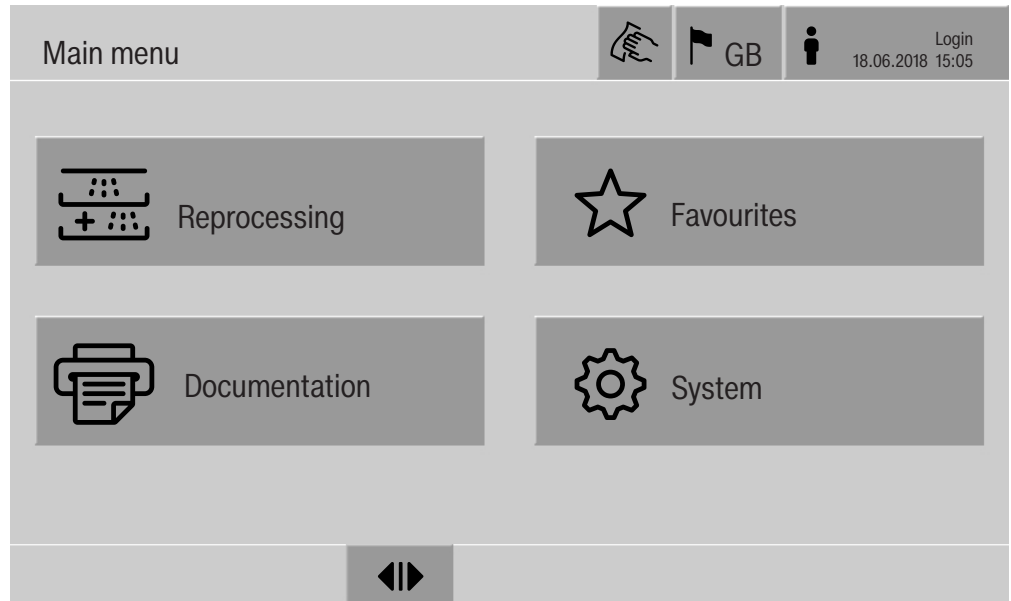

Ενέργειες στο Main menu

Το βασικό μενού της αυτόματης συσκευής καθαρισμού είναι χωρισμένο στην κεφαλίδα, το υποσέλιδο και σε 4 μενού. Μέσω των κουμπιών μπορούν να εκτελεστούν οι ακόλουθες ενέργειες:

- Κλείδωμα της οθόνης, π.χ. για απολύμανση με σκούπισμα (βλ. κεφάλαιο «Μέτρα συντήρησης, Κλείδωμα αυτόματης συσκευής καθαρισμού»)
- Εναλλαγή γλώσσας οθόνης
- Σύνδεση και αποσύνδεση ενός χρήστη
- Κλείσιμο αναδυόμενων ειδοποιήσεων, ανάλογα με το επίπεδο χρήστη και τον τύπο ειδοποίησης, προειδοποίησης ή μηνύματος σφάλματος (βλ. κεφάλαιο «Μηνύματα σφάλματος και υποδείξεις»)
- Άνοιγμα της λίστας ενεργών ειδοποιήσεων (βλ. κεφάλαιο «Μηνύματα σφάλματος και υποδείξεις»)
- Επιλογή προγράμματος καθαρισμού-απολύμανσης και έναρξη, ανάλογα με τις ρυθμίσεις στο μενού Programme management στο πρόγραμμα περιήγησης Web (βλ. κεφάλαιο «Λειτουργία»)
- Εμφάνιση προγραμμάτων καθαρισμού-απολύμανσης που είναι αποθηκευμένα ως Favourites και έναρξη, ανάλογα με τις ρυθμίσεις στο μενού System, Manage favourites (βλ. κεφάλαιο «Λειτουργία»)
- Εκτύπωση για Reprocessing reports
- Άνοιγμα του μενού System, για προσαρμογή των ρυθμίσεων της αυτόματης συσκευής καθαρισμού, ανάλογα με το User level (βλ. κεφάλαιο «Ρυθμίσεις συστήματος»)
- Άνοιγμα και κλείσιμο πόρτας φόρτωσης
- Άνοιγμα και κλείσιμο πόρτας εκφόρτωσης μετά τη λήξη του προγράμματος, ανάλογα με τη ρύθμιση «Authentication - End of programme» στο πρόγραμμα περιήγησης Web

Βασικό μενού

Αλλαγή γλώσσας οθόνης

Η αλλαγή της γλώσσας οθόνης δεν επηρεάζει τη ρυθμισμένη γλώσσα συστήματος. Τα πρωτόκολλα και οι εκτυπώσεις εμφανίζονται στη γλώσσα συστήματος.



- Πατήστε το κουμπί  στην κεφαλίδα της οθόνης.

Εμφανίζεται το μενού Select display language.

- Πατήστε το κουμπί της επιθυμητής γλώσσας.

Το σύστημα ελέγχου της αυτόματης συσκευής καθαρισμού επιστρέφει στο προηγούμενο μενού, η επιλεγμένη γλώσσα έχει ρυθμιστεί.

Με το κουμπί  μπορείτε να κλείσετε την επιλογή γλώσσας χωρίς να αλλάξετε τη ρυθμισμένη γλώσσα.

Σύνδεση

Η πρόσβαση στην οθόνη της αυτόματης συσκευής καθαρισμού περιορίζεται σε καθορισμένο κύκλο χρηστών. Κάθε χρήστης πρέπει να είναι καταχωρισμένος στο στοιχείο User management στο πρόγραμμα περιήγησης Web (βλ. εγχειρίδιο προγραμματισμού, κεφάλαιο «Διαχείριση χρηστών»).

Χειροκίνητη σύνδεση



- Πατήστε το κουμπί  στην κεφαλίδα για να ανοίξει το παράθυρο εισαγωγής για τη σύνδεση του χρήστη.
- Πληκτρολογήστε το αναγνωριστικό χρήστη και επιβεβαιώστε πατώντας **OK**.
- Πληκτρολογήστε το PIN και επιβεβαιώστε πατώντας **OK**.

Οι λειτουργίες στην οθόνη της αυτόματης συσκευής καθαρισμού είναι αποδεδειγμένες.

Κατά την πρώτη σύνδεση ενός χρήστη, εμφανίζεται η προτροπή για την εισαγωγή νέου PIN. Εάν έχει λήξει η περίοδος ισχύος του PIN, επίσης εμφανίζεται αυτή η προτροπή για εισαγωγή στον χρήστη. Η περίοδος ισχύος του PIN ρυθμίζεται στο πρόγραμμα περιήγησης Web στην ενότητα «System, Identification».

Αποσύνδεση

Ο συνδεδεμένος χρήστης αποσυνδέεται αυτόματα εάν εντός 24 ωρών δεν πατηθεί κανένα κουμπί στην οθόνη ή εάν εκτελεστεί αυτόματη επανεκκίνηση.

Η αυτόματη επανεκκίνηση ρυθμίζεται στο πρόγραμμα περιήγησης Web στην ενότητα «System, Automatic restart».

απενεργοποίηση
αυτόματης
αποσύνδεσης
Χειροκίνητη
αποσύνδεση ⓘ

Η αυτόματη αποσύνδεση μπορεί να απενεργοποιηθεί στο πρόγραμμα περιήγησης Web στην ενότητα «System, Identification, Logout».

Ένας συνδεδεμένος χρήστης μπορεί να αποσυνδεθεί χειροκίνητα, π.χ. για την προστασία της αυτόματης συσκευής καθαρισμού από μη εξουσιοδοτημένη πρόσβαση.



- Πατήστε το κουμπί ⓘ στην κεφαλίδα, για να αποσυνδεθείτε.
- Επιβεβαιώστε την ερώτηση ασφαλείας με το Yes.

Οι λειτουργίες στην οθόνη της αυτόματης συσκευής καθαρισμού κλειδώνουν.

Τεκμηρίωση

Στην οθόνη εμφανίζονται οι τελευταίες 200 αναφορές επεξεργασίας καθαρισμού-απολύμανσης που είναι αποθηκευμένες στο σύστημα ελέγχου της συσκευής. Η πιο πρόσφατη αναφορά επεξεργασίας καθαρισμού-απολύμανσης βρίσκεται στην πρώτη θέση στη λίστα. Όταν ο αριθμός των αναφορών επεξεργασίας καθαρισμού-απολύμανσης ξεπεράσει τις 200, τότε η παλαιότερη διαγράφεται από τη λίστα. Εάν δεν έχει συνδεθεί εξωτερικό λογισμικό για την τεκμηρίωση της διαδικασίας στην αυτόματη συσκευή καθαρισμού, οι αναφορές επεξεργασίας καθαρισμού-απολύμανσης μπορούν είτε να εκτυπωθούν σε εξωτερικό εκτυπωτή συνδεδεμένο μέσω δικτύου είτε να μεταφορτωθούν σε στικ USB.

Εκτύπωση

Εκτύπωση μεμονωμένων αναφορών επεξεργασίας καθαρισμού-απολύμανσης με εξωτερικό εκτυπωτή:

- Πατήστε το κουμπί  Documentation.

Στην οθόνη εμφανίζεται μια λίστα με τις αναφορές επεξεργασίας καθαρισμού-απολύμανσης.

- Πατήστε το κουμπί στη στήλη Print, για να ενεργοποιήσετε την επιθυμητή αναφορά επεξεργασίας καθαρισμού-απολύμανσης.
- Πατήστε το κουμπί **OK** στο υποσέλιδο για να ξεκινήσει η εκτύπωση.
- Πατήστε άλλη μία φορά το κουμπί στη στήλη Print για να απενεργοποιήσετε την επιλογή.

Η αναφορά επεξεργασίας καθαρισμού-απολύμανσης εκτυπώνεται στον εκτυπωτή.

Βασικό μενού

Λήψη

Όλες οι διαθέσιμες αναφορές επεξεργασίας καθαρισμού-απολύμανσης μπορούν να ληφθούν σε ένα στικ USB. Η θύρα USB βρίσκεται πίσω από το καπάκι Service στην πλευρά φόρτωσης της αυτόματης συσκευής καθαρισμού.

Το στικ USB πρέπει να έχει διαμόρφωση FAT-32 και ελάχιστη χωρητικότητα 1 GB.

- Πατήστε το κουμπί  Documentation.

Στην οθόνη εμφανίζεται μια λίστα με τις αναφορές επεξεργασίας καθαρισμού-απολύμανσης.



- Πατήστε το κουμπί  στο υποσέλιδο.

Στην οθόνη εμφανίζεται το εξής μήνυμα:

USB port is being activated. Please wait..

Αφού ενεργοποιηθεί η θύρα USB, εμφανίζεται το εξής μήνυμα:

Please insert a FAT32 formatted USB stick with a 1GB minimum capacity into the USB port.

- Ανοίξτε και αφαιρέστε το καπάκι Service.
- Ανοίξτε το προστατευτικό κάλυμμα της θύρας USB.
- Συνδέστε το στικ USB στη θύρα USB και επιβεβαιώστε το μήνυμα με το **OK**.

Στην οθόνη εμφανίζονται διαδοχικά τα παρακάτω μηνύματα:

- The USB stick is being tested. Please wait.
- Reprocessing reports are being copied onto USB. This can take several minutes.
- Reprocessing reports copied successfully. Please remove USB.

- Αφαιρέστε το στικ USB από τη θύρα USB.

- Έπειτα επιβεβαιώστε το μήνυμα με το **OK**.

Στην οθόνη εμφανίζεται ξανά η λίστα με τις αναφορές επεξεργασίας καθαρισμού-απολύμανσης.

- Κλείστε το μενού Documentation με το .

Στην οθόνη εμφανίζεται το Main menu.

- Κλείστε το προστατευτικό κάλυμμα της θύρας USB.
- Τοποθετήστε το καπάκι Service και κλείστε το.

Η αντιγραφή μπορεί να ακυρωθεί με το .

Άνοιγμα και κλείσιμο πόρτας

Η κατάσταση της πόρτας της αυτόματης συσκευής καθαρισμού εμφανίζεται στο υποσέλιδο της οθόνης.



- ◀▶ Η πόρτα έχει απασφαλιστεί για άνοιγμα.
- ▶◀ Η πόρτα είναι ανοιχτή και μπορεί να κλείσει.
- 🔒 Η πόρτα είναι κλειδωμένη.

■ Πατήστε το κουμπί με το σύμβολο ◀▶ για να ανοίξετε την πόρτα.

Η πόρτα κινείται προς τα πάνω.

■ Πατήστε το κουμπί με το σύμβολο ▶◀ για να κλείσετε την πόρτα.

Η πόρτα κινείται προς τα κάτω.

⚠ Κίνδυνος σύνθλιψης

Υπάρχει κίνδυνος σύνθλιψης στην κάτω περιοχή κλεισίματος της πόρτας.

Μην βάζετε τα χέρια σας στην περιοχή κλεισίματος όταν η πόρτα κατεβαίνει προς τα κάτω.

Γενικές υποδείξεις

Συρόμενο κάνιστρο μεταφο- ράς

Για τη μεταφορά των βάσεων φόρτωσης από την επιφάνεια προετοιμασίας στην αυτόματη συσκευή καθαρισμού και από αυτή στο τραπέζι ελέγχου και συσκευασίας χρειάζεται ένα συρόμενο κάνιστρο μεταφοράς TT 86.

Για να μπορεί να χρησιμοποιηθεί το συρόμενο κάνιστρο μεταφοράς MF 27/28-1, η αυτόματη συσκευή καθαρισμού πρέπει να διαθέτει σετ μετατροπής RFMF 27/28.

Στο συρόμενο κάνιστρο μεταφοράς εσωκλείονται ξεχωριστές οδηγίες χρήσης.

Δεν πρέπει να χρησιμοποιούνται συρόμενα κάνιστρα μεταφοράς τύπου MF-1.

Βάση φόρτωσης

Η αυτόματη συσκευή καθαρισμού μπορεί να είναι εξοπλισμένη με διάφορες βάσεις φόρτωσης που μπορούν να συνδυαστούν με διαφορετικές μονάδες και ένθετα ανάλογα με τον τύπο και το σχήμα των σκευών προς πλύση.

Οι βάσεις φόρτωσης και τα άλλα είδη εξοπλισμού πρέπει να επιλεγούν ανάλογα με τις απαιτήσεις της εργασίας.

Υποδείξεις για τα επιμέρους πεδία εφαρμογής θα βρείτε στις επόμενες σελίδες και στις οδηγίες χρήσης των συρόμενων κανίστρων, των βάσεων φόρτωσης.

Η Miele προσφέρει τις κατάλληλες βάσεις φόρτωσης για όλα τα πεδία εφαρμογής που αναφέρονται στο κεφάλαιο «Χρήση σύμφωνα με τους κανονισμούς» με τη μορφή συρόμενων κανίστρων, μονάδων, ένθετων και ειδικών διατάξεων πλύσης. Περισσότερες πληροφορίες μπορείτε να λάβετε από τη Miele.

Βάση φόρτωσης κατασκευαστικής σειράς E 9xx

Οι βάσεις φόρτωσης με την ένδειξη E 9xx μπορούν να χρησιμοποιηθούν στην αυτόματη συσκευή καθαρισμού εάν έχουν ημερομηνία κατασκευής από το 2007 και μετά.

Κιτ μετασκευής A 857 για τα συρόμενα κάνιστρα μπορείτε να προμηθευτείτε από τη Miele.

Εικονογράμματα για χειροκίνητη επιλογή προγράμ- ματος

Κατά τη χειροκίνητη επιλογή προγράμματος στην αυτόματη συσκευή καθαρισμού, πρέπει πρώτα να επιλεγεί το κάνιστρο που χρησιμοποιείται. Για αυτό, στην οθόνη εμφανίζονται τα εικονογράμματα των κανίστρων. Τα εικονογράμματα που αντιστοιχούν στα κάνιστρα της κατασκευαστικής σειράς A 5xx αναγράφονται στις οδηγίες χρήσης των κανίστρων.

Κάνιστρα/συνδυασμοί μονάδων κατασκευαστικής σειράς A 5xx

Το εικονόγραμμα και η ονομασία του κάνιστρου βρίσκονται σε έναν βραχίονα στο μπροστινό μέρος του κάνιστρου. Απεικονίζεται το κάνιστρο χωρίς ενσωματωμένες μονάδες.

Στα κάνιστρα A 500 και A 503 μπορούν να απεικονίζονται διάφορα εικονογράμματα για διαφορετικούς συνδυασμούς μονάδων (βλέπε οδηγίες χρήσης των κανίστρων).

Σταθερά κάνιστρα κατασκευαστικής σειράς A 5xx

Το εικονόγραμμα και η ονομασία του κάνιστρου βρίσκονται στο μπροστινό μέρος του κάνιστρου.

Τοποθέτηση σκευών προς πλύση

Καθαρίζετε αποκλειστικά και μόνο σκεύη προς πλύση, τα οποία δηλώνονται από τον κατασκευαστή τους ως κατάλληλα για καθαρισμό σε πλυντήριο και λάβετε υπόψη σας τις ειδικές γι' αυτά υποδείξεις καθαρισμού.

 Κίνδυνος για την υγεία από μολυσμένα σκεύη προς πλύση. Τα μολυσμένα σκεύη προς πλύση μπορούν να προκαλέσουν διάφορους κινδύνους για την υγεία, οι οποίοι, ανάλογα με το είδος της μόλυνσης, μπορούν να προκαλέσουν π.χ. λοιμώξεις, δηλητηριάσεις ή βλάβες.

Κατά τον χειρισμό μολυσμένων σκευών προς πλύση, βεβαιωθείτε ότι λαμβάνονται όλα τα απαραίτητα μέτρα προστασίας για την προστασία του προσωπικού.

Να φοράτε, για παράδειγμα, προστατευτικά γάντια και να χρησιμοποιείτε κατάλληλα βοηθητικά μέσα.

- Τοποθετείτε τα σκεύη προς πλύση κατά τρόπο που το νερό πλύσης να φθάνει σε όλες τις επιφάνειές τους. Μόνο έτσι καθαρίζονται σωστά!
- Τα σκεύη προς πλύση δεν επιτρέπεται να τοποθετούνται το ένα μέσα στο άλλο ούτε να αλληλοκαλύπτονται.
- Για να διευκολύνεται ο καθαρισμός, τα σκεύη προς πλύση δεν πρέπει να βρίσκονται πολύ κοντά μεταξύ τους, το ένα πάνω στο άλλο ή δίπλα στο άλλο!
- Το νερό πλύσης πρέπει να φθάνει και να πλένει πολύ καλά όλα τα εσωτερικά κοίλα μέρη των σκευών προς πλύση. Για αυτό απαιτούνται, ανάλογα με τα σκεύη προς πλύση, ειδικές διατάξεις πλύσης, π.χ. ακροφύσια, θήκες πλύσης ή αντάπτορες.
- Για σκεύη προς πλύση με στενά και μακριά κοίλα μέρη πρέπει πριν από την τοποθέτηση σε μια διάταξη πλύσης ή κατά τη σύνδεση σε αυτήν να βεβαιωθείτε ότι το νερό διαπερνά τα μέρη αυτά.
- Τα κοίλα σκεύη πρέπει να τοποθετούνται με το άνοιγμα προς τα κάτω, πάνω στα αντίστοιχα κάνιστρα, μονάδες και ένθετα, έτσι ώστε το νερό πλύσης να εισέρχεται και να εξέρχεται ανεμπόδιστα.

- Τα σκεύη προς πλύση με βαθύ πάτο πρέπει να τοποθετούνται όσο το δυνατόν πιο λοξά, για να φεύγει το νερό πλύσης.
- Τοποθετείτε τα ψηλά, λεπτά κοίλα σκεύη στη μεσαία περιοχή των κανίστρων, εάν δεν ψεκάζονται απευθείας με ψεκαστήρα. Εκεί οι δέσμες νερού καθαρίζουν τα κοίλα σκεύη πιο αποτελεσματικά.
- Αποσυναρμολογείτε τα συναρμολογούμενα σκεύη προς πλύση σύμφωνα με τις οδηγίες του κατασκευαστή και επεξεργάζεστε τα επιμέρους μέρη χωριστά το ένα από το άλλο.
- Ασφαλίστε τα ελαφριά σκεύη προς πλύση με ένα δίκτυ κάλυψης, ώστε να μη στροβιλίζονται στον χώρο πλύσης και να μη μπλοκάρεται ο βραχίονας πλύσης.
- Καθαρίζετε μικρά τμήματα μόνο σε ειδικές θήκες ή σε συρτάρια που κλείνουν ή συρόμενες θήκες.
- Οι βραχίονες πλύσης δεν πρέπει να μπλοκάρονται από σκεύη προς πλύση που είναι πολύ ψηλά ή εξέχουν κάτω από το κάνιστρο.
- Η θραύση γυαλιού μπορεί να οδηγήσει σε επικίνδυνους τραυματισμούς κατά την τοποθέτηση και την αφαίρεση αντικειμένων από τη συσκευή. Δεν επιτρέπεται η επεξεργασία γυάλινων σκευών προς πλύση που εμφανίζουν φθορές στην αυτόματη συσκευή καθαρισμού.
- Σκεύη προς πλύση με επίστρωση από νικελ και χρώμιο και εργαλεία προς πλύση από αλουμίνιο μπορούν να υποβληθούν σε μηχανική επεξεργασία μόνο υπό προϋποθέσεις. Για αυτά τα σκεύη προς πλύση απαιτούνται ειδικές συνθήκες επεξεργασίας.
- Σε εργαλεία που αποτελούνται εξ' ολοκλήρου ή εν μέρει από πλαστικό, λάβετε υπόψη σας τη μέγιστη ανθεκτικότητα στις υψηλές θερμοκρασίες και επιλέγετε αντίστοιχα το πρόγραμμα ή προσαρμόζετε τη θερμοκρασία του προγράμματος.

Προετοιμασία σκευών προς πλύση

⚠ Κίνδυνος έκρηξης λόγω εύφλεκτων αερίων.
Οι εύφλεκτοι διαλύτες με σημείο ανάφλεξης κάτω από 21°C εκκλύονται και ενδέχεται να σχηματιστεί μείγμα εύφλεκτων αερίων. Γεμίζετε την αυτόματη συσκευή καθαρισμού με σκεύη προς πλύση που έχουν μόνο διαβραχεί με ίχνη διαλυτών.
Ξεκινήστε το πρόγραμμα καθαρισμού-απολύμανσης αμέσως μετά τη φόρτωση της αυτόματης συσκευής καθαρισμού με τα διαβρεγμένα σκεύη προς πλύση.

⚠ Υλικές ζημιές λόγω διαλυτών.
Διαλύτες με σημείο ανάφλεξης άνω των 21°C μπορούν να βλάψουν τα ελαστομερή και τα πλαστικά μέρη. Έτσι μπορεί να προκληθεί διαρροή στην αυτόματη συσκευή καθαρισμού.
Γεμίζετε την αυτόματη συσκευή καθαρισμού με σκεύη προς πλύση που έχουν μόνο διαβραχεί με ίχνη διαλυτών.
Ξεκινήστε το πρόγραμμα καθαρισμού-απολύμανσης αμέσως μετά τη φόρτωση της αυτόματης συσκευής καθαρισμού με τα διαβρεγμένα σκεύη προς πλύση.

⚠ Υλικές ζημιές λόγω διάβρωσης.
Χλωριούχοι διαλύτες, ιδιαίτερα υδροχλωρικό οξύ, καθώς και οξειδωτικά σιδηρούχα προϊόντα προκαλούν διάβρωση στον ανοξείδωτο χάλυβα της αυτόματης συσκευής καθαρισμού και της βάσης φόρτωσης.
Μην χρησιμοποιείτε στην αυτόματη συσκευή καθαρισμού χλωριούχους διαλύτες!
Μην χρησιμοποιείτε στην αυτόματη συσκευή καθαρισμού οξειδωτικά σιδηρούχα προϊόντα!

⚠ Κίνδυνος λοιμώξεων.
Μικροβιολογικό υλικό, παθογόνοι μικροοργανισμοί, δυνητικά παθογόνοι μικροοργανισμοί ή γενετικά τροποποιημένο υλικό μπορούν να προκαλέσουν λοιμώξεις ή να βλάψουν το περιβάλλον.
Προσέξτε πριν από τον μηχανικό καθαρισμό-απολύμανση, αν χρειάζεται να αποστειρωθούν τα σκεύη προς πλύση που έχουν μολυνθεί κατ' αυτόν τον τρόπο.

Τεχνική εφαρμογής

- Αδειάστε τα σκεύη προς πλύση πριν από την τοποθέτηση, τηρώντας τους σχετικούς κανονισμούς.
- Αφαιρέστε με κατάλληλους διαλύτες τυχόν μη υδατοδιαλυτά υπολείμματα, π.χ. βερνίκια, κόλλες, ενώσεις πολυμερών.
- Ξεπλύνετε σχολαστικά με νερό όλα τα σκεύη προς πλύση που έχουν διαβραχεί με διαλύτες, χλωριούχους διαλύτες ή υδροχλωρικό οξύ και αφήστε τα να στραγγίσουν πολύ καλά. Ξεκινήστε το πρόγραμμα καθαρισμού-απολύμανσης αμέσως μετά τη φόρτωση της αυτόματης συσκευής καθαρισμού.
- Βγάλτε το υπόστρωμα καλλιέργειας (άγαρ) από τα τρυβλία Petri.
- Αδειάστε τα υπολείμματα αίματος, αφαιρέστε το ίζημα αίματος.
- Αν χρειάζεται, ξεπλύνετε λίγο τα σκεύη προς πλύση με νερό, για να αποφύγετε να εισέλθει μεγάλη ποσότητα ρύπων στην αυτόματη συσκευή καθαρισμού.
- Αφαιρέστε πώματα, φελλούς, ετικέτες, υπολείμματα κεριού σφράγισης κ.λπ.
- Τοποθετείτε τα μικρά μέρη, όπως πώματα και κάνουλες, σε κατάλληλα καλάθια μικρών μερών για να τα ασφαλίσετε.

Απομακρύνετε τυχόν βοηθητικά υλικά και ουσίες που είναι δύσκολο να αφαιρεθούν και μολύνουν τα σκεύη προς πλύση πέραν της αρχικής ρύπανσης, για παράδειγμα, γράσο, χάρτινες ετικέτες και επιγραφές.

πριν την έναρξη προγράμματος

Πριν από την έναρξη του προγράμματος ελέγχετε κάθε φορά τα παρακάτω σημεία (οπτικός έλεγχος):

- Είναι τα σκεύη προς πλύση σωστά τοποθετημένα και ασφαλισμένα από πλευράς τεχνικής πλύσης;
- Το νερό πλύσης διαπερνά τα σκεύη προς πλύση με 2 ανοίγματα, π.χ. πιπέτες ή ιξωδόμετρα;
- Είναι καθαροί οι βραχίονες πλύσης και μπορούν να περιστρέφονται ελεύθερα;
- Είναι καθαρό το σετ φίλτρων;
Αφαιρέστε τυχόν μεγάλους ρύπους και ξεπλύνετε αν χρειάζεται.
- Έχει συνδεθεί σωστά το κάνιστρο με την παροχή νερού;
- Είναι στερεωμένες ή συνδεδεμένες σταθερά οι αφαιρούμενες μονάδες, τα ακροφύσια πλύσης, οι θήκες πλύσης και οι λοιπές διατάξεις πλύσεις;
- Το δοχείο τροφοδοσίας χημικών μέσων καθαρισμού-απολύμανσης είναι επαρκώς γεμισμένο;

μετά τη λήξη του προγράμματος

Μετά τη λήξη του προγράμματος ελέγχετε κάθε φορά τα παρακάτω σημεία:

- Είναι συνδεδεμένα σταθερά όλα τα ακροφύσια και οι αγωγοί με το κάνιστρο, τη μονάδα ή το ένθετο;
- Παρέμειναν όλα τα κοίλα εργαλεία πάνω στα αντίστοιχα ακροφύσια;
- Μετακινήθηκαν τα σκεύη προς πλύση πάνω στις βάσεις φόρτωσης κατά τη διάρκεια της επεξεργασίας καθαρισμού-απολύμανσης;

Το αποτέλεσμα της επεξεργασίας μπορεί να επηρεαστεί από την αλλαγή θέσης των σκευών προς πλύση κατά τη διάρκεια της επεξεργασίας καθαρισμού-απολύμανσης.

Κρίνετε εάν είναι απαραίτητη η εκ νέου επεξεργασία, π.χ. εάν τα τρυβλία Petri έχουν αναποδογυρίσει ή τα ποτήρια ζέσεως έχουν πέσει

- Ελέγχετε το αποτέλεσμα καθαρισμού των εργαλείων προς πλύση πραγματοποιώντας οπτικό έλεγχο.
- Είναι διαπερατό το εσωτερικό των σκευών προς πλύση με 2 ανοίγματα;
- Αν η αυτόματη συσκευή καθαρισμού διαθέτει μονάδα στεγνώματος, ελέγξτε το αποτέλεσμα στεγνώματος των σκευών προς πλύση κάνοντας οπτικό έλεγχο.

Γυάλινα είδη και σκεύη εργαστηρίου

- ...με φαρδύ λαιμό** Τα σκεύη προς πλύση με φαρδύ λαιμό, π.χ. ποτήρια ζέσεως, φαρδύλαιμες κωνικές φιάλες Erlenmeyer και τρυβλία Petri, ή με κυλινδρικό σχήμα, π.χ. δοκιμαστικοί σωλήνες, μπορούν να καθαρίζονται και να ξεπλένονται εσωτερικά και εξωτερικά με περιστρεφόμενους βραχίονες πλύσης. Για να γίνει αυτό, τα σκεύη προς πλύση φορτώνονται σε ένθετα και τοποθετούνται σε ένα άδειο κάνιστρο με βραχίονα πλύσης.
- ...με στενό λαιμό** Για τα σκεύη προς πλύση με στενό λαιμό, π.χ. στενόλαιμες κωνικές φιάλες Erlenmeyer, σφαιρικές φιάλες, ογκομετρικές φιάλες και πιπέτες, απαιτούνται ειδικές βάσεις φόρτωσης.

Στις βάσεις φόρτωσης εσωκλείονται ξεχωριστές οδηγίες χρήσης.

Κατά την τοποθέτηση προσέξτε τα εξής:

- Τοποθετήστε τα τρυβλία Petri ή παρόμοια σκεύη σε κατάλληλο ένθετο με τη βρώμικη πλευρά προς τα κάτω
- Τοποθετήστε τις πιπέτες με τη μύτη προς τα κάτω
- Τοποθετήστε τα ένθετα σε απόσταση τουλάχιστον 3 cm από την άκρη της βάσης φόρτωσης
- Τοποθετήστε τα ένθετα για δοκιμαστικούς σωλήνες κεντρικά πάνω από τη διάμετρο του βραχίονα πλύσης, έτσι ώστε οι γωνίες της βάσης φόρτωσης να παραμένουν ελεύθερες
- Για να αποφύγετε τη θραύση γυάλινων σκευών, χρησιμοποιήστε δίχτυα κάλυψης, εάν χρειάζεται

Επισκόπηση προγράμματος

Στην κατάσταση παράδοσης τα προγράμματα καθαρισμού απολύμανσης είναι αντιστοιχισμένα στο κάνιστρο A 503. Οι ακόλουθες μονάδες μπορούν να χρησιμοποιηθούν σε διάφορους συνδυασμούς:

Εξαιρούνται τα προγράμματα Vials και Pipettes, βλ. Πίνακα.

Για να χρησιμοποιήσετε άλλα κάνιστρα, θα πρέπει να καταχωριστούν νέες βάσεις φόρτωσης στο πρόγραμμα περιήγησης Web στην ενότητα «Load carrier management». Το στοιχείο «Load carrier management» περιγράφεται στο εγχειρίδιο προγραμματισμού.

Βαθμίδες ισχύος

Τα κάνιστρα του αρθρωτού συστήματος φόρτωσης μπορούν να εξοπλιστούν με μονάδες με διάφορους τρόπους. Ανάλογα με τον τύπο και τον αριθμό των μονάδων που χρησιμοποιούνται, απαιτούνται διαφορετικές ποσότητες νερού και ταχύτητες περιστροφής αντλίας για την επίτευξη συγκρίσιμης πίεσης πλύσης. Για αυτό, τα επιμέρους προγράμματα καθαρισμού απολύμανσης παρέχονται σε διάφορες βαθμίδες ισχύος. Όσο υψηλότερη είναι η βαθμίδα ισχύος ενός προγράμματος καθαρισμού-απολύμανσης, τόσο μεγαλύτερη η ποσότητα νερού και η ταχύτητα περιστροφής της αντλίας.

Η δομή του προγράμματος και οι παρακάτω παράμετροι που σχετίζονται με την ισχύ είναι ίδιες στις βαθμίδες ισχύος:

- η ποιότητα νερού
- η θερμοκρασία
- το χρονικό διάστημα αναμονής
- τα δοσομετρημένα χημικά υλικά καθαρισμού σε %
- η θερμοκρασία στεγνώματος
- η διάρκεια στεγνώματος

(βλέπε Παράρτημα, πίνακας «Βαθμίδες ισχύος/κάνιστρα/συνδυασμοί μονάδων»)

Για το κάνιστρο 3 επιπέδων APLW 511 πρέπει να προσαρμοστούν τα τυποποιημένα προγράμματα.

(βλέπε Παράρτημα, πίνακας «Βαθμίδες ισχύος προγραμμάτων/κάνιστρα/συνδυασμοί μονάδων APLW 511»)

Τα νέα προγράμματα με βαθμίδα ισχύος «Μεγ.» για φόρτωση 7-9 μονάδων περιλαμβάνονται ως επισκοπήσεις προγραμμάτων στο παράρτημα του εγχειριδίου προγραμματισμού.

Τεχνική εφαρμογής

Προγράμματα γενικά

Πρόγραμμα	Περιοχή εφαρμογής	Κάνιστρο
Mini	<ul style="list-style-type: none">- Πολύ σύντομο πρόγραμμα για ελάχιστα λερωμένα σκεύη προς πλύση και πολύ μικρές απαιτήσεις από το αποτέλεσμα πλύσης- Για διάφορα είδη ρύπων- Ακατάλληλο για μετουσιωμένα υπολείμματα, όπως πρωτεΐνες- Ακατάλληλο για ανόργανα, διαλυτά σε οξέα υπολείμματα, όπως μεταλλικά άλατα- Σε 2 βαθμίδες ισχύος	A 503
Standard	<ul style="list-style-type: none">- Σύντομο πρόγραμμα για λίγο λερωμένα σκεύη προς πλύση και μικρές απαιτήσεις από το αποτέλεσμα πλύσης- Για διάφορα είδη ρύπων- Ακατάλληλο για μετουσιωμένα υπολείμματα, όπως πρωτεΐνες- Ακατάλληλο για ανόργανα, διαλυτά σε οξέα υπολείμματα, όπως μεταλλικά άλατα- Σε 2 βαθμίδες ισχύος	A 503
Universal	<ul style="list-style-type: none">- Πρόγραμμα για λίγο έως μέτρια λερωμένα σκεύη προς πλύση και μέτριες απαιτήσεις από το αποτέλεσμα πλύσης- Για την αφαίρεση οργανικών υπολειμμάτων- Κατάλληλο υπό προϋποθέσεις για ανόργανα, διαλυτά σε οξέα υπολείμματα, όπως μεταλλικά άλατα- Σε 2 βαθμίδες ισχύος	A 503
Intensive	<ul style="list-style-type: none">- Πρόγραμμα για μέτρια έως πολύ λερωμένα σκεύη προς πλύση και μέτριες έως υψηλές απαιτήσεις από το αποτέλεσμα πλύσης- Για την αφαίρεση οργανικών υπολειμμάτων- Κατάλληλο υπό προϋποθέσεις για ανόργανα, διαλυτά σε οξέα υπολείμματα, όπως μεταλλικά άλατα- Σε 2 βαθμίδες ισχύος	A 503

Προγράμματα για συγκεκριμένους ρύπους

Πρόγραμμα	Περιοχή εφαρμογής	Κάνιστρο
Inorganic	<ul style="list-style-type: none"> - Πρόγραμμα για λίγο έως μέτρια λερωμένα σκεύη προς πλύση και μέτριες έως υψηλές απαιτήσεις από το αποτέλεσμα πλύσης - Για την αφαίρεση ανόργανων, διαλυτών σε οξέα υπολειμμάτων, όπως μεταλλικά άλατα - Σε 2 βαθμίδες ισχύος 	A 503
Organic	<ul style="list-style-type: none"> - Πρόγραμμα για μέτρια έως πολύ λερωμένα σκεύη προς πλύση και μέτριες απαιτήσεις από το αποτέλεσμα πλύσης - Για την αφαίρεση ισχυρών, οργανικών υπολειμμάτων, όπως π.χ. λίπη και κεριά, και έντονα ξηραμένων ή θερμικά σταθεροποιημένων οργανικών υπολειμμάτων - Ακατάλληλο για ανόργανα, διαλυτά σε οξέα υπολείμματα, όπως μεταλλικά άλατα - Σε 2 βαθμίδες ισχύος 	A 503
Oil	<ul style="list-style-type: none"> - Πρόγραμμα για πολύ λερωμένα σκεύη προς πλύση και μέτριες απαιτήσεις από το αποτέλεσμα πλύσης - Για την αφαίρεση λαδιών, λιπών και εν μέρει κεριών - Ακατάλληλο για ανόργανα, διαλυτά σε οξέα υπολείμματα, όπως μεταλλικά άλατα - Σε 2 βαθμίδες ισχύος 	A 503
Agar	<ul style="list-style-type: none"> - Πρόγραμμα για μέτρια έως πολύ λερωμένα σκεύη προς πλύση και μέτριες απαιτήσεις από το αποτέλεσμα πλύσης - Για αφαίρεση του άγαρ - Σε 2 βαθμίδες ισχύος 	A 503

Τεχνική εφαρμογής

Προγράμματα για συγκεκριμένα σκεύη προς πλύση

Πρόγραμμα	Περιοχή εφαρμογής	Κάνιστρο
Plastics	<ul style="list-style-type: none">- Πρόγραμμα για λίγο έως μέτρια λερωμένα πλαστικά μέρη και μέτριες απαιτήσεις από το αποτέλεσμα πλύσης- Για θερμοευαίσθητες συσκευές εργαστηρίου; π.χ. πλαστικές φιάλες με αντοχή στη θερμοκρασία έως τουλάχιστον 55°C- Σε 2 βαθμίδες ισχύος	A 503
Vials	<ul style="list-style-type: none">- Πρόγραμμα για λίγο έως μέτρια λερωμένα, μικρά σκεύη προς πλύση και μέτριες έως υψηλές απαιτήσεις από το αποτέλεσμα πλύσης- Για φιαλίδια, φυγόκεντρους σωλήνες και δοκιμαστικούς σωλήνες- Σε 2 βαθμίδες ισχύος	A 503 + A 605
Pipettes	<ul style="list-style-type: none">- Πρόγραμμα για λίγο έως μέτρια λερωμένες πιπέτες προς πλύση και μέτριες έως υψηλές απαιτήσεις από το αποτέλεσμα πλύσης:- Για ογκομετρικές πιπέτες- Σε 3 βαθμίδες ισχύος	A 503 + A 613

Πρόσθετα προγράμματα

Πρόγραμ-μα	Περιοχή εφαρμογής	Κάνι-στρο
Disin 93/10	<ul style="list-style-type: none"> - Πρόγραμμα για καθαρισμό και θερμική απολύμανση στους 93°C και 10 λεπτά χρονικό διάστημα αναμονής στην πρώτη ομάδα προγραμμάτων, άντληση του νερού πλύσης αμέσως μετά την απολύμανση - Σε 2 βαθμίδες ισχύος 	A 503
Rinse cold water	<ul style="list-style-type: none"> - Πρόγραμμα για το ξέβγαλμα των σκευών προς πλύση με κρύο νερό, π.χ. για την αφαίρεση: - σκληρών ρύπων - υπολειμμάτων απολυμαντικών μέσων ή - για να αποφευχθεί να στεγνώσουν και να ξεραθούν τυχόν επικαθίσεις στα σκεύη προς πλύση μέχρι την έναρξη ενός προγράμματος καθαρισμού-απολύμανσης 	A 503
Rinse demin. water	<ul style="list-style-type: none"> - Πρόγραμμα για το ξέβγαλμα των σκευών προς πλύση με πλήρως αφαλατωμένο νερό, π.χ. για την αφαίρεση: - σκληρών ρύπων - υπολειμμάτων απολυμαντικών μέσων ή - για να αποφευχθεί να στεγνώσουν και να ξεραθούν τυχόν επικαθίσεις στα σκεύη προς πλύση μέχρι την έναρξη ενός προγράμματος καθαρισμού-απολύμανσης 	A 503
Drying	<ul style="list-style-type: none"> - Πρόγραμμα για το στέγνωμα σκευών με σταθερή θερμοκρασία - Δεν είναι κατάλληλο για σκεύη ευαίσθητα στις υψηλές θερμοκρασίες 	A 503

Πρόγραμμα Service

Πρόγραμ-μα	Περιοχή εφαρμογής	Κάνι-στρο
Empty tank	Πρόγραμμα για το άδειασμα του δοχείου, π.χ. για μεγαλύτερο χρονικό διάστημα μη χρήσης, ο χώρος πλύσης πρέπει να είναι άδειος ¹⁾	Μηδέ ν
Manual disinfection	Πρόγραμμα για το άδειασμα του χώρου πλύσης, εάν το νερό πλύσης κατά τη διακοπή του προγράμματος πρέπει να απολυμανθεί με την προσθήκη απολυμαντικού (βλ. κεφάλαιο «Λειτουργία, διακοπή προγράμματος»)	A 503

1) Ανάλογα με τη ρύθμιση της παραμέτρου Standby στο πρόγραμμα περιήγησης Web στην ενότητα Water intake/Demineralised water tank το δοχείο γεμίζει ξανά αυτόματα μετά τη λήξη του προγράμματος (βλ. εγχειρίδιο προγραμματισμού, κεφάλαιο «Σύστημα, διαμόρφωση συσκευής, παροχή νερού»).

Χημική τεχνολογία επεξεργασίας

Σε αυτό το κεφάλαιο περιγράφονται συχνές αιτίες πιθανών χημικών αλληλεπιδράσεων ανάμεσα σε βρωμιά, χημικά υλικά επεξεργασίας και τα συστατικά μέρη του πλυντηρίου και ποια μέτρα πρέπει ενδεχομένως να ληφθούν.

Αυτό το κεφάλαιο χρησιμεύει ως βοήθεια. Σε περίπτωση που προκύψουν απρόβλεπτες αλληλεπιδράσεις κατά τη διαδικασία καθαρισμού σας ή αν έχετε ερωτήσεις σχετικές με αυτό το θέμα, απευθυνθείτε στην εταιρεία Miele.

Γενικές υποδείξεις	
Δράση	Μέτρα
<p>Αν υπάρχουν ζημιές σε ελαστομερή (σε φλάντζες και εύκαμπτους σωλήνες) και σε πλαστικά μέρη της αυτόματης συσκευής καθαρισμού, μπορεί να προκληθεί π.χ. διαβροχή, συρρίκνωση, σκλήρυνση, ευθρυπτότητα ή ρηγμάτωση των υλικών κατασκευής. Δεν μπορούν να επιτελέσουν τη λειτουργία τους, με αποτέλεσμα να προκαλούνται συνήθως διαρροές.</p>	<p>- Οι αιτίες της βλάβης πρέπει να εντοπιστούν και να αντιμετωπιστούν.</p> <p>Βλ. επίσης πληροφορίες για «Σχετιζόμενα χημικά μέσα καθαρισμού-απολύμανσης», «Ενσωματωμένοι ρύποι» και «Αντίδραση μεταξύ χημικών μέσων καθαρισμού-απολύμανσης και ρύπων» σε αυτό το κεφάλαιο.</p>
<p>Ο έντονος σχηματισμός αφρού κατά την εκτέλεση του προγράμματος επηρεάζει τον καθαρισμό και την πλύση των σκευών προς πλύση. Ο αφρός που βγαίνει από τον χώρο πλύσης μπορεί να προκαλέσει υλικές ζημιές στην αυτόματη συσκευή καθαρισμού.</p> <p>Ο σχηματισμός αφρού σημαίνει ότι η διαδικασία καθαρισμού που εφαρμόζεται δεν είναι προτυποποιημένη και πιστοποιημένη.</p>	<p>- Οι αιτίες του σχηματισμού αφρού πρέπει να εντοπιστούν και να αντιμετωπιστούν</p> <p>- Η διαδικασία επεξεργασίας πρέπει να ελέγχεται τακτικά για να διαπιστώνεται τυχόν σχηματισμός αφρού</p> <p>Βλ. επίσης πληροφορίες για «Σχετιζόμενα χημικά μέσα καθαρισμού-απολύμανσης», «Ενσωματωμένοι ρύποι» και «Αντίδραση μεταξύ χημικών μέσων καθαρισμού-απολύμανσης και ρύπων» σε αυτό το κεφάλαιο.</p>
<p>Μια διάβρωση του ανοξείδωτου χάλυβα στον χώρο πλύσης και στα εξαρτήματα μπορεί να έχει διαφορετική εικόνα:</p> <ul style="list-style-type: none">- Σχηματισμός σκουριάς (κόκκινοι λεκέδες/δυσχρωμίες)- Μαύροι λεκέδες/δυσχρωμίες- Λευκοί λεκέδες/δυσχρωμίες (η λεία επιφάνεια έχει οξειδωθεί) <p>Μια τοπική διάβρωση μπορεί να προκαλέσει διαρροές στην αυτόματη συσκευή καθαρισμού. Ανάλογα με την εφαρμογή η διάβρωση μπορεί να επηρεάσει αρνητικά το αποτέλεσμα καθαρισμού και ξεβγάλματος (ανάλυση εργαστηρίου) ή να προκαλέσει διάβρωση των σκευών προς πλύση (ανοξείδωτος χάλυβας).</p>	<p>- Οι αιτίες της διάβρωσης πρέπει να εντοπιστούν και να αντιμετωπιστούν</p> <p>Βλ. επίσης πληροφορίες για «Σχετιζόμενα χημικά μέσα καθαρισμού-απολύμανσης», «Ενσωματωμένοι ρύποι» και «Αντίδραση μεταξύ χημικών μέσων καθαρισμού-απολύμανσης και ρύπων» σε αυτό το κεφάλαιο.</p>

Χρησιμοποιούμενα χημικά μέσα καθαρισμού-απολύμανσης	
Δράση	Μέτρα
<p>Τα συστατικά των χημικών μέσων καθαρισμού-απολύμανσης έχουν ισχυρή επίδραση στην ανθεκτικότητα και τη λειτουργικότητα (ισχύς παροχής) των συστημάτων δοσομέτρησης.</p>	<ul style="list-style-type: none"> - Πρέπει να λαμβάνονται υπόψη οι υποδείξεις και οι συστάσεις των κατασκευαστών των χημικών μέσων καθαρισμού-απολύμανσης - Εκτελείτε τακτικά οπτικό έλεγχο του συστήματος δοσομέτρησης για ζημιές - Ελέγχετε τακτικά την ισχύ παροχής του συστήματος δοσομέτρησης - Τηρείτε τα χρονικά διαστήματα συντήρησης - Συμβουλευτείτε τη Miele
<p>Τα χημικά μέσα καθαρισμού-απολύμανσης μπορούν να προκαλέσουν ζημιά στα ελαστομερή και τα πλαστικά μέρη της αυτόματης συσκευής καθαρισμού και των εξαρτημάτων της.</p>	<ul style="list-style-type: none"> - Πρέπει να λαμβάνονται υπόψη οι υποδείξεις και οι συστάσεις των κατασκευαστών των χημικών μέσων καθαρισμού-απολύμανσης - Εκτελείτε τακτικά οπτικό έλεγχο για ζημιές σε όλα τα ελαστομερή και τα πλαστικά μέρη με ελεύθερη πρόσβαση
<p>Το υπεροξείδιο του υδρογόνου μπορεί να απελευθερώσει οξυγόνο σε μεγάλο βαθμό.</p>	<ul style="list-style-type: none"> - Χρησιμοποιείτε μόνο πιστοποιημένες μεθόδους - Για υπεροξείδιο του υδρογόνου η θερμοκρασία καθαρισμού πρέπει να είναι χαμηλότερη από 70°C - Συμβουλευτείτε τη Miele
<p>Τα παρακάτω χημικά μέσα καθαρισμού-απολύμανσης μπορεί να προκαλέσουν έντονο σχηματισμό αφρού:</p> <ul style="list-style-type: none"> - επιφανειοδραστικά απορρυπαντικά και λαμπруντικά <p>Ο σχηματισμός αφρού μπορεί να προκύψει:</p> <ul style="list-style-type: none"> - στην ομάδα προγραμμάτων όπου γίνεται δοσομέτρηση των χημικών μέσων καθαρισμού-απολύμανσης - στην επόμενη ομάδα προγραμμάτων λόγω καθυστέρησης - αν προστεθεί δόση λαμπруντικού στο επόμενο πρόγραμμα λόγω καθυστέρησης 	<ul style="list-style-type: none"> - Οι παράμετροι επεξεργασίας του προγράμματος καθαρισμού, όπως η θερμοκρασία δοσομέτρησης, η πυκνότητα δοσολογίας κ.λπ., πρέπει να ρυθμιστούν έτσι ώστε καθ'όλη τη διάρκεια της διαδικασίας να σχηματίζεται ελάχιστος/καθόλου αφρός - Λάβετε υπόψη τις υποδείξεις του κατασκευαστή των χημικών μέσων καθαρισμού-απολύμανσης

Χημική τεχνολογία επεξεργασίας

Χρησιμοποιούμενα χημικά μέσα καθαρισμού-απολύμανσης	
<p>Οι αντιφριστικοί παράγοντες, ειδικά με βάση τη σιλικόνη, μπορεί να προκαλέσουν τα εξής:</p> <ul style="list-style-type: none">- Υπολείμματα στον χώρο πλύσης- Υπολείμματα στα σκεύη προς πλύση- Βλάβη στα ελαστομερή και τα πλαστικά μέρη της αυτόματης συσκευής καθαρισμού- Βλάβη σε ορισμένα πλαστικά, π.χ. polycarbonate, plexiglas κ.λπ., των σκευών προς πλύση.	<ul style="list-style-type: none">- Χρησιμοποιείτε αντιφριστικούς παράγοντες μόνο σε εξαιρετικές περιπτώσεις ή αν είναι απόλυτα απαραίτητο για τη διαδικασία- Καθαρίζετε ανά τακτά διαστήματα τον χώρο πλύσης και τα εξαρτήματα χωρίς σκεύη προς πλύση και χωρίς αντιφριστικούς παράγοντες με το πρόγραμμα Organic- Συμβουλευτείτε τη Miele

Συσσωρευμένες ακαθαρσίες	
Δράση	Μέτρα
<p>Οι παρακάτω ουσίες μπορούν να προκαλέσουν ζημιά στα ελαστομερή των εύκαμπτων σωλήνων και των φλαντζών και στα πλαστικά της αυτόματης συσκευής καθαρισμού:</p> <ul style="list-style-type: none"> - Λάδια, κεριά, αρωματικοί και ακόρεστοι υδρογονάνθρακες - Μαλακτικά - Καλλυντικά, προϊόντα υγιεινής και φροντίδας, όπως κρέμες 	<ul style="list-style-type: none"> - Ανάλογα με τη χρήση της αυτόματης συσκευής καθαρισμού σκουπίζετε ανά τακτά διαστήματα κάτω από τη φλάντζα πόρτας με πανί που δεν αφήνει χνούδια ή σφουγγάρι - Καθαρίζετε τον χώρο πλύσης και τα εξαρτήματα χωρίς σκεύη προς πλύση με το πρόγραμμα Organic - Χρησιμοποιήστε το πρόγραμμα Oil ή ένα ειδικό πρόγραμμα με δοσομέτρηση απορρυπαντικών, που περιέχουν επιφανειοδραστικά, ουδέτερου pH, στην πρόπλυση
<p>Οι παρακάτω ουσίες μπορεί να προκαλέσουν έντονο σχηματισμό αφρού κατά τον καθαρισμό και το ξέβγαλμα:</p> <ul style="list-style-type: none"> - Μέσα επεξεργασίας π.χ. απολυμαντικά, λαμπруντικά κ.λπ. - Αντιδραστήρια για ανάλυση π.χ. για πλάκες μικροτιτλοδότησης - Καλλυντικά, προϊόντα υγιεινής και φροντίδας, όπως σαμπουάν και κρέμες - Γενικές ουσίες ενεργού αφρισμού, όπως επιφανειοδραστικά 	<ul style="list-style-type: none"> - Πλένετε και ξεπλένετε προηγουμένως τα σκεύη προς πλύση επαρκώς με νερό - Επιλέξτε ένα πρόγραμμα καθαρισμού με σύντομη πρόπλυση μία ή πολλές φορές με κρύο ή ζεστό νερό - Λαμβάνοντας υπόψη την προσθήκη αντιαφριστικών παραγόντων, αν είναι δυνατό χωρίς λάδια σιλικόνης
<p>Οι παρακάτω ουσίες μπορεί να προκαλέσουν διάβρωση του ανοξείδωτου χάλυβα του χώρου πλύσης και των εξαρτημάτων:</p> <ul style="list-style-type: none"> - Υδροχλωρικό οξύ - Άλλες ουσίες που περιέχουν χλώριο π.χ. χλωριούχο νάτριο κ.λπ. - Συμπυκνωμένο θειικό οξύ - Χρωμικό οξύ - Σωματίδια και ρινίσματα σιδήρου 	<ul style="list-style-type: none"> - Πλένετε και ξεπλένετε προηγουμένως τα σκεύη προς πλύση επαρκώς με νερό - Βάζετε τα σκεύη προς πλύση στα κάνιστρα, στις μονάδες και στα ένθετα μόνο όταν έχουν στεγνώσει εντελώς και τοποθετήστε τα στον χώρο πλύσης - Εκκινήστε το πρόγραμμα καθαρισμού-απολύμανσης όσο το δυνατόν συντομότερα μετά την τοποθέτηση των σκευών προς πλύση στον χώρο πλύσης

Χημική τεχνολογία επεξεργασίας

Χημικές αντιδράσεις μεταξύ των χημικών μέσων καθαρισμού-απολύμανσης και των ακαθαρσιών	
Δράση	Μέτρα
Τα φυσικά λάδια και λίπη μπορούν να σαπωνοποιηθούν με αλκαλικά χημικά μέσα καθαρισμού-απολύμανσης. Κατά τη διαδικασία αυτή μπορεί να προκύψει έντονος σχηματισμός αφρού.	<ul style="list-style-type: none">- Χρήση προγράμματος Oil- Χρησιμοποιήστε ένα ειδικό πρόγραμμα με δοσομέτρηση απορρυπαντικών, που περιέχουν επιφανειοδραστικά, ουδέτερου pH, στην πρόπλυση- Λαμβάνοντας υπόψη την προσθήκη αντιαφριστικών παραγόντων, αν είναι δυνατό χωρίς λάδια σιλικόνης
Ακαθαρσίες με υψηλή περιεκτικότητα σε πρωτεΐνη, όπως π.χ. αίμα, μπορούν σε συνδυασμό με αλκαλικά χημικά μέσα καθαρισμού-απολύμανσης να προκαλέσουν έντονο σχηματισμό αφρού.	<ul style="list-style-type: none">- Επιλέξτε ένα πρόγραμμα καθαρισμού με έναν ή πολλαπλούς σύντομους κύκλους πρόπλυσης με κρύο νερό
Κοινά μέταλλα όπως το αλουμίνιο, το μαγνήσιο, ο ψευδάργυρος μπορούν σε συνδυασμό με υψηλής οξύτητας ή με αλκαλικά χημικά μέσα καθαρισμού-απολύμανσης να αποδεσμεύσουν υδρογόνο (αντίδραση οξυδρικού αερίου).	<ul style="list-style-type: none">- Λάβετε υπόψη τις υποδείξεις του κατασκευαστή των χημικών μέσων καθαρισμού-απολύμανσης

⚠ Κίνδυνος για την υγεία από ακατάλληλα χημικά μέσα καθαρισμού-απολύμανσης.

Η χρήση ακατάλληλων μέσων καθαρισμού-απολύμανσης κατά κανόνα δεν οδηγεί στο επιθυμητό αποτέλεσμα επεξεργασίας καθαρισμού-απολύμανσης και μπορεί να προκαλέσει τραυματισμούς ατόμων και υλικές ζημιές.

Χρησιμοποιείτε μόνο ειδικά χημικά μέσα καθαρισμού-απολύμανσης για συσκευές καθαρισμού και τηρείτε τις συστάσεις χρήσης του εκάστοτε κατασκευαστή.

Λαμβάνετε υπόψη οπωσδήποτε τις υποδείξεις τους σχετικά με τις τοξικολογικά αβλαβείς υπολειπόμενες ποσότητες.

⚠ Κίνδυνος για την υγεία από τα χημικά μέσα καθαρισμού-απολύμανσης.

Τα χημικά μέσα καθαρισμού-απολύμανσης αποτελούν εν μέρει καυστικά υλικά που προκαλούν ερεθισμούς.

Λάβετε υπόψη κατά τον χειρισμό χημικών μέσων καθαρισμού-απολύμανσης τους ισχύοντες κανονισμούς ασφαλείας και τα φύλλα δεδομένων ασφαλείας του κατασκευαστή των χημικών μέσων καθαρισμού-απολύμανσης.

Λάβετε όλα τα μέτρα προστασίας που απαιτούνται από τον κατασκευαστή των χημικών μέσων καθαρισμού-απολύμανσης, όπως π.χ. χρήση προστατευτικών γυαλιών και γαντιών.

Συστήματα δοσομέτρησης

Η αυτόματη συσκευή καθαρισμού διαθέτει ως στάνταρ εξοπλισμό 2 συστήματα δοσομέτρησης για τη δοσομέτρηση υγρού απορρυπαντικού και μέσου εξουδετέρωσης. Προαιρετικά μπορούν να τοποθετηθούν, επίσης, έως 4 ακόμη εσωτερικά συστήματα δοσομέτρησης.

Τα συστήματα δοσομέτρησης και οι σωλήνες αναρρόφησης πρέπει να έχουν χρωματική κωδικοποίηση. Παρέχονται αυτοκόλλητα στα παρακάτω χρώματα:

- μπλε
- λευκό
- κόκκινο
- πράσινο
- κίτρινο
- μαύρο

Κατά την εγκατάσταση ενός πρόσθετου συστήματος δοσομέτρησης, καταχωρίστε τα χημικά μέσα καθαρισμού-απολύμανσης που χρησιμοποιούνται στον παρακάτω πίνακα. Εάν έχουν συνδεθεί δοχεία με χημικά μέσα καθαρισμού-απολύμανσης, η χρωματική κωδικοποίηση βοηθά στην αντιστοίχιση του σωλήνα αναρρόφησης.

Δοσομέτρηση υγρών χημικών υλικών

Σύστημα δοσομέτρησης	Χρωματική κωδικοποίηση	Χημικά μέσα καθαρισμού-απολύμανσης
1	μπλε	
2		
3	κόκκινο	
4		
5		
6		

Αντί των 4 προαιρετικών εσωτερικών συστημάτων δοσομέτρησης, μπορούν να συνδεθούν 4 εξωτερικά συστήματα δοσομέτρησης.

Εάν με ένα σύστημα δοσομέτρησης πρόκειται να δοσολογηθούν διαφορετικά χημικά μέσα καθαρισμού-απολύμανσης, η αλλαγή των χημικών μέσων επιτρέπεται να πραγματοποιηθεί μόνο από το Miele Service ή από εξουσιοδοτημένο τεχνικό.

Δοχεία για χημικά μέσα καθαρισμού-απολύμανσης

Πίσω από το καπάκι Service βρίσκεται το συρτάρι για τα δοχεία με τα χημικά μέσα καθαρισμού-απολύμανσης. Στο συρτάρι υπάρχει χώρος για δοχεία 4 με χωρητικότητα 10 l.

Τα πρόσθετα δοχεία πρέπει να τοποθετούνται έξω από την αυτόματη συσκευή καθαρισμού.

Το συρτάρι διαθέτει πέλματα. Αυτά τα πέλματα εξασφαλίζουν ελαφρά κλίση των δοχείων τροφοδοσίας. Τα δοχεία τροφοδοσίας πρέπει να τοποθετούνται στα πέλματα με τρόπο τέτοιο, ώστε ο σωλήνας αναρρόφησης να βρίσκεται στη χαμηλότερη πλευρά.

Τοποθετείτε πάντα τα 4 δοχεία τροφοδοσίας στο συρτάρι, ακόμα και αν απαιτείται μικρότερος αριθμός χημικών μέσων καθαρισμού-απολύμανσης. Έτσι αποτρέπεται η πτώση των δοχείων τροφοδοσίας κατά το άνοιγμα ή το κλείσιμο του συρταριού.

Γέμισμα δοχείων τροφοδοσίας με χημικά μέσα καθαρισμού-απολύμανσης

Γεμίστε τα δοχεία τροφοδοσίας για χημικά μέσα καθαρισμού-απολύμανσης ή αντικαταστήστε τα με γεμάτα δοχεία, όταν εμφανιστεί ένα αντίστοιχο μήνυμα στην οθόνη, π.χ. Fill container for dispensing system 1.

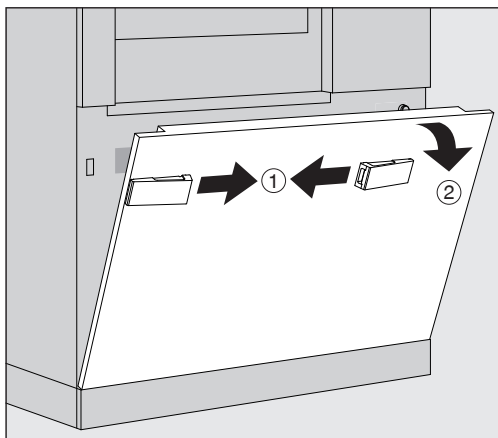

- Ξεκλειδώστε το καπάκι Service της αυτόματης συσκευής καθαρισμού ①.
- Γείρετε το καπάκι Service προς τα εμπρός ②, ανασηκώστε το και βγάλτε το από στηρίγματα που υπάρχουν από κάτω.

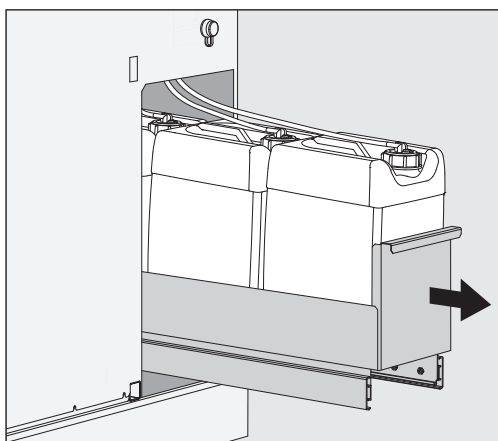

- Τραβήξτε το συρτάρι με τα δοχεία τροφοδοσίας υγρών χημικών μέσω καθαρισμού-απολύμανσης.
- Βγάλτε το αντίστοιχο δοχείο τροφοδοσίας από το συρτάρι.
- Ξεβιδώστε τον σωλήνα αναρρόφησης και αφαιρέστε τον.
- Γεμίστε το δοχείο τροφοδοσίας με το επιθυμητό χημικό μέσο καθαρισμού-απολύμανσης ή αντικαταστήστε το με ένα νέο δοχείο τροφοδοσίας.

Λάβετε υπόψη τη χρωματική κωδικοποίηση του συστήματος δοσομέτρησης και του σωλήνα αναρρόφησης, για να μην μπερδέψετε τα χημικά μέσα καθαρισμού-απολύμανσης!

Δοσομέτρηση υγρών χημικών υλικών

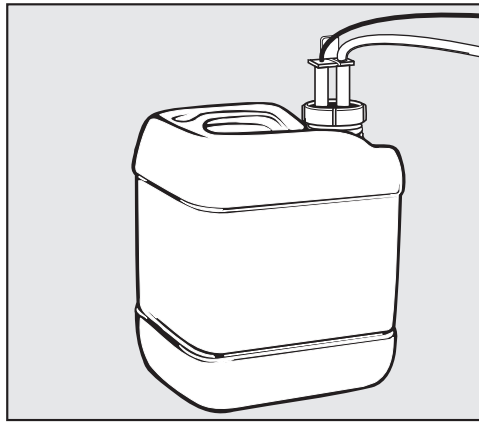

- Τοποθετήστε τον σωλήνα αναρρόφησης στο άνοιγμα του δοχείου τροφοδοσίας και βιδώστε σφιχτά.
- Τοποθετήστε το δοχείο τροφοδοσίας στο συρτάρι.

Ο σωλήνας αναρρόφησης θα πρέπει να βρίσκεται στη χαμηλότερη πλευρά του πέλματος.

- Σπρώξτε το συρτάρι μέσα στην αυτόματη συσκευή καθαρισμού.
- Τοποθετήστε το καπάκι Service στα κάτω στηρίγματα της αυτόματης συσκευής καθαρισμού και πιέστε το.
- Ασφαλίστε το καπάκι Service.
- Επιβεβαιώστε το μήνυμα Γεμίστε το δοχείο τροφοδοσίας «x» του συστήματος δοσομέτρησης με το κουμπί **OK**.

Μετά από κάθε πλήρωση ή αντικατάσταση ενός δοχείου τροφοδοσίας πρέπει να εκτελείται η λειτουργία Fill dispensing system, για την απομάκρυνση τυχόν αέρα που μπορεί να υπάρχει στο το σύστημα δοσομέτρησης. Η λειτουργία μπορεί να εκτελεστεί μόνο εφόσον δεν υπάρχει βάση φόρτωσης στον χώρο πλήσης.

Πλήρωση συστήματος δοσομέτρησης

- Ένα σύστημα δοσομέτρησης πρέπει να γεμίζεται όταν:
- το αντίστοιχο δοχείο τροφοδοσίας γεμίζεται ή αντικαθίσταται με καινούργιο
 - γίνεται αλλαγή στα χημικά μέσα καθαρισμού-απολύμανσης

Το σύστημα δοσομέτρησης μπορεί να εξαεριστεί μόνο όταν δεν υπάρχει βάση φόρτωσης στον χώρο πλήσης.

- Επιλέξτε το μενού System.
- Εμφανίστε το στοιχείο μενού Machine functions.
- Εμφανίστε το στοιχείο μενού Fill dispensing system.
- Πατήστε το κουμπί του αντίστοιχου συστήματος δοσομέτρησης, π.χ. DOS 1.

Το σύστημα δοσομέτρησης γεμίζει.

Ενεργοποίηση και απενεργοποίηση της αυτόματης συσκευής καθαρισμού

Ο κεντρικός διακόπτης **I/O** αποσυνδέει την αυτόματη συσκευή καθαρισμού από το δίκτυο. Βρίσκεται πάνω από την οθόνη.

- Πατήστε τον κεντρικό διακόπτη **I**, για να ενεργοποιήσετε την αυτόματη συσκευή καθαρισμού.

Μετά την ολοκλήρωση της διαδικασίας έναρξης η αυτόματη συσκευή καθαρισμού είναι έτοιμη προς χρήση.

- Πατήστε τον κεντρικό διακόπτη **O**, για να απενεργοποιήσετε την αυτόματη συσκευή καθαρισμού.

Το σύστημα ελέγχου της αυτόματης συσκευής καθαρισμού απενεργοποιείται, η αυτόματη συσκευή καθαρισμού αποσυνδέεται από το δίκτυο.

Φόρτωση χώρου πλύσης

Η βάση φόρτωσης μπαίνει στον χώρο πλύσης της αυτόματης συσκευής καθαρισμού από την πλευρά φόρτωσης.

- Πατήστε το κουμπί ◀▶, για να ανοίξετε την πόρτα στην πλευρά φόρτωσης.
- Σύρετε τη βάση φόρτωσης από το συρόμενο κάνιστρο μεταφοράς στον χώρο πλύσης της αυτόματης συσκευής καθαρισμού.

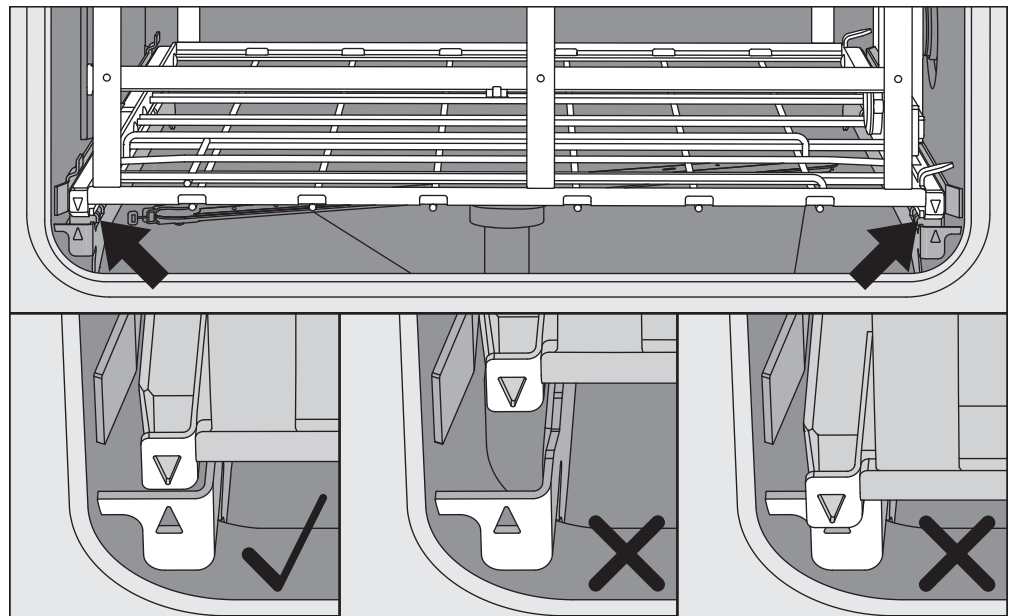

Οι σημάνσεις στη βάση φόρτωσης ▼ και στον χώρο πλύσης ▲ πρέπει να είναι στο ίδιο επίπεδο μεταξύ τους.

- Πατήστε το κουμπί με το σύμβολο ▶◀, για να κλείσετε την πόρτα της αυτόματης συσκευής καθαρισμού.

Επιλογή προγράμματος

Τα προγράμματα καθαρισμού-απολύμανσης είναι αντιστοιχισμένα σε συγκεκριμένες βάσεις φόρτωσης. Συνεπώς, πρέπει πρώτα να επιλεγεί βάση φόρτωσης μέσω ενός εικονογράμματος.

Επιλογή βάσης φόρτωσης

- Πατήστε το κουμπί  Reprocessing.

Το μενού για την επιλογή βάσης φόρτωσης εμφανίζεται στην οθόνη μέσω ενός εικονογράμματος.

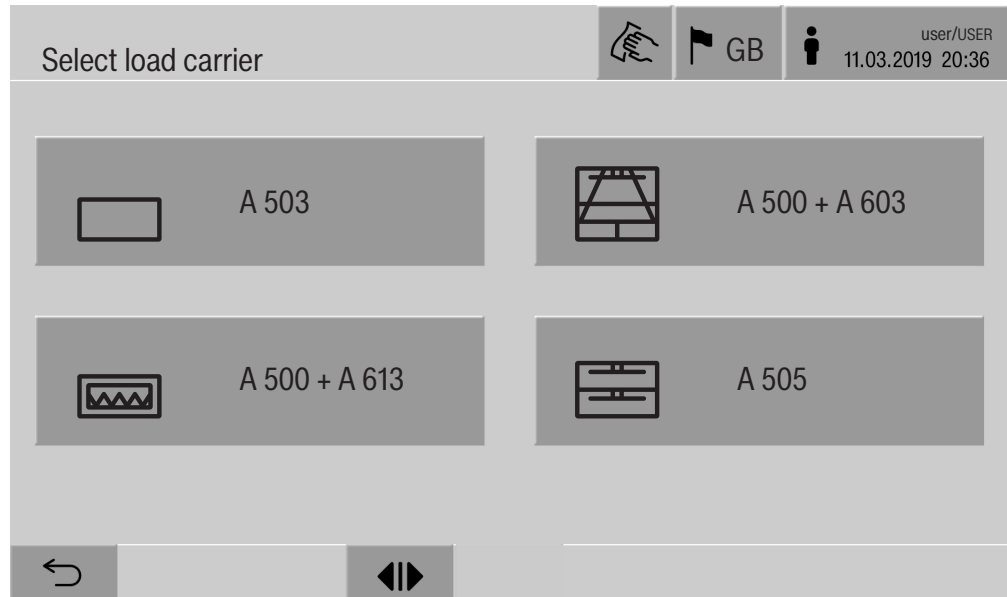

Εάν υπάρχουν περισσότερες από 4 βάσεις φορτίου, μπορείτε να μετακινηθείτε σε άλλες σελίδες από το μενού επιλογών.

- Πατήστε το κουμπί της επιθυμητής βάσης φόρτωσης, π.χ.  A 503.



Στην κεφαλίδα εμφανίζεται το εικονόγραμμα της επιλεγμένης βάσης φόρτωσης, π.χ.  Reprocessing.

Στην οθόνη εμφανίζονται τα διαθέσιμα προς επιλογή προγράμματα καθαρισμού-απολύμανσης.

- Πατήστε το κουμπί του επιθυμητού προγράμματος καθαρισμού-απολύμανσης.

Εμφανίζεται η ένδειξη έναρξης του προγράμματος.

Επιλογή προγράμματος από τα Αγαπημένα

Αν έχουν οριστεί προγράμματα καθαρισμού-απολύμανσης στο μενού  System, Manage favourites, η επιλογή προγράμματος καθαρισμού-απολύμανσης μπορεί να γίνει από το κουμπί  Favourites.

- Πατήστε το κουμπί  Favourites.

Εμφανίζεται το μενού Select load carrier.

- Πατήστε το κουμπί της επιθυμητής βάσης φόρτωσης, π.χ.  A 503.

Στην κεφαλίδα εμφανίζεται το εικονόγραμμα της επιλεγμένης βάσης φόρτωσης, π.χ.  Favourites.

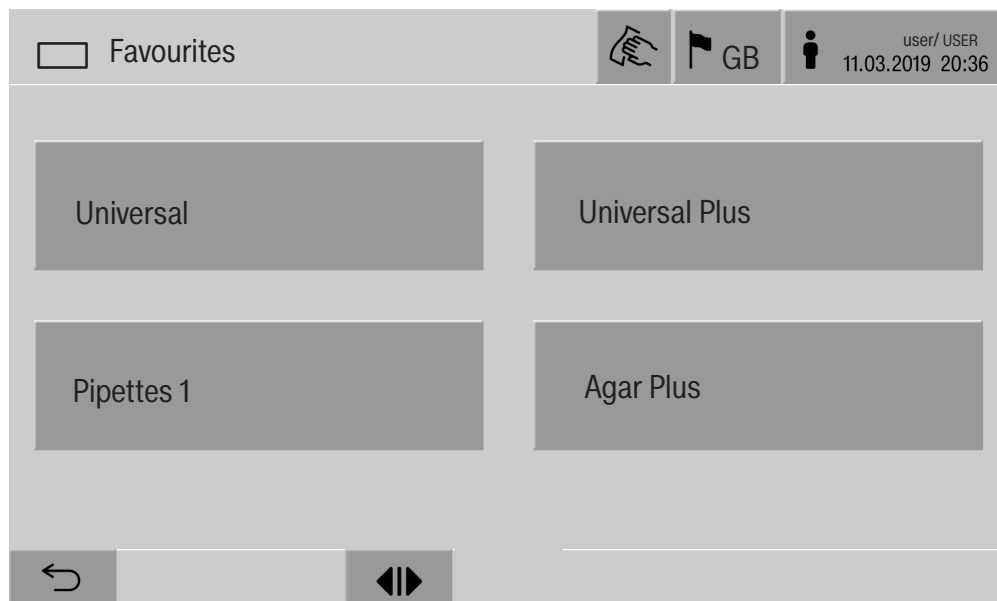

Στην οθόνη εμφανίζεται το πρόγραμμα καθαρισμού-απολύμανσης που έχει οριστεί ως Αγαπημένο, σε αυτό το παράδειγμα το Universal.

- Πατήστε το κουμπί του επιθυμητού προγράμματος καθαρισμού-απολύμανσης.

Εμφανίζεται η ένδειξη έναρξης του προγράμματος.

Έναρξη προγράμματος

Ελέγξτε αν στην κεφαλίδα της οθόνης εμφανίζεται το σωστό πρόγραμμα καθαρισμού-απολύμανσης για τη βάση φόρτωσης. Χρησιμοποιήστε το κουμπί  για να ανοίξετε το μενού επιλογής προγραμμάτων καθαρισμού-απολύμανσης, αν θέλετε να επιλέξετε διαφορετικό πρόγραμμα καθαρισμού-απολύμανσης.

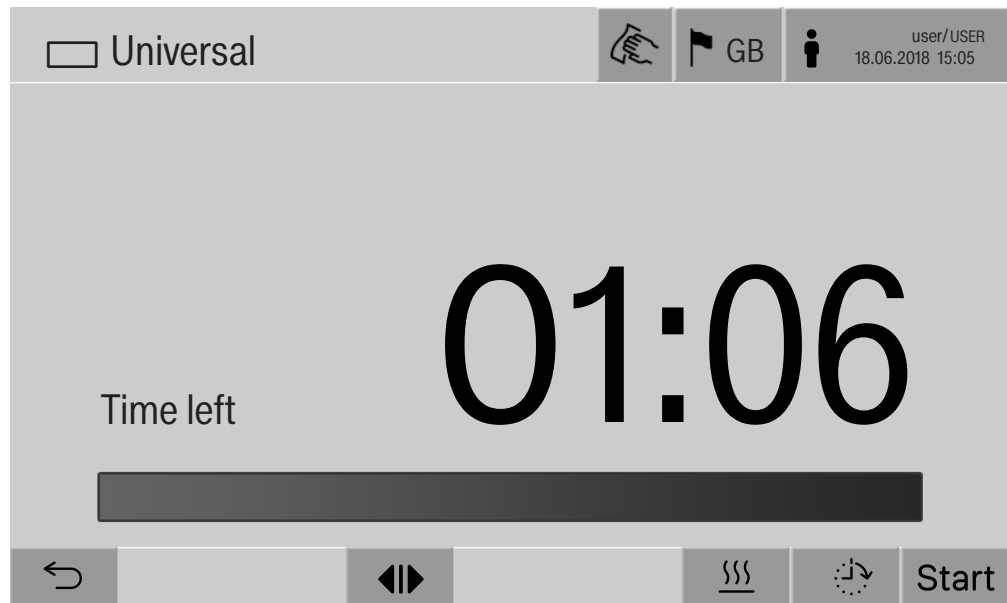

Μετά την επιλογή του προγράμματος, εμφανίζεται ο υπολειπόμενος χρόνος του επιλεγμένου προγράμματος καθαρισμού-απολύμανσης. Αν δεν είναι επιλεγμένη η παράμετρος Display time left στο πρόγραμμα περιήγησης Web, η ένδειξη αλλάζει μετά την έναρξη του προγράμματος στο Duration του προγράμματος καθαρισμού-απολύμανσης που έχει ήδη παρέλθει.

- Πατήστε το κουμπί Start.

Εκτελείται το πρόγραμμα καθαρισμού-απολύμανσης.

Η έναρξη ενός προγράμματος καθαρισμού-απολύμανσης είναι εφικτή μόνο όταν οι πόρτες της αυτόματης συσκευής καθαρισμού είναι κλειστές και δεν υπάρχουν μηνύματα σφάλματος.

Αν εμφανιστεί στο υποσέλιδο το σύμβολο , επεξεργαστείτε αρχικά τη λίστα ενεργών ειδοποιήσεων (βλ. κεφάλαιο «Μηνύματα σφάλματος και υποδείξεις»).

Εκτέλεση προγράμματος

Μετά την έναρξη, το πρόγραμμα εκτελείται αυτόματα. Λεπτομερείς πληροφορίες σχετικά με την εκτέλεση και τις παραμέτρους του προγράμματος είναι διαθέσιμες στην οθόνη της αυτόματης συσκευής καθαρισμού (βλ. κεφάλαιο «Περιγραφή της συσκευής», ενότητα «Στοιχεία χειρισμού στην οθόνη»).

Λήξη προγράμματος

Μετά τη λήξη του προγράμματος εμφανίζονται στην οθόνη τα παρακάτω:

- το στοιχείο Cycle number
- ο χρόνος που παρήλθε μετά τη λήξη του προγράμματος
- το Result της διαδικασίας επεξεργασίας
- το μήνυμα Programme finished

Το χρώμα της γραμμής προόδου αλλάζει από λευκό σε πράσινο. Από προεπιλογή ο φωτισμός του χώρου πλύσης μπορεί να είναι ενεργοποιημένος αυτόματα.

Διακοπή προγράμματος

Μπορείτε να διακόψετε ανά πάσα στιγμή ένα πρόγραμμα καθαρισμού-απολύμανσης. Γίνεται άντληση του νερού πλύσης και έπειτα απασφαλίζεται η πόρτα στην πλευρά φόρτωσης.

- Πατήστε το κουμπί Stop.

Στην οθόνη εμφανίζεται η ερώτηση ασφαλείας:

Cancel programme?

- Επιβεβαιώστε την ερώτηση ασφαλείας με το Yes.

Αφού ολοκληρωθεί η εκροή του νερού, στην οθόνη εμφανίζεται το εξής μήνυμα:

Programme cancelled.

Η γραμμή προόδου είναι κόκκινη και εμφανίζεται το εξής μήνυμα:

Programme aborted by user.

Μετά την επιβεβαίωση του μηνύματος σφάλματος, το πρόγραμμα μπορεί να ξεκινήσει ξανά.

Διακοπή προγράμματος με χειροκίνητη απολύμανση

χειροκίνητη
διακοπή προγράμματος

Σε προγράμματα με ενεργοποιημένη την παράμετρο Drainage after disinfection μπορεί να χρειάζονται πρόσθετα βήματα εργασίας για τη διακοπή προγράμματος. Αν δεν έχει πραγματοποιηθεί θερμική απολύμανση, το νερό πλύσης πρέπει να απολυμαίνεται χειροκίνητα.

Κατά τη διάρκεια της πρώτης ομάδας προγραμμάτων:

- Πατήστε το κουμπί stop και επιβεβαιώστε την ερώτηση ασφαλείας Cancel programme? με το Yes.

Εμφανίζεται το μήνυμα σφάλματος Programme aborted by user.

Υπάρχει νερό πλύσης στον χώρο πλύσης, δεν έχει αντληθεί.

Διακοπή προγράμματος λόγω σφάλματος

Εάν το πρόγραμμα διακοπεί λόγω σφάλματος κατά τη διάρκεια της πρώτης ομάδας προγραμμάτων, το νερό πλύσης δεν αντλείται. Τα απαραίτητα βήματα εργασίας βρίσκονται στο σημείο «χειροκίνητη απολύμανση».

Λειτουργία

χειροκίνητη απολύμανση

- Επιβεβαιώστε το μήνυμα σφάλματος στη λίστα με **OK**.
- Επιβεβαιώστε τη διακοπή προγράμματος με **OK**.

Στην ένδειξη διεξαγωγής προγράμματος εμφανίζεται το μήνυμα Please unload.

- Ανοίξτε την πόρτα της πλευράς φόρτωσης.
- Απολυμάνετε το νερό πλύσης προσθέτοντας απολυμαντικό.
- Κλείστε την πόρτα της πλευράς φόρτωσης.
- Επιλέξτε βάση φόρτωσης.
- Επιλέξτε το πρόγραμμα Manual disinfection από τη λίστα των προγραμμάτων που είναι αντιστοιχισμένα με τη βάση φόρτωσης και ξεκινήστε το.

Γίνεται άντληση του νερού πλύσης, εμφανίζεται ένα ακόμα μήνυμα σφάλματος.

- Επιβεβαιώστε το μήνυμα σφάλματος στη λίστα με **OK**.

Η πόρτα της πλευράς φόρτωσης μπορεί να ανοίξει.

Προεπιλογή ώρας έναρξης

Υπάρχει η δυνατότητα να καθυστερήσετε την έναρξη ενός προγράμματος, π.χ. για να εκμεταλλευτείτε το νυχτερινό ρεύμα. Μπορείτε να ρυθμίσετε την προκαθορισμένη ώρα έναρξης με ακρίβεια λεπτού.

Μεγάλοι χρόνοι στεγνώματος μπορεί να βλάψουν το αποτέλεσμα καθαρισμού-απολύμανσης. Επιπλέον αυξάνεται ο κίνδυνος διάβρωσης για ανοξείδωτα σκεύη.

- Για να ρυθμίσετε την προκαθορισμένη ώρα έναρξης, πατήστε το κουμπί  στο υποσέλιδο.
- Χρησιμοποιήστε το πληκτρολόγιο της οθόνης για να πληκτρολογήσετε το Start time και επιβεβαιώστε με **OK**.

Το πρόγραμμα καθαρισμού-απολύμανσης ξεκινά αυτόματα την καθορισμένη ώρα.

Η αυτόματη έναρξη του προγράμματος μπορεί να διακοπεί ανά πάσα στιγμή. Πατήστε το κουμπί stop στο υποσέλιδο. Εμφανίζεται η ερώτηση ασφαλείας: Cancel delay start?. Αφού επιβεβαιώσετε την ερώτηση ασφαλείας, μπορείτε να ξεκινήσετε ξανά το πρόγραμμα καθαρισμού-απολύμανσης χειροκίνητα.

Σύνδεση δικτύου

Η αυτόματη συσκευή καθαρισμού μπορεί να ενσωματωθεί σε εσωτερικό δίκτυο μέσω θύρας επικοινωνίας Ethernet. Σε αυτό το δίκτυο μπορούν να λειτουργούν μόνο συστήματα που απαιτούνται για την πρόσβαση στην αυτόματη συσκευή καθαρισμού μέσω του προγράμματος περιήγησης Web και για την τεκμηρίωση των αποτελεσμάτων της επεξεργασίας, π.χ. ένας Η/Υ με το λογισμικό τεκμηρίωσης. Για τη σύνδεση απαιτείται ένα απλό καλώδιο δικτύου, καλώδιο Ethernet CAT5 ή ανώτερο.

Η σύνδεση του καλωδίου στη θύρα επικοινωνίας θα πρέπει να πραγματοποιείται μόνο από το Service.

 Κίνδυνος για την υγεία λόγω μη εξουσιοδοτημένης πρόσβασης. Η μη εξουσιοδοτημένη πρόσβαση μέσω του δικτύου μπορεί να οδηγήσει στην τροποποίηση ρυθμίσεων της αυτόματης συσκευής καθαρισμού, π.χ. των παραμέτρων για την απολύμανση ή τη δοσομέτρηση χημικών μέσων καθαρισμού-απολύμανσης. Η πρόσβαση στην αυτόματη συσκευή καθαρισμού δεν πρέπει ποτέ να επιτρέπεται μέσω διαδικτύου ή άλλων δημόσιων ή μη ασφαλών δικτύων, ούτε άμεσα ούτε έμμεσα, π.χ. μέσω προώθησης θύρας! Οι διευθύνσεις IP 192.168.10.1 έως 192.168.10.255 προορίζονται για το Service! Σε καμία περίπτωση δεν πρέπει να επιλέγονται για το οικιακό δίκτυο!

1. Χρησιμοποιείτε την αυτόματη συσκευή καθαρισμού μόνο σε ξεχωριστό τομέα δικτύου, που πληροί μία από τις παρακάτω προϋποθέσεις:
 - είναι φυσικά διαχωρισμένος από άλλους τομείς δικτύου
 - η πρόσβαση περιορίζεται από τείχος προστασίας ή κατάλληλα διαμορφωμένο δρομολογητή
2. Περιορίστε την πρόσβαση σε αυτόν τον ξεχωριστό τομέα δικτύου στην απαραίτητη ομάδα ατόμων!
3. Προστατεύστε την πρόσβαση στα συστήματα που συνδέονται με την αυτόματη συσκευή καθαρισμού με ισχυρούς κωδικούς πρόσβασης.
4. Διαμορφώστε τη θύρα επικοινωνίας Ethernet.

Πρωτόκολλα δικτύου

Η αυτόματη συσκευή καθαρισμού υποστηρίζει την επικοινωνία μέσω των παρακάτω πρωτοκόλλων δικτύου:

Πρωτόκολλα δικτύου	Περιγραφή	Θύρα
DHCPv4	Δυναμική διευθυνσιοδότηση IPv4	68/UDP
DHCPv6	Δυναμική διευθυνσιοδότηση IPv6	546/UDP
HTTPS	Πρόγραμμα περιήγησης Web για παραμετροποίηση της αυτόματης συσκευής καθαρισμού	443/TCP

Επίσης, υποστηρίζονται τα πρωτόκολλα ICMPv4 και ICMPv6.

Τεκμηρίωση διαδικασίας

Οι διαδικασίες επεξεργασίας στην αυτόματη συσκευή καθαρισμού μπορούν προαιρετικά να καταγράφονται μέσω εξωτερικού λογισμικού για την τεκμηρίωση των διαδικασιών, με εσωτερικό ή εξωτερικό εκτυπωτή.

Για τη σύνδεση ενός εκτυπωτή ή Η/Υ πρέπει να λαμβάνονται υπόψη τα εξής:

- να χρησιμοποιείτε μόνο Η/Υ ή εκτυπωτές, οι οποίοι έχουν πιστοποιηθεί κατά EN/IEC 60950 (π.χ. VDE),
- η σχεδίαση του εκτυπωτή ή του Η/Υ πρέπει να προσαρμόζεται στον χώρο εγκατάστασης,
- ένα καλώδιο επέκτασης μπορεί να έχει μέγιστο μήκος 100 m από τη θύρα επικοινωνίας Ethernet.

Περισσότερες πληροφορίες σχετικά με κατάλληλους εκτυπωτές και λύσεις λογισμικού μπορείτε να λάβετε από τον κατασκευαστή της αυτόματης συσκευής καθαρισμού.

Σύστημα

Το μενού  System περιλαμβάνει τις ακόλουθες λειτουργίες:



Με τα κουμπιά ανοίγουν τα υπομενού. Οι λειτουργίες στα υπομενού περιγράφονται στις επόμενες σελίδες.

Συνδέσεις δικτύου

Το μενού Network connections περιέχει λειτουργίες για τη διαμόρφωση δικτύου και τη σύνδεση χρήστη. Εμφανίζοντας το μενού Network connections εμφανίζεται το παρακάτω μενού:

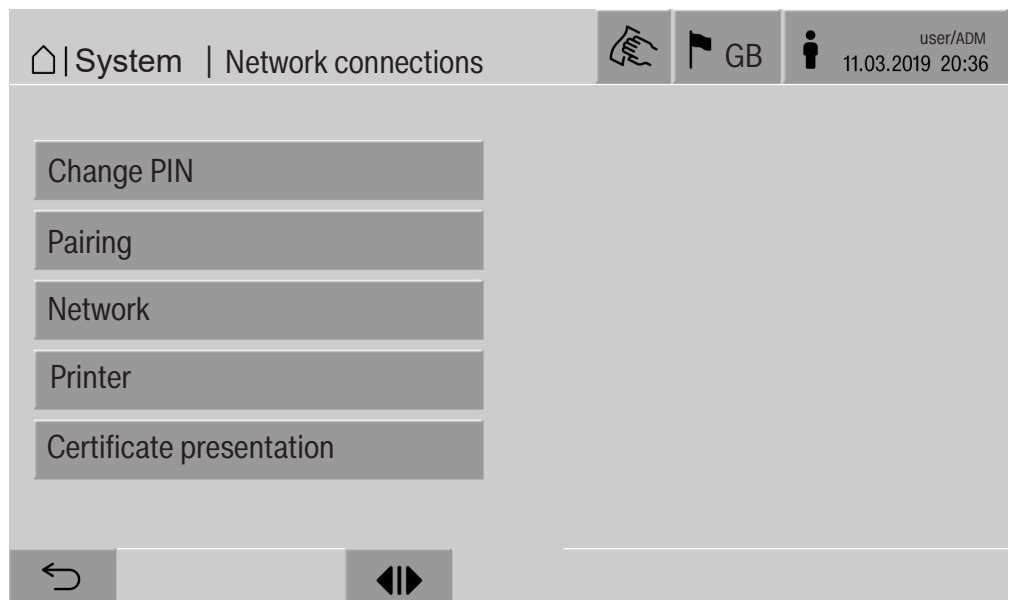

Με τα κουμπιά ανοίγουν τα υπομενού.

Ρυθμίσεις συστήματος

Αλλαγή PIN

Ο χρήστης μπορεί να αλλάξει το PIN του ανά πάσα στιγμή.

Το ελάχιστο μήκος του PIN είναι για επίπεδο χρήστη:

- Operator 4ψήφιο
- Technician 8ψήφιο
- Administrator 10ψήφιο

Το PIN πρέπει να αποτελείται από αριθμούς, κεφαλαία και πεζά γράμματα. Οι επιτρεπόμενοι χαρακτήρες είναι A-Z, a-z, 0-9, παύλα «-» και κάτω παύλα «_».

Δεν επιτρέπεται:

- ο ίδιος χαρακτήρας περισσότερες από τρεις φορές στη σειρά, π.χ. 11112345
- ψηφία στο τέλος του κωδικού πρόσβασης, π.χ. User_123
- η επαναχρησιμοποίηση ενός από τους δέκα τελευταίους κωδικούς πρόσβασης

- Πατήστε το κουμπί Change PIN.

Εμφανίζεται η προτροπή για αλλαγή του PIN. Τα κουμπιά δίπλα στις παραμέτρους ανοίγουν το πληκτρολόγιο οθόνης.

- Πληκτρολογήστε τον παλιό και τον νέο κωδικό PIN δύο φορές και επιβεβαιώστε με **OK**.

Ο νέος κωδικός PIN μεταφέρεται στο στοιχείο User management στο πρόγραμμα περιήγησης Web. Εκεί δεν είναι πλέον ορατό. Αν κάποιος χρήστης έχει ξεχάσει το PIN του, μπορεί να κάνει επαναφορά στο στοιχείο User management.

Το PIN για το επίπεδο χρήστη Administrator μπορεί να ανακτηθεί μόνο από το Service!

Εκτέλεση διαδικασίας σύζευξης (pairing)

Αν η αυτόματη συσκευή καθαρισμού είναι ενσωματωμένη σε δίκτυο, εξωτερικές εφαρμογές μπορούν να έχουν πρόσβαση στο σύστημα ελέγχου της αυτόματης συσκευής καθαρισμού, π.χ. λογισμικό για Process documentation ή πρόγραμμα περιήγησης Web (Web interface). Κατά την πρώτη σύνδεση πρέπει να γίνει Pairing μεταξύ της αυτόματης συσκευής καθαρισμού και της εξωτερικής εφαρμογής.

Μέχρι 9 εξωτερικές εφαρμογές μπορούν να συνδεθούν ταυτόχρονα με την αυτόματη συσκευή καθαρισμού. Για να μπορεί να επιβεβαιωθεί ένα νέο αίτημα σύζευξης, πρέπει να γίνει αποσύνδεση από τυχόν προηγούμενη σύνδεση.

- Πατήστε το κουμπί Pairing.

Στην οθόνη εμφανίζεται ένα μενού με τις ενεργές συνδέσεις και τα ανοικτά αιτήματα με ημερομηνία και ώρα. Η κατάσταση του αιτήματος σύζευξης απεικονίζεται με σύμβολα:

Σύμβολο	Λειτουργία
✓	Σύζευξη επιβεβαιώθηκε
↔	Σύζευξη αποσυνδέθηκε
⌘	Αίτημα σύζευξης

Επιβεβαίωση σύζευξης

Για την πρόσβαση μιας εξωτερικής εφαρμογής στην αυτόματη συσκευή καθαρισμού πρέπει να επιβεβαιωθεί ένα αίτημα σύζευξης. Για τον σκοπό αυτόν δίνεται ένα Pairing PIN με 6 έως 10 ψηφία.

- Πατήστε το κουμπί ⌘.

Στην οθόνη εμφανίζεται το πληκτρολόγιο οθόνης για την εισαγωγή του Pairing PIN.

- Πληκτρολογήστε το Pairing PIN και επιβεβαιώστε με **OK**.

Για να ολοκληρωθεί η σύζευξη, το καθορισμένο Pairing PIN πρέπει να εισαχθεί στην εξωτερική εφαρμογή.

Αποσύνδεση ή απόρριψη σύζευξης

Μια υπάρχουσα σύζευξη μπορεί να αποσυνδεθεί ανά πάσα στιγμή και ένα αίτημα σύζευξης μπορεί να απορριφθεί.

- Πατήστε το κουμπί ↔ δίπλα στην αντίστοιχη εφαρμογή.

Η σύζευξη αποσυνδέεται και η γραμμή της αντίστοιχης εφαρμογής διαγράφεται από το μενού.

Ρυθμίσεις συστήματος

Χορήγηση δικαιωμάτων εγγραφής

Για τη λήψη δεδομένων ή την αλλαγή των ρυθμίσεων της αυτόματης συσκευής καθαρισμού μέσω του προγράμματος περιήγησης Web, ο συνδεδεμένος χρήστης πρέπει να έχει δικαιώματα εγγραφής. Μόλις ένας χρήστης ζητήσει δικαιώματα εγγραφής, εμφανίζεται στην οθόνη το ακόλουθο μήνυμα:

 Allow connection with write authorisation? ...
Date/Time

Το αίτημα για δικαιώματα εγγραφής μπορεί να επιβεβαιωθεί με ένα Login στην αυτόματη συσκευή καθαρισμού ή να απορριφθεί με το κουμπί ↵.

- Πατήστε το κουμπί Login, για να αποκτήσετε δικαιώματα εγγραφής.

Στην οθόνη εμφανίζεται το πληκτρολόγιο οθόνης για τη Σύνδεση. Κατά την εξωτερική πρόσβαση στην αυτόματη συσκευή καθαρισμού με δικαιώματα εγγραφής, στην οθόνη εμφανίζεται το ακόλουθο μήνυμα:

Connection with write authorisation active ...

Τα δικαιώματα εγγραφής μπορούν να ανακληθούν, ως εξής:

- Πατήστε το κουμπί ⇐.

Στην οθόνη εμφανίζεται το πληκτρολόγιο οθόνης για τη Σύνδεση. Με τη σύνδεση, τα δικαιώματα εγγραφής ακυρώνονται, ενώ με το κουμπί ↵ παραμένει η σύνδεση με δικαιώματα εγγραφής.

Τα δικαιώματα εγγραφής μπορούν να διαγραφούν μέσω του προγράμματος περιήγησης Web από τον συνδεδεμένο χρήστη. Σε αυτήν την περίπτωση, δεν είναι απαραίτητη η σύνδεση στην οθόνη της αυτόματης συσκευής καθαρισμού.

Ρύθμιση δικτύου

Στο μενού Network διαμορφώνεται η σύνδεση με την Ethernet. Το δίκτυο μπορεί να ρυθμιστεί τόσο στην οθόνη της αυτόματης συσκευής καθαρισμού όσο και στο πρόγραμμα περιήγησης Web. Πριν από την πρώτη σύνδεση, π.χ. με έναν δικτυακό εκτυπωτή, πρέπει το δίκτυο να ρυθμιστεί στην οθόνη της αυτόματης συσκευής καθαρισμού. Η ρύθμιση στο πρόγραμμα περιήγησης Web περιγράφεται στο εγχειρίδιο προγραμματισμού.

Μπορείτε να λάβετε τις απαραίτητες πληροφορίες για τη διαμόρφωση του δικτύου από τον διαχειριστή του δικτύου σας.

- Πατήστε το κουμπί Network.

Στην οθόνη εμφανίζονται οι παράμετροι για τη διαμόρφωση του δικτύου. Τα κουμπιά δίπλα στις παραμέτρους ανοίγουν το πληκτρολόγιο οθόνης.

- Εισαγάγετε τις απαραίτητες τιμές για κάθε παράμετρο και επιβεβαιώστε με **OK**.

Η αυτόματη συσκευή καθαρισμού μπορεί να αναφερθεί στο δίκτυο με την IP address ή το Host name.

Χειροκίνητη εισαγωγή

Παράμετρος	Report version IPv4	Report version IPv6
Active	ενεργή	ενεργή
DHCP	ανενεργή	ανενεργή
IP address	Πεδίο καταχώρισης	Πεδίο καταχώρισης
Subnet mask	Πεδίο καταχώρισης	–
Prefix length	–	Πεδίο καταχώρισης
Host name	Πεδίο καταχώρισης	Πεδίο καταχώρισης
Standard gateway	Πεδίο καταχώρισης	Πεδίο καταχώρισης

Αυτόματη εκχώρηση

Παράμετρος	Report version IPv4	Report version IPv6
Active	–	–
DHCP	ενεργή	ενεργή
IP address	–	–
Subnet mask	–	–
Prefix length	–	–
Host name	Πεδίο καταχώρισης	Πεδίο καταχώρισης
Standard gateway	–	–

Ρυθμίσεις συστήματος

Ρύθμιση εκτυπωτή

Ένας συνδεδεμένος εκτυπωτής μπορεί να ρυθμιστεί τόσο στην οθόνη όσο και στο πρόγραμμα περιήγησης Web. Η ρύθμιση στο πρόγραμμα περιήγησης Web περιγράφεται στο εγχειρίδιο προγραμματισμού.

- Πατήστε το κουμπί Printer.
- Πατήστε το κουμπί δίπλα στην παράμετρο Type.

Εμφανίζεται ένα μενού με τους τύπους εκτυπωτών που είναι διαθέσιμοι για επιλογή.

Λάβετε υπόψη σας τα εξής:

- Ενεργοποιήστε τον επιθυμητό εκτυπωτή με το κουμπί δίπλα στην ονομασία τύπου.

Η γραμμή στο κουμπί του ενεργοποιημένου εκτυπωτή απεικονίζεται με λευκό χρώμα.

- Κλείστε το μενού με το κουμπί ↵.

Πρέπει να εισαχθεί η αντίστοιχη διεύθυνση IP του επιλεγμένου εκτυπωτή δικτύου.

- Πατήστε το κουμπί δίπλα στην παράμετρο IP address.

Στην οθόνη εμφανίζεται το πληκτρολόγιο οθόνης για την εισαγωγή της διεύθυνσης IP.

- Πληκτρολογήστε τη διεύθυνση IP και επιβεβαιώστε με **OK**.

Η παράμετρος Direct print-out καθορίζει αν μια αναφορά επεξεργασίας θα μεταδίδεται στον συνδεδεμένο εκτυπωτή και θα εκτυπώνεται αμέσως μετά τη λήξη του προγράμματος. Πέρα από την άμεση εκτύπωση, η αναφορά επεξεργασίας παραμένει αποθηκευμένη στο σύστημα ελέγχου της αυτόματης συσκευής καθαρισμού. Το κουμπί Documentation στο Main menu μπορεί να χρησιμοποιηθεί για την εκτύπωση πρόσθετων αντιγράφων μιας αναφοράς επεξεργασίας.

- Πατήστε το κουμπί δίπλα στην παράμετρο Direct print-out, για να ενεργοποιήσετε την άμεση εκτύπωση.

Η γραμμή στο κουμπί απεικονίζεται με λευκό χρώμα.

Certificate presentation

Η αυτόματη συσκευή καθαρισμού διαθέτει αυτο-υπογεγραμμένο πιστοποιητικό TLS για το Πρότυπο x.509. Το πιστοποιητικό χρησιμοποιείται για την πρόσβαση στην αυτόματη συσκευή καθαρισμού από ένα πρόγραμμα περιήγησης μέσω του δικτύου. Το πιστοποιητικό χρησιμοποιείται επίσης για την πιστοποίηση της ασφαλούς επικοινωνίας με την αυτόματη συσκευή καθαρισμού, π.χ. σε σχέση με ένα λογισμικό τεκμηρίωσης της διαδικασίας.

Ενδέχεται να εμφανιστεί ένα μήνυμα ασφαλείας στο πρόγραμμα περιήγησης, σε περίπτωση που δεν αναγνωρίζεται ένα αυτο-υπογεγραμμένο πιστοποιητικό.

Σύγκριση πιστοποιητικού

Το δακτυλικό αποτύπωμα και η περίοδος ισχύος του πιστοποιητικού μπορούν να εμφανίζονται στην οθόνη της αυτόματης συσκευής καθαρισμού. Μπορείτε να συγκρίνετε τα δεδομένα με εκείνα που διαβιβάζονται στο πρόγραμμα περιήγησης.

■ Πατήστε το κουμπί Certificate presentation.

Στην οθόνη εμφανίζονται τα παρακάτω δεδομένα.

- Certificate SHA1
- Certificate SHA256
- Valid from
- Valid until

Λειτουργίες συσκευής

Το μενού Machine functions περιέχει λειτουργίες Service, π.χ. για το σύστημα δοσομέτρησης και τα ενσωματωμένα δοχεία. Εμφανίζοντας το μενού Machine functions εμφανίζεται το παρακάτω μενού:

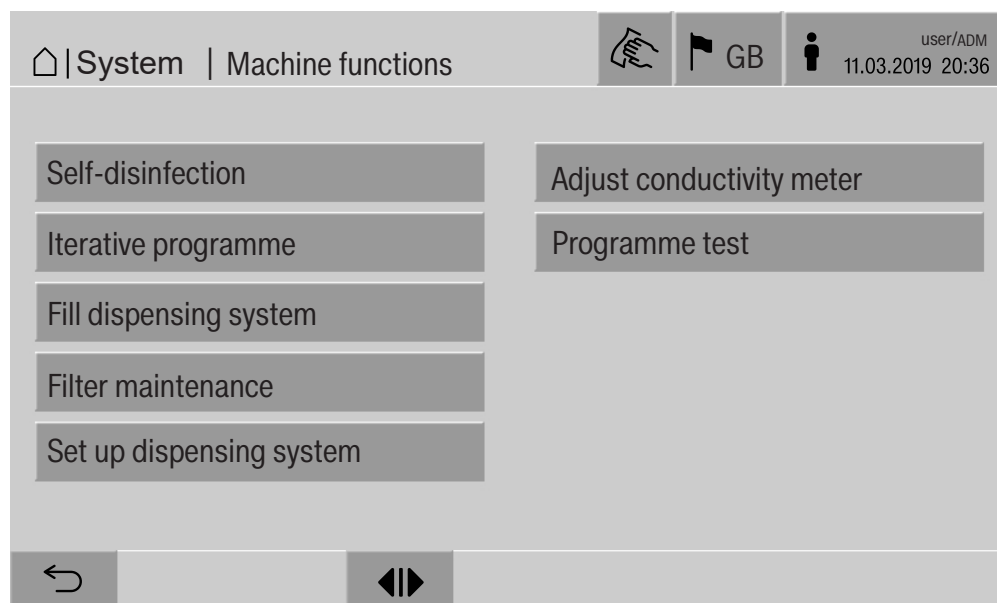

Με τα κουμπιά μπορείτε να εκκινήσετε τις επιμέρους λειτουργίες.

Automatic system test

Κατά τη διάρκεια της αυτόματης δοκιμής συστήματος, γίνεται την προκαθορισμένη ώρα η Self-disinfection των ενσωματωμένων δοχείων (εάν υπάρχουν).

Οι προϋποθέσεις για την αυτόματη δοκιμή συστήματος είναι οι εξής:

- Η αυτόματη συσκευή καθαρισμού είναι ενεργοποιημένη
- Ο χώρος πλύσης είναι άδειος
- Η πόρτα της αυτόματης συσκευής καθαρισμού είναι κλειστή
- Δεν είναι ενεργό κάποιο επαναλαμβανόμενο πρόγραμμα
- Δεν έχουν δοθεί δικαιώματα εγγραφής για πρόσβαση μέσω του προγράμματος περιήγησης Web

Η αυτόματη δοκιμή συστήματος μπορεί να απενεργοποιηθεί μέσω του προγράμματος περιήγησης Web (βλ. κεφάλαιο «Σύστημα, διαμόρφωση συσκευής, αυτόματη δοκιμή συστήματος» στο εγχειρίδιο προγραμματισμού).

Εκτέλεση αυτο-απολύμανσης (προαιρετικό)

Αυτό το κουμπί εμφανίζεται μόνο όταν η αυτόματη συσκευή καθαρισμού διαθέτει εσωτερικό δοχείο. Κατά τη διάρκεια της αυτόματης δοκιμής συστήματος, τα εσωτερικά δοχεία της αυτόματης συσκευής καθαρισμού απολυμαίνονται με Self-disinfection.

Σε κάθε αυτο-απολύμανση που πραγματοποιείται αντιστοιχίζεται ένας αριθμός παρτίδας και μια αναφορά επεξεργασίας για λόγους τεκμηρίωσης.

Εάν δεν απαιτείται τεκμηρίωση, η λειτουργία μπορεί να απενεργοποιηθεί από το Service.

Εάν η αυτόματη αυτο-απολύμανση των εσωτερικών δοχείων δεν ολοκληρώθηκε λόγω σφαλμάτων, η λειτουργία αυτή μπορεί να εκκινήθει χειροκίνητα.

Η αυτο-απολύμανση μπορεί να εκτελεστεί μόνο εφόσον δεν υπάρχει βάση φόρτωσης στον χώρο πλύσης.

- Πατήστε το κουμπί Self-disinfection.

Τα απαραίτητα βήματα για την αυτο-απολύμανση εκτελούνται αυτόματα. Αφού ολοκληρωθεί η αυτο-απολύμανση, εμφανίζεται στην οθόνη ένα μήνυμα:

Self-disinfection completed

ή

Self-disinfection failed

- Επιβεβαιώστε το μήνυμα με το **OK**.

Εάν η αυτο-απολύμανση δεν ολοκληρώνεται επιτυχώς επανειλημμένα, καλέστε το Service.

Η αυτο-απολύμανση μπορεί να διακοπεί από το κουμπί Stop στο υποσέλιδο. Στην οθόνη εμφανίζεται η ερώτηση ασφαλείας Cancel self-disinfection?. Πατήστε Yes για να διακόψετε την αυτο-απολύμανση, πατήστε No για να συνεχίσει.

Ρυθμίσεις συστήματος

Εκκίνηση επαναλαμβανόμενου προγράμματος

Στο μενού Iterative programme μπορεί να οριστεί μια επαναλαμβανόμενη έναρξη προγράμματος για ένα πρόγραμμα καθαρισμού-απολύμανσης. Η λειτουργία αυτή μπορεί να χρησιμοποιηθεί για δοκιμές τεχνικών πλύσης, όπως π.χ. δοκιμές υλικών, ή για περιοδική απολύμανση μετά από μεγάλα χρονικά διαστήματα μη χρήσης.

- Πατήστε το κουμπί Iterative programme.

Στην οθόνη εμφανίζονται οι βάσεις φόρτωσης που είναι διαθέσιμες προς επιλογή.

- Πατήστε το κουμπί της επιθυμητής βάσης φόρτωσης.

Στην οθόνη εμφανίζονται τα προς επιλογή προγράμματα καθαρισμού-απολύμανσης.

- Πατήστε το κουμπί του επιθυμητού προγράμματος καθαρισμού-απολύμανσης.

Στην οθόνη εμφανίζονται οι παράμετροι για τον ορισμό του επαναλαμβανόμενου προγράμματος. Τα κουμπιά δίπλα στις παραμέτρους ανοίγουν το πληκτρολόγιο οθόνης. Στην κεφαλίδα του πληκτρολογίου οθόνης εμφανίζονται οι οριακές τιμές για τις επιλεγμένες παραμέτρους.

Παράμετροι για το επαναλαμβανόμενο πρόγραμμα

Παράμετρος	Ορισμός
Programme cycles	Πλήθος των εκτελέσεων προγράμματος για το επαναλαμβανόμενο πρόγραμμα
Pause between programme cycles	Χρονικό διάστημα μεταξύ της λήξης του προγράμματος και της επόμενης έναρξης του προγράμματος
Door delay	Χρονικό διάστημα μεταξύ της λήξης του προγράμματος και του ανοίγματος της πόρτας της αυτόματης συσκευής καθαρισμού
Open door for	Χρονικό διάστημα μεταξύ του ανοίγματος και του κλεισίματος της πόρτας της αυτόματης συσκευής καθαρισμού
Door selection	Επιλογή της πόρτας της αυτόματης συσκευής καθαρισμού που θα ανοίγει μετά την εκτέλεση ενός προγράμματος

- Εισαγάγετε τις απαραίτητες τιμές για κάθε παράμετρο.
- Πατήστε το κουμπί **start** στο υποσέλιδο, για να εκκινήσετε το επαναλαμβανόμενο πρόγραμμα.

Στην οθόνη εμφανίζεται το μήνυμα *Iterative programme: Warning! Door opens and closes automatically..* Με το **OK** ξεκινά το επαναλαμβανόμενο πρόγραμμα, με το **↵** η διαδικασία διακόπτεται. Μετά την εκκίνηση, το πρόγραμμα καθαρισμού-απολύμανσης επαναλαμβάνεται έως ότου επιτευχθούν οι καθορισμένες εκτελέσεις του προγράμματος.

Το επαναλαμβανόμενο πρόγραμμα μπορεί να διακοπεί ανά πάσα στιγμή από το κουμπί **Stop**.

Πλήρωση συστήματος δοσομέτρησης

Η λειτουργία *Fill dispensing system* χρησιμοποιείται για τον εξαερισμό του εκάστοτε συστήματος δοσομέτρησης. Μετά την πλήρωση ενός δοχείου τροφοδοσίας χημικών μέσων καθαρισμού-απολύμανσης ή την αντικατάστασή του με ένα γεμάτο δοχείο τροφοδοσίας, πρέπει να εκτελεστεί η λειτουργία.

Η λειτουργία μπορεί να εκτελεστεί μόνο εφόσον δεν υπάρχει βάση φόρτωσης στον χώρο πλύσης.

- Πατήστε το κουμπί *Fill dispensing system*.
- Πατήστε το κουμπί του επιθυμητού συστήματος δοσομέτρησης, π.χ. **DOS 1**.

Στην οθόνη εμφανίζονται τα επιμέρους βήματα της διαδικασίας. Αφού ολοκληρωθεί η διαδικασία, εμφανίζεται στην οθόνη ένα μήνυμα: Έγινε πλήρωση του *Dispensing system DOS 1*.

ή

Δεν έγινε πλήρωση του *Dispensing system DOS 1*. Επαναλάβετε την ενέργεια *Fill dispensing system*.

- Επιβεβαιώστε το μήνυμα με το **OK**.

Εάν η πλήρωση του συστήματος δοσομέτρησης δεν ολοκληρώνεται επιτυχώς επανειλημμένα, καλέστε το **Service**.

Filter maintenance

Αν η αυτόματη συσκευή καθαρισμού είναι εξοπλισμένη με μονάδα στεγνώματος, τα χοντρά και τα λεπτά φίλτρα στη μονάδα στεγνώματος πρέπει να αντικαθίστανται ανά τακτά χρονικά διαστήματα από το **Service**.

Στο μενού *Filter maintenance* μπορείτε να δείτε τους χρόνους χρήσης και τους υπολειπόμενους χρόνους για κάθε φίλτρο.

Ρυθμίσεις συστήματος

Σύστημα δοσο- μέτρησης Ρύθμιση

Το στοιχείο Set up dispensing system χρησιμοποιείται για τη ρύθμιση του συστήματος δοσομέτρησης. Πρέπει να διεξάγεται όταν:

- αλλάζεται το συνδεδεμένο χημικό μέσο καθαρισμού-απολύμανσης (διαφορετικό ιξώδες)
- εγκαθίσταται νέα δοσομετρική αντλία ή νέος αισθητήρας ροής
- Το σύστημα δοσομέτρησης πρέπει να ελέγχεται, π.χ. κατά την πιστοποίηση, την ανανέωση πιστοποίησης ή την περιοδική επιθεώρηση

Κατά τη ρύθμιση, η δοσομετρική αντλία ελέγχεται για έναν καθορισμένο αριθμό παλμών. Παράλληλα, το σύστημα ελέγχου μετρά τους παλμούς που εκπέμπει ο αισθητήρας ροής. Μετά την εισαγωγή του μετρούμενου όγκου στο σύστημα ελέγχου, το σύστημα ελέγχου υπολογίζει τους συντελεστές μετατροπής για την ισχύ παροχής της δοσομετρικής αντλίας σε ml/Imp και τη συχνότητα παλμών του αισθητήρα ροής σε ml/Imp.

Εκτέλεση ρύθμισης

Η ρύθμιση του συστήματος δοσομέτρησης μπορεί να πραγματοποιηθεί μόνο όταν δεν υπάρχει βάση φόρτωσης στον χώρο πλύσης.

Για τον ακριβή προσδιορισμό της ισχύος παροχής της δοσομετρικής αντλίας και της συχνότητας παλμών του αισθητήρα ροής, απαιτούνται 2 κύλινδροι μέτρησης:

- 1 x 1000 ml
- 1 x 100 ml
- Βυθίστε τον σωλήνα αναρρόφησης του συστήματος δοσομέτρησης σε έναν κύλινδρο μέτρησης 500-1000 ml.
- Γεμίστε τον κύλινδρο μέτρησης με το χημικό μέσο καθαρισμού-απολύμανσης που πρόκειται να δοσομετρηθεί.
- Γεμίστε τον κύλινδρο μέτρησης 100 ml με το χημικό μέσο καθαρισμού-απολύμανσης που πρόκειται να δοσομετρηθεί.

Πριν από τη ρύθμισή τους, τα συστήματα δοσομέτρησης πρέπει να εξερίζονται.

- Πατήστε το κουμπί Fill dispensing system.
- Πατήστε το κουμπί του επιθυμητού συστήματος δοσομέτρησης, π.χ. DOS 1.

Μετά την ολοκλήρωση της διαδικασίας:

- Επιβεβαιώστε το μήνυμα με το **OK**.
- Γεμίστε τον κύλινδρο μέτρησης 500-1000 ml με το χημικό μέσο καθαρισμού-απολύμανσης που πρόκειται να δοσομετρηθεί από τον κύλινδρο μέτρησης 100 ml και σημαδέψτε ή σημειώστε τη στάθμη.
- Γεμίστε πλήρως τον κύλινδρο μέτρησης 100 ml με το χημικό μέσο καθαρισμού-απολύμανσης που πρόκειται να δοσομετρηθεί.

- Πατήστε το κουμπί Set up dispensing system.
- Πατήστε το κουμπί του επιθυμητού συστήματος δοσομέτρησης, π.χ. DOS 1.

Στην οθόνη εμφανίζεται το παρακάτω μήνυμα:

Η ρύθμιση για το σύστημα δοσομέτρησης ... ξεκινά. Προετοιμάστε το σύστημα δοσομέτρησης.

- Επιβεβαιώστε το μήνυμα στην οθόνη με **OK**.

Πραγματοποιείται η μέτρηση της δοσολογίας.

Στην οθόνη εμφανίζονται τα βήματα της διαδικασίας, π.χ. Dispenser pump active.

Όταν ολοκληρωθεί η μέτρηση, ανοίγει το πληκτρολόγιο οθόνης. Εμφανίζεται η τιμή που είχε ρυθμιστεί προηγουμένως.

- Γεμίστε τον κύλινδρο μέτρησης 500-1000 ml με το χημικό μέσο καθαρισμού-απολύμανσης έως την αρχική στάθμη από τον κύλινδρο μέτρησης 100 ml.
- Διαβάστε τον όγκο που απαιτείται για την πλήρωση από τον κύλινδρο μέτρησης 100 ml.
- Εισάγετε την τιμή με το πληκτρολόγιο οθόνης και επιβεβαιώστε με **OK**.

Εμφανίζονται τα αποτελέσματα των μετρήσεων για τους συντελεστές μετατροπής, π.χ.:

Συντελεστής μετατροπής DOS 1:

παλιός ... ml/Imp καινούργιος ... ml/Imp

Συντελεστής μετατροπής αισθητήρα ροής 1:

παλιός ... ml/Imp καινούργιος ... ml/Imp

Accept new values?

Πατώντας **OK** μεταφέρονται οι νέοι συντελεστές μετατροπής στο σύστημα ελέγχου, ενώ πατώντας **↵** διατηρούνται οι παλιοί συντελεστές μετατροπής. Στην οθόνη εμφανίζεται ξανά το μενού Set up dispensing system.

Εάν τα συστήματα δοσομέτρησης της αυτόματης συσκευής καθαρισμού δεν είναι εξοπλισμένα με σωλήνες αναρρόφησης, επικοινωνήστε με το Service με το Set up dispensing system.

Ρυθμίσεις συστήματος

Ρύθμιση μονάδας μέτρησης αγωγιμότητας

Για ιδιαίτερα υψηλές απαιτήσεις από το αποτέλεσμα καθαρισμού και πλύσης, π.χ. σε χημικές αναλύσεις, η μονάδα μέτρησης αγωγιμότητας μπορεί να ρυθμιστεί με τη λειτουργία Adjust conductivity meter. Το σύστημα μέτρησης ρυθμίζεται στην περιοχή μέτρησης αγωγιμότητας από απιονισμένο νερό έως κρύο νερό.

Η ρύθμιση της μονάδας μέτρησης αγωγιμότητας μπορεί να εκτελεστεί μόνο εφόσον δεν υπάρχει βάση φόρτωσης στον χώρο πλύσης.

Ο χώρος πλύσης πρέπει να ξεπλένεται με απιονισμένο νερό για να αποφεύγονται υπερβολικά υψηλές τιμές μέτρησης λόγω μεταφοράς αλυσίβας.

- Πατήστε το κουμπί Adjust conductivity meter.

Πραγματοποιείται η μέτρηση για το απιονισμένο νερό.

Στην οθόνη εμφανίζεται το μήνυμα Please wait... και το τρέχον στάδιο της διαδικασίας, π.χ. Measurement active.

Μετά το τέλος της μέτρησης εμφανίζεται το Demin. water conductivity: Actual μαζί με τη μάσκα εισαγωγής για την τιμή που προσδιορίζεται χειροκίνητα.

Η πόρτα στην πλευρά φόρτωσης απασφαλίζεται για τη χειροκίνητη μέτρηση.

- Ανοίξτε την πόρτα και πραγματοποιήστε τη μέτρηση αγωγιμότητας χειροκίνητα.
- Κλείστε την πόρτα.
- Πατήστε το κουμπί δίπλα στην παράμετρο Demin. water conductivity: New, για να ανοίξει το πληκτρολόγιο οθόνης.
- Εισάγετε την τιμή μέτρησης με το πληκτρολόγιο οθόνης και επιβεβαιώστε με **OK**.

Οι τιμές μέτρησης με δεκαδικά ψηφία πρέπει να στρογγυλοποιούνται αριθμητικά.

- Πατήστε το κουμπί **OK**.

Πραγματοποιείται η μέτρηση για το κρύο νερό.

- Εκτελέστε τα ίδια βήματα όπως για το απιονισμένο νερό, όταν εμφανιστεί το μήνυμα Cold water conductivity: Actual.

Στο σύστημα ελέγχου μεταφέρονται οι τιμές εισαγωγής για αγωγιμότητα ... καινούργιο.

Στην οθόνη εμφανίζονται πάλι οι Machine functions.

Η ρύθμιση της μονάδας μέτρησης αγωγιμότητας μπορεί να διακοπεί από το κουμπί stop στο υποσέλιδο. Στην οθόνη εμφανίζεται το μήνυμα Adjustment of conductivity meter unsuccessful. Please repeat..

Εκτέλεση δοκιμής προγράμματος

Τα προγράμματα καθαρισμού-απολύμανσης που έχουν δημιουργηθεί ή τροποποιηθεί πρόσφατα μπορούν να δοκιμαστούν με το Programme test. Εφόσον ένα πρόγραμμα επανεπεξεργασίας περάσει χωρίς σφάλματα τον έλεγχο που διενεργείται από το στοιχείο Programme test, μόνο τότε μπορεί να εγκριθεί με την παράμετρο Checked (βλέπε εγχειρίδιο προγραμματισμού, κεφάλαιο «Διαχείριση προγραμμάτων»).

Το στοιχείο Programme test μπορεί να χρησιμοποιηθεί για τη δοκιμή της ισχύος καθαρισμού. Η εκτέλεση του προγράμματος σταματά κατά τη διάρκεια της δοκιμής προγράμματος μετά από κάθε ομάδα προγραμμάτων και η πόρτα στην πλευρά φόρτωσης μπορεί να ανοίξει για δειγματοληψία.

Όταν ανοίγετε την πόρτα μεταξύ δύο ομάδων προγραμμάτων, προσέχετε τις παρακάτω πηγές κινδύνου:

- Κίνδυνος εγκαυμάτων και ζεματίσματος μετά από ομάδες προγραμμάτων με υψηλή θερμοκρασία
- Κίνδυνος εγκαυμάτων μετά από ομάδες προγραμμάτων με δοσομέτρηση χημικών μέσων καθαρισμού-απολύμανσης
- Εισπνοή τοξικών ατμών μετά από ομάδες προγραμμάτων με χρήση απολυμαντικού

Ο ατμός που εκφεύγει μπορεί να προκαλέσει λανθασμένο συναγερμό στους ανιχνευτές καπνού μετά από ομάδες προγραμμάτων με υψηλή θερμοκρασία.

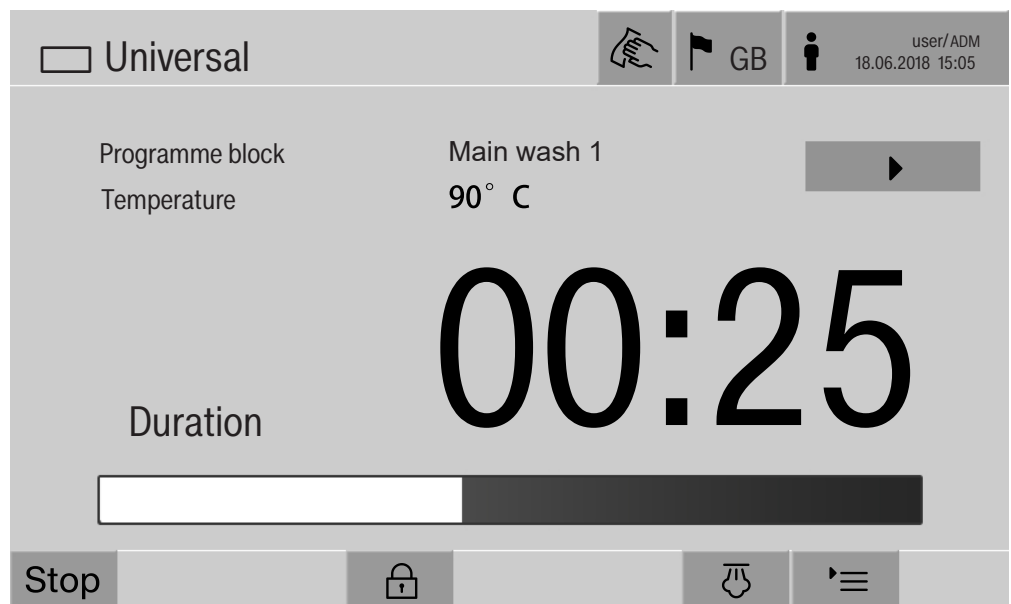

Μετά την έναρξη του προγράμματος καθαρισμού-απολύμανσης, εμφανίζεται ένα πρόσθετο κουμπί ► στην οθόνη δίπλα στην ομάδα προγραμμάτων. Το κουμπί ► έχει δύο λειτουργίες:

- τη συνέχιση του προγράμματος καθαρισμού-απολύμανσης, χωρίς να ανοίξει η πόρτα
- την παράλειψη της επόμενης ομάδας προγραμμάτων

Παράδειγμα δειγματοληψίας

- Πατήστε το κουμπί Programme test.

Στην οθόνη εμφανίζονται οι βάσεις φόρτωσης που είναι διαθέσιμες προς επιλογή.

- Πατήστε το κουμπί της επιθυμητής βάσης φόρτωσης.

Στην οθόνη εμφανίζονται τα προς επιλογή προγράμματα καθαρισμού-απολύμανσης.

- Πατήστε το κουμπί του επιθυμητού προγράμματος καθαρισμού-απολύμανσης.

Στην οθόνη εμφανίζεται το εξής μήνυμα:

Programme test: Skip programme block with ►. Door can be opened at end of each programme block.

- Επιβεβαιώστε το μήνυμα με το **OK**.

Εμφανίζεται η ένδειξη έναρξης του προγράμματος.

- Πατήστε το κουμπί Start.

Εμφανίζεται το κουμπί ►, το πρόγραμμα καθαρισμού-απολύμανσης ξεκινά καθυστερημένα.

Πριν από την εισροή του νερού, μπορείτε να παραλείψετε τις ομάδες προγραμμάτων που εμφανίζονται κάθε φορά με το κουμπί ►.

Μετά από κάθε ομάδα προγραμμάτων, εμφανίζεται το παρακάτω μήνυμα πριν από την άντληση του νερού πλύσης:

Programme test: Door can be opened to take sample.

- Επιβεβαιώστε το μήνυμα με το **OK**.

Ενεργοποιούνται τα κουμπιά ◀▶ και ►.

- Για δειγματοληψία, πατήστε το κουμπί ◀▶ για να ανοίξετε την πόρτα.

- Μετά τη δειγματοληψία πατήστε το κουμπί ▶◀, για να κλείσετε την πόρτα.

Στην οθόνη εμφανίζεται το εξής μήνυμα:

Continue programme test? To continue, press OK. To open the door again, press ↵.

- Επιβεβαιώστε το μήνυμα με το **OK**.

Γίνεται άντληση του νερού πλύσης και ξεκινά η επόμενη ομάδα προγραμμάτων.

Εάν δεν πρόκειται να γίνει δειγματοληψία μετά από μια ομάδα προγραμμάτων:

- Πατήστε το κουμπί ►.

Γίνεται άντληση του νερού πλύσης και ξεκινά η επόμενη ομάδα προγραμμάτων.

Κάθε ομάδα προγραμμάτων μπορεί να παραλειφθεί στην αρχή της με το κουμπί ▶.

Εκτέλεση επανεκκίνησης

Με τη λειτουργία Restart το σύστημα ελέγχου της αυτόματης συσκευής καθαρισμού απενεργοποιείται, η αυτόματη συσκευή καθαρισμού επανεκκινείται. Αυτό το Restart μπορεί, για παράδειγμα, να εφαρμοστεί, αν σε μια αντιμετώπιση προβλημάτων δίνεται η προτροπή Απενεργοποιήστε και ενεργοποιήστε ξανά τη συσκευή.

- Πατήστε το κουμπί Restart.

Στην οθόνη εμφανίζεται η ερώτηση ασφαλείας Restart?. Με το **OK** γίνεται επανεκκίνηση, με το ↵ διακόπτεται.

Άνοιγμα πινακίδας τύπου

Στο μενού Data plate εμφανίζονται οι ακόλουθες πληροφορίες:

- Machine type
- Machine name
- Commissioning date
- Fabrication number
- Fabrication index
- Machine type
- Material number
- Software version

Δίπλα στην παράμετρο Machine name, μπορείτε να πληκτρολογήσετε ένα μοναδικό όνομα για την αυτόματη συσκευή καθαρισμού.

- Πατήστε το κουμπί δίπλα στην παράμετρο Machine name.

Στην οθόνη εμφανίζεται το πληκτρολόγιο οθόνης για την εισαγωγή του ονόματος συσκευής.

- Εισαγάγετε το όνομα της αυτόματης συσκευής καθαρισμού και επιβεβαιώστε με το **OK**.

Το εκχωρημένο όνομα συσκευής χρησιμοποιείται:

- στο πρόγραμμα περιήγησης Web
- στις αναφορές επεξεργασίας καθαρισμού-απολύμανσης
- στις αναφορές σφαλμάτων
- στα δεδομένα που μεταφέρονται σε λογισμικό για την τεκμηρίωση διαδικασίας

Διαχείριση αγαπημένων

Στο μενού Manage favourites μπορούν να οριστούν τα 4 πιο χρησιμοποιούμενα προγράμματα καθαρισμού-απολύμανσης ως Αγαπημένα.

Αν δεν είναι ενεργοποιημένο το Automatic programme allocation: Αφού πατήσετε το κουμπί  Reprocessing, εμφανίζονται όλα τα προγράμματα καθαρισμού-απολύμανσης που είναι αντιστοιχισμένα στη βάση φόρτωσης.

Όταν το πρόγραμμα καθαρισμού-απολύμανσης επιλέγεται από το κουμπί ☆ Favourites, τότε εμφανίζονται μόνο τα 4 προγράμματα καθαρισμού-απολύμανσης που έχουν οριστεί στο μενού Manage favourites.

Εάν κανένα από τα 4 Αγαπημένα δεν έχει αντιστοιχιστεί στη βάση φόρτωσης ως πρόγραμμα καθαρισμού-απολύμανσης, εμφανίζεται το ακόλουθο μήνυμα:

No Favourites available for current load carrier.

Για να ορίσετε τα Αγαπημένα:

- Πατήστε το κουμπί Manage favourites.

Στην οθόνη εμφανίζονται τα 4 κουμπιά για τα Αγαπημένα.

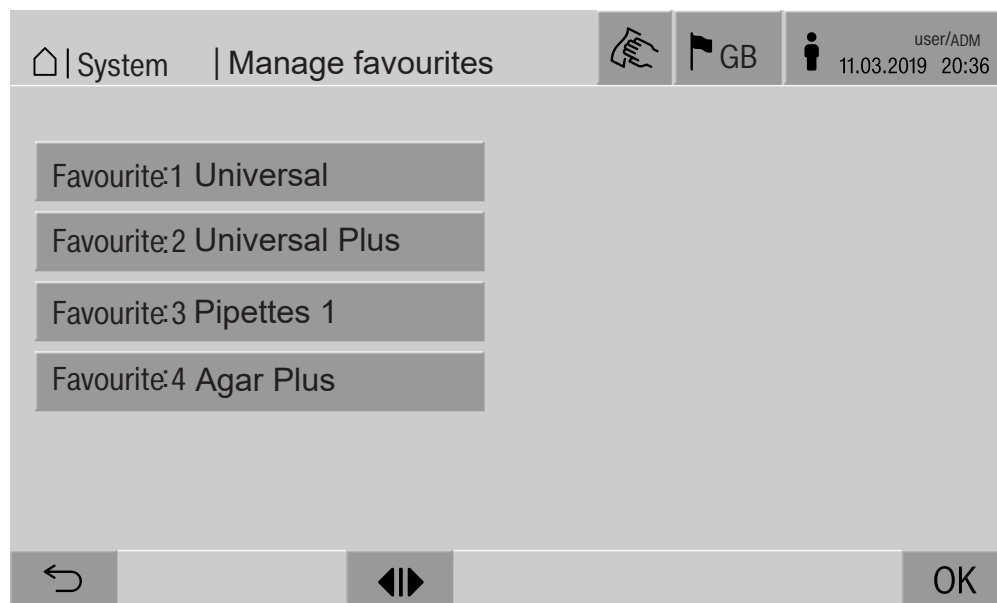

- Πατήστε το κουμπί Favourite 1.

Εμφανίζεται η λίστα με τα προγράμματα καθαρισμού-απολύμανσης.

- Πατήστε το κουμπί του επιθυμητού προγράμματος καθαρισμού-απολύμανσης, σε αυτό το παράδειγμα το Universal.

Το όνομα του προγράμματος καθαρισμού-απολύμανσης εμφανίζεται στο κουμπί Favourite 1.

Ορίστε τα Αγαπημένα 2-4 με τον ίδιο τρόπο.

- Κλείστε το μενού με το **OK**.

Συντήρηση

Περιοδικές συντηρήσεις πρέπει να πραγματοποιούνται **μετά από 2000 ώρες λειτουργίας ή τουλάχιστον μία φορά ετησίως** από το Miele Service.

Στη συντήρηση περιλαμβάνονται τα ακόλουθα σημεία και έλεγχοι λειτουργίας:

- έλεγχος ηλεκτρικής ασφάλειας σύμφωνα με εθνικές προδιαγραφές (π.χ. VDE 0701, VDE 0702)
- μηχανισμός πόρτας και φλάντζα πόρτας
- σπειρωτοί σύνδεσμοι και συνδέσεις στον χώρο πλύσης
- παροχή και εκροή νερού
- εσωτερικά και εξωτερικά συστήματα δοσομέτρησης
- βραχίονες ψεκασμού
- σετ φίλτρων
- Δοχείο συλλογής με αντλία αποχέτευσης και βαλβίδα εκροής
- μηχανισμός πλύσης/πίεση πλύσης
- όλα τα κάνιστρα, οι μονάδες και τα ένθετα (με ξεχωριστό υπολογισμό)
- οπτικός έλεγχος και έλεγχος λειτουργίας των εξαρτημάτων
- μια θερμοηλεκτρική μέτρηση
- ένας έλεγχος στεγανότητας
- όλα τα σχετικά με την ασφάλεια συστήματα μέτρησης
- οι διατάξεις ασφαλείας

εάν υπάρχει:

- συμπυκνωτής ατμών
- μονάδα στεγνώματος
- Μέτρηση αγωγιμότητας
- Ενσωματωμένος εκτυπωτής

Το εξωτερικό λογισμικό τεκμηρίωσης και τα δίκτυα του υπολογιστή δεν ελέγχονται από το Miele service.

Έλεγχος ρουτίνας

Καθημερινά πριν από την έναρξη των εργασιών πρέπει να εκτελούνται έλεγχοι ρουτίνας από τον ιδιοκτήτη. Για τους ελέγχους ρουτίνας παραδίδεται από το εργοστάσιο ένα πρότυπο για την αντίστοιχη λίστα ελέγχου.

Πρέπει να ελεγχθούν τα παρακάτω στοιχεία:

- τα φίλτρα στον χώρο πλύσης
- οι βραχίονες εκτόξευσης του μηχανήματος και οι βραχίονες εκτόξευσης των συρόμενων κάνιστρων, των μονάδων και των απλών κάνιστρων
- ο χώρος πλύσης και η φλάντζα πόρτας
- τα συστήματα δοσομέτρησης
- τα συρόμενα κάνιστρα, τα απλά κάνιστρα, οι μονάδες και τα ένθετα
- τα φίλτρα στους φορείς σκευών

Καθαρισμός των φίλτρων στον κάδο

Τα φίλτρα στη βάση του χώρου πλύσης εμποδίζουν τους μεγάλους ρύπους να φτάσουν στο σύστημα ανακύκλωσης. Τα φίλτρα μπορεί να βουλώσουν από τους ρύπους. Για τον λόγο αυτό τα φίλτρα πρέπει να ελέγχονται καθημερινά και, αν χρειάζεται, να καθαρίζονται.

⚠ Ζημιές λόγω βουλωμένων διαδρομών νερού.

Αν δεν έχουν τοποθετηθεί τα φίλτρα, φτάνουν σωματίδια ρύπων στο κύκλωμα νερού της συσκευής καθαρισμού. Τα σωματίδια ρύπων μπορεί να φράξουν τα ακροφύσια και τις βαλβίδες.

Ξεκινήστε ένα πρόγραμμα, μόνο αφού τοποθετηθούν τα φίλτρα.

Ελέγξτε τη σωστή έδραση των φίλτρων, όταν επανατοποθετείτε τα φίλτρα μετά τον καθαρισμό.

- Αφαιρέστε μεγάλα υπολείμματα βρωμιάς από την επιφάνεια του φίλτρου.

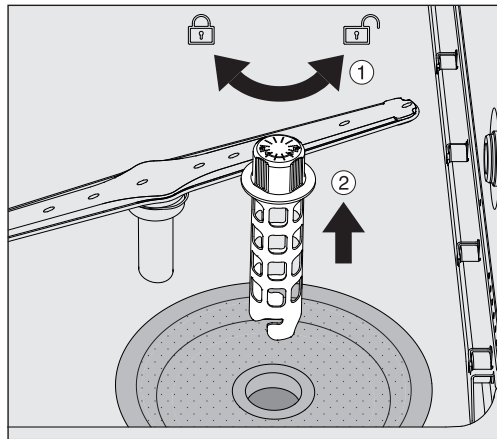

- Περιστρέψτε το στήριγμα αριστερόστροφα για να το χαλαρώσετε ① και βγάλτε το από το χοντρό φίλτρο ②.
- Ξεπλύνετε το στήριγμα με τρεχούμενο νερό, δίνοντας ιδιαίτερη προσοχή στη οπή στην κορυφή.

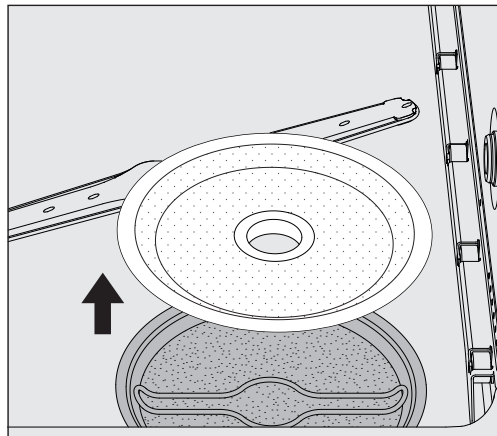

- Αφαιρέστε το χοντρό φίλτρο και ξεπλύνετέ το με τρεχούμενο νερό.

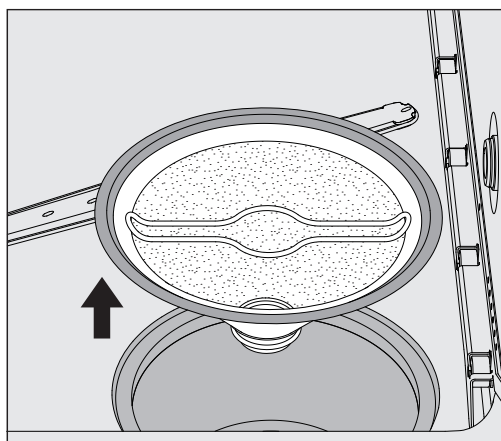

- Αφαιρέστε το επίπεδο μικροφίλτρο.
- Ξεπλύνετε τις εναποθέσεις και τους ρύπους με τρεχούμενο νερό και, αν είναι απαραίτητο, χρησιμοποιήστε μια βούρτσα.
- Φυσήξτε με πεπιεσμένο αέρα το επίπεδο μικροφίλτρο από την πίσω πλευρά προς την κατεύθυνση ροής του νερού πλύσης.
- Τοποθετήστε πάλι το επίπεδο μικροφίλτρο στο δοχείο συλλογής.
- Τοποθετήστε το χοντρό φίλτρο πάνω στο επίπεδο μικροφίλτρο.
- Εισαγάγετε το στήριγμα μέσα από το άνοιγμα στο χοντρό φίλτρο και σφίξτε το δεξιόστροφα.

Καθαρισμός βραχιόνων πλύσης

Τα ακροφύσια των βραχιόνων πλύσης ενδέχεται να βουλώσουν. Για αυτό πρέπει να ελέγχετε καθημερινά τους βραχιόνες πλύσης.

Οι βραχιόνες πλύσης της αυτόματης συσκευής καθαρισμού, ορισμένα κάνιστρα και μονάδες φέρουν σήμανση:

- M1 = Βραχίονας πλύσης συσκευής κάτω
- M2 = Βραχίονας πλύσης συσκευής επάνω
- A1 = Βραχιόνες πλύσης κάνιστρου A 501, A 504
- A2 = Βραχίονας πλύσης μονάδας A 603

Προσέξτε τη σήμανση των βραχιόνων πλύσης όταν τους τοποθετείτε ξανά στη συσκευή καθαρισμού, στα κάνιστρα και στις μονάδες.

- Με ένα μυτερό αντικείμενο πιέστε τα ορατά σημεία φράξης στα ακροφύσια των βραχιόνων πλύσης προς τα μέσα και ξεπλύνετέ καλά με τρεχούμενο νερό.

Για να το κάνετε, αφαιρέστε τους βραχίονες πλύσης ως εξής:

Βραχίονες πλύσης της αυτόματης συσκευής καθαρισμού

- Βγάλτε το κάνιστρο από τον χώρο πλύσης.

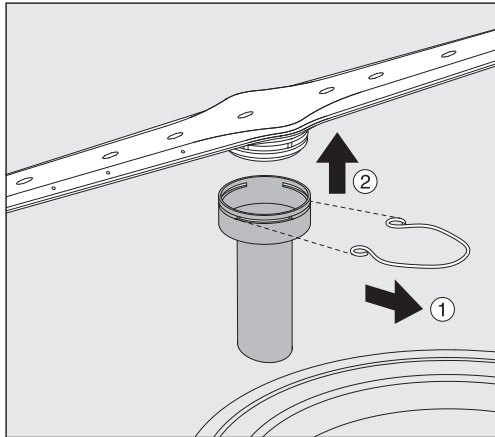

- Χαλαρώστε το εξάρτημα στερέωσης στον οδηγό του βραχίονα πλύσης και τραβήξτε τον κάτω βραχίονα πλύσης προς τα πάνω, τον επάνω βραχίονα πλύσης προς τα κάτω.
- Χαλαρώστε το εξάρτημα στερέωσης στον οδηγό του βραχίονα πλύσης και τραβήξτε τον βραχίονα πλύσης προς τα κάτω.

Βραχίονες πλύσης σε κάνιστρα και μονάδες

Αν παρατηρήσετε εμφανή σημάδια φθοράς στη βάση του βραχίονα πλύσης που θα μπορούσαν να προκαλέσουν δυσλειτουργίες, απευθυνθείτε στο Miele Service.

- Τοποθετήστε ξανά τους βραχίονες πλύσης μετά τον καθαρισμό και ασφαλίστε τους με τα εξαρτήματα στερέωσης. Βεβαιωθείτε ότι τα εξαρτήματα στερέωσης έχουν τοποθετηθεί σωστά.

Μετά την τοποθέτηση, ελέγξτε αν οι βραχίονες πλύσης περιστρέφονται εύκολα.

⚠ Ανεπαρκές αποτέλεσμα καθαρισμού λόγω λανθασμένης μέτρησης της ταχύτητας περιστροφής του βραχίονα πλύσης.

Στα άκρα των βραχιόνων πλύσης υπάρχουν ισχυροί μαγνήτες. Αν έχουν κολλήσει μεταλλικά αντικείμενα σε αυτούς τους μαγνήτες, μπορεί να μετρηθεί λάθος η ταχύτητα περιστροφής του βραχίονα πλύσης.

Αφαιρέστε όλα τα μεταλλικά αντικείμενα που έχουν κολλήσει στους μαγνήτες, π.χ. τμήματα οργάνων.

Καθαρισμός της συσκευής καθαρισμού και απολύμανσης

Κλείδωμα οθόνης

Η οθόνη της αυτόματης συσκευής καθαρισμού μπορεί να κλειδωθεί για καθαρισμό και απολύμανση της επιφάνειάς της.

- Πατήστε το κουμπί  στην κεφαλίδα.

Εμφανίζεται η παρακάτω οθόνη:

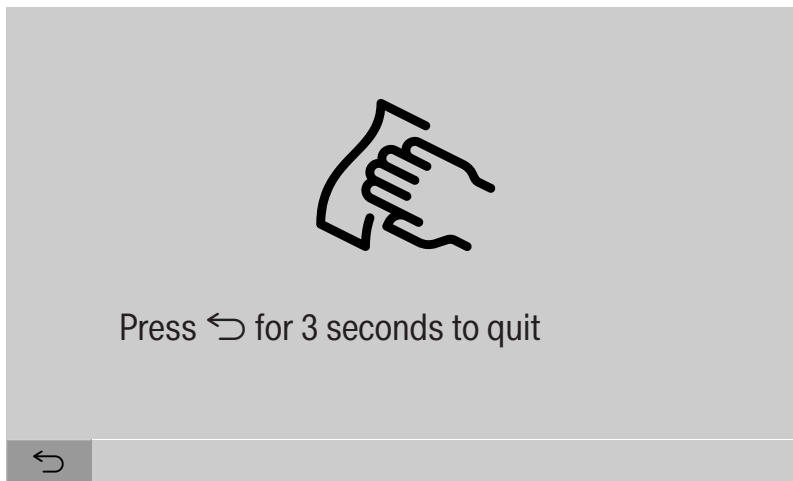

- Για να κλειδώσετε την οθόνη της αυτόματης συσκευής καθαρισμού, πατήστε παρατεταμένα το κουμπί  για περ. 3 s.

Καθαρισμός στοιχείων χειρισμού και γυάλινης πόρτας

- Καθαρίζετε τη γυάλινη πόρτα και την οθόνη μόνο με ένα υγρό πανί ή με ένα κοινό καθαριστικό για γυάλινες επιφάνειες.

Μην χρησιμοποιείτε σκληρά απορρυπαντικά ούτε καθαριστικά γενικής χρήσης!

Λόγω της χημικής σύνθεσής τους μπορεί να προκληθούν ζημιές ή να καταστραφούν οι γυάλινες επιφάνειες.

Καθαρισμός πρόσ- σοψης συσκευής

- Καθαρίζετε την ανοξείδωτη πρόσοψη μόνο με ένα υγρό πανί και ένα μέσο καθαρισμού και απολύμανσης ή με ένα ήπιο καθαριστικό ανοξείδωτων επιφανειών.
- Για να αποφύγετε να λερωθεί και πάλι γρήγορα, π.χ. από δακτυλικά αποτυπώματα, μπορείτε στη συνέχεια να χρησιμοποιήσετε ένα ειδικό υλικό περιποίησης ανοξείδωτων επιφανειών.

Μη χρησιμοποιείτε καθαριστικά που περιέχουν χλωριούχο αμμώνιο ή νιτρικό διάλυμα και διάλυμα συνθετικής ρητίνης!
Τα υλικά αυτά μπορούν να καταστρέψουν τις επιφάνειες.

⚠ Κίνδυνος πυρκαγιάς λόγω διείδυσης νερού.
Μέσω της πίεσης μιας δέσμης νερού μπορεί να καταλήξει νερό μέσα στην αυτόματη συσκευή καθαρισμού.
Η αυτόματη συσκευή καθαρισμού και ο χώρος γύρω από αυτήν δεν επιτρέπεται να ψεκάζονται με νερό, π.χ. με λάστιχο ποτίσματος ή με πλυστικό υψηλής πίεσης.

Καθαρισμός χώρου πλύσης

- Ο χώρος πλύσης είναι σε μεγάλο βαθμό αυτοκαθαριζόμενος.
- Αν ωστόσο σχηματιστούν επικαθίσεις, απευθυνθείτε στο Miele Service.

Καθαρισμός φλάντζας πόρτας

- Καθαρίζετε τακτικά με ένα υγρό πανί τη φλάντζα πόρτας, για να απομακρύνετε τυχόν ρύπους.

Φροντίστε για την αντικατάσταση των φλαντζών πόρτας που έχουν υποστεί ζημιά ή δεν είναι στεγανές από το Miele Service.

Έλεγχος κανίστρων, μονάδων και ένθετων

Για να διασφαλίζεται η λειτουργία των κανίστρων, των μονάδων και των ένθετων, αυτά πρέπει να ελέγχονται καθημερινά. Η αυτόματη συσκευή καθαρισμού συνοδεύεται από μια λίστα ελέγχου.

Πρέπει να ελέγχονται τα παρακάτω σημεία:

- Είναι οι ράγες οδηγί σε άψογη κατάσταση και σταθερά συνδεδεμένες στο κάνιστρο;
- Είναι καλά σφιγμένα τα κόντρα παξιμάδια των ραγών οδηγών;
- Λειτουργούν σωστά τα καπάκια σφράγισης στις συνδέσεις μονάδων που υπάρχουν στα κάνιστρα του αρθρωτού συστήματος;
- Έχουν συνδεθεί όλα τα ακροφύσια εκτοξευτήρων, οι θήκες πλύσης και οι αντάπτορες σωλήνων σταθερά με το κάνιστρο ή το ένθετο;
- Το νερό πλύσης διαπερνά ελεύθερα όλα τα ακροφύσια εκτοξευτήρων, τις θήκες πλύσης και τους αντάπτορες σωλήνων;
- Εδράζονται τα καπάκια και οι τάπες σταθερά στις θήκες πλύσης;

Αν υπάρχουν βραχίονες πλύσης:

- Περιστρέφονται ελεύθερα οι βραχίονες πλύσης;
- Υπάρχουν στα ακροφύσια των βραχιόνων πλύσης φραγμένα σημεία; Βλ. κεφ. «Μέτρα συντήρησης/Καθαρισμός βραχιόνων πλύσης»
- Υπάρχουν οι μαγνήτες στα άκρα των βραχιόνων πλύσης;
- Υπάρχουν στους μαγνήτες στους βραχίονες πλύσης κολλημένα μεταλλικά αντικείμενα;

Στο πλαίσιο της περιοδικής συντήρησης της αυτόματης συσκευής καθαρισμού μετά από 2000 ώρες λειτουργίας ή τουλάχιστον μία φορά τον χρόνο πρέπει να συντηρούνται επίσης τα κάνιστρα, οι μονάδες και τα ένθετα. Βλέπε κεφ. «Μέτρα συντήρησης/Συντήρηση».

Ενσωματωμένος εκτυπωτής (προαιρετικό)

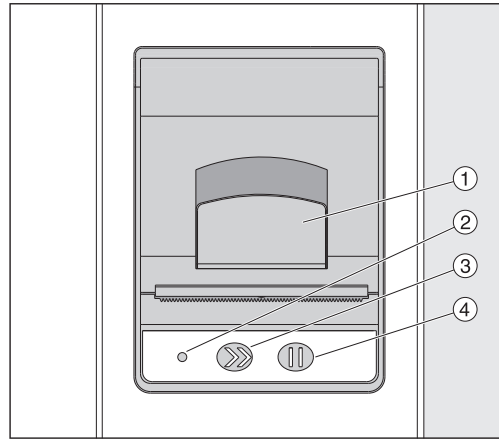

- ① Μοχλός για το άνοιγμα του καπακιού
- ② Λυχνία LED
- ③ Προώθηση χαρτιού
- ④ Πλήκτρο επιβεβαίωσης

Κατάσταση LED	Κατάσταση εκτυπωτή
OFF	σφάλμα στην τροφοδοσία τάσης
ON	Σε ετοιμότητα λειτουργίας
αναβοσβήνει 1 φορές	Εκτός ετοιμότητας λειτουργίας
αναβοσβήνει 2 φορές	σφάλμα κεφαλής εκτύπωσης
αναβοσβήνει 3 φορές	Εμπλοκή χαρτιού/ρολό χαρτιού άδειο
αναβοσβήνει 4 φορές	Σφάλμα θερμοκρασίας

Μέτρα συντήρησης

Αντικατάσταση ρολού χαρτιού

Το ρολό χαρτιού του ενσωματωμένου εκτυπωτή δεν πρέπει να αλλάζεται ενώ εκτελείται ένα πρόγραμμα.

Η λυχνία LED ② αναβοσβήνει τρεις φορές για να υποδείξει ότι το ρολό χαρτιού έχει τελειώσει. Για να αλλάξετε το ρολό χαρτιού, ακολουθήστε τα εξής βήματα:

- Τραβήξτε τον μοχλό ① στο καπάκι του εκτυπωτή και σηκώστε το καπάκι προς τα πάνω.
- Βγάλτε το άδειο ρολό χαρτιού από τη θήκη του εκτυπωτή και τοποθετήστε το νέο ρολό χαρτιού.

Το άκρο του ρολού χαρτιού βρίσκεται στην κάτω πλευρά της θήκης.

- Τραβήξτε το άκρο του ρολού χαρτιού έξω από τη θήκη και κλείστε το καπάκι του εκτυπωτή.
- Κόψτε τη λωρίδα χαρτιού που προεξέχει.
- Πατήστε το πλήκτρο επιβεβαίωσης ④.

Η εκτύπωση συνεχίζεται.

Θερμικό χαρτί

Μπορείτε να προμηθευτείτε ανταλλακτικά ρολά θερμικού χαρτιού πλάτους 60 mm και εξωτερικής διαμέτρου περίπου 50 mm από τον κατασκευαστή της αυτόματης συσκευής καθαρισμού.

Κατά την αποθήκευση σε αρχείο με τις παρακάτω συνθήκες, η αναγνωσιμότητα διασφαλίζεται για τουλάχιστον 7 έτη:

- Αποφυγή φωτεινής ακτινοβολίας
- Σταθερή θερμοκρασία δωματίου μεταξύ 18°C και 25°C
- Σχετική υγρασία αέρα 40-60% το ανώτερο

Η διάρκεια ζωής μιας θερμικής εκτύπωσης μειώνεται λόγω:

- ελαττωματικής κεφαλής εκτύπωσης του θερμικού εκτυπωτή
- ελαττωματικής ρύθμισης του θερμικού εκτυπωτή, η εκτύπωση εμφανίζεται πολύ αχνά
- παρατεταμένης έκθεσης σε θερμοκρασίες άνω των 40°C
- αποθήκευσης σε υγρό ή νωπό περιβάλλον για μεγάλο χρονικό διάστημα
- επαφής με πλαστικοποιητές που περιέχουν π.χ. οι μεμβράνες PVC
- επαφής με έλαια, λίπη ή αλκοόλ
- επαφής με ισχυρές χημικές ουσίες
- άμεσου ηλιακού φωτός

Οι δυσμενείς επιδράσεις προκαλούν ξεθώριασμα της γραφής στην εκτύπωση.

Η εκτύπωση δεν είναι ευανάγνωστη και, ως εκ τούτου, τα δεδομένα προς τεκμηρίωση χάνονται.

Αποφύγετε όλες τις επιδράσεις που επηρεάζουν την ανθεκτικότητα της θερμικής εκτύπωσης.

Κρατήστε ένα εφεδρικό αντίγραφο μη θερμοευαίσθητο χαρτί, εάν είναι απαραίτητο.

Μηνύματα σφάλματος και υποδείξεις

Τα μηνύματα σφάλματος στην οθόνη της αυτόματης συσκευής καθαρισμού σας βοηθούν να εντοπίσετε την αιτία μιας βλάβης και να τη διορθώσετε. Έχετε όμως πάντα υπόψη ότι:

⚠️ Επισκευές επιτρέπεται να διεξάγονται μόνο από το Miele Service ή από εξουσιοδοτημένο τεχνικό.
Λόγω λανθασμένων επισκευών μπορεί να προκύψουν σημαντικοί κίνδυνοι για τον χρήστη.

Ένδειξη σφάλματος στην οθόνη

Οι προειδοποιήσεις ⚠️ και τα σφάλματα ⊗ της αυτόματης συσκευής καθαρισμού εμφανίζονται στο υποσέλιδο της οθόνης. Το σύμβολο λειτουργεί ως κουμπί, για να ανοίξετε τη λίστα με όλα τα μηνύματα.

Στο βασικό μενού

Όταν προβάλλεται στην οθόνη το κεντρικό μενού, τα μηνύματα εμφανίζονται σε ένα αναδυόμενο παράθυρο:

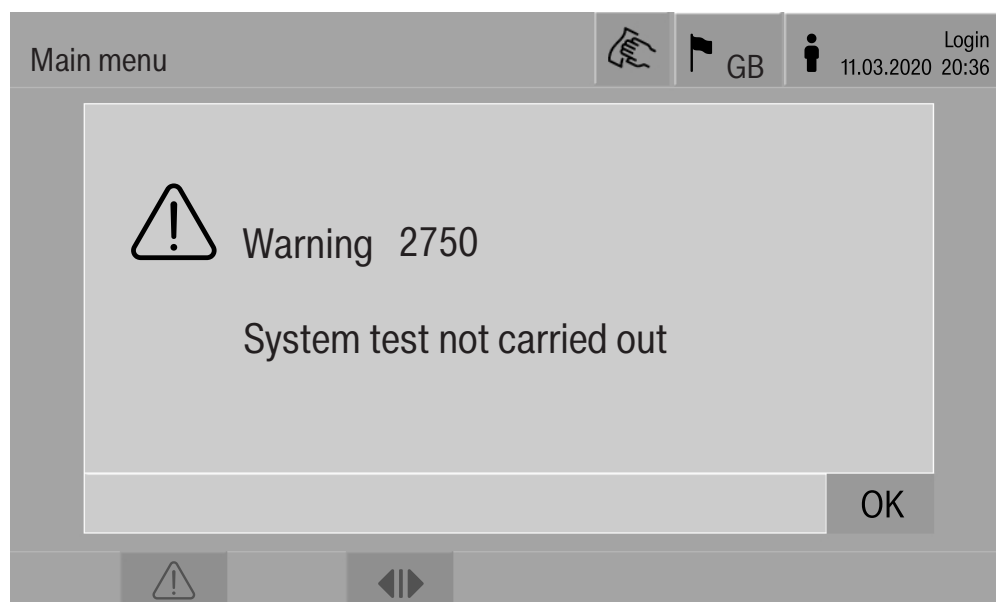

Εάν υπάρχουν μηνύματα για πολλά σφάλματα και προειδοποιήσεις, εμφανίζεται ένα αναδυόμενο παράθυρο για κάθε ένα από αυτά. Τα αναδυόμενα παράθυρα κλείνουν με το **OK**, τα μηνύματα παραμένουν στη λίστα των ενεργών μηνυμάτων.

Ένα σφάλμα μπορεί να εμφανιστεί περισσότερες από μία φορές. Για παράδειγμα, εάν η δοκιμή συστήματος δεν μπόρεσε να πραγματοποιηθεί για 3 ημέρες, εμφανίζονται 3 αναδυόμενα παράθυρα με το αντίστοιχο μήνυμα. Το αναδυόμενο παράθυρο πρέπει να κλείσει πατώντας 3 φορές το **OK**.







Κατά την εκτέλεση προγράμματος

Στην ένδειξη διεξαγωγής προγράμματος εμφανίζεται το εκάστοτε τρέχον μήνυμα και στη γραμμή προόδου. Το χρώμα της γραμμής προόδου αλλάζει ανάλογα με τον τύπο του μηνύματος:

- Κίτρινο για προειδοποιήσεις ⚠️
- Κόκκινο για σφάλματα ⊗

Τεχνικές βλάβες στην αυτόματη συσκευή καθαρισμού

Λίστα ενεργών μηνυμάτων

Messages		GB	user/USER 18.06.2018 15:05
 2650 Seal door gasket timeout	28.01.2019	11:09	OK
 2478 Contact fault Load carrier in chamber	28.01.2019	10:32	OK
 2841 User ID unknown	28.01.2019	10:11	OK
 2750 System test not carried out	28.01.2019	10:06	OK
 2687 Peak load cut-out Demineralised water tank	28.01.2019	09:09	OK
 2651 Release door gasket timeout	28.01.2019	09:09	OK

Αφού πατήσετε το σύμβολο μιας προειδοποίησης ή ενός σφάλματος στο βασικό μενού, η οθόνη εμφανίζει τη λίστα με όλα τα ενεργά μηνύματα. Εάν υπάρχουν περισσότερες από 6 καταχωρίσεις στη λίστα, εμφανίζεται μια γραμμή κύλισης πάνω από το υποσέλιδο.

Σύροντας τη γραμμή κύλιση ανοίγει η επόμενη σελίδα της λίστας.





Εκτός από τον κωδικό σφάλματος, αναγράφονται η ημερομηνία και η ώρα εμφάνισης.

Στη δεξιά στήλη, οι προειδοποιήσεις και τα σφάλματα μπορούν να επιβεβαιωθούν με το **OK**. Τα κουμπιά είναι ενεργά μόνο όταν είναι δυνατή η επιβεβαίωση.

Πατήστε το κουμπί με το μήνυμα στην αριστερή στήλη για να ανοίξει η περιγραφή του κωδικού σφάλματος με οδηγίες αντιμετώπισης προβλημάτων.

Μηνύματα σφάλματος και υποδείξεις

Βοήθεια σε περίπτωση βλάβης

Fault	2841		 GB	 user/USER 18.06.2018 15:05
Description	Confirm message with OK. Check user administration. If fault persists, call Service.			
Machine type	PLW 8617			
Fabrication number	00 / 123456789			
				OK

Αφού πατήσετε το κουμπί μιας προειδοποίησης ή ενός σφάλματος στη λίστα μηνυμάτων, η οθόνη εμφανίζει το μήνυμα με οδηγίες αντιμετώπισης προβλημάτων.

Πατήστε **OK** για να επιβεβαιώσετε το μήνυμα και να βγείτε από το μενού.

Πατήστε  για να βγείτε από το μενού χωρίς να επιβεβαιώσετε το μήνυμα.

Στην οθόνη εμφανίζεται ξανά η λίστα με τα μηνύματα.

Τεχνικές βλάβες χωρίς κωδικό σφάλματος

Πρόβλημα	Αιτία και διόρθωση
Η οθόνη της αυτόματης συσκευής καθαρισμού είναι σκοτεινή.	<p>Η οθόνη της αυτόματης συσκευής καθαρισμού δεν εμφανίζει πληροφορίες. Αυτό μπορεί να οφείλεται σε μια από τις παρακάτω αιτίες:</p> <ul style="list-style-type: none"> – η οθόνη είναι παρουσιάζει βλάβη – το καλώδιο σύνδεσης της οθόνης με το σύστημα ελέγχου παρουσιάζει βλάβη – το βύσμα σύνδεσης παρουσιάζει βλάβη <p>■ Επικοινωνήστε με το Miele Service.</p>
	<p>Η συσκευή καθαρισμού δεν είναι ενεργοποιημένη.</p> <p>■ Πατήστε τον γενικό διακόπτη I.</p>
	<p>Έχει ενεργοποιηθεί εξωτερικός διακόπτης προστασίας RCD.</p> <p>■ Ενημερώστε τον τεχνικό του κτιρίου.</p>
	<p>Έχει ενεργοποιηθεί ένας εξωτερικός διακόπτης απενεργοποίησης έκτακτης ανάγκης.</p> <p>■ Ενημερώστε τον τεχνικό του κτιρίου.</p>
Δεν έγινε άντληση του νερού πλύσης από τον χώρο πλύσης της αυτόματης συσκευής καθαρισμού μετά από διακοπή προγράμματος.	<p>Η παράμετρος Drainage after disinfection στην κεφαλίδα προγράμματος του προγράμματος καθαρισμού-απολύμανσης είναι ενεργή.</p> <p>■ Απολυμάνετε χειροκίνητα το νερό πλύσης και αφαιρέστε το από τον χώρο πλύσης με το πρόγραμμα Manual disinfection (βλ. κεφάλαιο «Λειτουργία, Διακοπή προγράμματος, Διακοπή προγράμματος με χειροκίνητη απολύμανση»).</p>

 Οι επισκευές επιτρέπεται να εκτελούνται μόνο από το Miele Service ή εξουσιοδοτημένο τεχνικό. Λόγω λανθασμένων επισκευών μπορεί να προκύψουν σημαντικοί κίνδυνοι για τον χρήστη.

Για να αποφύγετε μια άσκοπη κλήση του Miele Service θα πρέπει, την πρώτη φορά που θα εμφανιστεί μήνυμα σφάλματος, να βεβαιωθείτε ότι αυτό το σφάλμα δεν έχει προκύψει από ενδεχόμενο λανθασμένο χειρισμό.

Τα μηνύματα σφάλματος εμφανίζονται στην οθόνη της αυτόματης συσκευής καθαρισμού.

Ενημερώστε το Miele Service εάν δεν μπορείτε να αντιμετωπίσετε τις βλάβες παρά τις οδηγίες στην οθόνη της αυτόματης συσκευής καθαρισμού.

Το Service θα σας ζητήσει το μοντέλο και τον αριθμό κατασκευής της αυτόματης συσκευής καθαρισμού. Τα δύο αυτά στοιχεία βρίσκονται στην πινακίδα τύπου (βλ. κεφάλαιο «Ηλεκτρική σύνδεση»).

⚠ Όλες οι εργασίες που αφορούν την ηλεκτρική σύνδεση, επιτρέπεται να γίνονται μόνο από εξουσιοδοτημένο ή εγκεκριμένο ηλεκτρολόγο.

- Η ηλεκτρολογική σύνδεση πρέπει να γίνει σύμφωνα με το DIN VDE 0100.
- Η σύνδεση μέσω πρίζας πρέπει να πραγματοποιηθεί σύμφωνα με τις προδιαγραφές που ισχύουν στην εκάστοτε χώρα. Η πρίζα πρέπει να είναι προσβάσιμη μετά την εγκατάσταση της συσκευής. Έτσι μπορεί να πραγματοποιηθεί εύκολα ένας ηλεκτρολογικός έλεγχος ασφαλείας, π.χ. σε περίπτωση αποκατάστασης βλάβης ή κατά τη διάρκεια εργασιών συντήρησης.
- Σε σταθερή σύνδεση πρέπει να έχει εγκατασταθεί γενικός διακόπτης με δυνατότητα αποσύνδεσης από το ηλεκτρικό δίκτυο σε όλες τις εξόδους. Ο γενικός διακόπτης πρέπει να είναι σχεδιασμένος για το ρεύμα μέτρησης της συσκευής, να έχει ελάχιστο άνοιγμα επαφών 3 mm, καθώς και να κλείνει στη μηδενική θέση.
- Αν είναι απαραίτητο, δημιουργήστε ισοδυναμική σύνδεση.
- Οι τιμές σύνδεσης αναγράφονται στην πινακίδα τύπου και στο συνοδευτικό διάγραμμα συνδεσμολογίας.
- Η κατεύθυνση περιστροφής των μοτέρ εξαρτάται από την ηλεκτρική σύνδεση της συσκευής. Συνδέετε τη συσκευή με σωστή φάση και με περιστρεφόμενο πεδίο δεξιά.
- Για μεγαλύτερη ασφάλεια πρέπει να τοποθετείται στην αυτόματη συσκευή καθαρισμού ένας διακόπτης προστασίας RCD (FI), με ρεύμα ενεργοποίησης 30 mA (DIN VDE 0664).

Για περισσότερες πληροφορίες σχετικά με την ηλεκτρική σύνδεση, ανατρέξτε στο συνοδευτικό σχέδιο εγκατάστασης.

Η συσκευή επιτρέπεται να λειτουργεί μόνο με τις τιμές τάσης, συχνότητας και ασφάλειας που αναγράφονται στην **πινακίδα τύπου**.

Η **πινακίδα τύπου** με τα αντίστοιχα σήματα πιστοποίησης βρίσκεται στην πλευρά φόρτωσης της αυτόματης συσκευής καθαρισμού, πίσω από το καπάκι Service.

Το **διάγραμμα συνδεσμολογίας** παραδίδεται μαζί με τη συσκευή.

Ηλεκτρομαγνητική συμβατότητα (ΗΜΣ)

Η συσκευή καθαρισμού ελέγχθηκε ως προς την ηλεκτρομαγνητική συμβατότητα (ΗΜΣ) κατά το EN 61326-1 και είναι κατάλληλη για λειτουργία σε επαγγελματικές εγκαταστάσεις, όπως π.χ. νοσοκομεία, ιατρεία και εργαστήρια, και για περιοχές, που είναι συνδεδεμένες στο ηλεκτρικό δίκτυο.

Οι εκπομπές ενέργειας ραδιοσυχνοτήτων (HF) της συσκευής καθαρισμού είναι τόσο χαμηλές, που οι βλάβες ηλεκτροτεχνολογικών συσκευών στη γύρω περιοχή θεωρούνται ελάχιστα πιθανές.

Ιδανικά το δάπεδο στον χώρο τοποθέτησης πρέπει να αποτελείται από μπετόν, ξύλο ή κεραμικά πλακάκια. Κατά τη λειτουργία της συσκευής καθαρισμού σε δάπεδα από συνθετικά υλικά η σχετική υγρασία αέρα πρέπει να είναι τουλάχιστον 30%, ώστε να ελαχιστοποιείται η πιθανότητα ηλεκτροστατικών εκφορτίσεων.

Η ποιότητα της τάσης τροφοδοσίας πρέπει να αντιστοιχεί με τη αυτήν ενός τυπικού περιβάλλοντος επιχείρησης ή νοσοκομείου. Η τάση τροφοδοσίας μπορεί να αποκλίνει το ανώτερο κατά +/-10% από την ονομαστική τάση.

⚠ Κίνδυνος για την υγεία και κίνδυνος πρόκλησης ζημιών από την παροχή ακάθαρτου νερού.
Η ποιότητα του νερού παροχής πρέπει να ανταποκρίνεται στις προδιαγραφές πόσιμου νερού της εκάστοτε χώρας στην οποία χρησιμοποιείται η συσκευή.
Λάβετε υπόψη σας οπωσδήποτε το συνοδευτικό σχέδιο εγκατάστασης!

- Υψηλή περιεκτικότητα σε σίδηρο μπορεί να δημιουργήσει εξωτερική σκουριά στα σκεύη προς πλύση και στην αυτόματη συσκευή καθαρισμού.
- Μια περιεκτικότητα σε χλωριούχο άλας στο νερό πάνω από 100 mg/l αυξάνει σε μεγάλο βαθμό τον κίνδυνο διάβρωσης στα σκεύη προς πλύση.
- Σε κάποιες περιοχές μπορεί λόγω της ειδικής σύνθεσης του νερού να δημιουργηθούν κρυσταλλοποιημένα υπολείμματα, που επιτάσσουν τη λειτουργία του συμπυκνωτή ατμών μόνο με αποσκληρυμένο νερό.

Προδιαγραφές για τη Γερμανία και την Ελβετία

Λόγω των εθνικών διατάξεων για την προστασία του πόσιμου νερού οι παρεχόμενες βαλβίδες αντεπιστροφής πρέπει να τοποθετηθούν στη σύνδεση κρύου και ζεστού νερού, ανάμεσα στη βαλβίδα απομόνωσης και τον εύκαμπτο σωλήνα παροχής νερού.
Βιδώστε μια διάταξη αντεπιστροφής στη βαλβίδα απομόνωσης που παρέχεται από τον πελάτη. Στη συνέχεια, βιδώστε τον εύκαμπτο σωλήνα παροχής νερού με το σύστημα προστασίας νερού στο σπείρωμα της βαλβίδας αντεπιστροφής.

Τεχνικά χαρακτηριστικά

Ύψος	2495 mm
Πλάτος	1150 mm
Βάθος	990 mm
Ωφέλιμες διαστάσεις χώρου πλύσης:	
Ύψος	675 mm
Πλάτος	650 mm
Βάθος	800 mm
Καθαρό βάρος συμπεριλαμβανομένης της βάσης και της επένδυσης	477 kg
Καθαρό βάρος συν EL/S, DU, SC, CT *	667 kg
Βάρος λειτουργίας	902 kg
Επιφανειακό φορτίο (μέγιστη φέρουσα ικανότητα οροφής)	7,8 kN/m ²
Τάση, ισχύς σύνδεσης, ασφάλεια	βλ. πινακίδα τύπου
Σύνδεση πεπιεσμένου αέρα:	
τεχνικές εφαρμογές κατά ISO 8673-1: Κατηγορία 4	600-800 kPa
Σύνδεση ατμού (προαιρετικά)	
Ποιότητα	Ξηρός βιομηχανικός ατμός
Πίεση ατμού (υπερπίεση)	250-1000 kPa
Θερμοκρασία νερού παροχής:	
Κρύο νερό/συμπυκνωτής ατμού	5-20°C
Ζεστό νερό/απιονισμένο νερό	5-65°C
Πίεση σύνδεσης νερού	200-1000 kPa
Προϋποθέσεις λειτουργίας:	
Θερμοκρασία περιβάλλοντος	5-40°C
Σχετική υγρασία αέρα	
ελάχιστη	10%
μέγιστη για θερμοκρασίες ως 31°C	80%
γραμμικά φθίνουσα για θερμοκρασίες ως 40°C	50%
Συνθήκες αποθήκευσης και μεταφοράς:	
Θερμοκρασία περιβάλλοντος	-20 έως +60°C
Σχετική υγρασία αέρα	10-85%
Ατμοσφαιρική πίεση	500-1060 hPa
Υψόμετρο μέγιστο	2000 m**
Προστασία (κατά IEC 60529)	IP 20
Βαθμός λερώματος (κατά IEC/EN 61010-1)	P2
Κατηγορία υπέρτασης (κατά IEC 60664)	II
Εκπομπή θορύβου LpA στο πλύσιμο και το στέγνωμα	<65 dB(A) re 20 μPa
Σήματα πιστοποίησης	VDE, αντιπαρασιτική προστασία
Σήμανση CE	Οδηγία περί Ιατροτεχνολογικών προϊόντων (MP) 93/42/EOK, κατηγορία IIb
Διεύθυνση κατασκευαστή	Miele & Cie. KG, Carl-Miele-Str. 29, 33332 Gütersloh, Germany

* Επιλογές εξοπλισμού, βλ. σχέδιο εγκατάστασης

*** Για τοποθέτηση σε υψόμετρο μεγαλύτερο από 1.500 m, το σημείο βρασμού του νερού πλύσης μειώνεται. Επομένως η θερμοκρασία απολύμανσης και ο χρόνος δράσης πρέπει κατά περίπτωση να προσαρμοστούν

Απόρριψη της συσκευασίας

Η συσκευασία χρησιμεύει στον χειρισμό και προστατεύει τη συσκευή από ζημιές κατά τη μεταφορά. Τα υλικά συσκευασίας έχουν επιλεγεί με οικολογικά κριτήρια και με βάση τη δυνατότητα ορθής διαχείρισης των απορριμμάτων, και είναι σε γενικές γραμμές ανακυκλώσιμα.

Η επαναχρησιμοποίηση των υλικών συσκευασίας συμβάλλει στην εξοικονόμηση πρώτων υλών. Αξιοποιήστε τα διαθέσιμα σημεία συλλογής πρώτων υλών με βάση το είδος του υλικού, καθώς και τις δυνατότητες αποκομιδής. Οι συσκευασίες μεταφοράς παραλαμβάνονται από τον εμπορικό αντιπρόσωπο της Miele.

Αξιοποίηση της παλιάς συσκευής

Οι ηλεκτρικές και ηλεκτρονικές συσκευές περιέχουν πολλές πολύτιμες πρώτες ύλες. Περιέχουν επίσης συγκεκριμένα υλικά, μείγματα και συστατικά στοιχεία τα οποία ήταν απαραίτητα για τη λειτουργία και την ασφάλειά τους. Στα οικιακά απορρίμματα καθώς και με ακατάλληλη μεταχείριση μπορεί να αποτελέσουν κίνδυνο για τη δημόσια υγεία και το περιβάλλον. Σε καμία περίπτωση μην πετάξετε την παλιά συσκευή σας μαζί με τα οικιακά απορρίμματα.

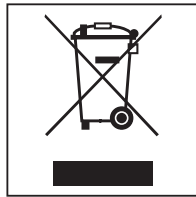

Αντί αυτού χρησιμοποιήστε τους ειδικούς χώρους αποκομιδής για την παράδοση και αξιοποίηση των ηλεκτρικών και ηλεκτρονικών συσκευών που διατίθενται από τον δήμο ή την κοινότητα, από τα εμπορικά καταστήματα, την εταιρεία Miele ή τον κατασκευαστή. Για τη διαγραφή οποιωνδήποτε προσωπικών σας στοιχείων που τυχόν υπάρχουν στην παλιά συσκευή που θα παραδώσετε, είστε εκ του νόμου εσείς οι ίδιοι υπεύθυνοι. Από τον νόμο υποχρεούστε να αφαιρέσετε, χωρίς να τα καταστρέψετε, τα εξαρτήματα που δεν είναι ενσωματωμένα στη συσκευή και των οποίων η αφαίρεση είναι εφικτή χωρίς να υποστούν ζημιά, όπως παλιές μπαταρίες, μίας χρήσης είτε επαναφορτιζόμενες, καθώς και λυχνίες. Παραδώστε τα εξαρτήματα αυτά σε κατάλληλο σημείο συλλογής, όπου η αποκομιδή τους δεν σας επιβαρύνει με κάποιο κόστος. Φροντίστε, ώστε μέχρι την αποκομιδή της συσκευής, αυτή να φυλάσσεται μακριά από μικρά παιδιά.



Παράρτημα

Παράρτημα

Δικαιώματα χρήστη στο Main menu

Ενέργεια	Without login	Automatic	Operator	Technician	Administrator
Άνοιγμα και κλείσιμο πόρτας φόρτωσης	●	●	●	●	●
Άνοιγμα και κλείσιμο πόρτας εκφόρτωσης μετά τη λήξη του προγράμματος, ανάλογα με τη ρύθμιση «Authentication - End of programme» στο πρόγραμμα περιήγησης Web	●	●	●	●	●
Επιλογή τρόπου προθέρμανσης με ατμό ή ηλεκτρικό ρεύμα (βλ. κεφάλαιο «Περιγραφή της συσκευής»)	●	●	●	●	●
Εναλλαγή γλώσσας οθόνης	●	●	●	●	●
Κλείσιμο αναδυόμενων παραθύρων με μηνύματα ανάλογα με το είδος του μηνύματος, π.χ. προειδοποίηση ή μήνυμα σφάλματος	●	●	●	●	●
Εναλλαγή προβολής οθόνης στο τρέχον πρόγραμμα (βλ. κεφάλαιο «Περιγραφή της συσκευής»)	●	●	●	●	●
Επιλογή προγράμματος και έναρξη (βλ. κεφάλαιο «Λειτουργία»), ανάλογα με τις ρυθμίσεις στο πρόγραμμα περιήγησης Web, στη Διαχείριση προγραμμάτων		●	●	●	●
Διακοπή προγράμματος (βλ. κεφάλαιο «Λειτουργία»)	●	●	●	●	●
Εκτύπωση τεκμηρίωσης διαδικασίας			●	●	●

Δικαιώματα χρήστη στο μενού System

Main menu/System		Without login	Automatic	Operator	Technician	Administrator
Network connections	Change PIN		●	●	●	●
	Pairing				●	●
	Network				●	●
	Printer				●	●
	Certificate presentation				●	●
Machine functions	Self-disinfection			●	●	●
	Iterative programme					●
	Fill dispensing system			●	●	●
	Filter maintenance				●	●
	Set up dispensing system				●	●
	Adjust conductivity meter				●	●
	Programme test					●
Restart			●	●	●	
Data plate				●	●	
Manage favourites					●	

Παράρτημα

Βαθμίδες ισχύος προγραμμάτων/κάνιστρα/συνδυασμοί μονάδων

Κάνιστρο	Μονάδες	Προγράμματα/Βαθμίδες ισχύος
A 500	- A 603	Mini Standard Universal Intensive Organic Inorganic Oil Agar Plastics Disin 93/10
A 501		Mini Plus Standard Plus Universal Plus Intensive Plus Organic Plus Inorganic Plus Oil Plus Agar Plus Plastics Plus Disin 93/10 Plus
A 503	- 1-3 x A 605 Οι μονάδες A 605 μπορούν π.χ. να αντικατασταθούν με μονάδες A 620	Vials
A 503	- 4-6 x A 605 Οι μονάδες A 605 μπορούν π.χ. να αντικατασταθούν με μονάδες A 620	Vials Plus
A 503	- 1 x A 613 επιπρόσθετα έως 4 επιπλέον μονάδες, π.χ. A 620	Pipettes 1
A 503	- 2 x A 613 επιπρόσθετα έως 2 επιπλέον μονάδες, π.χ. A 620	Pipettes 2
A 503	- 3 x A 613 δεν παρέχεται δυνατότητα για επιπλέον μονάδες	Pipettes 3

Κάνιστρο	Μονάδες	Προγράμματα/Βαθμίδες ισχύος
A 503	Μονάδες 1-3: - A 606 - A 612 - A 620 - A 621 - A 622 - A 623	Mini Standard Universal Intensive Organic Inorganic Oil Agar Plastics Disin 93/10
A 503	Μονάδες 4-6: - A 606 - A 612 - A 620 - A 621 - A 622 - A 623	Mini Plus Standard Plus Universal Plus Intensive Plus Organic Plus Inorganic Plus Oil Plus Agar Plus Plastics Plus Disin 93/10 Plus
A 503	Μονάδες 1-6	Drying
A 505 A 506 A 508 E 900-4/2 E 900-5/2 E 935/2 E 940 E 950/1 E 957 E 975/2		Mini Plus Standard Plus Universal Plus Intensive Plus Organic Plus Inorganic Plus Oil Plus Agar Plus Plastics Plus Disin 93/10 Plus

Παράρτημα

Κάνιστρο	Μονάδες	Προγράμματα/Βαθμίδες ισχύος
E 941	- 1-4 E 943/2 - 1-4 E 944/2 - 1-2 E 945/2 + 2 πρόσθετες μονάδες, E 943/2 ή E 944/3	Mini Plus Standard Plus Universal Plus Intensive Plus Organic Plus Inorganic Plus Oil Plus Agar Plus Plastics Plus Disin 93/10 Plus
E 941	- 1-4 E 947/2	Vials Plus

Αν οι μονάδες E 942/3 πρόκειται να χρησιμοποιηθούν για πιπέτες, επικοινωνήστε με τη Miele.

Προγράμματα Service

Κάνιστρο	Μονάδες	Βαθμίδες ισχύος/ Πρόγραμμα
Μηδέν	- Χωρίς μονάδες	Empty tank
όλα τα κάνιστρα	- χωρίς περιορισμό	Manual disinfection

Βαθμίδες ισχύος προγραμμάτων/κάνιστρα/συνδυασμοί μονάδων APLW 511

Τα προγράμματα με βαθμίδα ισχύος «Μέγ.» πρέπει να εισαχθούν χειροκίνητα στο πρόγραμμα περιήγησης Web ως Customer programmes στο  Programme management. Για να το κάνετε, αντιγράψτε το αντίστοιχο τυπικό πρόγραμμα βαθμίδας ισχύος Plus και προσαρμόστε τις παραμέτρους του προγράμματος.

Τα προγράμματα των άλλων δύο βαθμίδων ισχύος πρέπει να προσαρμόζονται στην κατανάλωση νερού του APLW 511. Για να το κάνετε, αντιγράψτε το αντίστοιχο τυπικό πρόγραμμα και αυξήστε την ποσότητα νερού την ποσότητα νερού κατά 1-2 l/Block με την παράμετρο προγράμματος +/- Water.

Παράρτημα

Κάνιστρο	Μονάδες	Προγράμματα/Βαθμίδες ισχύος
APLW 511	Μονάδες 1-3: - A 620 - A 621 - A 622	Mini Standard Universal Intensive Organic Inorganic Oil Agar Plastics Disin 93/10
APLW 511	Μονάδες 4-6: - A 620 - A 621 - A 622	Mini Plus Standard Plus Universal Plus Intensive Plus Organic Plus Inorganic Plus Oil Plus Agar Plus Plastics Plus Disin 93/10 Plus
APLW 511	Μονάδες 7-9: - A 620 - A 621 - A 622	Mini Μέγ. Standard Μέγ. Universal Μέγ. Intensive Μέγ. Organic Μέγ. Inorganic Μέγ. Oil Μέγ. Agar Μέγ. Plastics Μέγ. Disin 93/10 Μέγ.

Προαιρετικός εξοπλισμός συσκευής

Εξοπλισμός	Κανονικό	Τύπος
Βαλβίδα εκροής (DV)	X	
Ηλεκτρική θέρμανση (EL)	X	
Μέτρηση αγωγιμότητας (CS)	X	
Επιτήρηση βραχιόνων πλύσης (RS)	X	
Θέρμανση ατμού/Ηλεκτρική θέρμανση με δυνατότητα εναλλαγής για τον χώρο πλύσης και το δοχείο απιονισμένου νερού (εάν υπάρχει) (EL/S)		X
Δοχείο ανακύκλωσης (RT)		X
Δοχείο απιονισμένου νερού (TH)		X

Πρόσθετες επιλογές:

1-4 πρόσθετα συστήματα δοσομέτρησης εσωτερικά (DS)
Αντλία αποχέτευσης (DP)
Συμπυκνωτής ατμού (SC)*
Ενσωματωμένος εκτυπωτής για τεκμηρίωση διαδικασίας (PR)
Μονάδα στεγνώματος (DU)

* μόνο σε συνδυασμό με μονάδα στεγνώματος

ΟΙΚΙΑΚΕΣ ΣΥΣΚΕΥΕΣ

Πλυντήρια-στεγνωτήρια-σιδερωτήρια ρούχων, ηλεκτρικές σκούπες, πλυντήρια πιάτων, ψυγεία, οριζόντιοι καταψύκτες, συντηρητές κρασιών, κουζίνες, εστίες ηλεκτρικές ή αερίου, απορροφητήρες κουζίνας, φούρνοι μικροκυμάτων, φούρνοι ατμού, καφετιέρες.

ΕΠΙΠΛΑ ΚΟΥΖΙΝΑΣ

Συγκροτήματα επίπλων κουζίνας και όλοι οι τύποι εντοιχιζόμενων ηλεκτρικών συσκευών.

ΕΠΑΓΓΕΛΜΑΤΙΚΕΣ ΣΥΣΚΕΥΕΣ

Επαγγελματική φροντίδα ιματισμού: πλυντήρια-στεγνωτήρια-σιδερωτήρια. Πλυντήρια πιάτων, πλυντήρια ποτηριών, ειδικά πλυντήρια για καθαρισμό και απολύμανση ιατροτεχνολογικών προϊόντων και σκευών εργαστηρίων.

ΑΘΗΝΑ
ΚΕΝΤΡΙΚΑ ΓΡΑΦΕΙΑ – ΕΚΘΕΣΗ
Λεωφόρος Κηφισίας 69
15124 Μαρούσι

Υποκ/μα Κύπρου:
MIELE GALLERY
Λεωφ. Γρίβα Διγενή 46
1080 Λευκωσία

801 222 4444 (αστική χρέωση πανελλαδικά)

210 679 4444 (από κινητό)

Fax: (+30) 210 679 4409

e-mail: miele@miele.gr

www.miele.gr

Τηλ.: (+357) 22 451 999

Service: 8000 2 999 (χωρίς χρέωση)

Fax: (+357) 22 451 909



Miele & Cie. KG
Carl-Miele-Straße 29, 33332 Gütersloh, Germany