

Brugs- og installationsanvisning Udluftningstørretumbler



Læs venligst brugsanvisningen inden opstilling, installation og ibrugtagning. Herved beskyttes personer, og skader på produktet undgås.

Indhold

Miljøbeskyttelse	7
Råd om sikkerhed og advarsler	8
Betjening af tørretumbleren	15
Betjeningspanel	15
Sensortaster og touchdisplay med sensortaster	16
Hovedmenu	16
Eksempler på betjening	17
Betjening af vaskerimodel	19
Første ibrugtagning	20
Tørretumbleren tændes	20
Visning af information om eksterne enheder.....	21
Displayets lysstyrke indstilles.....	21
Dato indstilles	21
Programpakker vælges	22
Ibrugtagning afsluttes	23
1. Korrekt tøjpleje	24
Vask	24
Tørring	24
Behandlingssymboler	24
2. Tørretumbleren fyldes	25
3. Et program vælges	26
Tørretumbleren tændes	26
Et program vælges.....	26
4. Programindstilling vælges	27
Et programs basismenu.....	27
Tørretrin vælges.....	27
Tid vælges (tidsstyrede programmer)	27
Valg af tilvalg	28
Skåne	28
Antikrøl	28
5. Et program startes	29
6. Programslut - tekstilerne tages ud	30
Programslut	30
Vasketøjet tages ud	30
Følg rådene om pleje.....	30
Timer	31
Programoversigt	32
Label	32

Programpakker	33
Standard	33
Sport.....	37
Boligtekstiler	38
Hygiejne	39
WetCare.....	40
Tekstiler til rulning.....	40
Specialprogrammer.....	41
Programforløb ændres	42
Et igangværende program ændres	42
Et program stoppes.....	42
Vælg nyt program.....	42
Tøj efterfyldes.....	42
Rengøring og vedligeholdelse	43
Rengøringsinterval.....	43
Fnugfiltre rengøres	43
Fnugfilteret tages ud	43
Fnugfilteret demonteres	44
Fnugfilterdele rengøres uden brug af vand.....	44
Fnugfilterdele rengøres med brug af vand.....	44
Luftføringsområdet rengøres.....	45
Fnugfilter monteres og sættes ind	46
Rengøring af tørretumbleren.....	47
Småfejl udbedres	48
Programafbrydelse og fejlmelding i display	48
Anvisninger i displayet	50
Utilfredsstillende tørreresultat	51
Tørringen varer meget længe.	52
Generelle problemer med tørretumbleren.....	53
Service / Garanti	54
Kontakt i tilfælde af fejl	54
Miele Service	55

Indhold

Installation	56
Front	56
Bagside	57
Opstillingsforhold	58
Set fra siden.....	58
Stålsokkel.....	58
Set oppefra	58
Vaske-/tørresøjle.....	58
Tørretumbleren transporteres til opstillingsstedet	59
Opstilling.....	60
Tørretumbleren justeres	60
Eksterne styreenheder	60
Eltilslutning.....	61
Aftræksrøret installeres	62
Grundliggende om aftræksrøret	62
Grundliggende om luftventilation	62
Den samlede rørlængde beregnes.....	63
Aftræksluftåbninger på tørretumblers bagside.....	64
Aftræksluftåbning lukkes	64
Mål på aftræksåbningerne.....	64
Tilslutningsrør installeres.....	65
Eksempel.....	65
Fleksibel slange installeres.....	66
Fladkanal	66
Eksempler	67
Fælles aftræksrør.....	68
Tekniske data	70
Konformitetserklæring	71
Brugerniveau	72
Brugerniveau åbnes	72
Adgang med kode.....	72
Kode ændres	72
Demoprogram.....	72
Indstillinger afsluttes.....	72

Betjening/Visning.....	72
Sprog	72
Sprogopstart.....	73
Indstil sprog.....	73
Lysstyrke display	73
Klokkeslæt.....	74
Dato	74
Lydstyrke	74
Visning restfugtighed	74
Visning af parametre	74
Energispare-mode display.....	75
Energispare-mode tørretumbler.....	75
Forvalg	75
Memory.....	76
Temperaturenhed.....	76
Vægtenhed.....	76
Logo	76
Kode bruger	76
Programvalg.....	77
Styring	77
Programpakker	78
Favoritprogrammer	78
Specialprogrammer	80
Programsortering	81
Farvetildeling program	81
Procesteknik.....	81
Antikrøl	81
Tørretrin	81
Forlænget afkøling	82
Afkølingstemperatur	82
Service	82
Luftveje renses	82
Filtre renses	83
Serviceinterval.....	83

Indhold

Eksterne anvendelser.....	84
Aftræksklap ekstern.....	84
Ekstra blæser.....	84
Tryksensor.....	84
Spidsbelastningssignal.....	85
Forhindring af spidsbelastning.....	85
Valg kommunikationsmodul.....	85
Tilgængelighed for digitale Miele-produkter.....	85
Wi-fi / LAN.....	86
Netværkstid.....	86
Remote.....	86
Remote-Update.....	87
SmartGrid.....	87
Maskinparametre.....	88
Juridiske informationer.....	88
Betalingsystem.....	88
Indstilling til betalingssystemer.....	88
Tilbage meldingssignal fra betalingssystem.....	89
Spærring betalingssystem.....	89
Slet betalingssignal.....	89
Signaltid betaling.....	90
Timeout-tid betalingssystem.....	90
Tid tidsprogram kold luft.....	90
Tid tidsprogram varm luft.....	90
Gratis programmer.....	90

Bortskaffelse af emballagen

Emballagen er udformet til håndtering af produktet og beskytter det mod transportskader. Emballagematerialerne er valgt ud fra miljø- og affaldstekniske hensyn og kan generelt genbruges.

Genbrug af emballagematerialerne sparer råstoffer og mindsker affaldsproblemerne. Brug materialespecifikke indsamlings- og returneringsmuligheder for genbrugsmaterialer.

Bortskaffelse af det gamle produkt

Gamle elektriske og elektroniske produkter indeholder stadig værdifulde materialer. De indeholder imidlertid også bestemte stoffer, blandinger og komponenter, som er nødvendige for deres funktion og sikkerhed. Hvis disse bortskaffes sammen med husholdningsaffaldet eller behandles forkert, kan de skade den menneskelige sundhed og miljøet. Bortskaf derfor ikke det gamle produkt med husholdningsaffaldet.



Aflever i stedet for det gamle produkt på nærmeste officielle opsamlingssted for elektriske og elektroniske produkter eller på kommunens genbrugsstation. Det er kundens eget ansvar at sørge for at fjerne eventuelle personrelaterede data fra det produkt, der skal bortskaffes. Du er lovmæssigt forpligtet til at fjerne brugte batterier og akkumulatore, der ikke er fast indkapslet i produktet, samt pærer, der kan fjernes uden at blive ødelagt. Aflever disse på et opsamlingssted/genbrugsstationen, hvor de kan indleveres

uden omkostninger. Sørg for, at det gamle produkt opbevares utilgængeligt for børn, indtil det fjernes.

Råd om sikkerhed og advarsler

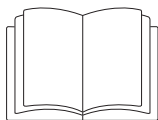

- ▶ Læs venligst brugsanvisningen grundigt.

Denne tørretumbler opfylder de foreskrevne sikkerhedsbestemmelser. U hensigtsmæssig brug kan dog medføre skader på personer og ting.

Læs venligst brugsanvisningen grundigt, inden tørretumbleren tages i brug. Den indeholder vigtige anvisninger om indbygning, sikkerhed, brug og vedligeholdelse. Herved beskyttes personer, og skader på tørretumbleren undgås.

I overensstemmelse med norm IEC 60335-1 gør Miele udtrykkeligt opmærksom på, at afsnittet om installation af tørretumbleren samt råd og om sikkerhed og advarsler skal læses og overholdes.

Miele kan ikke gøres ansvarlig for skader, der er opstået, fordi disse anvisninger ikke er blevet fulgt.

Gem venligst brugsanvisningen, og giv den videre til en eventuel senere ejer.

Hvis andre personer sættes ind i brugen af tørretumbleren, skal de have oplysninger om/adgang til disse råd om sikkerhed og advarsler.

Retningslinjer vedrørende brugen

- ▶ Tørretumbleren er kun beregnet til tørring af tekstiler, der er vasket i vand, og som af tekstilproducenten er angivet som egnet til tørring i tørretumbler. Anvendelse til andre formål kan være farlig. Miele hæfter ikke for skader, der er forårsaget af uhensigtsmæssig brug eller forkert betjening.
- ▶ Tørretumbleren må også anvendes på offentlige områder.
- ▶ Denne tørretumbler er ikke beregnet til udendørs brug.
- ▶ Personer, der på grund af begrænsninger i fysisk eller psykisk formåen eller på grund af manglende erfaring eller uvidenhed ikke er i stand til at betjene tørretumbleren sikkert, må ikke anvende den uden opsyn eller vejledning fra en ansvarlig person.
- ▶ Børn under 8 år må ikke komme i nærheden af tørretumbleren, medmindre der holdes konstant opsyn med dem.

- ▶ Børn på 8 år eller derover må kun bruge tørretumbleren uden opsyn, hvis de er informeret om dens funktioner, så de kan betjene den korrekt, og hvis de forstår de farer, der kan opstå ved forkert betjening.
- ▶ Børn må ikke rengøre eller vedligeholde tørretumbleren uden opsyn.
- ▶ Hold altid øje med børn, der opholder sig i nærheden af tørretumbleren. Lad dem aldrig lege med tørretumbleren.

Teknisk sikkerhed

- ▶ Kontroller tørretumbleren for udvendige, synlige skader, inden den opstilles.
En beskadiget tørretumbler må ikke installeres og tages i brug.
- ▶ Foretag ikke ændringer på tørretumbleren, medmindre de udtrykkeligt er godkendt af Miele.
- ▶ Midlertidig eller permanent tilslutning til et selvforsynende eller ikke-netværkssynkront energiforsyningssystem (såsom stand-alone netværkssystemer, backup-systemer) er mulig. Forudsætning for tilslutning er, at energiforsyningssystemet opfylder kravene i EN 50160 eller tilsvarende.
Beskyttelsesforanstaltningerne i husinstallationen og i Miele-produktet skal også sikres med hensyn til deres funktion og driftsform ved tilslutning til stand-alone netværkssystemer eller ved ikke-netværkssynkron drift, eller de skal erstattes af tilsvarende foranstaltninger i installationen. Som eksempelvis beskrevet i den aktuelle version af VDE-AR-E 2510-2.
- ▶ Brug af sikkerhedsmæssige grunde aldrig forlængerledning (fare for overophedning og dermed brand).
- ▶ Tørretumblerens elsikkerhed kan kun garanteres, når der er etableret forskriftsmæssig jordforbindelse. Det er meget vigtigt, at denne grundlæggende sikkerhedsforanstaltning kontrolleres, og at installationerne i tvivlstilfælde gennemgås af en fagmand. Miele kan ikke gøres ansvarlig for skader, der er opstået på grund af manglende eller beskadiget jordforbindelse.
- ▶ Reparationer foretaget af ukyndige kan medføre uforudselig risiko for brugeren, og Miele kan ikke gøres ansvarlig for skader opstået som følge heraf. Reparationer bør kun foretages af en Miele-tekniker, da eventuelle skader ellers ikke er omfattet af Miele's garanti.

Råd om sikkerhed og advarsler

▶ Hvis nettilslutningsledningen er beskadiget, bør den udskiftes af en Miele-tekniker for at undgå fare for brugeren.

▶ Defekte dele må kun udskiftes med originale Miele-reservedele. Kun hvis dette overholdes, kan vi garantere, at de sikkerhedskrav, Miele stiller til sine produkter, opfyldes.

▶ Hvis tørretumbleren ikke vedligeholdes regelmæssigt af uddannede fagfolk, kan det medføre reduceret effekt, funktionsforstyrrelser og brandfare.

▶ I tilfælde af fejl eller ved rengøring og vedligeholdelse afbrydes tørretumbleren fra elnettet. Den er først fuldstændigt afbrudt, når

- netforbindelsen er afbrudt
- hovedafbryderen er slukket, eller
- skruesikringen/skruesikringerne er skruet helt ud.

Se også afsnittet Installation/Eltilslutning.

▶ Denne tørretumbler må ikke anvendes på ikke-stationære opstillingssteder (fx skibe).

▶ Læs anvisningerne i afsnittene Installation, Installation af aftræksrør samt Tekniske data.

▶ Tilslutningsstikket skal altid være let tilgængeligt, så strømmen til tørretumbleren nemt kan afbrydes.

▶ Ved fast tilslutning skal der i den faste installation være en afbryder, der altid er tilgængelig, så strømmen til tørretumbleren nemt kan afbrydes.

▶ For at sikre tilstrækkelig lufttilførsel må luftspalten mellem tørretumblerens underside og gulvet ikke reduceres af sokkellister, højluvede tæpper el.lign.

▶ Inden for det område, tørretumblerens dør kan svinges op, må der ikke være en dør, der kan låses, en skydedør eller en dør med modsat hængsling.

▶ Tørretumbleren er på grund af specielle krav (fx mht. temperatur, fugtighed, kemisk resistens, slidstyrke og vibration) udstyret med en speciel pære. Denne specielle pære må kun anvendes til det påtænkte formål. Den er ikke egnet til oplysning af rum. Af sikkerhedsmæssige grunde må udskiftning kun foretages af Miele Service eller en anden uddannet fagmand.

Den daglige brug

- ▶ Den maksimale fyldning er 8 kg (tørt tøj). Lavere kapaciteter i enkelte programmer fremgår af afsnittet Programoversigt.
- ▶ Støt eller læn dig ikke op ad døren. Tørretumbleren kan ellers vælte og forårsage skade på personer eller genstande.
- ▶ Luk døren efter brug. Derved forhindres, at
 - børn kravler ind i tørretumbleren eller gemmer ting i den.
 - husdyr kravler ind i tørretumbleren.
- ▶ Brug ikke højtryksspuler eller vandslange til rengøring af tørretumbleren.
- ▶ Hold altid opstillingsrummet fri for støv og fnug. Smudspartikler i den indsugede luft kan forårsage tilstopninger. Der kan opstå fejl, og der er brandfare.
- ▶ Tørretumbleren må kun tages i brug, når aftræksrøret er installeret, og der er sørget for tilstrækkelig ventilation til rummet.
- ▶ Læs anvisningerne i afsnittet Installation af aftræksrør
- ▶ Aftræksrøret må aldrig tilsluttes til følgende skorstene eller skakter.
 - Røg- eller gasskorsten, der er i brug.
 - Skakter, der også anvendes til ventilation af opstillingsrum med ildsteder.
 - Tredjemands skorsten.

Når røg- eller forbrændingsgas trykkes tilbage, opstår fare for forgiftning.

- ▶ Kvælnings- og forgiftningsfare pga. tilbagesugning af forbrændingsgas opstår, når gas-gennemstrømningsvandvarmere, gasradiatorer, kuldrevne ovne med tilslutning til skorstenen osv. er installeret i det samme rum eller i naborum, og undertrykket er 4 Pa eller mere.

Undertryk i opstillingsrummet kan undgås ved at sikre tilstrækkelig ventilation til rummet på følgende måder (eksempler):

- Anbring ventilationsåbninger i ydervæggen, der ikke kan lukkes.
- Vindueskontakt: Tørretumbleren kan kun startes ved åbnet vindue.

En skorstensfejer bør altid kontrollere, at brugen er sikker, og at der ikke kan opstå undertryk på 4 Pa eller mere.

Råd om sikkerhed og advarsler

▶ Kontroller regelmæssigt alle dele i aftræksrøret (fx murrør, udvendigt gitter, bøjninger osv.) for luftgennemstrømningsevne og korrekt funktion. Rengør om nødvendigt. Hvis der er opstået fnugaflejringer, spærres udledningen af luften og dermed også korrekt funktion af tørretumbleren.

Et allerede eksisterende aftræksrør skal kontrolleres, inden det installeres på tørretumbleren.

▶ Ved installation af flere tørretumblere til et fælles aftræksrør skal der pr. tørretumbler monteres en tilbageslagsklap direkte på det fælles aftræksrør.

Hvis dette ikke overholdes, kan tørretumblerne blive beskadiget og den elektriske sikkerhed forringet.

▶ Fnugfilteret skal rengøres regelmæssigt.

▶ Tørretumbleren må ikke anvendes uden fnugfilter eller med beskadiget fnugfilter. Der kan opstå funktionsfejl. Fnuggene blokerer luftvejene, opvarmningen og aftræksrøret og kan forårsage brand.

Tørretumbleren skal straks slukkes, og det beskadigede fnugfilter udskiftes.

▶ Opstil ikke tørretumbleren i rum, hvor der er risiko for frost. Allerede temperaturer tæt på frysepunktet reducerer tørretumblerens funktion.

Rumtemperaturerne skal være mellem 2°C og 35°C.

▶ På grund af brandfare må tekstiler ikke tørres, hvis de

- ikke er vaskede.
- ikke er tilstrækkeligt rene og indeholder olie- eller fedtholdige rester (fx køkken- eller kosmetikklude med rester af spiseolie, olie, fedt eller creme). Hvis tekstilerne ikke er tilstrækkeligt rengjorte, er der risiko for brand ved selvantændelse, selv efter afslutning af tørreprocessen og når tøjet er taget ud af tørretumbleren.
- indeholder brandfarlige rengøringsmidler eller rester af acetone, alkohol, benzin, petroleum, kerosen, pletfjerner, terpentiner, voks, voks fjerner eller kemikalier (fx på mopper, gulvklude og aftørningsklude).
- har pletter af hårspray, neglelakfjerner eller lignende rester.

Vask derfor tekstiler med sådanne kraftige tilsmudsninger særlig grundigt: Anvend ekstra vaskemiddel, og vælg en høj temperatur. I tvivlstilfælde bør tekstilerne vaskes flere gange.

Råd om sikkerhed og advarsler

- ▶ Fjern alle genstande fra lommerne (fx lightere og tændstikker).
- ▶ **Advarsel:** Vent med at slukke tørretumbleren, til tørreprogrammet er afsluttet. Hvis den slukkes før, skal tøjet straks tages ud og bredes ud, så varmen kan afgives.
- ▶ Risiko for brand.
Tørretumbleren må ikke tilsluttes en automatisk afbryder (fx et automatisk afbryder eller et anlæg med spidsbelastningsafbryder).
Tørretumbleren må kun tilsluttes til en spidsbelastningsafbryder, der er tilsluttet til tørretumbleren via en Miele XCI-Box og er indstillet med de samme indstillinger som tørretumbleren.
Hvis tørreprogrammet afbrydes før afslutning af afkølingsfasen, er der risiko for brand ved selvantændelse.
- ▶ På grund af brandfare må tekstiler eller andre produkter ikke tørres,
 - hvis der er anvendt industrielle kemikalier, fx ved kemisk rensning.
 - hvis de overvejende indeholder skumgummi, gummi- eller gummi-lignende dele. Det kan fx dreje sig om produkter af latexskumgummi, badehætter, vandtætte tekstiler, gummierede produkter og tøjstykker eller hovedpuder med skumgummitotter.
 - hvis de indeholder dunfyld og er beskadiget (fx puder eller jakker). Hvis fyldet falder ud i tørretumbleren, kan der opstå brand.
- ▶ Programmet er afsluttet, når afkølingsfasen starter. I mange programmer efterfølges opvarmningsfasen af en afkølingsfase for at sikre, at tøjet ikke ødelægges af for høj temperatur (fx for at undgå selvantændelse af tøjet). Først herefter er programmet slut. Tag altid alt tøjet ud lige efter programslut.
- ▶ Skyllemiddel og lignende produkter skal anvendes i overensstemmelse med anvisningerne fra producenten af midlerne.
- ▶ Der må ikke opbevares eller anvendes benzin, petroleum eller andre let-antændelige stoffer i nærheden af tørretumbleren. Brand- og eksplosionsfare!
- ▶ Tilfør tørretumbleren frisk luft uden dampe af klor, fluor eller andre opløsningsmidler. Risiko for brand!

Råd om sikkerhed og advarsler

► Dele af rustfrit stål:

Overflader af rustfrit stål må ikke komme i kontakt med flydende rengørings- og desinfektionsmidler, der indeholder klor eller natriumhypoklorit. Kontakt med disse midler kan medføre korrosion.

Aggressive klorblegeluddampe kan også medføre korrosion. Opbevar derfor ikke åbne beholdere med disse midler i nærheden af tørretumbleren.

Tilbehør

► Der må kun monteres tilbehør, der udtrykkeligt er godkendt af Miele. Hvis andre dele monteres, bortfalder kravene om garanti og/eller produktansvar.

► Miele-tørretumblere og Miele-vaskemaskiner kan opstilles som vaskes-/tørresøjle. Til dette formål kan der som ekstraudstyr købes et sammenbygningsbeslag. Sammenbygningsbeslaget skal passe til de pågældende modeller.

► Sørg for, at Miele-soklen, der kan købes som ekstraudstyr, passer til den pågældende tørretumbler.

 Miele kan ikke gøres ansvarlig for skader, der er opstået, fordi ovenstående råd om sikkerhed og advarsler ikke er blevet fulgt.

Betjeningspanel

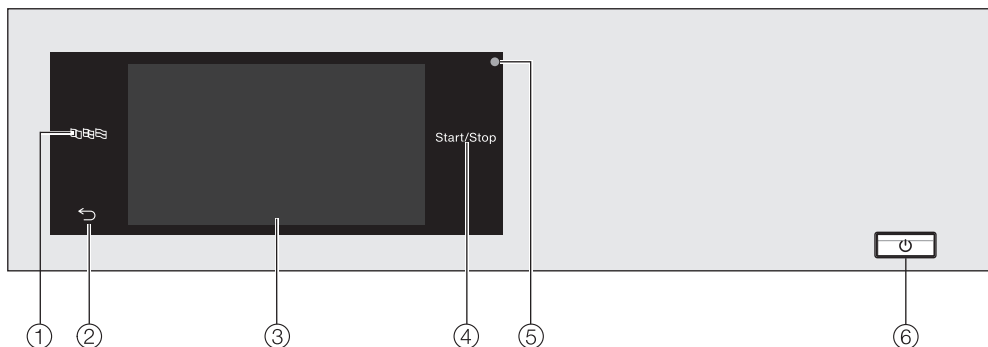

① **Sensortast Sprog**

Valg af aktuelt betjeningssprog.
Efter programslut vises betjeningssproget.

② **Sensortast Tilbage** ↩

Skifter et niveau tilbage i menuen.

③ **Touchdisplay**

④ **Sensortast *Start/Stop***

Starter det valgte program og afbryder et igangværende program. Så snart sensortasten blinker, kan det valgte program startes.

⑤ **Optisk interface**

Til Miele Service.

⑥ **Tast** ①

Tænd/sluk af tørretumbleren. Tørretumbleren slukker automatisk af energisparehensyn. Den slukker 15 minutter efter programslut/antikrøl eller efter at være blevet tændt, uden der foretages yderligere betjening.

Betjening af tørretumbleren

Sensortaster og touchdisplay med sensortaster

Sensortasterne ,  og *Start/Stop* samt sensortasterne i displayet reagerer ved tryk med en fingerspids. Hvert tryk bekræftes med en tastelyd. Tastelydens lydstyrke kan ændres eller frakobles (se afsnittet Brugerniveau).

Betjeningspanelet med sensortaster og touchdisplayet kan få ridser af spidse eller skarpe genstande såsom stifter.

Berør kun touchdisplayet med fingrene.

Hovedmenu

Når tørretumbleren tændes, vises hovedmenuen i displayet.

Hovedmenuen giver adgang til alle vigtige undermenuer.

Man kan altid komme tilbage til hovedmenuen ved at trykke på sensortasten . Tidligere indstillede værdier gemmes ikke.

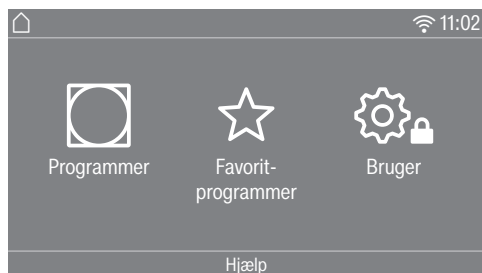

Programmer

Til valg af tørreprogrammerne.

Favoritprogrammer

Til valg af 12 favoritprogrammer, der kan tilpasses og gemmes af brugeren (se afsnit Brugerniveau, Favoritprogrammer).

Bruger

På brugerniveau kan tørretumblerens elektronik tilpasses til skiftende krav (se afsnittet Brugerniveau).

Netværkstilslutning

Symbolet  viser ved netværkstilslutning signalstyrken for det netværk (SSID), som tørretumbleren er forbundet med. Ved berøring af symbolet kan man få vist netværksnavnet.

Hjælp

Der kan vises en hjælp til betjeningen.

Eksempler på betjening

Lister over valgmuligheder

Menuen Programmer (enkeltvalg)



Naviger til venstre eller højre ved at swipe hen over skærmen. Læg fingeren på touchdisplayet, og lav en glidende bevægelse med fingeren i den ønskede retning.

Den orange scroll-linje viser, at der er flere valgmuligheder.

Vælg et programnavn for at vælge et tørreprogram.

Displayet skifter til basismenuen for det valgte program.

Menuen Tilvalg (flere valgmuligheder)



Tryk på et eller flere *tilvalg* for at vælge disse.

De aktuelt valgte *tilvalg* farves orange.

Et *tilvalg* fravælges igen ved at trykke på *tilvalg* igen.

De markerede *tilvalg* aktiveres med sensor-tasten OK.

Talværdier indstilles

I nogle menuer kan der også indstilles talværdier.

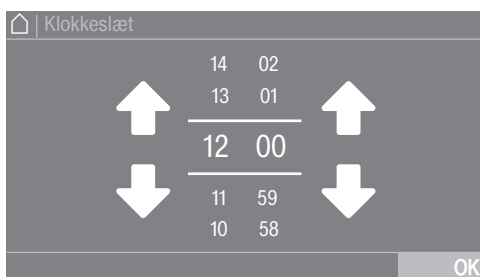

Indtast tal ved at swipe opad eller nedad. Læg fingeren på det tal, der skal ændres, og lav en glidende bevægelse med fingeren i den ønskede retning. Den indstillede talværdi bekræftes med sensortasten OK.

Tip: Ved nogle indstillinger kan værdien også indstilles via et numerisk tastatur afhængig af værdi og trinstørrelse. Hvis der kun trykkes kortvarigt på tallene, vises det numeriske tastatur. Så snart der er indtastet en gyldig værdi, markeres OK med grønt.

Betjening af tørretumbleren

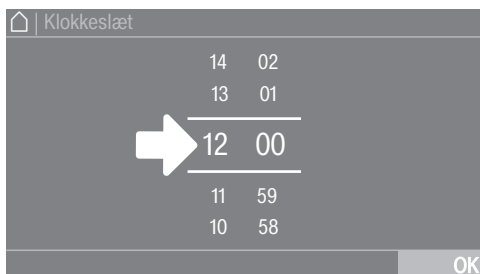

- Tryk kortvarigt på tallene mellem de to streger.

Et numerisk tastatur åbnes.

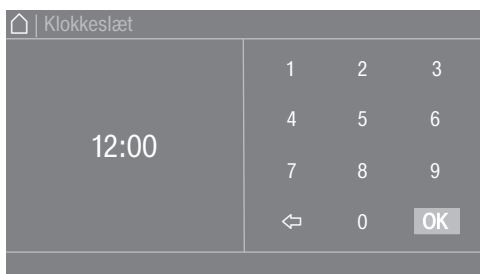

- Tryk på tallene, og bekræft med OK.

Rullemenu

I rullemenuen kan man få vist forskellige informationer om fx et tørreprogram.

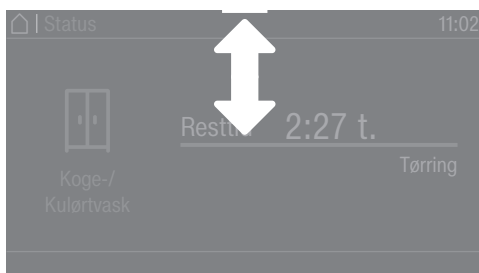

Når der vises en orange bjælke øverst i midten af displayet, kan rullemenuen åbnes. Tryk på bjælken, og træk fingeren nedad i displayet.

Menuniveau forlades

- Tryk på sensortasten for at komme til foregående menubillede. ←

De indkodninger, der er foretaget, men ikke bekræftet med OK, gemmes ikke.

Vis Hjælp

I nogle menuer vises Hjælp i nederste del af displayet.

- Tryk på sensortasten Hjælp for at få vist informationerne.
- Tryk på sensortasten Luk for at vende tilbage til det forrige skærbillede.

Betjening af vaskerimodel

Afhængig af programmeringstilstand kan opstartsmenuen se forskellig ud (se afsnittet Brugerniveau, Styring).

Hurtig betjening via kortvalg. Brugeren kan ikke ændre forprogrammerede programmer.

Laundry simple



Der kan vælges maks. 12 og min. 4 programmer.

Afhængig af indstillingen på brugerniveauet kan programmerne vises med eller uden ramme.





Laundry logo



De første 3 programmer kan vælges direkte. Op til yderligere 9 programmer kan vælges fra en liste .

Symboler i displayet





Tørretrin

- + Ekstra tørt
- + Skabstørt Plus
-  Skabstørt
-  Strygetørt Plus
-  Strygetørt
-  Rulletørt

Laundry logo (intern tidsst.) / Laundry logo (ekst. tidsst.)





4 tidsprogrammer med forskellige temperaturniveauer kan vælges.

- ⌚ Temperaturniveau kold
- ⌚ Temperaturniveau lav
- ⌚ Temperaturniveau middel
- ⌚ Temperaturniveau høj

Laundry logo (ekst. tidsst.): Tørretumbleren fungerer kun korrekt, hvis den modtager en ekstern tid fra en ekstern enhed.

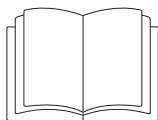
Første ibrugtagning



 Skader på personer og ting på grund af opstilling foretaget af ukyndige.

Hvis ukyndige opstiller tørretumbleren kan det medføre skade på personer og ting.

Opstil tørretumbleren rigtigt før første ibrugtagning, og tilslut den korrekt. Læs anvisningerne i afsnittene Installation samt Installation af aftræksrør.

Udfør første ibrugtagning komplet. Ved ibrugtagning foretages indstillinger til den daglige brug af tørretumbleren. Nogle indstillinger kan kun ændres under den første ibrugtagning. Derefter kan indstillingerne kun foretages af Miele Service.

Indstillingerne er desuden beskrevet i afsnittet Brugerniveau.

Tørretumbleren tændes

- Tryk på tasten .

Skærbillede med velkomsthilsen vises.

Tip: Der kan altid skiftes til forrige skærbillede under den første ibrugtagning, hvis en tidligere indtastning ønskes ændret.

- Tryk på sensortasten  for at komme til foregående skærbillede.

Displaysprog indstilles

Der opfordres til at indstille display-sprog. Sproget kan til enhver tid omstilles (se afsnittet Brugerniveau, Sprog).

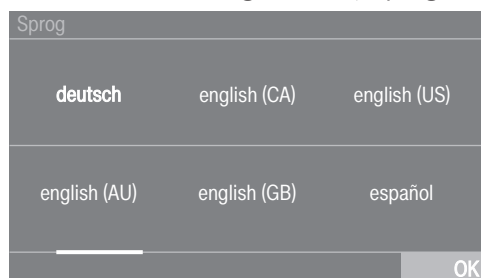

- Swip til højre eller venstre, indtil det ønskede sprog vises.
- Tryk på sensortasten for det ønskede sprog.

Det valgte sprog er markeret med orange, og displayet skifter til næste indstilling.

Visning af information om eksterne enheder

En information om ekstern hardware vises.

- Bekræft med sensortasten OK.

Tilslut tilbehør XCI-box eller XCI-AD inden den første ibrugtagning. Skub alternativt et kommunikationsmodul ind i modulsakten på tørretumblersens bagside. Dertil skal tørretumbleren være afbrudt fra nettet. Start først derefter med ibrugtagningen.

Displayets lysstyrke indstilles

Du bliver nu opfordret til at indstille lysstyrken på displayet.

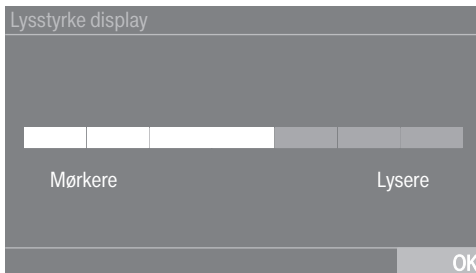

- Tryk på bjælken, til det ønskede lysstyrketrin er nået.

Det valgte lysstyrketrin markeres med orange.

- Bekræft med OK.

Displayet skifter til næste indstilling.

Dato indstilles

Dato		
21	Maj	2026
22	Juni	2025
23	Juli	2024
24	August	2023
25	September	2022

OK

- Læg fingeren på det tal, der skal ændres, og lav en glidende bevægelse med fingeren i den ønskede retning.
- Når alle indstillinger er foretaget, bekræftes med sensortasten OK.

Displayet skifter til næste indstilling.

Første ibrugtagning

Urets indstilling bekræftes

Displayet viser:

Vil du frakoble visning af klokkeslæt?

- Tryk på sensortasten Ja eller Nej.

Når Ja vælges, springes indstilling Klokkeslæt over.

Når Nej vælges, skifter displayet til indstilling Klokkeslæt.

Klokkeslæt indstilles

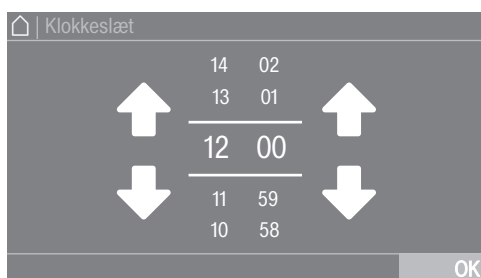

- Læg fingeren på det tal, der skal ændres, og lav en glidende bevægelse med fingeren i den ønskede retning.
- Bekræft med sensortasten OK.

Displayet skifter til næste indstilling.

Programpakker vælges

Der kan vælges forskellige programmer fra programpakkerne.

De allerede aktive programmer er markeret med orange.



- Swip til højre, indtil program uden orange markering vises.
- Tryk på programtasten for det ønskede program.

Det valgte program er markeret med orange, hvilket betyder aktiv.

- Flere programmer kan vælges.

Tip: Et valgt program kan deaktiveres ved at trykke på programmets sensortast igen.

- Hvis der ikke skal vælges yderligere programmer, bekræftes med OK.

Displayet skifter til næste indstilling.

Betalingsystem oprettes

Oprettelse af betalingsystem er beskrevet i afsnittet Brugerniveau, Betalingsystem. Indstillingerne kan kun foretages ved første ibrugtagning. Kontakt Miele Service ved et eventuelt senere ønske om ændring.

Hvis der ikke skal oprettes et betalingsystem, kan afsnittet Betalingsystem springes over.

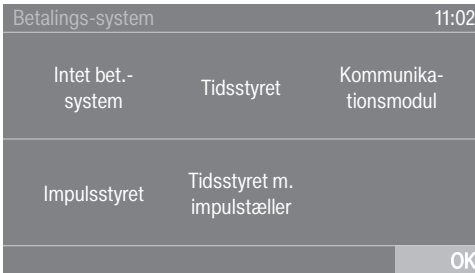

- Tryk på sensortasten Intet bet.-system.

Displayet skifter til næste indstilling.

Ibrugtagning afsluttes

Ibrugtagningen er først afsluttet, når programmet Ibrugtagning gennemføres helt i forlængelse heraf.

Programmet har en varighed på 20 minutter og skal udføres med tom tromle.

Hvis strømforsyningen afbrydes (eller slukkes med tasten ) før eller under udførelsen af programmet Ibrugtagning, afbrydes ibrugtagningen. Hvis dette er tilfældet, skal første ibrugtagning udføres igen.

- Bekræft med sensortasten OK.

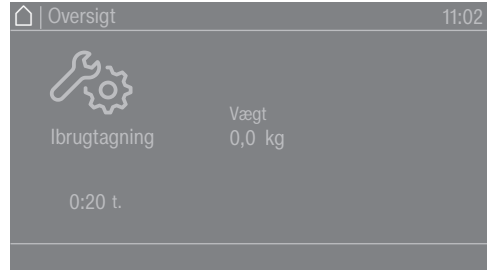

- Tryk på den blinkende sensortast *Start/Stop*.
- Når programmet er færdigt, skal der slukkes for tørretumbleren og tændes igen efter kort tid.

Ibrugtagningen er afsluttet, og tørretumbleren er klar til tørring.

1. Korrekt tøjpleje

Vask

Tip: Vask nye, kulørte tekstiler særlig grundigt og separat. Tør ikke disse tekstiler sammen med lyse tekstiler. Disse tekstiler kan smitte af ved tørring (også på kunststofdele i tørretumbleren). Der kan ligeledes aflejres kulørte fibre på tekstilerne.





Tørring

 Risiko for beskadigelse af tekstilerne på grund af fremmedlegemer. Fremmedlegemer kan smelte, brænde eller eksplodere. Fjern alle fremmedlegemer fra tekstilerne (fx vaskebolde og lightere)!

 Brandfare på grund af forkert anvendelse og betjening. Tekstilerne kan brænde og beskadige tørretumbleren og omgivelserne. Læs og følg venligst anvisningerne i afsnittet Råd om sikkerhed og advarsler.

- Kontroller, om tekstilernes/tøjets sømme og syninger er intakte. Hermed kan det undgås, at fyld falder ud af tekstilerne, der kan forårsage brand.
- Sy bh-bøjler, der har løsnet sig, fast, eller fjern dem.

Behandlingssymboler

Tørring	
	Normal/højere temperatur
	Reduceret temperatur*
* Vælg tilvalget <i>Skånsom</i> .	
<input checked="" type="checkbox"/>	Tåler ikke tørring i tørretumbler
Strygning og rulning	
	Meget høj temperatur
	Varm
	Lav temperatur
<input checked="" type="checkbox"/>	Tåler ikke stryging/rulning

2. Tørretumbleren fyldes

Tekstiler fyldes i maskinen

Tekstilerne kan blive beskadiget.
Læs før første fyldning afsnit 1. Korrekt tøjpleje

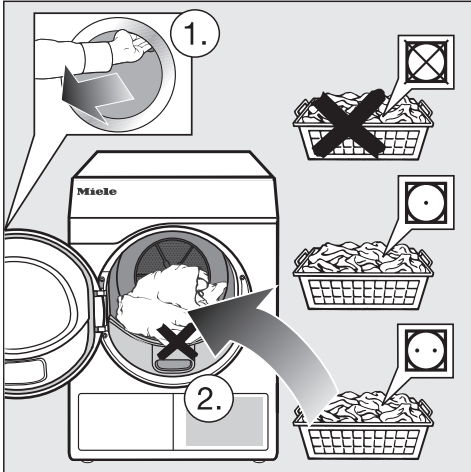

- Åbn døren.
- Fyld tøjet i.

Tekstilerne kan blive beskadiget.
Sørg for, at der ikke kommer tøj i klemme, når døren lukkes.

Overfyld aldrig tromlen. Tekstilerne kan blive slidte, og tørreresultatet kan blive forringet. Og der må påregnes øget krøldannelse.

Døren lukkes

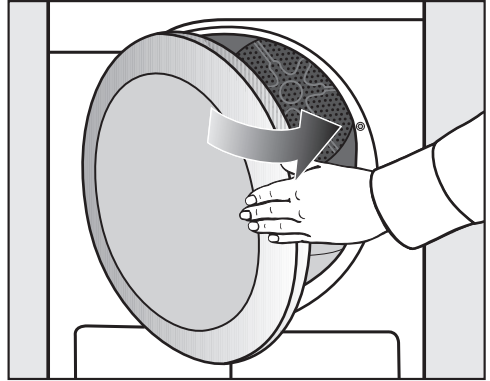

- Luk døren med et let tryk.

3. Et program vælges

Tørretumbleren tændes

- Tryk på tasten ①.

Tromlelyset tændes.

Tromlelyset slukker automatisk efter nogle minutter og efter programstart (energibesparelse).

Et program vælges

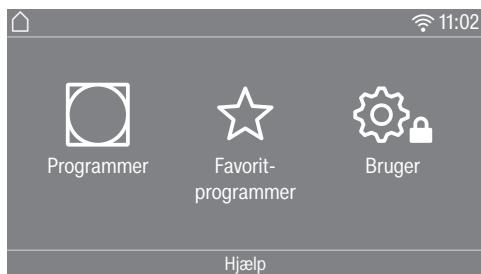

Et program kan vælges på to måder:

- Tryk på sensortasten Programmer.



- Swip til højre i displayet, indtil det ønskede program vises.
- Tryk på sensortasten til programmet.

Displayet skifter til tørreprogrammets basismenu.

Alternativt kan et program også vælges via: ☆ Favorit-programmer*.

* De forindstillede programmer under Favorit-programmer kan ikke længere ændres.

- Tryk på sensortasten ☆ Favoritprogrammer.

Programmerne vises. Under programnavnet vises de forindstillede parametre (tørretrin, tilvalg eller tider) med symboler.

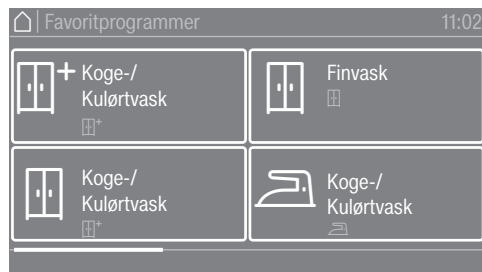

- Swip til højre i displayet, indtil det ønskede program vises.
- Tryk på sensortasten til programmet.

Displayet skifter til tørreprogrammets basismenu.

4. Programindstilling vælges

Et programs basismenu

Tørretrin vælges

Det forindstillede tørretrin kan ændres i mange programmer. Afhængig af program kan forskellige tørretrin vælges.



■ Tryk på sensortasten Tørretrin.

Valg af tørretrin åbnes.



■ Tryk på sensortasten for det ønskede tørretrin.

Tid vælges (tidsstyrede programmer)

Programtid kan vælges individuelt.*

*Tidsrammen for valg af tid kan begrænses af Miele Service.

- Tidsprogram varm luft = 0:10-2:00 t.
- Tidsprogram kold luft = 0:10-2:00 t.
- Tørrekurvprogram/Tørrekurv sensitiv = 0:20-1:30 t.
- Tidsprogram varm luft Hyg. = 00:50-2:00 t.



■ Tryk på sensortasten Tid.

Valget til indstilling af varighed åbnes.

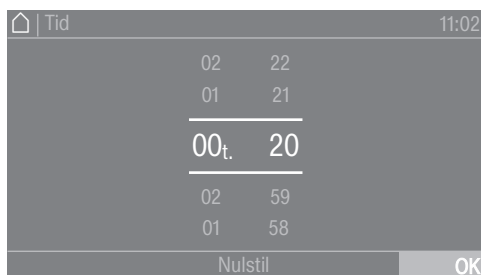

■ Vælg en tid.

■ Bekræft med OK, når det vises i displayet.

4. Programindstilling vælges

Valg af tilvalg

Tørreprogrammer kan udvides med forskellige tilvalg.



- Tryk på sensortasten Tilvalg.



- Tryk på en sensortast for at vælge det ønskede tilvalg.
- Bekræft med OK, når det vises i displayet.

Symbolet for det valgte tilvalg  eller  lyser.

Ikke alle tilvalg kan vælges i alle programmer, kun dem der giver mening.

Skåne

Sarte tekstiler (med behandlingssymbolet , fx af akryl) tørres med lavere temperatur og længere programtid.

Antikrøl

Afhængig af valgt program drejer tromlen rundt i en speciel rytme efter programslut. Det hjælper til at reducere krøldannelse efter programslut.

Antikrøl-funktionen er frakoblet ved levering. Den kan tilkobles på brugerniveau med en variabel tid på maks. 12 timer.

Betalingsystem

Tip: Hvis der er tilknyttet et betalingsystem, kommer der en opfordring til betaling i displayet.

Åbn ikke døren, eller afbryd ikke programmet efter programstart. Afhængig af indstilling kan betalingen gå tabt.

Et program startes

Så snart et program kan startes, blinker lyset i sensortasten *Start/Stop*

■ Tryk på sensortasten *Start/Stop*.

Hvis der er valgt en forvalgstid, vises denne i displayet.

Efter udløb af den udskudte starttid eller straks efter start vises programtiden i displayet. Desuden vises programforløbet i displayet.

Tip: I rullemenuen kan det valgte tørretrin eller tiden og tilvalg vises.

Programtid / Resttidsprognose

Programtiden afhænger af mængde, art og restfugtighed i tøjet eller også af vandhårdheden. Derfor kan resttiden for tørretrinprogrammerne variere eller "springe". Tørretumblerens adaptive elektronik tilpasser sig disse forhold, og den viste programtid bliver mere og mere præcis.

6. Programslut - tekstilerne tages ud

Programslut

Kort tid før programslut afkøles tekstilerne. Tekstilerne kan tages ud.

- Slut lyser

Hvis *Antikrøl* (☞)* er valgt, drejer tromlen rundt i intervaller. Hermed minimeres krøldannelse, hvis tekstilerne ikke kan tages ud med det samme.

* Antikrøl-funktionen er frakoblet ved levering.

Tørretumbleren slukker 15 minutter efter programslut.

Vasketøjet tages ud

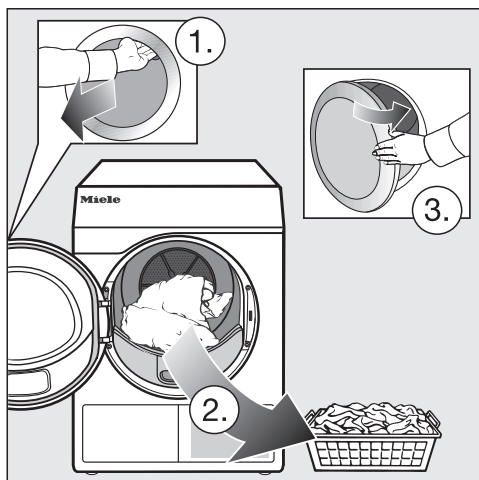

- Åbn døren.
- Tøm altid tromlen helt.

Eventuelle glemte tekstiler kan blive beskadiget af overtørring.
Tag altid alle tekstiler ud af tromlen.

- Sluk tørretumbleren.

Følg rådene om pleje

Tørretumbleren skal vedligeholdes regelmæssigt, især ved konstant drift.

Tip: Se afsnittet Rengøring og vedligeholdelse. Og læs først afsnittet rengøringsintervaller.

Forvalg skal aktiveres i Brugerniveau, så
⌚ Timer kan vælges.
Med Timer kan tiden til programstart eller programslut vælges.

Timer indstilles

- Tryk på sensortasten ⌚ Timer.
- Vælg valgmuligheden Slut kl., Start om eller Start kl.
- Indstil timerne og minutterne, og bekræft med sensortasten OK.

Timer ændres

Den valgte udskudte starttid (Forvalg) kan ændres inden programstart.

- Tryk på sensortasten ⏪, ⏩ eller ⏸.
- Ændr efter ønske den angivne tid, og bekræft denne med sensortasten OK.

Timeren slettes

Den valgte udskudte starttid (Forvalg) kan slettes inden programstart.

- Tryk på sensortasten ⏪, ⏩ eller ⏸.

I displayet står den valgte udskudte starttid.

- Tryk på sensortasten Slet.
- Bekræft med sensortasten OK.

Den valgte udskudte starttid slettes.

Timer startes

- Tryk på sensortasten *Start/Stop*.

Døren låses, og tiden indtil programstart vises i displayet.

Efter programstart kan den valgte udskudte starttid (Forvalg) kun ændres eller slettes ved at stoppe programmet.



Programmet kan til enhver tid startes straks.

- Tryk på sensortasten *Start* straks.

Programoversigt

Alle vægte markeret med * gælder vægt på tørt tøj.

Label

Bomuld Eco 		Maks. 8 kg*
Tekstiltype	Normalt vådt bomuldstøj, som beskrevet under <i>Koge-/Kulørtvask Skabstørt.</i>	
Bemærk	<ul style="list-style-type: none">- Dette program tørrer kun <i>Skabstørt.</i>- Programmet <i>Bomuld</i>  er mht. energiforbrug det mest effektive til tørring af normalt våde bomuldstekstiler.	
Til testinstitutter	Testprogram iht. forordning 392/2012/EU if. normen EN 61121.	
Bomuld PRO		Maks. 8 kg*
Tekstiltype	Normalt vådt bomuldstøj, som beskrevet under <i>Koge-/Kulørtvask Skabstørt.</i>	
Bemærk	Dette program tørrer kun <i>Skabstørt.</i>	

Programpakker

Der kan vælges forskellige programmer fra programpakkerne. Programmerne vises i programlisten.

Standard

Koge-/kulørtvask		Maks. 8 kg*
Ekstra tørt, Skabstørt Plus, Skabstørt		
Tekstiltype	<ul style="list-style-type: none"> - Tekstiler, der består af et eller flere lag bomuld. - Frottéhåndklæder/-badehåndklæder/-badekåber, T-shirts, undertøj, sengelinned, babytøj. - Arbejdstøj, jakker, tæpper, forklæder, frotté-/lærredstekstiler, sengelinned, håndklæder, badehåndklæder, kogeægte duge eller kitler. 	
Bemærk	<ul style="list-style-type: none"> - Vælg <i>Ekstra tørt</i> til forskelligartede, tykke tekstiler, der består af flere lag. - T-shirts, sweatshirts, undertøj, babytøj etc. må ikke tørres på programmet <i>Ekstra tørt</i>, da der er risiko for, at tøjet kryber. 	
Strygetørt Plus, Strygetørt, Rulletørt		
Tekstiltype	<ul style="list-style-type: none"> - Tekstiler af bomuld eller lærred. - Duge, sengelinned, stivede tekstiler. 	
Tip	Rulletøj rulles sammen, indtil det skal rulles, så det forbliver fugtigt.	
Strygelet		Maks. 4 kg*
Skabstørt Plus, Skabstørt, Strygetørt		
Tekstiltype	<ul style="list-style-type: none"> - Strygelette tekstiler af syntetiske stoffer, bomuld eller blandingsstoffer. - Arbejdstøj, kitler, pullovere, kjoler, bukser, duge, strømper. 	
Bemærk	☞ er automatisk valgt.	
Ekspres		Maks. 4 kg*
Ekstra tørt, Skabstørt Plus, Skabstørt, Strygetørt Plus, Strygetørt, Rulletørt		
Tekstiltype	Ikke-sarte tekstiler til programmet <i>Koge-/kulørtvask</i>	
Bemærk	Kortere programtid	

Programoversigt

Finvask		Maks. 4 kg*
Skabstørt Plus, Skabstørt, Strygetørt Plus		
Tekstiltype	<ul style="list-style-type: none"> - Sarte tekstiler af syntetiske stoffer, bomuld eller blandingsstoffer. - Fine pullovere, kjoler, bukser, kitler, duge, skjorter, bluser. - Lingeri og tøj med applikationer. 	
Bemærk	I dette program er krøldannelsen mindre.	
Tip	Tørring med minimal krølning: Fyld mindre tøj i tørretumbleren.	
Skjorter		Maks. 2 kg*
Skabstørt, Strygetørt Plus		
Tekstiltype	Skjorter og skjortebuser.	
Denim		Maks. 3,5 kg*
Skabstørt, Strygetørt Plus		
Tekstiltype	Bukser, jakker, nederdele skjorter i denimstof.	
Uld		Maks. 2 kg*
Tekstiltype	Tekstiler af uld og uldblandinger: Pullovere, strikjakker, strømper.	
Bemærk	<ul style="list-style-type: none"> - Tekstiler af uld "løsnes" hurtigt, men bliver ikke færdigtørret. - Tag tekstilerne ud lige efter programslut, og tør dem færdig ved lufttørring. 	
Silke		Maks. 1 kg*
Tekstiltype	Tekstiler i tørretumbleregnet silke: bluser, skjorter.	
Bemærk	<ul style="list-style-type: none"> - Program til reducere af krølfolder. - Tekstilerne tørres ikke færdig. - Tag tekstilerne ud straks efter programslut. 	
Frotté		Maks. 8 kg*
Tekstiltype	Store mængder frottétekstiler, der består af et eller flere lag. Det er fx håndklæder, badehåndklæder, badesjaler, badekåber, vaskeklude eller frottésengelinned.	
Bemærk	I dette program tørres kun <i>Skabstørt Plus</i> .	

Programoversigt

Udglatning		Maks. 1 kg*
Tekstiltype	<ul style="list-style-type: none"> - Bomuld eller lærred - Strygelette tekstiler af bomuld, blandingsstoffer eller syntetiske stoffer, fx bomuldsbukser, anorakker, skjorter. 	
Bemærk	<ul style="list-style-type: none"> - Program til reducere af krølfolder efter forudgående centrifugering i vaskemaskine. - Tekstilerne bliver ikke tørret færdigt. - Vælg til særlig skånsom udglatning tilvalget <i>Skånsom</i>. - Tag tøjet ud lige efter programslut, og tør det færdigt ved lufttørring. 	
Automatic Plus		Maks. 5 kg*
Skabstørt Plus, Skabstørt, Strygetørt Plus		
Tekstiltype	Blandet tøj til programmerne <i>Koge-/kulørtvask</i> og <i>Strygelet</i> .	
Mikrofiber		Maks. 7 kg*
Skabstørt Plus, Skabstørt		
Tekstiltype	Mopper og rengøringsklude af mikrofiber	
Tidsprogram varm luft		Maks. 8 kg*
Tekstiltype	<ul style="list-style-type: none"> - Jakker, puder, soveposer og andre store tekstiler. - Tekstiler i flere lag såsom kraftige bomuldsduge. - Enkelte tekstiler såsom badehåndklæder, badetøj, karklude. 	
Bemærk	<ul style="list-style-type: none"> - Til eftertørring af kraftige tekstiler eller tekstiler, der består af flere lag, og som derfor tørres uensartet. - Til tørring af få eller enkelte tekstiler. - Vælg ikke den længste tørretid fra starten. Man bør prøve sig frem for at finde den bedste tid. 	
Tidsprogram kold luft		Maks. 8 kg*
Tekstiltype	Tekstiler, der kun skal luftes.	

Programoversigt

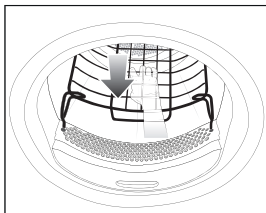
Tørrekurvprogram		Maks. kurvefyldning 3,5 kg
Tørrekurv sensitiv		Maks. kurvefyldning 3,5 kg
Tekstiler/ genstande	<ul style="list-style-type: none">- Følg venligst brugsanvisningen til tørrekurven.- Anvend kun disse programmer til tørring eller gennemluftning af tøj, der er egnet til tørring i tørretumbler, men som ikke kan tåle mekanisk belastning.	
Bemærk	<ul style="list-style-type: none">- Disse programmer må kun vælges ved brug af Miele tørrekurv (ekstra tilbehør).- Uden brug af tørrekurv kan der ikke opnås et perfekt tørreresultat.- <i>Tørrekurv sensitiv</i> til temperaturfølsomme genstande.- Sørg for, at produktet (tasken, støvlerne) ikke berører tromlen. Tromlen drejer rundt, hvorved tromlen kan blive beskadiget, hvis tørrekurven ikke er fyldt korrekt. Se brugsanvisningen til tørrekurven.- Følg venligst brugsanvisningen til tørrekurven. 	

Sport

Sportstøj		Maks. 3 kg*
Tekstiltype	Sports- og fitnessbeklædning af materiale, der tåler tørring i tørretumbler.	
Bemærk	Dette program tørrer kun <i>Skabstørt</i> .	
Outdoor		Maks. 2,5 kg*
Skabstørt, Strygetørt Plus		
Tekstiltype	Udendørsbeklædning i materiale, der tåler tørring i tørretumbler.	
Imprægnering		Maks. 2,5 kg*
Tekstiler	Til tørring af tørretumblerregnede tekstiler, fx mikrofiber-, ski- og udendørsbeklædning, fin tyk bomuld (poplin) og duge.	
Bemærk	<ul style="list-style-type: none"> - Dette program indeholder en ekstra fikseringsfase til imprægneringen. - Imprægnerede tekstiler må udelukkende være behandlet med imprægneringsmidler påtrykt teksten "Egnet til membrantekstiler". Disse midler er baseret på fluorkemiske forbindelser. - Tør aldrig tekstiler, der er imprægneret med paraffinholdige midler! Med disse midler opstår der risiko for brand. - Dette program tørrer kun <i>Skabstørt</i>. 	
Reaktivering		Maks. 2,5 kg*
Tekstiltype	Udendørsbeklædning i materiale, der tåler tørring i tørretumbler.	
Bemærk	<ul style="list-style-type: none"> - Fibrene rettes ud, hvilket forbedrer den vandafvisende effekt. - Der tørres kun <i>Skabstørt</i>. 	

Programoversigt

Boligtekstiler

Dundyner-/puder		Maks. 2 kg*
Tekstiltype	Til tørretumbleregnete dyner/puder (sengetæpper eller hovedpuder med dun eller fjer).	
Bemærk	Dette program tørrer kun <i>Skabstørt</i> .	
Tip	Fjer kan få en speciel lugt, når de udsættes for varme. Lad dyner/puder blive luftet efter tørring i tørretumbler.	
Syntetiske dyner/puder		Maks. 2 kg*
Tekstiltype	Til tørretumbleregnete dyner/puder (sengetæpper eller hovedpuder med syntetisk fyld).	
Bemærk	Dette program tørrer kun <i>Skabstørt</i> .	
Store tekstiler		Maks. 4 kg*
Skabstørt Plus, Skabstørt, Strygetørt, Rulletørt		
Tekstiltype	Ikke-sarte, store tekstiler til programmet <i>Koge-/kulørtvask</i> . Det er fx tæpper, tæpper i flere lag, store voluminøse tekstiler.	

Hygiejne

I hygiejneprogrammerne tørres med en enstartet temperatur over længere tid (længere temperaturholdetid). Herved dræbes mikroorganismer som fx kim og husstøvmider, og allergener i tekstilerne reduceres.

Hvis et hygiejneprogram afbrydes før programslut, dræbes mikroorganismer ikke. Abryd ikke programmet.

Bomuld Hygiejne		Maks. 4 kg*
Tekstiltype	Tekstiler i bomuld eller lærred, der kommer i direkte kontakt med huden. Det er bl.a. undertøj, babytøj, sengetøj, frottéhåndklæder, frottébadehåndklæder, frottébadekåber, saunaklude eller vaskeklude.	
Bemærk	Dette program tørrer kun <i>Skabstørt</i> .	
Strygelet Hygiejne		Maks. 4 kg*
Tekstiltype	<ul style="list-style-type: none"> - Strygelette tekstiler af syntetiske stoffer, bomuld eller blandingsstoffer. - Arbejdstøj, kitler, pullovere, kjoler, bukser, duge, strømper. 	
Bemærk	Dette program tørrer kun <i>Skabstørt</i> .	
Tidsprogram hygiejne		Maks. 4 kg*
Tekstiltype	<ul style="list-style-type: none"> - Jakker, puder, soveposer og andre store tekstiler. - Tekstiler i flere lag såsom kraftige bomuldsduge. - Enkelte tekstiler såsom badehåndklæder, badetøj, karklude. 	
Bemærk	<ul style="list-style-type: none"> - Til eftertørring af kraftige tekstiler eller tekstiler, der består af flere lag, og som derfor tørres uensartet. - Til tørring af få eller enkelte tekstiler. - Vælg ikke den længste tørretid fra starten. Man bør prøve sig frem for at finde den bedste tid. 	

Programoversigt

WetCare

WetCare sensitiv		Maks. 2,5 kg*
Tekstiltype	Ikke vaskbar yderbeklædning	
Bemærk	Det tørres i kort tid og løsnes.	
WetCare Silke		Maks. 2,5 kg*
Skabstørt, Strygetørt Plus, Strygetørt		
Tekstiltype	Ikke vaskbar yderbeklædning, der krøller let.	
WetCare intensiv		Maks. 2,5 kg*
Skabstørt, Strygetørt, Strygetørt Plus, Rulletørt		
Tekstiltype	Vaskbar yderbeklædning	

Tekstiler til rulning

Koge-/Kulørt 40 % restfugtighed		Maks. 8 kg*
Koge-/Kulørt 25 % restfugtighed		Maks. 8 kg*
Strygelet 20 % restfugtighed		Maks. 4 kg*
Tekstiltype	<ul style="list-style-type: none">- Hotel-, plejehjems- eller sygehusvasketøj, der skal efterbehandles (stryges, rulles, lægges sammen).- Dertilhørende koge-/kulørtvask og strygelet, som fx sengetøj og duge og diverse frottétekstiler.	
Bemærk	<ul style="list-style-type: none">- På grund af den resterende fugt svulmer stoffibrene op og kan lettere gattes.- I disse programmer tørres udelukkende <i>Rulletørt</i>.	
Tip	<ul style="list-style-type: none">- Rulletøj rulles sammen, indtil det skal rulles, så det forbliver fugtigt.- Vasketøjet rystes før rulning.	

Specialprogrammer

Du kan sammensættes 5 specialprogrammer individuelt og navngive dem efter eget valg. Anfør disse i skemaet.

Kapacitet: maks. 8 kg (vægt på tørt vasketøj/produktet, der skal tørres)

Eksempel

[Specialprogram 1] Dry+	
Restfugtighedsprogram	
– Slutrestfugtighed :	- 6 %
– Eftertørringstid :	30 min
– Temperatur :	60 °C

(1)
-
-
-
-
-
-
-

(2)
-
-
-
-
-
-
-

(3)
-
-
-
-
-
-
-

(4)
-
-
-
-
-
-
-

(5)
-
-
-
-
-
-
-

Programforløb ændres

Betalingsystem

Hvis døren åbnes, eller programmet afbrydes efter programstart, kan betalingen gå tabt (afhængig af indstilling*).

* Der kan under første ibrugtagning eller senere af Miele Service indkodes et tidsrum, inden for hvilket der kan foretages programændring.

Et igangværende program ændres

Det er ikke længere muligt at vælge et andet program (sikring mod ændring ved en fejltagelse). Hvis et nyt program skal vælges, skal det igangværende program først afbrydes.

 Brandfare på grund af forkert anvendelse og betjening.

Tekstilerne kan brænde og beskadige tørretumbleren og omgivelserne.

Læs og følg venligst anvisningerne i afsnittet Råd om sikkerhed og advarsler.

Et program stoppes

- Tryk på sensortasten *Start/Stop*.

I displayet bliver du spurgt, om du ønsker at afbryde det.

- Tryk på sensortasten ja.

Vælg nyt program

- Luk og åbn døren.
- Et nyt program kan nu vælges og startes.

Tøj efterfyldes

- Åbn døren.

 Fare for forbrænding ved berøring af varme tekstiler eller tørretumbler-tromlen.

Man kan brænde sig.

Lad tekstilerne køle af, og tag dem forsigtigt ud.

- Efterfyld tekstiler.
- Luk døren.
- Start programmet.

Strømafbrydelse

Hvis der er opstået en strømafbrydelse ved at slukke for tørretumbleren med tasten :

- Tænd tørretumbleren.
- Tryk på sensortasten *Start/Stop*.

Hvis der er opstået en strømafbrydelse som følge af strømsvigt:

- Bekræft med OK, når strømmen kommer igen.
- Tryk på sensortasten *Start/Stop*.

Resttid

Ændringer i programforløbet kan medføre tidsspring i displayet.

Rengøringsinterval

Et todelt fnugfilter i luftførselsområdet opsamler fnug under tørreprocessen.

Ved uregelmæssig rengøring kan tørretiden forlænges.

⚠ Risiko for brand ved uregelmæssig vedligeholdelse.

Der opstår risiko for brand, når der er for mange fnugrester i fnugfilteret og i tørretumbleren.

Kontroller fnugfilteret og luftførselsområdet regelmæssigt. Rengør altid, når der er rester af fnug.

⚠ Skader som følge af manglende eller beskadiget fnugfilter.

Der opstår risiko for defekter og brand i maskinen, når der er for mange fnugrester i fnugfilteret og i tørretumbleren.

Tør aldrig uden isat fnugfilter. Et beskadiget fnugfilter skal omgående udskiftes.

Rengør altid, når det vises i displayet.

Der kan vises forskellige meldinger:

Rens filtre.

Rens fnugfilteret, og skyl sokkefilteret.

Skyl fnug- og sokkefilteret. Kontroller luftvejene.

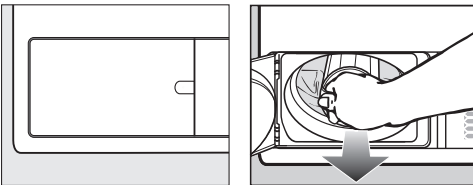

■ Slet melding: Åbn fnugfilterklappen i 10 sekunder, mens tørretumbleren er tændt.

■ Bekræft evt. med OK.

Fnugfiltre rengøres

Fnugfilteret tages ud

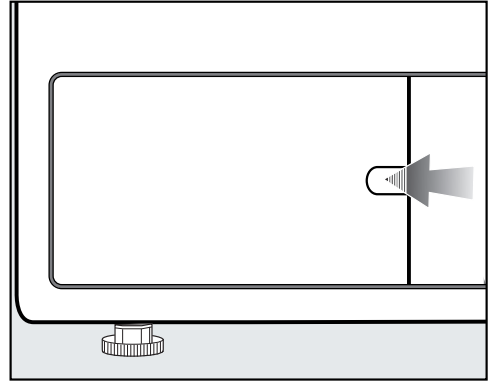

■ Tag fat bag låsen med fingeren.

■ Åbn fnugfilterklappen.

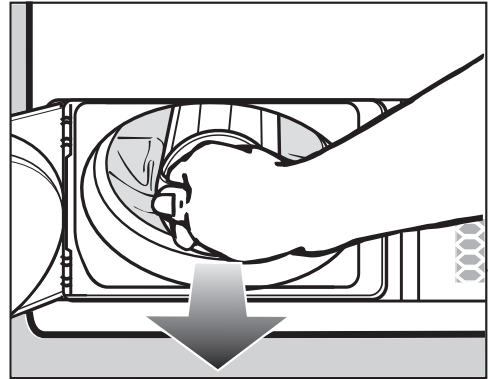

■ Træk fnugfilteret ud ved at tage fat i grebet.

Rengøring og vedligeholdelse

Fnugfilteret demonteres

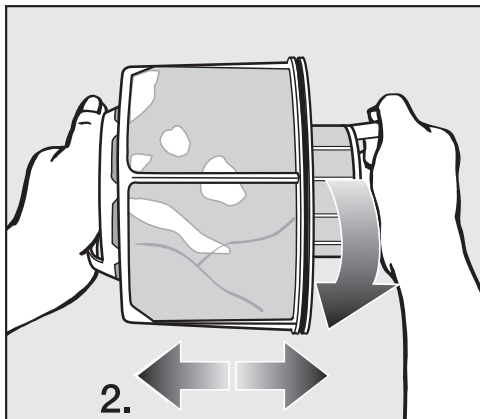

- Hold fast i begge greb på fnugfilteret.
- Drej den indvendige del af fnugfilteret let i urets retning, til det går i hak (1).
- Træk de to fnugfilterdele fra hinanden (2).

Fnugfilterdele rengøres uden brug af vand

Tip: Det bedste resultat opnås med en støvsuger.

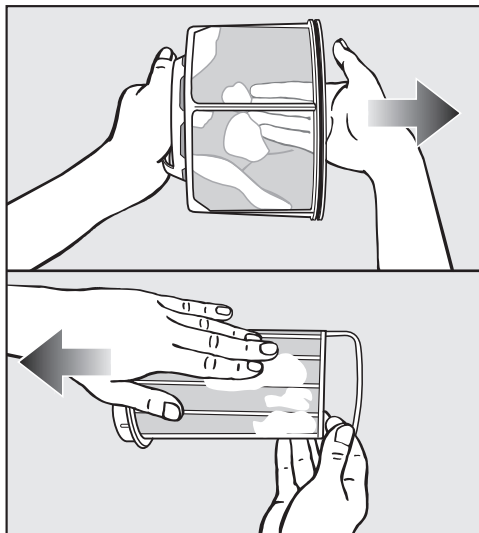

- Tør eller støvsug fnuggene af fnugfilteret.

Fnugfilterdele rengøres med brug af vand

Hvis fnugfilterdelene klæber meget eller er tilstoppede, skal disse også rengøres under den varme hane.

Et vådt fnugfilter kan medføre funktionsforstyrrelser under tørringen. Ryst vandet godt af fnugfiltrene, og tør dem forsigtigt af.

Luftføringsområdet rengøres

- Åbn døren.

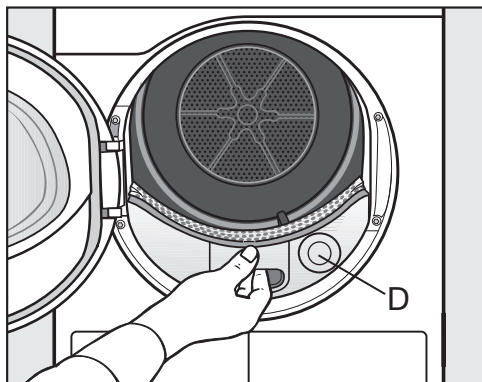

Det runde låg (**D**) har ingen funktion og kan ikke tages af.

- Træk afdækningen til luftføringsområdet af.

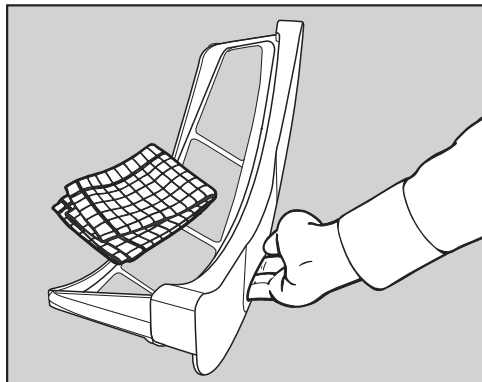

- Rengør afdækningen til luftføringsområdet med en fugtig klud.
- Læg afdækningen til luftføringsområdet til side.

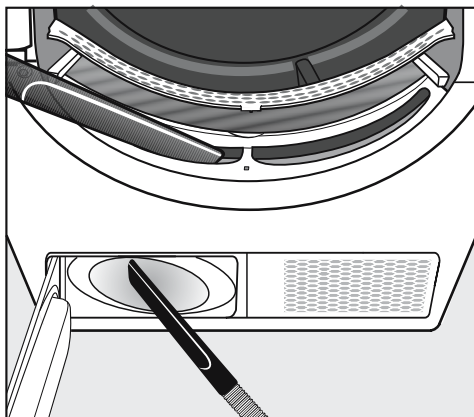

- Fnuggene kan fjernes med en støvsuger.

Den indvendige blæser i tørretumbleren kan være klæbet til med vaske-middelrester og fnug.

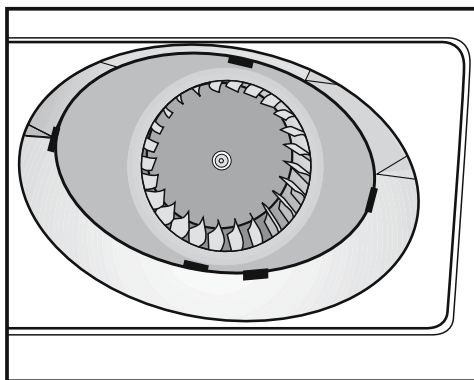

- Fjern forsigtigt følgende med en fugtig klud:
 - .. belægninger på blæseren.
 - ... fnuggene i området foran blæseren.

Rengøring og vedligeholdelse

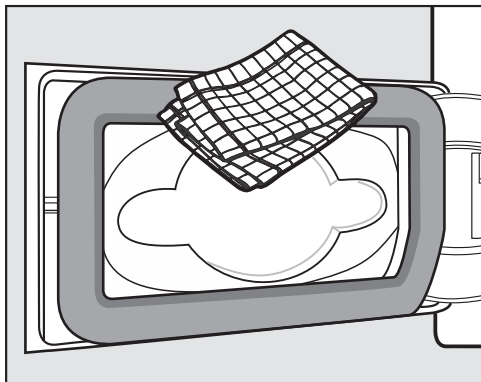

- Fjern eventuelle fnug med en fugtig klud. Undgå at beskadige gummipakningen.

Fnugfilter monteres og sættes ind

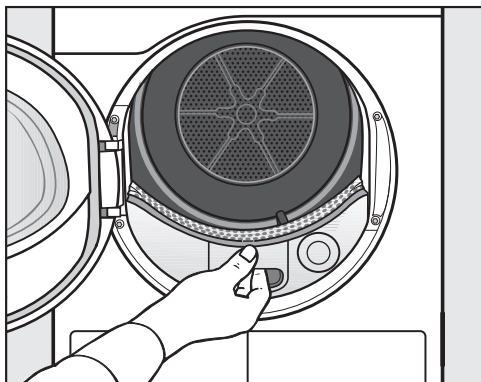

- Skub afdækningen til luftføringsområdet ind.

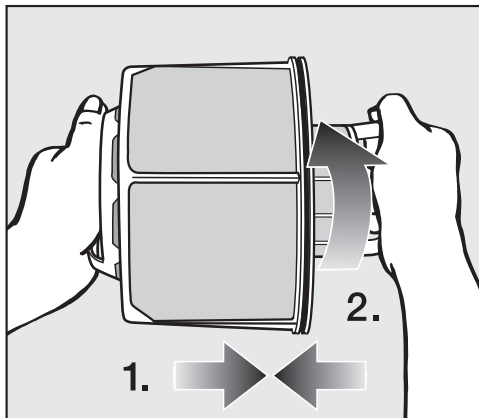

- Sæt den indvendige og udvendige fnugfilterdel ind i hinanden (1.).
- Drej den indvendige del af fnugfilteret let i urets retning, til det går i hak (2.).

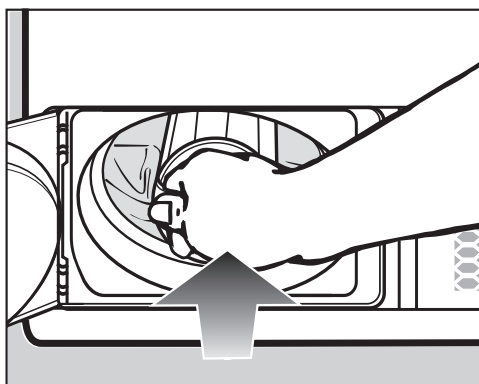

- Skub fnugfilteret helt ind, til det møder modstand.

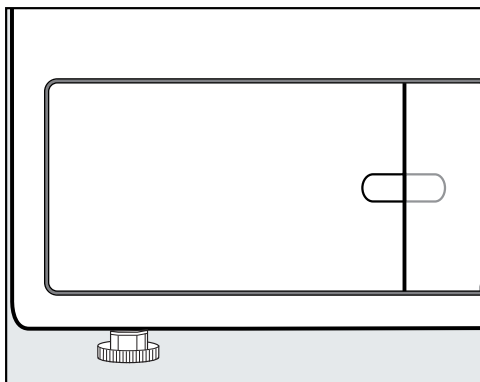

- Luk fnugfilterklappen.

Kun med korrekt isat filter og lukket fnugfilterklap er det sikret, at systemet er tæt, og at tørretumbleren kan fungere upåklageligt.

Rengøring af tørretumbleren

Afbryd tørretumbleren fra elnettet.

 Risiko for skader ved anvendelse af forkerte plejemidler.

Forkerte plejemidler kan beskadige plastoverflader og andre dele. Anvend aldrig rengøringsmidler med opløsningsmiddel, skurepulver eller glas- eller universalrengøringsmidler.

 Risiko for elektrisk stød pga. vand.

Hvis der løber vand hen over eller ind i tørretumbleren, er der risiko for elektrisk stød.

Sprøjt aldrig tørretumbleren over med vand. Rengør den kun med en let fugtig, blød klud.

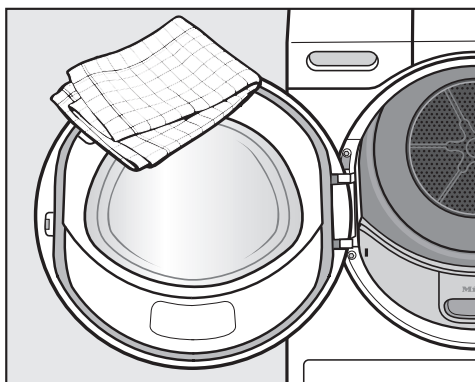

- Rengør kun tørretumbleren og tætningen på indersiden af døren med en let fugtig, blød klud med et mildt rengøringsmiddel eller sæbelud.
- Tør alt af med en blød klud.
- Tromlen og øvrige dele af stål kan om ønsket rengøres med et rengøringsmiddel beregnet til rustfrit stål.



Småfejl udbedres

De fleste funktionsforstyrrelser og fejl, der måtte opstå i den daglige drift, vil man selv kunne afhjælpe. I mange tilfælde kan man spare tid og penge, da det ikke er nødvendigt at tilkalde Miele Service.



Under miele.dk/Services/Hjælp til selvhjælp findes informationer om, hvordan man selv kan udbedre småfejl.

Nedenstående oversigt kan være en hjælp, når årsagen til en fejl skal findes, og fejlen skal udbedres.

Programafbrydelse og fejlmelding i display

Melding	Årsag og udbedring
 Tromlen er tom, eller tøjet er for tørt	Programafbrydelse kan forekomme i nogle programmer, når der er for lidt eller intet tøj i tørretumbleren. Ligeledes kan programafbrydelse forekomme, hvis tøjstykkerne allerede er tørre. Dette er ingen fejl. <ul style="list-style-type: none">■ Åbn døren, og kontroller tekstilerne.■ Efterfyld tekstiler, eller tag tekstiler ud.■ Luk døren.■ Start et tørreprogram. Tør enkelte tøjstykker på programmet <i>Varm luft</i> .
 Blokering registreret. Løsn tøjet, og start igen.	Tekstilerne har fordelt sig dårligt, eller de har filtret sig sammen. <ul style="list-style-type: none">■ Åbn døren, og løsn tekstilerne. Tag eventuelt nogle af tekstilerne ud.■ Luk døren.■ Start et tørreprogram.

Småfejl udbedres

Melding	Årsag og udbedring
 Skyl fnug- og sokkel-filteret. Kontroller luftvejene.	<p>Der er blevet tørret få tekstiler i forskellige størrelser. Der blev suget et lille stykke tekstil ind i dørens indfyldningsområde. Derfor er tøjafviserens huller blevet tilstoppet.</p> <ul style="list-style-type: none">■ Slet meddelelsen: Tryk på sensortasten OK.■ Åbn tørretumblerdøren.■ Tør kun enkelte og små stykker tekstiler sammen med større tekstilstykker.■ Fjern tekstilet, der ligger i vejen. <p>Hvis alt dette kan udelukkes, skyldes det tilstopning fra fnug eller vaskemiddelrester.</p> <p>Der er tilstopning pga. fnug eller vaskemiddelrester.</p> <ul style="list-style-type: none">■ Rengør fnugfilteret og luftvejene.■ Kontroller om tørreluften kan ledes uhindret ud af aftræksrøret. <p>Se anvisningerne i afsnittet Rengøring og vedligeholdelse. Et beskadiget fnugfilter skal udskiftes.</p> ■ Slet meddelelsen: Tryk på sensortasten OK.
 Fejl F. Kontakt Miele Service, hvis tørretumbleren ikke kan genstartes.	<p>Det er ikke umiddelbart muligt at fastslå årsagen til programafbrydelsen.</p> <ul style="list-style-type: none">■ Følg anvisningen i displayet.■ Tryk på OK-tasten.■ Start et tørreprogram. <p>Hvis programmet afbrydes igen, og der igen vises en fejlmelding, er der tale om en fejl. Kontakt Miele Service.</p>

Småfejl udbedres

Anvisninger i displayet

Melding	Årsag og udbedring
i Luk fnugfilterklappen	<p>Klappen til fnugfilteret er åbent.</p> <ul style="list-style-type: none">■ Luk klappen til fnugfilteret. <p>Meddelelsen forsvinder.</p> <p>Åbn aldrig klappen til fnugfilteret under programafvikling. Hvis klappen til fnugfilteret åbnes under programudvikling, afbrydes luftstrømmen. Programmet afbrydes ligeledes. Dermed leder tørretumbleren ikke den varme tørringsluft hurtigt nok ud. Tørretumblerens sikkerhedssystem kan frakoble tørretumbleren permanent. Hvis det er tilfældet, skal Miele Service kontaktes.</p>
i Rens filtre	<p>Meldingen lyser efter et tidsinterval ved programslut.</p> <ul style="list-style-type: none">■ Rengør fnugfilteret.■ Kontroller og rengør luftføringsområdet. <p>Se anvisningerne i afsnittet Rengøring og vedligeholdelse.</p> <ul style="list-style-type: none">■ Slet melding: Åbn fnugfilterklappen i min. 10 sekunder, mens tørretumbleren er tændt. <p>Der kan indstilles et timeinterval til denne kontrolmelding. Valg af timeinterval afhænger af, hvor kraftig fnugdannelsen er, og hvor hyppigt det af fx hygiejniske årsager skal rengøres.</p> <p>I afsnittet Brugerniveau, procesteknik findes informationer under Luftveje renses.</p>
i Rens fnugfilteret, og skyl sokkefilteret.	<p>Denne information vises ved programslut, hvis tørretumbleren ikke arbejder optimalt eller økonomisk. Fnugfiltrene kan være tilstoppet.</p> <ul style="list-style-type: none">■ Rengør fnugfilteret.■ Kontroller og rengør luftføringsområdet. <p>Se anvisningerne i afsnittet Rengøring og vedligeholdelse.</p> <ul style="list-style-type: none">■ Slet melding: Åbn fnugfilterklappen i min. 10 sekunder, mens tørretumbleren er tændt.
i Netafbrydelse Program stoppet	<p>Strømmen er blevet afbrudt.</p> <ul style="list-style-type: none">■ Bekræft med OK, når strømmen kommer igen.■ Tryk på sensortasten <i>Start/Stop</i>.

Melding	Årsag og udbedring
Slut/Afkøling	<p>Der er ingen fejl, selvom tørreprocessen stadig afvikles. Tekstilerne afkøles stadig. Programmet er ved at være slut.</p> <ul style="list-style-type: none"> ■ Man kan tage tekstilerne ud og brede dem ud eller lade dem blive i tørretumbleren, indtil de er afkølet helt.

Utilfredsstillende tørreresultat

Fejl	Årsag og udbedring
Tekstilerne er ikke blevet tørret tilstrækkeligt.	<p>Der er blevet fyldt forskellige tekstiltyper i tørretumbleren.</p> <ul style="list-style-type: none"> ■ Tør efter med programmet <i>Tidsprogram varm luft</i>.
Store tekstiler har filtret sig sammen. De sammenfiltrede tekstiler er ikke tørret tilfredsstillende.	<p>I det valgte program kunne vasketøjet ikke løsnes. Derfor er de små tekstiler viklet ind i et større tekstil.</p> <ul style="list-style-type: none"> ■ Løsn tekstilerne. ■ Vælg programmet <i>Store tekstiler</i>. <p>Hvis programmet <i>Store tekstiler</i> ikke tilbydes i displayet, kan det aktiveres efterfølgende.</p> <p>Efterfølgende programaktivering er beskrevet i afsnittet Brugerniveau, Brugerniveau åbnes og Programvalg/Programpakker.</p>
Tøj eller fjerfyldte hovedpuder får en ubehagelig lugt ved tørringen.	<p>Der har været anvendt for lidt vaskemiddel til tøjvask. Fjer kan få en speciel lugt, når de udsættes for varme.</p> <ul style="list-style-type: none"> ■ Tøjvask: Anvend tilstrækkeligt vaskemiddel. ■ Hovedpuder: Luft disse uden for tørretumbleren.
Der opstår statisk elektricitet på syntetiske tekstiler efter tørring.	<p>Der er tendens til, at der opstår statisk elektricitet på syntetiske stoffer.</p> <ul style="list-style-type: none"> ■ Hvis man ved vask af tøjet bruger skyllemiddel i sidste hold skyllevand, opstår der mindre statisk elektricitet ved tørring.
Der er dannet fnug.	<p>Under tørringen løsnes de fnug, der hovedsagelig opstår, når man har tøjet på, og når det vaskes. Påvirkningen i tørretumbleren er derimod ringe.</p> <p>De fnug, der dannes, opfanges i fnugfiltrene og finfiltreret og kan let fjernes.</p> <ul style="list-style-type: none"> ■ Se afsnittet Rengøring og vedligeholdelse.

Småfejl udbedres

Tørringen varer meget længe.

Fejl	Årsag og udbedring
Tørringen varer meget længe eller afbrydes.*	Der opfordres muligvis til at rengøre luftveje/filtre igen. ■ Kontroller alle efterfølgende mulige årsager.
	Vaskemiddelrester, hår og små fnug kan have forårsaget tilstopninger. ■ Rengør fnugfilteret (se afsnittet Rengøring og vedligeholdelse). ■ Rengør luftføringsområdet. ■ Afdækningen i påfyldningsområdet kan tages af, så luftføringsområdet nedenunder kan rengøres.
	Aftræksrøret eller udmundingen kan fx være tilstoppet med hår og fnug. ■ Kontroller og rengør regelmæssigt alle dele i aftræksrøret (fx murrør, udvendigt gitter, bøjninger osv.).
	Lufttilførslen i små rum uden ventilation er utilstrækkelig. ■ Åbn dør eller vindue til ventilation ved tørring.
	Tekstilerne er for våde. ■ Centrifuger med højere centrifugeringshastighed i vaskemaskinen.
	Der er fyldt for meget i tromlen. ■ Vær opmærksom på programmernes maksimale kapacitet.
	På grund af metallynlåse registreres tøjets fugtighedsgrad ikke nøjagtigt. ■ Åbn fremover lynlåsene. ■ Hvis problemet opstår igen, bør dette tøj tørres på <i>Tidsprogram varm luft</i> .

* Sluk tørretumbleren, og tænd den kort efter igen, inden et nyt program startes.

Generelle problemer med tørretumbleren

Fejl	Årsag og udbedring
<p>Der er kondensvand i tromlen.</p>	<p>Tørretumbleren er installeret til et fælles aftræksrør.</p> <ul style="list-style-type: none"> ■ Tørretumbleren må kun installeres med en tilbageslagsklap til det fælles aftræksrør. ■ Kontroller regelmæssigt tilbageslagsklappen for en mulig defekt, og udskift evt. denne.
<p>Der er ikke lys i tromlen.</p>	<p>Lyset i tromlen slukker automatisk efter nogen tid og efter programstart (energibesparende).</p> <ul style="list-style-type: none"> ■ Sluk tørretumbleren, og tænd den igen. ■ Tromlelyset tændes ved at åbne tørretumblerdøren. <p>Tromlebelysningen er defekt. Tromlelyset er designet til lang holdbarhed og behøver derfor normalt ikke at udskiftes.</p> <ul style="list-style-type: none"> ■ Kontakt Miele Service, hvis tromlelyset ikke lyser på trods af flere forsøg.
<p>Displayteksten er på et andet sprog.</p>	<p>Sprogindstillingen er blevet ændret.</p> <ul style="list-style-type: none"> ■ Foretag sprogindstilling. Undermenuen Sprog kan genkendes på fanesymbolet .

Service / Garanti

Kontakt i tilfælde af fejl

Kontakt forhandleren eller Miele Kundecenter, hvis det ikke er muligt selv at udbedre fejlen.

Bestil service via Miele's hjemmeside www.miele.dk/service.

Kontaktinformation til Miele Kundecenter findes i slutningen af denne dokumentation.

Typeskiltet findes ved at åbne døren på tørretumbleren.

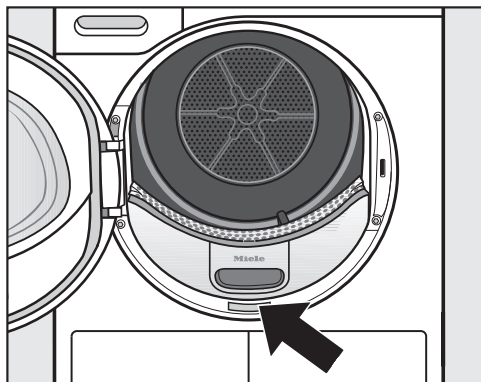

Miele Service

Mieles egen stab af mere end 60 kørende serviceteknikere er faguddannede specialister, som løbende gennemgår uddannelse på Mieles serviceskole. Teknikerne er placeret over hele landet og er klar til at rykke ud til kunderne med kort varsel. De dirigeres fra vores hovedkontor i Glostrup. Servicevognene er understyret med alt, hvad der normalt skal bruges til en reparation, og der medbringes en stor mængde originale Miele-reservedele i servicevognen. Dermed er serviceteknikeren oftest i stand til at løse problemerne på stedet, og det er sjældent nødvendigt at vente mere end én dag på, at produktet igen er klar efter et driftsstop.

Mieles garanti

Miele yder op til 24 måneders garanti på alle fabriksnye Miele-produkter og reparationer.

At forebygge er bedre end at helbrede

Selv om Mieles produkter er driftssikre, kan de også vise symptomer på, at noget er på vej til at fungere mindre effektivt eller gå i stykker. Derfor er vores serviceabonnement den attraktive løsning mod ubehagelige overraskelser i form af driftsforstyrrelser eller driftsstop. Når der sættes ind i tide, viser det sig heldigvis ofte, at det kun er en mindre reparation eller udskiftning, der skal til, før alt igen fungerer, som det skal. Det betyder både tidsmæssige og driftsøkonomiske besparelser.

Tegn et serviceabonnement

Miele tilbyder forskellige typer serviceabonnementer, og man kan herved opnå dækning af arbejds løn, kørsel og reservedele. Det er også muligt at få en specialaftale, hvor vores tekniker kommer på forebyggende besøg.

Servicebestilling

Bestilling af servicebesøg kan foretages hos Miele Kundecenter:

- tlf. 43 27 15 10, hverdage ml. kl. 8:00 og kl. 16:00 (fredag 15:30)
- miele.dk/profservice

Installation

Front

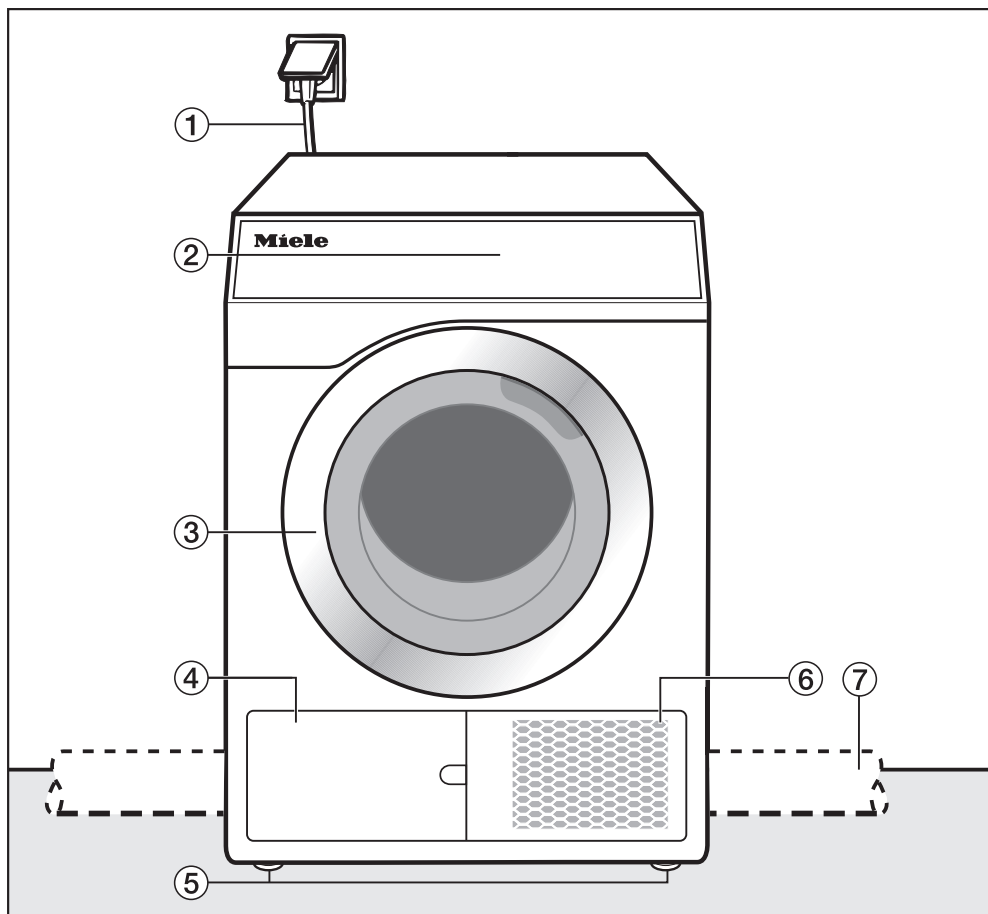

- ① Tilslutningsledning
- ② Betjeningspanel
- ③ Dør
- ④ Fnugfilter
Klappen må ikke åbnes under programudvikling. Må kun åbnes, når der vises en opfordring i displayet. Ellers kan der opstå en teknisk fejl.
- ⑤ 4 højdejusterbare ben
- ⑥ Åbning til luftkøling
- ⑦ Aftræksrør på opstillingsstedet (installation på bagvæg i højre eller venstre side)

Bagside

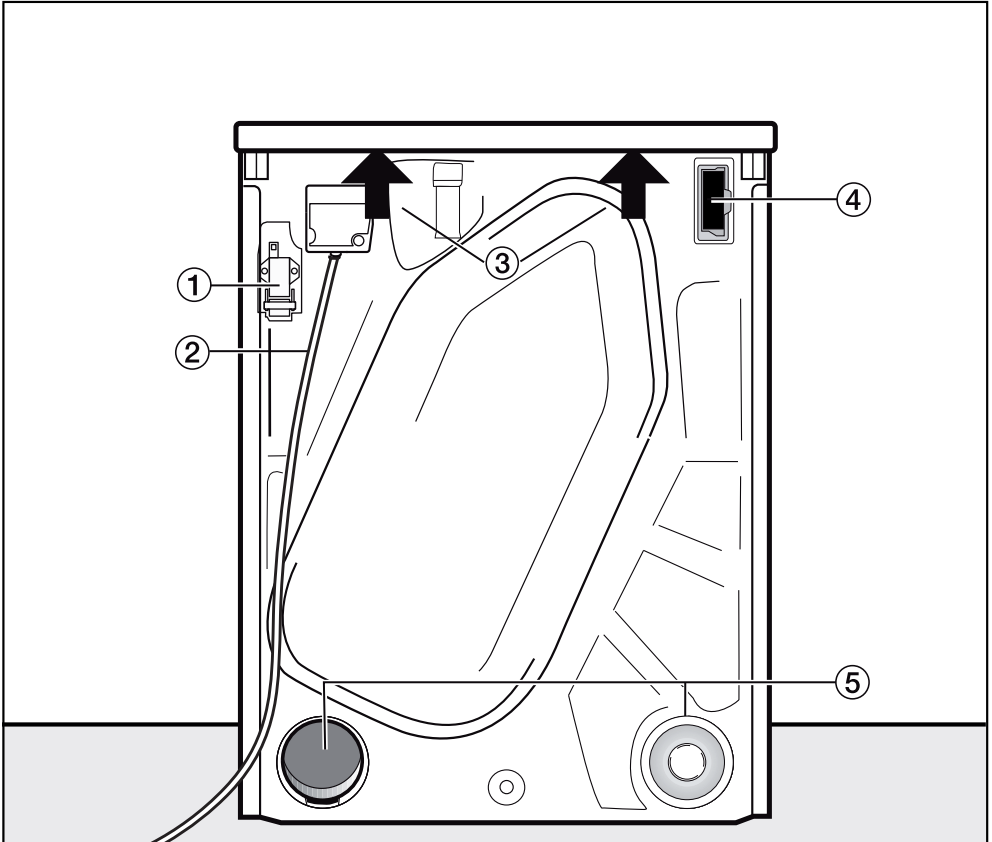

- | | |
|---|---|
| <p>① Interface til kommunikation med eksterne enheder</p> | <p>④ Modulsakt (til ekstern kommunikationsmodul)</p> |
| <p>② Tilslutningsledning</p> | <p>⑤ Tilslutninger til aftræk</p> |
| <p>③ Gribeområder under toppladen til transport</p> | <p>– Den ikke benyttede tilslutning til aftræk skal blændes med kappen.</p> |

Installation

Opstillingsforhold

Alle mål er i mm.

Vægafstandene er anbefalinger for at lette servicearbejde. Hvis opstillingsmulighederne er begrænsede, må maskinen skubbes helt op mod væggen.

Set fra siden

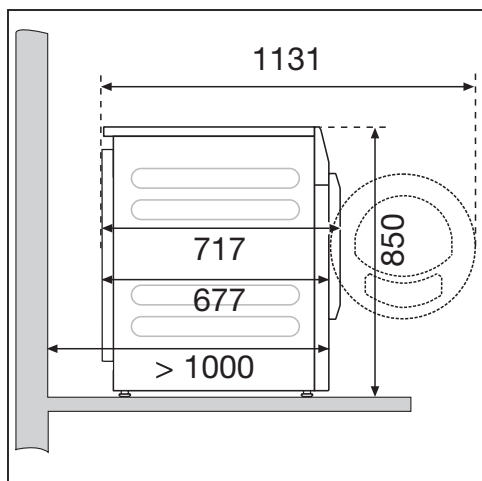

Stålsokkel

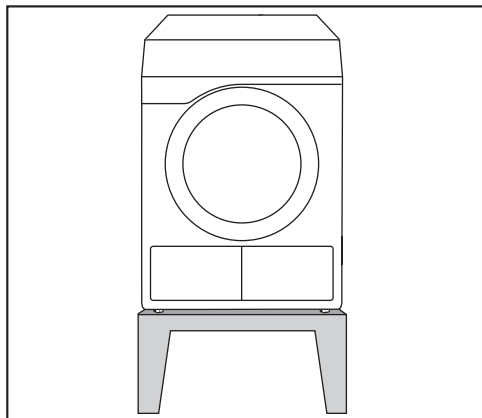

Stålsokkel* (åbne eller lukkede sokler)

Set oppefra

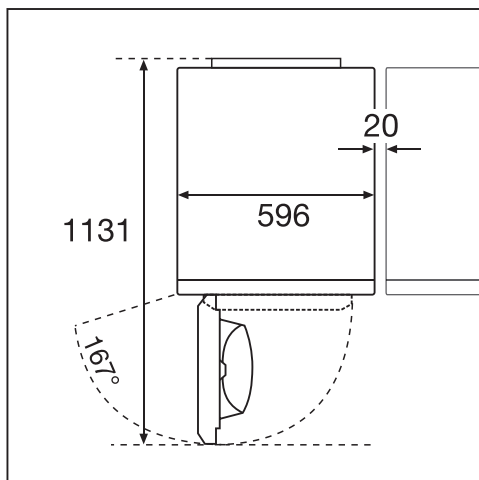

Vaske-/tørresøjle

⚠ Det er ikke tilladt at opstille vaske-/tørresøjlen på en Miele-sokkel

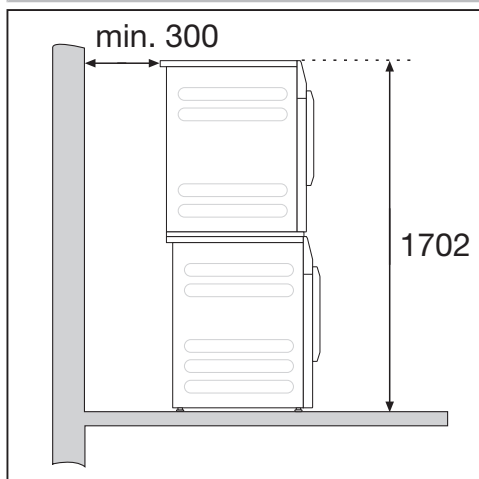

Et sammenbygningsbeslag* er påkrævet. Monteringen skal foretages af Miele Service eller en anden uddannet fagmand.

* Miele-ekstraudstyr

Tørretumbleren transporteres til opstillingsstedet

⚠ Risiko for skader på grund af forkert transport af tørretumbleren.
Hvis tørretumbleren tipper, kan man komme til skade, og det kan forårsage beskadigelser.
Ved transport af tørretumbleren skal man sørge for, at den står helt stabilt.

Tørretumbleren transporteres

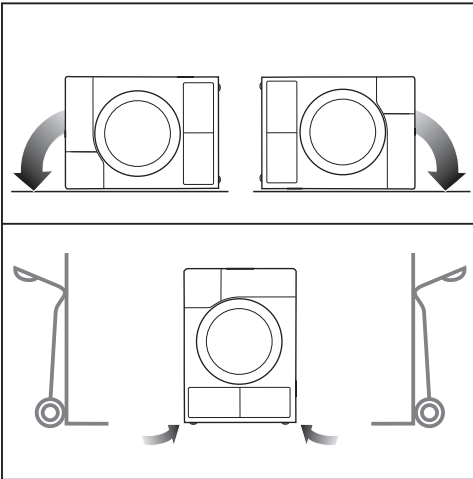

- Hvis tørretumbleren transporteres liggende: Læg tørretumbleren på venstre eller højre sidevæg.
- Hvis tørretumbleren transporteres oprejst: Ved transport med sækkevogn skal tørretumbleren ligeledes transporteres på venstre eller højre sidevæg (se ill.).

Tørretumbleren transporteres til opstillingsstedet

⚠ Fare for at komme til skade, hvis toppladen ikke sidder fast.
Den bageste fastgørelse på toppladen kan revne på grund af ydre omstændigheder. Toppladen kan knække, hvis der løftes i den.
Kontroller, inden der løftes, om gribeområdet er stabilt.

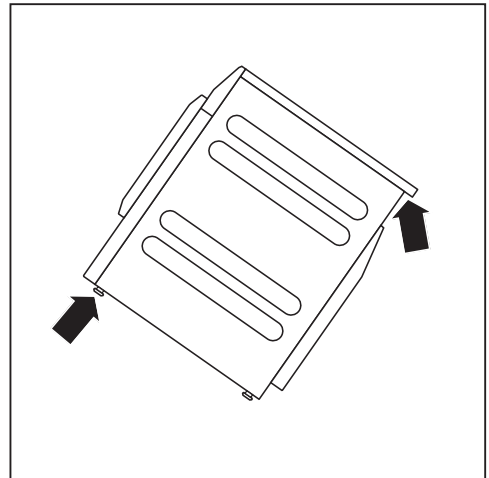

- Bær tørretumbleren i de forreste maskinben og det bageste område af toppladen.

Installation

Opstilling

Inden for det område, tørretumblerens dør kan svinges op, må der ikke være en dør, der kan låses, en skydedør eller en dør med modsat hængseling.

Tørretumbleren justeres

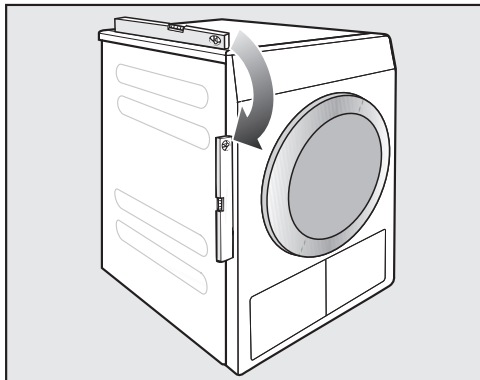

Tørretumbleren skal stå i vater for at kunne fungere korrekt.

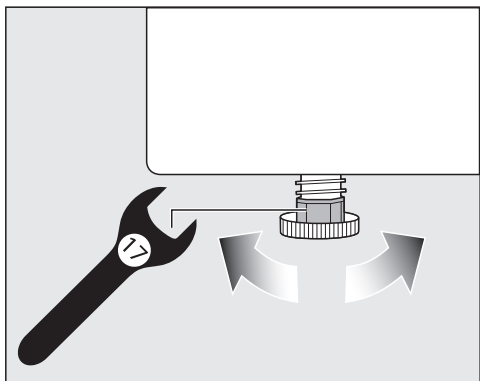

Eventuelle ujævnheder i gulvet udlignes ved at justere benene.

Denne tørretumbler kan ikke underbygges.

Ventilationsåbning på tørretumbleren må absolut ikke tildækkes. Luftspalten mellem tørretumblerens underside og gulvet må ikke reduceres af sokkellister, højluvede tæpper el. lign. Ellers er der ikke sikret tilstrækkelig lufttilførsel.

 Skader pga. forkert installeret eller manglende aftræksrør. Den fugtige tørreluft kan forårsage skader på opstillingsrummet. Læs anvisningerne i afsnittet Installation af aftræksrør.

Eksterne styreenheder

Til oprettelse af forbindelse med eksterne systemer kræves ekstra tilbehør, der kan tilkøbes.

- Kommunikationsmodul XCI-Box (fx til styring af spidsbelastning, betalingssystemer)
- Kommunikationsadapter XCI-AD (kun til betalingssystemer)

Betalingsystem

Tørretumbleren kan udstyres med et betalingssystem (ekstraudstyr). Oprettelse af et betalingssystem skal foretages ved første ibrugtagning. Kontakt Miele Service ved et eventuelt senere ønske om ændring.

Eltilslutning

Tørretumbleren leveres med et stik godkendt i EU, som dog ikke må anvendes i en dansk installation, da tørretumbleren derved ikke jordforbindes iht. Stærkstrømsbekendtgørelsen. Udskiftning til dansk stik skal foretages af en uddannet fagmand. Alternativt kan der anvendes en adapter til overgang mellem Schuko-stikprop og dansk jordingsystem. En sådan kan købes ved telefonisk henvendelse til vore kundecenter (kontaktinformation findes på omslaget).

 Skader som følge af forkert tilslutningsspænding.

Nominel effekt og sikring fremgår af typeskiltet.

Sammenlign oplysningerne på typeskiltet med elnettets data.

Se installationsplanen ved tilslutning af maskinen.

Af sikkerhedsmæssige grunde bør der aldrig anvendes en forlængerledning (risiko for brand ved overophedning).

Ved fast tilslutning skal der på opstillingsstedet være en separationsanordning til hver pol. Ved gruppeafbryder forstås kontakt med en kontaktåbning på mere end 3 mm, herunder LS-kontakter, sikringer og relæer (IEC/EN 60947). Tilslutning må kun udføres af en uddannet fagmand.

Stikforbindelsen eller sikkerhedsafbryderen skal altid være tilgængelig.

 Risiko for elektrisk stød på grund af netspænding.

Hvis tørretumbleren afbrydes fra nettet, skal sikkerhedsafbryderen kunne spærres, eller installationsstedet skal overvåges.

Sørg for, at sikkerhedsafbryderen kan lukkes eller separationsstedet overvåges hele tiden.

Geninstallation af tilslutningen, ændringer i anlægget eller kontrol af jordledningen, inkl. konstatering af rigtig sikring, må kun foretages af autoriserede fagfolk, da disse er bekendt med de forskellige regler og de særlige krav fra elforsyningsselskabet.

Hvis maskinen skal omstilles til en anden spændingstype, skal omstillingsanvisningen i diagrammet overholdes.

Omstillingen må kun udføres af Miele Service eller en anden fagmand.

Der må ikke installeres anordninger, der slukker tørretumbleren automatisk (fx automatikure).

Skal ekstrabeskyttes, jf. Stærkstrømsbekendtgørelsen.

Aftræksrøret installeres

Grundliggende om aftræksrøret

⚠ Skader pga. forkert installeret eller manglende aftræksrør.

Den fugtige tørreluft kan forårsage skader på opstillingsrummet.

Læs anvisningerne i afsnittet Installation af aftræksrør.

⚠ Forstyrrelser (duft) eller skader (fugt) pga. forkert installeret udmundning på aftræksrør.

Tørringsluften kan være forstyrrende eller forårsage skader.

Installer aftræksrøret med udmundingen langt væk fra vinduer, døre eller andre åbninger.

Afbryd tørretumbleren fra elnettet under installation af aftræksrøret.

Undgå for lange aftræksrør og for mange smalle bøjninger eller buer. Således forhindres lav tørreeffekt med lange tørretider og et stort tids- og energiforbrug.

Tip: Anvend de med * markerede dele (ekstratilbehør):

- **Aftræksrør med en min. diameter på 100 mm**

Fx aftræksslange* (i kunststof eller alu) eller afløbsrør i kunststof (HT-rørsystemer)

- **Aftræksrørets udmundning**

Fx murrør* eller vinduestilslutning*

Grundliggende om luftventilation

Luften, der suges ind til tørring, ledes ud af rummet. Sørg derfor for tilstrækkelig ventilation i rummet.

⚠ Der er risiko for kvælning på grund af brugen af ildsteder eller andet teknisk udstyr i nærheden af installationsrummet.

Tørretumbleren bruger luften i rummet til tørringsluft. Som følge heraf kan udstødningsgasser fra pejse eller teknisk udstyr suges tilbage.

Sørg for tilstrækkelig ventilation i opstillingsrummet, når tørretumbleren er i brug - se brugsanvisningen.

Tiltag til tilstrækkelig ventilation i rummet

- Vinduet åbnes.
- Installer vindueskontakt: Tørretumbleren kan kun startes, når vinduet er åbnet.
- Ventilationsåbning i ydervæg, der ikke kan lukkes : Ca. 237 cm²

Den samlede rørlængde beregnes

I det komplette aftræksrør (inkl. bøjninger og dele) opstår luftmodstand mod aftræksluften. Derfor skal sammenligningsrørlængderne og den samlede rørlængde beregnes:

- **A Sammenligningsrørlængden** (skema I) viser, hvor meget større luftmodstanden er i fx en bøjning i forhold til 1 meter lige kunststofafløbsrør.
- Når alle sammenligningsrørlængder er lagt til, fås den **B samlede rørlængde**. Det er ikke den faktiske længde, men en matematisk værdi. Den samlede rørlængde (skema II) viser luftmodstanden i det samlede aftræksystem.

Da en større **C rørdiameter** (skema II) reducerer luftmodstanden, kræver en større samlet rørlængde en større rørdiameter.

Fremgangsmåde

- 1 Mål den nødvendige længde på det lige aftræksrør, der skal føres. Gang længden med den tilsvarende sammenligningsrørlængde fra **skema I**.
- 2 Beregn antallet af nødvendige bøjninger og dele. Adder disses sammenligningsrørlængder ved hjælp **skema I**.
- 3 Beregn den samlede rørlængde: Adder alle sammenligningsrørlængder beregnet under **1** og **2**.
- 4 Se i **skema II**, hvilken rørdiameter der kræves til den samlede rørlængde.

Skema I	
Dele	A Sammenligningsrørlængder
Aftrækslange (høj-fleksibel)*	
Ført 1 m lige	1,8 m
Bøjning 45° (bøjningsradius = 0,25 m)	1,5 m
Bøjning 90° (bøjningsradius = 0,25 m)	2,5 m
Aftrækslange (fleksibel eller alu-flex)* / kunststofafløbsrør	
1 m lige ført/lige rør	1,0 m
Bøjning 45° (bøjningsradius = 0,25 m)	0,6 m
Bøjning 90° (bøjningsradius = 0,25 m)	0,8 m
Murrør* eller vinduestilslutning*	
med gitterindsats	3,8 m
med tilbageslagskraft (svingende klap)	1,5 m
Tilbageslagsklap* til integrering i aftræksrøret (se afsnittet Fælles aftræksrør)	14,3 m
Fladkanal (til vaske-/tørresøjle)*	11,0 m
* ekstratilbehør	

Skema I	
B Samlet rørlængde	C Rørdiameter
maks. 20 m	100 mm
maks. 40 m	125 mm
maks. 80 m	150 mm

Aftræksrøret installeres

Beregningseksempel

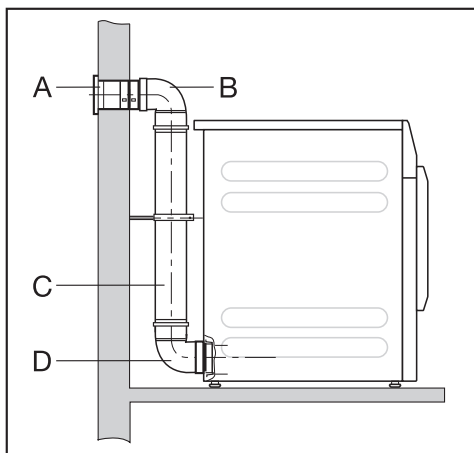

A Murrør, med gitterindsats	= 1 x 3,8 m sammenligningsrør- længde	= 3,8 m
B/D 2 bøjninger, 90° kunststofaf- løbsrør	= 2 x 0,8 m sammenligningsrør- længde	= 1,6 m
C 0,5 m kunststofafløbsrør	= 0,5 x 1 m sammenligningsrør- længde	= 0,5 m
Samlet rørlængde		= 5,9 m

Da den samlede rørlængde er mindre end 20 m (iht. skema II), er en rørdiameter på 100 mm tilstrækkelig.

Aftræksluftåbninger på tørretumblersens bagside

Aftræksluftåbning lukkes

Aftræksrøret monteres på tørretumblersens bagvæg i højre eller venstre side. Den ikke benyttede tilslutning skal lukkes med afdækningen.

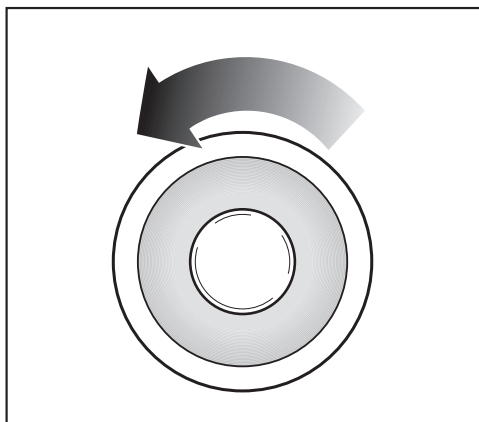

- Skru afdækningen ud ved at dreje venstre om.
- Tryk afdækningen helt ind i den åbne aftræksåbning.

Mål på aftræksåbningerne

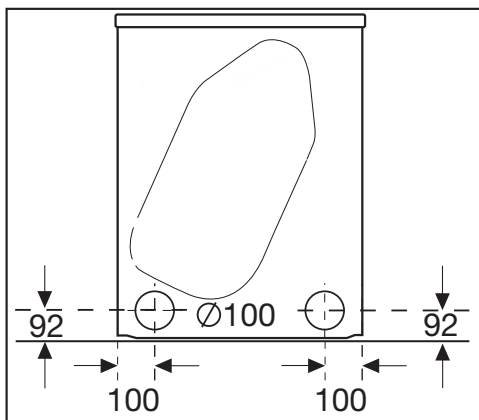

alle mål er i mm

Tilslutningsrør installeres

Tørretumbleren leveres med en tilslutningsstuds til montering af et rør. Det er en fordel at anvende rør, når den samlede rørlængde er stor. Et rør giver mindre modstand end fx en høj-fleksibel aftræks slang. Dermed opnås hurtigere tørring og reduceret elforbrug.

Der skal bruges

- vedlagte tilslutningsstuds.
- et murrør* eller en vinduestilslutning* (* ekstratilbehør)
- kunststofafløbsrør, der kan bestilles ved henvendelse til Miele. Ved en rørdiameter på mere end 100 mm skal der anvendes ekstra overgangsrør i rørsystemet (fx fra 100 mm til 125 mm).

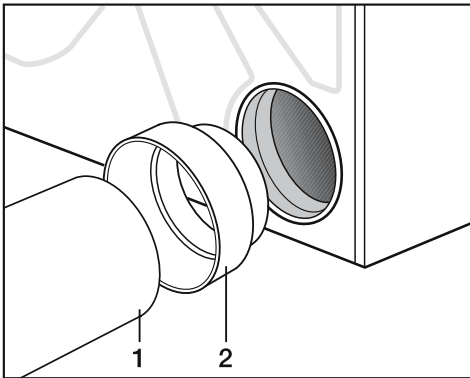

- Sæt tilslutningsstuds (2) ind i aftræksåbningen.
- Installer røret (1).

Eksempel

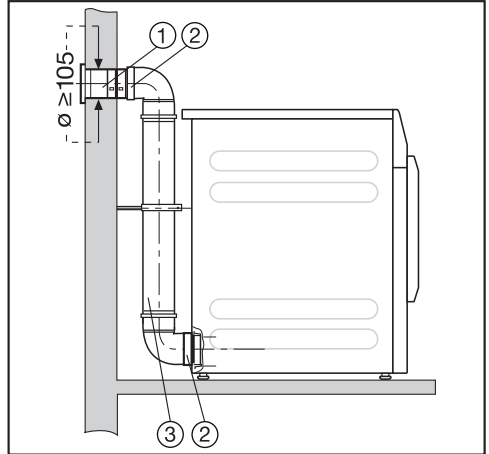

- ① Murrør (der følger en brugsanvisning med til murrøret fra Miele)
- ② Tilslutningsstuds
- ③ Kunststofafløbsrør, diameter DN 100

Aftræksrøret installeres

Fleksibel slange installeres

Aftræksslangen kan installeres med en adapter* eller fladkanal*.

Der skal bruges

- en aftræksslange* (høj-fleksibel, fleksibel eller alu-fleks)
- En adapter eller fladkanal* (til fleksibel aftræksslange)
- et murrør* eller en vinduestilslutning*

* (ekstratilbehør)

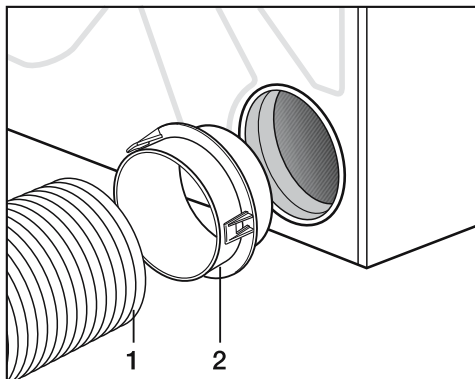

- Sæt adapteren* (2) ind i aftræksåbningen.
- Installer aftræksslangen (1).

Fladkanal

Installer aftræksslangen* vha. fladkanalen* på tørretumbleren, hvis der ikke er plads til en tilslutning bagud.

- Sæt fladkanalen* på skrå, til den møder modstand.
- Drej fladkanalen* nedad, til den møder modstand.

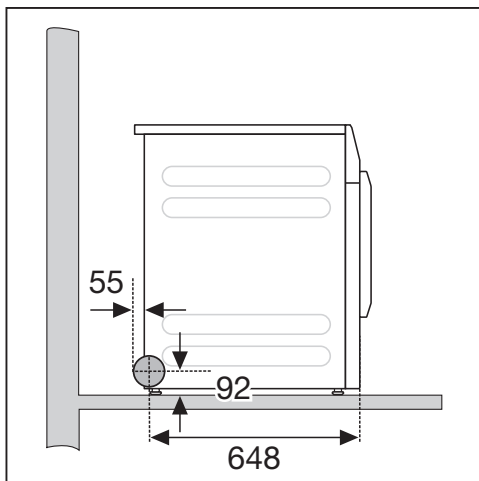
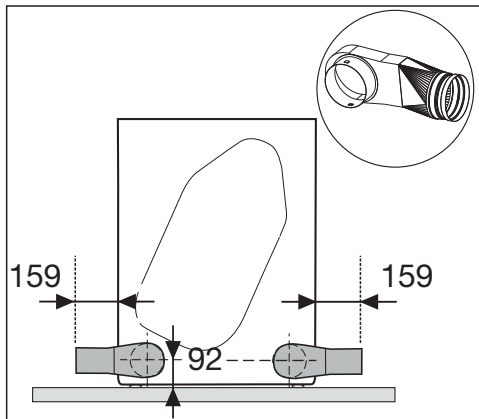

Eksempler

Tilslutning til aftræksskorsten

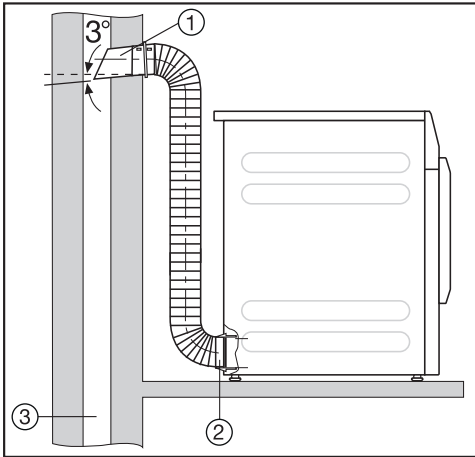

- ① Rør med tilslutningsstuds
(= individuelle dele på murrør)
- ② En adapter til fleksibel aftræksslange
- ③ Aftræksskorsten, fugtisoleret

⚠ Risiko for forgiftning ved ind sugning af giftig forbrændingsgas. Tørretumbleren bruger luften i opstillingsrummet til tørringen. Hvis der også anvendes ildsteder eller andet teknisk udstyr i nærheden af opstillingsrummet kan der suges giftig forbrændingsgas ind.

Udluftning må ikke ske gennem røgkanal, skorsten eller ventilationsskakt, hvis disse anvendes til udluftning af rum med ildsteder.

Vinduestilslutning

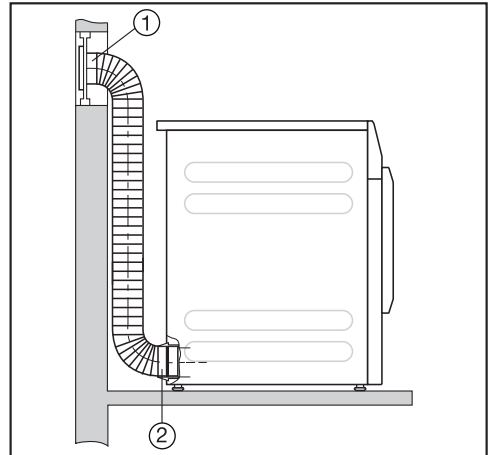

- ① Vinduestilslutning (indsat i en plexi-glasrude)
- ② En adapter til fleksibel aftræksslange

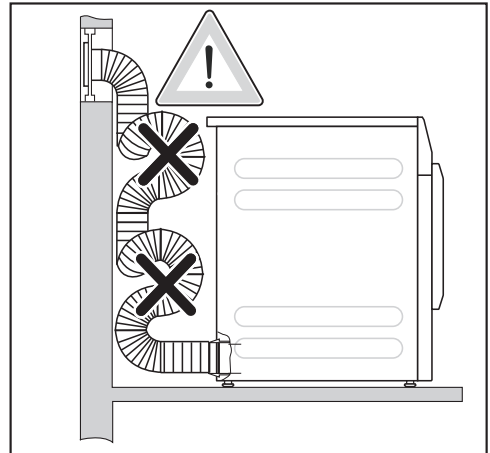

Kondensvand kan løbe ind i tørretumbleren.

Aftræksslangen må ikke danne sløjfer. Afkort aftræksslangen til den passende længde.

Aftræksrøret installeres

Fælles aftræksrør

⚠ Beskadigelse på tørretumbleren og dens elektriske sikkerhed på grund af kondensvand.

Kondensvand fra det fælles aftræksrør løber tilbage til tørretumbleren og forårsager beskadigelser.

Installer det fælles aftræksrør som beskrevet i brugsanvisningen til tørretumbleren.

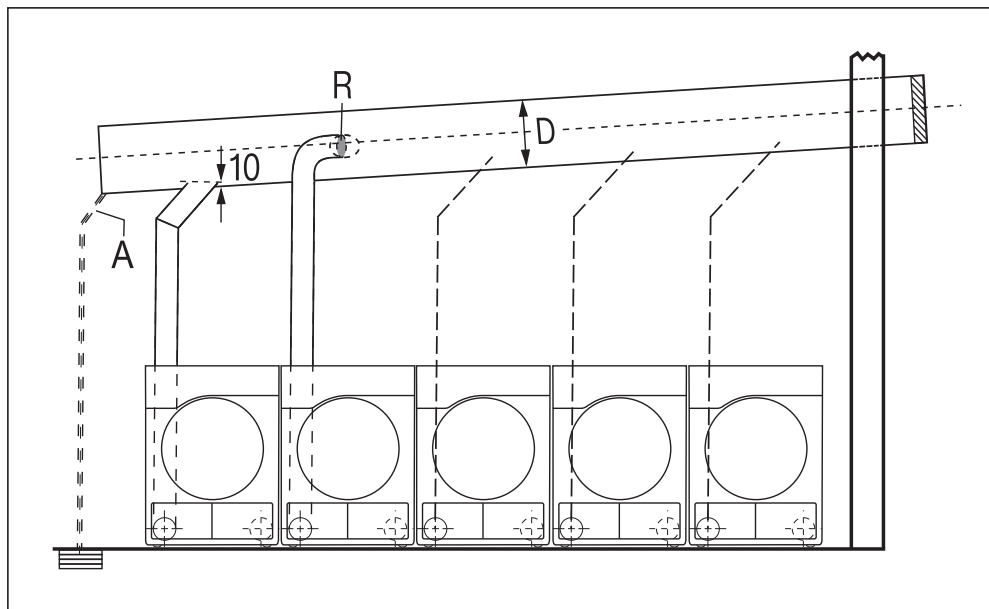

A = Afløb til kondensvand

Der skal installeres et afløb til det fælles aftræksrør.

R = Tilbageslagsklap

Tilbageslagsklappen installeres direkte på det fælles aftræksrør.

D = Rørdiameter

Afhænger af antallet af installerede tørretumblere

Der må maks. installeres 5 tørretumblere til det fælles aftræksrør.

Aftræksrøret installeres

Skema „Diameter på det fælles aftræksrør“

Ved installation af 3–5 tørretumblere til det fælles aftræksrør skal rørdiameteren **D** øges.

Antal tørretumblere	Forstørrelsesfaktoren på rørdiameteren ses i skema II
3	1,25
4–5	1,5

Beregning af den samlede rørlængde (skema I) med den påkrævede rørdiameter (**skema II**) er beskrevet i afsnittet Installation af aftræksrør, Samlet rørlængde beregnes.

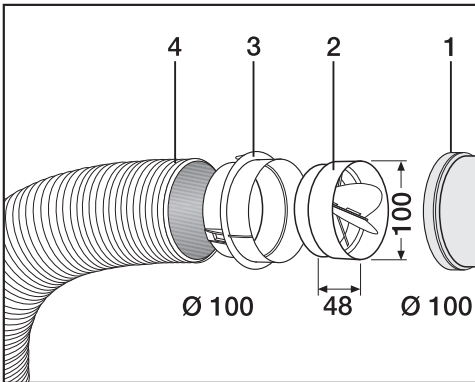

- ① Tilslutning til fælles aftræksrør
- ② Miele tilbageslagsklap*
- ③ Ekstra Miele adapter*
- ④ Miele aftrækslange*, høj-fleksibel

■ Tryk tilbageslagsklappen (2) helt ind i adapteren (3).

Tip: Anvend de med * markerede dele (ekstratilbehør).

Tekniske data

Højde	850 mm
Bredde	596 mm
Bredde (kun til maskiner med topplade i stål)	605 mm
Dybde	717 mm
Dybde ved åben dør	1131 mm
Vægt	52 kg
Tromlevolumen	130 l
Kapacitet	8 kg (vægt på tørt tøj)
Tilslutningsledningens længde	2000 mm
Tilslutningsspænding	se typeskilt på maskinens bagside
Tilslutningsværdi	se typeskilt på maskinens bagside
Sikring	se typeskilt på maskinens bagside
Godkendelser	se typeskilt på maskinens bagside
LED-kontrollamper	Klasse 1
Maks. gulvbelastning under drift	670 N
Produktsikkerhedsnorm	iht. EN 50570, EN 60335
Lydniveau på arbejdsstedet i henhold til EN ISO 11204/11203	< 70 dB re 20 µPa
Frekvensbånd	2,4000 GHz – 2,4835 GHz
Maks. sendeeffekt	< 100 mW

Konformitetserklæring

Miele erklærer hermed, at denne tørretumbler til udluftning til det fri overholder direktiv 2014/53/EU.

Den komplette tekst til EU-konformitetserklæringen er tilgængelig her:

- På Miele's hjemmeside på den respektive produktside under Downloads.
- Brugsanvisning m.m. kan downloades på <https://miele.dk/brugsanvisninger> ved at angive produktnavn eller serienummer.

Brugerniveau

Brugerniveau åbnes

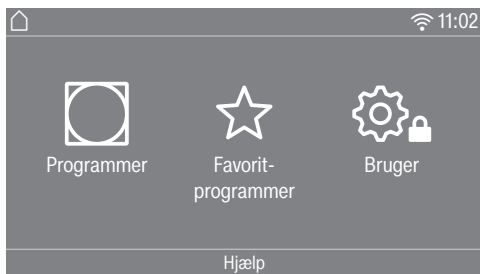

Ved tryk på sensortast , kommer du til Brugerniveau.

Adgang med kode

Brugerniveauet skal åbnes med en kode.

Standardindstilling: Koden er **000**.

Kode ændres

Adgangskoden til brugerniveauet kan ændres for at sikre tørretumbleren mod uønsket adgang.

Vær forsigtig ved tildeling af en ny kode.

Hvis koden glemmes, skal Miele Service kontaktes. Miele Service skal nulstille koden.

Noter den nye kode, og opbevar den sikkert.

Demoprogram

I udstillinger kan der startes et demoprogram med en simulation.

Programmet starter ikke. Der vises kun en simulation.

Tip: Demoprogrammet er kun en mulighed, så længe der ikke er afviklet et tørreprogram på længere end 1 time. Herefter er demoprogrammet ikke længere tilgængeligt.

Indstillinger afsluttes

■ Tryk på sensortasten .

Displayet skifter til forrige niveau.

■ Tryk på sensortasten .

Displayet skifter til hovedmenuen.

Betjening/Visning

Sprog

Displayet kan indstilles til forskellige sprog. Via undermenuen *Sprog* kan fast indstillet sprog vælges.

Sproget kan ændres således:

- Permanent via Brugerniveau (= „betjeningsprog“).
- Kun for det aktuelle program via sensortast . Efter programslut vises betjenings sproget igen.

Sprogopstart

Displayet kan indstilles til forskellige sprog. Med denne indstilling fastlægges, hvordan sprogene skal kunne vælges.

Sproget kan ændres således:

International

Der kan vælges mellem 6 sprog. Sensortasten  er ikke aktiveret. Bemærk indstillingen Indstil sprog.

Valg af sprog

Sprog vælges med sensortast . Alle sprog kan vælges (standard).

Rækkefølgen af de 4 første sprog kan ændres. Her vises de sprog, der oftest anvendes.

Standardsprog

Betjeningssproget kan ikke ændres. Betjeningssproget svarer til brugerens sprog. Sensortasten  er ikke aktiveret.

Indstil sprog

Sproget til indstillingen Sprogopstart International kan ændres.

Der kan vælges mellem 6 sprog. Alle sprog kan vælges.

Hvis der skal vælges et nyt sprog i Sprogopstart:

Der kan vælges mellem 6 sprog. Alle sprog kan vælges.

Hvis der skal vælges et nyt sprog i Sprogopstart:

- Vælg det sprog, der skal anvendes.

Alle de sprog, der kan vælges, vises.

- Vælg og bekræft det sprog, der skal erstatte det før anvendte sprog.

Det nye sprog vises på det sted, hvor det gamle blev erstattet.

Lysstyrke display

Displayets lysstyrke kan ændres. Indstillingen afhænger af de forskellige belysningsforhold i opstillingsrummet.

- Denne indstilling sker i 10 trin.

Brugerniveau

Klokkeslæt

Efter valg af tidsformat kan klokkeslæt indstilles.

Tidsformat

- Standardindstilling: 24-timers-visning
- 12-timers-visning
- uden ur

Indstilling

- Klokkeslættet kan indstilles.

Dato

Efter valg af datoformat kan dato indstilles.

Datoformat

Datoen kan vises begyndende med dag, måned eller år.

Dato

Dato indstilles.

Lydstyrke

Lydstyrken på de forskellige signaler kan ændres.

Lydstyrken kan ændres.

- Slutsignal
- Tastelyd
- Velkomstlyd
- Fejllarm
Det akustiske signal, som indikerer en fejl, kan frakobles. Her kan lydstyrken ikke ændres.

Visning restfugtighed

Udover visning af tørretrin kan restfugtigheden i procent vises.

- Standardindstilling: Uden procentangivelser
- Med procentangivelser

Visning af parametre

Forskellige parametre tilbydes/vises i programudvalget. Det fastlægges, hvilke parametre der ikke skal vises. Disse parametre kan ikke længere ændres ved programudvalget.

- Restfugtighed
- Tid
- Skåne
- Antikrøl
- Fyldningsmængde

Energispare-mode display

For at spare energi bliver displayet mørkt, og kun sensortasten *Start/stop* blinker langsomt. Dette kan ændres.

En ændring af denne indstilling vil medføre et øget energiforbrug.

- *Fra*
Ingen nedblænding
- *Til eft. 10 min., ikke i akt. prg.*
Der er lys i displayet under programforløbet, men det bliver mørkt 10 min. efter programslut.
- *Logo (10 min.), ikke i akt. prg.*
Displayet lyser under programforløbet, men 10 min. efter programslut lyser logoet.
- Standardindstilling: *Til efter 10 min.*
Displayet bliver mørkt efter 10 minutter.
- *Til eft. 30 min. ikke i akt. prg.*
Der er lys i displayet under programforløbet, men det bliver mørkt 30 min. efter programslut.
- *Logo (30 min.) ikke i akt. prg.*
Der er lys i displayet under programforløbet, men 30 min. efter programslut lyser logoet.
- *Til efter 30 min.*
Displayet bliver mørkt efter 30 minutter.

Energispare-mode tørretumbler

For at spare på energien slukker tørretumbleren automatisk efter programslut, eller når den ikke betjenes. Dette kan ændres.

En ændring af denne indstilling vil medføre et øget energiforbrug.

- slukker ikke
- standardindstilling: Slukker efter 15 minutter
- slukker efter 20 minutter
- slukker efter 30 minutter

Forvalg

Forvalget (Timer) kan aktiveres eller deaktiveres.

- Standardindstilling: frakoblet
- tilkoblet

SmartStart

Funktionen Forvalg ændres, hvis indstillingen *SmartGrid* er aktiveret. I displayet vises herefter tidsrummet, hvor tørretumbleren startes automatisk: *SmartStart før*, *SmartStart om* eller *SmartSlut før*.

Programstart sker via et eksternt signal. Der kan defineres et tidsrum op til 24 timer. I dette tidsrum venter tørretumbleren på et eksternt signal. Hvis der ikke sendes et signal i det definerede tidsrum, starter tørretumbleren, når tiden er udløbet.

Brugerniveau

Memory

Tørretumbleren gemmer de senest valgte indstillinger for et tørreprogram (tørretrin og/eller tilvalg eller i nogle programmer varigheden).

- Standardindstilling: frakoblet
- tilkoblet

Temperaturenhed

Du kan indstille, hvilken enhed temperaturen skal vises i.

- Standardindstilling: °C / *Celsius*
- °F / *Fahrenheit*

Vægtenhed

Du kan vælge, om fyldningsmængden skal vises i kg eller lb

- Standardindstilling: kg
- lb

Logo

Du kan vælge, om Miele Professional-logoet eller dit eget logo skal vises i displayet.

Kode bruger

Adgangskoden til brugerniveauet kan ændres.

- Indtast den hidtidige kode.
- Indtast en ny kode.

Programvalg

Styring

Du kan indstille, at betjeningen af tørretumbleren skal være "Vaskerimaskine". Hurtig betjening via kortvalg. Brugeren kan ikke ændre forprogrammerede programmer.

Tip: Foretag først alle nødvendige indstillinger og ændringer på tørretumbleren inden valg af tilvalg.

Advarsel: Ved aktivering af en af disse tilvalg, tilbydes brugerniveau ikke længere.

Brugerniveau kan ikke længere åbnes via displayet. Hvis der skal ændres flere indstillinger, skal følgende beskrivelse følges.

Brugerniveau åbnes (vaskerimaskine-variant)

- Tænd tørretumbleren, og åbn tørretumblerens dør.
- ① Tryk på sensortasten *Start/Stop*, og hold fingeren på den under trin ②-③.
- ② Luk tørretumblerens dør.
- ③ Vent, indtil sensortasten *Start/Stop*, der blinker nu, skifter til at lyse konstant ...
- ④ ... og slip herefter sensortasten *Start/Stop*.

- *Standard*

Standardindstilling: Alle (valgte) programmer kan vælges.

- *Laundry simple*

Der kan vælges mellem 12 programmer.

Under *Favoritprogrammer* skal du vælge, hvilke eller hvor mange programmer der skal vælges/ændres.

- *Laundry logo*

Der kan vælges mellem 12 programmer.

Under *Favoritprogrammer* skal du vælge, hvilke eller hvor mange programmer der skal vælges/ændres.

De første 3 programmer kan vælges direkte. De resterende programmer vælges via en ekstra liste.

- *Laundry logo (ekst. tidsst.)*

4 tidsprogrammer* med forskellige temperaturniveauer styres tidsmæssigt via en ekstern møntboks. Tørretumblerens maksimale kapacitet er på 8 kg tørt tøj.

Den indstillede værdi viser programtiden og kan ikke ændres af brugeren.

Dette valg er kun muligt med eksternt betalingssystem.

* Den maksimale programtid fastlægges under første ibrugtagning.

Brugerniveau

- *Laundry logo (intern tidsst.)*

4 tidsprogrammer* med forskellige temperaturniveauer styres tidsmæssigt via tørretumblerens elektronik. Tørretumblerens maksimale kapacitet er på 8 kg tørt tøj.

Den indstillede værdi viser maksimal programtid og kan ikke ændres af brugeren.

* Den maksimale programtid fastlægges under første ibrugtagning.

- *Eksternt programvalg*

Programvalg kan ske fra en ekstern terminal via et kommunikationsmodul.

Programpakker

Hermed fastlægges tørretumblerens programudvalg. Du kan vælge alle eller enkelte programmer fra den aktuelle programpakke.

Programpakkerne er detaljeret beskrevet i afsnittet Programoversigt.

Favoritprogrammer

Efter start kan et program alternativt vælges via: ☆ Favoritprogrammer. Der kan oprettes 12 programmer individuelt som favoritter.

Desuden tilbydes disse favoritprogrammer i styringsvarianterne

- *Laundry logo*

- *Laundry simple*.

Styringsvarianterne fastlægges under *Styring*.

Tip: Programmerne kan tildeles en separat farve. En forudsætning herfor er, at indstillingen *Til* er valgt under *Farvetildeling program*.

Favoritprogrammer ændres

- Vælg det program, der skal ændres eller udskiftes.
- Bekræft programmet eller indstillingen, der skal ændres.

Der åbnes en ekstra menu, hvor et nyt program kan vælges, eller et parameter kan ændres.

- Bekræft med sensortasten *Gem*.

Valget er aktiveret.

Reducering af antal favoritprogrammer

Antallet af favoritprogrammer kan reduceres ved at "deaktivere" de enkelte programmer.

- Vælg det program, der skal deaktiveres.
- Bekræft programmet.
- Vælg fra valglisten <tom> i stedet for et program.

Valgmulighederne i ☆ Favorit-programmer og valgmulighederne i styringsvarianter Laundry simple og Laundry logo reduceres.

Efter deaktivering af et program vises i stedet ∅<tom>. Et program kan altid tilføjes igen.

Favoritprogrammernes rækkefølge ændres

Favoritprogrammernes rækkefølge kan ændres ved at forskyde programmerne.

- Tryk på det program, der skal flyttes.

Det valgte program er markeret med en orange kant rundt om.

- Hold fingeren på programmet.
- Flyt programmet hen til den ønskede position.

Brugerniveau

Specialprogrammer

Du kan sammensættes 5 specialprogrammer individuelt og oprette dem som restfugtprogrammer eller tidsprogrammer med programnavn efter eget valg.

Indkod først programnavnet.

- Vælg specialprogrammet, som du ønsker at ændre.

Menuen **Gem** som åbnes.

- Indtast navnet ved hjælp af bogstaverne og symbolerne under linjen
- Tryk på sensortasten **gem**.

Du kan nu vælge parametrene for Δ Restfugtighedsprogram eller  Tidsprogram.

De 5 specialprogrammer er som standard forprogrammeret. Disse specialprogrammer kan ændres.

Specialprogrammerne føjes til programpakkerne. Skriv navne og egenskaber på de oprettede specialprogrammer i afsnittet Programoversigt i skemaet Specialprogrammer

Restfugtighedsprogram

- Slutrestfugtighed:
 - 6 % (tør) – 40 % (fugt)
- Eftertørringstid:
 - 0 – 60 minutter
- Temperatur (Procesluft):
 - kold – 60 °C
- Holdedefase
 - Holdetid:
 - 0 – 60 minutter
 - Holdetemperatur (Procesluft):
 - kold – 60 °C
- Afkølingstemperatur (Procesluft):
 - 40 - 55 °C

- Antikrøl

- Omdrejningsretning tromle:
 - 0 – 500 sekunder
- Pause:
 - 100 – 3000 sekunder
- Tromlereversering:
 - 0 – 500 sekunder

Tidsprogram

- Programtid:
 - 1 – 120 minutter
- Temperatur (Procesluft):
 - kold – 60 °C
- Afkølingstemperatur (Procesluft):
 - 40 - 55 °C
- Antikrøl
 - Omdrejningsretning tromle:
 - 0 – 500 sekunder
 - Tromlereversering:
 - 0 – 500 sekunder
 - Pause:
 - 100 – 3000 sekunder

Programsortering

Programmene kan flyttes inden for programlisten og favoritlisten.

- Standardindstilling: frakoblet
- tilkoblet
- Vælg valgmuligheden "Aktiveret".
- Gå ud af brugerniveauet.
- Vælg Programmer.
- Tryk på det program, der skal flyttes.

Det valgte program er markeret med en orange kant rundt om.

- Hold fingeren på programmet.
- Flyt programmet hen til den ønskede position.

Farvetildeling program

Du kan tildele et favoritprogram en bestemt farve. Favoritprogrammet får en ramme på listen over favoritprogrammer, hvis farve du kan vælge.

- Standardindstilling: frakoblet
- tilkoblet

Procesteknik

Antikrøl

Efter programslut drejer tromlen intervalmæssigt, hvis tøjet ikke tages ud med det samme.

En ændring af denne indstilling vil medføre et øget energiforbrug.

Indstillingen (⚙️) kan frakobles, eller der kan vælges en tid fra 1 til 12 timer.

Standardindstilling: frakoblet

Tørretrin

En ændring af denne indstilling vil medføre et øget energiforbrug.

Programmernes tørretrin *Koge-/kulørtvask*, *Strygelet*, *Automatic Plus* kan tilpasses individuelt.

Denne indstilling sker i 7 trin.

Standardindstilling: normal

Tørretrinnet *Rulletørt* i programmet *Koge-/kulørtvask* kan tilpasses individuelt.

Dette programs restfugtighed kan ændres i 11 trin fra 16 % (mere tørt) til 26 % (mere fugtigt).

Standardindstilling: 20 %

Brugerniveau

Forlænget afkøling

Før programslut kontrolleres det tørrede vasketøjs temperatur, og ved programslut forlænges afkølingsfasen om nødvendigt.

En ændring af denne indstilling vil medføre et øget energiforbrug.

- Standardindstilling: frakoblet
- tilkoblet

Afkølingstemperatur

Tekstilerne afkøles automatisk inden programslut. I alle programmer kan den automatiske afkølingsfase inden programslut indstilles koldere, hvorved afkølingsfasen forlænges.

En ændring af denne indstilling vil medføre et øget energiforbrug.

Indstillingen kan ændres fra 40 °C–55 °C.

Standardindstilling: 55 °C

Service

Luftveje renses

Tørretumblerelektronikken måler graden af forringelse forårsaget af fnug eller vaskemiddelrester i fnugfiltre og luftføringen. Der vises en kontrolmelding. Det kan indstilles, ved hvilken grad af fnugaflejring denne meddelelse skal vises.

Det er denne kontrolmelding, der kan ændres: Rens fnugfilteret, og skyl sokkelfilteret.

- Fra:
Kontrolmeldingen vises ikke. Ved særlig kraftig blokering i lufttilførslen afbrydes programmet dog, og kontrolmeldingen vises uafhængigt af denne indstilling.
- Ikke sart
Programmessagingen vises først ved stor mængde fnug.
- Standardindstilling: Normal
- Sart
Kontrolmeldingen vises allerede ved lille mængde fnug.

Filtre renses

Fnugfilteret i luftføringsområdet skal rengøres regelmæssigt. Timeinterval til kontrolmelding kan anføres.

Valg af timeinterval afhænger af, hvor kraftig fnugdannelsen er, og hvor hyppigt det af fx hygiejniske årsager skal rengøres.

Kontrolmeldingen indstilles: Filtre renses

- Tidsinterval på 5-55 timer
- Standardindstilling: Efter 55 timer
- frakoblet

Serviceinterval

Tørretumbleren viser en individuel melding efter et frit indstilleligt interval, så du kan udføre bestemte vedligeholdelsesarbejder.

3 forskellige meldinger 1/2/3 kan vises. Hver melding redigeres i sprog og tegnsætning for det aktuelle brugersprog.

Din individuelt indstillelige meddelelse vises ved programslut og slukker ved tryk på OK. Ved programslut af næste program følger den samme melding igen.

Indstillinger

Hermed fastlægges intervallet (timer eller dato) for, hvornår meldingen skal vises.

- Standardindstilling: frakoblet
- tid
Der kan derefter vælges et tidsinterval på 1-9999 timer.
- dato
Der kan derefter vælges en dato.

Melding

Her skrives teksten til meldingen, der vises for det planlagte vedligeholdelsesarbejde. 1, 2 eller alle 3 tekster kan redigeres.

Display nulstilles

Meldingen vises, indtil displayet nulstilles permanent. Meldingen vises først igen ved næste interval.

Brugerniveau

Eksterne anvendelser

Aftræksklap ekstern

Tilslutning af betalingssystem sker via en Miele XCI-boks eller et kommunikationsmodul.

Tidsforskydningen mellem aktiverings-tidspunkt for den eksterne ventilationsklap og start af tromle-/blæsermotor indstilles.

Mens ventilationsklappen åbnes, vises en tilsvarende meddelelse i displayet.

- Standardindstilling: frakoblet
Denne indstilling skal altid vælges, når en ventilationsklap ikke skal aktiveres. Dermed undgås en programafbrydelse.
- tilkoblet
 - 0 sekunder
 - 1 sekund
 - 2 sekunder
 - ...
 - 300 sekunder

Ekstra blæser

Tilslutning af betalingssystem sker via en Miele XCI-boks eller et kommunikationsmodul.

Hvis der er tilsluttet en ekstra blæser, skal denne tilkobles parallelt med motoren.

- frakoblet
- tilkoblet

Tryksensor

Tilslutning af betalingssystem sker via en Miele XCI-boks eller et kommunikationsmodul.

Ved tilslutning til et fælles aftræksrør kan det under visse trykforhold i aftræksrøret være nødvendigt at stoppe driften af en tørretumbler eller forhindre det fra begyndelsen af. Da tryksensoren er en ekstern enhed, er det muligt at anvende en logisk NO-kontakt og en NC-kontakt.

Mens ventilationsklappen åbnes, vises en tilsvarende meddelelse i displayet.

- Slukket = ikke aktiv
- Sluttes = aktiv
reaktion på **high-potential**
- Bryder = aktiv
reaktion på **low-potential**

Spidsbelastningssignal

Tilslutning af betalingssystem sker via en Miele XCI-boks eller et kommunikationsmodul.

Spidsbelastningsafbryderen gør det muligt at oprette tørretumbleren i et energistyringssystem. Når der modtages et signal, afbrydes tørretumblerens varmelegeme kortvarigt, eller start forhindres. Tørretumbleren må kun tilsluttes til en spidsbelastningsafbryder, der er tilsluttet til tørretumbleren via en Miele XCI-Box.

- Standardindstilling: ingen funktion
- Spidsbelastning med 230 V
- Spidsbelastning med 0 V
- KOM-modul

Forhindring af spidsbelastning

Med denne funktion ændres udførelsen af et hygiejneprogram ikke ved et spidsbelastningssignal. Varmelegemet forbliver tilkoblet.

- Standardindstilling: frakoblet
- tilkoblet

Valg kommunikationsmodul

Tørretumbleren er udstyret med et integreret trådløst wi-fi-modul. Tørretumbleren kan også udstyres med et eksternt modul.

- frakoblet
- internt modul (standardindstilling)
Det interne trådløse wi-fi-modul anvendes.
- eksternt modul
Et XKM-modul eller RS232-modul er skubbet ind i modulsakten.

Tilgængelighed for digitale Miele-produkter

Anvendelsen af digitale Miele-produkter afhænger af de funktioner og services, som tilbydes i dit land/din region.

Alle services er ikke tilgængelige i alle lande/regioner.

Yderligere information om tilgængelighed kan findes på Miele's hjemmeside www.miele.dk.

Brugerniveau

Wi-fi / LAN

Tørretumblerens netværkstilkobling

- Tilkobles
Denne melding vises kun, hvis tørretumbleren endnu ikke er forbundet med et trådløst netværk.
- Deaktiveres (synlig, når netværket er aktiveret)
Netværket tilkobles, wi-fi-funktionen frakobles.
- Aktiveres (synlig, når netværket er deaktiveret)
Wi-fi-funktionen tilkobles igen.
- Forbindelsesstatus (synlig, når netværket er aktiveret)
Følgende værdier vises:
 - Wi-fi-signalstyrke
 - Netværksnavnet
 - IP-adressen
- Ny tilkobling (synlig, når tilkoblet)
Nulstiller wi-fi-modulets netværksforbindelse for med det samme at oprette en ny forbindelse.
- Nulstilles (synlig, når der er etableret forbindelse)
Netværket er ikke længere tilkoblet. Når netværket skal anvendes igen, skal der oprettes forbindelse på ny.
 - Wi-fi-forbindelsen afbrydes.
 - Forbindelsen til det trådløse netværk nulstilles.

Tilslutning af Wi-fi

Der findes to tilslutningsmuligheder.

Via WPS

- Aktiver WPS-funktionen på routeren inden for 2 minutter.

Tip: Hvis der ikke er etableret forbindelse efter udløbet af timeouttiden, skal proceduren gentages.

Via Soft-AP

- Aktiver funktionen med Miele-appen på din Smart-enhed inden for 10 min.

Tip: Appen fører dig gennem de videre trin.

Netværkstid

Dato og klokkeslæt kan synkroniseres via netværket.

- frakoblet
Dato og klokkeslæt synkroniseres ikke via netværket.
- som administrator-maskine
Maskinerne er i et netværk uden internetforbindelse. En maskine ud nævnes til administrator-maskine og sender data til *bruger*-maskiner.
- som bruger-maskine
Maskinerne er i et netværk med internetforbindelse. Alle maskiner indstilles som *bruger-maskiner*. Data synkroniseres via internettet.

Remote

Programvalg sker via en ekstern terminal.

- Standardindstilling: Tilkoblet
- Frakoblet

Remote-Update

Via RemoteUpdate (fjernopdatering) kan tørretumblernes software opdateres.

Standardindstilling: Til

Hvis en RemoteUpdate (fjernopdatering) ikke installeres, kan tørretumbleren anvendes som normalt. Miele anbefaler dog, at RemoteUpdates installeres.

Aktivering

Menupunktet RemoteUpdate vises kun og kan vælges, hvis tørretumbleren er forbundet med det trådløse netværk.

Funktionen RemoteUpdate fra Miele kan kun anvendes, hvis tørretumbleren er forbundet med et trådløst netværk, og man har oprettet en brugerkonto i Miele Professional-appen. Her skal tørretumbleren være registreret.

Brugerbetingelserne fremgår af Miele Professional-appen.

Visse softwareopdateringer kan kun gennemføres af Miele Service.

Forløb RemoteUpdate

Når en RemoteUpdate er tilgængelig for tørretumbleren, vises den automatisk i det åbne brugerniveau.

Man kan vælge, om RemoteUpdate (fjernopdatering) skal udføres straks eller senere. Hvis der vælges "Start senere", vises informationen, næste gang tørretumbleren tændes.

RemoteUpdate (fjernopdatering) kan vare nogle minutter.

Vær opmærksom på følgende ved RemoteUpdate (fjernopdatering):

- Så længe der ikke vises nogen melding, er ingen RemoteUpdate (fjernopdatering) tilgængelig.
- En installeret RemoteUpdate (fjernopdatering) kan ikke fortrydes.
- Sluk ikke tørretumbleren under RemoteUpdate (fjernopdatering). Ellers afbrydes RemoteUpdate (fjernopdatering) og installeres ikke.

SmartGrid

Indstillingen SmartGrid er kun synlig, når en wi-fi-forbindelse er oprettet og aktiveret. Med denne funktion kan tørretumbleren integreres i et lokalt energistyresystem.

Brugerniveau

Maskinparametre

Juridiske informationer

Open-source-licenser

Her ses informationer.

Ophavsrettigheder og licenser til betjenings- og styringssoftware

Til betjening og styring af maskinen anvender Miele egen eller tredjeparts software, der ikke falder under en såkaldt open source-licensbetingelse. Softwaren/softwarekomponenterne er ophavsretligt beskyttet. Miele's og tredjeparts ophavsrettigheder skal respekteres.

Den foreliggende maskine indeholder yderligere softwarekomponenter, som distribueres under open source-licensbetingelser. De indeholdte open source-komponenter og tilhørende ophavsretlige påtegninger, eksemplarer af de aktuelt gældende licensbetingelser samt eventuel øvrig information kan ses i selve maskinen under menuvalg Indstillinger | Maskinparametre | Juridiske oplysninger | Open-source-licenser. De heri indeholdte regler for erstatningsansvar og garanti for open source-licensbetingelser gælder udelukkende i forhold til respektive rettighedsindehaver.

Betalingsystem

Til tilslutning til et betalingssystem kræves tilbehørsdelen XCI-AD eller XCI-Box.

Indstilling til betalingssystemer

Kontakt Miele Service ved et eventuelt senere ønske om ændring.

Der skal tilsluttes et betalingssystem.

- Intet betalingssystem
De følgende indstillinger springes over, og første ibrugtagning kan afsluttes.
- Impulsstyret
Programafvikling efter betaling af program: Brugeren køber et program.
- Tidsstyret
Tørretid via betalingssystem: Brugeren køber en programtid.
- Tidsstyret med impulstæller
Til betalingssystemer, hvor programtiden kan øges ved yderligere betaling (opsummering).
- KOM-modul
Centralstyring

Tilbage meldingssignal fra betalingssystem

Indstilling af tilbage meldingssignal fra betalingssystemet.

- Standardindstilling: frakoblet
- Programslut
Tilbage meldingssignalet sker ved programslut.
- Aktivering af starttasten
Tilbage meldingssignalet sker, når starttasten aktiveres.
- Start og programslut
Tilbage meldingssignalet sker ved programstart og programslut
- Program afvikles
Tilbage meldingssignalet sker vedvarende fra programstart til programslut.
- Proceslufttemperatur
Tilbage meldingssignalet sker temperaturafhængig, når procesluftens temperatur er lig eller højere end den indstillede temperatur.

Spærring betalingssystem

For at undgå uønskede ændringer kan der aktiveres en programlås i programstyringen. Hvis tørretumblerens dør åbnes ved aktiveret programlås, vil programmet blive afbrudt og det resterende indbetalte beløb vil gå tabt.

For at bibeholde muligheden for efterfyldning af tøj kan tidspunktet indtil aktivering af låsen ændres.

- Standardindstilling: frakoblet
- Straks efter start af programmet
- 1-5 minutter efter start af programmet

Slet betalingssignal

Betalingssignalet ved tilslutning til møntboks kan bevares til programslut eller gå tabt efter 5 minutter uden programstart.

- Standardindstilling: frakoblet
- tilkoblet

Brugerniveau

Signaltid betaling

Ved tilkobling til møntboks kan minimumsdetekteringstiden for betalings-signalet indstilles.

- Standardindstilling: kort
 - Til møntbokse, hvor den indbetalte mønt frembringer betalingsimpulsen.
- Lang
 - Til centralstyringer på 230 V-basis.

Timeout-tid betalingssystem

Indstilling af møntboksens time-out-tid. Indstilling af maksimal driftstid for at forhindre manipulation med betalingssystemet.

Time-out-tiden kan indstilles i trin fra 30 min. til 4 timer eller frakobles.

Hvis programslut ikke sker inden for time-out-tiden, nulstilles indstillingen i møntboksen. Programmet afbrydes.

Standardindstilling: 3 timer

Tid tidsprogram kold luft

Programtiden kan indstilles.

Der kan indstilles en tid a 5 min. fra 10 minutter til 2 timer.

Standardindstilling: 2 timer

Tid tidsprogram varm luft

Programtiden kan indstilles.

Der kan indstilles en tid a 5 min. fra 20 minutter til 2 timer.

Standardindstilling: 2 timer

Gratis programmer

I betalingssystemet kan det fastlægges, om *Tidsprogram varm luft* skal kunne benyttes gratis.

- Standardindstilling: frakoblet
- tilkoblet

Miele A/S
Erhvervsvej 2
2600 Glostrup
www.miele.dk

Afdeling:
Kundecenter

Telefon:
43 27 15 10

E-mail:
profservice@miele.dk



Miele & Cie. KG
Carl-Miele-Straße 29, 33332 Gütersloh, Tyskland

PDR 908 EL

da-DK

M.-Nr. 12 450 060 / 00