

Istruzioni d'uso e di montaggio Cappa aspirante Downdraft



Leggere **assolutamente** le istruzioni d'uso e di montaggio prima di installare e usare l'apparecchio la prima volta per evitare di infortunarsi e di danneggiare l'apparecchio.

Indice

Indicazioni sulla sicurezza e avvertenze	4
Sostenibilità e tutela dell'ambiente	11
Presentazione del prodotto	12
Panoramica aspiratore	12
Componenti	13
Filtro antigrasso e pannello	13
Filtro antiodori	13
Illuminazione del piano cottura.....	13
Illuminazione ambiente	14
Funzioni.....	14
Livelli di potenza aspiratore	14
Funzionamento supplementare	14
Altezza di aspirazione ridotta	15
Contatore ore di esercizio.....	15
Collegamento in rete	15
Con@ctivity con auto-apprendimento.....	16
Power Management.....	16
Messa in funzione	17
Selezionare il funzionamento a evacuazione o riciclo d'aria.....	17
Collegamento in rete.....	18
Presupposti per il collegamento in rete	18
Eseguire Scan & Connect	18
Disconnettere la WLAN e il telecomando	18
Impostare Con@ctivity	19
Attivare Con@ctivity 3.0 tramite la rete domestica WLAN.....	19
Attivare Con@ctivity 3.0 tramite una connessione WLAN diretta.....	19
Connessione del telecomando.....	20
Disconnettere il telecomando.....	20
Uso	21
Accendere l'aspiratore	21
Impostare il livello di potenza	21
Selezionare il funzionamento supplementare	21
Spegnere l'aspiratore	21
Funzionamento supplementare nella modalità Plug&Play.....	21
Accendere l'illuminazione del piano cottura.....	22
Variare l'illuminazione del piano cottura con il dimmer	22
Accendere/spegnere l'illuminazione del piano cottura.....	22
Accendere/spegnere l'illuminazione ambiente	22
Attivare/disattivare la modalità Ambiente.....	22
Chiudere lo schermo antifumane.....	23
Cucinare con Con@ctivity	23

Disattivare temporaneamente Con@ctivity.....	24
Modifica delle impostazioni.....	25
Intervalli del contatore filtro antigrasso.....	25
Intervalli del contatore ore di esercizio filtro a carbone attivo.....	25
Attivazione/disattivazione del Power Management.....	26
Ridurre l'altezza di aspirazione.....	27
Suggerimenti per risparmiare energia elettrica.....	28
Pulizia e cura	29
Involucro	29
Filtri antigrasso e pannello per l'aspirazione laterale	29
Estrarre il pannello	31
Pulire la vaschetta di raccolta	31
Inserire il pannello.....	32
Azzerare il contatore delle ore di esercizio del filtro antigrasso	32
Sostituire i filtri antigrasso.....	32
Filtri a carbone attivo	33
Azzerare il contatore ore di esercizio del filtro a carbone attivo	33
Smaltire i filtri antiodore	33
Filtri a carbone attivo rigenerabili	33
Assistenza tecnica	34
Contatti in caso di guasti.....	34
Posizione targhetta di matricola.....	34
Garanzia.....	34
Diritti d'autore e licenze.....	34
Installazione	35
Prima dell'installazione.....	35
Materiale per l'installazione	35
Dimensioni apparecchio.....	36
Dimensioni incasso	37
Sigillare le fessure.....	43
Esempi di incasso.....	44
Tubo di sfianto.....	45
Valvola di ritenuta	45
Collegamento elettrico	46
Dati tecnici	47
Accessorio acquistabile per funzionamento a riciclo d'aria	47
Dichiarazione di conformità	47

Indicazioni sulla sicurezza e avvertenze

Questa cappa aspirante è conforme alle vigenti norme di sicurezza. Un uso improprio può comunque causare danni a persone e/o cose.

Leggere attentamente le istruzioni d'uso e di montaggio prima di mettere in funzione la cappa aspirante. Le istruzioni contengono informazioni importanti su montaggio, sicurezza, uso e manutenzione. Si evitano così danni a sé e alla cappa aspirante.

Ai sensi della norma IEC 60335-1, Miele avvisa espressamente che è assolutamente necessario leggere e seguire le informazioni contenute nel capitolo per l'installazione dell'apparecchio, nonché le indicazioni e le avvertenze di sicurezza.

Il produttore non risponde dei danni che derivano dall'inosservanza di queste avvertenze.

Conservare il libretto delle istruzioni per l'uso e il montaggio. Potrebbe servire a un altro utente.

Uso previsto

- ▶ La cappa aspirante non è destinata per essere usata all'aperto.
- ▶ Usare la cappa aspirante secondo le modalità convenzionali per uso casalingo per evacuare e depurare il fumo e gli odori che si sviluppano durante la cottura. Ogni altro uso è vietato.
- ▶ Le persone che a causa delle loro facoltà psichiche, sensoriali, mentali o per inesperienza e imperizia non sono in grado di far funzionare correttamente la cappa aspirante devono essere sorvegliate se la usano. Dette persone possono usare la cappa aspirante senza essere sorvegliate solo se sono state istruite adeguatamente sulle modalità d'uso. Dovranno essere al corrente dei pericoli derivanti da un'errata manipolazione dei comandi e riconoscerli.

Bambini in casa

- ▶ Tenere i bambini di età inferiore a 8 anni lontani dalla cappa aspirante a meno che non siano sorvegliati.
- ▶ I bambini a partire dagli 8 anni possono utilizzare la cappa aspirante senza sorveglianza solo ed esclusivamente se è stato loro spiegato come e se sono in grado di farlo in tutta sicurezza. È importante che sappiano riconoscere e comprendere quali pericoli possono derivare da un uso non corretto.

Indicazioni sulla sicurezza e avvertenze

- ▶ I bambini non devono eseguire lavori di manutenzione e pulizia senza essere sorvegliati.
- ▶ Sorvegliare i bambini se sono vicini alla cappa aspirante. Evitare che i bambini giochino con la cappa aspirante.
- ▶ Pericolo di soffocamento. Giocando, i bambini possono avvolgersi nel materiale d'imballaggio (ad es. pellicole) oppure infilarlo in testa e soffocare. Tenere il materiale d'imballaggio lontano dai bambini.

Sicurezza tecnica

- ▶ Se i lavori di installazione e manutenzione o le riparazioni non sono svolti correttamente, possono insorgere gravi pericoli per l'utente. I lavori di installazione e manutenzione nonché le riparazioni possono essere eseguiti solo dall'assistenza tecnica autorizzata.
- ▶ Se la cappa aspirante è danneggiata, la sicurezza dell'utente non è garantita. Controllare quindi se si notano danni visibili. Non usare mai la cappa aspirante se si notano danni!
- ▶ La sicurezza elettrica della cappa aspirante è garantita solo se è allacciata a un conduttore di protezione installato secondo le norme. È oltremodo importante verificare l'efficienza di tale dispositivo di sicurezza. In caso di dubbio, far controllare l'installazione da un elettricista qualificato.
- ▶ È possibile il funzionamento temporaneo o permanente su un sistema di alimentazione di energia autosufficiente o non sincronizzato alla rete (ad es. reti autonome, sistemi di backup). Requisito per il funzionamento è che il sistema di alimentazione di energia rispetti le disposizioni della norma EN 50160 o similari. Le misure di sicurezza previste nell'impianto domestico e in questo prodotto Miele devono essere garantite per la funzionalità e le procedure anche nel funzionamento autonomo o non sincronizzato alla rete, oppure sostituite da uguali misure nell'installazione. Come descritto ad esempio nella pubblicazione attuale della VDE-AR-E 2510-2.
- ▶ I dati di allacciamento (frequenza e tensione) indicati sulla targhetta dati della cappa aspirante devono assolutamente corrispondere con quelli della rete elettrica affinché la cappa non si danneggi. Confrontare i dati di allacciamento prima di collegare l'apparecchio. In caso di dubbi, rivolgersi a un elettricista qualificato.

Indicazioni sulla sicurezza e avvertenze

▶ Prese multiple o prolunghe elettriche non garantiscono la sicurezza necessaria (pericolo d'incendio). Non collegare quindi la cappa aspirante alla rete elettrica con queste prese.

▶ Per il corretto funzionamento, usare la cappa solo a installazione ultimata.

▶ Questa cappa aspirante non deve venire installata e usata in luoghi non fissi (ad es. imbarcazioni).

▶ Se si toccano o modificano componenti elettrici o meccanici possono verificarsi infortuni e guasti alla cappa aspirante.

Aprire l'involucro solo in base alle istruzioni per l'installazione e per i lavori di manutenzione e pulizia. Non aprire mai altre parti dell'involucro.

▶ Se eventuali riparazioni della cappa aspirante non vengono eseguite da un servizio assistenza autorizzato da Miele, i diritti alla garanzia non sono più validi.

▶ Se il cavo di collegamento fosse danneggiato dovrà essere sostituito da una persona qualificata.

▶ Le lampadine dell'illuminazione sono montate fisse. È necessario che la sostituzione sia effettuata dal servizio di assistenza tecnica o da un tecnico specializzato autorizzato da Miele o dall'assistenza tecnica Miele.

▶ Per eseguire lavori di installazione, manutenzione o riparazione staccare la cappa dalla rete elettrica. L'apparecchio è staccato dalla rete elettrica solo se:

- il/i fusibile/i dell'impianto elettrico è/sono disinserito/i, oppure
- il/i fusibile/i dell'impianto elettrico è/sono completamente svitato/i, oppure
- la spina è completamente sfilata dalla presa elettrica. Per toglierla, afferrare la spina e non tirare il cavo.

Indicazioni sulla sicurezza e avvertenze

Funzionamento contemporaneo con un fuoco alimentato dall'aria ambiente

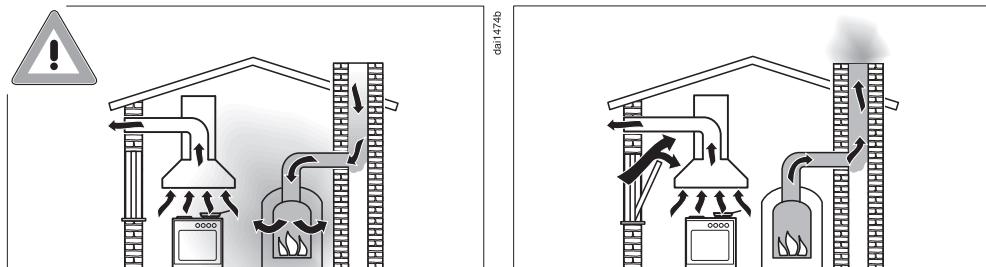

⚠ Pericolo di intossicazione a causa dei gas combustibili. Se la cappa viene messa in funzione mentre è attivo un fuoco (fiamma) alimentato con aria ambiente, è necessario adottare delle precauzioni.

I fuochi alimentati con aria ambiente usano l'aria dell'ambiente per la combustione ed espellono i gas combustibili all'esterno tramite un camino. Questi possono essere ad es. stufe a gas, gasolio, legna o carbone, scaldacqua istantanei, scaldabagno, piani di cottura o forni.

La cappa aspirante sottrae aria ambiente alla cucina e agli ambienti adiacenti. Vale per le seguenti modalità:

- funzionamento a sfiato,
- funzionamento a riciclo con box all'esterno dell'ambiente.

Senza sufficiente afflusso di aria si crea una depressione. Il fuoco non ha aria a sufficienza per ardere e quindi potrebbe spegnersi. Potrebbero essere quindi riaspirati dal camino o dal canale di scarico dell'aria i gas combustibili.

Pericolo di morte.

Indicazioni sulla sicurezza e avvertenze

Per escludere pericoli di intossicazione da gas nel caso in cui la cappa aspirante funzioni in locali o impianti con ventilazione combinata contemporaneamente con altri impianti di riscaldamento dipendenti dall'aria di ambiente, si dovrà osservare che nel locale ci sia una depressione massima di 4 Pa (0,04 mbar) per evitare che i gas di combustione degli impianti di riscaldamento vengano risucchiati all'interno.

Questo si può ottenere se mediante aperture non chiudibili ad es. nelle porte o finestre può giungere l'aria necessaria per la combustione. Accertarsi che la sezione dell'apertura di afflusso aria sia sufficiente. Le normali prese d'aria generalmente non garantiscono un afflusso sufficiente.

Nella valutazione bisogna sempre tenere conto dell'intero rapporto di aerazione dell'abitazione. In caso di dubbi, interpellare uno spaz-zacamino competente.

Se la cappa viene usata con funzionamento a riciclo d'aria e l'aria viene ricondotta nel locale dove è installata, il funzionamento contemporaneo con impianti di riscaldamento dipendenti dall'aria di ambiente non è pericoloso.

Uso corretto

▶ Pericolo di schiacciarsi le dita! Tenersi lontano dall'area di movimentazione di entrata o fuoriuscita dello schermo deviafumane.

▶ Pericolo di incendio a causa di fiamme libere.

Non lavorare mai con fiamme libere sotto la cappa aspirante. È quindi vietato ad es. cuocere flambé e grigliare su fiamma libera. La cappa aspirante accesa aspira le fiamme nel filtro. Il grasso depositatosi può incendiarsi.

▶ L'acqua di condensa può intaccare la cappa aspirante.

Quando si cucina si dovrà sempre attivare la cappa per evitare che si formi condensa.

▶ Se si surriscaldano, oli e grassi possono prendere fuoco e incendiare anche la cappa.

Sorvegliare sempre i procedimenti di cottura con oli e grassi in pentole, padelle o friggitorici. Prestare attenzione anche quando si griglia con grill elettrici.

▶ Residui di grasso e sporco depositatosi possono danneggiare il funzionamento della cappa aspirante.

Non usare mai la cappa senza filtri antigrasso per accertare la depurazione del fumo e degli odori.

Indicazioni sulla sicurezza e avvertenze

- ▶ Tenere presente che durante la cottura la cappa può riscaldarsi in seguito al calore che sale.
Toccare quindi l'involucro della cappa e i filtri antigrasso solo dopo che la cappa si è raffreddata.

Installazione corretta

- ▶ Seguire le indicazioni del produttore dell'apparecchio di cottura per verificare se è consentito utilizzarlo in combinazione con una cappa aspirante.
- ▶ Non è consentito installare la Downdraft vicino a fuochi alimentati da combustibili fossili.
- ▶ La cappa aspirante non deve essere azionata in combinazione con un piano cottura a gas.
- ▶ Per fissare la Downdraft, attenersi alle indicazioni contenute nel capitolo "Installazione".
- ▶ I componenti possono avere bordi taglienti e causare ferite. Durante il montaggio indossare guanti che proteggano dai tagli.
- ▶ Per la condotta di sfiato si dovranno usare esclusivamente tubi o flessibili di materiale non infiammabile, disponibili presso il concessionario o il servizio assistenza Miele.
- ▶ Il tubo di sfiato non deve venire collegato alla canna fumaria di una stufa o di un impianto termico a gas e nemmeno a un pozzo di aera-zione per locali con caminetto.
- ▶ Se l'aria di scarico deve essere convogliata in un camino fuori uso, rispettare le norme emanate dalle autorità competenti.

Pulizia e cura

- ▶ Sussiste il pericolo d'incendio se la pulizia non avviene osservando le indicazioni riportate nelle presenti istruzioni d'uso.
- ▶ Non usare mai la macchina a vapore per pulire la cappa aspirante. Il getto di vapore potrebbe penetrare all'interno e giungere a contatto con componenti elettrici provocando un corto circuito.

Indicazioni sulla sicurezza e avvertenze

Accessori e pezzi di ricambio

- ▶ Usare esclusivamente accessori originali Miele. Se si installano altri componenti, i diritti di garanzia e di responsabilità della casa produttrice non sono più validi.
- ▶ Miele garantisce il rispetto degli standard di sicurezza solo se vengono usati pezzi di ricambio originali. Sostituire eventuali componenti difettosi esclusivamente con componenti identici.
- ▶ Miele garantisce la fornitura di pezzi di ricambio fino a 15 anni, minimo per dieci, dopo l'uscita di gamma della cappa aspirante.

Smaltimento dell'imballaggio

L'imballaggio è pratico e protegge l'apparecchio da eventuali danni di trasporto. I materiali utilizzati per l'imballaggio sono generalmente riciclabili, in quanto selezionati secondo criteri di tutela dell'ambiente e di facilità di smaltimento.

Restituire gli imballaggi al circuito di raccolta dei materiali consente di risparmiare materie prime. Utilizzare centri di raccolta per materiali specifici ed eventuali opzioni di ritiro alternative. Il rivenditore Miele ritira gli imballaggi utilizzati per il trasporto.

Smaltimento del vecchio apparecchio

Gli apparecchi elettrici ed elettronici contengono spesso materiali riutilizzabili. Contengono inoltre determinate sostanze, liquidi e componenti necessari per il corretto funzionamento e la sicurezza dell'apparecchio. Se smaltiti non correttamente o con i rifiuti comuni, questi componenti possono danneggiare la salute delle persone e l'ambiente. Evitare quindi assolutamente di smaltire il vecchio apparecchio con i rifiuti comuni.



Utilizzare invece i punti di raccolta e smaltimento ufficiali per il ritiro gratuito delle apparecchiature elettriche ed elettroniche presso il comune, la città, il rivenditore oppure Miele. Il proprietario è legalmente responsabile della cancellazione degli eventuali dati personali dal vecchio apparecchio. È tenuto per legge a rimuovere dalle apparecchiature batterie, accumulatori e lampade esausti e rimovibili, senza distruggerli. Portarli presso gli idonei punti di raccolta differenziata, dove vengono presi in consegna gratuitamente. Fino a quando il vecchio apparecchio non viene prelevato, accertarsi che non costituisca una fonte di pericolo per i bambini.

Presentazione del prodotto

Panoramica aspiratore

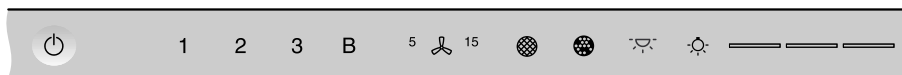
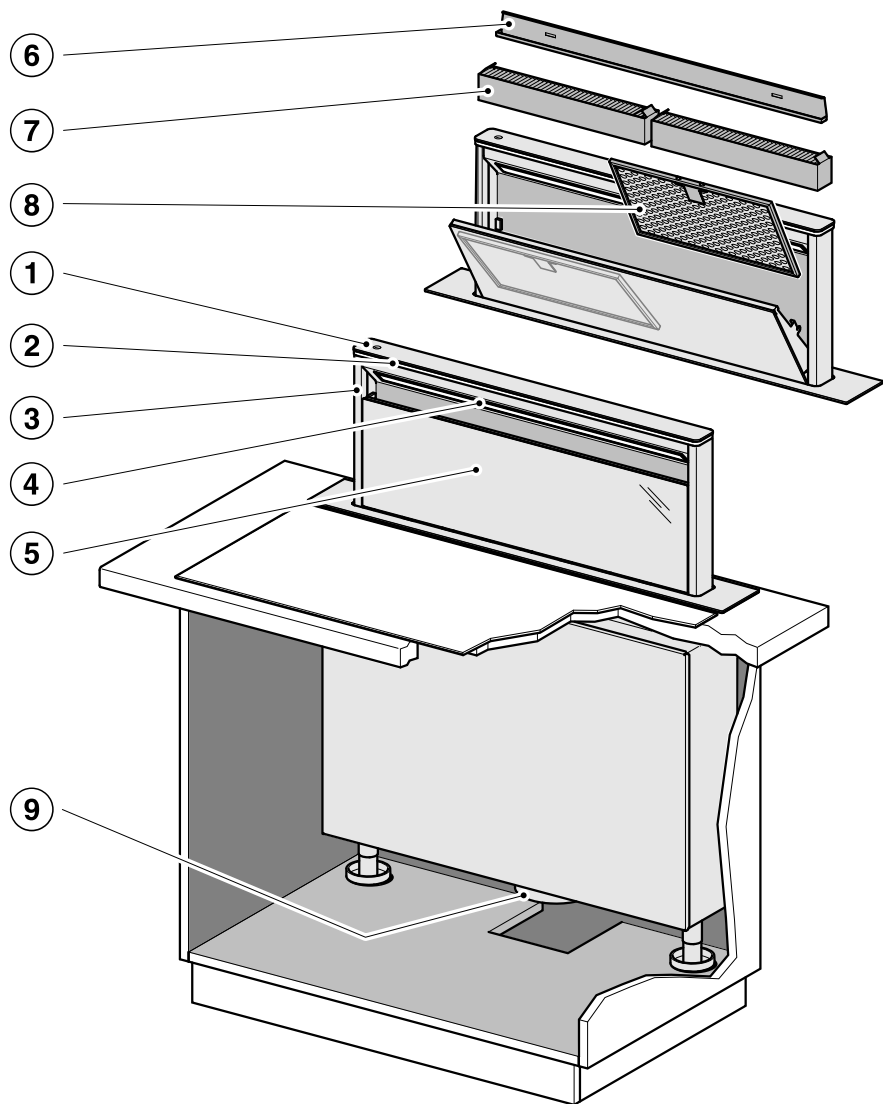

10

11

12

13

14

15

16

17

da5569

- ① Comandi
- ② Illuminazione ambiente
- ③ Schermo antifumane estraibile
- ④ Illuminazione piano cottura
- ⑤ Pannello per l'aspirazione perimetrale
- ⑥ Vaschetta di raccolta
- ⑦ Filtro antiiodori
Filtri antiiodori monouso o rigenerabili (accessori su richiesta per il funzionamento a ricircolo)
- ⑧ Filtro antigrasso
- ⑨ Manicotto di sfiato
- ⑩ Tasto sensore per accendere e spegnere la cappa aspirante
- ⑪ Tasti sensore per accendere e spegnere l'aspiratore e per regolare la potenza aspirante
- ⑫ Tasto sensore per il funzionamento supplementare
- ⑬ Tasto sensore per il contatore ore di funzionamento dei filtri antigrasso
- ⑭ Tasto sensore per il contatore ore di funzionamento dei filtri a carbone attivo
- ⑮ Tasto sensore per l'accensione e lo spegnimento dell'illuminazione ambiente
- ⑯ Tasto sensore per accendere/spegnere e regolare l'illuminazione del piano cottura
- ⑰ Tasti sensore per selezionare e visualizzare i livelli di illuminazione

Componenti

Filtro antigrasso e pannello

Il pannello di aspirazione perimetrale e i filtri antigrasso in metallo riutilizzabili dell'apparecchio trattengono le particelle di unto, polvere, ecc. che si sviluppano durante la cottura, evitando così che la cappa aspirante si sporchi.



Pericolo di incendio

I filtri antigrasso molto sporchi sono particolarmente infiammabili.

Pulire i filtri antigrasso a intervalli regolari.

I filtri antigrasso molto sporchi riducono la potenza aspirante e contribuiscono a rendere la cappa aspirante e la cucina più sporche.

Filtro antiiodori

Con il funzionamento a ricircolo e il funzionamento a ricircolo Plug & Play, oltre ai filtri antigrasso occorre impiegare due filtri antiiodori. Questi servono per assorbire gli odori che si generano durante la cottura.

I filtri antiiodori sono disponibili come accessorio su richiesta. Sono disponibili filtri antiiodori da sostituire al termine della durata di funzionamento e filtri antiiodori rigenerabili.

Illuminazione del piano cottura

L'illuminazione del piano cottura può essere accesa o spenta indipendentemente dal funzionamento della ventola ed è possibile variare la luminosità col dimmer.

Presentazione del prodotto

Illuminazione ambiente

L'illuminazione ambiente fornisce un'illuminazione d'atmosfera.

È possibile accendere l'illuminazione ambiente in qualsiasi momento mentre l'aspiratore è in funzione.

Modalità Ambiente

Se si utilizza l'illuminazione ambiente senza accendere la ventola e l'illuminazione del piano cottura, lo schermo antifumane fuoriesce per ca. 2 cm nella posizione Ambiente.

Funzioni

Funzionamento a sfiato

La cappa aspirante aspira i fumi e gli odori di cottura. L'aria passa attraverso il pannello per l'aspirazione laterale e i filtri antigrasso e viene depurata. Successivamente l'aria depurata viene espulsa all'esterno.

Funzionamento a riciclo d'aria

(con kit adattatore e filtri a carbone attivo, accessori acquistabili)

L'aria aspirata viene purificata attraverso il pannello di aspirazione perimetrale e i filtri antigrasso e, in aggiunta, attraverso i filtri a carbone attivo. Alla fine l'aria viene reimpressa in cucina.

Nel funzionamento a riciclo d'aria consigliamo di convogliare l'aria in cucina tramite un tubo con scarico, ad es. nel pannello zoccolo.

Funzionamento a riciclo d'aria Plug&Play

Se lo spazio di montaggio non è sufficiente per un tubo dell'aria, nella modalità Plug&Play è possibile convogliare l'aria anche nello zoccolo sotto i mobili della cucina. Attenersi al capitolo "Installazione".

Aerazione della cucina

Aerare bene la cucina quando l'aspiratore integrato è in funzione.

Nel funzionamento a evacuazione l'efficienza dell'aspiratore migliora grazie all'aria in entrata.

Nel funzionamento a ricircolo, l'umidità prodotta durante la cottura rimane in cucina. L'aerazione aiuta a disperdere l'umidità.

Livelli di potenza aspiratore

Per fumane, odori o calore da leggeri a forti, sono disponibili i livelli di potenza da **1** a **3**.

Aumentare il livello di potenza con l'aumentare di fumane, odori o calore.

In caso di fumane, odori o calore molto intensi, ad es. quando si arrostitisce, sono disponibili entrambi i livelli di Booster **B.** e **B.**. I livelli di Booster vengono ridotti automaticamente dopo alcuni minuti.

Funzionamento supplementare

Il funzionamento supplementare fa sì che l'aspiratore si spenga in automatico dopo un tempo programmato.

In questo modo, dopo aver cucinato si elimina ogni odore e fumane residue dall'aria della cucina. Si evitano così residui e odori nell'aspiratore.

Presentazione del prodotto

Altezza di aspirazione ridotta

Se nelle impostazioni si seleziona un'altezza di aspirazione ridotta, lo schermo antifumane fuoriesce solo di ca. 10 cm all'accensione della ventola o dell'illuminazione del piano cottura.

- Se si utilizzano padelle o pentole basse o si cucina con pentole dotate di uscita vapore laterale nel coperchio, l'altezza di aspirazione ridotta ottimizza l'aspirazione.
- Nel caso di installazione in una superficie a isola, l'altezza di aspirazione ridotta consente di vedere liberamente il piano cottura anche dalla parte posteriore.

Contatore ore di esercizio

L'aspiratore memorizza le ore di funzionamento.

Se si accende il simbolo filtri antigrasso , è necessario pulirli.

Se si accende il simbolo del filtro antiodori , quest'ultimo deve essere sostituito o rigenerato, se adatto alla rigenerazione.

È possibile adeguare gli intervalli del contatore alle proprie abitudini di cottura.

Disattivare il contatore delle ore di funzionamento per il filtro antiodori, se l'aspiratore viene azionato nel funzionamento a evacuazione.

Collegamento in rete

L'aspiratore è dotato di un modulo WLAN integrato. Il modulo WLAN consente la connessione alla propria rete domestica e l'uso dell'app Miele su un dispositivo mobile.

Una volta collegato alla WLAN per la prima volta, l'aspiratore si connette automaticamente ogni volta che viene ri-acceso.

Accertarsi che sul luogo di installazione dell'aspiratore il segnale della rete WLAN sia sufficientemente forte.

Collegando l'aspiratore alla rete WLAN, aumentano i consumi energetici anche se l'aspiratore è spento.

Opzioni smart tramite l'app Miele*

Il collegamento in rete tramite l'app Miele permette di accedere a numerose opzioni smart, tra cui:

- Visualizzazione delle informazioni di stato
- Utilizzo di ulteriori funzioni utili
- Mantenere la cappa aspirante allo stato di sviluppo Miele più recente tramite gli update del software.

Maggiori informazioni sulle opzioni smart sono disponibili sul sito web Miele, nello Apple App Store® o su Google Play Store™.

* Offerta digitale aggiuntiva di Miele & Cie. KG. La gamma di funzioni può variare a seconda del modello e del paese. Per i prodotti e i servizi digitali di Miele nell'app Miele è richiesto il consenso alle Condizioni generali e all'Informativa sulla protezione dei dati. Miele si riserva il diritto di modificare o cessare le offerte digitali in qualsiasi momento.

Presentazione del prodotto

Con@ctivity con auto-apprendimento

Con la funzione Con@ctivity la cappa aspirante viene gestita in automatico in base al piano cottura. La condizione è che la cappa aspirante e il piano cottura Miele siano collegati nella rete WLAN domestica oppure che dispongano di una connessione WLAN diretta.

È possibile gestire l'aspiratore manualmente in qualsiasi momento anche durante il funzionamento automatico.

Se si seleziona regolarmente ad es. un livello di potenza più elevato, la modalità automatica si adatta a questa procedura (Miele Con@ctivity Plus).

Power Management

La cappa aspirante dispone di un sistema di regolazione automatica, il Power Management. Il Power Management serve per risparmiare energia. Fa in modo che l'aspiratore riduca il livello di potenza in automatico e che l'illuminazione si spenga.

- Il secondo livello di Booster viene impostato sul primo livello di Booster dopo 2 minuti (anche se il Power Management è disattivato).

Il primo livello di Booster passa automaticamente al livello **3** dopo 5 minuti.

- Dai livelli di aspirazione 3, 2 o 1, dopo 2 ore la potenza aspirante si riduce di un livello, poi in scatti di 30 minuti, si spegne.
- Se rimane accesa, l'illuminazione del piano cottura si spegne automaticamente dopo 12 ore.



Selezionare il funzionamento a evacuazione o riciclo d'aria

La cappa aspirante è indicata sia per il funzionamento a evacuazione che a riciclo d'aria. La potenza dell'aspiratore si adegua alla modalità di cottura selezionata. Di serie è impostato il funzionamento a riciclo d'aria. Per il funzionamento a evacuazione occorre commutare la cappa aspirante.

La commutazione sul funzionamento a evacuazione avviene disattivando il contatore ore di funzionamento per il/i filtro/i a carbone attivo.

■ Toccare il tasto On/Off  in caso di schermo antifumane chiuso.

Tutti i simboli sono accesi con luminosità ridotta.

■ Tenere premuto il tasto del funzionamento supplementare  finché sono illuminati i simboli del filtro anti-grasso  e del filtro a carbone attivo .

■ Toccare il simbolo del filtro a carbone attivo .

Il simbolo del filtro a carbone attivo  e la spia del livello di aspirazione lampeggiano.

■ Toccare il tasto **B**.

■ Confermare con il tasto dei filtri a carbone attivo .

Tutte le spie di controllo si spengono.

È impostato il funzionamento a evacuazione.



Se non si conferma l'operazione entro 4 minuti, la vecchia impostazione rimane attiva.

Attivazione/disattivazione del Plug & Play

■ Premere il tasto On/Off .

Tutti i simboli sono accesi con luminosità ridotta.

■ Tenere premuto il tasto del funzionamento supplementare .

Dopo alcuni secondi si accendono i simboli del filtro antigrasso  e del filtro antiodori , dopo altri 7 secondi si illumina la spia **1** del livello di aspirazione.

■ Sfioccare poi successivamente uno dopo l'altro

- il tasto **1**,

- il tasto illuminazione  e ancora

- il tasto illuminazione .

Se Plug & Play è disattivato, lampeggiano le spie **1** e **3**.

Se è attivato, si accendono in modo fisso le spie **1** e **3**.

■ Per l'attivazione sfiorare il tasto **B**.

Le spie **1** e **3** restano accese.

■ Per disattivare toccare il tasto **1**.

Le spie **1** e **3** lampeggiano.

■ Confermare l'operazione con il tasto di funzionamento supplementare .

Tutte le spie si spengono.

Messa in funzione

Collegamento in rete

Presupposti per il collegamento in rete

Osservare i seguenti presupposti per il collegamento in rete:

1. Nel luogo di installazione è disponibile una rete domestica.
Tenere la password WLAN a portata di mano.
2. L'app Miele è presente su un dispositivo mobile.
3. Si è in possesso di un account utente nell'app Miele.

Eeguire Scan & Connect

- Scansionare il QR Code.

Se è stata installata l'app Miele e si possiede un account, si accede direttamente alla connessione in rete.

Se l'app Miele non è ancora stata installata, si apre il collegamento ad Apple App Store® o Google Play Store™.

- Installare l'app Miele e configurare un account.
- Scansionare nuovamente il QR Code.

L'app Miele accompagna l'utente nella configurazione.



gib5496 DAHXXX-qr-v02

Disconnettere la WLAN e il telecomando

Per ristabilire una nuova connessione WLAN o una connessione a un telecomando, è necessario innanzitutto interrompere le connessioni esistenti.

Disconnettendosi, ci si disconnette sempre dalla WLAN e dal telecomando collegato contemporaneamente.

- Toccare il tasto On/Off (⏻) in caso di schermo antifumane chiuso.

Tutti i simboli sono accesi con luminosità ridotta.

- Tenere premuto il tasto del funzionamento supplementare ⁵↵¹⁵ finché si accendono i simboli del filtro antigrasso (🌀) e del filtro antiodori (🌐).

- Sfioccare il tasto **1**.

Con una connessione WLAN attiva, **2** e **3** rimangono accesi.

Se un telecomando è connesso, lampeggia anche **B**.

- Sfioccare il tasto **1**.

2 rimane acceso e **3** lampeggia.

Dopo alcuni secondi **2** e **3** lampeggiano. La connessione è interrotta.

- Uscire dalla modalità di disconnessione sfiorando il tasto del funzionamento supplementare ⁵↵¹⁵ sulla cappa aspirante.
- Disconnettere anche il telecomando. Allo scopo, seguire le istruzioni d'uso del telecomando.

Tutti i collegamenti sono staccati. È possibile stabilire una nuova connessione.

Impostare Con@ctivity

Attivare Con@ctivity 3.0 tramite la rete domestica WLAN

Condizioni:

- Rete domestica WLAN
- Piano cottura Miele predisposto WLAN

- Collegare la cappa aspirante e il piano cottura alla rete domestica WLAN (v. voce "Collegamento in rete").

La funzione Con@ctivity si attiva in automatico.

Attivare Con@ctivity 3.0 tramite una connessione WLAN diretta



In alternativa, per il collegamento alla rete domestica, è possibile collegare direttamente il piano cottura alla cappa aspirante.

Condizioni:

- Piano cottura Miele predisposto WLAN

- Toccare il tasto On/Off  in caso di schermo antifumane chiuso.

Tutti i simboli sono accesi con luminosità ridotta.

- Tenere premuto il tasto del funzionamento supplementare  finché si accendono i simboli del filtro antigrasso  e del filtro antiodori .

- Sfioccare il tasto **3**.

2 rimane acceso, **3** lampeggia.

Nei 10 minuti successivi la cappa aspirante è pronta per il collegamento.

- Avviare la connessione WLAN sul piano cottura. Per maggiori informazioni leggere le istruzioni d'uso del piano cottura.

Una volta che la connessione è avvenuta con successo **2** e **3** rimangono accesi.

- Confermare l'operazione con il tasto di funzionamento supplementare .

Se la connessione non è possibile, **2** e **3** lampeggiano oppure l'operazione viene interrotta.

- Staccare la connessione sulla cappa aspirante (v. voce "Disconnettersi dalla WLAN") e sul piano cottura.

- Ripetere l'operazione.

Mentre è attiva la connessione WLAN diretta, non è possibile collegare il piano cottura e la cappa aspirante a una rete domestica. Poi ad es. non è più possibile la gestione tramite app Miele. Se si desidera effettuare una connessione alla rete domestica in un momento successivo, è necessario innanzitutto staccare la connessione diretta WLAN tra il piano cottura e la cappa aspirante (v. voce "Disconnettersi dal WLAN").





Messa in funzione

Connessione del telecomando

Miele DARC 7 è un accessorio disponibile su richiesta

- Toccare il tasto On/Off  sull'aspiratore se lo schermo antifumane è chiuso.



Tutti i simboli sono accesi con luminosità ridotta.

- Tenere premuto il tasto del funzionamento supplementare ⁵/¹⁵ finché si accendono i simboli del filtro antigrasso  e del filtro antiodori .
- Sfioccare il tasto **B**.

2 rimane acceso, **3** lampeggia.

- Avviare la connessione sul telecomando. Per maggiori informazioni leggere le istruzioni d'uso del telecomando.

Una volta che l'accesso è avvenuto con successo, **2** e **3** rimangono accesi.

- Confermare l'operazione con il tasto di funzionamento supplementare ⁵/¹⁵.

Disconnettere il telecomando

- Per la disconnessione attenersi al capitolo "Messa in funzione", voce "Disconnettere la WLAN e il telecomando".

Pericolo di schiacciarsi le dita!

Tenersi lontano dall'area di movimentazione di rientro o fuoriuscita dello schermo antifumane.

Accendere l'aspiratore

- Toccare il tasto On/Off  in caso di schermo antifumane chiuso.

Tutti i simboli sono accesi con luminosità ridotta.

- Accendere l'aspiratore sfiorando uno dei tasti da **1** a **B**.

Lo schermo antifumane fuoriesce.

L'aspiratore si accende al livello desiderato.

Impostare il livello di potenza

- Con i tasti da **1** a **B**, selezionare il livello di potenza desiderato.

- Se si sfiora il tasto **B**, si attiva il primo livello di Booster.

Il simbolo **B** ● si accende.

- Se si sfiora nuovamente il tasto **B**, si attiva il secondo livello di Booster.









Il simbolo **B** ● si accende.

Ripristino dei livelli di Booster

Il secondo livello di Booster passa dopo 2 minuti al primo livello di Booster.

Il primo livello di Booster passa automaticamente al livello **3** dopo 5 minuti.

Selezionare il funzionamento supplementare

- Al termine della cottura, ad aspiratore acceso, sfiorare il tasto del funzionamento supplementare  ⁵ ¹⁵:
 - Una volta: l'aspiratore si spegne dopo 5 minuti (la spia **5**  è accesa).
 - Due volte: l'aspiratore si spegne dopo 15 minuti (la spia  **15** è accesa).
 - Se si sfiora nuovamente il tasto del funzionamento supplementare  ⁵ ¹⁵, l'aspiratore resta acceso ( ⁵ ¹⁵ si spegne).

Spegnere l'aspiratore

- Sfiore il tasto del livello di aspirazione attivo.

L'aspiratore si spegne.

Se anche l'illuminazione del piano cottura è spenta, lo schermo antifumane si chiude dopo 1 minuto.



Funzionamento supplementare nella modalità Plug&Play

Se l'aspiratore viene spento manualmente nella modalità Plug&Play, continua a funzionare a livello **1**.

Il funzionamento supplementare fa sì che lo zoccolo venga ventilato dopo la cottura.

In base all'ultimo livello di aspirazione attivato, il funzionamento supplementare dura dai 2 ai 30 minuti.

Durante il funzionamento supplementare è possibile spegnere l'aspiratore con il tasto **1** oppure con il tasto On/Off .

Questa funzione è indipendente dalla funzione di funzionamento supplementare  ⁵ ¹⁵.

Accendere l'illuminazione del piano cottura

- Premere il tasto On/Off .

Tutti i simboli sono accesi con luminosità ridotta.

- Sfiocare brevemente il tasto dell'illuminazione .

Lo schermo antifumane fuoriesce.

L'illuminazione si accende alla massima intensità. Tutti e tre i trattini vicino al tasto dell'illuminazione  sono accesi.

Variare l'illuminazione del piano cottura con il dimmer

- Con la luce accesa tenere premuto il tasto dell'illuminazione .

La luce diminuisce finché non si rilascia il tasto.

- Tenere nuovamente premuto il tasto dell'illuminazione .

La luce è di nuovo più intensa finché non si rilascia il tasto.

- In alternativa, è possibile selezionare tre livelli di luminosità sfiorando le barre vicino al tasto dell'illuminazione .

Accendere/spegnere l'illuminazione del piano cottura

- Sfiocare il tasto dell'illuminazione .

L'illuminazione del piano cottura si spegne.



Se anche la ventola è spenta, lo schermo antifumane si chiude dopo 1 minuto.

Accendere/spegnere l'illuminazione ambiente

È possibile accendere l'illuminazione ambiente in qualsiasi momento mentre l'aspiratore è in funzione.

- Per accendere e spegnere, toccare il tasto dell'illuminazione ambiente .

Attivare/disattivare la modalità Ambiente

- Toccare il tasto On/Off  in caso di schermo antifumane chiuso.
- Toccare il tasto dell'illuminazione ambiente .

Lo schermo antifumane fuoriesce per ca. 2 cm nella posizione Ambiente. L'illuminazione ambiente si accende.

- Per spegnere, toccare il tasto dell'illuminazione ambiente .

- Se si accende la ventola o l'illuminazione del piano cottura in modalità Ambiente, lo schermo antifumane fuoriesce.

- Se si spengono la ventola e l'illuminazione del piano cottura quando lo schermo antifumane è fuoriuscito e l'illuminazione ambiente è accesa, lo schermo antifumane si sposta in posizione Ambiente.

Chiudere lo schermo antifumane

- Premere il tasto On/Off (🔌).

La ventola, l'illuminazione del piano cottura e l'illuminazione ambiente si spengono.

Tutti i simboli si spengono.

Lo schermo antifumane rientra.

Se la ventola e l'illuminazione sono spente, lo schermo antifumane si chiude automaticamente dopo 1 minuto.

Cucinare con Con@ctivity

Se la funzione Con@ctivity è attivata, l'aspiratore viene controllato automaticamente in base al piano cottura.

- Accendere una zona di cottura impostando un qualsiasi livello.

Lo schermo antifumane fuoriesce.

L'illuminazione del piano cottura si accende.

Dopo alcuni secondi si accende l'aspiratore, prima brevemente al livello **2**, poi al livello **1**.

Durante il procedimento di cottura l'aspiratore seleziona in automatico il livello di aspirazione necessario. Il livello della potenza della ventola si basa sul numero delle zone di cottura accese e sull'intensità dei livelli di cottura impostati.

Poiché la modifica del livello di potenza sul piano cottura non comporta immediatamente una diminuzione o un aumento delle fiamme, l'aspiratore reagisce con un certo ritardo.

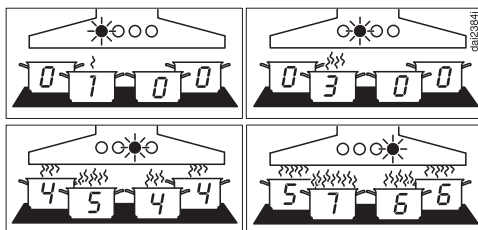

Esempi di livelli di aspirazione da **1 a 6**

- Dopo il procedimento di cottura, spegnere tutte le zone di cottura.

Per ripulire l'aria da fumi e odori residui, nei minuti seguenti la ventola dell'aspiratore diminuisce gradualmente la potenza e poi si spegne.

Dopo altri 30 secondi si spegne anche l'illuminazione del piano cottura.

1 minuto dopo rientra lo schermo antifumane.

Se l'illuminazione ambiente è accesa, lo schermo antifumane fuoriesce nella posizione Ambiente. L'illuminazione ambiente rimane accesa.

Arrostire con Con@ctivity

- Ad es. per riscaldare le stoviglie di cottura prima di arrostire si accende la zona cottura alla massima potenza. Dopo ca. 10 secondi fino a 4 minuti si abbassa la potenza (da 60 secondi a 5 minuti con un piano cottura Highlight).

L'aspiratore riconosce un processo di cottura.

L'aspiratore si accende e dopo aver diminuito la gradazione del piano cottura si attiva al livello **3** e lo mantiene per ca. 5 minuti.

Dopodiché il livello di aspirazione viene determinato di nuovo dalla funzione Con@ctivity.

È anche possibile impostare in anticipo e manualmente un altro livello di aspirazione.

Disattivare temporaneamente Con@ctivity

- Con@ctivity viene temporaneamente disattivata se si
 - seleziona un altro livello di aspirazione; oppure
 - spegne l'aspiratore; oppure
 - seleziona il funzionamento supplementare .
- L'aspiratore ritorna su Con@ctivity quando
 - non si utilizza l'aspiratore per ca. 5 minuti, oppure
 - il livello selezionato della ventola corrisponde nuovamente al livello di potenza selezionato da Con@ctivity, oppure
 - la ventola dell'aspiratore e il piano cottura sono stati spenti per almeno 30 secondi. All'accensione successiva del piano cottura, Con@ctivity si riattiva.

Disattivare Con@ctivity per l'intero procedimento di cottura

- Accendere l'aspiratore **prima** del piano cottura.

Con@ctivity è disattivata fino alla disattivazione dell'aspiratore.

Se dopo la cottura l'aspiratore e il piano cottura rimangono spenti per almeno 30 secondi, alla successiva accensione del piano cottura Con@ctivity è di nuovo attiva.

Intervalli del contatore filtro antigrasso





Di serie è impostato un intervallo di pulizia di 30 ore.

- Si consiglia di impostare un intervallo più breve di 20 ore se si arrostisce o frigge frequentemente.
- Se si cucina solo raramente, è comunque preferibile un intervallo breve. Per evitare che il grasso depositato si indurisca e diventi più difficile da rimuovere.
- Si consiglia di impostare un intervallo più lungo di 40 o 50 ore solo se d'abitudine si cucina con pochi grassi.

Modificare gli intervalli del contatore filtro antigrasso

- Sfiocare il tasto On/Off .

Tutti i simboli sono accesi con luminosità ridotta.

- Tenere premuto il tasto del funzionamento supplementare ⁵¹⁵ finché si accendono i simboli del filtro antigrasso  e del filtro a carbone attivo .
- Sfiocare il simbolo dei filtri antigrasso .

Il simbolo dei filtri antigrasso  e una spia dei livelli di aspirazione lampeggiano.

Le spie da **1** a **B** indicano il tempo impostato:

Spia 1	20 ore
Spia 2	30 ore
Spia 3	40 ore
Spia B	50 ore

- Selezionare la durata desiderata sfiorando la rispettiva cifra.

- Confermare il procedimento premendo il tasto Filtro antigrasso . Se non si conferma entro 4 minuti, l'impostazione precedente rimane attiva.

Intervalli del contatore ore di esercizio filtro a carbone attivo





Di serie è impostato un intervallo di 180 ore.

- Se si cucinano spesso pietanze dagli odori intensi, si consiglia di ridurre l'intervallo a 120 ore.
- Se si cucinano poche pietanze dagli odori intensi, è possibile aumentare l'intervallo a 240 ore.

Modificare/disattivare gli intervalli del contatore ore di esercizio filtro a carbone attivo

- Sfiocare il tasto On/Off .

Tutti i simboli sono accesi con luminosità ridotta.

- Tenere premuto il tasto del funzionamento supplementare ⁵¹⁵ finché si accendono i simboli del filtro antigrasso  e del filtro a carbone attivo .
- Sfiocare il simbolo del filtro a carbone attivo .

Il simbolo del filtro a carbone attivo  e la spia del livello di aspirazione lampeggiano.

Le spie da **1** a **B** indicano l'intervallo impostato:

Spia 1	120 ore
Spia 2	180 ore
Spia 3	240 ore
Spia B	disattivata

- Selezionare l'intervallo desiderato sfiorando la rispettiva cifra.

Modifica delle impostazioni

- Confermare con il tasto dei filtri a carbone attivo . Se non si conferma entro 4 minuti, l'impostazione precedente rimane attiva.



Attivazione/disattivazione del Power Management

Attenzione: la disattivazione può comportare un aumento dei consumi energetici.

- Premere il tasto On/Off .

Tutti i simboli sono accesi con luminosità ridotta.

- Tenere premuto il tasto del funzionamento supplementare ⁵/¹⁵.

Dopo alcuni secondi si accendono i simboli del filtro antigrasso  e del filtro antiodori , dopo altri 7 secondi **1** si accende.

- Sfiocare poi successivamente uno dopo l'altro

- il tasto illuminazione ,

- il tasto **1** e nuovamente

- il tasto illuminazione .

Se il Power Management è attivo, **1** e **B** rimangono accesi.

Se è disattivato, **1** e **B** lampeggiano.

- Per disattivare il Power Management, sfiorare il tasto **1**.

1 e **B** lampeggiano.

- Per l'attivazione sfiorare il tasto **B**.

1 e **B** rimangono accesi.

- Confermare l'operazione con il tasto di funzionamento supplementare ⁵/¹⁵.

Tutte le spie si spengono.

Se non si conferma l'operazione entro 4 minuti, rimane attiva l'impostazione precedente.

Attivare/disattivare il segnale acustico dei sensori



Se si seleziona una funzione con i sensori, si attiva un breve segnale acustico di conferma.

Tale segnale può essere disattivato.

- Sfiocare il tasto On/Off .

Tutti i simboli sono accesi con luminosità ridotta.

- Tenere premuto il tasto del funzionamento supplementare ⁵/¹⁵.

Dopo alcuni secondi si accendono i simboli del filtro antigrasso  e del filtro a carbone attivo , dopo altri 7 secondi **1** si accende.

- Sfiocare quindi il tasto **1** per tre volte.

Se il segnale acustico è attivo, **2** e **3** restano accesi.

Se è disattivato, **2** e **3** lampeggiano.

- Per disattivare il segnale acustico sfiorare il tasto **1**.

2 e **3** lampeggiano.

- Per l'attivazione sfiorare il tasto **B**.

2 e **3** rimangono accesi.

- Confermare l'operazione con il tasto di funzionamento supplementare ⁵/¹⁵.

Tutte le spie si spengono.

Se non si conferma l'operazione entro 4 minuti, rimane attiva l'impostazione precedente.

Ridurre l'altezza di aspirazione

- Toccare il tasto On/Off  in caso di schermo antifumane chiuso.

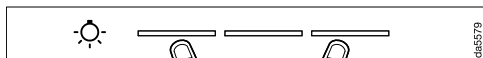

- Toccare contemporaneamente due volte il primo e il terzo trattino accanto al tasto di illuminazione .

Lo schermo antifumane fuoriesce fino all'altezza ridotta di ca. 10 cm.

- Accendere la ventola o l'illuminazione del piano cottura.

Allo spegnimento lo schermo antifumane fuoriesce prima fino all'altezza massima e poi si ritrae nuovamente.

Alla riaccensione lo schermo antifumane fuoriesce nuovamente all'altezza ridotta.

- Per tornare all'altezza massima di estensione, toccare nuovamente due volte il primo e il terzo trattino accanto al tasto di illuminazione  quando lo schermo antifumane è rientrato.

Suggerimenti per risparmiare energia elettrica

Questa cappa aspirante lavora in modo molto efficiente e a risparmio energetico. Le seguenti misure supportano ancora di più l'uso economico.

- Fare in modo che durante la cottura la cucina sia ben ventilata. Se con funzionamento a sfiato non viene fatta entrare abbastanza aria, la cappa aspirante non lavora in modo efficiente e il rumore aumenta.
- Cuocere possibilmente a potenza bassa. Poche fumane significano un livello di potenza basso della cappa aspirante e di conseguenza anche meno energia elettrica sprecata.
- Posizionare le stoviglie di cottura più vicino possibile all'aspiratore.
- Durante la cottura coprire possibilmente la pentola. Si eviterà così l'inutile dispersione di calore.
- Utilizzare stoviglie di cottura dotate di uscita vapore laterale. La deviazione delle fumane derivanti dalla cottura nella direzione dell'aspiratore garantisce un funzionamento ottimale.

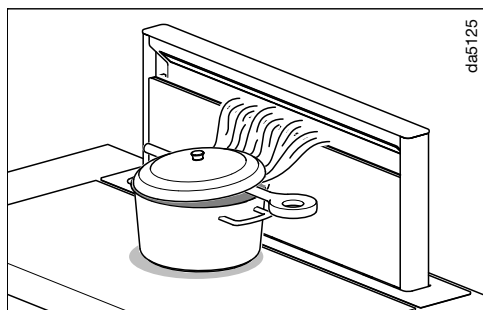

- Se si cucina con pentole aperte, posizionarvi sopra un coperchio di traverso. Per deviare le fumane in direzione dell'aspiratore, posizionare p.es. un mestolo tra pentola e coperchio.

- Pulire e sostituire i filtri a intervalli regolari. Filtri molto sporchi diminuiscono la potenza, aumentano il pericolo di incendio e sono un rischio igienico.
- Utilizzare la funzione Con@ctivity. La cappa aspirante si accende e si spegne automaticamente. La cappa aspirante sceglie il livello di potenza ideale per la situazione di cottura e garantisce un basso consumo di energia.
- Se si usano i comandi manuali, osservare le seguenti indicazioni.
 - Verificare sulla cappa aspirante il livello di aspirazione selezionato. Nella maggior parte dei casi è sufficiente un livello di potenza basso. Utilizzare il livello Booster solo se necessario.
 - In caso di fumane intense impostare subito un livello di funzionamento alto. È più efficace che cercare di aspirare le fumane già diffuse in cucina mediante un lungo funzionamento della cappa aspirante.
 - Controllare di spegnere la cappa dopo aver concluso la cottura. Se dopo la cottura occorre purificare l'aria della cucina da fumi e odori, utilizzare il funzionamento supplementare. L'aspiratore si spegne in automatico dopo il funzionamento supplementare selezionato.

Involucro

In generale

Le superfici e i dispositivi di comando potrebbero danneggiarsi se si utilizzano prodotti per la pulizia non adatti. Non utilizzare prodotti contenenti soda, acidi, cloro o solventi.

Non utilizzare prodotti abrasivi, ad es. polvere detergente, latte detergente, spugnette abrasive per pentole e spugnette vecchie in quanto potrebbero contenere residui di detersivi abrasivi

 La presenza di umidità nella cappa aspirante può danneggiarla. Osservare che non penetri acqua nella cappa aspirante.

- Pulire le superfici e i dispositivi di comando solo con una spugnetta leggermente umida, detersivo per piatti e acqua calda.
- Asciugare quindi le superfici con un panno morbido.

Avvertenze speciali per le superfici in vetro

- Oltre alle indicazioni generali, per la pulizia delle superfici in vetro è opportuno usare un prodotto per vetro normalmente reperibile in commercio.

Filtri antigrasso e pannello per l'aspirazione laterale

 Pericolo di incendio
I filtri antigrasso molto sporchi sono particolarmente infiammabili.
Pulire i filtri antigrasso a intervalli regolari.

Il pannello dell'aspirazione perimetrale e i filtri antigrasso in metallo riutilizzabili dell'apparecchio trattengono le particelle di unto, polvere, ecc. che si sviluppano durante la cottura, evitando così che la cappa aspirante si sporchi.

I filtri antigrasso e il pannello devono essere puliti a intervalli regolari.

Filtri antigrasso molto sporchi riducono la potenza di aspirazione e contribuiscono a rendere la cappa aspirante e la cucina più sporche.

Intervallo per le pulizie



Si consiglia di pulire il pannello per l'aspirazione laterale e i filtri antigrasso ogni 3–4 settimane, in quanto i depositi di grasso si induriscono e i lavori di pulizia sono quindi più brigosì.

Il contatore delle ore di esercizio ricorda di pulire regolarmente il pannello dell'aspirazione perimetrale e i filtri antigrasso accendendo il simbolo Filtro antigrasso .

Pulizia e cura

Smontare i filtri antigrasso

Aprire il pannello

- Toccare il tasto On/Off  in caso di schermo antifumane chiuso.
- Toccare brevemente il tasto dell'illuminazione .

Lo schermo antifumane fuoriesce.

 Pericolo di schiacciarsi le dita
Se l'aspiratore e l'illuminazione vengono spenti quando lo schermo antifumane è aperto, lo schermo antifumane rientra automaticamente dopo 1 minuto. Esiste il pericolo di ferirsi. Il pannello aperto potrebbe danneggiarsi.
Per non far rientrare lo schermo antifumane, lasciare accesa l'illuminazione.

Il pannello è trattenuto da calamite.

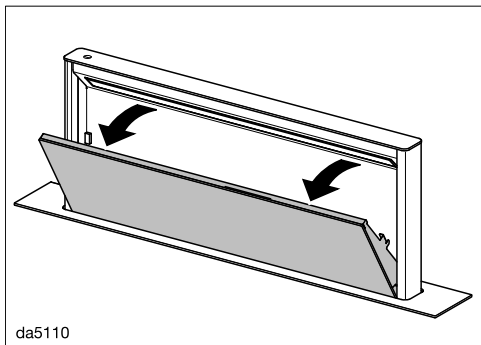

- Sollevare il pannello in avanti ed estrarlo.

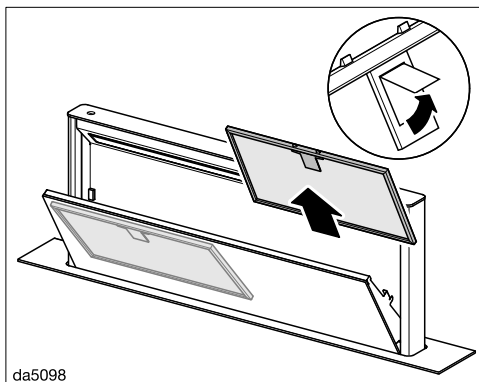

- Aprire il dispositivo di fissaggio dei filtri antigrasso ed estrarli di sede.

Pulire i filtri antigrasso a mano

- Per pulire i filtri antigrasso usare una spazzola per piatti e acqua calda con poco detersivo non aggressivo per piatti. Non usare detersivi concentrati per piatti.

Prodotti per le pulizie non adatti

Se usati regolarmente, i prodotti per la pulizia non adatti possono danneggiare le superfici dei filtri.

I seguenti prodotti non devono essere usati:

- prodotti decalcificanti,
- polvere e latte abrasivo,
- prodotti universali aggressivi e spray antigrasso,
- spray per forno.

Lavare i filtri antigrasso in lavastoviglie

 Pericolo di danneggiamento a causa delle elevate temperature nella lavastoviglie.

I filtri antigrasso possono diventare inutilizzabili a causa delle temperature elevate, p.es. per deformazione.

Selezionare un programma che non superi la temperatura consigliata.

Attenersi anche alle indicazioni riportate nelle istruzioni d'uso della lavastoviglie.

- Posizionare i filtri antigrasso possibilmente in verticale o inclinati nel cestello inferiore. Assicurarsi che il braccio irroratore possa muoversi liberamente.
- Utilizzare un detersivo di uso abituale in ambiente domestico.
- Selezionare un programma con una temperatura di max. 65 °C.

A causa del detersivo si possono verificare delle decolorazioni permanenti delle superfici interne del filtro. Questo non pregiudica minimamente il funzionamento dei filtri.

- Dopo aver pulito i filtri sistemarli ad asciugare su un panno o carta assorbente.

Estrarre il pannello

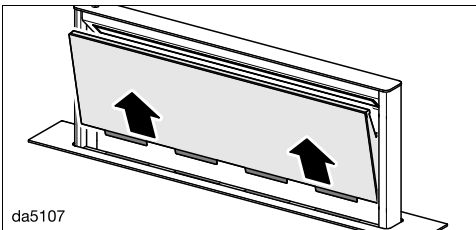

- Sfilare il pannello aperto verso l'alto e posarlo su una base morbida.

Pulizia del pannello

- Attenersi alle istruzioni riportate alla voce "Superfici esterne".

Il pannello non è adatto ad essere lavato in lavastoviglie.

- Dopo aver smontato il pannello e i filtri antigrasso, pulire anche i depositi di unto sulle superfici accessibili del vano. Si eviterà che col tempo l'unto eccessivo prenda fuoco.

Pulire la vaschetta di raccolta

Un vaschetta di raccolta sotto i filtri antigrasso raccoglie l'acqua di condensa che cola. La si può estrarre per pulirla.

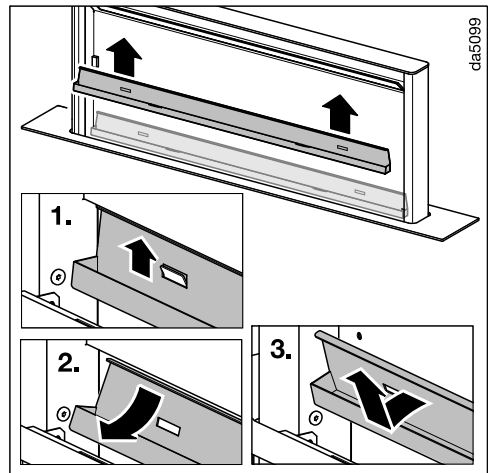

- Sollevare con cautela la vaschetta di raccolta ed estrarla dai supporti. Versare l'acqua di condensa raccolta e pulire la vaschetta di raccolta con un panno umido.

Pulizia e cura

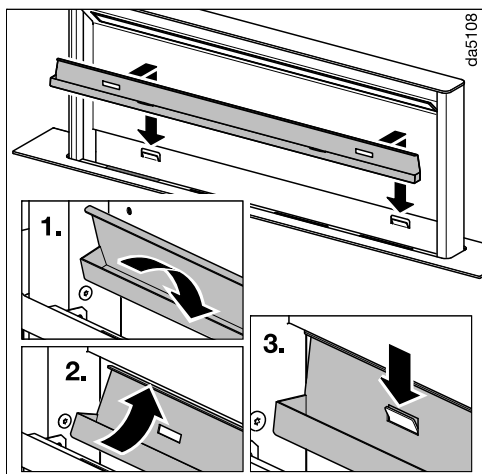

- Al termine della pulizia riagganciare la vaschetta di raccolta nei supporti.

Inserire il pannello

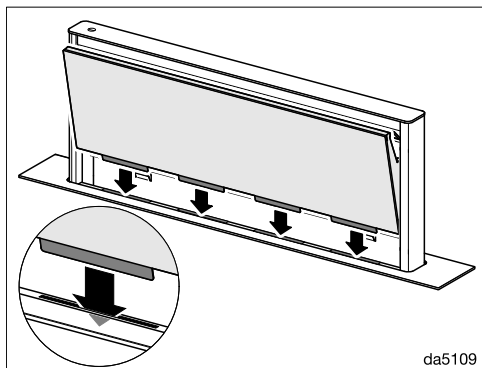

- Inserire il pannello nelle fessure dello schermo antifumane.

- Reinserrire i filtri antigrasso. Durante il montaggio dei filtri antigrasso, accertarsi che il dispositivo di blocco sia rivolto verso l'esterno.

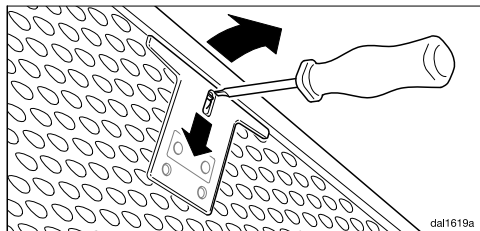

- Se i filtri antigrasso sono stati inseriti a rovescio, è possibile sbloccare il dispositivo di blocco dagli incavi con un piccolo cacciavite.
- Chiudere il pannello ribaltandolo, finché si fissa con le calamite.

Azzerare il contatore delle ore di esercizio del filtro antigrasso

Il contatore delle ore di esercizio dovrà venire azzerato dopo i lavori di pulizia.

- Con l'aspiratore acceso toccare il tasto dei filtri antigrasso  per ca. 3 secondi, fino a quando lampeggia solo la spia 1.

Il simbolo dei filtri antigrasso  si spegne.

Sostituire i filtri antigrasso

A causa dell'utilizzo e della pulizia regolari, le superfici del filtro si possono usurare.

Se si riscontrano danni, sostituire i filtri antigrasso.

È possibile acquistare i filtri antigrasso tramite l'assistenza tecnica Miele (v. la fine delle presenti istruzioni d'uso) oppure presso il concessionario Miele di zona.

Filtri a carbone attivo

Con il funzionamento a ricircolo oltre al filtro antigrasso occorre impiegare due filtri antiodori. Questi servono per assorbire gli odori che si generano durante la cottura.

È possibile acquistare il filtro antiodori nello shop online di Miele, nell'app Miele, presso il servizio assistenza tecnica Miele (v. la fine delle presenti istruzioni d'uso) oppure presso il rivenditore specializzato Miele di zona.

La denominazione del tipo è riportata al capitolo "Dati tecnici".

Inserire/sostituire i filtri a carbone attivo

- Estrarre il pannello e rimuovere la vaschetta di raccolta, come descritto prima.
- Togliere i filtri a carbone attivo dalla confezione.

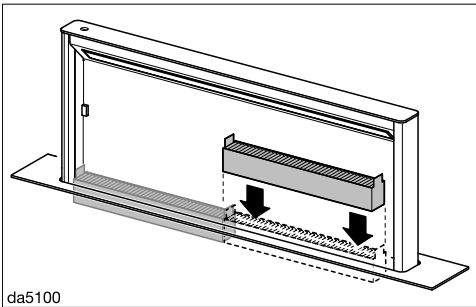

- Inserire i filtri a carbone attivo nello schermo antifumane. Accertarsi che le linguette siano rivolte verso l'alto.
- Reinserrire la vaschetta di raccolta e il pannello.

Intervallo di sostituzione

Sostituire i filtri a carbone attivo ogni qualvolta gli odori non vengono sufficientemente assorbiti, al più tardi ogni 6 mesi.

Il contatore ore di esercizio ricorda di sostituire regolarmente i filtri antiodore accendendo il simbolo del filtro antiodore .

Azzerare il contatore ore di esercizio del filtro a carbone attivo

Se il contatore delle ore di esercizio è attivo, dovrà essere azzerato dopo la sostituzione.

- Ad aspiratore acceso tenere premuto il tasto dei filtri a carbone attivo  per ca. 3 secondi, fino a quando lampeggia solo la spia 1.

Il simbolo dei filtri a carbone attivo  si spegne.

Smaltire i filtri antiodore

- Smaltire i filtri antiodore usati nei rifiuti domestici.

Filtri a carbone attivo rigenerabili

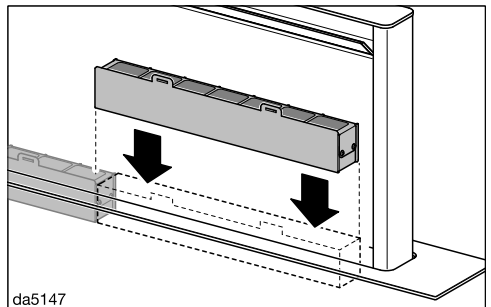

Per questa cappa aspirante è possibile acquistare filtri a carbone attivo rigenerabili. È possibile riutilizzarli più volte grazie alla rigenerazione nel forno.

Per l'utilizzo, attenersi alle relative istruzioni d'uso.

Assistenza tecnica

Nel sito www.miele.com/service sono disponibili informazioni sulla risoluzione autonoma dei guasti e sui pezzi di ricambio Miele.

Contatti in caso di guasti

Se non è possibile eliminare il guasto, contattare ad es. il rivenditore specializzato Miele o l'assistenza tecnica Miele.

È possibile prenotare online l'assistenza tecnica Miele accedendo a www.miele.com/service.

I contatti dell'assistenza tecnica Miele si trovano in fondo al presente documento.

L'assistenza tecnica necessita dell'identificativo del modello e del numero di serie (fabbr./SN/n.). Queste due informazioni sono riportate sulla targhetta dati.

Posizione targhetta di matricola

La targhetta di matricola si trova sul lato anteriore dell'involucro.

Garanzia

La durata della garanzia è di 2 anni.

Ulteriori informazioni sono contenute nelle condizioni di garanzia allegate.

Diritti d'autore e licenze

Per l'uso e la gestione del modulo di comunicazione, Miele utilizza software propri o di terzi non soggetti ad una cosiddetta condizione di licenza Open Source. Questi software/componenti software sono protetti dal diritto d'autore. I diritti derivanti dal diritto d'autore di Miele e di terzi vanno rispettati.

Inoltre, il modulo di comunicazione integrato nell'apparecchio contiene componenti software che vengono trasmessi alle condizioni di licenza Open Source. È possibile consultare i componenti Open Source, i rispettivi avvisi di copyright, le copie delle condizioni di licenza di volta in volta in vigore, nonché eventuali ulteriori informazioni, in locale tramite IP mediante un web browser ([http\[s\]://<indirizzo IP>/Licenses](http[s]://<indirizzo IP>/Licenses)). Le disposizioni in materia di responsabilità e garanzia ivi contenute delle condizioni di licenza Open Source si intendono valide soltanto in rapporto ai titolari dei rispettivi diritti.

Prima dell'installazione

 Prima di effettuare i lavori di installazione, leggere tutte le informazioni contenute in questo capitolo e nel capitolo "Consigli e avvertenze".

Materiale per l'installazione

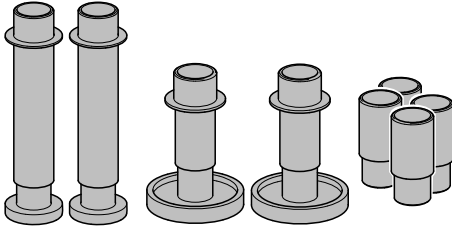

S012z010e0DAD

2 piedi di supporto lunghi, 2 piedi di supporto corti, 4 adattatori

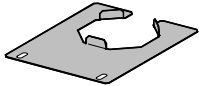

2 lamiere di supporto

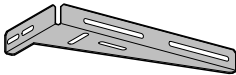

4 squadrette di fissaggio

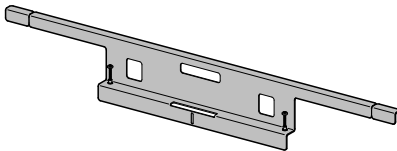

Listello di supporto

11783811

11580761

12734740



6 viti M4 x 11 mm



8 viti 4 x 15 mm



2 viti M4 x 100 mm

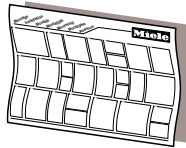

Schema di montaggio

Le singole fasi di montaggio sono descritte nello schema di montaggio.

08095572

01056271

11597030

dlhs3mle

Installazione

Dimensioni apparecchio

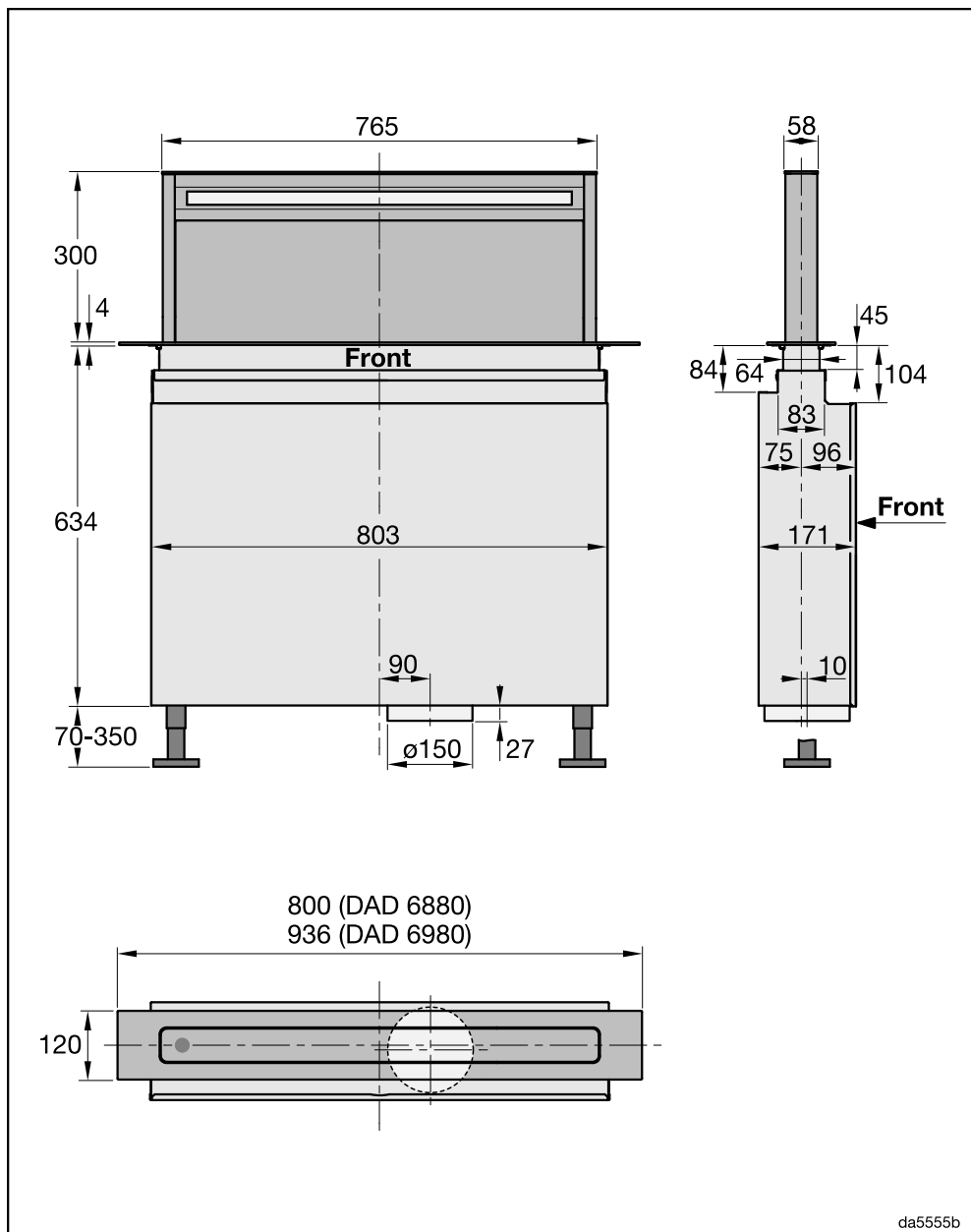

da5555b

Dimensioni incasso

 Pericolo di danneggiare l'apparecchio a causa del calore.
Il calore di un piano cottura a gas può danneggiare l'aspiratore.
L'aspiratore non può essere messo in funzione sopra un piano cottura a gas.

Se davanti all'aspiratore è previsto il montaggio di un forno o una cucina elettrica, attenersi alle indicazioni di incasso e alle avvertenze relative all'afflusso di aria fredda.

Il luogo di montaggio deve rimanere accessibile. Anche in caso di intervento da parte dell'assistenza tecnica, l'aspiratore deve poter essere raggiunto e smontato con facilità dalla parte anteriore.

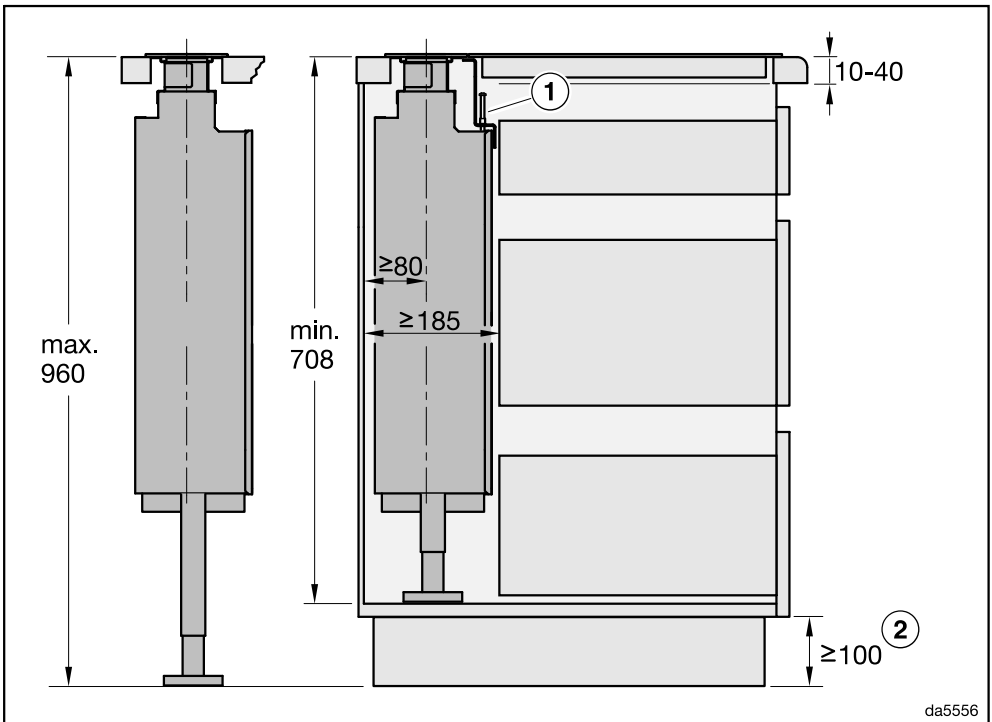

① Se si installano l'aspiratore e il piano cottura a filo e adiacenti in un intaglio comune, utilizzare il listello angolare in dotazione.

② La dimensione minima è necessaria se si posizionano canali piatti sotto gli armadi oppure se si utilizza il box di ricircolo DUU 600.

Installazione

DAD 6880: installazione dell'aspiratore e del piano cottura in intagli separati

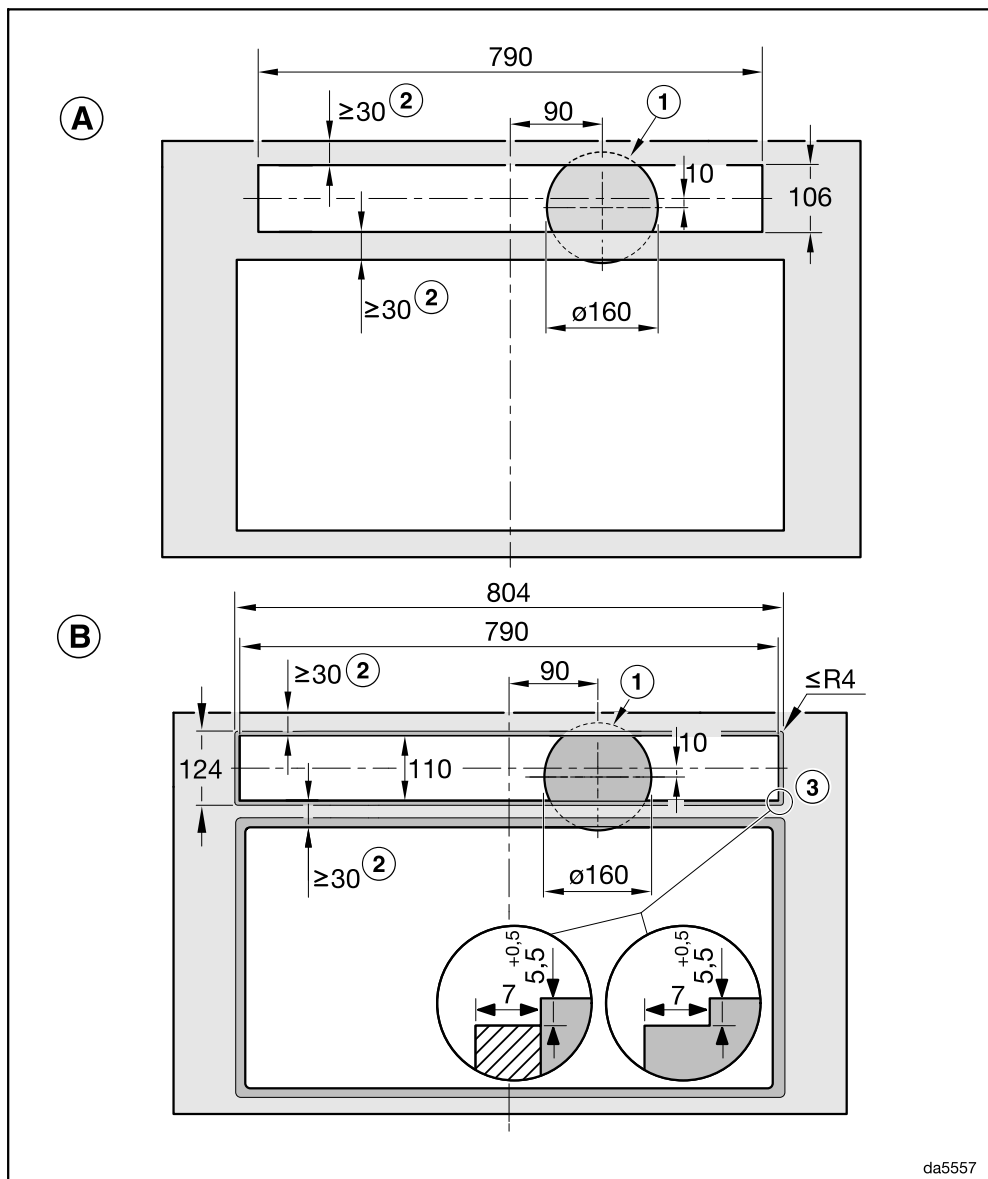

(A) Installazione in superficie

(B) Installazione a filo

DAD 6880: installazione dell'aspiratore e del piano cottura adiacenti in un intaglio comune

Esempio: combinazione con KM 8684 FL o KM 8685 FL

Installazione rialzata

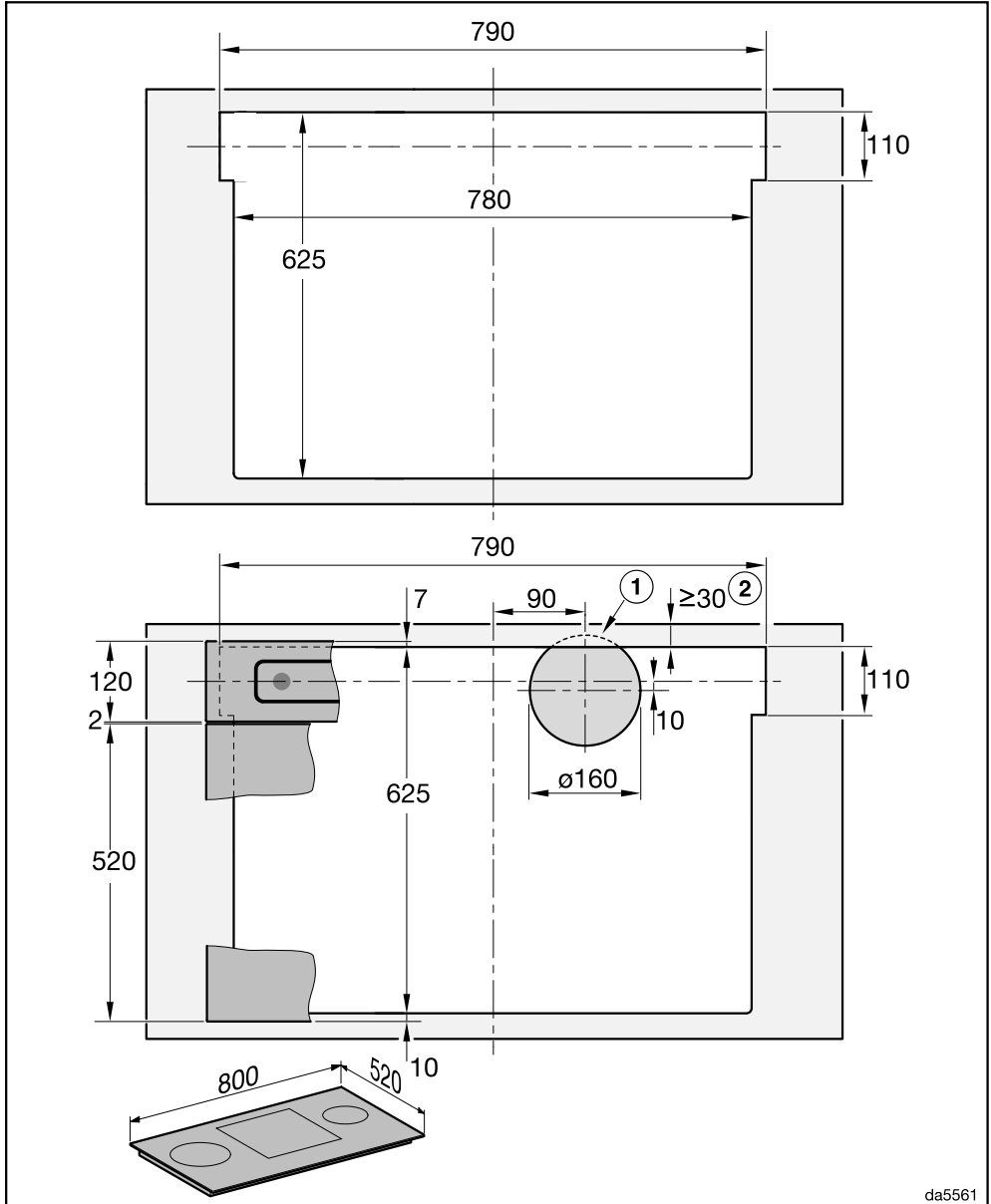

Installazione

DAD 6880: installazione dell'aspiratore e del piano cottura adiacenti in un intaglio comune

Esempio: combinazione con KM 8684 FL o KM 8685 FL

Installazione a filo

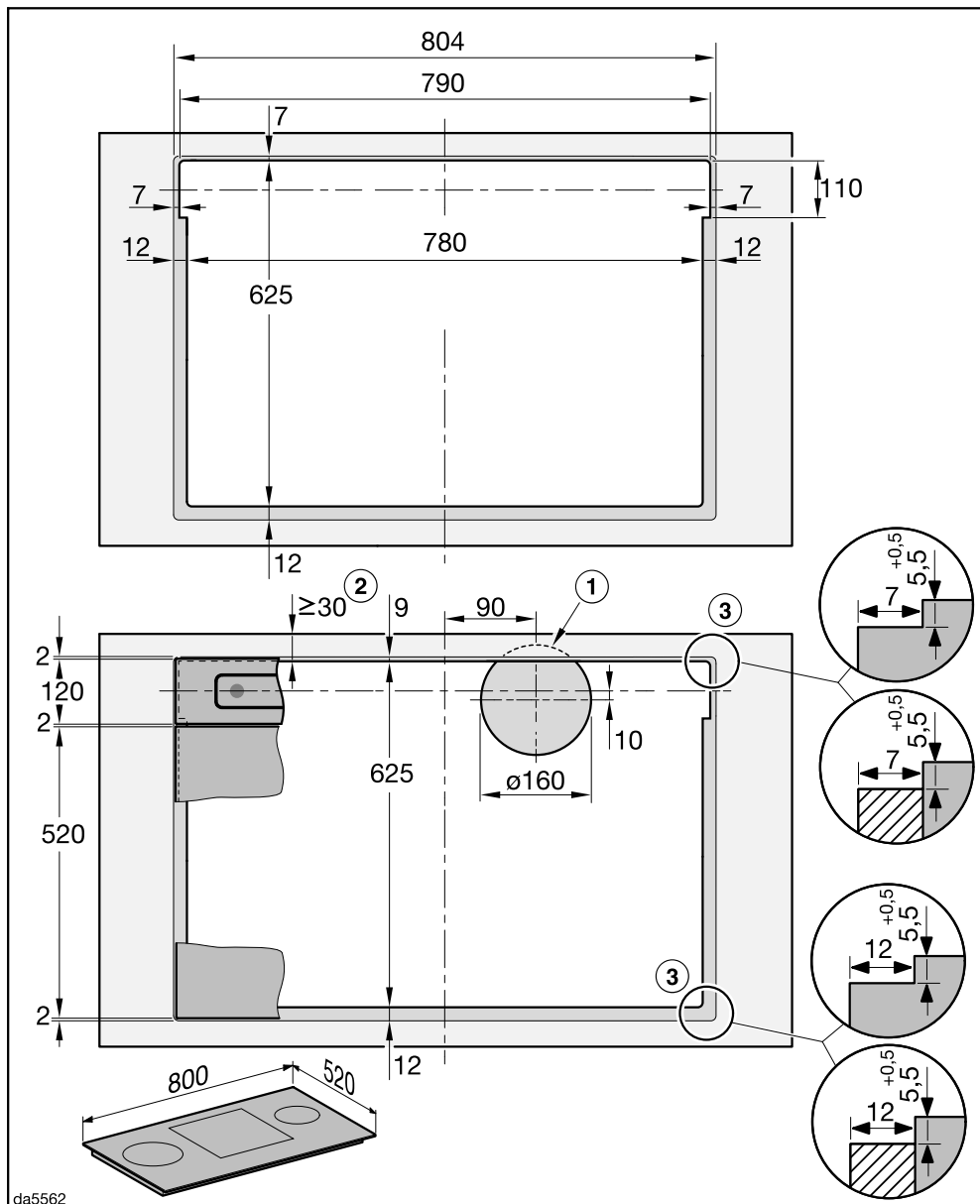

DAD 6980: installazione dell'aspiratore e del piano cottura in intagli separati

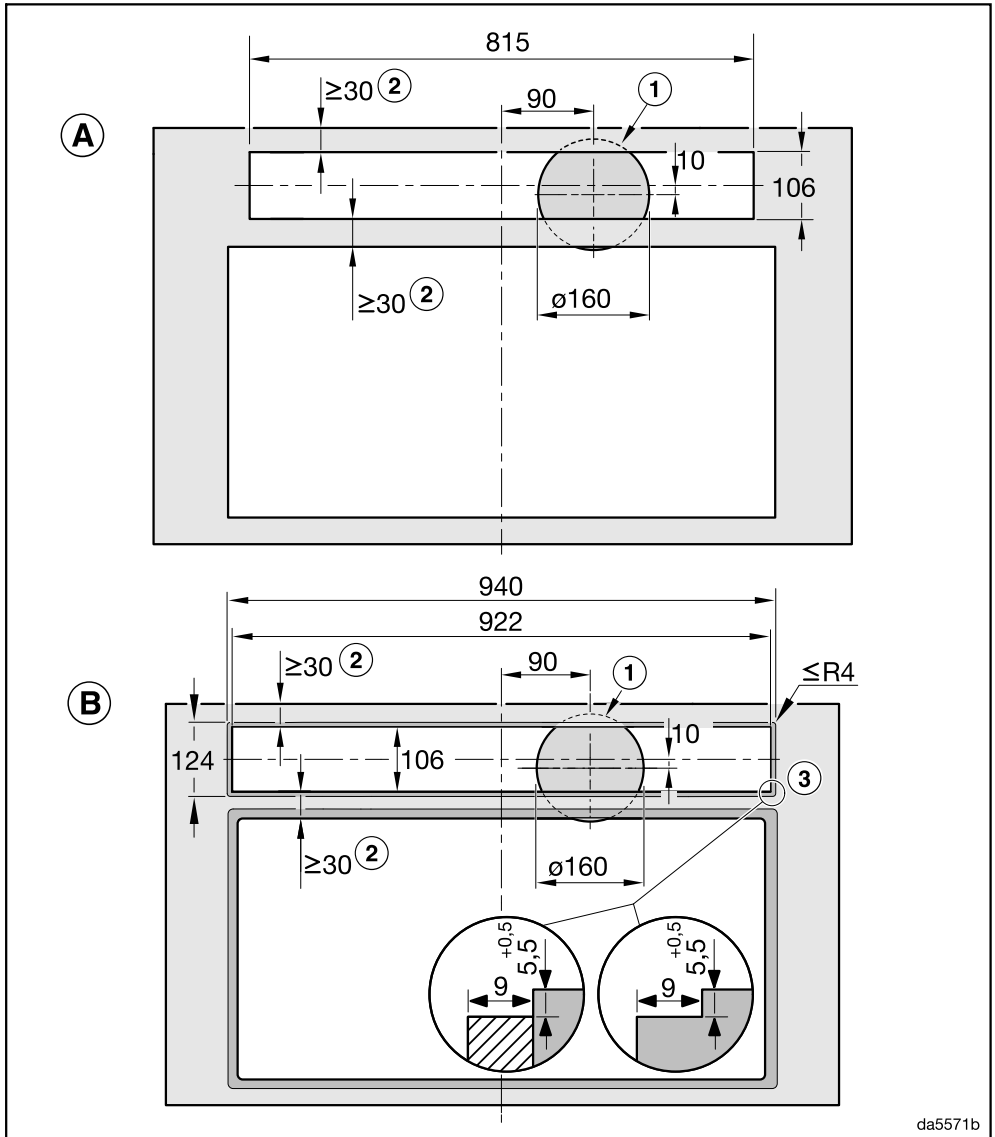

da5571b

- Ⓐ Installazione in superficie
- Ⓑ Installazione a filo

- ① Intaglio per un condotto di sfiato \varnothing 150 mm sul fondo del mobile
- ② Accertarsi che il piano di lavoro sia sufficientemente stabile.
- ③ Fresatura a gradino per il montaggio a filo in un piano di lavoro
 - Considerare le differenti larghezze di fresatura per il piano cottura e l'aspiratore.
 - Invece di una fresatura a gradino, in alternativa è possibile installare un listello in legno di 5,5 mm spostato verso il basso (non compreso nella fornitura).
 - Per evitare che l'area fresata dietro il pannello in vetro sia visibile, colorarla di nero.

Per l'installazione, consultare anche le istruzioni d'uso e di montaggio del piano cottura.

Sigillare le fessure



Danni causati da materiale di guarnizione non adatto.

Il materiale di guarnizione per fessure non adatto può danneggiare la pietra naturale.

Per la pietra naturale e le piastrelle in pietra naturale utilizzare esclusivamente un mastice per fessure in silicone adatto a questo tipo di materiale. Attenersi alle istruzioni del produttore.

- Con l'installazione a filo, spruzzare la guarnizione in silicone termoresistente (min. 160 °C) nella fessura tra Downdraft e piano di lavoro, per l'installazione di due apparecchi adiacenti, la fessura tra Downdraft e piano cottura.

Installazione

Esempi di incasso

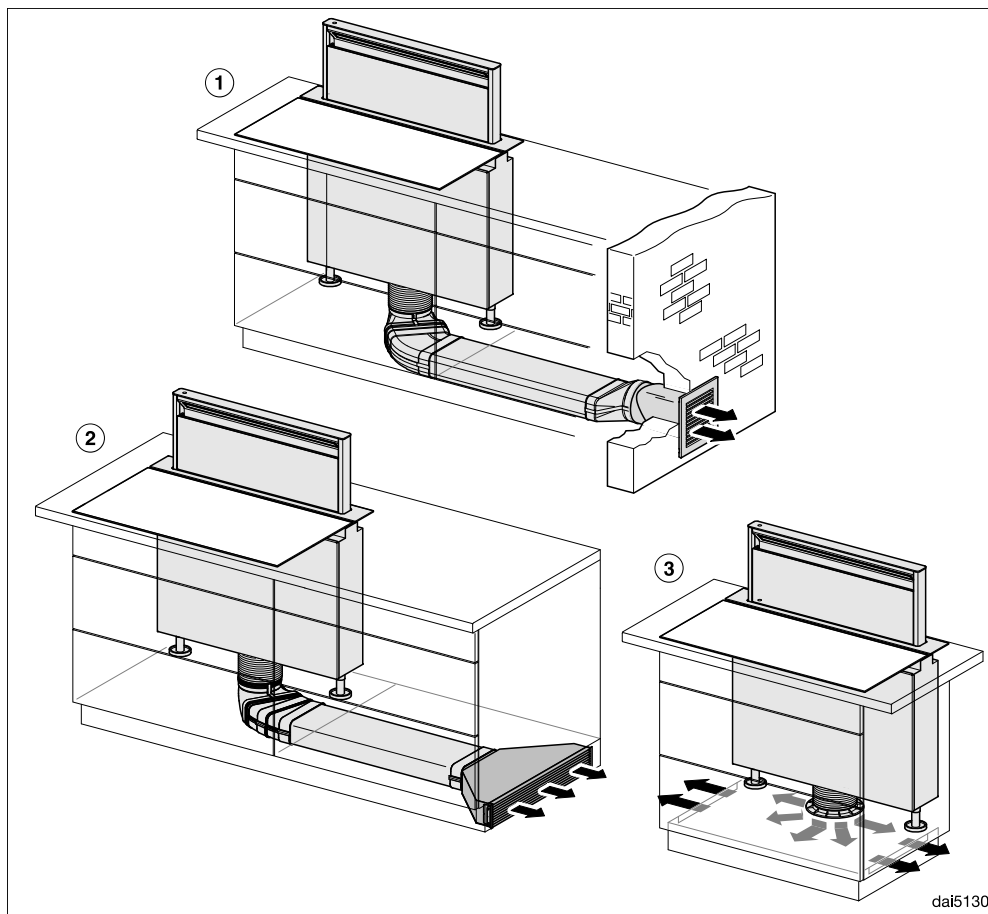

① Aria di sfiato con canali piatti e cassette a muro DKM 150-1

② Riciclo d'aria con canali piatti e box di ricircolo DUU 600

③ Modalità Plug&Play con kit di modifica DUP 150

Nella modalità Plug&Play assicurarsi che l'aerazione dell'area dello zoccolo sia sufficiente, ad es. con fenditure nel pannello zoccolo.

La sezione delle aperture deve essere almeno di 425 cm^2 in totale.

Se il pavimento è adiacente al suolo o all'aria esterna, il coefficiente di trasmissione termica del pavimento non deve superare $0,5 \text{ W}/(\text{m}^2 \text{ K})$.

L'elettronica della cappa aspirante deve essere commutata sulla modalità Plug&Play, v. capitolo "Prima messa in funzione", voce "Impostare Plug&Play".

Tubo di sfiato

Per la condotta di sfiato utilizzare solamente tubi lisci o tubi flessibili in materiale non infiammabile.

Per ottenere la potenza d'aria maggiore possibile con un rumore di disturbo minimo osservare quanto segue:

- Il diametro della condotta di sfiato non deve essere inferiore alla sezione del manicotto di sfiato (v. capitolo "Dimensioni apparecchio"). Questo vale in particolare quando si utilizzano canali piatti.
- La condotta di sfiato deve essere più corta e diritta possibile.
- Utilizzare solo curve ad ampio raggio.
- Non piegare, né comprimere in alcun punto la condotta di sfiato.
- Tutti i raccordi devono essere fissi ed ermetici.
- Se la condotta di sfiato dispone di valvole, è necessario aprirle quando si accende la cappa aspirante.

Tenere presente che ogni limitazione del flusso d'aria riduce la potenza e comporta maggiori rumori di funzionamento.

Camino di sfiato

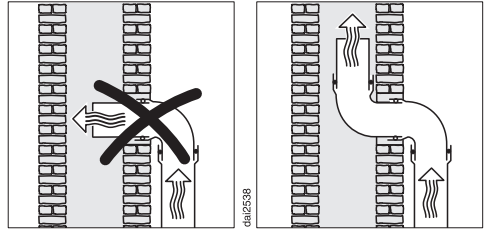

Se l'aria di sfiato invece viene convogliata in un camino, rivolgere il tubo in direzione del flusso.

Se il camino di sfiato viene utilizzato da diversi apparecchi di ventilazione, deve avere una sezione sufficientemente grande.

Valvola di ritenuta

- Utilizzare una valvola di ritenuta nel sistema di sfiato.

Una valvola di ritenuta interrompe il passaggio dell'aria interna ed esterna quando la cappa aspirante è spenta.

Se l'aria di sfiato viene convogliata all'aperto, si consiglia di installare un tubo a muro Miele oppure un passaggio attraverso il tetto di Miele (accessorio su richiesta). È disponibile una valvola di ritenuta integrata.

Miele non si assume alcuna responsabilità per la mancanza di funzionamento o per danni causati da una condotta di sfiato insufficiente.

Installazione

Collegamento elettrico

Di serie, la cappa aspirante è dotata di spina ed è pronta per essere collegata alla rete elettrica tramite cavo e presa di sicurezza (Schuko).

Se la presa non è accessibile o è previsto un allacciamento fisso, assicurarsi che al momento dell'installazione sia presente un dispositivo di separazione per ogni polo.

 Pericolo di incendio in caso di surriscaldamento.

Il collegamento della cappa aspirante a prese multiple e prolunghe può causare un sovraccarico dei cavi.

Per motivi di sicurezza non utilizzare prese multiple e prolunghe.

L'impianto elettrico deve essere conforme alle norme vigenti.

Per motivi di sicurezza si consiglia l'uso di un interruttore automatico differenziale (RCD) del tipo  nell'impianto della casa per l'allacciamento elettrico della cappa aspirante.

Se un cavo di alimentazione elettrica è danneggiato, sostituirlo con un cavo speciale dello stesso tipo (disponibile presso il servizio di assistenza tecnica Miele). Per motivi di sicurezza è necessario che la sostituzione venga effettuata da un tecnico specializzato o dall'assistenza tecnica Miele.

Per l'assorbimento nominale e la protezione vedere le istruzioni d'uso oppure la targhetta di matricola. Confrontare questi dati con i dati del cavo di alimentazione elettrica in loco.

In caso di dubbio consultare un elettricista qualificato.

È possibile il funzionamento temporaneo o permanente su un sistema di alimentazione di energia autosufficiente o

non sincronizzato alla rete (ad es. reti autonome, sistemi di backup). Requisito per il funzionamento è che il sistema di alimentazione di energia rispetti le disposizioni della norma EN 50160 o similari. Le misure di sicurezza previste nell'impianto domestico e in questo prodotto Miele devono essere garantite per la funzionalità e le procedure anche nel funzionamento autonomo o non sincronizzato alla rete, oppure sostituite da misure eguali nell'installazione. Come descritto ad esempio nella pubblicazione attuale della VDE-AR-E 2510-2.

Dati tecnici

Motore della ventola	180 W
Motore dello schermo antifumane	60 W
Illuminazione del piano cottura	12 W
Illuminazione ambiente	8 W
Potenza massima assorbita	260 W
Tensione di rete, frequenza	AC 230 V, 50 Hz
Amperaggio del fusibile	10 A
Lunghezza del cavo di alimentazione	1,5 m
Peso	34 kg

Modulo WLAN

Banda di frequenza	2,400–2,4835 GHz
Potenza di trasmissione massima	< 100 mW

Accessorio acquistabile per funzionamento a riciclo d'aria

Kit filtro a carbone attivo DKF 30-P o DKF 30-R (rigenerabile). I set contengono due filtri a carbone attivo.

Per la modalità Plug&Play è necessario il kit DUP 150. Il kit contiene un manicotto, un tubo e il set di filtri a carbone attivo DKF 30-P.

Dichiarazione di conformità

Miele dichiara che questa cappa Downdraft è conforme alla direttiva 2014/53/UE.

Il testo completo della dichiarazione di conformità UE è disponibile ai seguenti indirizzi internet:

- Prodotti, download alla pagina www.miele.ch
- Assistenza, richiesta di informazioni, istruzioni d'uso, alla pagina <https://miele.ch/manual> indicando nome del prodotto o numero di serie

Nota per le prove comparative

La rilevazione della classe di efficienza energetica deve avvenire con il funzionamento a evacuazione. Di serie è impostato il funzionamento a ricircolo sulla cappa aspirante. La commutazione sul funzionamento a evacuazione avviene disattivando il contatore ore di funzionamento per il/i filtro/i antiodore v. "Prima messa in funzione").

Dati tecnici

Scheda per cappe aspiranti

ai sensi del regolamento delegato (UE) n. 65/2014 e del regolamento (UE) n. 66/2014

MIELE	
Identificativo del modello	DAD 6880 Levantar Ambient
Consumo annuo di energia (AEC_{hood})	41,1 kWh/anno
Classe di efficienza energetica	A
Indice di efficienza energetica (EEl_{hood})	49,6
Efficienza fluidodinamica (FDE_{hood})	33,4
Classe di efficienza fluidodinamica	
Da A (efficienza massima) a G (efficienza minima)	A
Efficienza luminosa (LE_{hood})	33,0 lx/W
Classe di efficienza luminosa	
Da A (efficienza massima) a G (efficienza minima)	A
Efficienza del filtraggio dei grassi	85,1%
Classe di efficienza del filtraggio dei grassi	
Da A (efficienza massima) a G (efficienza minima)	B
Portata d'aria misurata al punto di massima efficienza	307,1 m ³ /h
Flusso d'aria (potenza min.)	209 m ³ /h
Flusso d'aria (potenza max.)	453 m ³ /h
Flusso d'aria (in modo intenso o boost)	655 m ³ /h
Flusso d'aria massimo	655,0 m ³ /h
Pressione dell'aria misurata al punto di massima efficienza	434 Pa
Potenza sonora ponderata A delle emissioni di rumore (potenza min.)	43 dB
Potenza sonora ponderata A delle emissioni di rumore (potenza max.)	62 dB
Potenza sonora ponderata A delle emissioni di rumore (in modo intenso o boost)	71 dB
Potenza elettrica assorbita al punto di massima efficienza	110,8 W
Consumo di energia in modo standby (P_s)	0,29 W
Potenza nominale del sistema di illuminazione	12,0 W
Illuminamento medio del sistema di illuminazione sulla superficie di cottura	400 lx
Fattore di incremento nel tempo	0,8

Scheda per cappe aspiranti

ai sensi del regolamento delegato (UE) n. 65/2014 e del regolamento (UE) n. 66/2014

MIELE	
Identificativo del modello	DAD 6980 Levantar Ambient
Consumo annuo di energia (AEC_{hood})	41,1 kWh/anno
Classe di efficienza energetica	A
Indice di efficienza energetica (EEl_{hood})	49,6
Efficienza fluidodinamica (FDE_{hood})	33,4
Classe di efficienza fluidodinamica	
Da A (efficienza massima) a G (efficienza minima)	A
Efficienza luminosa (LE_{hood})	33,0 lx/W
Classe di efficienza luminosa	
Da A (efficienza massima) a G (efficienza minima)	A
Efficienza del filtraggio dei grassi	85,1%
Classe di efficienza del filtraggio dei grassi	
Da A (efficienza massima) a G (efficienza minima)	B
Portata d'aria misurata al punto di massima efficienza	307,1 m ³ /h
Flusso d'aria (potenza min.)	209 m ³ /h
Flusso d'aria (potenza max.)	453 m ³ /h
Flusso d'aria (in modo intenso o boost)	655 m ³ /h
Flusso d'aria massimo	655,0 m ³ /h
Pressione dell'aria misurata al punto di massima efficienza	434 Pa
Potenza sonora ponderata A delle emissioni di rumore (potenza min.)	43 dB
Potenza sonora ponderata A delle emissioni di rumore (potenza max.)	62 dB
Potenza sonora ponderata A delle emissioni di rumore (in modo intenso o boost)	71 dB
Potenza elettrica assorbita al punto di massima efficienza	110,8 W
Consumo di energia in modo standby (P_s)	0,29 W
Potenza nominale del sistema di illuminazione	12,0 W
Illuminamento medio del sistema di illuminazione sulla superficie di cottura	400 lx
Fattore di incremento nel tempo	0,8

Miele AG

Limmatstrasse 4
8957 Spreitenbach

Miele SA

Sous-Riette 23
1023 Crissier

Tel. 0848 848 048
www.miele.ch/contact

www.miele.ch

DAD 6880, DAD 6980

it-CH

M.-Nr. 12 815 820 / 00