

APLW 631

de	Gebrauchsanweisung Einsatz
cs	Návod k obsluze nástavce
da	Brugsanvisning Indsats
el	Οδηγίες χρήσης Ένθετο
en	Operating instructions Insert
es	Instrucciones de manejo Complemento
fi	Käyttöohje Teline
fr	Mode d'emploi Complément
hu	Használati útmutató Betét
it	Istruzioni d'uso Inserto
nl	Gebruiksaanwijzing inzet
no	Bruksanvisning innsats
pl	Instrukcja użytkowania Wkład
pt	Instruções de utilização Complemento
sk	Návod na použitie Nadstavec
tr	Kullanım kılavuzu Ek modül

de 4
cs 12
da 20
el 28
en 36
es 44
fi 52
fr 60
hu 68
it 76
nl 84
no 92
pl100
pt108
sk 116
tr 124

Hinweise zur Anleitung	4
Hervorhebungen im Text	4
Begriffsdefinition	4
Bestimmungsgemäße Verwendung	5
Fragen und technische Probleme	5
Lieferumfang	6
Beladungsträger	6
Entsorgung der Transportverpackung	6
Nachkaufbares Zubehör	6
Sicherheitshinweise und Warnungen	7
Anwendungstechnik	8
Spülgut einordnen	8
Einsatz vorbereiten	8
Atemschutzmaske vorreinigen	8
Atemschutzmaske zerlegen	8
Atemschutzmasken einsortieren	9
Einsatz in Beladungsträger stellen	9
Nach der Aufbereitung	10

de - Hinweise zur Anleitung

Hervorhebungen im Text

Warnungen

 Warnungen enthalten sicherheitsrelevante Informationen. Sie warnen vor möglichen Personen- und Sachschäden. Lesen Sie die Warnungen sorgfältig durch und beachten Sie die darin angegebenen Handlungsaufforderungen und Verhaltensregeln.

Hinweise

Hinweise enthalten Informationen, die besonders beachtet werden müssen.

Zusatzinformationen und Anmerkungen

Zusätzliche Informationen und Anmerkungen sind durch einen einfachen Rahmen gekennzeichnet.

Handlungsschritte

Jedem Handlungsschritt ist ein schwarzes Quadrat vorangestellt.

Beispiel:

■ Wählen Sie eine Option mit Hilfe der Pfeiltasten aus und speichern Sie die Einstellung mit *OK*.

Beispiel:

■ Wählen Sie eine Option aus.

Display

Im Display angezeigte Ausdrücke sind durch eine besondere Schriftart gekennzeichnet.

Beispiel:

Speichern.

Begriffsdefinition

Reinigungsautomat

In dieser Gebrauchsanweisung wird das Reinigungs- und Desinfektionsgerät als Reinigungsautomat bezeichnet.

Spülgut

Der Begriff Spülgut wird allgemein verwendet, wenn die aufzubereitenden Gegenstände nicht näher definiert sind.

Spülflotte

Als Spülflotte wird Wasser oder eine Mischung aus Wasser und Prozesschemikalien bezeichnet.

de - Bestimmungsgemäße Verwendung

Mit Hilfe dieses Einsatzes APLW 631 können maschinell aufbereitbare Atemschutzmasken in einem Miele Reinigungs- und Desinfektionsgerät aufbereitet werden. Hierzu sind auch die Gebrauchsanweisung des Reinigungs- und Desinfektionsgeräts sowie die Informationen der Hersteller der Atemschutzmasken zu beachten.

Der Einsatz APLW 631 kann zusammen mit den folgenden Beladungsträgern verwendet werden:

Reinigungsautomat	Beladungsträger
PLW 7111 Safety	Oberkorb APLW 107
	Unterkorb APLW 152
PLW 8615 Safety	Wagen E 975/2
PLW 8616 Safety	
PLW 8617 Safety	

Fragen und technische Probleme

Bei Rückfragen oder technischen Problemen wenden Sie sich bitte an Miele. Die Kontaktdaten finden Sie auf der Rückseite der Gebrauchsanweisung Ihres Reinigungsautomaten oder unter www.miele-professional.com.

Beladungsträger

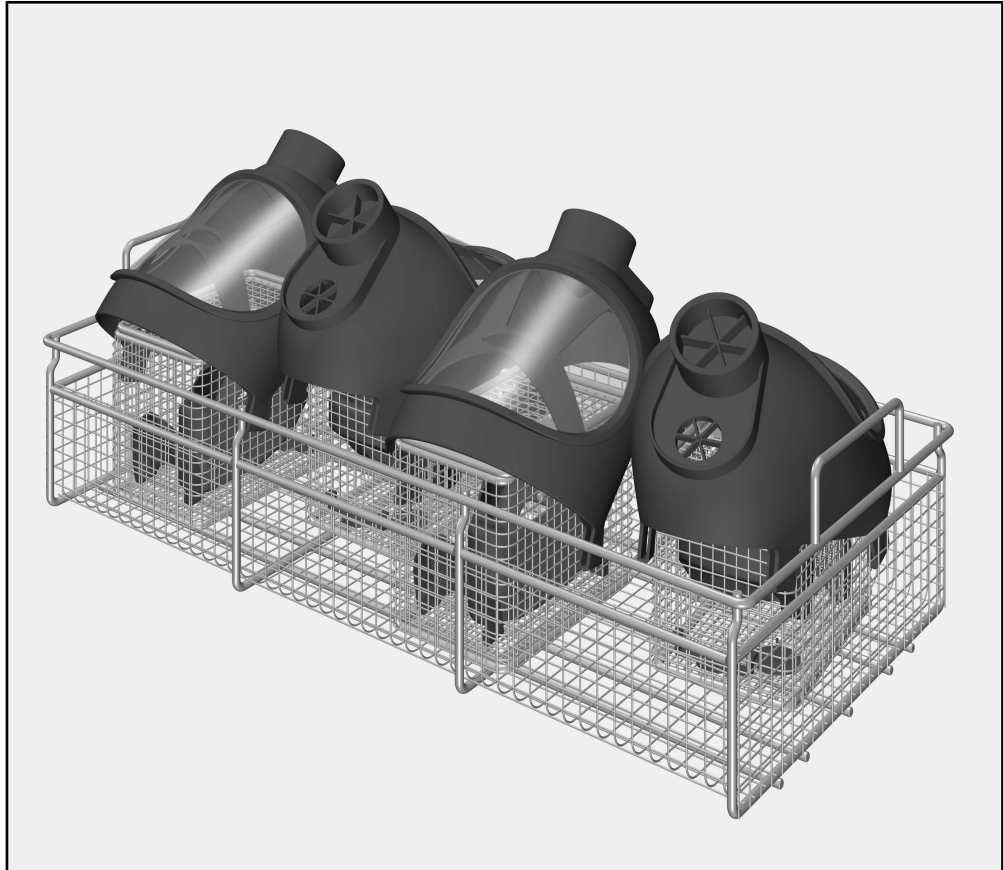

- Einsatz APLW 631, Höhe 160 mm, Breite 250 mm, Tiefe 541 mm

Im Lieferumfang enthalten Entsorgung der Transportverpackung

- 4 x Kleinkorb mit Deckel

Die Verpackung schützt vor Transportschäden. Die Verpackungsmaterialien sind nach umweltverträglichen und entsorgungstechnischen Gesichtspunkten ausgewählt und deshalb recycelbar.

Das Rückführen der Verpackung in den Materialkreislauf spart Rohstoffe und verringert das Abfallaufkommen. Ihr Fachhändler nimmt die Verpackung zurück.

Nachkaufbares Zubehör

Weiteres Zubehör ist optional bei Miele erhältlich, z. B.:

- APLW 873, Anhänger in 6 Farben

Lesen Sie die Gebrauchsanweisung aufmerksam durch, bevor Sie diesen Einsatz benutzen.
Bewahren Sie die Gebrauchsanweisung sorgfältig auf.

 Beachten Sie unbedingt die Gebrauchsanweisung des Reinigungsautomaten, insbesondere die darin enthaltenen Sicherheitshinweise und Warnungen.

- ▶ Die Einsätze sind ausschließlich für die in dieser Gebrauchsanweisung genannten Anwendungsgebiete zugelassen. Darüber hinausgehende Anwendungen, sowie die Verwendung der Einsätze mit weiteren Komponenten aus dem Miele Zubehörprogramm sind in den Gebrauchsanweisungen der Zubehörteile beschrieben oder mit Miele abzustimmen.
Jegliche andere Verwendung, Umbauten und Veränderungen sind unzulässig.
- ▶ Vor dem ersten Gebrauch müssen neue Einsätze ohne Spülgut im Reinigungsautomaten einer Grundreinigung unterzogen werden.
- ▶ Kontrollieren Sie alle Wagen, Körbe, Module und Einsätze gemäß den Angaben im Kapitel „Instandhaltungsmaßnahmen“ in der Gebrauchsanweisung ihres Reinigungsautomaten.
- ▶ Bereiten Sie ausschließlich Spülgut auf, das von den jeweiligen Herstellern als maschinell aufbereitbar deklariert ist und beachten Sie dessen spezifische Aufbereitungshinweise.
- ▶ Beachten Sie die Warnungen und Hinweise der Hersteller der Atemschutzprodukte.
- ▶ Vorhandene Dichtungen am Spülgut sollen vor dauerhaftem Kontakt mit Spülflotte geschützt werden. Verschließen Sie ungenutzte Anschlüsse deshalb immer mit Schutzkappen oder Blindabdeckungen.
- ▶ Mindestens der letzte Spülgang muss mit vollentsalztem Wasser erfolgen.
- ▶ Die Aufbereitung von Einwegmaterial ist nicht zulässig.

Spülgut einordnen

Einsatz vorbereiten

- Stellen Sie den Einsatz standsicher auf die Arbeitsfläche.
- Öffnen Sie die Deckel der Kleinteilekörbe.

Atemschutzmaske vorreinigen

- Prüfen Sie, ob eine manuelle Vorreinigung der Atemschutzmaske erforderlich ist, um z. B. Rußansammlungen zu entfernen.
- Falls erforderlich führen Sie die Vorreinigung nach den Vorgaben des Herstellers durch.

Atemschutzmaske zerlegen

- Zerlegen Sie die Atemschutzmaske nach den Vorgaben des Herstellers.

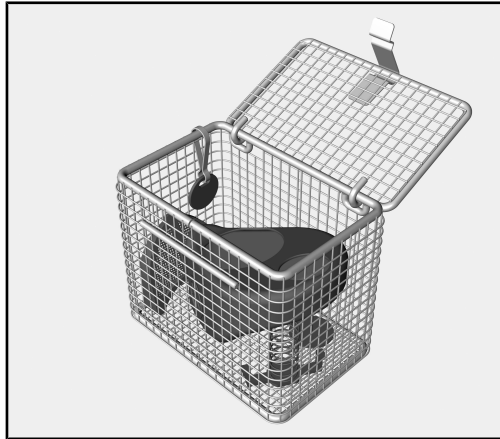

- Legen Sie die Kleinteile in einen Kleinteilekorb.
- Legen Sie die Innenmaske mit der Wölbung nach unten den Kleinteilekorb.
- Schließen Sie den Deckel des Kleinteilekorbs.

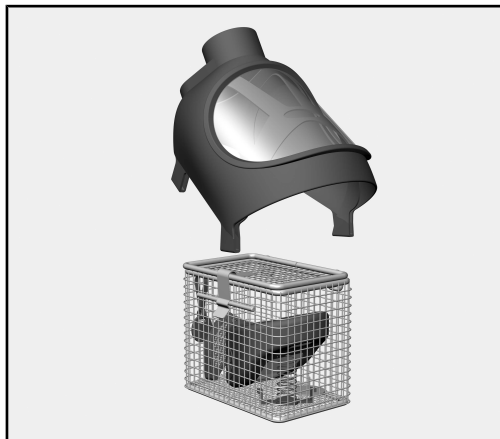

- Setzen Sie die Maske oben auf den Kleinteilekorb.

Achten Sie darauf, dass die Kleinteile in dem Kleinteilekorb und die aufgesetzte Maske zusammen gehören.

Falls erforderlich, können farblichen Markierung verwendet werden. APLW 873, Karabinerhaken und Anhänger, sind als nachkaufbares Zubehör erhältlich.

Atemschutzmasken einsortieren

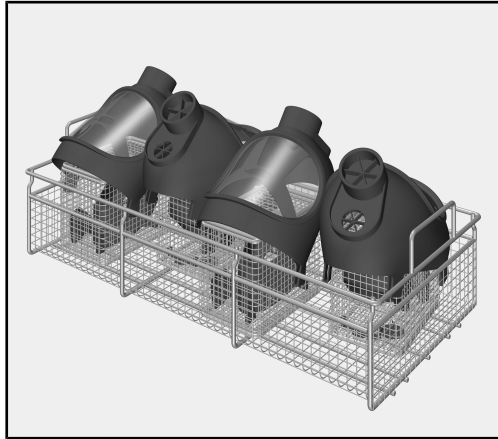

- Stellen Sie Kleinteilekörbe mit den aufgesetzten Atemschutzmasken in den Einsatz APLW 631.
- Richten Sie die Kleinteilekörbe so aus, dass die Sichtscheiben der Atemschutzmasken abwechselnd nach links und rechts zeigen.

Bei größeren Atemschutzmasken kann der untere Rand der Atemschutzmasken auf dem Rahmen des Einsatzes aufliegen.

Schädigung der Sichtscheiben.

Sich berührende Sichtscheiben können beim Be- und Entladen verkratzen.

Sortieren Sie die Masken so ein, dass sich die Sichtscheiben nicht berühren.

Einsatz in Beladungsträger stellen

- Heben Sie den Einsatz an den seitlichen Griffen an.
- Stellen Sie den Einsatz in den Beladungsträger des Reinigungsautomaten.

Beladung
APLW 152

Im Unterkorb APLW 152 ist die Kombination von APLW 630 und APLW 631 nicht vorgesehen.

Beispielbeladung
E 975/2

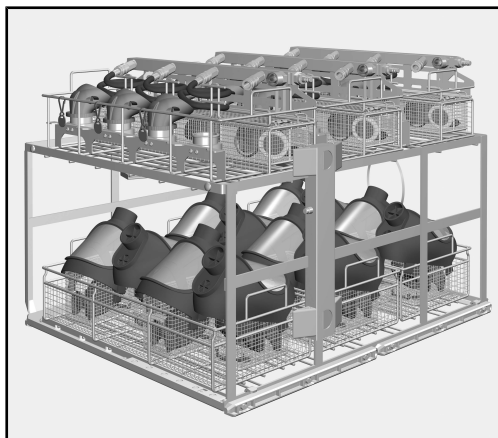

Symbolbild

E 975/2 mit 3 x APLW 630 für Atemschutzmasken und 3 x APLW 631 für Lungenautomaten

Nach der Aufbereitung

- Nehmen Sie den Einsatz aus dem Beladungsträger des Reinigungsautomaten.
- Entnehmen Sie die Atemschutzmasken und entleeren Sie eventuelle Wasserreste aus schöpfenden Teilen in den Spülraum oder in ein bauseitig vorhandenes Ausgussbecken.
- Befolgen Sie die Anweisungen der Hersteller der Atemschutzmasken zu Trocknung, Zusammenbau und Austausch von Verschleißteilen.

Bevor die Atemschutzmasken nach der Aufbereitung wieder verwendet werden, müssen Funktionskontrollen nach den Vorgaben der Hersteller der Atemschutzmasken durchgeführt werden.

Infektionsgefahr

Führen Sie nach den Vorgaben des Herstellers eine Funktionskontrolle durch, bevor die Atemschutzprodukte nach der Aufbereitung wieder verwendet werden.

Upozornění k návodu	12
Zvýraznění v textu.....	12
Definice pojmů.....	12
Používání ke stanovenému účelu	13
Dotazy a technické problémy	13
Součásti dodávky	14
Mycí koše.....	14
Likvidace obalového materiálu	14
Příslušenství k dokoupení.....	14
Bezpečnostní pokyny a varovná upozornění	15
Technika používání	16
Uložení předmětů k mytí	16
Příprava nástavce.....	16
Předčištění dýchací masky	16
Rozložení ochranné dýchací masky.....	16
Uložení ochranných dýchacích masek.....	17
Umístění nástavce do mycího koše	17
Po přípravě	18

Zvýraznění v textu

Varovná upozornění

⚠ Varovná upozornění obsahují informace důležité pro bezpečnost. Varují před možností úrazů a věcných škod. Varovná upozornění si pozorně přečtěte a respektujte požadavky na jednání a pravidla chování, které jsou v nich uvedeny.

Upozornění

Upozornění obsahují informace, které musíte obzvlášť respektovat.

Doplňující informace a poznámky

Doplňující informace a poznámky jsou vyznačeny jednoduchým rámečkem.

Kroky jednání

Před každým krokem jednání je odrážka v podobě černého čtverečku.

Příklad:

■ Pomocí tlačítek se šipkou vyberte některou volbu a nastavení uložte tlačítkem *OK*.

Příklad:

■ Vyberte některou volbu.

Displej

Výrazy zobrazované na displeji jsou vyznačeny zvláštním druhem písma.

Příklad:

Uložit.

Definice pojmů

Mycí a dezinfekční automat

V tomto návodu k obsluze se tento přístroj označuje jako mycí a dezinfekční automat.

Myté předměty

Pojem mytý předmět se používá všeobecně, když předměty k přípravě nejsou blíže definované.

Mycí lázeň

Jako mycí lázeň se označuje voda nebo směs vody a procesních chemikálií.

Pomocí tohoto nástavce APLW 631 lze strojově připravovat pro přípravu vhodné „ochranné dýchací masky“ v mycím a dezinfekčním automatu Miele. K tomu je nutno respektovat také návod k obsluze mycího a dezinfekčního automatu a informace výrobců pro „ochranné dýchací masky“.

Nástavec APLW 631 lze používat společně s těmito mycími koši:

Mycí a dezinfekční automat	Mycí koš
PLW 7111 Safety	horní koš APLW 107
	spodní koš APLW 152
PLW 8615 Safety	vozík E 975/2
PLW 8616 Safety	
PLW 8617 Safety	

Dotazy a technické problémy

Při zpětných dotazech nebo technických problémech se prosím obračejte na Miele. Kontaktní údaje naleznete na zadní straně návodu k obsluze svého mycího automatu nebo na adrese www.miele-professional.com.

Mycí koše

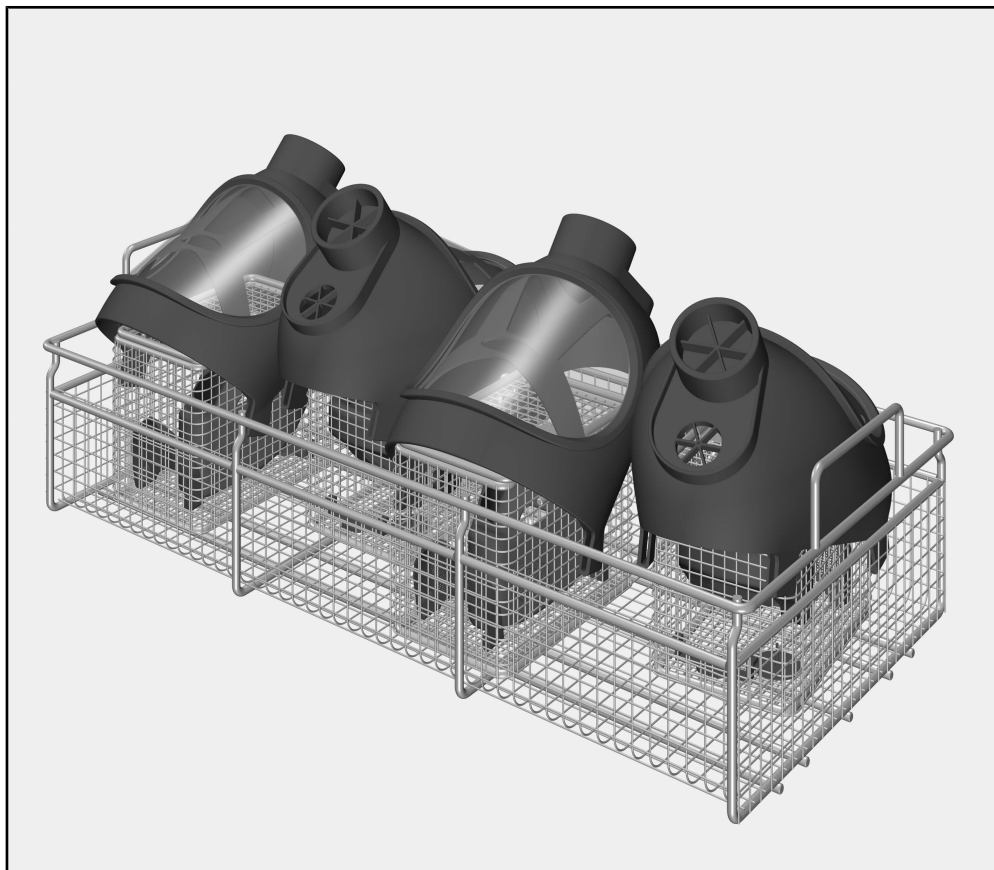

- nástavec APLW 631, výška 160 mm, šířka 250 mm, hloubka 541 mm

Obsah dodávky - 4x koš na drobné díly s víkem

Likvidace obalového materiálu

Obal chrání před poškozením během přepravy. Obalové materiály byly zvoleny s přihlédnutím k aspektům ochrany životního prostředí a k možnostem jejich likvidace, a jsou tedy recyklovatelné.

Vrácení obalů do materiálového cyklu šetří suroviny a snižuje množství odpadů. Váš specializovaný prodejce odebere obal zpět.

Příslušenství k dokoupení

Další příslušenství je volitelně k dostání u Miele, např.:

- APLW 873, přívěsky v 6 barvách

Než tento nástavec budete používat, pozorně si přečtěte návod k obsluze.

Návod k obsluze pečlivě uschovejte.

 Bezpodmínečně dbejte návodu k obsluze mycího automatu, zvláště v něm obsažených bezpečnostních pokynů a varovných upozornění.

- ▶ Nástavce jsou schválené výhradně pro oblasti použití uvedené v tomto návodu k obsluze. Použití nad tento rámec a použití nástavců s dalšími komponenty z programu příslušenství Miele je popsáno v návodech k obsluze příslušenství nebo je třeba je odsouhlasit s Miele. Jakékoli jiné použití, přestavby a změny jsou nepřípustné.
- ▶ Před prvním použitím musí být nové nástavce podrobeny základnímu čištění bez předmětů k mytí v mycím a dezinfekčním automatu.
- ▶ Denně kontrolujte všechny vozíky, koše, moduly a nástavce podle údajů v kapitole „Opatření pro údržbu“ v návodu k obsluze svého mycího a dezinfekčního automatu.
- ▶ Připravujte výhradně předměty k mytí, které příslušní výrobci deklarují jako vhodné pro strojovou přípravu, a respektujte jejich specifická upozornění ohledně přípravy.
- ▶ Dbejte varovných upozornění a informací výrobců respiračních prostředků.
- ▶ Těsnění na mytých předmětech mají být chráněna před trvalým stykem s mycím roztokem. Nepoužité přípojky proto vždy uzavřete ochrannými uzávěry nebo záslepkami.
- ▶ Příkladně posledního oplachování se musí provádět plně demineralizovanou vodou.
- ▶ Příprava materiálu k jednorázovému použití není přípustná.

Uložení předmětů k mytí

Příprava nástavce

- Postavte nástavec na pracovní plochu tak, aby stál stabilně.
- Otevřete víka košů na drobné díly.

Předčištění dýchací masky

- Zkontrolujte, zda je nutné manuální předčištění dýchací masky, aby se například odstranilo znečištění sazemi.
- V případě potřeby proveďte předčištění podle specifikací výrobce.

Rozložení ochranné dýchací masky

- Rozložte ochrannou dýchací masku podle specifikací výrobce.

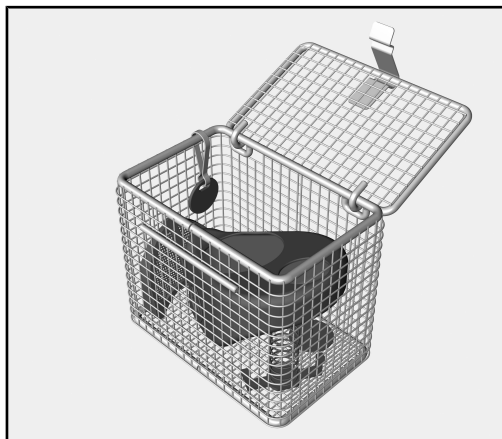

- Drobné díly položte do koše na drobné díly.
- Vložte vnitřní masku klenutím směrem dolů do koše na drobné díly.
- Zavřete víko koše na drobné díly.

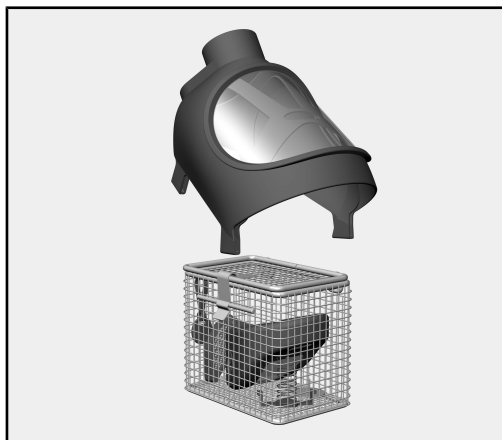

- Nasad'te masku nahoru na koš na drobné díly.

Dbejte na to, aby drobné díly v koši na drobné díly a nasazená masky patřily k sobě.

V případě potřeby lze použít barevné označení. APLW 873, karabiny a přívěsky jsou k dostání jako příslušenství k dokoupení.

**Uložení
ochranných
dýchacích masek**

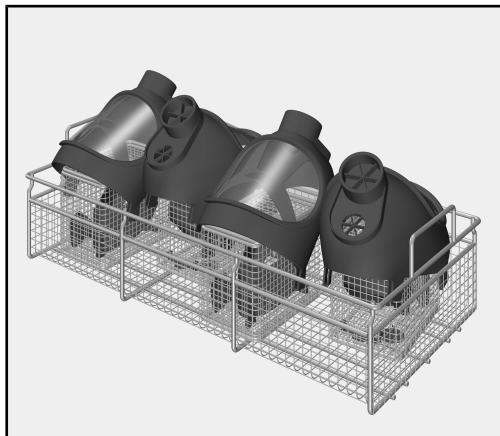

- Postavte koše na drobné díly s nasazenými ochrannými dýchacími maskami do nástavce APLW 631.
- Vyrovnajte koše na drobné díly tak, aby zorníky ochranných dýchacích masek směřovaly střídavě doleva a doprava.

U větších ochranných dýchacích masek může spodní okraj masek dosedat na rám nástavce.

Poškození zorníků.

Zorníky, které se navzájem dotýkají, se mohou poškrábat při ukládání a vyjímání.

Uložte masky tak, aby se nedotýkaly zorníky.

**Umístění nástavce
do mycího koše**

- Zvedněte nástavec za boční úchyty.
- Umístěte nástavec do mycího koše mycího a dezinfekčního automatu.

Náplň APLW 152

Spodní koš APLW 152 není určen pro kombinaci ALPW 630 a APLW 631.

**Příklad náplně
E 975/2**

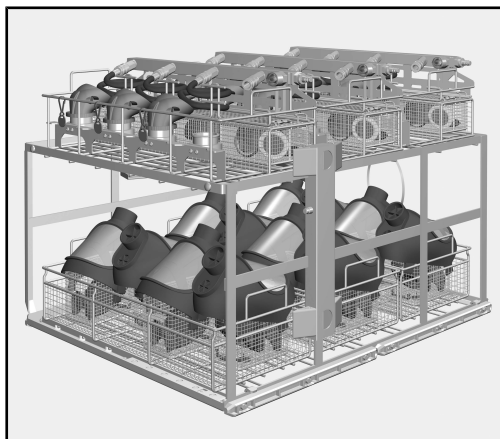

Schematické vyobrazení

E 975/2 s 3 x APLW 630 pro ochranné dýchací masky a 3 x APLW 631 pro plicní automatiky

Po přípravě

- Vyjměte nástavec z mycího koše mycího a dezinfekčního automatu.
- Vyjměte ochranné dýchací masky a vylijte do mycího prostoru nebo do výlevky v místě instalace případné zbytky vody z naběracích dílů.
- Řiďte se návody výrobců ochranných dýchacích masek k sušení, smontování a výměně rychle opotřebitelných dílů.

 Nebezpečí infekce

Než se respirační prostředky budou po přípravě znovu používat, proveďte kontrolu funkce podle specifikací výrobce.

Vejledning til brugsanvisningen	20
Fremhævelser i teksten	20
Begrebsdefinition	20
Retningslinjer vedrørende brugen	21
Spørgsmål og tekniske problemer	21
Medfølgende udstyr	22
Modul/vogn/kurv/indsats	22
Bortskaffelse af emballagen	22
Ekstra tilbehør	22
Råd om sikkerhed og advarsler	23
Anvendelsesteknik	24
Utensilierne placeres	24
Indsats forberedes.....	24
Røgdykkermasker forskylles	24
Røgdykkermaske skilles ad.....	24
Røgdykkermasker sorteres	25
Indsats anbringes i en modul/vogn/kurv.....	25
Efter rengøringen	26

Fremhævelser i teksten

Advarsler

⚠ Advarsler indeholder sikkerhedsrelevante informationer. De advarer mod mulige skader på personer og ting.
Læs venligst advarslerne omhyggeligt igennem, og følg opfordringerne og forholdsreglerne.

Anvisninger

Anvisninger indeholder informationer, som brugeren skal være særlig opmærksom på.

Yderligere informationer og bemærkninger

Yderligere informationer og bemærkninger vises med en sort firkant.

Udførelse af handlinger

Foran handlinger, der skal udføres, vises et sort kvadrat.

Eksempel:

■ Vælg en valgmulighed med piletasterne, og gem indstillingen med *OK*.

Eksempel:

■ Vælg en valgmulighed.

Display

Udtryk, der vises i displayet, er angivet med en speciel skrifttype.

Eksempel:

Gem.

Begrebsdefinition

Rengøringsmaskine

I det efterfølgende benævnes rengørings- og desinfektionsmaskinen som rengøringsmaskine.

Utensilier

Begrebet utensilier anvendes i denne brugsanvisning generelt, når de genstande, der skal rengøres, ikke er nærmere defineret.

Rengøringsvand

Begrebet rengøringsvand anvendes om vand eller en blanding af vand og proceskemikalier.

da - Retningslinjer vedrørende brugen

Denne indsats APLW 631 kan bruges til røgdykkermasker, der kan genbehandles maskinelt i en Miele-rengørings- og desinfektionsmaskine. Følg også brugsanvisningen til rengørings- og desinfektionsmaskinen og oplysningerne fra producenterne af det medicinske udstyr.

Indsatsen APLW 631 kan bruges sammen med følgende:

Rengøringsmaskine	Kurv/vogn/modul/indsats
PLW 7111 Safety	Overkurv APLW 107
	Underkurv APLW 152
PLW 8615 Safety	Vogn E 975/2
PLW 8616 Safety	
PLW 8617 Safety	

Spørgsmål og tekniske problemer

Kontakt Miele Service ved spørgsmål eller tekniske problemer. Kontaktinformationer står på bagsiden af brugsanvisningen til rengøringsmaskinen eller på www.miele.dk.

Modul/vogn/kurv/indsats

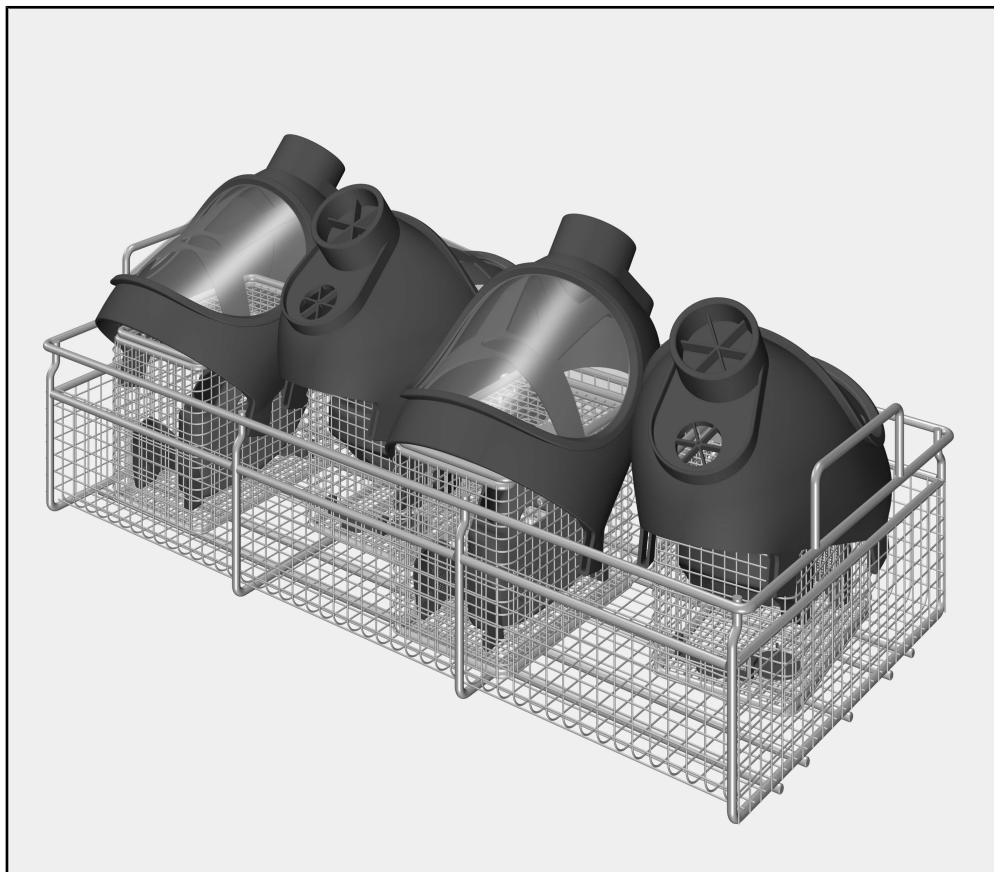

- Indsats APLW 631, højde 160 mm, bredde 250 mm, dybde 541 mm

Medfølger ved levering **Bortskaffelse af emballagen**

- 4 x lille kurv med låg

Emballagen beskytter mod transportskader. Emballagematerialerne er valgt ud fra miljø- og affaldstekniske hensyn og kan således genbruges.

Genbrug af emballagematerialerne sparer råstoffer og mindsker affaldsproblemerne. Emballagen bør derfor afleveres på nærmeste genbrugsstation/opsamlingssted.

Ekstra tilbehør

Yderligere tilbehør kan købes ved henvendelse til Miele, fx:

- APLW 873, tags i 6 farver

Læs brugsanvisningen grundigt, inden indsatsen tages i brug.
Gem brugsanvisningen til eventuel senere brug.

 Brugsanvisningen til rengøringsmaskinen skal ubetinget læses – især afsnittet Råd om sikkerhed og advarsler.

- ▶ Indsatserne er udelukkende beregnet til de anvendelsesområder, der er nævnt i brugsanvisningen. Anvendelser herudover samt anvendelse af indsatserne med andet udstyr fra Miele's tilbehørsprogram fremgår af brugsanvisningerne til tilbehøret eller kan afstemmes med Miele.
Enhver anden anvendelse, ombygning og ændring må ikke finde sted.
- ▶ Inden første brug skal der for nye indsatser udføres en grundrengøring uden utenslier i rengøringsmaskinen.
- ▶ Kontroller alle vogne, kurve, moduler og indsatser dagligt i overensstemmelse med angivelserne i afsnittet Rengøring og vedligeholdelse i brugsanvisningen til rengøringsmaskinen.
- ▶ Genbehandl udelukkende utensilier, der af producenten af utensilierne er godkendt til maskinel rengøring, og følg producentens specifikke anvisninger om genbehandling.
- ▶ Overhold advarsler og anvisninger fra producenterne af røgdykkerudstyret.
- ▶ Eksisterende tætninger på utensilierne bør beskyttes mod permanent kontakt med vaskevandet. Derfor skal ubrugte tilslutninger altid lukkes med beskyttelseshætter eller blinddæksler.
- ▶ Minimum sidste skyl skal foretages med demineraliseret vand.
- ▶ Rengøring af engangsmateriale er ikke tilladt.

Utensilierne placeres

- Indsats forberedes**
- Stil indsatsen på bordet, så den står stabilt.
 - Åbn lågene på kurvene til smådele.
- Røgdykkermasker forskylles**
- Kontroller, om det er nødvendigt at give røgdykkermaskerne et manuelt forskyl, fx for at fjerne sodtilsmudsninger.
 - Udfør om nødvendigt et forskyl efter producentens anvisninger.
- Røgdykkermaske skilles ad**
- Skil røgdykkermasken ad i henhold til producentens angivelser.

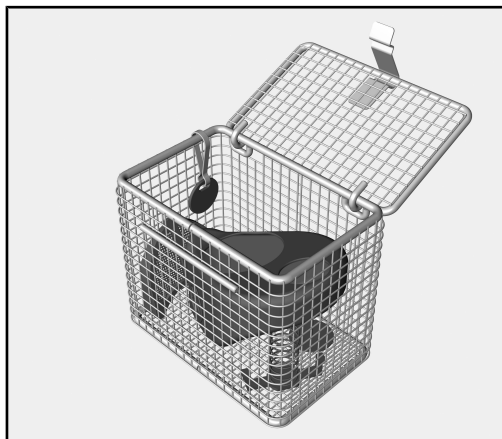

- Læg de små dele i en kurv til små dele.
- Læg den indvendige maske i kurven med hvælvingen nedad.
- Luk låget på kurven til smådele.

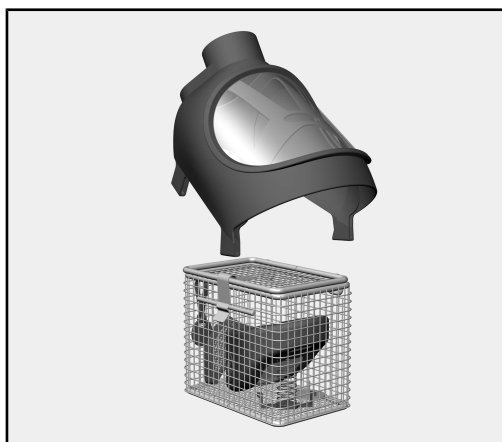

- Sæt masken oven på kurven med små dele.

Sørg for, at de små dele i kurven til små dele og den påsatte maske hører sammen.

Om nødvendigt kan der anvendes farvede markeringer. APLW 873, karabinhage og tags fås som tilbehør, der kan købes separat.

**Røgdykkermasker
sorteres**

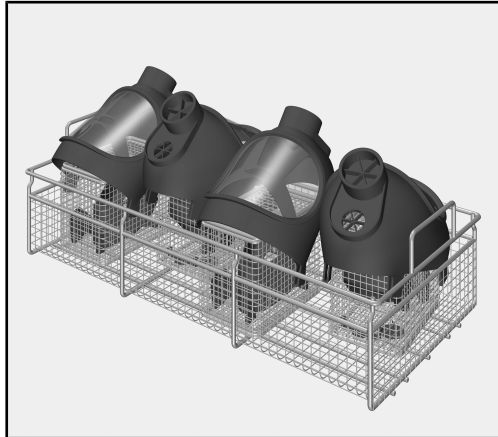

- Placer kurven til små dele med de påsatte røgdykkermasker i indsatsen APLW 631.
- Anbring kurvene til smådele, så visirerne på røgdykkermaskerne vender skiftevis til venstre og højre.

Ved større røgdykkermasker kan den nederste kant på røgdykkermasken hvile på indsatsens ramme.

Risiko for beskadigelse af visirerne.

Hvis visirerne berører hinanden, kan der komme ridser, når de placeres og tages ud.

Placer maskerne, så visirerne ikke berører hinanden.

**Indsats anbringes
i en modul/vogn/
kurv**

- Løft indsatsen i grebene i siderne.
- Stil indsatsen ind i opvaskemaskinens eller rengøringsmaskinens modul/vogn/kurv.

Fyldning af APLW 152

Kombination af ALPW 630 og APLW 631 er ikke mulig i underkurv APLW 152.

Eksempel på fyldning E 975/2

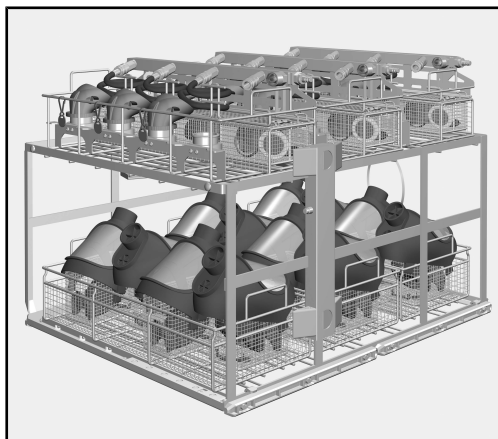

Symbolbillede

E 975/2 med 3 x APLW 630 til røgdykkermasker og 3 x APLW 631 til lungeautomater

Efter rengøringen

- Fjern indsatsen fra rengøringsmaskinens modul/vogn/kurv/indsats.
- Tag røgdykkermaskerne ud, og tøm eventuelle vandrester fra maskerne ud i rengøringsbeholderen eller i en vask på opstillingsstedet.
- Følg anvisningerne fra producenten af røgdykkermaskerne med hensyn til tørring, samling og udskiftning af slidte dele.

 Risiko for infektion

Udfør en funktionskontrol i henhold til producentens anvisninger, før røgdykkermaskerne anvendes igen efter genbehandling.

Υποδείξεις οδηγιών	28
Σημεία έμφασης στο κείμενο.....	28
Ορισμοί.....	28
Χρήση σύμφωνα με τους κανονισμούς	29
Ερωτήσεις και τεχνικά προβλήματα.....	29
Περιεχόμενα συσκευασίας	30
Φορέας φορτίου.....	30
Αξιοποίηση της συσκευασίας	30
Πρόσθετα εξαρτήματα	30
Υποδείξεις ασφαλείας και προειδοποιήσεις	31
Τεχνική εφαρμογή	32
Τοποθέτηση ιατροτεχνολογικών εργαλείων	32
Προετοιμασία ένθετου.....	32
Αρχικός καθαρισμός αναπνευστικής μάσκας.....	32
Αποσυναρμολόγηση αναπνευστικής μάσκας.....	32
Τακτοποίηση αναπνευστικών масκών	32
Τοποθέτηση ένθετου στη βάση φόρτωσης.....	34
Μετά τον καθαρισμό-απολύμανση.....	34

Σημεία έμφασης στο κείμενο

Προειδοποιήσεις

⚠ Οι προειδοποιήσεις περιέχουν πληροφορίες που αφορούν την ασφάλεια. Προειδοποιούν για πιθανούς τραυματισμούς και υλικές ζημιές.
Διαβάζετε προσεκτικά τις προειδοποιήσεις και λάβετε υπόψη σας τις υποδείξεις χειρισμού και τους κανόνες συμπεριφοράς.

Υποδείξεις

Οι υποδείξεις περιέχουν πληροφορίες που θα πρέπει να προσέξετε ιδιαίτερα.

Πρόσθετες πληροφορίες και παρατηρήσεις Βήματα χειρισμού

Επιπρόσθετες πληροφορίες και παρατηρήσεις επισημαίνονται με ένα απλό πλαίσιο.

Πριν από κάθε βήμα χειρισμού υπάρχει ένα μαύρο τετράγωνο.

Παράδειγμα:

■ Ενεργοποιήστε μια επιλογή με τα πλήκτρα βέλους και αποθηκεύστε τη ρύθμιση με το *OK*.

Παράδειγμα:

■ Προβείτε σε μια επιλογή.

Οθόνη

Οι όροι που εμφανίζονται στην οθόνη διακρίνονται από ειδική γραμματοσειρά.

Παράδειγμα:

Αποθήκευση.

Ορισμοί

Αυτόματη συσκευή καθαρισμού

Στις παρούσες οδηγίες χρήσης η συσκευή καθαρισμού και απολύμανσης ονομάζεται αυτόματη συσκευή καθαρισμού.

Σκεύη προς πλύση

Ο όρος «σκεύη προς πλύση» χρησιμοποιείται ως γενικός όρος όταν δεν ορίζονται με μεγαλύτερη ακρίβεια τα αντικείμενα που υποβάλλονται σε επεξεργασία.

Νερό πλύσης

Ως νερό πλύσης νοείται το νερό ή ένα μείγμα νερού και χημικών μέσων διεργασιών.

el - Χρήση σύμφωνα με τους κανονισμούς

Με τη βοήθεια αυτού του ένθετου APLW 631 είναι δυνατή η μηχανική επεξεργασία καθαρισμού-απολύμανσης των προϊόντων Atemschutzmasken σε μια συσκευή καθαρισμού και απολύμανσης της Miele. Θα πρέπει να λάβετε υπόψη τις οδηγίες χρήσης της συσκευής καθαρισμού και απολύμανσης, καθώς και τις πληροφορίες του κατασκευαστή των προϊόντων «Atemschutzmasken».

Το ένθετο APLW 631 μπορεί να χρησιμοποιηθεί συνδυαστικά με τις εξής βάσεις φόρτωσης:

Αυτόματη συσκευή καθαρισμού	Βάση φόρτωσης
PLW 7111 Safety	Επάνω κάμιστρο APLW 107
	Κάτω κάμιστρο APLW 152
PLW 8615 Safety	Συρόμενο κάμιστρο E 975/2
PLW 8616 Safety	
PLW 8617 Safety	

Ερωτήσεις και τεχνικά προβλήματα

Σε περίπτωση ερωτήσεων ή τεχνικών προβλημάτων να απευθύνεστε στη Miele. Θα βρείτε τα στοιχεία επικοινωνίας στην πίσω πλευρά των οδηγιών χρήσης της δικής σας συσκευής καθαρισμού ή στη διεύθυνση www.miele-professional.com.

Φορέας φορτίου

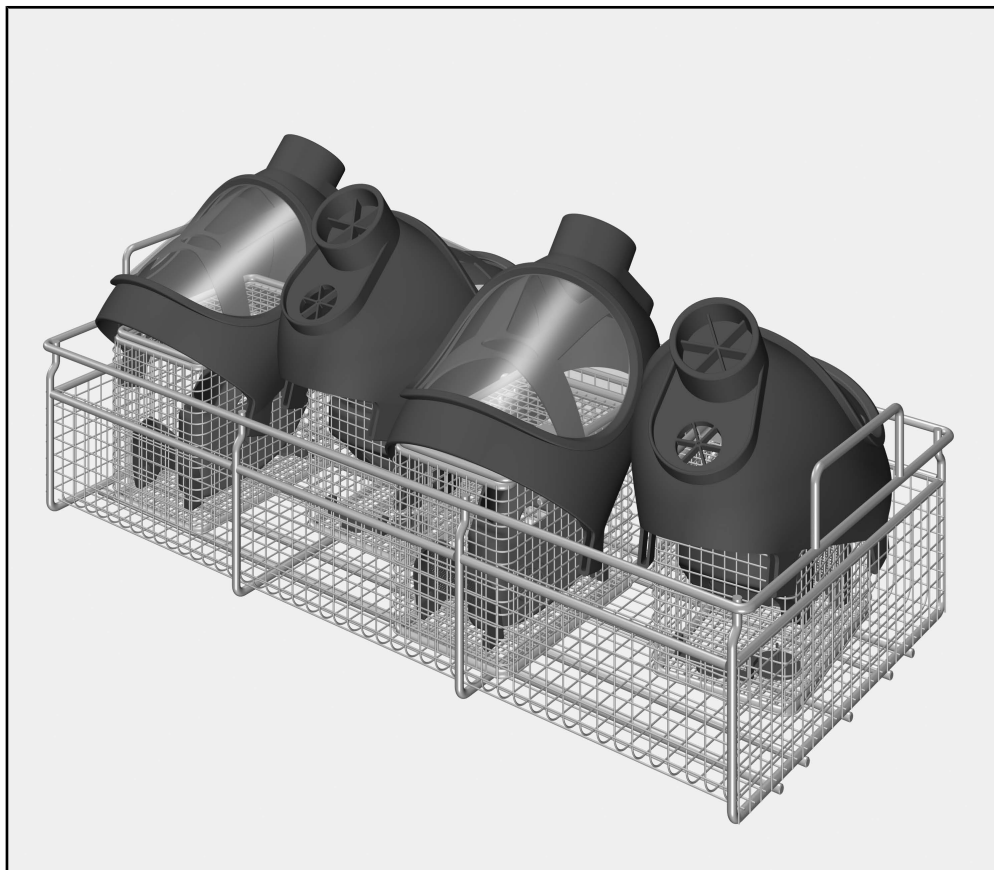

- Ένθετο APLW 631, ύψος 160 mm, πλάτος 250 mm, βάθος 541 mm

Στη συσκευασία περιέχονται Αξιοποίηση της συσκευασίας

- 4 x μικρά κάλυπτρα με καπάκι

Η συσκευασία προστατεύει από τυχόν ζημιές κατά τη μεταφορά της. Τα υλικά συσκευασίας έχουν επιλεγεί με ειδικά κριτήρια, που υποστηρίζουν τον οικολογικό παράγοντα και την τεχνολογία ανακύκλωσης απορριμμάτων.

Αυτά τα υλικά μην τα πετάτε στα σκουπίδια, αλλά στον πιο κοντινό σας χώρο συγκέντρωσης απορριμμάτων προς ανακύκλωση.

Πρόσθετα εξαρτήματα

Διατίθενται πρόσθετα εξαρτήματα τα οποία είναι προαιρετικά από τη Miele, π. χ.:

- APLW 873, 6 x καραμπίνερ και άγκιστρα σε 6 χρώματα

Διαβάστε προσεκτικά τις οδηγίες χρήσης, πριν χρησιμοποιήσετε αυτήν την προσθήκη.

Φυλάξτε τις οδηγίες χρήσης σε ασφαλές μέρος.

 Λάβετε οπωσδήποτε υπόψη τις οδηγίες χρήσης της συσκευής, ειδικότερα τις υποδείξεις ασφαλείας και τις προειδοποιήσεις που συμπεριλαμβάνονται σε αυτές.

- ▶ Τα ένθετα έχουν εγκριθεί για χρήση αποκλειστικά για τους τομείς εφαρμογής που αναφέρονται σε αυτές τις οδηγίες χρήσης. Περαιτέρω εφαρμογές, καθώς και η χρήση των ένθετων σε συνδυασμό με άλλα εξαρτήματα από την γκάμα εξαρτημάτων της Miele περιγράφονται στις οδηγίες χρήσης των σχετικών εξαρτημάτων ή θα πρέπει να έχουν συμφωνηθεί με τη Miele.
Οποιαδήποτε άλλη χρήση, μετατροπή ή τροποποίηση δεν επιτρέπεται.
- ▶ Πριν από την πρώτη χρήση τα καινούργια ένθετα πρέπει να πλυθούν στη συσκευή καθαρισμού και απολύμανσης σχολαστικά, χωρίς τοποθετημένους δίσκους.
- ▶ Ελέγχετε καθημερινά όλα τα βαγονέτα, τα κάνιστρα, τις μονάδες και τις θήκες σύμφωνα με τα στοιχεία στο κεφάλαιο «Μέτρα συντήρησης» στις οδηγίες χρήσης της συσκευής σας.
- ▶ Καθαρίζετε αποκλειστικά και μόνο σκεύη προς πλύση, τα οποία δηλώνονται από τον εκάστοτε κατασκευαστή τους ως κατάλληλα για μηχανική επεξεργασία καθαρισμού-απολύμανσης και λαμβάνετε υπόψη σας τις ειδικές υποδείξεις καθαρισμού.
- ▶ Λάβετε υπόψη σας τις προειδοποιήσεις και τις υποδείξεις του κατασκευαστή των προϊόντων προστασίας της αναπνοής.
- ▶ Οι φλάντζες που διαθέτουν τα σκεύη προς πλύση πρέπει να προστατεύονται από τη συνεχή επαφή με το νερό πλύσης. Για αυτόν τον λόγο πρέπει πάντα να σφραγίζετε τις μη χρησιμοποιούμενες συνδέσεις με προστατευτικά πώματα ή τυφλά καλύμματα.
- ▶ Τουλάχιστον το τελευταίο ξέβγαλμα πρέπει να γίνεται με απιονισμένο νερό.
- ▶ Ο καθαρισμός-απολύμανση υλικών μίας χρήσης δεν επιτρέπεται.

Τοποθέτηση ιατροτεχνολογικών εργαλείων

Προετοιμασία ένθετου

- Τοποθετήστε το ένθετο σταθερά επάνω στην επιφάνεια εργασίας.
- Ανοίξτε τα καπάκια των κανίστρων μικροεξαρτημάτων.

Αρχικός καθαρισμός αναπνευστικής μάσκας

- Ελέγξτε αν απαιτείται ο αρχικός καθαρισμός της αναπνευστικής μάσκας με το χέρι, για να απομακρύνετε π.χ. ρύπους από αιθάλη.
- Αν απαιτείται, εκτελέστε τον αρχικό καθαρισμό σύμφωνα με τις οδηγίες του κατασκευαστή.

Αποσυναρμολόγηση αναπνευστικής μάσκας

- Αποσυναρμολογήστε την αναπνευστική μάσκα σύμφωνα με τις οδηγίες του κατασκευαστή.

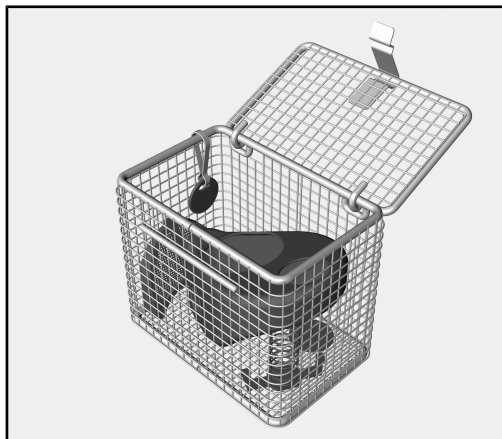

- Τοποθετήστε τα μικροεξαρτήματα σε ένα καλάθι μικροεξαρτημάτων.
- Τοποθετήστε την εσωτερική μάσκα στο καλάθι μικροεξαρτημάτων με το κυρτό μέρος στραμμένο προς τα κάτω.
- Κλείστε το καπάκι του καλαθιού μικροεξαρτημάτων.

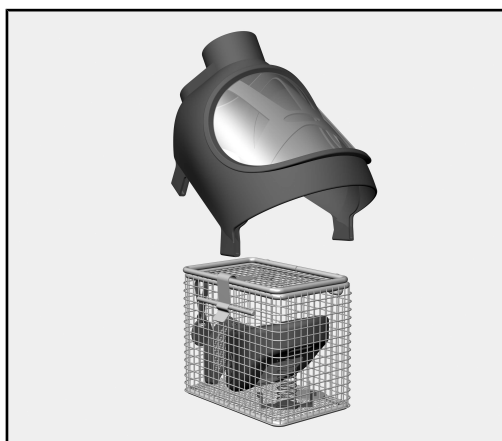

- Τοποθετήστε τη μάσκα στο επάνω μέρος του καλαθιού μικροεξαρτημάτων.

Βεβαιωθείτε ότι τα μικροεξαρτήματα στον καλάθι μικροεξαρτημάτων ανήκουν στη μάσκα που τοποθετήσατε μέσα σε αυτό.

Αν απαιτείται, μπορείτε να χρησιμοποιήσετε χρωματική σήμανση. Τα APLW 873, καραμπίνερ και άγκιστρα μπορείτε να τα προμηθευτείτε ως πρόσθετα εξαρτήματα.

Τακτοποίηση αναπνευστικών μάσκων

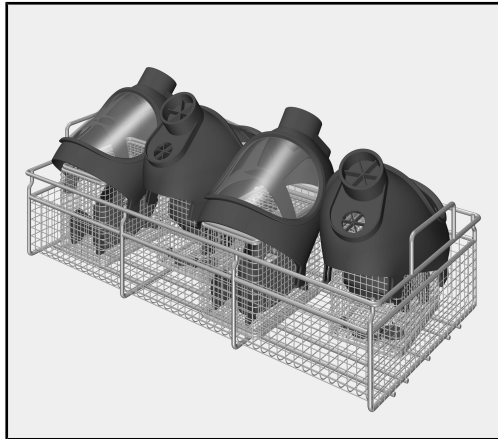

- Τοποθετήστε τα καλάθια μικροεξαρτημάτων με τοποθετημένες τις αναπνευστικές μάσκες μέσα στο ένθετο APLW 631.
- Ευθυγραμμίστε τα καλάθια μικροεξαρτημάτων έτσι ώστε τα κρύσταλλα των αναπνευστικών συσκευών να δείχνουν εναλλάξ προς τα αριστερά και προς τα δεξιά.

Στις μεγαλύτερες αναπνευστικές μάσκες, ενδέχεται το κάτω χείλος της αναπνευστικής μάσκας να ακουμπά στο πλαίσιο του ένθετου.

Κίνδυνος πρόκλησης ζημιών στα κρύσταλλα.

Κατά τη φόρτωση και εκφόρτωση ενδέχεται να γρατσουνιστούν τα κρύσταλλα που τυχόν εφάπτονται.

Τακτοποιήστε τις μάσκες με τρόπο ώστε τα κρύσταλλα να μην εφάπτονται.

el - Τεχνική εφαρμογής

Τοποθέτηση ένθετου στη βάση φόρτωσης

- Ανασηκώστε το ένθετο χρησιμοποιώντας τις πλευρικές λαβές.
- Τοποθετήστε το ένθετο στη βάση φόρτωσης της αυτόματης συσκευής καθαρισμού.

Φορτίο APLW 152

Στο κάτω κάνιστρο APLW 152 δεν προβλέπεται ο συνδυασμός του ALPW 630 και του APLW 631.

Παράδειγμα φορτίου E 975/2

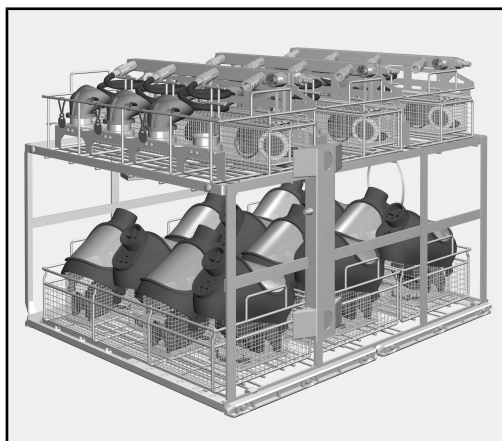

E 975/2 με 3 x APLW 630 για αναπνευστικές μάσκες και 3 x APLW 631 για βαλβίδες ρύθμισης παροχής αναπνευστικών μασκών

Μετά τον καθαρισμό-απολύμανση

- Αφαιρέστε το ένθετο από τη βάση φόρτωσης της αυτόματης συσκευής καθαρισμού.
- Αφαιρέστε τις αναπνευστικές μάσκες και αδειάστε πιθανά υπολείμματα νερού από τα κοίλα μέρη στον χώρο πλύσης ή σε νεροχύτη που υπάρχει στον χώρο τοποθέτησης.
- Ακολουθήστε τις οδηγίες του κατασκευαστή των αναπνευστικών μασκών όσον αφορά το στέγνωμα, τη συναρμολόγηση και την αντικατάσταση αναλώσιμων.

⚠ Κίνδυνος λοιμώξεων

Εκτελέστε σύμφωνα με τις προδιαγραφές του κατασκευαστή έναν έλεγχο λειτουργίας, προτού χρησιμοποιήσετε ξανά τα προϊόντα προστασίας της αναπνοής μετά τον καθαρισμό-απολύμανση.

Notes about these instructions	36
Symbols and conventions used in this document.....	36
Definition of terms	36
Appropriate use	37
Queries and technical problems	37
Items supplied	38
Load carriers.....	38
Disposal of the packing material	38
Optional accessories.....	38
Safety instructions and warnings	39
Areas of application	40
Preparing the load	40
Preparing the insert.....	40
Pre-cleaning breathing masks.....	40
Dismantling the breathing mask.....	40
Arranging breathing masks.....	41
Placing the insert in the load carrier	41
After reprocessing	42

en - Notes about these instructions

Symbols and conventions used in this document

Warnings

 Warnings contain information which is important for safety. This alerts you to the potential danger of injury to people or damage to property.
Read these warning notes carefully and observe the procedural instructions and codes of practice they describe.

Notes

Notes provide information of particular importance that must be observed.

Additional information and comments

Additional information and comments are contained in a simple frame.

Operating steps

Operating steps are indicated by a black square bullet point.

Example:

■ Select an option using the arrow buttons and save your choice with *OK*.

Example:

■ Select an option.

Display

Display text can be identified from the special font.

Example:

Save.

Definition of terms

Machine

In these operating instructions, the laboratory washer is referred to as “the machine”.

Load items

The term “load items” is used wherever the items to be processed are not defined in any further detail.

Wash water

The term “wash water” refers to water or to a mixture of water and process chemicals.

This APLW 631 insert can be used to reprocess machine-reprocessable breathing masks in a Miele washer-disinfector. Follow the operating instructions for your washer-disinfector as well as the instructions of the breathing masks manufacturer on how to reprocess their items by machine.

The APLW 631 insert can be used together with the following load carriers:

Cleaning machine	Load carrier
PLW 7111 Safety	APLW 107 upper basket
	APLW 152 lower basket
PLW 8615 Safety	E 975/2 mobile unit
PLW 8616 Safety	
PLW 8617 Safety	

Queries and technical problems

If you have any queries or technical problems that you would like to discuss please contact Miele. Contact details can be found at the back of the Operating Instructions for your dishwasher or the washer-disinfector or go to www.miele-professional.com.

Load carriers

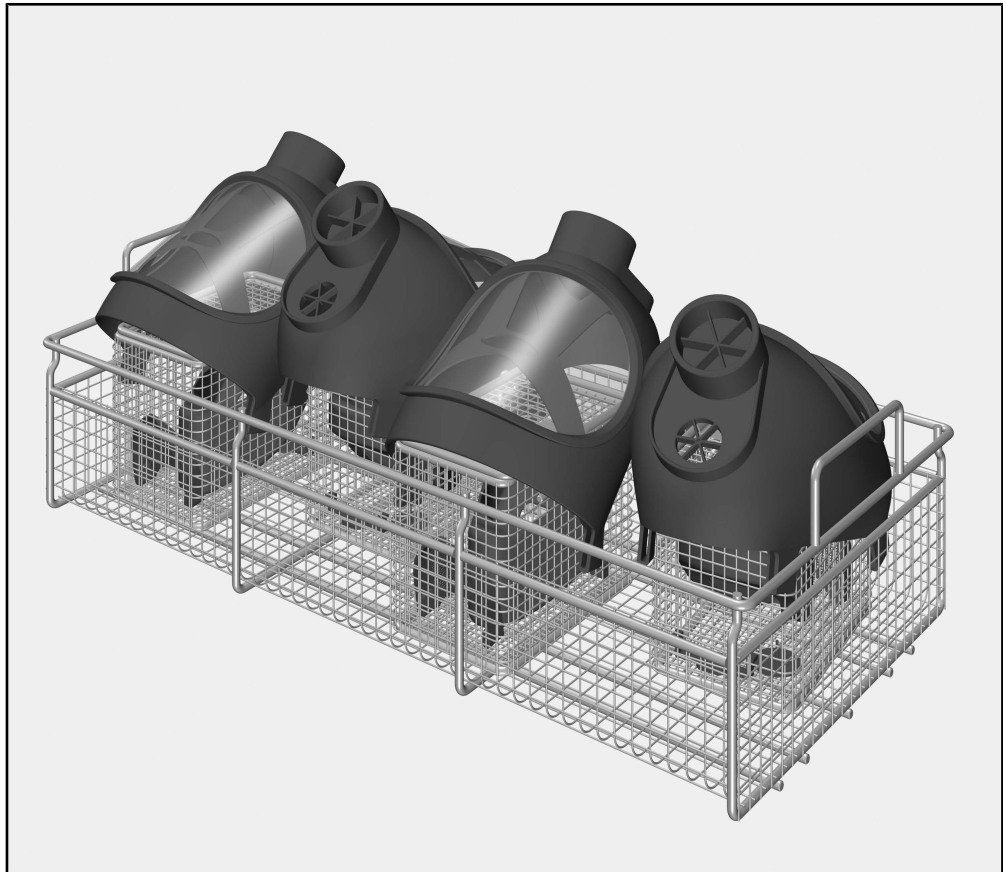

- APLW 631 insert, height 160 mm, width 250 mm, depth 541 mm

Items supplied

- 4 x small parts baskets with lid

Disposal of the packing material

The packaging is designed to protect against transportation damage. The packaging materials used are selected from materials which are environmentally friendly for disposal and should be recycled.

Recycling the packaging reduces the use of raw materials in the manufacturing process and also reduces the amount of waste in land-fill sites.

Optional accessories

The following and other accessories are available to order from Miele:

- APLW 873, hangers in 6 colours

Read the operating instructions carefully before using this insert.
Keep these operating instructions in a safe place.

 Please also read the operating instructions for your dishwasher or the machine and pay particular attention to the Warning and Safety instructions.

- ▶ The inserts are only approved for use in the applications stated in the operating instructions. Applications that go beyond those listed and use of the inserts with additional components from the Miele range of components are described in the operating instructions of the components or are to be agreed with Miele. Conversions, modifications and any other use are not permitted.
- ▶ Prior to being used for the first time, new inserts must undergo thorough cleaning in the dishwasher or the machine without load items.
- ▶ Inspect all mobile units, baskets, modules and inserts as described in the “Maintenance” section of the operating instructions for your machine.
- ▶ Only items which have been declared by their manufacturer as suitable for machine reprocessing may be processed. The manufacturer's specific reprocessing instructions must be observed.
- ▶ Follow the warnings and instructions provided by the breathing apparatus manufacturer.
- ▶ Any seals on the load items should be protected against prolonged contact with wash water. Therefore, always close unused connections with protective caps or blind covers.
- ▶ The last rinse, as a minimum, must be carried out with DI water.
- ▶ Disposable items must not be reprocessed.

en - Areas of application

Preparing the load

Preparing the insert

- Place the insert on the worktop and ensure that it is securely positioned.
- Open the lids of the small parts baskets.

Pre-cleaning breathing masks

- Check whether the breathing mask requires manual pre-cleaning, e.g. to remove soot.
- If required, carry this pre-cleaning out in line with the manufacturer's instructions.

Dismantling the breathing mask

- Dismantle the breathing mask in line with the manufacturer's instructions.

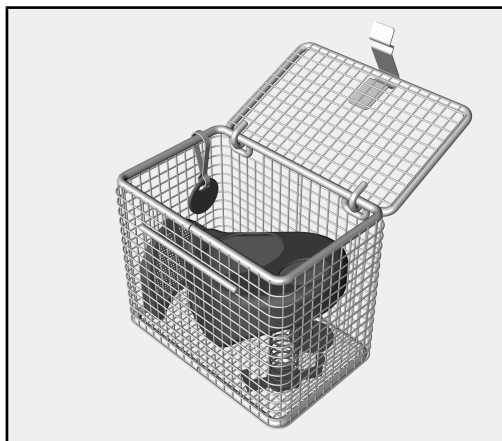

- Place the small parts in a small parts basket.
- Place the inner mask in the small parts basket with the curved hollow side facing down.
- Close the lid of the small parts basket.

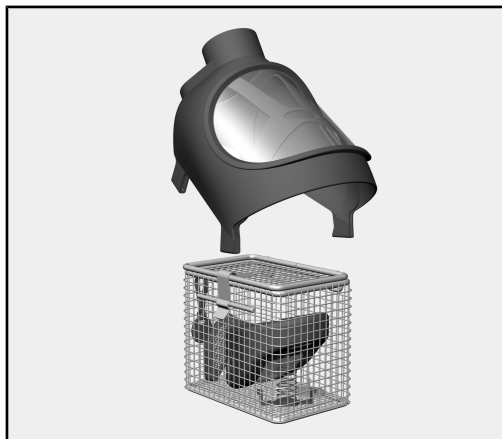

- Place the mask on top of the small parts basket.

Make sure that the small parts in the small parts basket and the mask placed on top belong together.

Colour markings can be used if necessary. APLW 873, carabiner hooks and hangers are available as optional accessories.

Arranging breathing masks

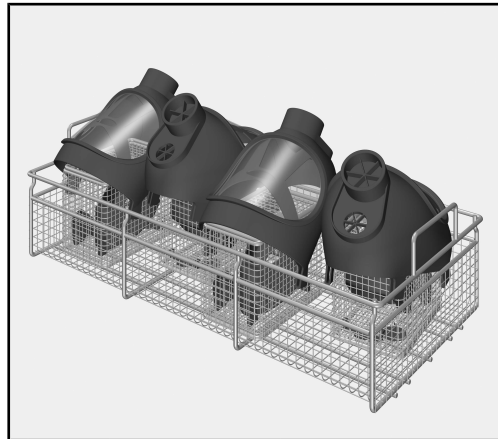

- Place the small parts baskets and the breathing masks positioned on top in the APLW 631 insert.
- Arrange the small parts baskets so that the visors of the breathing masks alternate between pointing left and right.

In the case of larger breathing masks, the bottom edge of the mask may rest on the frame of the insert.

Risk of damage to visors.

If visors are in contact with each other, they can become scratched during the loading and unloading process.

Arrange the masks in such a way that the visors do not touch each other.

Placing the insert in the load carrier

- Lift the insert at the side handles.
- Place the insert in the load carrier of the machine.

Loading the APLW 152

Combinations of ALPW 630 and APLW 631 are not intended to be used in the APLW 152 lower basket.

Example load for E 975/2

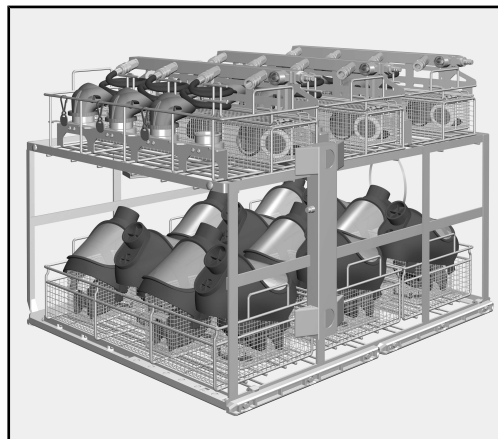

Legend

E 975/2 with 3 x APLW 630 for breathing masks and 3 x APLW 631 for air regulators

After reprocessing

- Take the insert out of the load carrier of the cleaning machine.
- Remove the breathing masks and empty any remaining water into the wash cabinet or an on-site slops basin before removing items.
- Follow the breathing mask manufacturer's instructions regarding drying, assembly and replacing wear parts.

Before the breathing masks are reused after reprocessing, functional checks must be carried out according to the specifications of the breathing mask manufacturers.

 Risk of infection

Before using the breathing apparatus again following reprocessing, carry out a function check in line with the manufacturer's instructions.

Indicaciones para las instrucciones	44
Resaltado en el texto	44
Definición de términos	44
Aplicación adecuada	45
Preguntas y problemas técnicos	45
Volumen de suministro	46
Bandeja de carga	46
Eliminación del embalaje de transporte	46
Accesorios especiales	46
Advertencias e indicaciones de seguridad	47
Técnica de aplicación	48
Disposición de la vajilla	48
Preparación del complemento.....	48
Limpieza previa de máscaras respiratorias	48
Desmontaje de la máscara respiratoria.....	48
Disposición de las máscaras respiratorias.....	49
Colocación del complemento en el carro	49
Tras la preparación	50

es - Indicaciones para las instrucciones

Resaltado en el texto

Advertencias

 Las advertencias contienen información concerniente a la seguridad. Advierten sobre posibles daños personales y materiales. Lea las advertencias detenidamente y cumpla los requisitos de manejo indicados y las normas de procedimiento.

Indicaciones

Las indicaciones contienen información que debe tenerse especialmente en cuenta.

Información adicional y observaciones

La información adicional y las observaciones se marcan con un marco simple.

Pasos de actuación

Cada paso de trabajo va precedido por un cuadrado negro.

Ejemplo:

■ Utilice las flechas para seleccionar una opción y guarde el ajuste con *OK*.

Ejemplo:

■ Seleccione una opción.

Display

Las expresiones que se muestran en el display están marcadas con un tipo de letra especial.

Ejemplo:

Guardar.

Definición de términos

Lavadora desinfectadora

En estas instrucciones de manejo el aparato de limpieza y desinfección se denominará lavadora desinfectadora.

Utensilios

El concepto utensilios se utilizará de forma general cuando los objetos a tratar no se definan de forma más precisa.

Agua de lavado

Se denomina agua de lavado al agua o una mezcla de agua y productos químicos de procesos.

Con la ayuda de este complemento APLW 631 es posible preparar las máscaras respiratorias aptas para la preparación a máquina en una lavadora desinfectadora de Miele. Para ello también se deben tener en cuenta las instrucciones de manejo de la lavadora desinfectadora, así como la información del fabricante de máscaras respiratorias.

El complemento APLW 631 se puede utilizar junto con los siguientes carros:

Lavadora desinfectadora	Carro
PLW 7111 Safety	Cesto superior APLW 107
	Cesto inferior APLW 152
PLW 8615 Safety	Carro E 975/2
PLW 8616 Safety	
PLW 8617 Safety	

Preguntas y problemas técnicos

En caso de consultas o problemas técnicos, póngase en contacto con Miele. Encontrará los datos de contacto en la parte posterior de las instrucciones de manejo de su lavadora desinfectadora o en www.miele-professional.com.

Bandeja de carga

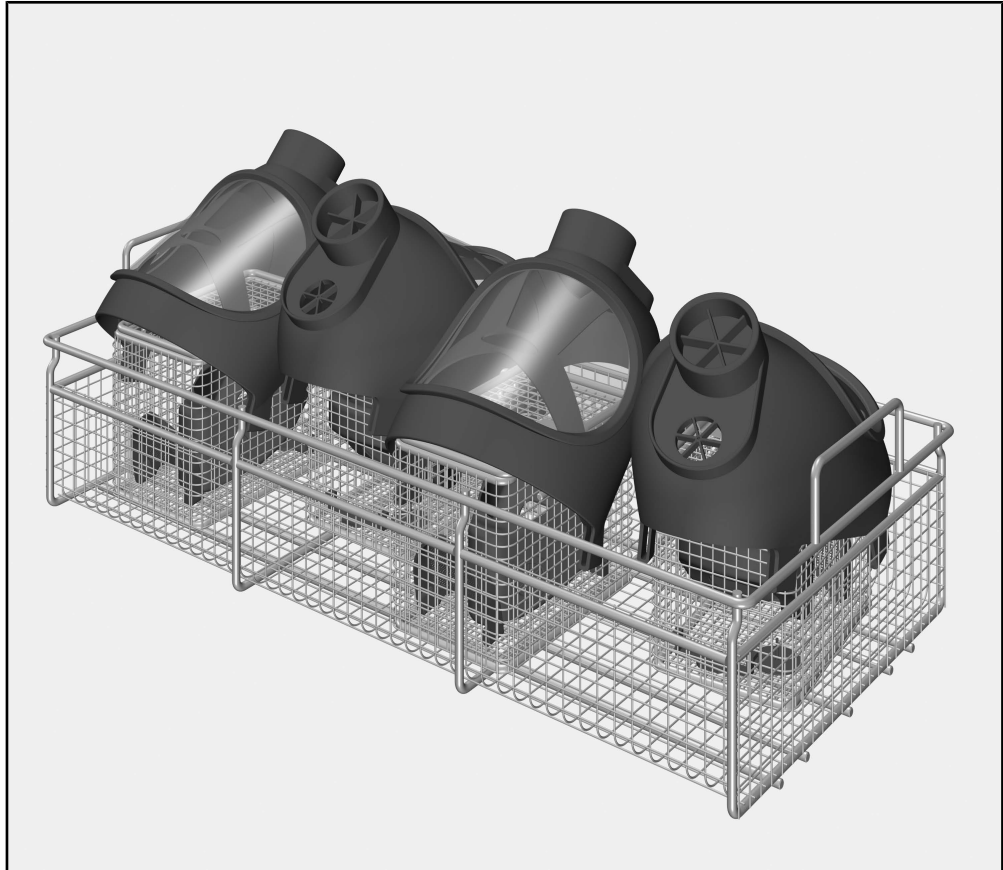

- Complemento APLW 631, altura 160 mm, anchura 250 mm, profundidad 541 mm

Incluidos en el volumen de suministro

Eliminación del embalaje de transporte

- 4 × Cesto pequeño con tapa

El embalaje protege al aparato de daños durante el transporte. Los materiales del embalaje se han seleccionado siguiendo criterios ecológicos y en función de su posterior tratamiento en plantas de reciclaje.

La devolución del embalaje al ciclo de reciclado contribuye al ahorro de materias primas y reduce la generación de residuos. Por tanto, dichos materiales no deberán tirarse a la basura, sino entregarse en un punto de recogida específica.

Accesorios especiales

Los siguientes accesorios se pueden adquirir opcionalmente en Miele, p. ej.:

- APLW 873, colgante en 6 colores

Lea las instrucciones de manejo con atención antes de usar este complemento.

Guarde cuidadosamente las instrucciones de manejo.

 Es imprescindible que lea también las instrucciones de manejo de la lavadora desinfectadora, especialmente las Advertencias e indicaciones de seguridad que se recogen en las mismas.

- ▶ Solo se permite el uso de los complementos para las aplicaciones mencionadas en el ámbito de aplicación que se detalla en el manual de instrucciones. Las aplicaciones distintas, así como el uso de los complementos con otros componentes del programa de accesorios de Miele se describen en las instrucciones de manejo de los accesorios o se deben acordar con Miele.
Está prohibido cualquier otro uso, reconversión o modificación.
- ▶ Antes del primer uso, los complementos nuevos deben someterse a una limpieza a fondo sin utensilios en la lavadora desinfectadora.
- ▶ Controle todos los carros, cestos, módulos y complementos según las indicaciones del capítulo «Medidas de Mantenimiento» de las instrucciones de manejo de su lavadora desinfectadora.
- ▶ Trate únicamente utensilios que hayan sido declarados por el fabricante correspondiente como tratables a máquina y respete sus indicaciones específicas de tratamiento.
- ▶ Respetar las advertencias e instrucciones de los fabricantes de los productos de protección respiratoria.
- ▶ Es necesario proteger las juntas existentes en los utensilios del contacto permanente con el agua de lavado. Por lo tanto, cierre siempre las conexiones no utilizadas con tapones protectores o tapas ciegas.
- ▶ Al menos el último lavado debe realizarse con agua completamente desmineralizada.
- ▶ No está permitida la preparación de materiales de un solo uso.

Disposición de la vajilla

Preparación del complemento

- Situar el complemento de forma que esté estable sobre la encimera.
- Abrir las tapas de los cestos para objetos pequeños.

Limpieza previa de máscaras respiratorias

- Compruebe si es necesario limpiar previamente la máscara respiratoria a mano para, p. ej., eliminar restos de hollín.
- Si fuera necesario, realice la limpieza previa según las indicaciones del fabricante.

Desmontaje de la máscara respiratoria

- Desarmar la máscara respiratoria según las indicaciones del fabricante.

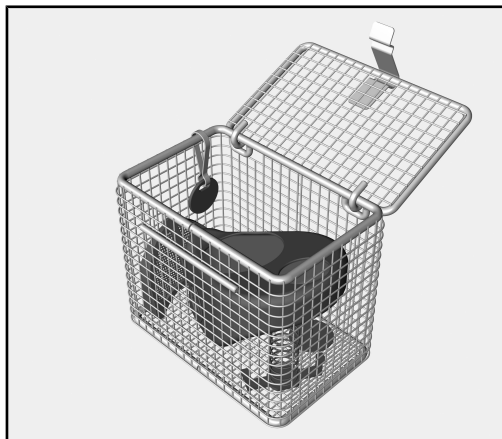

- Colocar las piezas pequeñas en un cesto para objetos pequeños.
- Colocar la máscara interior en el cesto para objetos pequeños con la zona abombada hacia abajo.
- Cerrar la tapa del cesto para objetos pequeños.

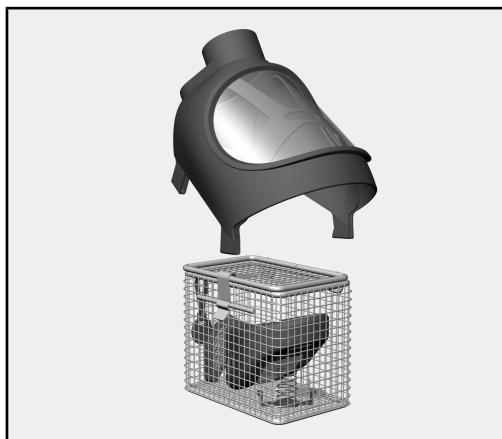

- Colocar la máscara sobre el cesto para objetos pequeños.

Asegurarse de que las piezas pequeñas del cesto para objetos pequeños y la máscara adjunta estén juntas.

En caso necesario se pueden utilizar marcas de colores. APLW 873, hay mosquetones y colgantes disponibles como accesorios.

Disposición de las máscaras respiratorias

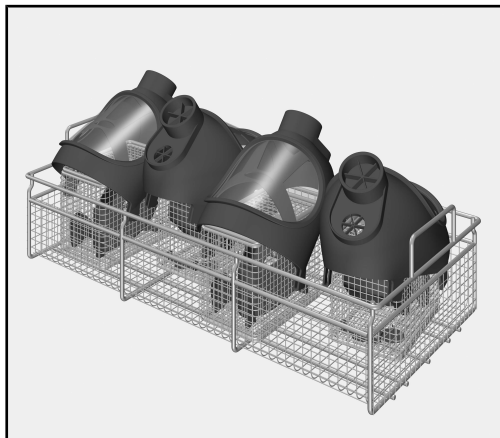

- Colocar los cestos para objetos pequeños en el complemento APLW 631 con las máscaras respiratorias acopladas.
- Colocar el cesto para objetos pequeños de modo que los cristales visores de las máscaras respiratorias miren alternativamente hacia la izquierda y hacia la derecha.

En el caso de las máscaras respiratorias de mayor tamaño, el borde inferior puede apoyarse en el marco del complemento.

Daños en los cristales visores.

Los cristales visores que se tocan entre sí se pueden rayar durante la carga y descarga.

Ordenar las máscaras de modo que los cristales visores no se toquen entre sí.

Colocación del complemento en el carro

Carga APLW 152

- Levante el complemento por las asas laterales.
- Coloque el complemento en el carro de la lavadora desinfectadora.

La combinación de ALPW 630 y APLW 631 no está prevista en el cesto inferior APLW 152.

Ejemplo de carga E 975/2



Imagen simbólica

E 975/2 con 3 x APLW 630 para máscaras respiratorias y 3 x APLW 631 para respiradores

Tras la preparación

- Retirar el complemento del carro de la lavadora desinfectadora.
- Retirar las máscaras respiratorias y vaciar los posibles restos de agua de las piezas aspiradoras en la cuba o en una pila existente en el lugar de instalación.
- Seguir las instrucciones del fabricante de las máscaras respiratorias en cuanto a secado, ensamblaje y sustitución de piezas de desgaste.

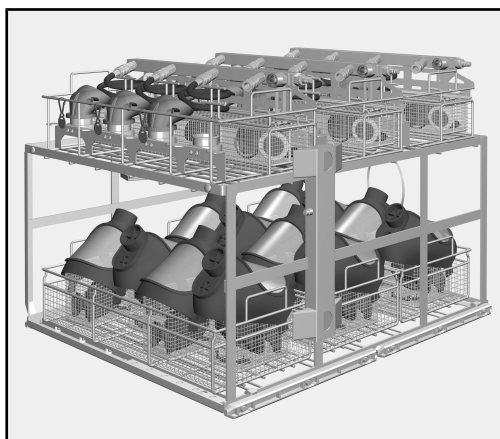
 Existe un riesgo de infección

Tras la preparación, realizar una comprobación del funcionamiento de los productos de protección respiratoria según las instrucciones del fabricante.

Ohjeita käyttöohjeen lukemiseen	52
Tekstin korostukset	52
Käsitteiden määrittely.....	52
Määräystenmukainen käyttö	53
Kysymykset ja tekniset ongelmat.....	53
Vakiovarusteet	54
Koneen täytössä käytettävät varusteet.....	54
Kuljetuspakkauksen uusiokäyttö	54
Erikseen ostettavat lisävarusteet	54
Tärkeitä turvallisuusohjeita	55
Käyttötekniikka	56
Välineiden asetteluohjeita	56
Telineen esivalmistelu	56
Hengityssuojamaskien esipuhdistus	56
Hengityssuojamaskien purkaminen osiin.....	56
Hengityssuojanaamarien asettelu telineeseen	57
Telineen asettaminen kuormausalustaan.....	57
Käsittelyn jälkeen.....	58

Tekstin korostukset

Varoitukset

⚠ Varoitukset sisältävät turvallisuuteen liittyviä ohjeita. Ne varoittavat mahdollisista henkilö- tai esinevahingoista. Lue nämä varoitukset huolellisesti ja noudata varoituksessa annettuja toimintaohjeita ja kehotuksia.

Ohjeet

Ohjeet sisältävät tietoja, jotka on syytä ottaa erityisesti huomioon.

Lisätiedot ja huomautukset Toimintavaiheet

Lisätiedot ja huomautukset on merkitty tekstiin ohuella kehyksellä.

Toimintavaiheet on merkitty tekstiin mustalla luetelmamerkillä.

Esimerkki:

■ Valitse haluamasi vaihtoehto nuolipainikkeilla ja vahvasta asetus valitsemalla *OK*.

Esimerkki:

■ valitse jokin vaihtoehto.

Näyttöruutu

Näyttöruudun tekstit tunnistat fontista.

Esimerkki:

Tallenna.

Käsitteiden määrittely

Kone

Tässä käyttöohjeessa käytetään pesu- ja desinfiointikoneesta lyhyiden vuoksi välillä nimitystä kone.

Välineet

Käsiteltävistä tuotteista ja välineistä käytetään yleisnimitystä “välineet”, mikäli kulloinkin tarkoitettua tuotetta tai välinettä ei määritellä tarkemmin.

Pesuvesi

Pesuedellä tarkoitetaan veden ja prosessikemikaalien seosta.

Tämän teline APLW 631 soveltuu uudelleenkäytettävien hengityssuojaimien käsittelyyn Mielen pesu- ja desinfiointikoneessa. Noudata myös pesu- ja desinfiointikoneen käyttöohjetta sekä käsiteltävien hengityssuojaintuotteiden valmistajien ohjeita.

Telinettä APLW 631 voidaan käyttää yhdessä seuraavien kuormausalustojen kanssa:

Kone	Kuormausalusta
PLW 7111 Safety	Yläkori APLW 107
	Alakori APLW 152
PLW 8615 Safety	Vaunu E 975/2
PLW 8616 Safety	
PLW 8617 Safety	

Kysymykset ja tekniset ongelmat

Jos sinulla on kysyttävää tai teknisiä ongelmia, ota yhteyttä Mielen edustajaan. Yhteystiedot löydät pesu- ja desinfiointikoneen käyttöohjeen takakannesta tai osoitteesta www.miele-professional.fi.

Koneen täytössä käytettävät varusteet

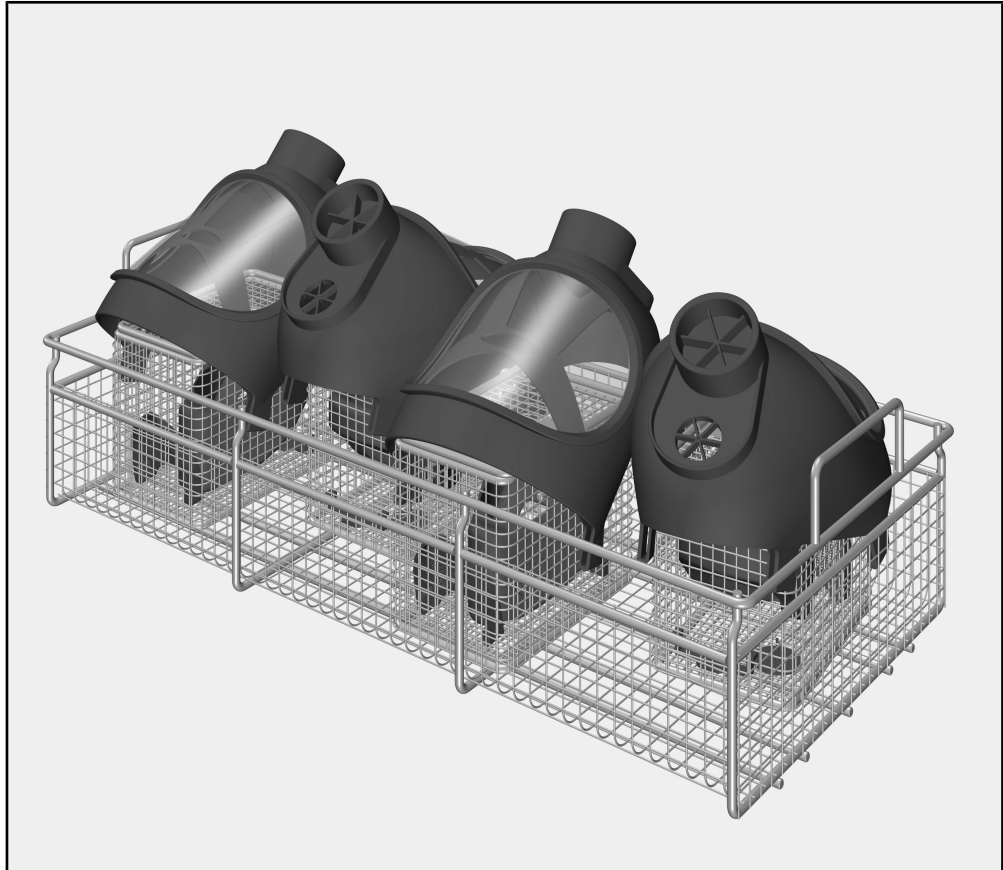

- Teline APLW 631, korkeus 160 mm, leveys 250 mm, syvyys 541 mm

- 4 kpl kannellisia pientavarakoreja

Toimituksen sisältö

Kuljetuspakkauksen uusiokäyttö

Pakkaus suojaa tuotetta vaurioilta kuljetuksen aikana. Pakkaukset on valmistettu luonnossa hajoavista ja uusiokäyttöön soveltuvista materiaaleista.

Kun palautat pakkausmateriaalit kiertoon, säästät raaka-aineita ja vähennät syntyvien jätteiden määrää. Miele-kauppiasi huolehtii yleensä kuljetuspakkauksen talteenotosta. Voit myös itse palauttaa materiaalit kierrätykseen.

Erikseen ostettavat lisävarusteet

Mieleltä voi tilata erikseen ostettavia lisävarusteita:

- APLW 873, ripustimia 6 eri väriä

Lue tämä käyttöohje huolellisesti ennen kuin alat käyttää näitä telineitä.

Säilytä tämä käyttöohje huolellisesti!

 Lue ehdottomasti myös pesu- ja desinfiointikoneen käyttöohje – erityisesti kohta “Tärkeitä turvallisuusohjeita”.

- ▶ Näitä telineitä saa käyttää vain tässä käyttöohjeessa mainittuihin käyttötarkoituksiin. Kaikenlainen muu käyttö sekä telineen käyttö muiden Mielen lisävarusteiden kanssa on sallittua vain kyseisten varusteiden käyttöohjeissa kuvatulla tai Mielen määräämällä tavalla. Kaikenlainen muu käyttö ja tuotteen muuttaminen toiseen käyttötarkoitukseen on ehdottomasti kielletty.
- ▶ Puhdista uudet telineet ennen ensimmäistä käyttökertaa tyhjinä pesu- ja desinfiointikoneessa.
- ▶ Tarkasta päivittäin kaikkien vaunujen, korien, moduulien ja telineiden kunto pesu- ja desinfiointikoneen käyttöohjeen kappaleessa Huoltotoimet annettujen ohjeiden mukaan.
- ▶ Käsittele ainoastaan sellaisia välineitä, jotka valmistajan mukaan kestävät koneellisen käsittelyn, ja noudata kunkin välineen omia pesu- ja desinfiointiohjeita.
- ▶ Noudata ehdottomasti myös hengityssuojaintuotteiden valmistajien antamia ohjeita.
- ▶ Suojaa pestävien tuotteiden tiivisteet niin, etteivät ne ole jatkuvasti kosketuksissa pesuveden kanssa. Sulje käyttämättä jäävät liitännät aina tulpilla tai sulkuruuveilla.
- ▶ Ainakin viimeiseen huuhteluun tulee käyttää suoloista puhdistettua vettä.
- ▶ Kertakäyttöisten välineiden puhdistus ei ole sallittua.

Telineen esivalmistelu

Hengityssuojamaskien esipuhdistus

Hengityssuojamaskien purkaminen osiin

Välineiden asetteluohjeita

- Aseta teline tukevasti työtasolle.
- Avaa pientavarakorien kannet.
- Tarkasta, onko hengityssuojamaskissa nokea tai muuta likaa, joka vaatii manuaalista esipuhdistusta.
- Suorita esipuhdistus tarvittaessa valmistajan ohjeiden mukaisesti.
- Pura hengityssuojamaski osiin valmistajan ohjeiden mukaisesti.

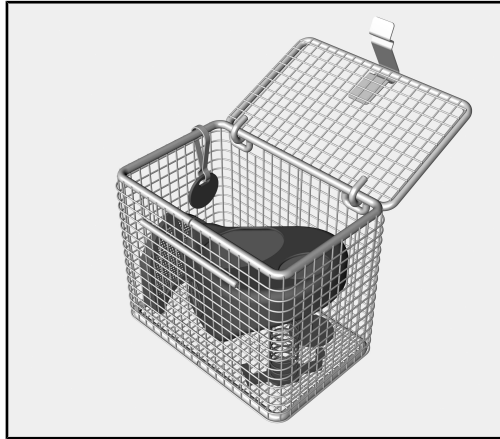

- Aseta pienet osat pientavarakoriin.
- Aseta maskin sisäosa samaan pientavarakoriin holvipuoli alaspäin.
- Sulje pientavarakorin kansi.

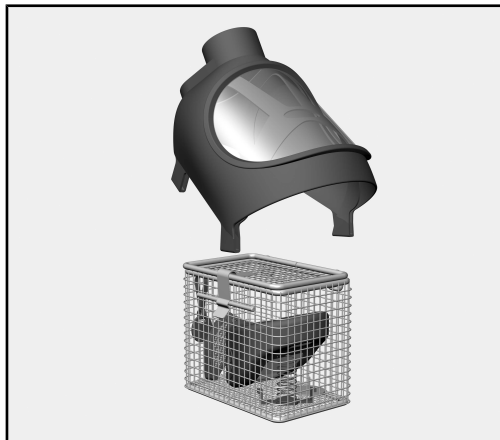

- Aseta maski pientavarakorin päälle.

Huolehdi siitä, että asetat kunkin maskin juuri kyseisen maskin osia sisältävän pientavarakorin päälle.

Tarvittaessa voit käyttää värikoodeja. APLW 873, karabiinihakoja ja riipustimia on saatavana erikseen ostettavina lisävarusteina.

Hengityssuojanamarin asettelu telineeseen

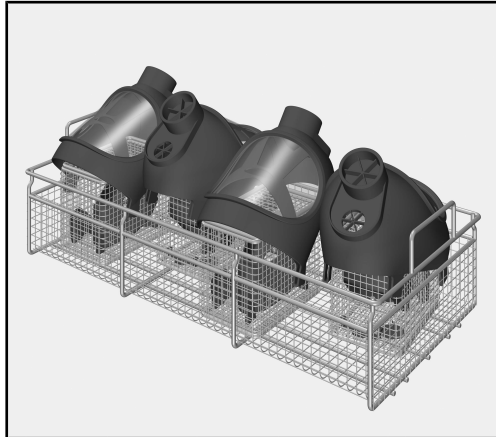

- Aseta pientavarakorit, joiden päälle olet asettanut maskit, telineeseen APLW 631.
- Asettele pientavarakorit niin päin, että joka toisen maskin visiiri osoittaa vasemmalle ja joka toisen oikealle.

Isokokoisten hengitysmaskien alareuna saa jäädä telineiden kehysten ulkopuolelle.

Visiirin vaurioitumisen vaara.

Visiirit voivat naarmuuntua, jos ne pääsevät koskettamaan toisiaan telineen täytön ja tyhjentämisen aikana.

Asettele maskit niin, etteivät visiirit pääse koskettamaan toisiaan.

Telineen asettamisen kuormausalustaan

APLW 152:n täyttö

- Nosta telinettä sen sivuilla olevista kahvoista.
- Aseta teline koneen kuormausalustalle.

Alakoria APLW 152 ei ole tarkoitettu telineiden ALPW 630 ja APLW 631 samanaikaiseen käyttöön.

E 975/2:n esimerkitäyttö

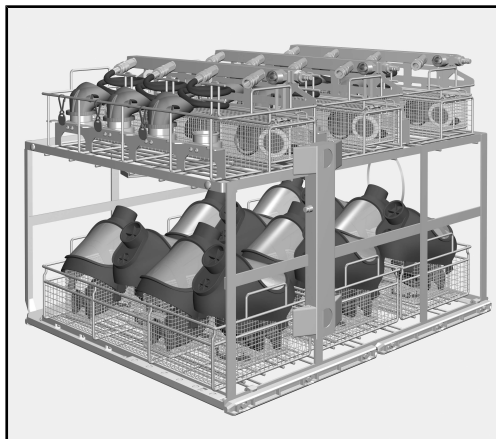

Symbolikuva

E 975/2 ja 3 x APLW 630 hengityssuojamaskeille ja 3 x APLW 631 regulaattoreille

Käsittelyn jälkeen

- Ota teline pois koneen kuormausalustalta.
- Ota hengityssuojamaskit pois ja tyhjennä mahdolliset nestejäämät pesutilan pohjalle tai rakennuskohtaiseen kaatoaltaaseen.
- Kuivaa ja kokoa hengityssuojamaskit valmistajan ohjeiden mukaisesti ja vaihda kuluvat osat tarvittaessa.



Tartuntavaara

Ennen kuin hengityssuojaintuotteet otetaan uudelleen käyttöön käsittelyn jälkeen, niiden toimivuus on testattava valmistajan ohjeiden mukaisesti.

Remarques	60
Surlignés dans le texte.....	60
Définition	60
Utilisation conforme	61
Questions et problèmes techniques	61
Accessoires fournis	62
Complément	62
Élimination des emballages de transport.....	62
Accessoires en option.....	62
Consignes de sécurité et mises en garde	63
Technique d'utilisation	64
Disposer la charge.....	64
Préparer le complément	64
Prélavage du masque de protection respiratoire	64
Démonter le masque respiratoire.....	64
Disposer les masques respiratoires.....	65
Placer le complément dans le support de charge	65
Après le traitement.....	66

Surlignés dans le texte

Avertissements

 Les avertissements contiennent des informations relatives à la sécurité. Ils avertissent qu'il y a risque de dommages corporels ou matériels.
Lisez attentivement ces avertissements et respectez les consignes de manipulation qu'ils contiennent.

Remarques

Vous trouverez ici des informations à respecter impérativement.

Autres informations et remarques

Les informations supplémentaires et remarques sont signalées par un simple cadre.

Étapes

Un carré noir précède chaque étape de manipulation.

Exemple :

■ Choisissez une option à l'aide des flèches puis sauvegardez ce réglage en appuyant sur la touche *OK*.

Exemple :

■ Sélectionnez une option.

Écran

Les expressions affichées à l'écran sont identifiées par une police spéciale.

Exemple :

Enregistrer.

Définition

Laveur

Dans ce mode d'emploi, le laveur-désinfecteur sera désigné comme laveur.

Charge

Le terme « charge » ou « pièces » est utilisé de manière générique dans ce mode d'emploi, si les objets à traiter ne sont pas plus précisément définis.

Bain lessiviel

Le terme « bain lessiviel » désigne l'eau ou le mélange entre l'eau et les produits chimiques.

Ce complément APLW 631 permet de traiter en machine les masques respiratoires réutilisables dans un laveur-désinfecteur Miele. Veuillez respecter les consignes mentionnées au mode d'emploi du laveur-désinfecteur ainsi que les informations communiquées par le fabricant des masques respiratoires.

Le complément APLW 631 peut être utilisé en combinaison avec les supports de charge suivants :

Laveur	Support de charge
PLW 7111 Safety	Panier supérieur APLW 107
	Panier inférieur APLW 152
PLW 8615 Safety	Chariot E 975/2
PLW 8616 Safety	
PLW 8617 Safety	

Questions et problèmes techniques

Miele reste à votre disposition pour répondre à vos questions ou vous aider en cas de problème technique. Vous trouverez nos coordonnées à la fin du mode d'emploi du laveur-désinfecteur ou sous www.miele-professional.com.

Complément

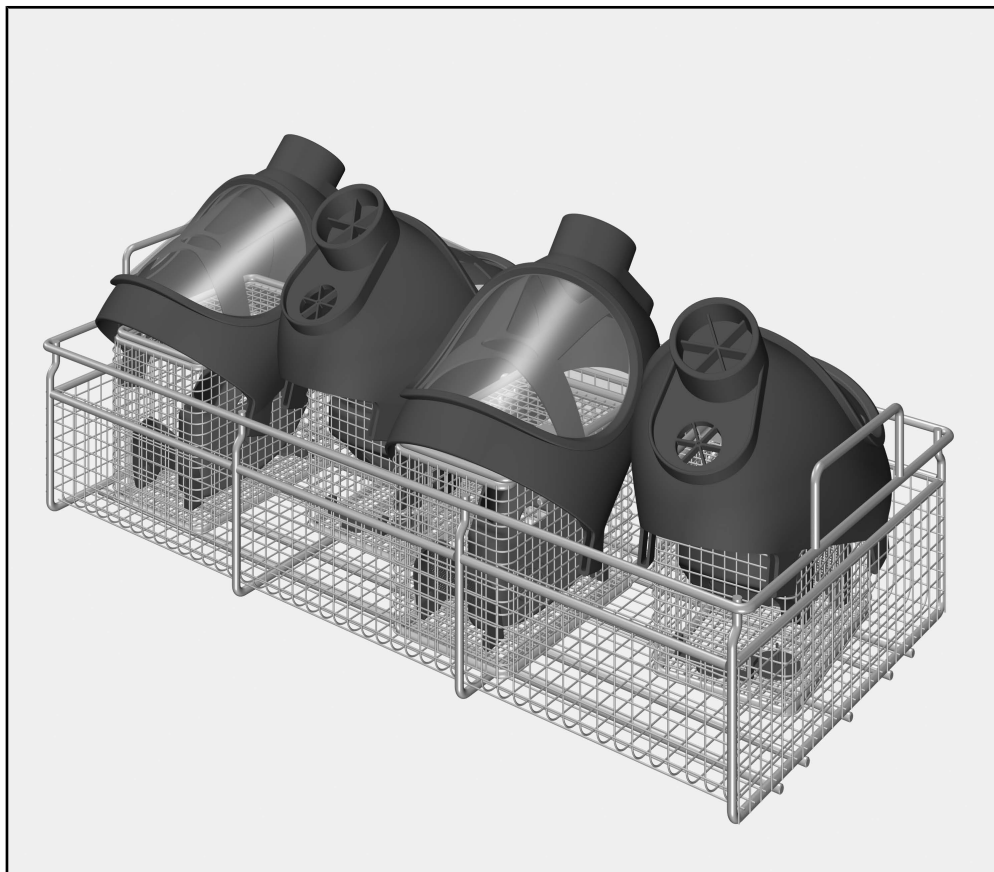

- Complément APLW 631, hauteur 160 mm, largeur 250 mm, profondeur 541 mm

**Sont fournis les éléments suivants :
Elimination des emballages de transport**

- 4 x petit panier avec couvercle

Nos emballages protègent votre appareil des dommages pouvant survenir pendant le transport. Nous les sélectionnons en fonction de critères écologiques permettant d'en faciliter le recyclage.

En participant au recyclage de vos emballages, vous contribuez à économiser les matières premières et à réduire le volume des déchets. Votre revendeur reprend vos emballages.

Accessoires en option

Les accessoires Miele suivants sont disponibles en option :

- APLW 873, crochets en 6 couleurs

Veillez lire attentivement le mode d'emploi avant d'utiliser ce complément.
Conservez précieusement le mode d'emploi !

 Respectez aussi scrupuleusement les instructions du mode d'emploi du laveur-désinfecteur, en particulier les consignes de sécurité et mises en garde.

► Ces compléments sont exclusivement destinés aux domaines d'application cités dans le mode d'emploi. Toute autre application ou utilisation des compléments avec d'autres éléments de la gamme d'accessoires Miele est décrite dans le détail dans les modes d'emploi des accessoires ou doivent faire l'objet d'une consultation auprès des experts Miele.

Toute autre utilisation, ainsi que toutes les transformations et modifications sont interdites et potentiellement dangereuses.

► Avant la première utilisation, les nouveaux compléments sans charge doivent être soumis à un nettoyage de base dans le laveur.

► Contrôlez quotidiennement l'état des chariots, paniers, modules et compléments conformément aux consignes du chapitre sur la maintenance de votre laveur-désinfecteur.

► Ne traitez au laveur que les charges réutilisables, déclarées comme pouvant être traitées en machine par leurs fabricants et suivez les conseils spécifiques d'utilisation de ces derniers.

► Respectez les avertissements et les consignes des fabricants de produits de protection respiratoire.

► Les joints existants sur la vaisselle doivent être protégés d'un contact permanent avec le liquide de rinçage. Par conséquent, fermez toujours les ports non utilisés à l'aide de capuchons de protection ou de caches.

► Le dernier cycle de rinçage doit au moins être effectué avec de l'eau déminéralisée.

► Le traitement des instruments à usage unique est interdit.

Disposer la charge

Préparer le complément

- Posez le complément bien d'aplomb sur le plan de travail.
- Ouvrez le couvercle des paniers pour petites pièces.

Prélavage du masque de protection respiratoire

- Vérifiez s'il est nécessaire d'effectuer un prélavage manuel du masque respiratoire, par ex. pour retirer des dépôts de suie.
- Le cas échéant, procédez au prélavage en respectant les indications du fabricant.

Démonter le masque respiratoire

- Démontez le masque respiratoire conformément aux instructions du fabricant.

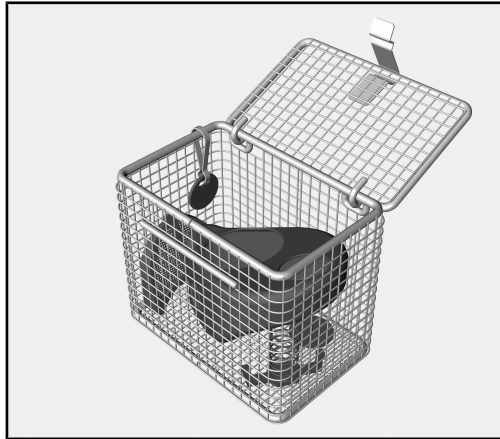

- Placez les pièces de petite taille dans un panier pour petites pièces.
- Placez le masque intérieur avec la partie bombée vers le bas dans le panier pour petites pièces.
- Fermez le couvercle du panier pour petites pièces.

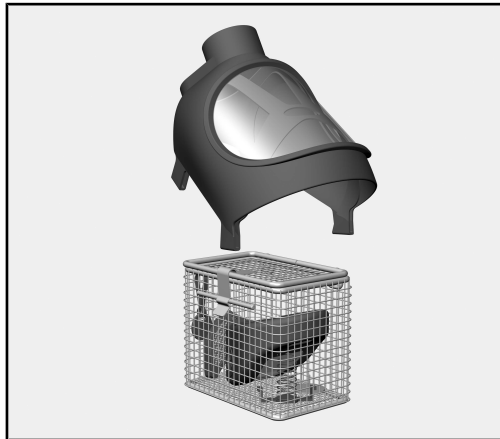

- Placez le masque sur le dessus du panier de petites pièces.

Veillez à ce que les petites pièces dans le panier à petites pièces et le masque mis en place aillent ensemble.

Si nécessaire, un marquage de couleur peut être utilisé. APLW 873, des mousquetons et des badges sont disponibles en tant qu'accessoires disponibles.

Disposer les masques respiratoires

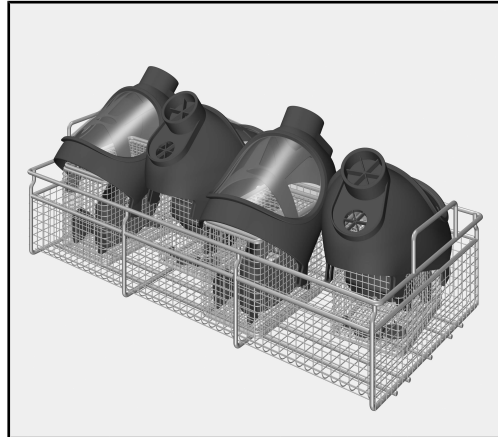

- Placez les paniers pour petites pièces avec les masques respiratoires dans le complément APLW 631.
- Alignez les paniers pour petites pièces de manière à ce que les écrans des masques respiratoires soient alternativement orientés vers la gauche et la droite.

Pour les masques respiratoires de grande taille, le bord inférieur peut reposer sur le cadre du complément.

Risque de dommages sur la visière.

Si elles sont au contact les unes des autres, les visières sont susceptibles de se rayer lors du chargement et du déchargement. Disposez les masques de telle manière que les visières ne se touchent pas.

Placer le complément dans le support de charge

Charge APLW 152

- Soulevez le complément par les poignées latérales.
- Placez le complément dans le support de charge du laveur.

Dans le panier inférieur APLW 152, il n'est pas prévu de combiner ALPW 630 et APLW 631.

Charge à titre d'exemple E 975/2

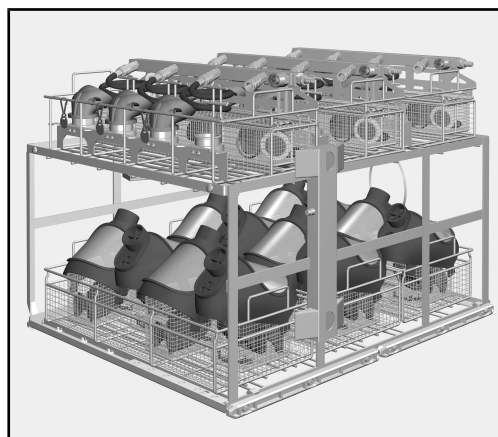

Illustration

E 975/2 avec 3 x APLW 630 pour masques respiratoires et 3 x APLW 631 pour appareils respiratoires

Après le traitement

- Retirez le complément du support de chargement du laveur-désinfecteur.
- Retirez les masques respiratoires et videz les éventuels restes d'eau chaude des cavités dans la cuve ou dans un évier côté installation.
- Suivez les instructions du fabricant des masques respiratoires concernant le séchage, l'assemblage et le remplacement des pièces d'usure.

 Risque d'infection

Effectuez un contrôle fonctionnel conformément aux instructions du fabricant avant de réutiliser les appareils respiratoires après leur traitement.

Útmutatások a leíráshoz	68
Kiemelések a szövegben	68
A kifejezések meghatározása.....	68
Rendeltetésszerű használat	69
Kérdések és műszaki problémák	69
Szállítási csomag	70
Eszköztartó kocsi.....	70
A csomagolóanyag megsemmisítése	70
Utólag vásárolható tartozékok	70
Biztonsági utasítások és figyelmeztetések	71
Alkalmazástechnika	72
A mosogatnivaló elrendezése	72
Betét előkészítése	72
Légzésvédő maszk előmosogatása	72
Légzésvédő maszk szétszerelése	72
Légzésvédő maszkok elrendezése.....	73
A betét behelyezése a teherhordóba	73
Az előkészítés után.....	74

Kiemelések a szövegben

Figyelmeztetések

 A figyelmeztetések biztonságot érintő információkat tartalmaznak. Lehetséges személyi sérülésekre és anyagi károkra figyelmeztetnek.
Gondosan olvassa el a figyelmeztetéseket, és vegye figyelembe az ott megadott cselekvési utasításokat és viselkedési szabályokat.

Útmutatások

Az útmutatások olyan információkat tartalmaznak, amelyeket különösen figyelembe kell venni.

Kiegészítő információk és megjegyzések

A kiegészítő információkat és megjegyzéseket egyszerű keret jelöli.

Műveleti lépések

Minden műveleti lépés előtt egy fekete négyzet található.

Példa:

■ Válasszon ki egy opciót a nyílombok segítségével, és mentse el a beállítást az *OK* gombbal.

Példa:

■ Válasszon ki egy opciót.

Kijelző

A kijelzőn megjelenő kifejezéseket különleges betűtípus jelöli.

Példa:

Mentés.

A kifejezések meghatározása

Tisztítóautomata

A jelen használati útmutatóban a tisztító- és fertőtlenítőberendezést a továbbiakban tisztítóautomatának nevezzük.

Mosogatnivaló

A mosogatnivalók fogalmát általánosságban akkor használjuk, ha az előkészítendő tárgyakat nem nevezzük meg közelebbről.

Mosóvíz

Mosóvíznek a vizet és a víz és folyamat vegyszerek keverékét nevezzük.

Ennek az APLW 631 betétnek a segítségével a légzőmaszkok Miele tisztító- és fertőtlenítő készülékben előkészíthetők. Ehhez a tisztító- és fertőtlenítő készülék használati útmutatóját, valamint a légzőmaszkok gyártójának tájékoztatását is figyelembe kell venni.

A(z) APLW 631 betét és a következő eszköztartó kocsikkal együtt használható:

Tisztítóautomata	Eszköztartó kocsi
PLW 7111 Safety	Felső kosár APLW 107
	Alsó kosár APLW 152
PLW 8615 Safety	E 975/2 kocsi
PLW 8616 Safety	
PLW 8617 Safety	

Kérdések és műszaki problémák

Kérdések vagy műszaki problémák esetén forduljon a Mieléhez. A kapcsolati adatokat megtalálja a tisztító automatája használati útmutatójának hátoldalán, vagy a www.miele.hu/professional weboldalon.

Eszköztartó kocsi

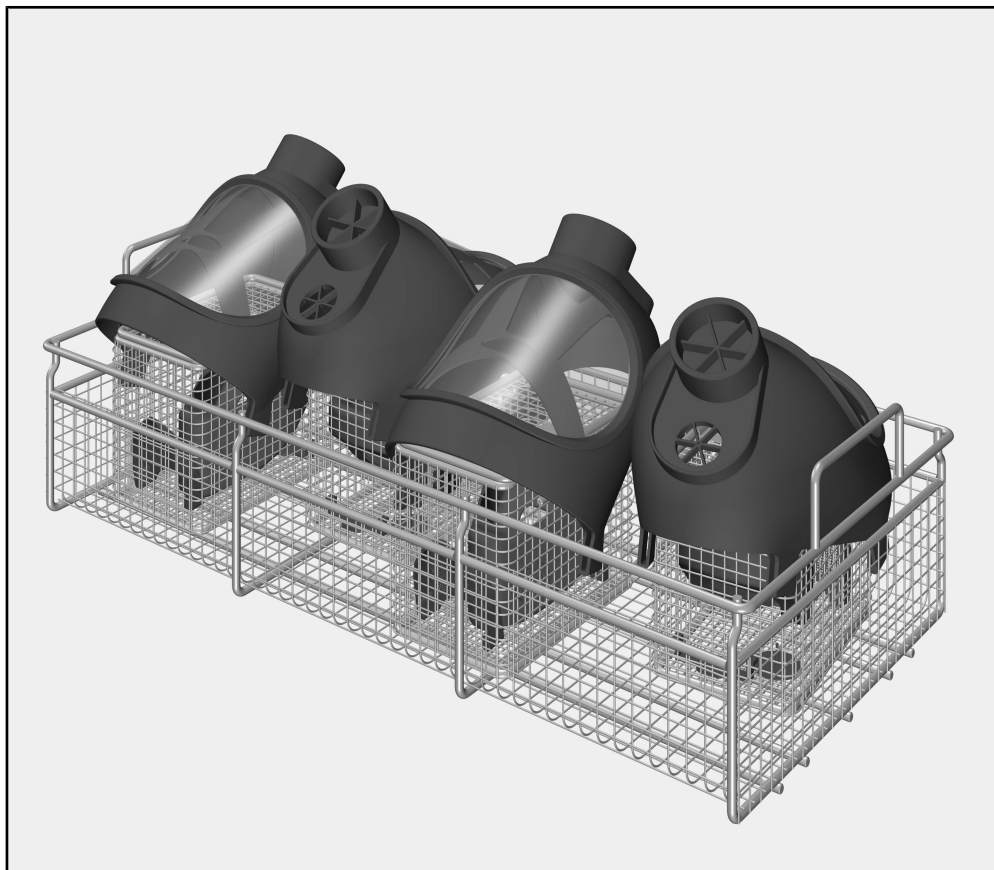

- APLW 631 betét, 160 mm magas, 250 mm széles, 541 mm mély

A szállítási csomag tartalmazza:

A csomagolóanyag megsemmisítése

- 4 x kicsi kosár fedéllel

A csomagolás megóvja a készüléket a szállítási sérülésektől. A csomagolóanyagokat környezetvédelmi és hulladékkezelés-technikai szempontok alapján választották ki, így azok újrahasznosíthatók.

A csomagolásnak az anyagkörforgásba való visszavezetése nyersanyagot takarít meg és csökkenti a keletkező hulladék mennyiségét. Szakkereskedője visszaveszi a csomagolást.

Utólag vásárolható tartozékok

További tartozékok opcionálisan kaphatók a Mielénél, pl.:

- APLW 873, akasztók 6 színben

A betét használata előtt figyelmesen olvassa el a használati útmutatót.

Gondosan őrizze meg a használati útmutatót.

 Feltétlenül vegye figyelembe a tisztítóautomata használati útmutatóját, különösen az abban található biztonsági útmutatásokat és figyelmeztetéseket.

- ▶ A betétek kizárólag az ebben a használati útmutatóban megadott felhasználási területeken használhatók. Az ezen túlmutató felhasználásokat, valamint a betéteknek a Miele tartozékkínálatban megtalálható további komponensekkel való használatát a tartozékok használati útmutatója ismerteti, illetve azokat egyeztetni kell a Miele vállalattal. Semmilyen más használat, átépítés és módosítás nem megengedett.
- ▶ Az első használat előtt az új betéteket mosogatnivaló nélkül alapvető tisztításnak kell alávetni a tisztítóautomatában.
- ▶ Ellenőrizze az összes kocsit, kosarat, modult és betétet a mosogatógép használati utasításának „Karbantartási intézkedések” fejezetében leírtak szerint.
- ▶ Kizárólag olyan mosogatnivalót készítsen elő, amelyet az adott gyártó géppel előkészíthetőnek nyilvánított, és vegye figyelembe a kifejezetten rá vonatkozó specifikus előkészítési utasításokat.
- ▶ Ehhez figyelembe kell venni a légzésvédő eszközök gyártója által adott figyelmeztetéseket és megjegyzéseket.
- ▶ A mosogatnivaló tömítéseit védeni kell a mosóvízzel való állandó érintkezéstől. Ezért a nem használt csatlakozásokat mindig fedje le védőkupakkal vagy vakdugóval.
- ▶ Az utolsó öblítésnek lehetőség szerint teljesen sómentesített vízzel kell történnie.
- ▶ Az egyszer használatos eszközök előkészítése nem megengedett.

A mosogatnivaló elrendezése

- Betét előkészítése**
- Helyezze a betétet szilárdan a munkafelületre.
 - Nyissa ki az apró alkatrészek kosarának fedelét.
- Légzésvédő maszk előmosogatása**
- Ellenőrizze, hogy pl. a koromszennyeződések eltávolítása érdekében szükség van-e a légzésvédő maszk kézi előmosogatására.
 - Amennyiben szükséges, végezze el az előmosogatást a gyártói utasításoknak megfelelően.
- Légzésvédő maszk szétszerelése**
- A gyártó előírásai szerint szerelje szét a légzésvédő maszkot.

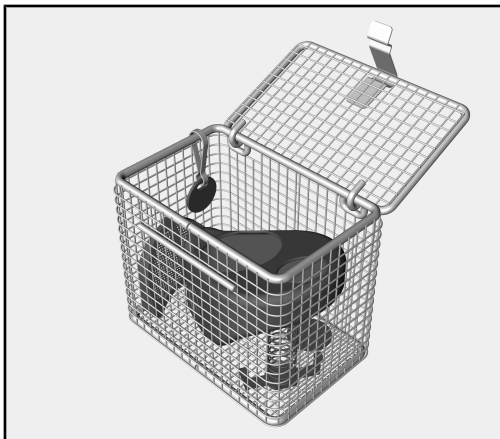

- A kis méretű eszközöket helyezze az apró alkatrészek kosarába.
- A maszkbelső a mélyedéssel lefelé helyezze az apró alkatrészek kosarába.
- Zárja le az apró alkatrészek kosarának fedelét.

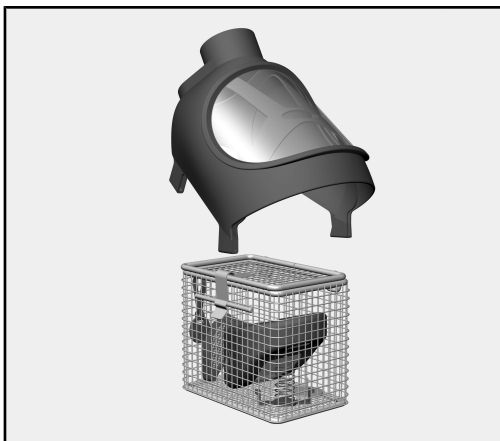

- Helyezze a maszkot felül az apró alkatrészek kosarára.

Ügyeljen arra, hogy az apró alkatrészek kosarában lévő apró alkatrészek és a felhelyezett maszk összetartoznak.

Szükség esetén alkalmazzon színekkel történő jelölést. APLW 873, karabinerkampó és akasztó utólag megvásárolható tartozékként kaphatók.

Légzésvédő maszkok elrendezése

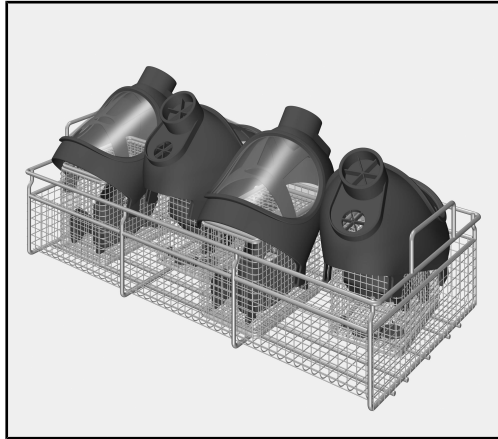

- Helyezze az apró alkatrészek kosarát a felhelyezett gázmaszkokkal a betétbe.
- Úgy igazítsa az apró alkatrészek kosarát, hogy a gázmaszkok lencséi felváltva balra és jobbra nézzenek.

Nagyobb gázmaszkok esetén a gázmaszkok alsó szélé felfekhet a bétél keretére.

A lencsék sérülése.

Az egymással érintkező lencsék karcosodhatnak a be- és kirakodásnál.

Úgy helyezze el a maszkokat, hogy a lencsék ne érjenek egymáshoz.

A betét behelyezése a teherhordóba

- Emelje meg a betétet az oldalsó fogantyúknál fogva.
- Helyezze be a betétet a tisztítóautomata teherhordójába.

Betöltés APLW 152

Az APLW 630 és APLW 631 kombinációja nem szerepel az APLW 152 alsó kosárban.

Példa töltet
E 975/2

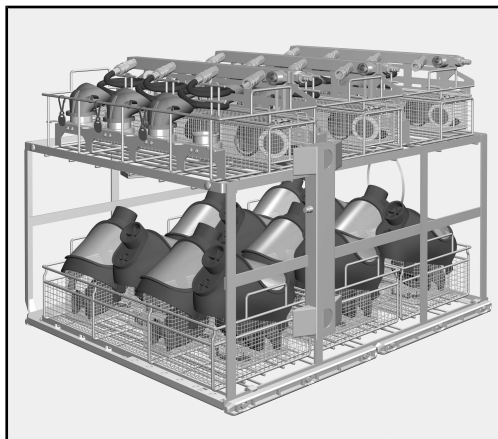

Szemléltető ábra

E 975/2 3 x APLW 630-cal a gázmaszkokhoz és 3 x APLW 631 lélegeztető készülékekhez

Az előkészítés után

- Vegye ki a betétet a tisztítóautomata eszköztartó kocsijából.
- Vegye le a gázmaszkokat és ürítse ki az esetleges vízmaradékokat az öblítőkamrába vagy a megrendelő által biztosított mosogatóba.
- A szárítás, összeszerelés és a kopó alkatrészek cseréje során kövesse a gázmaszkok gyártójának utasításait.

 **Fertőzésveszély**

A gyártó utasításai szerint végezzen működésellenőrzést mielőtt a légzésvédő eszközöket az előkészítés után újra használatba venné.

Alcune indicazioni sulle istruzioni d'uso	76
In rilievo nel testo	76
Definizione di termini	76
Uso previsto	77
Domande e problemi tecnici.....	77
Dotazione	78
Supporto di carico	78
Smaltimento imballaggio	78
Accessori su richiesta	78
Indicazioni sulla sicurezza e avvertenze	79
Tecnica d'impiego	80
Disporre il carico.....	80
Preparare l'inserito	80
Effettuare il prelavaggio delle maschere respiratorie	80
Scomporre la maschera respiratoria.....	80
Disporre le maschere respiratorie	81
Posizionare l'inserito nel supporto di carico.....	81
Dopo il trattamento.....	82

In rilievo nel testo

Avvertenze

 Le avvertenze contengono informazioni importanti per la sicurezza. Mettono in guardia di fronte a possibili danni a persone o cose. Leggere attentamente le avvertenze e osservare le operazioni e le regole di comportamento ivi riportate.

Avvisi

Gli avvisi contengono informazioni importanti da rispettare con particolare attenzione.

Informazioni aggiuntive e annotazioni generali

Le informazioni aggiuntive e le annotazioni generali sono contraddistinte da un sottile riquadro.

Operazioni

A ogni operazione è anteposto un quadrato/riquadro nero.

Esempio:

■ Selezionare un'opzione con i tasti freccia e salvare l'impostazione con *OK*.

Esempio:

■ Selezionare un'opzione.

Display

Le espressioni a display sono contrassegnate da un carattere particolare.

Esempio:

Salva.

Definizione di termini

Macchina

In queste istruzioni d'uso la macchina per il lavaggio e la disinfezione viene definita in breve solo macchina.

Oggetti da trattare

Il termine "oggetti da trattare" si utilizza in senso generale, se gli oggetti non sono definiti in modo più dettagliato.

Liscivia

Il termine liscivia si utilizza per l'acqua o per un mix di acqua e prodotti chimici.

Con l'ausilio di questo inserto APLW 631 è possibile trattare maschere respiratorie riutilizzabili in una macchina speciale per il lavaggio e la disinfezione Miele. Tenere presente anche le istruzioni d'uso della macchina speciale per il lavaggio e la disinfezione e le informazioni dei produttori dei maschere respiratorie.

L'inserto APLW 631 può essere utilizzato con i seguenti supporti di carico:

Macchina	Supporto di carico
PLW 7111 Safety	Cestello superiore APLW 107
	Cesto inferiore APLW 152
PLW 8615 Safety	Carrello E 975/2
PLW 8616 Safety	
PLW 8617 Safety	

Domande e problemi tecnici

Per domande oppure problemi tecnici rivolgersi a Miele. I contatti sono riportati sul retro delle istruzioni d'uso fornite assieme alla macchina oppure sul sito www.miele.it/it/p/index.htm.

Supporto di carico

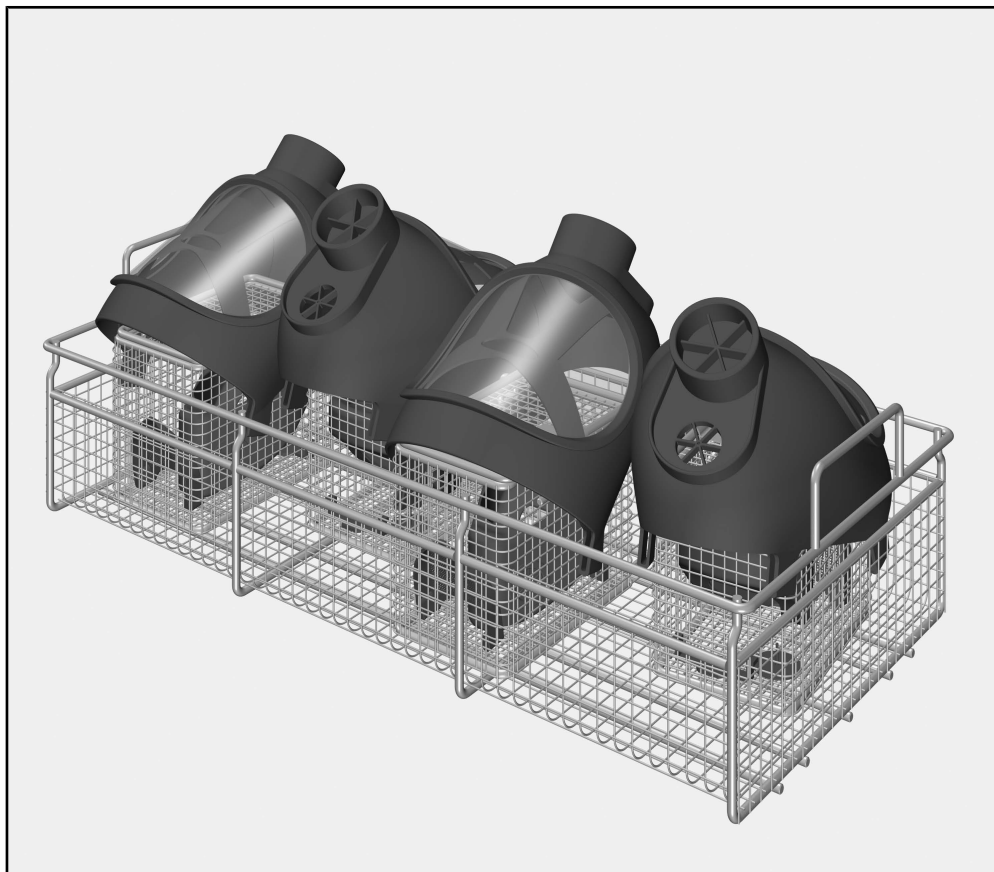

- Inserto APLW 631, altezza 160 mm, larghezza 250 mm, profondità 541 mm

La dotazione comprende Smaltimento imballaggio

- Quattro cesti piccoli con coperchio

L'imballaggio ha lo scopo di proteggere la merce da eventuali danni che potrebbero verificarsi durante le operazioni di trasporto. I materiali utilizzati per l'imballaggio sono riciclabili, per cui selezionati secondo criteri di rispetto dell'ambiente e di facilità di smaltimento finalizzata alla reintegrazione nei cicli produttivi. Conservare l'imballaggio originale e le parti in polistirolo per poter trasportare l'apparecchio anche in un successivo momento. Inoltre è necessario conservare l'imballaggio anche per l'eventuale spedizione al servizio di assistenza tecnica autorizzato Miele in caso di guasti e/o danni.

Riciclare i materiali permette da un lato di ridurre il volume degli scarti mentre dall'altro rende possibile un utilizzo più razionale delle risorse non rinnovabili.

Accessori su richiesta

A Miele si possono richiedere altri accessori, ad es.:

- APLW 873, ganci in 6 colori

Prima di utilizzare l'inserito leggere attentamente le istruzioni d'uso e conservarle con cura.

 Leggere assolutamente le istruzioni d'uso della macchina, in particolare le istruzioni di sicurezza e le avvertenze.

- ▶ Gli inserti sono predisposti esclusivamente per i settori d'impiego indicati nelle presenti istruzioni d'uso. Altre applicazioni così come l'utilizzo degli inserti con altri componenti della gamma di accessori Miele sono descritti nelle istruzioni d'uso degli accessori o sono da concordare con Miele. Qualsiasi altro impiego e qualsiasi modifica sono vietati e possono rivelarsi pericolosi.
- ▶ Prima dell'uso, i nuovi inserti devono essere sottoposti a un lavaggio di base nella macchina senza carico.
- ▶ Controllare tutti i carrelli, i cesti, i moduli e gli inserti in base alle indicazioni riportate al capitolo "Manutenzione" delle istruzioni d'uso della macchina speciale per il lavaggio.
- ▶ Trattare esclusivamente strumenti dichiarati esplicitamente riutilizzabili e idonei a un processo in macchina dal relativo produttore e attenersi alle indicazioni da questo fornite.
- ▶ Attenersi alle avvertenze e alle indicazioni dei produttori dei dispositivi di protezione delle vie respiratorie.
- ▶ Le guarnizioni presenti sugli oggetti devono essere protette dal contatto continuo con la liscivia. Pertanto, si consiglia di chiudere sempre gli allacciamenti inutilizzati con cappucci di protezione o coperture cieche.
- ▶ Almeno l'ultimo ciclo di risciacquo deve essere effettuato con acqua demineralizzata.
- ▶ Non è consentito il trattamento di dispositivi medici monouso.

Disporre il carico

- Preparare l'inserito**
- Posizionare l'inserito in modo stabile sulla superficie di lavoro.
 - Aprire il coperchio dei cesti della minuteria.
- Effettuare il prelavaggio delle maschere respiratorie**
- Controllare se è necessario un prelavaggio manuale della maschera per eliminare p.es. sporco di fuliggine.
 - Se necessario, eseguire questa operazione in base alle indicazioni del produttore.
- Scomporre la maschera respiratoria**
- Scomporre la maschera respiratoria seguendo le indicazioni del produttore.

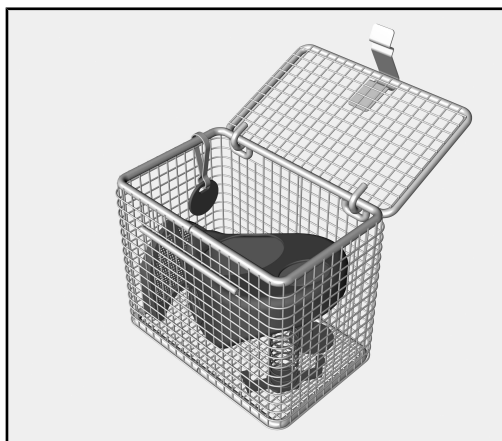

- Disporre la minuteria in un apposito cesto.
- Disporre la maschera interna con la parte bombata rivolta verso il basso nel cesto della minuteria.
- Chiudere il coperchio del cesto della minuteria.

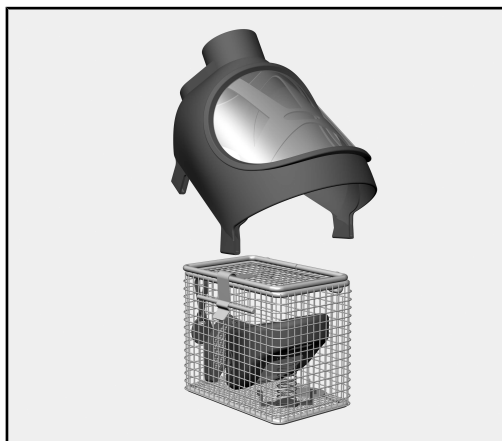

- Posizionare la maschera in alto sul cesto della minuteria.

Accertarsi che la minuteria nell'apposito cesto e la maschera disposta vadano insieme.

Se necessario, è possibile utilizzare contrassegni colorati. APLW 873, moschettoni e ganci sono reperibili come accessori su richiesta.

Disporre le maschere respiratorie

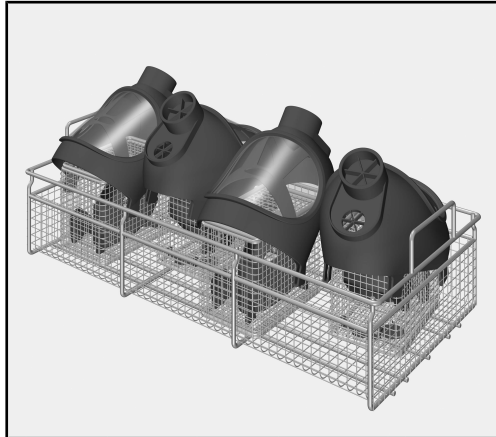

- Disporre i cesti della minuteria con le maschere respiratorie nell'inserto APLW 631.
- Disporre i cesti della minuteria in modo che le lastre trasparenti delle maschere respiratorie siano rivolte a sinistra e a destra in modo alternato.

Con maschere respiratorie più grandi è possibile poggiare il bordo inferiore delle maschere respiratorie sul bordo dell'inserto.

Danneggiamento delle lastre trasparenti.

Le lastre trasparenti che si toccano possono graffiarsi durante le operazioni di carico e scarico.

Disporre le maschere in modo che le lastre trasparenti non si tocchino.

Posizionare l'inserto nel supporto di carico

Carico APLW 152

- Sollevare l'inserto dalle maniglie laterali.
- Posizionare l'inserto nel supporto di carico della macchina.

Nel cesto inferiore APLW 152 non è prevista la combinazione tra APLW 630 e APLW 631.

Esempio di carico E 975/2

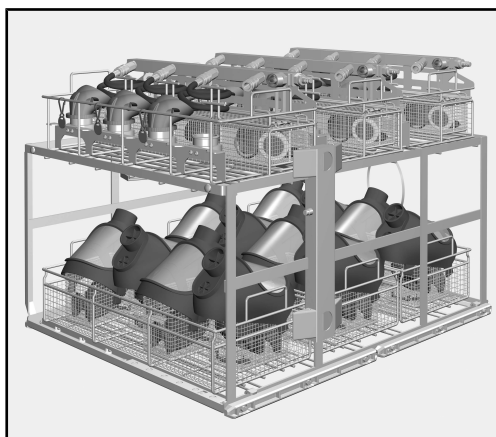

Legenda simboli

E 975/2 con tre APLW 630 per maschere respiratorie e tre APLW 631 per regolatori d'aria

Dopo il trattamento

- Togliere l'insero dal supporto di carico della macchina.
- Prelevare le maschere respiratorie e svuotare i residui di acqua eventualmente presenti nelle parti concave nella vasca di lavaggio oppure in un vuotatoio presente in loco.
- Seguire le indicazioni dei produttori delle maschere respiratorie relativamente all'asciugatura, all'assemblaggio e alla sostituzione delle parti usurate.

 Pericolo di infezioni

Eeguire un controllo di funzionamento in base alle indicazioni dei produttori prima di riutilizzare i prodotti di protezione delle vie respiratorie in seguito a un trattamento.

Inleiding	84
Markeringen in de tekst	84
Begripsdefinitie.....	84
Verantwoord gebruik	85
Vragen en technische problemen	85
Bijgeleverd	86
Beladingssysteem	86
Het verpakkingsmateriaal	86
Bij te bestellen accessoires.....	86
Veiligheidsinstructies en waarschuwingen	87
Gebruik	88
Spoelgoed inruimen	88
Inzet voorbereiden.....	88
Volgelaatsmasker voorreinigen	88
Volgelaatsmasker uit elkaar halen	88
Volgelaatsmaskers inruimen	89
Inzet in beladingssysteem plaatsen	89
Na de behandeling	90

Markeringen in de tekst

Waarschuwingen

 Waarschuwingen bevatten informatie over de veiligheid. U wordt gewaarschuwd voor mogelijk persoonlijk letsel en materiële schade. Lees de waarschuwingen zorgvuldig door en houd u aan de betreffende instructies en gedragsregels.

Aanwijzingen

Aanwijzingen bevatten informatie waarop in het bijzonder moet worden gelet.

Aanvullende informatie en opmerkingen

Aanvullende informatie en opmerkingen herkent u aan een zwart omlijnd kader.

Handelingen

Voor elke handeling staat een zwart blokje.

Voorbeeld:

- Kies met de pijltoetsen een optie en sla de instelling op met *OK*.

Voorbeeld:

- Kies een optie.

Display

In het display getoonde weergaven herkent u aan een speciaal lettertype.

Voorbeeld:

Opslaan.

Begripsdefinitie

Reinigingsauto- maat

In deze gebruiksaanwijzing wordt het reinigings- en desinfectieapparaat als reinigingsautomaat aangeduid.

Spoelgoed

De term spoelgoed wordt algemeen gebruikt als de te behandelen voorwerpen niet nader zijn gedefinieerd.

Spoelwater

De term spoelwater wordt gebruikt voor water of voor een mengsel van water en proceschemicaliën.

Met deze inzet APLW 631 kunnen volgelaatsmaskers die machinaal kunnen worden behandeld in een Miele reinigings- en -desinfectieapparaat worden behandeld. Hierbij moet ook de gebruiksaanwijzing van het reinigings- en desinfectieapparaat in acht worden genomen, alsmede de informatie van de fabrikant van de volgelaatsmaskers.

De inzet APLW 631 kan samen met de volgende beladingssystemen worden gebruikt:

Reinigingsautomaat	Beladingssysteem
PLW 7111 Safety	Bovenrek APLW 107
	Onderrek APLW 152
PLW 8615 Safety	Wagen E 975/2
PLW 8616 Safety	
PLW 8617 Safety	

Vragen en technische problemen

Neem bij vragen of technische problemen contact op met Miele. De contactgegevens vindt u op de achterzijde van de gebruiksaanwijzing van uw reinigingsautomaat of op www.miele.nl/professional.

Beladingsysteem

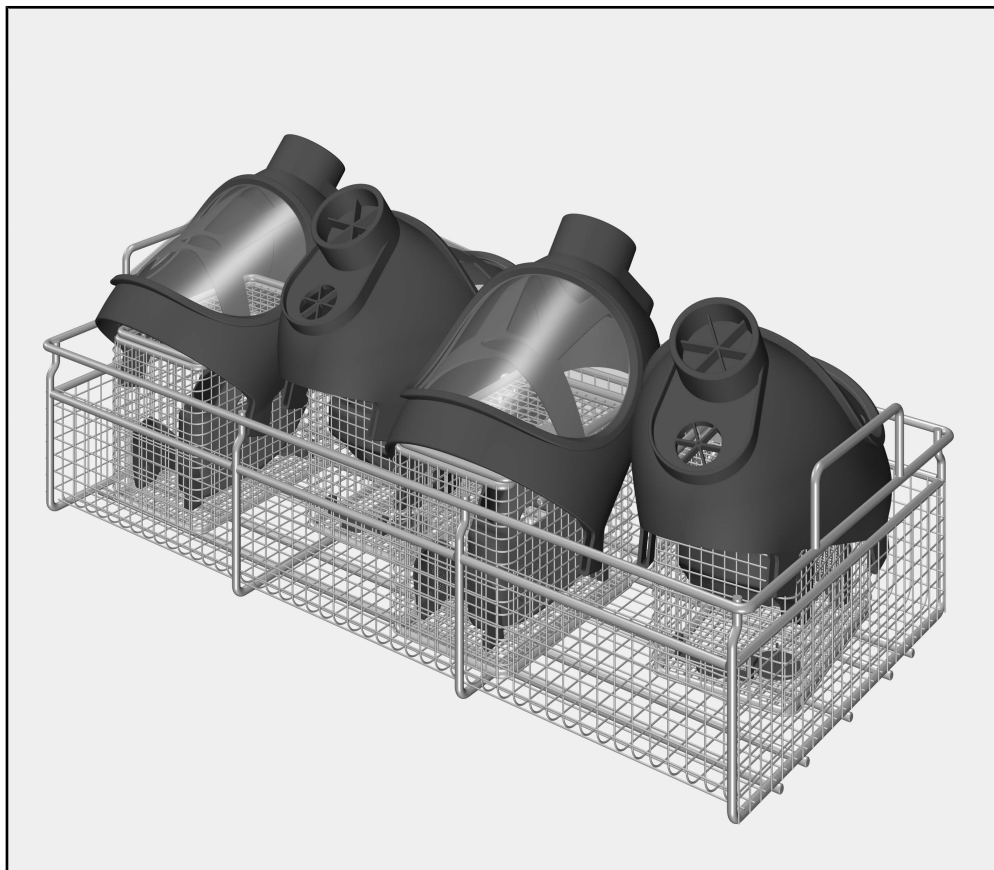

- Inzet APLW 631, hoogte 160 mm, breedte 250 mm, diepte 541 mm

**Het volgende
wordt bijgeleverd:
Het verpakkings-
materiaal**

- 4 x klein rek met deksel

De verpakking voorkomt transportschade. Het verpakkingsmateriaal is uitgekozen met het oog op een zo gering mogelijke belasting van het milieu en de mogelijkheden voor recycling.

Door hergebruik van verpakkingsmateriaal wordt er op grondstoffen bespaard en wordt er minder afval geproduceerd. Uw leverancier neemt de verpakking over het algemeen terug.

**Bij te bestellen ac-
cessoires**

Meer accessoires zijn bij Miele verkrijgbaar (optioneel):

- APLW 873, hanger in 6 kleuren

nl - Veiligheidsinstructies en waarschuwingen

Lees de gebruiksaanwijzing aandachtig door voordat u deze inzet gebruikt.
Bewaar de gebruiksaanwijzing zorgvuldig.

 Neem beslist de gebruiksaanwijzing van de reinigungsautomaat in acht – met name de veiligheidsinstructies en waarschuwingen.

- ▶ De inzetten zijn uitsluitend goedgekeurd voor de in deze gebruiksaanwijzing genoemde toepassingen. Andere toepassingen, alsmede het gebruik van de inzetten in combinatie met andere componenten uit het Miele Service accessoireprogramma zijn beschreven in de gebruiksaanwijzingen van de accessoires. Neem zo nodig contact op met Miele Service.
Andere toepassingen, aanpassingen en wijzigingen zijn niet toegestaan.
- ▶ Voor de eerste ingebruikneming moeten nieuwe inzetten zonder spoelgoed worden onderworpen aan een basisreiniging in een reinigungsautomaat.
- ▶ Controleer dagelijks alle wagens, rekken, modules en inzetten volgens de aanwijzingen in het hoofdstuk “Onderhoudsmaatregelen” uit de gebruiksaanwijzing van uw reinigungsautomaat.
- ▶ Behandel alleen spoelgoed dat volgens de desbetreffende fabrikanten geschikt is voor machinale behandeling. Houdt u zich aan de specifieke behandelingsvoorschriften van de fabrikanten.
- ▶ Neem de waarschuwingen en aanwijzingen van de fabrikanten van de producten voor ademhalingsbescherming in acht.
- ▶ Op het spoelgoed aanwezige dichtingen moeten worden beschermd tegen constant contact met spoelwater. Sluit ongebruikte aansluitingen daarom altijd met beschermkapjes of blindafdekkingen af.
- ▶ Op zijn minst de laatste spoelgang moet met volledig gedemineraliseerd water plaatsvinden.
- ▶ De behandeling van wegwerpproducten is niet toegestaan.

Spoelgoed inruimen

- Inzet voorbereiden**
- Plaats de inzet stevig op het werkblad.
 - Open de deksels van de rekken voor klein serviesgoed.
- Volgelaatsmasker voorreinigen**
- Controleer of handmatige voorreiniging van het volgelaatsmasker noodzakelijk is om bijv. roet te verwijderen.
 - Indien nodig voert u de voorreiniging uit volgens de instructies van de fabrikant.
- Volgelaatsmasker uit elkaar halen**
- Haal het volgelaatsmasker volgens de voorschriften van de fabrikant uit elkaar.

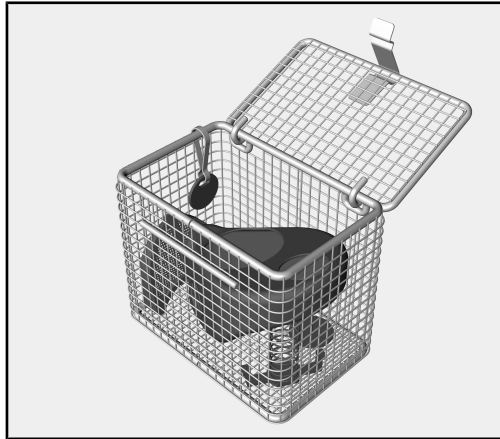

- Leg de kleine onderdelen in een rek voor klein spoelgoed.
- Plaats het binnenmasker met de bolling naar beneden in het rek voor klein spoelgoed.
- Sluit het deksel van het rek voor klein spoelgoed.

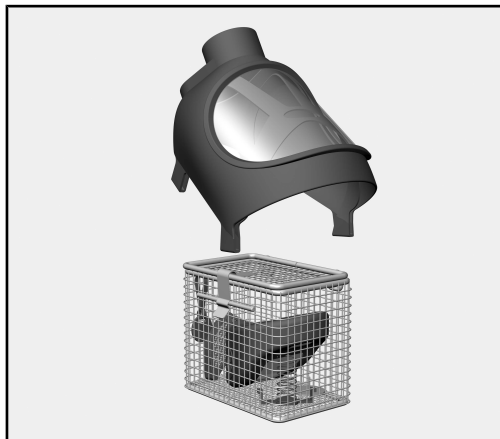

- Zet het masker boven op het rek voor klein spoelgoed.

Let erop dat de kleine onderdelen in het rek voor klein spoelgoed en het masker dat er bovenop ligt bij elkaar horen.

Indien nodig, kunnen gekleurde markeringen worden gebruikt. APLW 873, karabijnhaken en hangers kunnen achteraf bij Miele worden nabesteld.

Volgelaatsmaskers inruimen

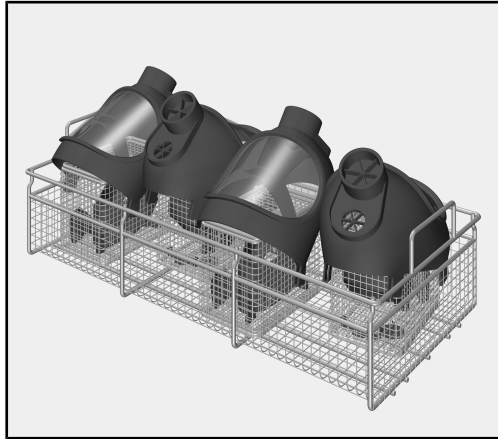

- Zet de rekken voor klein spoelgoed met de erop geplaatste volgelaatsmaskers in de inzet APLW 631.
- Ruim de rekken voor klein spoelgoed zodanig in dat de vizieren van de volgelaatsmaskers afwisselend naar links en rechts wijzen.

Bij grotere volgelaatsmaskers kan de onderste rand hiervan op het frame van de inzet liggen.

Beschadiging van de vizieren.

Als de vizieren elkaar raken bij het inruimen en leeghalen, kunnen er krassen op komen.

Ruim de maskers zo in dat de vizieren elkaar niet raken.

Inzet in beladings- systeem plaatsen

- Til de inzet aan de grepen aan de zijkant op.
- Plaats de inzet in het beladingsysteem van de reinigungsautomaat.

Belading
APLW 152

De combinatie van ALPW 630 en APLW 631 is niet geschikt voor het onderrek APLW 152.

Voorbeeld belading
E 975/2

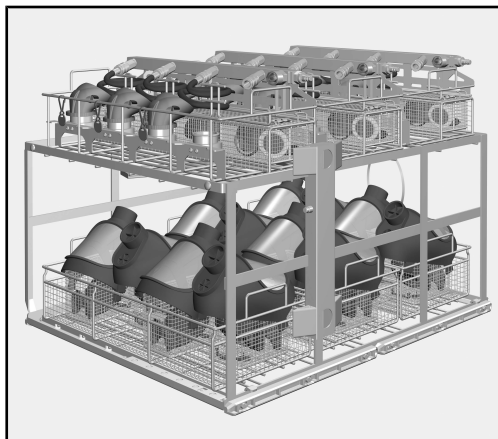

Symboolafbeelding

E 975/2 met 3 x APLW 630 voor volgelaatsmaskers en 3 x APLW 631 voor ademluchttoestellen

Na de behandeling

- Haal de inzet uit het beladingssysteem van de reinigingsautomaat.
- Verwijder de volgelaatsmaskers en giet eventuele resten water uit holle delen in de spoelruimte of in een ter plaatse aanwezige spoelbak.
- Volg de instructies van de fabrikanten van de volgelaatsmaskers m.b.t. droging, montage en het vervangen van versleten onderdelen op.

 Infectiegevaar

Controleer de werking van de producten voor ademhalingsbescherming volgens de voorschriften van de fabrikant, voordat u deze na de behandeling weer gaat gebruiken.

Henvisninger til veiledningen	92
Markeringer i teksten	92
Begrepsdefinisjon.....	92
Forskriftsmessig bruk	93
Spørsmål og tekniske problemer	93
Standardlevering	94
Vogner/moduler o.l.....	94
Retur og gjenvinning av transportemballasjen	94
Ekstrautstyr.....	94
Sikkerhetsregler og advarsler	95
Anvendelsesteknikk	96
Plassering av utensilene	96
Gjøre klar innsatsen.....	96
Forrengjøre vernemasken	96
Ta fra hverandre vernemasken	96
Sortere vernemasker	97
Sett innsatsen inn i vognen, kurven, innsatsen o.l.	97
Etter klargjøring.....	98

no - Henvisninger til veiledningen

Markeringer i teksten

Advarsler

⚠ Advarsler inneholder sikkerhetsrelevant informasjon. De advarer mot mulige skader på personer og materiell.
Les advarslene nøye og følg anbefalingene for hva du skal gjøre og hvordan du skal forholde deg.

Henvisninger

Henvisningene inneholder informasjon som du må ta spesielt hensyn til.

Tilleggsinformasjon og anmerkninger

Tilleggsinformasjon og anmerkninger er kjennetegnet av en enkel ramme.

Trinnvis fremgangsmåte

Foran hvert trinn er det plassert et sort kvadrat.

Eksempel:

■ Velg en opsjon ved hjelp av piltastene, og lagre innstillingen med *OK*.

Eksempel:

■ Velg en opsjon.

Display

Displaytekster vises med en spesiell skrifttype.

Eksempel:

Lagre.

Begrepsdefinisjon

Rengjøringsautomat

I denne bruksanvisningen blir rengjørings- og desinfeksjonsautomaten betegnet som rengjøringsautomat.

Utensiler

Begrepet utensiler blir brukt generelt i denne bruksanvisningen, når gjenstandene som skal klargjøres, ikke blir definert nærmere.

Vaskevann

Vaskevann betegnes som vann eller en blanding av vann og prosesskjemi.

Ved hjelp av denne innsatsen APLW 631 kan vernemasker, som er egnet for maskinell klargjøring, rengjøres i en Miele rengjørings- og desinfeksjonsautomat. Følg bruksanvisningen til rengjørings- og desinfeksjonsautomaten og informasjonen fra produsenten av vernemasker.

Innsatsen APLW 631 kan brukes sammen med følgende vogner, kurver, innsatser o.l.:

Rengjøringsautomat	Vogner, kurver, innsatser o.l.
PLW 7111 Safety	Overkurv APLW 107
	Underkurv APLW 152
PLW 8615 Safety	Vogn E 975/2
PLW 8616 Safety	
PLW 8617 Safety	

Spørsmål og tekniske problemer

Ved ytterligere spørsmål eller tekniske problemer, ta kontakt med Miele. Kontaktinformasjon finner du på baksiden av bruksanvisningen til rengjøringsautomaten eller på www.miele.no/professional

Vogner/moduler o.l.

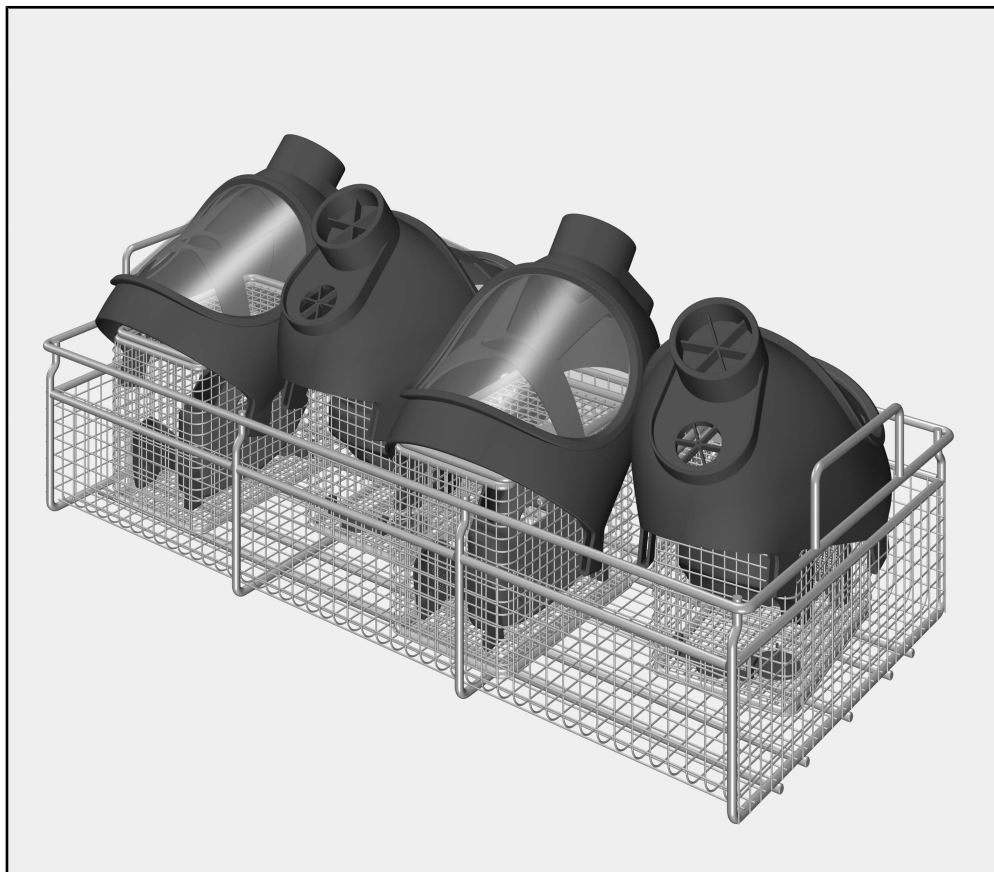

- Innsats APLW 631, høyde 160 mm, bredde 250 mm, dybde 541 mm

Med leveringen følger Retur og gjenvinning av transportemballasjen

- 4 x små kurver med lokk

Emballasjen beskytter mot transportskader. Emballasjematerialene er valgt med sikte på miljøvennlighet og avfallsbehandling og kan derfor gjenvinnes.

Tilbakeføringen av emballasjen til materialkretsløpet sparer råstoff og bidrar til mindre avfall. Forhandleren tar vanligvis emballasjen i retur.

Ekstraustyr

Følgende tilbehør kan etter ønske kjøpes hos Miele, f.eks.:

- APLW 873, merkelapper i 6 farger

Les bruksanvisningen nøye før du bruker denne innsatsen.
Ta godt vare på bruksanvisningen.

 Les bruksanvisningen til rengjøringsautomaten nøye, og vær spesielt oppmerksom på sikkerhetsreglene og advarslene.

► Innsatsene er kun tillatt for de anvendelsesområdene som er nevnt i bruksanvisningen. Anvendelser utover dette, samt bruk av innsatsene med flere komponenter fra Miele's tilbehørsprogram, er beskrevet i bruksanvisningene til tilbehørsdelene eller så må de avklares med Miele.

Enhver annen bruk, ombygginger og endringer er ikke tillatt.

► Før de brukes for første gang, må det foretas en grunnrengjøring av de nye innsatsene uten utensiler i rengjøringsautomaten.

► Alle vogner, kurver, moduler og innsatser må kontrolleres iht. opplysningene i kapittelet «Forebyggende vedlikehold» i bruksanvisningen til rengjøringsautomaten.

► Klargjør kun utensiler, som av hver enkelt produsent er deklartert som mulig å klargjøre for gjenbruk maskinelt, og følg produsentens anvisninger for klargjøring.

► Advarslene og anvisningene fra produsenten av røykdykkerutstyr skal følges.

► Tilgjengelige pakninger på utstyret bør beskyttes mot vedvarende kontakt med vaskevann. Derfor må ubenyttede tilkoblinger alltid lukkes med beskyttelseshetter eller blinddeksler.

► Bruk demineralisert vann minimum i siste skylling.

► Engangsutstyr skal ikke klargjøres.

Plassering av utensilene

Gjøre klar innsatsen

- Sett innsatsen slik at den står støtt på arbeidsflaten.
- Åpne lokket på kurven til smådeler.

Forrengjøre vernemasken

- Kontroller om det er nødvendig å forrengjøre vernemasken, f.eks. for å fjerne sot.
- Foreta forrengjøring ved behov, i henhold til produsentens anvisninger.

Ta fra hverandre vernemasken

- Ta fra hverandre vernemasken iht. produsentens anvisninger.

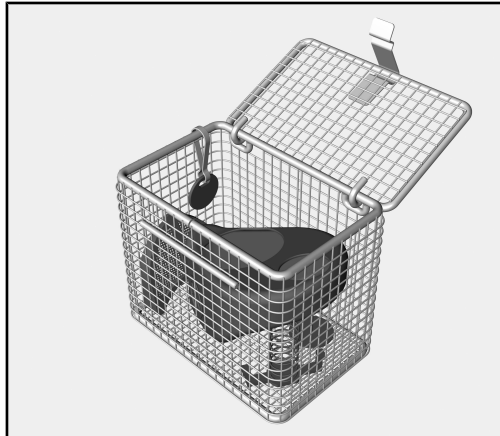

- Legg smådeler i en kurv for smådeler.
- Legg den innvendige masken med hvelvingen ned i kurven til smådeler.
- Lukk lokket på kurven til smådeler.

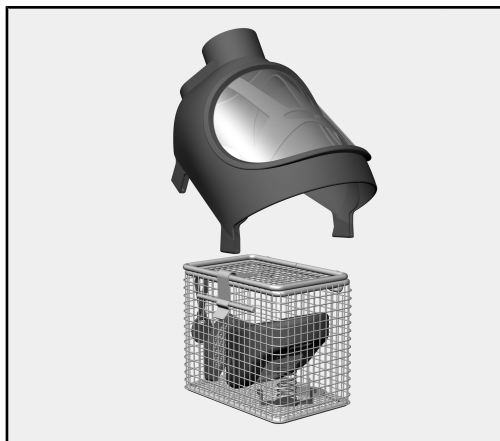

- Sett masken på toppen av kurven til smådeler.

Sørg for at smådelene i kurven til smådeler og masken som er satt på, hører sammen.

Ved behov kan det benyttes en fargemarkering. APLW 873, karabinroker og merkelapper er å få kjøpt som ekstrautstyr.

**Sortere vernemas-
ker**

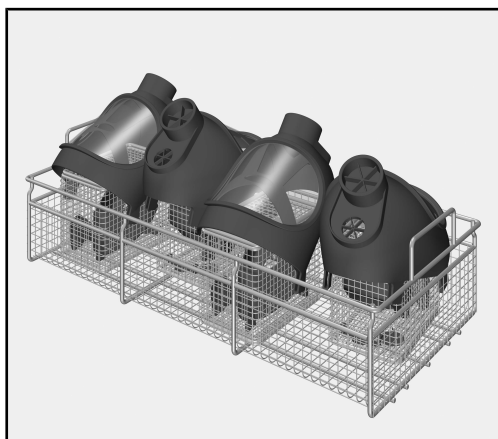

- Sett kurven til smådeler med den påsatte vernemasken inn i innsatsen APLW 631.
- Juster kurvene til smådeler slik at visirene til vernemaskene vekselvis peker til venstre og høyre.

På større vernemasker kan underkanten av vernemaskene ligge på rammen til innsatsen.

Skader på visirene.

Hvis visirene berører hverandre, kan det komme riper på dem når de skal settes inn eller tas ut.

Plasser maskene slik at visirene ikke kommer i berøring med hverandre.

**Sett innsatsen inn
i vognen, kurven,
innsatsen o.l.**

- Løft innsatsen i håndtakene på siden.
- Sett innsatsen inn i vognen, kurven, innsatsen o.l. i rengjøringsautomaten.

Kapasitet
APLW 152

I underkurven APLW 152 skal ikke ALPW 630 og APLW 631 kombineres.

Eksempel på plassering i E 975/2

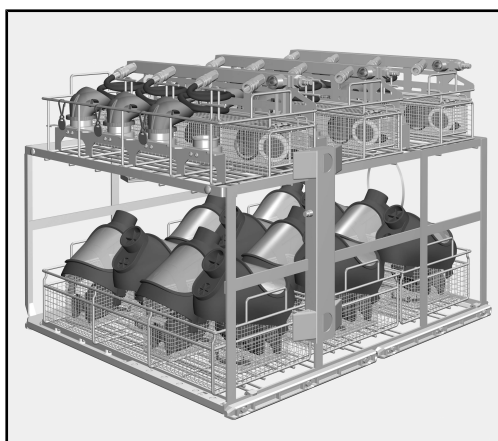

Symbolbilde

E 975/2 med 3 x APLW 630 for vernemasker og 3 x APLW 631 for lungeautomater

Etter klargjøring

- Ta innsatsen ut av vognen, kurven, innsatsen o.l. i rengjøringsautomaten.
- Ta ut vernemaskene og tøm eventuelle vannrester fra hule deler i vaskekammeret eller i en eventuell utslagsvask på oppstillingsstedet.
- Følg anvisningene fra produsenten av vernemaskene med hensyn til tørking, sammensetting og utskiftning av slidedeler.

 Infeksjonsfare

Før røykdykkerutstyret tas i bruk igjen etter klargjøringen, må det utføres en funksjonskontroll iht. produsentens anvisninger.

Wskazówki dotyczące instrukcji	100
Wyróżnienia w tekście	100
Definicje pojęć	100
Użytkowanie zgodne z przeznaczeniem	101
Pytania i problemy techniczne	101
Zawartość zestawu	102
Nośnik ładunku	102
Utylizacja opakowania transportowego	102
Wyposażenie dodatkowe	102
Wskazówki bezpieczeństwa i ostrzeżenia	103
Technika zastosowań	104
Układanie ładunku	104
Przygotowanie wkładu	104
Wstępne czyszczenie masek oddechowych	104
Rozkładanie maski oddechowej	104
Układanie masek oddechowych.....	105
Ustawianie wkładu w nośniku ładunku	105
Po przygotowywaniu	106

Wyróżnienia w tekście

Ostrzeżenia

 Ostrzeżenia zawierają informacje dotyczące bezpieczeństwa. Ostrzegają one przed możliwymi szkodami rzeczowymi i osobowymi. Ostrzeżenia należy uważnie przeczytać i przestrzegać podanych w nich wymagań i zasad dotyczących postępowania.

Wskazówki

Wskazówki zawierają informacje, na które należy zwrócić szczególną uwagę.

Informacje dodatkowe i uwagi Działania

Informacje dodatkowe i uwagi są oznaczone przez zwykłą ramkę.

Każde działanie jest poprzedzone czarnym kwadratem.

Przykład:

■ Wybrać opcję przyciskami strzałek i zapamiętać ustawienie za pomocą *OK*.

Przykład:

■ Wybrać jedną z opcji.

Wyświetlacz

Komunikaty pokazywane na wyświetlaczu są oznaczone szczególnym krojem pisma.

Przykład:

Zapisz.

Definicje pojęć

Automat myjący

W tej instrukcji użytkowania urządzenie myjąco-dezynfekujące jest określane jako automat myjący lub myjnia.

Ładunek

Pojęcie ładunku jest używane ogólnie, gdy nie są bliżej zdefiniowane przedmioty przeznaczone do przygotowania.

Kąpiel myjąca

Pojęcie kąpeli myjącej jest używane dla określenia wody lub mieszanki wody i chemikaliów procesowych.

Za pomocą wkładu APLW 631 w automacie myjącym i dezynfekującym Miele można przygotowywać maski oddechowe przeznaczone do przygotowywania maszynowego. W tym celu należy również przestrzegać instrukcji użytkowania urządzenia myjącego i dezynfekującego oraz informacji producenta ładunku (maski oddechowe).

Wkład APLW 631 może zostać zastosowany razem z następującymi nośnikami ładunku:

Automat myjący	Nośnik ładunku
PLW 7111 Safety	Kosz górny APLW 107
	Kosz dolny APLW 152
PLW 8615 Safety	Wózek E 975/2
PLW 8616 Safety	
PLW 8617 Safety	

Pytania i problemy techniczne

W razie pytań lub problemów technicznych proszę się zwrócić do Miele. Dane kontaktowe znajdują się na okładce instrukcji użytkowania myjni lub na stronie www.miele-professional.pl.

Nośnik ładunku

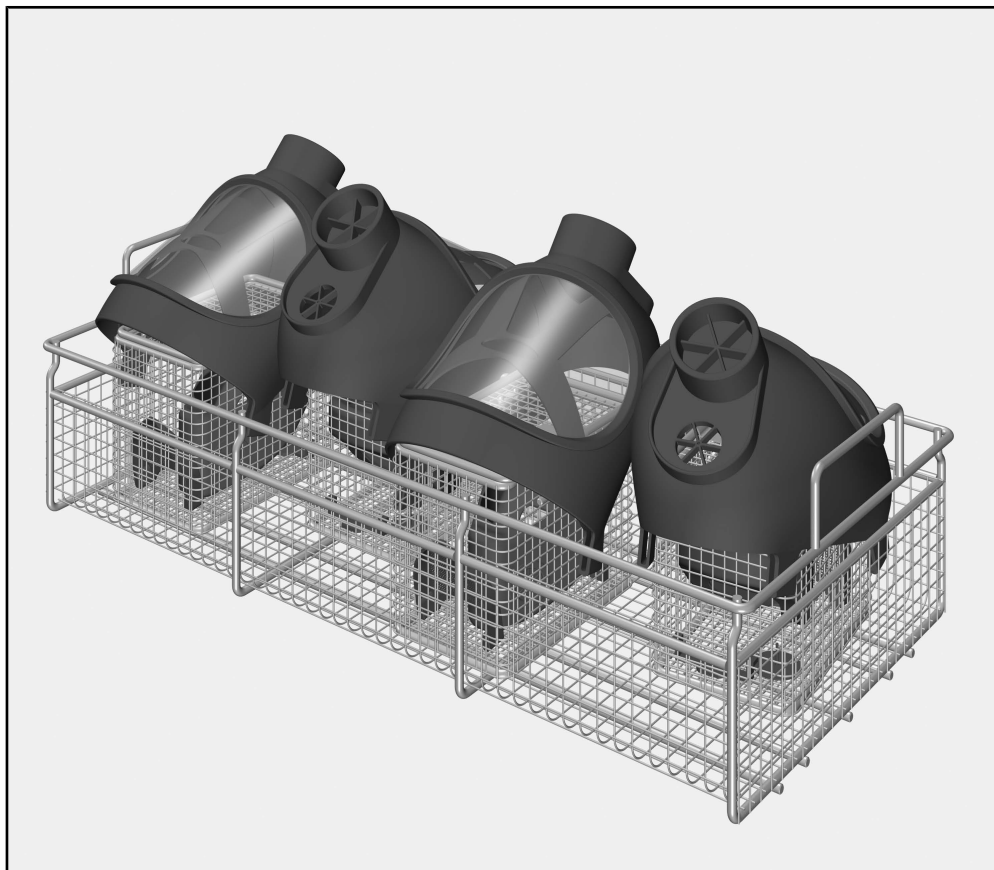

- Wkład APLW 631, wysokość 160 mm, szerokość 250 mm, głębokość 541 mm

Zakres dostawy

- 4 x mały koszyk z pokrywką

Utylizacja opakowania transportowego

Opakowanie chroni urządzenie przed uszkodzeniami podczas transportu. Materiały, z których wykonano opakowanie zostały specjalnie dobrane pod kątem ochrony środowiska i techniki utylizacji i dlatego nadają się do ponownego wykorzystania.

Zwrot opakowań do obiegu materiałowego pozwala na zaoszczędzenie surowców i zmniejsza nagromadzenie odpadów.

Wyposażenie dodatkowe

Dalsze wyposażenie jest opcjonalnie do nabycia w Miele, np.:

- APLW 873, zawieszka w 6 kolorach

Proszę uważnie przeczytać instrukcję użytkowania, zanim użyje się tego wkładu.

Zachować instrukcję użytkowania do późniejszego wykorzystania.

 Proszę koniecznie przeczytać instrukcję użytkowania automatu myjącego, w szczególności zawarte w niej wskazówki bezpieczeństwa i ostrzeżenia.

- ▶ Wkłady są przeznaczone wyłącznie do zastosowań określonych w tej instrukcji użytkowania. Zastosowania wykraczające poza ten zakres oraz stosowanie wkładów z kolejnymi komponentami z programu wyposażenia Miele są opisane w instrukcjach użytkowania elementów wyposażenia lub należy je uzgodnić z Miele. Wszelkie inne zastosowania, przebudowy i zmiany są niedozwolone.
- ▶ Przed pierwszym użyciem nowe wkłady bez ładunku muszą zostać poddane gruntownemu czyszczeniu w automacie myjącym.
- ▶ Skontrolować wszystkie wózki, kosze, moduły i wkłady zgodnie z instrukcjami w rozdziale „Czynności serwisowe“ w instrukcji użytkowania myjni.
- ▶ Przygotowywać wyłącznie ładunek, który został zadeklarowany przez swojego producenta jako przeznaczony do przygotowywania maszynowego i przestrzegać specyficznych wskazówek dotyczących jego przygotowania.
- ▶ Przestrzegać ostrzeżeń i wskazówek producenta produktów ochrony oddechowej.
- ▶ Uszczelki występujące na ładunku powinny być chronione przed stałym kontaktem z kąpielą myjącą. Dlatego zawsze należy zamykać nieużywane przyłącza za pomocą nakładek ochronnych lub zaślepek.
- ▶ Przynajmniej ostatnie płukanie musi zostać przeprowadzone wodą dejonizowaną.
- ▶ Przygotowywanie materiałów jednorazowych nie jest dozwolone.

Układanie ładunku

Przygotowanie wkładu

- Postawić wkład stabilnie na blacie roboczym.
- Otworzyć pokrywkę koszyka na drobne elementy.

Wstępne czyszczenie masek oddechowych

- Sprawdzić, czy potrzebne jest ręczne czyszczenie wstępne masek oddechowych, żeby np. usunąć zabrudzenia z sadzy.
- Jeśli potrzeba, przeprowadzić wstępne czyszczenie według wskazań producenta.

Rozkładanie maski oddechowej

- Rozłożyć maskę oddechową według wytycznych producenta.

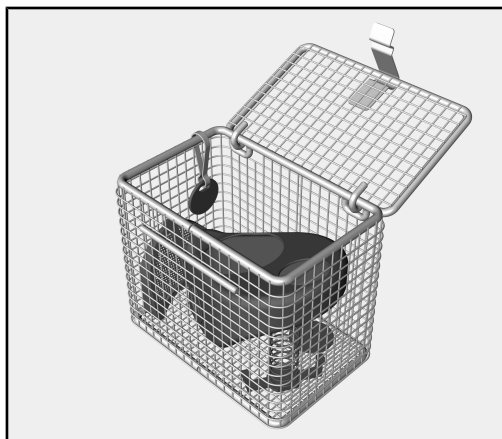

- Włożyć małe elementy do koszyka na małe elementy.
- Włożyć maskę wewnętrzną wypukłością do dołu do koszyka na małe elementy.
- Zamknąć pokrywkę koszyka na małe elementy.

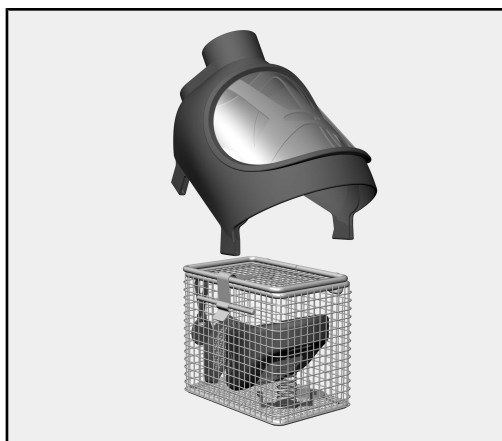

- Nałożyć maskę na koszyk na małe elementy.

Zwrócić uwagę na to, żeby małe elementy w koszu i nałożona maska były od kompletu.

W razie potrzeby można zastosować oznaczenie kolorystyczne. APLW 873, karabińczyki i zawieszki są dostępne jako wyposażenie dodatkowe.

Układanie masek oddechowych

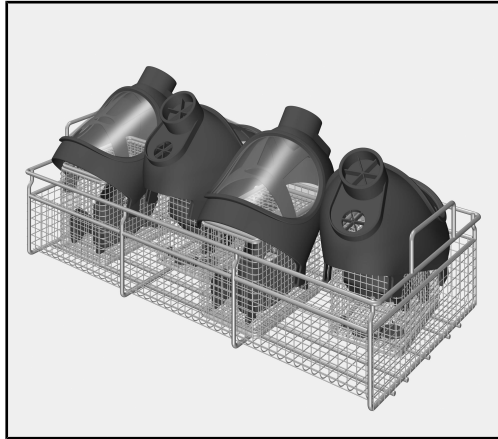

- Ustawić koszyki na małe elementy z nałożonymi maskami oddechowymi we wkładzie APLW 631.
- Ustawić koszyki na małe elementy w taki sposób, żeby wizjery masek oddechowych były na zmianę skierowane w lewo i w prawo.

W przypadku większych masek oddechowych dolna krawędź maski może się opierać na ramie wkładu.

Uszkodzenie wizjerów.

Dotykające się wizjery mogą zostać zarysowane przy załadunku i rozładunku.

Układać maski w taki sposób, żeby wizjery się nie dotykały.

Ustawianie wkładu w nośniku ładunku

Załadunek
APLW 152

- Unieść wkład za boczne uchwyty.
- Wstawić wkład do nośnika ładunku w automacie myjącym.

W koszu dolnym APLW 152 nie jest przewidziana kombinacja ALPW 630 i APLW 631.

Przykładowy załadunek E 975/2

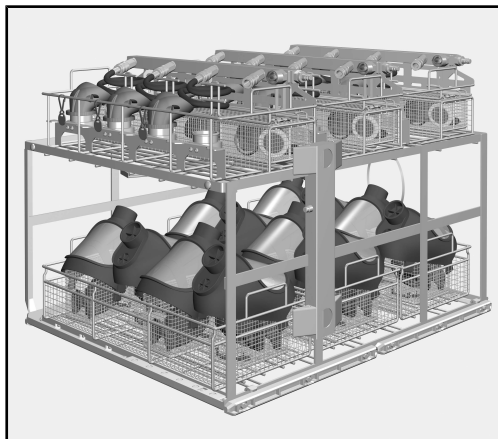

Rysunek symboliczny

E 975/2 z 3 x APLW 630 dla masek oddechowych i 3 x APLW 631 dla automatów oddechowych

Po przygotowywaniu

- Wyjąć wkład z nośnika ładunku automatu myjącego.
- Wyjąć maski oddechowe i wylać ewentualne resztki zaczerpniętej wody do komory mycia lub do zlewu.
- Postępować według wskazówek producenta masek oddechowych dotyczących suszenia, składania i wymiana elementów podlegających zużyciu.

 Zagrożenie infekcyjne

Przeprowadzić kontrolę działania zgodnie z wytycznymi producenta, zanim produkty ochrony oddechowej zostaną ponownie zastosowane po przygotowywaniu.

Indicações sobre as instruções	108
Destaques no texto	108
Definição de termos.....	108
Utilização adequada	109
Perguntas e problemas técnicos.....	109
Equipamento fornecido	110
Suporte de carga	110
Eliminação da embalagem de transporte	110
Acessórios especiais.....	110
Indicações de segurança e avisos	111
Técnica de aplicação	112
Arrumação do material a lavar	112
Preparar complemento	112
Pré-lavar a máscara de proteção respiratória.....	112
Desmontar a máscara de proteção respiratória.....	112
Ordenar máscaras de proteção respiratória	113
Colocar o complemento no suporte de carga	113
Após o reprocessamento	114

Destaques no texto

Avisos

 Os avisos contêm informações relevantes para a segurança. Alertam para possíveis ferimentos em pessoas e danos materiais. Leia os avisos com atenção e siga as indicações mencionadas sobre procedimentos e conduta.

Indicações

As indicações contêm informações que devem ser tidas especialmente em conta.

Informações adicionais e observações

As informações adicionais e observações são apresentadas num quadro simples.

Passos de ação

Cada passo de ação é precedido por um quadrado preto.

Exemplo:

■ Selecione uma opção com o auxílio das teclas das setas e memorize a configuração com *OK*.

Exemplo:

■ Selecione uma opção.

Visor

As informações que aparecem no visor são identificadas por um tipo de letra especial.

Exemplo:

Memorizar.

Definição de termos

Máquina de lavar e desinfetar

Nestas instruções de utilização, o equipamento de lavar e desinfetar é designado como máquina de lavar e desinfetar.

Material a lavar

O termo material a lavar é geralmente utilizado quando os objetos a processar não forem especificados pormenorizadamente.

Água de lavagem

A água ou uma mistura de água e produtos químicos é designada como água de lavagem.

Com a ajuda deste complemento APLW 631 podem ser processadas máscaras de proteção respiratória mecanicamente reprocessáveis numa máquina de lavar e desinfetar da Miele. Para este efeito, devem ser respeitadas também as instruções de utilização da máquina de lavar e desinfetar, bem como as informações dos fabricantes das máscaras de proteção respiratória.

O complemento APLW 631 pode ser utilizado em conjunto com os seguintes suportes de carga:

Máquina de lavar	Suporte de carga
PLW 7111 Safety	Cesto superior APLW 107
	Cesto inferior APLW 152
PLW 8615 Safety	Carro E 975/2
PLW 8616 Safety	
PLW 8617 Safety	

Perguntas e problemas técnicos

Para qualquer questão ou problema técnico contacte a Miele. Na contra-capa deste livro de instruções encontra os respetivos contactos ou consulte www.miele-professional.pt.

Suporte de carga

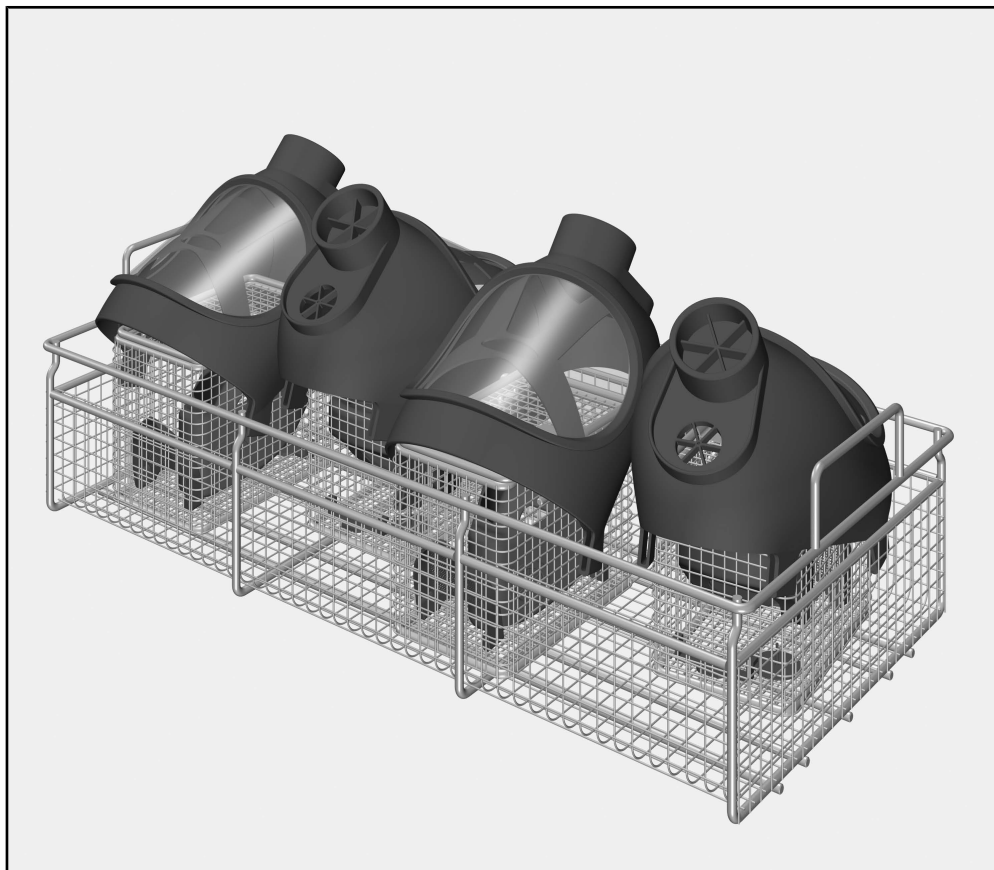

- Complemento APLW 631, altura 160 mm, largura 250 mm, profundidade 541 mm

Faz parte do fornecimento

Eliminação da embalagem de transporte

- 4 x cesto pequeno com tampa

A embalagem protege contra danos de transporte. Os materiais da embalagem são selecionados do ponto de vista ecológico e compatibilidade com o meio ambiente e, por isso, são recicláveis.

A devolução da embalagem ao ciclo de reciclagem contribui para a economia de matérias-primas e a redução de resíduos.

Acessórios especiais

Os seguintes e outros acessórios podem ser adquiridos nos serviços Miele, como por ex.:

- APLW 873, engate em 6 cores

Antes de utilizar este complemento, leia atentamente as instruções de utilização.

Guarde cuidadosamente as instruções de utilização.

 Leia atentamente o livro de instruções da máquina de lavar e desinfetar, em especial as medidas de segurança e precauções.

▶ Os complementos estão aprovados exclusivamente para as áreas de aplicação indicadas nestas instruções de utilização. As aplicações além das indicadas, assim como a utilização dos complementos com outros componentes da gama de acessórios da Miele estão descritas nas instruções de utilização dos acessórios ou devem ser estabelecidas em acordo com a Miele.

Qualquer outro tipo de utilização ou alteração não é permitida.

▶ Antes da primeira utilização, os novos complementos, materiais a lavar, devem passar por uma limpeza básica na máquina de lavar.

▶ Controle todos os carros, cestos, módulos e complementos de acordo com o indicado no capítulo «Medidas de manutenção» do manual de instruções da máquina de lavar e desinfetar.

▶ Processe exclusivamente material a lavar que seja declarado pelos respetivos fabricantes como processável à máquina e respeite as instruções específicas de reprocessamento.

▶ Respeite os avisos e as recomendações dos fabricantes de produtos de proteção respiratória.

▶ As juntas existentes no material a lavar devem ser protegidas do contacto permanente com a água de lavagem. Por isso, feche sempre as ligações não utilizadas com tampas de proteção ou tampas cegas.

▶ Pelo menos o último ciclo de enxaguagem deve ser efetuado com água desmineralizada.

▶ O reprocessamento de material descartável não é permitido.

Arrumação do material a lavar

Preparar complemento

- Coloque o complemento sobre a superfície de trabalho de um modo estável.
- Abra as tampas dos cestos para peças pequenas.

Pré-lavar a máscara de proteção respiratória

- Verifique se é necessária uma pré-lavagem manual da máscara de proteção respiratória para, p. ex., remover sujidades de fuligem.
- Caso seja necessário, execute a pré-lavagem segundo as especificações do fabricante.

Desmontar a máscara de proteção respiratória

- Desmonte a máscara de proteção respiratória segundo as especificações do fabricante.

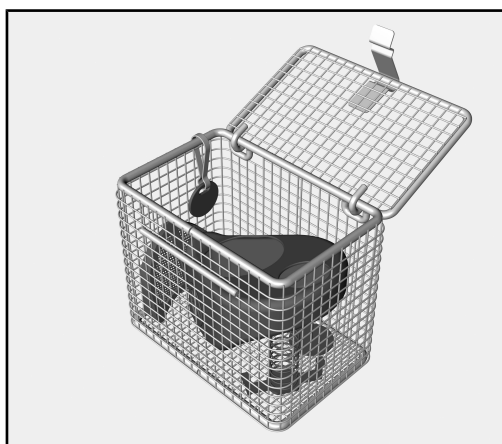

- Coloque as peças pequenas num cesto para peças pequenas.
- Insira a máscara interior com a curvatura para baixo no cesto para peças pequenas.
- Feche a tampa do cesto para peças pequenas.

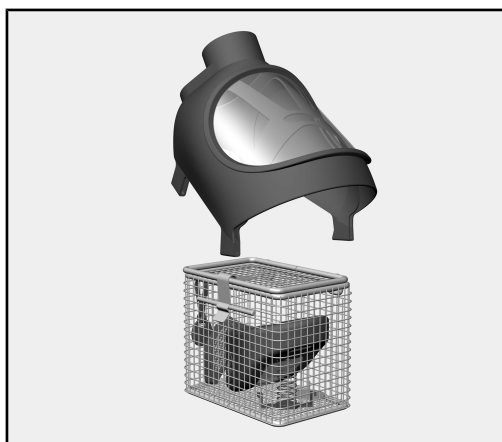

- Coloque a máscara em cima no cesto para peças pequenas.

Certifique-se de que as peças pequenas no cesto para peças pequenas e a máscara colocada fazem parte do mesmo conjunto.

Se necessário, podem ser utilizadas marcações coloridas. APLW 873, mosquetão e engate estão disponíveis para aquisição posterior como acessório.

Ordenar máscaras de proteção respiratória

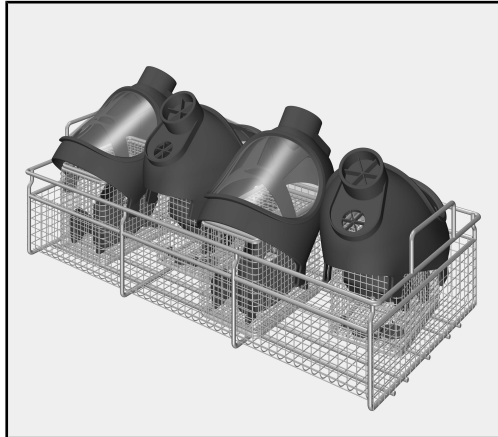

- Coloque os cestos para peças pequenas com as máscaras de proteção respiratória no complemento APLW 631.
- Alinhe os cestos para peças pequenas de modo a que os vidros de observação das máscaras de proteção respiratória fiquem virados alternadamente para a esquerda e para a direita.

No caso de máscaras de proteção respiratória maiores, a borda inferior pode assentar na estrutura do complemento.

Danos dos vidros de observação.

Vidros de observação que se toquem podem riscar durante a carga e descarga.

Ordene as máscaras de forma a que os vidros de observação não se toquem.

Colocar o complemento no suporte de carga

- Levante o complemento pelas pegas laterais.
- Coloque o complemento nos suportes de carga da máquina de lavar.

Carga APLW 152

A combinação de ALPW 630 e APLW 631 não está prevista no cesto inferior APLW 152.

Exemplo de carga E 975/2



Imagem simbólica

E 975/2 com 3 x APLW 630 para máscaras de proteção respiratória e 3 x APLW 631 para válvulas de respiração

Após o reprocessamento

- Retire o complemento dos suportes de carga da máquina de lavar.
- Retire as máscaras de proteção respiratória e esvazie eventuais resíduos de água das peças submersas para cuba ou para uma pia disponível no local.
- Siga as instruções do fabricante das máscaras de proteção respiratória relativamente à secagem, montagem e substituição de peças de desgaste.

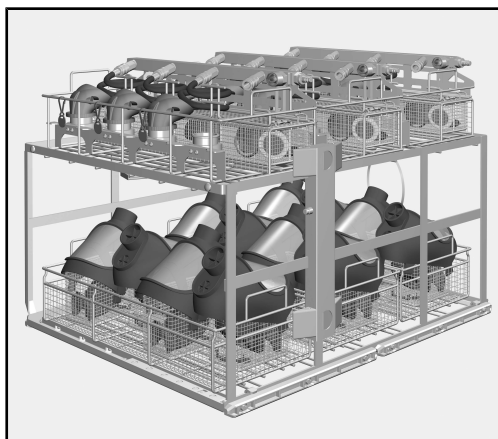
 Risco de infeções

Efetue uma verificação funcional de acordo com as instruções do fabricante antes de os produtos de proteção respiratória serem novamente utilizados após o reprocessamento.

Upozornenia k návodu	116
Zvýraznenie v texte.....	116
Definícia pojmov.....	116
Používanie na stanovený účel	117
Otázky a technické problémy.....	117
Súčasti dodávky	118
Umývacie koše.....	118
Likvidácia obalového materiálu	118
Príslušenstvo na dokúpenie	118
Bezpečnostné pokyny a varovné upozornenia	119
Technika používania	120
Uloženie predmetov na umývanie.....	120
Príprava nadstavca	120
Predčistenie ochrannej dýchacej masky	120
Rozloženie ochrannej dýchacej masky	120
Zatriedenie ochrannej dýchacej masky	121
Umiestnenie nadstavca do umývacieho koša	121
Po príprave	122

Zvýraznenie v texte

Varovné upozornenia

⚠ Varovné upozornenia obsahujú informácie dôležité pre bezpečnosť. Varujú pred možnými úrazmi osôb a vecnými škodami. Varovné upozornenia si pozorne prečítajte a rešpektujte požiadavky na konanie a pravidlá správania, ktoré sú v nich uvedené.

Upozornenia

Upozornenia obsahujú informácie, ktoré musíte obzvlášť rešpektovať.

Doplňujúce informácie a poznámky

Doplňujúce informácie a poznámky sú vyznačené jednoduchým rámečkom.

Kroky postupu

Pred každým krokom postupu je umiestnený čierny štvorček.

Príklad:

■ Pomocou tlačidiel so šípkami vyberte niektorú voľbu a nastavenia uložte tlačidlom *OK*.

Príklad:

■ Vyberte niektorú voľbu.

Displej

Výrazy zobrazované na displeji sú vyznačené zvláštnym druhom písma.

Príklad:

Uložiť

Definícia pojmov

Umývací a dezinfekčný automat

V tomto návode na použitie sa tento umývací a dezinfekčný prístroj naďalej označuje ako umývací a dezinfekčný automat.

Umývané predmety

Pojem umývaný predmet sa používa všeobecne, keď nie sú predmety na prípravu definované.

Umývací kúpeľ

Ako umývací kúpeľ sa označuje zmes vody alebo zmes vody a procesných chemikálií.

Pomocou tohto nadstavca APLW 631 možno strojovo pripravovateľné „ochranné masky dýchacích ciest“ pripraviť v umývacom a dezinfekčnom automate Miele. K tomu je nutné tiež dodržiavať návod na použitie umývacieho a dezinfekčného automatu a informácie výrobcu pre „ochranné masky dýchacích ciest“.

APLW 631 Nadstavec je možné používať spolu s nasledujúcimi umývacími košmi:

Umývací a dezinfekčný automat	umývacie koše
PLW 7111 Safety	horný kôš APLW 107
	dolný kôš APLW 152
PLW 8615 Safety	vozík E 975/2
PLW 8616 Safety	
PLW 8617 Safety	

Otázky a technické problémy

Pri spätných otázkach alebo technických problémoch sa prosím obracajte na Miele. Kontaktné údaje nájdete na zadnej strane návodu na použitie Vášho umývacieho automatu alebo na adrese www.miele-professional.com.

Umývacie koše

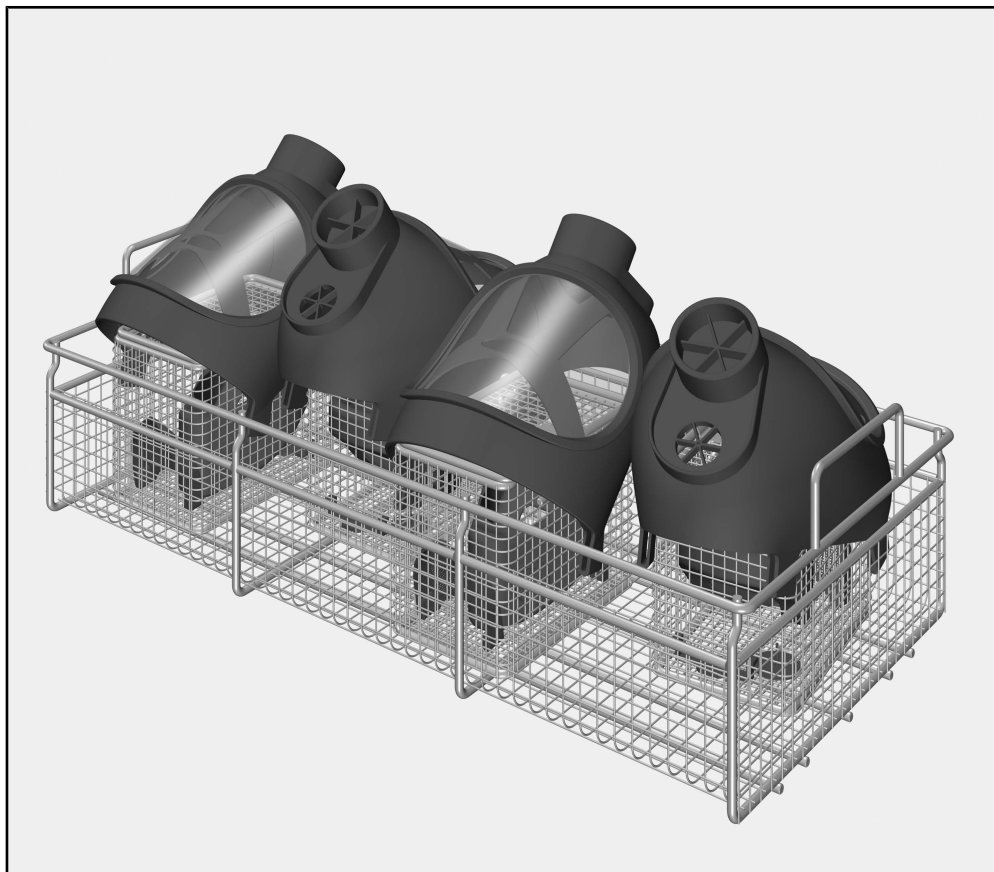

- nadstavec APLW 631, výška 160 mm, šírka 250 mm, hĺbka 541 mm

Obsah dodávky

- 4 x malý košík s vekom

Likvidácia obalového materiálu

Obal chráni pred poškodením počas prepravy. Obalové materiály boli zvolené s prihliadnutím k aspektom ochrany životného prostredia a k možnostiam ich likvidácie, sú teda recyklovateľné.

Vrátenie obalov do materiálového cyklu šetrí suroviny a znižuje množstvo odpadov. Váš špecializovaný predajca odoberie obal späť.

Príslušenstvo na dokúpenie

Ďalšie príslušenstvo je voliteľne možné dostať u Miele, napr.:

- APLW 873, 6 x karabíny a prívesky v 6 farbách

Skôr ako budete násadu používať, prečítajte si pozorne návod na použitie.

Návod na použitie si starostlivo uschovajte.

 Bezpodmienečne dodržiavajte návod na použitie umývacieho automatu, zvlášť v ňom obsiahnuté bezpečnostné pokyny a varovné upozornenia.

► Nadstavce sú schválené výlučne pre aplikačné oblasti uvedené v návode na použitie. Použitie nad tento rámec ako aj použitie nadstavcov s ďalšími komponentami z programu príslušenstva Miele je popísané v návode na obsluhu súčastí príslušenstva, alebo je potrebné odsúhlasenie s Miele.

Akékoľvek iné použitie, prestavba a zmeny nie sú povolené.

► Pred prvým použitím musia byť nové nadstavce podrobené základnému čisteniu bez predmetov na umývanie v umývacom a dezinfekčnom automate.

► Denne kontrolujte všetky vozíky, koše, moduly a násady podľa údajov v kapitole „Opatrenia na údržbu“ v návode na použitie Vášho umývacieho automatu.

► Pripravujte výhradne predmety, ktoré ich príslušný výrobca deklaruje ako vhodné na opakovanú strojovú prípravu, a rešpektujte špecifické upozornenia výrobcu ohľadne prípravy.

► Dodržiavajte upozornenia a pokyny výrobcov výrobkov na ochranu dýchacích ciest.

► Existujúce tesnenia na umývacom riadu by mali byť chránené pred trvalým kontaktom s umývacím roztokom. Nepoužívané spoje preto vždy uzavrite ochrannými alebo zaslepovacími krytmi.

► Minimálne posledný krok umývania by sa mal pokiaľ možno vykonávať s plne demineralizovanou vodou.

► Úprava materiálu na jednorazové použitie nie je povolená.

Uloženie predmetov na umývanie

Príprava nadstavca

- Postavte nadstavec bezpečne na pracovnú plochu.
- Otvorte veká košov na malé diely.

Predčistenie ochrannej dýchacej masky

- Skontrolujte, či je nutné manuálne predčistenie ochrannej dýchacej masky, aby sa napríklad odstránilo znečistenie sadzou.
- V prípade potreby vykonajte predčistenie podľa špecifikácie výrobcu.

Rozloženie ochrannej dýchacej masky

- Ochrannú dýchaciu masku rozložte podľa pokynov výrobcu.

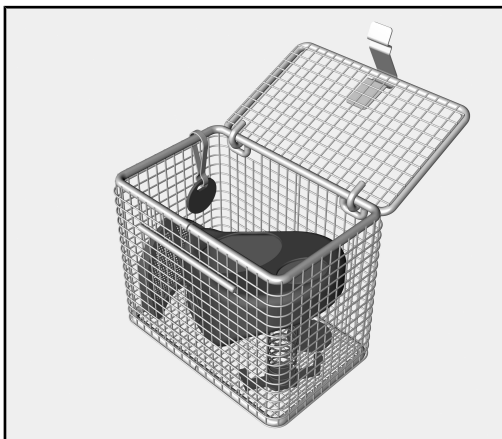

- Malé diely vložte do koša na malé diely.
- Vnútornú masku vložte do koša na drobné diely vypuklou časťou smerom nadol.
- Zatvorte poklop na nadstavci koša na drobné časti.

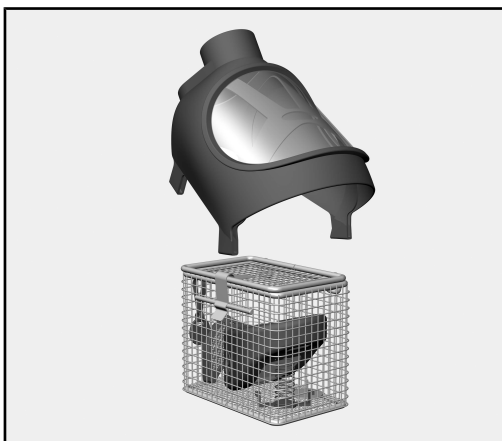

- Umiestnite masku na hornú časť koša na drobné diely.

Uistite sa, že malé diely v košíku na malé diely a priložená maska patria k sebe.

V prípade potreby sa môžu použiť farebné značky. APLW 873, karabína a príviesok, sú k dispozícii ako príslušenstvo, ktoré je možné zakúpiť samostatne.

Zatriedenie ochrannej dýchacej masky

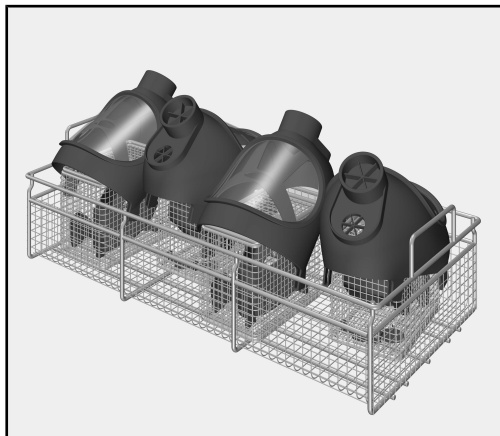

- APLW 631 Do nadstavca vložte košíky na malé časti s nasadenými respirátormi.
- Košíky na malé časti vyrovnajte tak, aby priezory respirátorov smerovali striedavo doľava a doprava.

Pri väčších respirátoroch môže spodný okraj respirátora spočívať na ráme nadstavca.

Poškodenie priehľadných častí.

Navzájom sa dotýkajúce priezory sa môžu pri nakladaní alebo vykladaní poškriabať.

Masky ukladajte tak, aby sa priezory nedotýkali.

Umiestnenie nadstavca do umývacieho koša

- Zdvihnite nadstavec za bočné úchyty.
- Umiestnite nadstavec do umývacieho koša umývacieho a dezinfekčného automatu.

Načítanie APLW 152

Kombinácia ALPW 630 a APLW 631 nie je uvedená v dolnom koši APLW 152.

Príklad nakladania E 975/2

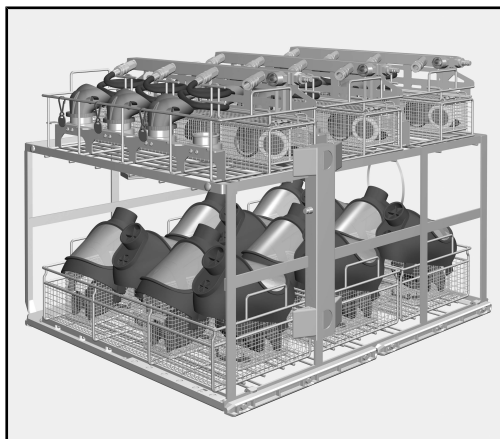

E 975/2 s 3 x APLW 630 pre respirátory a 3 x APLW 631 pre dopytové ventily

Po príprave

- Vyberte nadstavec z nosiča čistiaceho stroja.
- Odstráňte respirátory a všetky zvyšky vody z naberania dielov vyprázdňte do oplachovacej miestnosti alebo do umývadla, ktoré je k dispozícii na mieste.
- Pri sušení, opätovnej montáži a výmene opotrebovaných častí postupujte podľa pokynov výrobcu respirátora.

 **Nebezpečenstvo infekcie**

Pred ďalším použitím výrobkov na ochranu dýchacích ciest po opätovnom spracovaní vykonajte kontrolu funkčnosti podľa pokynov výrobcu.

Kılavuza ilişkin bilgiler	124
Metindeki vurgulamalar	124
Terim açıklaması	124
Amacına uygun kullanım	125
Sorular ve teknik sorunlar	125
Teslimat kapsamı	126
Yük taşıyıcı	126
Nakliye ambalajının bertaraf edilmesi	126
Sonradan satın alınabilen aksesuarlar.....	126
Güvenlik talimatları ve uyarılar	127
Uygulama teknolojisi	128
Yıkanacak malzemelerin yerleştirilmesi	128
Modülün hazırlanması	128
Solunum maskesinin ön temizliği	128
Solunum maskesinin parçalarına ayrılması	128
Solunum maskelerinin düzenlenmesi	129
Modülün yük taşıyıcıya yerleştirilmesi	129
Yeniden kullanıma hazırlama sonrasında.....	130

Metindeki vurgulamalar

Uyarılar

⚠ Uyarılar, güvenlik ile ilgili bilgiler içerir. Olası yaralanmalar ve maddi hasarlar ile ilgili uyarıda bulunurlar. Uyarıları dikkatlice okuyunuz ve içerdikleri işlem talimatlarını ve davranış kurallarını dikkate alınız.

Bilgiler

Bilgiler, özellikle dikkate alınması gereken bilgileri içerir.

Ek bilgiler ve açıklamalar İşlem adımları

Ek bilgiler ve açıklamalar, ince bir çerçevede vurgulanır.

Her bir işlem adımının önünde siyah bir kare işareti bulunur.

Örnek:

■ Ok tuşlarıyla bir seçim yapınız ve bu uyarı *OK* ile kaydediniz.

Örnek:

■ Bir seçenek seçiniz.

Ekran

Ekranında görüntülenen ifadeler, özel bir yazı tipi ile vurgulanır.

Örnek:

Kaydet.

Terim açıklaması

Yıkama makinesi

Bu kullanım kılavuzunda, yıkama ve dezenfeksiyon makinesi 'Yıkama makinesi' olarak anılmaktadır.

Yıkanan malzeme

"Yıkanan malzeme" terimi, yeniden kullanıma hazırlanacak nesnelere ayrıntılı olarak tanımlanmadıysa genel adlandırma olarak kullanılır.

Yıkama suyu

"Yıkama suyu", su veya su ve işlem kimyasallarının karışımıdır.

Bu APLW 631 modülünün yardımıyla, yeniden kullanım için makinede işleme tabi tutulmaya uygun parçalar (solunum maskesi), bir Miele yıkama ve dezenfeksiyon makinesinde temizlenebilir. Buna ilişkin olarak yıkama ve dezenfeksiyon makinesinin kullanım kılavuzunun yanı sıra solunum maskesi üreticileri tarafından verilen bilgiler de dikkate alınmalıdır.

APLW 631 modülü aşağıdaki yük taşıyıcılarla birlikte kullanılabilir:

Yıkama makinesi	Yük taşıyıcı
PLW 7111 Safety	Üst sepet APLW 107
	Alt sepet APLW 152
PLW 8615 Safety	Mobil raf ünitesi E 975/2
PLW 8616 Safety	
PLW 8617 Safety	

Sorular ve teknik sorunlar

Sorularınız olması veya teknik sorunlar yaşamanız durumunda lütfen Miele'ye başvurunuz. İletişim bilgilerini, yıkama makinenizin kullanım kılavuzunun arka sayfasında veya www.miele.com.tr/p/ adresinde bulabilirsiniz.

Yük taşıyıcı

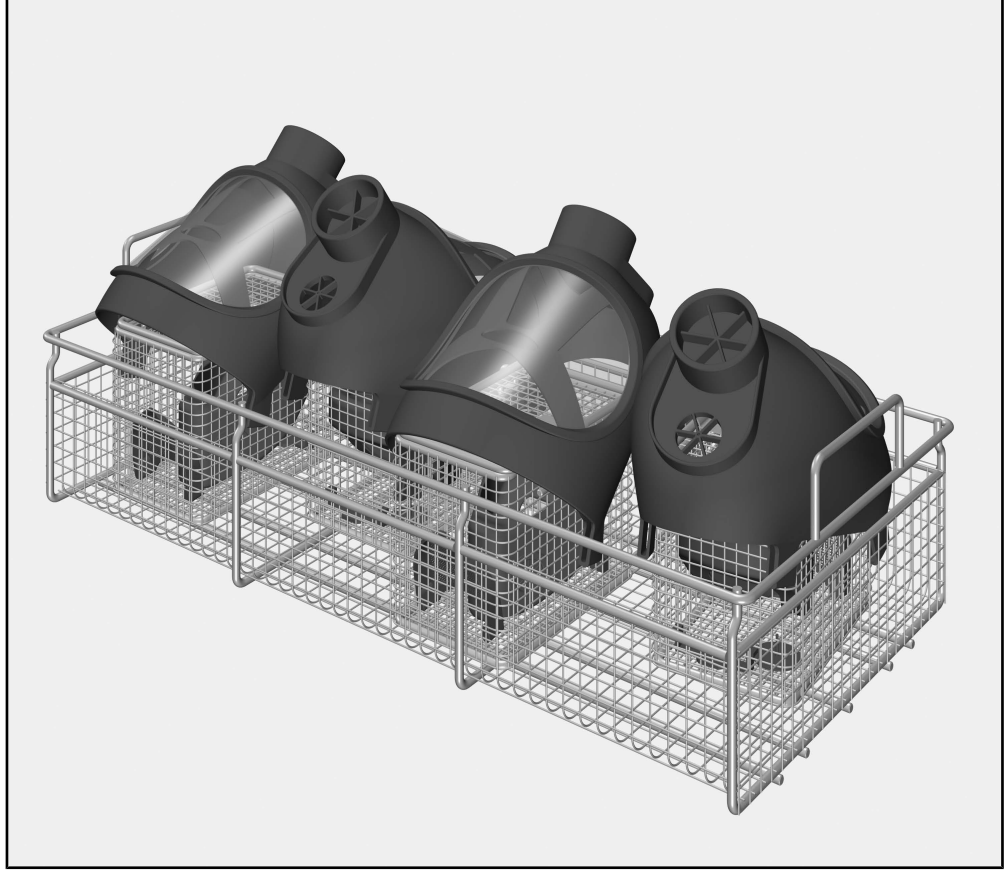

- Modül APLW 631, Yükseklik 160 mm, Genişlik 250 mm, Derinlik 541 mm

Teslimat kapsamı içeriği Nakliye ambalajının bertaraf edilmesi

- Kapaklı 4 x küçük sepet

Ambalaj olası nakliye hasarlarına karşı korur. Ambalaj malzemeleri tasfiyeye yönelik olarak çevre dostu malzemelerden seçilmiştir ve bu sebeple geri dönüştürülmesi mümkündür.

Ambalajın malzeme döngüsüne geri kazandırılması ham madde tasarrufu sağlar ve atık oluşumunu azaltır. Bayiniz ambalajı sizden geri alabilir.

Sonradan satın alınabilen aksesuarlar

Başka aksesuarlar opsiyonel olarak Miele'den temin edilebilir, örn.:

- APLW 873, 6 renkte işaretleme etiketi

Bu ek modülü kullanmadan önce kullanım kılavuzunu dikkatli bir şekilde okuyunuz.
Kullanım kılavuzunu özenle saklayınız.

⚠️ Yıkama makinesinin kullanım kılavuzunu, özellikle de güvenlik talimatlarını ve uyarılarını mutlaka dikkate alınız.

- ▶ Ek modüller, sadece bu kullanım kılavuzunda belirtilen uygulama alanlarında kullanılabilir. Bunun dışındaki uygulamalar ve ek modüllerin Miele aksesuar serisinden başka bileşenler ile kullanımı, ilgili aksesuarların kullanım kılavuzlarında açıklanmıştır veya Miele ile karşılaştırılmaktadır.
- Tüm diğer kullanımlar, modifikasyonlar ve değişiklikler yasaktır.
- ▶ Yeni modüller, ilk kullanımdan önce yıkama makinesinde içinde yıkayacak malzeme olmadan temel bir temizliğe tabi tutulmalıdır.
- ▶ Tüm mobil raf ünitelerini, sepetleri ve modülleri her gün, otomatik yıkama makinesinin kullanım kılavuzunda "Bakım tedbirleri" bölümünde açıklandığı şekilde kontrol ediniz.
- ▶ Sadece üreticileri tarafından yeniden kullanım için makinede temizlenebileceği beyan edilmiş olan malzemeleri yıkayınız ve özel yeniden kullanıma hazırlama talimatlarını dikkate alınız.
- ▶ Temiz hava solunum cihazı üreticilerinin uyarılarını ve talimatlarını dikkate alınız.
- ▶ Yıkanan malzemelerdeki mevcut contalar, yıkama suyu ile sürekli temas karşı korunmalıdır. Bu nedenle, kullanılmayan bağlantı yerlerini koruyucu kapaklar veya körleme kapakları ile kapatınız.
- ▶ En azından son yıkama işlemi tam demineralize su ile gerçekleştirilmelidir.
- ▶ Tek kullanımlık malzemelerin yeniden kullanım için temizlenmesine izin verilmez.

Yıkanacak malzemelerin yerleştirilmesi

Modülün hazırlanması

- Modülü çalışma tezgahı üzerine sağlam bir şekilde yerleştiriniz.
- Küçük parça sepetlerinin kapaklarını açınız.

Solunum maskesinin ön temizliği

- Solunum maskesi için manuel ön temizliğin gerekli olup olmadığını kontrol ediniz, örn. kurum birikintilerini gidermek için.
- Gerekirse, üreticinin talimatlarına göre ön temizlik yapınız.

Solunum maskesinin parçalarına ayrılması

- Solunum maskesini üreticinin talimatlarına göre parçalarına ayırınız.

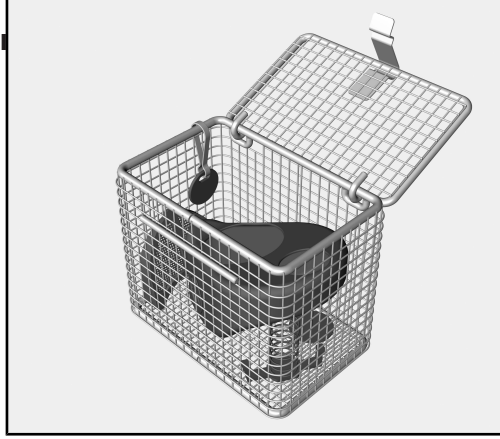

- Küçük parçaları bir küçük parça sepetine yerleştiriniz.
- İç maskeyi, bombeli oyuk kısmı aşağıya bakacak şekilde küçük parça sepetine yerleştiriniz.
- Küçük parça sepetinin kapağını kapatınız.

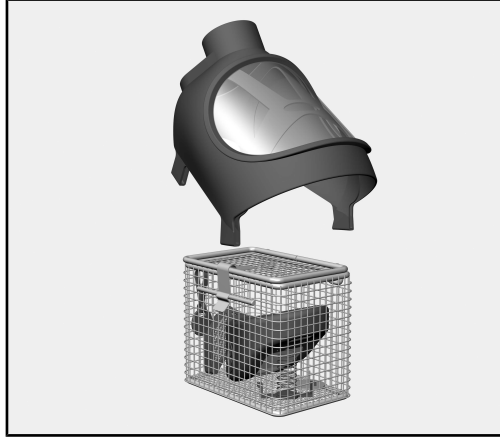

- Maskeyi küçük parça sepetinin üstüne yerleştiriniz.

Küçük parça sepetindeki küçük parçaların ve yerleştirilen maskenin birbirine ait olduğundan emin olunuz.

Gerekirse renk kodlamaları kullanılabilir. APLW 873, kancalı etiketler, sonradan satın alınabilir aksesuar olarak temin edilebilir.

**Solunum maskele-
rinin
düzenlenmesi**

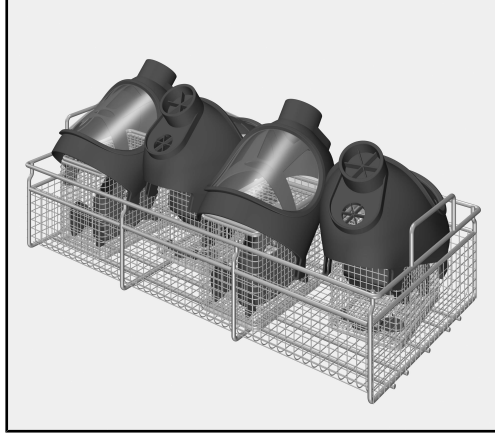

- Küçük parça sepetlerini üstlerine yerleştirilmiş solunum maskeleriyle birlikte modüle APLW 631 yerleştiriniz.
- Küçük parça sepetlerini, solunum maskelerinin vizörleri dönüşümlü olarak sola ve sağa bakacak şekilde hizalayınız.

Büyük solunum maskelerinde, maskenin alt kenarı modülün çerçevesine temas edebilir.

Vizörlerde hasar.

Temas eden vizörler, doldurma ve boşaltma sırasında çizilebilir.

Maskeleri, vizörleri birbirine değmeyecek şekilde yerleştiriniz.

**Modülün yük taşı-
yıcıya yerleştiril-
mesi**

Yerleştirme, AP-
LW 152

- Modülü, yanlardaki saplardan tutarak kaldırınız.
- Modülü, yıkama makinesinin yük taşıyıcısına yerleştiriniz.

APLW 152 alt sepette, ALPW 630 ve APLW 631 kombinasyonu ön-
görülmemiştir.

Örnek yerleştirme,
E 975/2

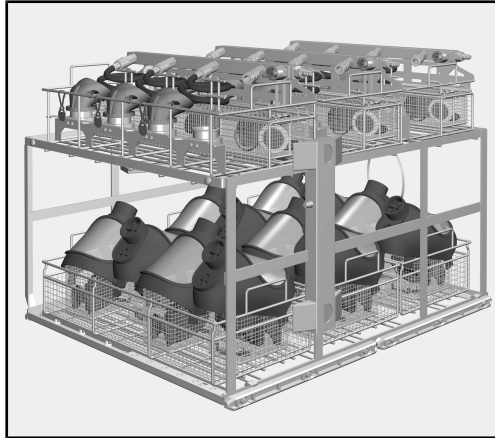

Temsili resim

Solunum maskeleri için 3 x APLW 630 ve solunum regülatörleri için
3 x APLW 631 yerleştirilmiş E 975/2

Yeniden kullanıma hazırlama sonrasında

- Modülü yıkama makinesinin yük taşıyıcısından çıkarınız.
- Solunum maskelerini alınız ve çukur parçaların içinde kalmış olabilecek suyu yıkama kabinine veya kullanım yerindeki bir boşaltma teknesine boşaltınız.
- Solunum maskeleri üreticisinin kurutmaya, parçaların birleştirilmesine ve aşınma parçalarının değiştirilmesine ilişkin talimatlarına uyunuz.

Solunum maskeleri, yeniden kullanıma hazırlama işlemi tamamlandıktan sonra tekrar kullanılmadan önce, maske üreticilerinin talimatları doğrultusunda fonksiyon kontrollerinden geçirilmelidir.

⚠ Enfeksiyon tehlikesi

Yeniden kullanıma hazırlama işlemi sonrasında temiz hava solunum cihazlarını tekrar kullanmadan önce, üreticinin talimatları doğrultusunda bir fonksiyon kontrolü gerçekleştiriniz.

Manufacturer:

Miele & Cie. KG
Carl-Miele-Straße 29
33332 Gütersloh
Germany

Manufacturing site:

Miele & Cie. KG
Mielestraße 2
33611 Bielefeld
Germany

Internet: www.miele.com/professional