

Upute za uporabu i ugradnju Indukcijske ploče za kuhanje



Prije postavljanja, ugradnje i prve uporabe **obvezno** pročitajte ove upute za uporabu i ugradnju. Time ćete zaštititi sebe i izbjeći oštećenja.

Sadržaj

Sigurnosne napomene i upozorenja	6
Održivost i zaštita okoliša	17
Upoznavanje	19
Ploča za kuhanje	19
KM 7360 FR, KM 7360 FL.....	19
KM 7361 FR, KM 7361 FL.....	20
KM 7363 FR, KM 7363 FL.....	21
KM 7373 FR, KM 7373 FL.....	22
Upravljački elementi i indikatori.....	23
Podaci o zonama za kuhanje	25
Sustav za upravljanje napajanjem (Power Management).....	29
Princip rukovanja.....	30
Umrežavanje.....	31
Miele@home	31
Izravno spajanje s kuhinjskom napom	31
Funkcije	32
Con@ctivity 3.0	32
Trajno prepoznavanje posuđa	32
Prepoznavanje prisutnosti i veličine posude	32
Flex područje za kuhanje	32
Booster.....	32
Stop&Go.....	32
Dodatni stupnjevi snage.....	32
Automatika zakuhanja	32
Tajmer.....	33
Blokada uključivanja.....	33
Zaključavanje	33
Recall.....	33
Održavanje topline	33
Programiranje	33
Demonstracijski način rada	33
Prikaz preostale topline	33
Sigurnosno isključivanje.....	34
Zaštita od pregrijavanja.....	35
Pokretanje	36
Raspakirajte ploču za kuhanje.....	36
Prvo čišćenje ploče za kuhanje	36
Prvo puštanje ploče za kuhanje u rad	36
Miele@home	37
Instalirajte Miele aplikaciju.....	37
Postavljanje Miele@home.....	37

Ostvarite izravno spajanje s kuhinjskom napom	41
Rukovanje	43
Sigurnosne napomene za rukovanje	43
Uključivanje ploče za kuhanje	44
Isključite ploču/zonu za kuhanje	44
Postavljanje posuđa	44
Stupanj snage rada	45
Podešavanje stupnja snage	45
Podešavanje stupnjeva snage – proširen raspon podešavanja	45
Promjena stupnja snage.....	45
Ručno međusobno povezivanje/odvajanje Flex zona za kuhanje	45
Booster	46
Uključivanje Booster.....	46
Isključivanje Booster funkcije	46
Aktivirajte/deaktivirajte Stop&Go.....	46
Automatika zakuhanja	47
Aktivacija automatike zakuhanja	47
Deaktivacija automatike zakuhanja	47
Tajmer	48
Podesite terminsko vrijeme	48
Podešavanje podsjetnika minuta	48
Promjena podsjetnika minuta.....	48
Poništavanje podsjetnika minuta.....	48
Podesite vrijeme isključivanja.....	49
Promijenite vrijeme isključivanja.....	49
Obrišite vrijeme isključivanja	49
Podesite više vremena isključivanja	49
Prikaz vremena isključivanja.....	49
Istovremena uporaba funkcija tajmera	49
Blokada uključivanja.....	50
Aktivacija blokade uključivanja.....	50
Deaktivacija blokade uključivanja.....	50
Zaključavanje.....	50
Aktivacija zaključavanja.....	50
Deaktivacija zaključavanja.....	50
Aktivirajte Recall	51
Uključivanje/isključivanje održavanja topline	51
Podaci ploče za kuhanje	51
Prikaz oznake modela/serijskog broja.....	51
Prikažite verziju software-a	51
Uključivanje/isključivanje demonstracijskog načina rada.....	52

Sadržaj

Rasponi podešavanja	53
Dobro je znati	54
Način rada indukcijskih ploča za kuhanje	54
Šumovi	54
Posuđe za kuhanje	55
Prilagodba postavki	57
Čišćenje i održavanje	60
Rješavanje problema	62
Poruke na indikatoru/zaslону	62
Neočekivano ponašanje	64
Nezadovoljavajući rezultat.....	66
Opći problemi ili tehničke smetnje	66
Servis	67
Kontakt u slučaju smetnji	67
Tipska naljepnica.....	67
Jamstvo.....	67
Podaci za ispitivačke institute	68
Dodatni pribor	69
Instalirajte	70
Sigurnosne napomene za ugradnju.....	70
Dodatne sigurnosne napomene za ugradnju	72
Dodatne sigurnosne napomene za ugradnju u ravnini	73
Sigurnosni razmaci.....	74
Dimenzija za položenu ugradnju.....	81
KM 7360 FR, KM 7361 FR	81
KM 7360 FL, KM 7361 FL	82
KM 7363 FR	83
KM 7363 FL.....	84
KM 7372 FR, KM 7373 FR	85
KM 7372 FL, KM 7373 FL	86
Dimenzija za ugradnju u ravnini površine	87
KM 7360 FL, KM 7361 FL	87
KM 7363 FL.....	88
KM 7372 FL, KM 7373 FL	89
Položena ugradnja ploče za kuhanje	90
Ugradnja ploče za kuhanje u ravnini površine.....	91
Električni priključak.....	92
Informacijski list.....	95

Izjava o sukladnosti	97
----------------------------	----

Sigurnosne napomene i upozorenja

Ova ploča za kuhanje odgovara svim propisanim sigurnosnim odredbama. Međutim, nepropisna uporaba može prouzročiti ozljede ljudi i materijalna oštećenja.

Pročitajte pažljivo upute za uporabu i ugradnju prije prve uporabe ploče za kuhanje. U njima se nalaze važne napomene o ugradnji, sigurnosti, uporabi i održavanju uređaja. Time ćete zaštititi sebe i izbjeći oštećenja na ploči za kuhanje.

U skladu s Normom IEC 60335-1, tvrtka Miele izričito navodi da morate u potpunosti pročitati i slijediti poglavlje o postavljanju ploče za kuhanje kao i sigurnosne napomene i upozorenja.

Tvrtka Miele ne može preuzeti odgovornost za štete uzrokovane nepoštivanjem ovih napomena.

Sačuvajte ove upute za ugradnju i predajte ih eventualnom budućem vlasniku uređaja.

Namjenska uporaba

- ▶ Ova ploča za kuhanje predviđena je za uporabu u kućanstvima i kućanstvu sličnim okruženjima.
- ▶ Ova ploča za kuhanje nije namijenjena korištenju na otvorenom.
- ▶ Ploču za kuhanje upotrebljavajte isključivo u kućanstvu za pripremu i održavanje topline jela. Drugi načini uporabe nisu dozvoljeni.
- ▶ Osobe koje zbog svog tjelesnog, osjetilnog ili duševnog stanja, ili nedostatka iskustva ili zbog neznanja nisu u stanju sigurno rukovati pločom za kuhanje, moraju biti pod nadzorom dok rukuju istom. Takve osobe ploču za kuhanje mogu upotrebljavati bez nadzora samo ako im je objašnjeno kako sigurno koristiti ploču. Moraju biti u mogućnosti prepoznati i razumjeti opasnosti koje proizlaze iz pogrešnog rukovanja uređajem.

Sigurnosne napomene i upozorenja

Djeca u kućanstvu

- ▶ Djeca mlađa od 8 godina ne smiju biti u blizini ploče za kuhanje, osim kad su pod stalnim nadzorom.
- ▶ Djeca starija od 8 godina smiju koristiti ploču za kuhanje bez nadzora samo ako im je objašnjeno kako sigurno koristiti ploču za kuhanje. Djeca moraju biti u mogućnosti prepoznati i razumjeti opasnosti koje proizlaze iz pogrešnog rukovanja uređajem.
- ▶ Djeca ne smiju čistiti ni održavati ploču za kuhanje bez nadzora.
- ▶ Nadgledajte djecu koja se zadržavaju u blizini ploče za kuhanje. Nemojte djeci dopustiti da se igraju pločom za kuhanje.
- ▶ Ploča za kuhanje se tijekom uporabe zagrijava i ostaje zagrijana još neko vrijeme nakon isključivanja. Držite djecu podalje od ploče za kuhanje sve dok se dovoljno ne ohladi tako da ne postoji opasnost od opekotina.
- ▶ Opasnost od opeklina. Predmete koji bi mogli zanimati djecu nemojte držati u prostoru iznad ili iza ploče za kuhanje. Djeca bi time mogla biti ponukana da se popnu na ploču za kuhanje.
- ▶ Opasnost od opekotina i vruće vode. Ručke lonaca i tava okrenite na ploči tako da ih djeca ne mogu povući i opeći se.
- ▶ Opasnost od gušenja. Igrajući se s ambalažom (primjerice folijom) djeca se u istu mogu zamotati ili ju navući preko glave i ugušiti se. Držite ambalažu izvan dosega djece.
- ▶ Upotrijebite funkciju blokade uključivanja kako biste spriječili da djeca slučajno uključe ploču za kuhanje. Kada koristite ploču za kuhanje uključite funkciju zaključavanja kako djeca (odabrane) postavke ne bi mogla promijeniti.

Tehnička sigurnost

- ▶ Nepravilno instaliranje, održavanje ili popravci mogu uzrokovati ozbiljne opasnosti za korisnika. Instaliranje, održavanje ili popravke smije izvršiti samo od strane tvrtke Miele ovlašteno stručno osoblje.
- ▶ Oštećena ploča za kuhanje može ugroziti Vašu sigurnost. Provjerite ima li ploča za kuhanje vidljiva oštećenja. Nikada nemojte upotrebljavati oštećenu ploču za kuhanje.
- ▶ Mogući je povremeni ili trajni pogon na samodostatnom ili ne mrežno sinkroniziranom sustavu napajanja energijom (poput primjerice pojedinačne mreže, back up sustavi). Pretpostavka za takav pogon da je sustav napajanja energijom u skladu sa zahtjevima EN 50160 ili sličnim.
Zaštite predviđene za kućnu instalaciju i za ovaj Miele proizvod u svojoj funkciji i načinu rada moraju biti sigurne i u pojedinačnom pogonu ili pogonu koji nije mrežno sinkroniziran ili se moraju zamijeniti istovjetnim mjerama u instalaciji. Kako je primjerice opisano u aktualnoj objavi VDE-AR-E 2510-2.
- ▶ Električna sigurnost ploče za kuhanje može se zajamčiti samo ako je priključena na propisno instaliranu instalaciju sa zaštitnim vodičem. Ovaj temeljni sigurnosni uvjet mora biti ispunjen. U slučaju sumnje, električnu instalaciju treba dati na provjeru stručnoj osobi.
- ▶ Priključni podaci (frekvencija i napon) s natpisne pločice moraju se obavezno podudarati s onima električne mreže, kako ne bi nastala oštećenja na ploči za kuhanje.
Podatke usporedite prije priključivanja. U slučaju sumnje obratite se stručnoj osobi.
- ▶ Višestruke utičnice niti produžni kabel ne jamče potrebnu sigurnost (npr. opasnost od požara). Ploču za kuhanje nemojte na taj način priključivati na električnu mrežu.
- ▶ Ploču za kuhanje upotrebljavajte isključivo u sastavljenom stanju kako bi se mogao jamčiti siguran rad.

Sigurnosne napomene i upozorenja

- ▶ Ova ploča za kuhanje ne smije se koristiti na pokretnim mjestima (npr. na brodovima).
- ▶ Dodirivanjem dijelova pod naponom i preinakama na električnim ili mehaničkim dijelovima izlažete se opasnosti i možete uzrokovati smetnje u radu ploče za kuhanje. Nikada ne otvarajte kućište ploče za kuhanje.
- ▶ Pravo na jamstvo gubite kada ploču za kuhanje popravljaju od tvrtke Miele ne ovlaštene osobe.
- ▶ Samo uporabom originalnih zamjenskih dijelova Miele može jamčiti ispunjavanje sigurnosnih zahtjeva. Neispravni dijelovi smiju se zamijeniti isključivo takvim dijelovima.
- ▶ Ploča za kuhanje nije namijenjena radu s eksternim satom niti sa sustavom za daljinsko upravljanje.
- ▶ Električar mora priključiti ploču za kuhanje na električnu mrežu (pogledajte poglavlje „Ugradnja“, odlomak „Električni priključak“).
- ▶ Ako je mrežni priključni kabel oštećen, mora ga zamijeniti električar sa specijalnim mrežnim priključnim kabelom (pogledajte poglavlje „Ugradnja“, odlomak „Električni priključak“).
- ▶ Kod ugradnje, održavanja i popravaka, ploča za kuhanje se mora potpuno isključiti iz električne mreže. U to se uvjerite na sljedeći način:
 - isključite osigurače u električnoj instalaciji ili
 - potpuno odvrnite rastalne osigurače u električnoj instalaciji, ili
 - izvučete mrežni utikač (ako postoji) iz utičnice. Pri tome nemojte povlačiti žicu već utikač.
- ▶ Opasnost od električnog udara. Ploču za kuhanje nemojte upotrebljavati ili ju odmah isključite, ako je neispravna ili ako se staklokeramička ploča slomi ili se pojave prijelomi i pukotine. Isključite ploču za kuhanje iz napajanja. Obratite se servisu.

Sigurnosne napomene i upozorenja

- ▶ Kada je ploča za kuhanje ugrađena iza primjerice vrata namještaja, ta vrata ne zatvarajte za vrijeme korištenja ploče za kuhanje. Iza zatvorenih vrata namještaja sakuplja se toplina i vlaga. Time se može oštetiti ploča za kuhanje, ormarić i pod. Vrata ormarića zatvorite tek kad se indikatori preostale topline ugase.

Sigurnosne napomene i upozorenja

Pravilna uporaba

- ▶ Ploča za kuhanje se zagrijava tijekom uporabe i ostaje zagrijana još neko vrijeme nakon isključivanja. Tek nakon što se isključe indikatori preostale topline, nema više opasnosti od opekotina.
- ▶ Ulje i masnoće mogu se zapaliti kod prevelikog zagrijavanja. Kad koristite ulja i masnoće, ploču za kuhanje nikada nemojte ostavljati bez nadzora.
Vatru uzrokovanu uljima ili mastima ne gasite vodom. Isključite ploču za kuhanje i plamen pažljivo ugasite poklopcem ili protupožarnim pokrovom.
- ▶ Ploču za kuhanje tijekom rada nemojte ostaviti bez nadzora. Uvijek nadzirite kratke postupke kuhanja i prženja.
- ▶ Plamen može zapaliti filter za sakupljanje masnoće u napi. Nikada nemojte flambirati ispod nape.
- ▶ Kada se sprejevi, lako zapaljive tekućine ili drugi zapaljivi materijali zagriju, mogu se zapaliti. Lako zapaljive predmete nemojte držati u ladici neposredno ispod ploče za kuhanje. Ako se u ladici nalazi umetak za pribor za jelo, mora biti od materijala otpornog na toplinu.
- ▶ Nikada ne zagrijavajte prazno posuđe.
- ▶ U zatvorenim se limenkama prilikom ukuhavanja ili zagrijavanja stvara previsoki tlak. Ploču za kuhanje nemojte koristiti za ukuhavanje ili zagrijavanje limenki.
- ▶ Ako je ploča za kuhanje prekrivena, kod slučajnog uključivanja ili postojeće preostale topline postoji opasnost da se materijal kojim je ploča prekrivena zapali, rasprsne ili otopi. Nikada nemojte prekrivati ploču za kuhanje, primjerice pokrovom, krpom ili zaštitnom folijom.

Sigurnosne napomene i upozorenja

- ▶ Dok je ploča za kuhanje uključena, ako se slučajno uključi ili ako je površina još zagrijana, postoji opasnost zagrijavanja metalnih predmeta odloženih na ploču. Drugi materijali mogu se rastopiti ili se zapaliti. Vlažni poklopci lonaca mogu se čvrsto zalijepiti. Ploču za kuhanje nemojte upotrebljavati kao površinu za odlaganje. Isključite zone za kuhanje nakon uporabe!
- ▶ Na vruću se ploču za kuhanje možete opeći. Prije bilo kakvih radova s vrućim uređajem zaštitite ruke kuhinjskim rukavicama ili hvataljkama za posuđe. Koristite samo suhe rukavice ili hvataljke. Mokar ili vlažan tekstil bolje provodi toplinu i može uzrokovati opekline parom.
- ▶ Ako u blizini ploče za kuhanje upotrebljavate neki električni uređaj (npr. ručnu miješalicu) pripazite da kabel električnog uređaja ne dodiruje zagrijanu ploču za kuhanje. Izolacija priključnog voda se može oštetiti.
- ▶ Sol, šećer i pijesak (npr. od čišćenja povrća) mogu uzrokovati ogrebotine, ako se zateknu ispod posude. Pazite da je staklokeramička ploča kao i dno posude čisto prije no što stavite posuđe za kuhanje.
- ▶ Predmeti (čak i oni lagani poput soljenke) koji padnu na staklokeramičku ploču mogu uzrokovati ogrebotine ili lomove. Pripazite da na staklokeramičku ploču ne padnu kakvi predmeti.
- ▶ Vrući predmeti oslonjeni o senzorske tipke i pokazivač mogu uništiti elektroniku. Na senzorske tipke i pokazivač nikada ne stavljajte vruće lonce niti tave.
- ▶ Kada na zagrijanu ploču za kuhanje dospiju i rastope se šećer, namirnice koje sadrže šećer, plastika ili aluminijska folija, takve tvari prilikom hlađenja oštećuju staklokeramičku ploču. Odmah isključite uređaj i temeljito strugalicom za staklo ostružite takve tvari. Pritom navucite kuhinjske rukavice. Čim se ohladi staklokeramičku ploču očistite sredstvom za čišćenje staklokeramičkih površina.
- ▶ Lonci koji se zagrijavaju na prazno mogu uzrokovati oštećenje staklokeramičke površine. Nemojte ostavljati ploču za kuhanje tijekom rada bez nadzora!

Sigurnosne napomene i upozorenja

- ▶ Upotrebljavajte samo posuđe s glatkim dnom. Posuđe s grubim dnom oštećuje staklokeramičku površinu.
- ▶ Podignite posuđe kod pomicanja. Na taj način izbjegava se struganje i ogrebotine.
- ▶ Zbog velike brzine zagrijavanja u određenim okolnostima temperatura dna posude za pripremu jela u kratkom vremenu može doseći temperaturu samozapaljenja ulja i masti. Ploču za kuhanje tijekom rada nemojte ostaviti bez nadzora.
- ▶ Masti i ulja zagrijavajte najduže minutu i za to nikada ne koristite funkciju Booster.
- ▶ Samo za osobe s ugrađenim pacemakerom: u neposrednoj blizini uključenog uređaja nastaje elektromagnetsko polje. Negativan utjecaj na pacemaker nije vjerojatan. U slučaju sumnje obratite se proizvođaču pacemakera ili liječniku.
- ▶ Elektro magnetsko polje koje nastaje kada je ploča za kuhanje uključena može utjecati na funkciju magnetiziranih predmeta. Kreditne kartice, uređaji za pohranu podataka, džepna računala itd. ne smiju se nalaziti u neposrednoj blizini uključene ploče za kuhanje.
- ▶ Metalni predmeti koji se čuvaju u ladici ispod ploče za kuhanje kod duljeg, intenzivnog korištenja ploče za kuhanje mogu postati vrući.
- ▶ Ploča za kuhanje opremljena je ventilatorom. Kada se ispod ugrađene ploče za kuhanje nalazi ladica, potrebno je paziti da postoji dovoljan razmak između sadržaja ladice i donje strane ploče za kuhanje kako bi se za ploču osigurala dovoljna cirkulacija hladnog zraka.
- ▶ Ako se ispod ugrađene ploče za kuhanje nalazi ladica, u ladici nemojte čuvati šiljaste ili male predmete, papir, salvete itd. Ovakvi predmeti kroz otvor za ventilaciju mogu dospjeti ili se usisati u kućište i tako oštetiti ventilator ili onemogućiti ventilaciju.

Sigurnosne napomene i upozorenja

- ▶ Nikako nemojte istovremeno upotrebljavati dvije posude na jednoj zoni za kuhanje, odnosno prženje ili Flex polju.
- ▶ Ako se posuđe samo djelomično nalazi na zoni za kuhanje ili prženje, ručke mogu postati jako vruće. Posudu postavite uvijek u sredinu zone za kuhanje ili prženje.
- ▶ Flex polje za kuhanje upotrebljavajte isključivo za četvrtaste ili ovalne pekače.
- ▶ Ako koristite adapter ploče za indukciju, za posuđe za kuhanje, indukcijski generatori se mogu oštetiti ili čak uništiti. Nemojte koristiti adapter ploče za indukciju.

Sigurnosne napomene i upozorenja

Čišćenje i održavanje

- ▶ Para parnog čistača može doprijeti do dijelova pod naponom i uzrokovati kratki spoj.
Za čišćenje ploče za kuhanje nemojte nikada upotrebljavati parni čistač.
- ▶ Ako je ploča za kuhanje ugrađena iznad pećnice s pirolizom, ploču za kuhanje ne uključujte tijekom postupka pirolize, jer se može aktivirati zaštita od pregrijavanja ploče za kuhanje (pogledajte poglavlje „Upoznavanje“, odlomak „Sigurnosno isključivanje“).
- ▶ Miele Vam jamči isporuku rezervnih dijelova bitnih za funkcioniranje uređaja minimalno 10 godina, a maksimalno 15 godina od dana prestanka proizvodnje Vaše ploče za kuhanje.

Savjeti za uštedu energije

- Po mogućnosti kuhajte samo s poklopljenim posudama ili tavama. Tako se sprječava nepotrební gubitak toplíne.
- Kuhajte s malo vode.
- Nakon zakuhanja ili nakon što se namirnica zapekla prebacite ponovo na niži stupanj snage rada.
- Kako biste skratili vrijeme pripreme koristite pretis lonac.

Zbrinjavanje ambalaže

Ambalaža služi za rukovanje i štiti uređaj od oštećenja tijekom transporta. Ambalažni materijal odabran je imajući u vidu utjecaj na okoliš i mogućnost zbrinjavanja te se načelno može reciklirati.

Recikliranjem ambalažnog materijala štede se sirovine. Koristite odgovarajuća mjesta za prikupljanje ambalaže, ovisno o vrsti materijala ambalaže koju predajte na zbrinjavanje. Bilo koje Miele prodajno mjesto od Vas će preuzeti transportnu ambalažu.

Zbrinjavanje dotrajalog uređaja

Električni i elektronički uređaji sadrže brojne korisne materijale. Sadrže i određene tvari, mješavine i dijelove, koji su neophodni za njihovo funkcioniranje i sigurno korištenje istima. S obzirom da mogu sadržavati opasne tvari, ako se navedeni materijali odlažu u otpad iz kućanstva ili se zbrinjavaju na drugi nepropisani način, mogu naškoditi zdravlju ljudi i okolišu. Stoga je važno poštovati zakonsku obvezu odvojenog sakupljanja električnog i elektroničkog otpada. Dotrajali električni i elektronički uređaj ne smijete bacati u otpad iz kućanstva, već ste isti obvezni odvojiti od miješanog komunalnog otpada i od ostalih vrsta otpada.

Umjesto odlaganja dotrajalih električnih i elektroničkih uređaja u otpad iz kućanstva, navedene uređaje predajte na zbrinjavanje u službene sabirne centre za prihvrat i daljnju obradu dotrajalih električnih i elektroničkih uređaja u Vašem gradu, ili u prodajno mjesto na kojem ste kupili navedeni uređaj ili u jedno od drugih prodajnih mjesta društva Miele.

Ako se na dotrajalom električnom ili elektroničkom uređaju nalaze osobni podaci, preporučamo, radi Vaše sigurnosti, iste izbrisati u cijelosti prije predaje navedenih uređaja na zbrinjavanje. Ako osobne podatke ostavite na navedenim uređajima, to činite na vlastitu odgovornost.

Dotrajale električne i elektroničke uređaje obvezni ste predati na zbrinjavanje u cijelosti i u stanju iz kojeg je vidljivo da navedeni uređaji nisu prethodno rastavljeni radi vađenja zasebnih komponenti ili dijelova.

Molimo pobrinite se da Vaši dotrajali

električni i elektronički uređaji do predaje na zbrinjavanje bude izvan dohvata djece.

Ovisno o konkretnom uređaju, dotrajale električne i elektroničke uređaje moguće je reciklirati. Navedeni uređaji mogu sadržavati dijelove koji se mogu iskoristiti za popravak drugih proizvoda. Na taj način, štede se sirovine i omogućava se razumno iskorištavanje prirodnih resursa.



Ova oznaka, koja se sastoji od prekrštenog spremnika za sakupljanje otpada s kotačima, ima značenje odvojenog sakupljanja električnog i elektroničkog otpada. Ako se takva oznaka nalazi na Vašem uređaju, takav uređaj ne smijete odlagati u kantu za smeće u Vašem kućanstvu u koju odlažete miješani komunalni otpad, već ste uređaj obvezni zbrinuti sukladno ovdje navedenim uputama i primjenjivim propisima za zbrinjavanje električnih i elektroničkih uređaja.

Ploča za kuhanje

KM 7360 FR, KM 7360 FL

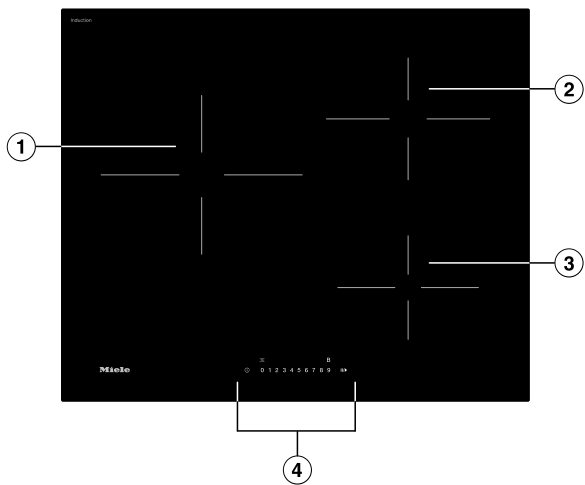

- ① Zona za kuhanje s Booster
- ② Zona za kuhanje s Booster
- ③ Zona za kuhanje s Booster
- ④ Upravljački elementi i indikatori

Upoznavanje

KM 7361 FR, KM 7361 FL

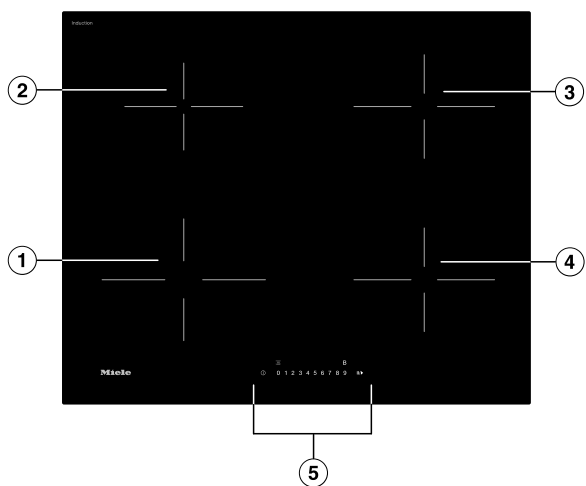

- ① Zona za kuhanje s Booster
- ② Zona za kuhanje s Booster
- ③ Zona za kuhanje s Booster
- ④ Zona za kuhanje s Booster
- ⑤ Upravljački elementi i indikatori

KM 7363 FR, KM 7363 FL

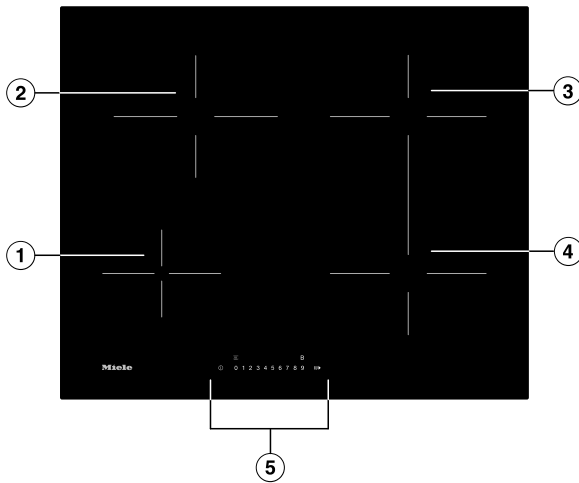

- ① Zona za kuhanje s Booster
- ② Zona za kuhanje s Booster
- ③ Flex zona za kuhanje s Booster
Povezive zone Flex ④ s Flex poljem za kuhanje
- ④ Flex zona za kuhanje s Booster
- ⑤ Upravljački elementi i indikatori

Upoznavanje

KM 7373 FR, KM 7373 FL

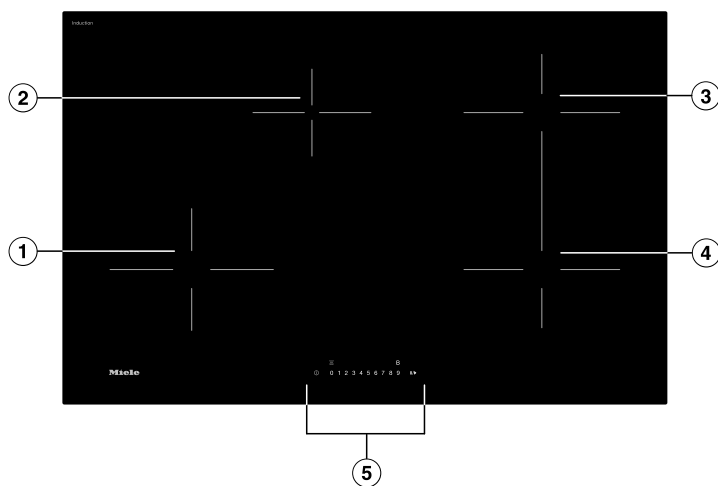

- ① Zona za kuhanje s Booster
- ② Zona za kuhanje s Booster
- ③ Flex zona za kuhanje s Booster
Povezive zone Flex ④ s Flex poljem za kuhanje
- ④ Flex zona za kuhanje s Booster
- ⑤ Upravljački elementi i indikatori

Upravljački elementi i indikatori

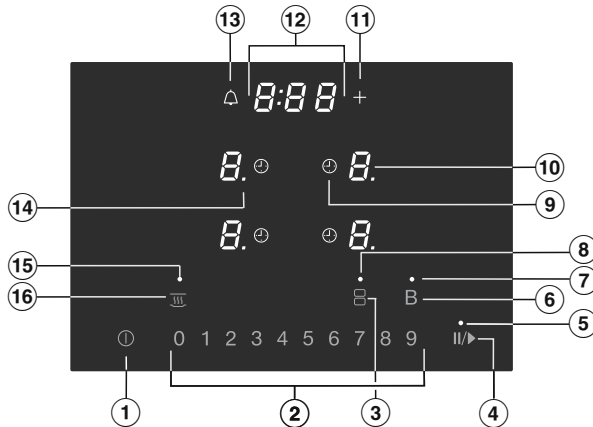

- ① Senzorska tipka ploče za kuhanje za uključivanje/isključivanje
- ② Senzorske tipke s linijom brojeva
 - za podešavanje stupnja snage
 - za podešavanje tajmera
- ③ Senzorska tipka Flex zona za kuhanje (ovisno o modelu)
Za ručno povezivanje/odvajanje Flex zona za kuhanje
- ④ Senzorska tipka Stop/Stop
Za zaustavljanje/pokretanje postupka pripreme jela
- ⑤ Indikator Stop&Go
Uključena je funkcija Stop & Go
- ⑥ Senzorska tipka Booster
- ⑦ Indikator Booster
Booster funkcija je aktivirana
- ⑧ Indikator za Flex područje za kuhanje (ovisno o modelu)
- ⑨ Senzorska tipka za automatiku isključivanja
Automatski isključuje zone za kuhanje

Upoznavanje

⑩ Senzorska tipka za odabir i prikaz zone za kuhanje

<i>0</i>	Zona za kuhanje je spremna za rad
<i>1 do 9</i>	Stupanj snage
<i>≡</i>	Preostala toplina
<i>R</i>	Automatika zakuhavanja
<i>∪</i>	Nema posude za kuhanje ili je neprikladna
<i>„</i>	Booster
<i>h</i>	Održavanje topline

⑪ Senzorska tipka za unos

- Za promjenu programiranja
- Za prilagodbu vremena

⑫ Indikator Tajmer

<i>0:00</i>	Vrijeme
do <i>9:59</i>	
<i>LOC</i>	Aktivirana je blokada uključivanja/zaključavanje
<i>dE</i>	Aktiviran je demonstracijski način rada

⑬ Senzorska tipka za podsjetnik minuta

⑭ Indikator stupnjeva snage – proširen raspon podešavanja

⑮ Indikator za održavanje topline

Uključena je funkcija održavanja topline

⑯ Senzorska tipka za održavanje topline

Za uključivanje/isključivanje funkcije održavanja topline

Podaci o zonama za kuhanje

KM 7360 FR, KM 7360 FL				
Zona za kuhanje	Ø u cm ¹	Maks. snaga u W pri 230 V ²		Povezana zona za kuhanje ³
①	14–28	Normalno	2.300	-
		Booster	3.000	
②	11–22	Normalno	2.300	③
		Booster	3.000	
③	9–16	Normalno	1.350	②
		Booster	1.850	
		Ukupno	6.600	

¹ Unutar navedenog područja može se upotrebljavati posude bilo kojeg promjera dna.

² Navedena snaga može varirati ovisno o veličini i materijalu posuđa za kuhanje.

³ Zona za kuhanje je električno povezana s ovom zonom za kuhanje s ciljem povećanja snage, pogledajte poglavlje „Upoznavanje“, odlomak „Upravljanje napajanjem“.

Upoznavanje

KM 7361 FR, KM 7361 FL				
Zona za kuhanje	Ø u cm ¹	Maks. snaga u W pri 230 V ²		Povezana zona za kuhanje ³
①	11–22	Normalno	2.300	②
		Booster	3.000	
②	9–16	Normalno	1.350	①
		Booster	1.850	
③	10–19	Normalno	1.400	④
		Booster	2.100	
④	10–19	Normalno	1.400	③
		Booster	2.100	
		Ukupno	7.300	

¹ Unutar navedenog područja može se upotrebljavati posuđe bilo kojeg promjera dna.

² Navedena snaga može varirati ovisno o veličini i materijalu posuđa za kuhanje.

³ Zona za kuhanje je električno povezana s ovom zonom za kuhanje s ciljem povećanja snage, pogledajte poglavlje „Upoznavanje“, odlomak „Upravljanje napajanjem“.

KM 7363 FR, KM 7363 FL					
Zona za kuhanje	Dimenzija u cm ¹		Maks. snaga u W pri 230 V ²	Povezana zona za kuhanje ³	
	∅				
①	9–16	-	Normalno Booster	1.350 1.850	②
②	11–22	-	Normalno Booster	2.300 3.000	①
③	11–21	11 × 11 - 21 × 21	Normalno Booster	2.100 3.000	④
④	11–21	11 × 11 - 21 × 21	Normalno Booster	2.100 3.000	③
③ + ④	-	11 × 25 - 21 × 42	Normalno Booster	3.000 3.650	-
			Ukupno	7.300	

¹ Unutar navedenog područja može se upotrebljavati posuđe bilo kojeg promjera dna/površine dna (širina x dubina).

² Navedena snaga može varirati ovisno o veličini i materijalu posuđa za kuhanje.

³ Zona za kuhanje je električno povezana s ovom zonom za kuhanje s ciljem povećanja snage (pogledajte poglavlje „Upoznavanje“, odlomak „Upravljanje napajanjem“).

Upoznavanje

KM 7372 FR, KM 7372 FL, KM 7373 FR, KM 7373 FL					
Zona za kuhanje	Dimenzija u cm ¹		Maks. snaga u W pri 230 V ²	Povezana zona za kuhanje ³	
	∅				
①	11–22	-	Normalno Booster	2.300 3.000	④
②	9–16	-	Normalno Booster	1.350 1.850	③
③	11–21	11 × 11 – 21 × 21	Normalno Booster	2.100 3.000	②
④	11–21	11 × 11 – 21 × 21	Normalno Booster	2.100 3.000	①
③ + ④	-	11 × 25 – 21 × 42	Normalno Booster	3.000 3.650	-
			Ukupno	7.300	

¹ Unutar navedenog područja može se upotrebljavati posuđe bilo kojeg promjera dna/površine dna (širina x dubina).

² Navedena snaga može varirati ovisno o veličini i materijalu posuđa za kuhanje.

³ Zona za kuhanje je električno povezana s ovom zonom za kuhanje s ciljem povećanja snage (pogledajte poglavlje „Upoznavanje“, odlomak „Upravljanje napajanjem“).

Sustav za upravljanje napajanjem (Power Management)

Ukupna snaga

Ploča za kuhanje raspolaže maksimalnom ukupnom snagom, koja se iz sigurnosnih razloga ne može prekoračiti.

Što je veća ukupna snaga ploče za kuhanje to se više stupnjeva snage rada/funkcija može istovremeno koristiti na svim zonama za kuhanje.

Ako podešeni stupnjevi snage/funkcije zahtijevaju više snage nego što je raspoloživo preko ukupne snage, ploča za kuhinje raspoređuje snagu na zone za kuhanje.

Raspodjela snage

Po 2 zone za kuhanje mogu se međusobno povezati na ploči za kuhanje. Povezivanjem se snaga jedne zone za kuhanje (A) može prenijeti na drugu zonu za kuhanje (B). Prijenosom se snaga zone za kuhanje (A) smanjuje.

Primjer: Aktivirana je Booster funkcija zone za kuhanje (B).

Zona za kuhanje (B) koja zahtjeva snagu određena je postavkama na ploči za kuhanje.

Maksimalnu ukupnu snagu te koje su zone za kuhanje međusobno povezane, možete pronaći u poglavlju „Upoznavanje“, odlomak „Podaci zona za kuhanje“.

Maksimalnu ukupnu snagu možete smanjiti (pogledajte poglavlje „Prilagodavanje postavki“).

Učinak raspodjele snage

Kada zona za kuhanje smanjuje snagu, to može imati sljedeći učinak na snagu zone za kuhanje:

- Razina snage se smanjuje.
- Automatika zakuhavanja se isključuje. Kuhanje se nastavlja na podešenoj razini za nastavak kuhanja. Ako snaga nije dovoljna, razina snage se dalje smanjuje.
- Booster se isključuje.
- Zona za kuhanje se isključuje.

Kada zona za kuhanje prestane isporučivati snagu, stupanj snage rada se može ponovno povećati.

Savjet: Ako na jednoj zoni za kuhanje želite pripremiti velike količine namirnica, smanjite ostale zone za kuhanje na nižu razinu snage.

Upoznavanje

Princip rukovanja

Isključena ploča za kuhanje

Ako je ploča za kuhanje isključena vidljivi su otisnuti simboli na senzorskim tipkama i linija s brojevima. Kada uključite ploču za kuhanje, prikazuju se ostali simboli.

Upravljanje

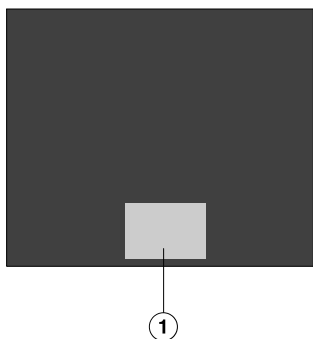

① Područje senzorskih tipki i indikatora

Vaša staklokeramička ploča za kuhanje opremljena je senzorskim tipkama koje reagiraju na dodir prsta.

Svaka reakcija senzorskih tipki potvrđuje se zvučnim signalom.

Senzorsku tipku za uključivanje/isključivanje ① morate iz sigurnosnih razloga prilikom uključivanja malo duže držati pritisnutom od ostalih tipki.

Odabir zone za kuhanje

Kada odaberete zonu za kuhanje možete podešavati njezine postavke.

Da bi odabrali zonu za kuhanje, dodirnite odgovarajući prikaz zone za kuhanje. Nakon što ste dodirnuli indikator zone za kuhanje, isti počinje treperiti.

Dokle god prikaz zone za kuhanje treperi, možete mijenjati postavke zone za kuhanje.

Iznimka: Ako se koristi samo jedna zona za kuhanje, nije potrebno prije podešavanja postavki raditi odabir zone za kuhanje.

Umrežavanje

Vaša ploča za kuhanje opremljena je integriranim WLAN modulom. Ploča za kuhanje može se povezati s Vašom WLAN-mrežom ili samo s Vašom Miele kuhinjskom napom.

Miele@home

Nakon što ste Miele aplikaciju instalirali na svoj mobilni krajnji uređaj, možete vršiti sljedeće radnje:

- dohvatiti informacije o radnom stanju svoje ploče za kuhanje
- dohvatiti napomene o tijeku programa ploče za kuhanje
- uspostaviti Miele@home mrežu s ostalim Miele kućanskim uređajima koji podržavaju WLAN
- Automatski upravljajte Miele kuhinjskom napom putem postavki ploče za kuhanje (Con@ctivity 3.0)

Izravno spajanje s kuhinjskom napom

Nakon što uspostavite izravnu vezu s Miele kuhinjskom napom možete provoditi sljedeće funkcije:

- Automatski upravljajte Miele kuhinjskom napom putem postavki ploče za kuhanje (Con@ctivity 3.0)

Upoznavanje

Funkcije

Con@ctivity 3.0

Con@ctivity 3.0 opisuje izravnu komunikaciju između ploče za kuhanje i Miele kuhinjske nape. Komunikacija je omogućena umrežavanjem. Con@ctivity 3.0 omogućava automatsko upravljanje kuhinjskom napom u ovisnosti o statusu rada ploče za kuhanje.

Ostale informacije naći ćete u uputama za uporabu i ugradnju svoje nape.

Trajno prepoznavanje posuđa

Ako postavite posuđe za kuhanje na zonu za kuhanje, automatski se prikazuje linija s brojevima na odabranoj zoni za kuhanje.

Prepoznavanje prisutnosti i veličine posude

Unutar jedne zone za kuhanje prepoznaje se posuđe za kuhanje i njegova veličina. Prijenos energije se prilagođava veličini posuđa.

Flex područje za kuhanje

Ovisno o modelu, Vaša ploča za kuhanje možda nema Flex područje za kuhanje.

Kod Flex područja za kuhanje mogu se spojiti 2 zone za kuhanje. Na taj način možete koristiti i posuđe većih dimenzija.

Flex zone za kuhanje automatski se pretvaraju u Flex polje za kuhanje kada se na njih položi dovoljno veliko posuđe (pogledajte poglavlje „Upoznavanje“,

odlomak „Podaci o ploči za kuhanje“). Flex zone za kuhanje mogu se također ručno međusobno povezati.

Booster

Booster pojačava snagu i ostvaruje brže zagrijavanje veće količine namirnica, primjerice zagrijavanje vode za kuhanje tjestenine.

Stop&Go

Prilikom aktivacije funkcije Stop&Go podešena se razina snage svih uključenih zona za kuhanje smanjuje na 1. Prilikom deaktivacije zone za kuhanje nastavlja rad uz prethodno podešeni stupanj snage rada.

Savjet: Iskoristite ovu funkciju ako želite što prije očistiti upravljačke elemente ili ako postoji opasnost od prelijevanja sadržaja koji se priprema kuhanjem.

Dodatni stupnjevi snage

Između stupnjeva snage možete uključiti dodatne razine. S međurazinama možete preciznije podesiti snagu prema posuđu za kuhanje.

Automatika zakuhanja

U slučaju aktivirane automatike zakuhanja automatski se zagrijava s najvećom snagom (faza zakuhanja) i zatim se prebacuje na podešenu razinu snage (nastavak kuhanja).

Tajmer

Tajmer se može upotrebljavati za 2 funkcije:

- za podešavanje podsjetnika minuta
- za automatsko isključivanje zone za kuhanje

Funkcije možete koristiti istovremeno.

Podsjetnik minuta

Možete postaviti zvučni alarm za procese koji nisu ovisni o ploči za kuhanje.

Automatika isključivanja

Možete podesiti vrijeme nakon kojeg će se zona za kuhanje automatski isključiti. Funkcija se može koristiti za sve zone za kuhanje istovremeno.

Blokada uključivanja

Kad je blokada uključena, ploča za kuhanje se ne može uključiti.

Zaključavanje

Zaključavanje se aktivira dok je ploča za kuhanje aktivirana. Ako je zaključavanje uključeno, pločom za kuhanje se može samo uvjetno rukovati.

Recall

Ako se ploča za kuhanje zabunom isključi tijekom uporabe, pomoću ove funkcije možete ponovno uspostaviti sve postavke. Ploča za kuhanje mora se ponovno uključiti 10 sekundi nakon isključenja.

Održavanje topline

S ovom funkcijom možete jela nakon pripreme održavati toplima.

Maksimalno vrijeme održavanja jela toplim iznosi 2 sata.

Programiranje

Programiranje ploče za kuhanje možete prilagoditi vlastitim potrebama.

Demonstracijski način rada

Ova funkcija omogućuje prezentiranje ploče za kuhanje bez zagrijavanja.

Prikaz preostale topline

Ako je jedna zona za kuhanje vruća, nakon isključivanja svijetli prikaz preostale topline.

Crtice prikaza preostale topline se isključuju jedna za drugom tijekom hlađenja zone za kuhanje. Zadnja se crtica isključuje se tek kad se zone za kuhanje mogu dodirnuti bez opasnosti od opekлина.

Upoznavanje

Sigurnosno isključivanje

Pokrivene senzorske tipke

Vaša se ploča za kuhanje automatski isključuje ako se jedna ili više senzorskih tipki pokrije na duže od 10 sekundi, primjerice prstom, jelom koje je prekipjelo ili odloženim predmetima. Na indikatoru tajmera na nekoliko se sekundi pojavljuje *F*. Ako je prekrivena senzorska tipka ①, tada *F* svijetli sve dok se predmeti ili zaprljanja ne uklone. Kada uklonite predmete ili prljavštinu, *F* se gasi, te je ploča za kuhanje ponovno spremna za uporabu.

Vrijeme korištenja je predugo

Sigurnosno isključenje automatski se pokreće kada se zona za kuhanje zagrijava neuobičajeno dugo vremena. Navedeno vrijeme ovisi o odabranoj razini snage. Ako se period prekorači, zona se automatski isključuje i prikazuje se preostala toplina. Kada zonu za kuhanje isključite i ponovno uključite, ona je ponovno spremna za uporabu.

Možete prilagoditi sigurnosno isključivanje tako da promijenite sigurnosnu razinu (pogledajte poglavlje „Podešavanje postavki“).

Stupanj snage rada*	Maksimalno vrijeme rada [h:min]		
	Sigurnosna razina		
	0**	1	2
1	10:00	8:00	5:00
1.	10:00	7:00	4:00
2/2.	5:00	4:00	3:00
3/3.	5:00	3:30	2:00
4/4.	4:00	2:00	1:30
5/5.	4:00	1:30	1:00
6/6.	4:00	1:00	0:30
7/7.	4:00	0:42	0:24
8	4:00	0:30	0:20
8.	4:00	0:30	0:18
9	1:00	0:24	0:10

* Razine snage rada s točkom podesive su samo kod proširenog raspona razina snage (pogledajte poglavlje „Rasponi podešavanja“).

** Tvornička postavka

Zaštita od pregrijavanja

Termička zaštita sprječava oštećenja na ploči za kuhanje zbog previsokih temperatura uz sljedeće mjere:

Mjere zaštite od pregrijavanja

- Prekida se uključena Booster funkcija.
- Podešena razina snage se smanjuje.
- Jedna zona za kuhanje se isključuje. Indikator tajmera treperi *Err* naizmjenično s *044*.
- Sve zone za kuhanje se isključuju.

Uzroci aktivacije zaštite od pregrijavanja

Zaštita od pregrijavanja može se aktivirati u sljedećim situacijama:

- Postavljeno posuđe zagrijava se bez sadržaja.
- Mast ili ulje se zagrijava na visokom stupnju snage.
- Donja strana ploče za kuhanje nema dovoljan dovod zraka.
- Vruća zona za kuhanje ponovno je uključena nakon nestanka električne energije.

Pokretanje

Raspakirajte ploču za kuhanje

- Zalijepite pločicu s nazivom, koja je priložena uz isporučene dokumente, na za to predviđeno mjesto u poglavlju „Služba za korisnike“.
- Uklonite eventualne zaštitne folije i naljepnice.

Prvo čišćenje ploče za kuhanje

- Prije prvog korištenja prebrišite ploču za kuhanje vlažnom krpom.
- Osušite ploču za kuhanje.

Prvo puštanje ploče za kuhanje u rad

Dijelovi od metala zaštićeni su odgovarajućim sredstvom za njegu. Kada se ploča za kuhanje upotrebljava po prvi put može doći do stvaranja mirisa i eventualne pojave dima. I kod zagrijavanja indukcijskih krugova u prvim satima korištenja može doći do stvaranja mirisa. Kod svakog sljedećeg korištenja neugodan miris se smanjuje i na kraju sasvim nestaje.

Miris i eventualni dim ne znače da je uređaj pogrešno priključen ili da je pokvaren. Pojava nije štetna po zdravlje.

Miele@home

Instalirajte Miele aplikaciju

Korištenje Miele aplikacije ovisi o raspoloživosti usluge Miele@home u Vašoj zemlji. Informacije o raspoloživosti pronaći ćete na stranicama www.miele.com.

Miele aplikaciju možete besplatno preuzeti u trgovinama Apple App Store® ili Google Play Store™.



- Na svoj krajnji uređaj instalirajte Miele aplikaciju.

Postavljanje Miele@home

WLAN veza dijeli područje frekvencije s ostalim uređajima (primjerice mikrovalnim pećnicama, igračkama na daljinsko upravljanje). Uslijed toga se prilikom povezivanja mogu pojaviti djelomične ili trajne smetnje. Zbog toga se ne može jamčiti za kontinuiranu raspoloživost ponuđenih funkcija.

U umreženoj pripravnosti ploča za kuhanje treba maks. 2 W.

Na raspolaganju Vam stoji nekoliko mogućnosti povezivanja Vaše ploče za kuhanje na WLAN mrežu.

Pokretanje

Povezivanje preko Miele aplikacije

- Dostupna je kućna WLAN-mreža.
- Na mjestu postavljanja svoje ploče za kuhanje primete signal WLAN mreže dovoljne jačine.
- Ne postoji izravna veza WLAN-mreže između ploče za kuhanje i Miele kuhinjske nape (Con@ctivity 3.0).
- Miele aplikacija instalirana je na Vašem krajnjem uređaju.

- Pokrenite Miele aplikaciju.
- Uključite ploču za kuhanje.
- Istovremeno dodirnite senzorsku tipku 0 i 5 u trajanju od 6 sekundi.

Na indikatoru tajmera sekunde se odbrojavaju silazno. Po isteku se na indikatoru tajmera na 10 sekundi prikazuje kôd C:07 .

Imate 10 minuta vremena za WLAN konfiguraciju.

- U aplikaciji pratite upute za korisnike.

Možete koristiti sve Miele@home funkcije.

Povezivanje preko WPS

- Dostupna je kućna WLAN-mreža.
- Na mjestu postavljanja svoje ploče za kuhanje primete signal WLAN mreže dovoljne jačine
- Ne postoji izravna veza WLAN-mreže između ploče za kuhanje i Miele kuhinjske nape (Con@ctivity 3.0).
- Posjedujete WPS (WiFi Protected Setup) usmjerivač.

- Istovremeno dodirnite senzorsku tipku 0 i 6 u trajanju od 6 sekundi.

Na indikatoru tajmera sekunde se odbrojavaju silazno. Po isteku se na indikatoru tajmera tijekom pokušaja povezivanja pojavljuje pokretna svjetlosna linija (maksimalno 120 sekundi).

WPS registracija je aktivna tijekom tih 120 sekundi.

- Aktivirajte WPS funkciju na svojem WLAN usmjerivaču.

Ukoliko je veza uspješno uspostavljena na indikatoru tajmera se pojavljuje kôd $\mathcal{L}:\mathcal{D}\mathcal{Z}$. Ukoliko povezivanje nije bilo uspješno, na indikatoru tajmera pojavljuje se kôd $\mathcal{L}:\mathcal{D}\mathcal{I}$. Vjerojatno niste na svom usmjerivaču dovoljno brzo aktivirali WPS. Ponovite prethodno opisane korake povezivanja.

- Instalirajte Miele aplikaciju.

- U aplikaciji pratite upute za korisnike.

Možete koristiti sve Miele@home funkcije.

Savjet: Ukoliko Vaš WLAN usmjerivač ne raspolaže WPS kao metodom povezivanja, povežite se preko Miele aplikacije.

Pokretanje

Prekid postupka

- Dodirnite bilo koju senzorsku tipku.

Vraćanje postavki na tvorničke vrijednosti

Postavke vratite na početne kada ploču za kuhanje zbrinjavate, prodajete ili pokrećete upotrebljavanu ploču za kuhanje. Samo ćete na taj način osigurati, da su svi osobni podaci izbrisani te da prethodni vlasnik više ne može pristupiti ploči za kuhanje.

Prilikom zamjene usmjerivača nije potrebno vraćanje na tvorničke postavke.

- Uključite ploču za kuhanje.
- Istovremeno dodirnite senzorsku tipku 0 i 9 u trajanju od 6 sekundi.

Na indikatoru tajmera sekunde se odbrojavaju silazno.

Po isteku se na indikatoru tajmera na 10 sekundi prikazuje kôd **ĸ:00**.

Ostvarite izravno spajanje s kuhinjskom napom

U umreženoj pripravnosti ploča za kuhanje treba maks. 2 W.

Raspoloživost WLAN veze

WLAN veza dijeli raspon frekvencije s drugim uređajima (npr. mikrovalnim pećnicama, igračkama na daljinsko upravljanje). Uslijed navedenog, može doći do privremenih ili trajnih poremećaja veze. Stoga se ne može jamčiti stalna raspoloživost ponuđenih funkcija.

Ostvarite izravno povezivanje s kuhinjskom napom

Potrebne informacije o povezivanju nape naći ćete u pripadajućim Uputama za uporabu i ugradnju.

- Miele napa s Con@ctivity 3.0
- Ploča za kuhanje nije povezana u Vašu kućnu mrežu (Miele@home)

- Uključite ploču za kuhanje.
- Istovremeno dodirnite senzorsku tipku 0 i 7 u trajanju od 6 sekundi.

Na indikatoru tajmera sekunde se odbrojavaju silazno. Po isteku se na indikatoru tajmera tijekom pokušaja povezivanja pojavljuje pokretna svjetlosna linija. Ukoliko je veza uspješno uspostavljena na indikatoru tajmera se pojavljuje kôd E:02 . Ukoliko povezivanje nije bilo uspješno, na indikatoru tajmera pojavljuje se kôd E:01 . Ponovite prethodno opisane korake povezivanja.

Nakon što je ostvarena uspješna veza na napi trajno svijetle prikazi 2 i 3.

- Kako biste napustili način povezivanja na napi pritisnite tipku za naknadni rad $\text{5}\text{↵}^{15}$.

Con@ctivity 3.0 funkcija je sada aktivirana.

Pokretanje

Prekid postupka

- Dodirnite bilo koju senzorsku tipku.

Vraćanje postavki na tvorničke vrijednosti

Postavke vratite na početne kada ploču za kuhanje zbrinjavate, prodajete ili pokrećete upotrebljavanu ploču za kuhanje. Samo ćete na taj način osigurati, da su svi osobni podaci izbrisani te da prethodni vlasnik više ne može pristupiti ploči za kuhanje.

Prilikom zamjene usmjerivača nije potrebno vraćanje na tvorničke postavke.

- Uključite ploču za kuhanje.
- Istovremeno dodirnite senzorsku tipku 0 i 9 u trajanju od 6 sekundi.

Na indikatoru tajmera sekunde se odbrojavaju silazno.

Po isteku se na indikatoru tajmera na 10 sekundi prikazuje kôd **Ĺ:00**.

Sigurnosne napomene za rukovanje

 Opasnost od požara uslijed pregrijanog jela.

Jelo koje se tijekom pripreme ne nadgleda može se pregrijati i zapaliti.

Ploču za kuhanje tijekom rada nemojte ostaviti bez nadzora.

 Opasnost od opekline vrućim zonama za kuhanje.

Po završetku kuhanja sve su zone za kuhanje vruće.

Sve dok svijetli indikator preostale topline, nemojte dodirivati zone za kuhanje.

 Opasnost od opekline vrućim predmetima.

Ako na ploču za kuhanje odložite metalne predmete dok je uređaj još uključen, ako se isti slučajno uključi ili kada je površina još topla, odloženi se metalni predmeti mogu zagrijati.

Ploču za kuhanje nemojte upotrebljavati kao površinu za odlaganje.

Ploču za kuhanje nakon uporabe isključite senzorskom tipkom .

 Ako na senzorske tipke i prikaz odložite vruće posuđe može doći do oštećenja elektronike.

Senzorske tipke ne reagiraju.

Dolazi do nehomičnog uključivanja funkcija.

Ploča za kuhanje se samostalno isključuje (pogledajte poglavlje „Upoznavanje“, odlomak „Sigurnosno isključivanje“).

Na senzorske tipke i indikatore ne stavljajte vruće posuđe.

Rukovanje

Uključivanje ploče za kuhanje

- Dodirnite senzorsku tipku ①.

Svijetle sve ostale senzorske tipke.

Ako ne uslijedi unos, ploča za kuhanje se iz sigurnosnih razloga nakon par sekundi ponovno isključuje.

Isključite ploču/zonu za kuhanje

Isključivanje ploče za kuhanje

- Kako biste isključili ploču za kuhanje, a time i sve zone za kuhanje dodirnite senzorsku tipku ①.

Isključivanje zone za kuhanje

- Kako biste isključili zonu za kuhanje, dodirnite odgovarajući indikator zone za kuhanje.

Indikator zone za kuhanje počinje treperiti.

- Na liniji s brojevima dodirnite senzorsku tipku 0.

Postavljanje posuđa

Preuzmite informacije o dodjeljivanju veličine posuđa i položaja podacima zone za kuhanje na Vašem modelu ploče za kuhanje (pogledajte poglavlje „Upoznavanje“, odlomak „Podaci zone za kuhanje“.)

- Pozicionirajte posuđe za kuhanje kako je prikazano:

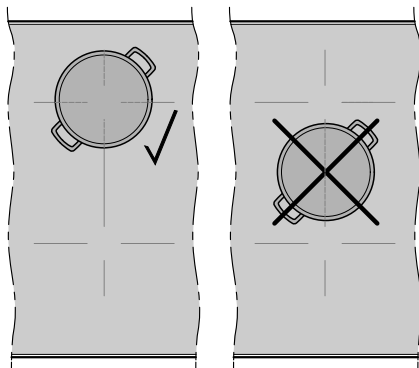

Flex zona za kuhanje

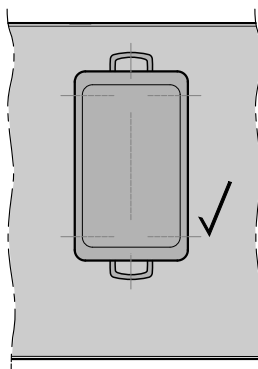

Flex područje za kuhanje (ovisno o modelu)

Stupanj snage rada

Podešavanje stupnja snage

Tvornički je aktivirano trajno prepoznavanje posuda (pogledajte poglavlje „Prilagodite postavke“). Kada je ploča za kuhanje uključena i na zonu za kuhanje postavite posuđe za kuhanje, indikator zone za kuhanje počinje treperiti.

- Posudu za pripremu jela stavite na željenu zonu za kuhanje.

Indikator zone za kuhanje počinje treperiti.

- Na liniji s brojevima dodirnite senzorsku tipku koja odgovara željenoj razini snage.

Na prikazu zone za kuhanje nekoliko sekundi treperi podešena razina snage i zatim stalno svijetli.

Podešavanje stupnjeva snage – proširen raspon podešavanja

Podešeno je prošireno područje postavki za razine snage (pogledajte poglavlje „Prilagodite postavke“).

- Dodirnite liniju s brojevima između senzorskih tipki.

Podešena razina snage treperi nekoliko sekundi i zatim stalno svijetli. Međurazine su označene svjetlećom točkom uz broj.

Promjena stupnja snage

- Dodirnite odgovarajući indikator zone za kuhanje.

Indikator zone za kuhanje počinje treperiti.

- Na liniji s brojevima dodirnite senzorsku tipku koja odgovara željenoj razini snage.

Ručno međusobno povezivanje/odvajanje Flex zona za kuhanje

- Ako želite ručno spojiti ili razdvojiti Flex zonu za kuhane, tada odaberite senzorsku tipku .

Rukovanje

Booster

Uključivanje Booster

Ako je aktivirana Booster funkcija, mogu se mijenjati postavke spojenih zona za kuhanje, pogledajte poglavlje „Upoznavanje“, odlomak „Upravljanje napajanjem“.

Booster možete istodobno koristiti za najviše dvije zone za kuhanje.

Booster funkcija je aktivna u maksimalnom trajanju 5 min.

- Posudu za pripremu jela stavite na željenu zonu za kuhanje.
- Po potrebi podesite stupanj snage.
- Dodirnite senzorsku tipku **B**.

Na indikatoru zone za kuhanje pojavljuje se „“.

Isključivanje Booster funkcije

- Dodirnite senzorsku tipku **B**.

ili

- Podesite drugu razinu snage.

Ako deaktivirate Booster funkciju ili kratko pred kraj Booster vremena i

- ako prije aktiviranja Booster funkcije nije aktivirana razina snage, doći će do automatskog vraćanja razine snage na razinu 9.
- ako je prije aktiviranja Booster funkcije bila podešena razina snage, automatski će doći do vraćanja na prethodno podešenu razinu snage.

Aktivirajte/deaktivirajte Stop&Go

Stupnjevi snage rada zona za kuhanje i postavka tajmera ne mogu se promijeniti, a ploča za kuhanje može se samo isključiti. Zadržavaju se funkcije podsjetnika minuta, isključivanja i zakuhanja.

Ako se funkcija ne deaktivira u roku od 1 sata, ploča za kuhanje se isključuje.

- Dodirnite senzorsku tipku **II/▶**.

Automatika zakuhanja

Vrijeme zakuhanja ovisi o podešenoj razini snage u nastavku kuhanja:

Razina snage nastavka kuhanja*	Vrijeme zakuhanja [min:sek]
1	oko 0:15
1.	oko 0:15
2	oko 0:15
2.	oko 0:15
3	oko 0:25
3.	oko 0:25
4	oko 0:50
4.	oko 0:50
5	oko 2:00
5.	oko 5:50
6	oko 5:50
6.	oko 2:50
7	oko 2:50
7.	oko 2:50
8	oko 2:50
8.	oko 2:50
9	–

* Razine snage nastavka kuhanja s točkom podesive su samo kod proširenog raspona razina snage (pogledajte poglavlje „Podešavanje postavki“).

Aktivacija automatike zakuhanja

- Kratko dodirnite indikator za odabir željene zone za kuhanje.
- Dodirujte senzorsku tipku željene razine snage nastavka kuhanja dok se ne začuje zvučni signal i na indikatoru zone za kuhanje svijetli *R*.

Tijekom vremena zakuhanja (pogledajte tablicu) na prikazu zona za kuhanje treperi *R* naizmjenice s podešenom razinom snage.

Deaktivacija automatike zakuhanja

- Kratko dodirnite indikator za odabir željene zone za kuhanje.
- Dodirnite podešenu razinu nastavka kuhanja dok se ne ugasi *R*.

ili

- Podesite drugu razinu snage.

Rukovanje

Tajmer

Podesite terminsko vrijeme

Možete podesiti vrijeme od 1 minute (0:01) do 9 sati 59 minuta (9:59).

Vrijeme do 59 minuta prikazuje se u minutama (0:59), a vrijeme iznad 60 minuta u satima i minutama.

Vremena se unose preko linije s brojevima i mogu se prilagođavati senzorskom tipkom +.

- Podesite vrijeme prema redosljedu sati, minute desetice, minute jedinice.

Primjer:

59 minuta = 0:59 sati,
unos: 5-9

80 minuta = 1:20 sati,
unos: 1-2-0

Nakon unosa prve brojčane vrijednosti indikator tajmera statično svijetli, nakon unosa drugog broja prvi broj skače ulijevo, nakon unosa trećeg broja prvi i drugi broj skaču ulijevo.

Podešavanje podsjetnika minuta

- Dodirnite senzorsku tipku Δ .

Indikator tajmera treperi.

- Podesite željeno vrijeme (pogledajte poglavlje „Tajmer“, odlomak „Podešavanje tajmera“).

Ako dodirnete senzorsku tipku Δ ili pričekate 10 sekundi, pokreće se podsjetnik minuta.

Promjena podsjetnika minuta

- Dodirnite senzorsku tipku Δ .

Indikator tajmera treperi.

- Podesite željeno vrijeme (pogledajte poglavlje „Tajmer“, odlomak „Podešavanje tajmera“).

Ako dodirnete senzorsku tipku Δ ili pričekate 10 sekundi, pokreće se podsjetnik minuta.

Poništavanje podsjetnika minuta

- Dodirnite senzorsku tipku Δ .
- Na liniji s brojevima dodirnite 0.

Podesite vrijeme isključivanja

Kada dosegnete maksimalno vrijeme rada isključuje se jedna zona za kuhanje. Neovisno o podešenom vremenu isključivanja (pogledajte poglavlje „Upoznavanje“, odlomak „Sigurnosno isključivanje“).

Kod željene zone za kuhanje podešena je razina snage.

- Pritisnite senzorsku tipku  pokraj dotičnih indikatora zone za kuhanje.

Trepere indikator tajmera i senzorska tipka .

- Podesite željeno vrijeme (pogledajte poglavlje „Tajmer“, odlomak „Podešavanje tajmera“).

Ako dodirnete senzorsku tipku  ili pričekate 10 sekundi, pokreće se vrijeme isključivanja.

Vrijeme isključivanja zone za kuhanje ističe i senzorska tipka  svijetli statično.

Promijenite vrijeme isključivanja

- Dodirnite senzorsku tipku  željene zone za kuhanje.

Indikator tajmera treperi.

- Podesite željeno vrijeme.

Ako dodirnete senzorsku tipku  ili pričekate 10 sekundi, pokreće se vrijeme isključivanja.

Vrijeme isključivanja zone za kuhanje ističe i senzorska tipka  svijetli statično.

Obrišite vrijeme isključivanja

- Dodirnite senzorsku tipku  željene zone za kuhanje dok se na indikatoru tajmera ne pojavi 0:00.

ili



- Dodirnite senzorsku tipku  željene zone za kuhanje.

Indikator tajmera treperi.

- Na liniji s brojevima dodirnite senzorsku tipku .

Podesite više vremena isključivanja

- Za podešavanje vremena isključivanja za još jednu zonu za kuhanje postupite kao što je prethodno opisano u poglavlju „Upravljanje“, odlomak „Promjena vremena isključivanja“.



Ako je podešeno više vremena isključivanja, prikazuje se najkraće preostalo vrijeme te pulsira odgovarajuća senzorska tipka . Ostale senzorske tipke  statično svijetle.



Prikaz vremena isključivanja

- Kako biste prikazali tijekom preostalog vremena u pozadini, dodirnite senzorsku tipku  željene zone za kuhanje.

Za željenu zonu za kuhanje prikazuje se **zaokruženo** preostalo vrijeme.

Istovremena uporaba funkcija tajmera

Ako istovremeno koristite obje funkcije, uvijek se prikazuje kraće vrijeme. Pulsira senzorska tipka  (podsjetnik minuta) ili senzorska tipka  (automatika isključivanja) zone za kuhanje s najkraćim vremenom.

- Kako bi se prikazao tijekom preostalog vremena u pozadini dodirnite senzorsku tipku  ili  željene zone za kuhanje.

Rukovanje

Blokada uključivanja

Aktivacija blokade uključivanja

Sve senzorske tipke se zaključavaju. I dalje istječe podešeni podsjetnik minuta.

- Sensorsku tipku ① dodirnite na 6 sekundi.

Na indikatoru tajmera sekunde se odbrojavaju silazno. Po isteku odbrojavanja na indikatoru tajmera se pojavljuje *LDC*. Aktivirana je blokada uključivanja.

Ako se dodirne nedopuštena senzorska tipka dok je aktivirana blokada uključivanja, na indikatoru tajmera se na nekoliko sekundi pojavljuje *LDC* te se oglašava zvučni signal.

Programiranje se može tako podesiti da se blokada uključivanja automatski aktivira 5 minuta nakon isključivanja ploče za kuhanje (pogledajte poglavlje "Prilagodite postavke").

Deaktivacija blokade uključivanja

- Sensorsku tipku ① dodirnite na 6 sekundi.

Na indikatoru tajmera kratko se pojavljuje *LDC*, te se potom sekunde odbrojavaju silazno. Po isteku je deaktivirana blokada uključivanja.

Zaključavanje

Aktivacija zaključavanja

Kad je aktivirano zaključavanje:

- Zone za kuhanje i ploča za kuhanje mogu se samo isključiti
- Podešeni podsjetnik minuta može se mijenjati

- Istovremeno dodirnite senzorsku tipku + i II/▶ na 6 sekundi.

Na indikatoru tajmera sekunde se odbrojavaju silazno. Po isteku odbrojavanja na indikatoru tajmera se pojavljuje *LDC*. Aktivirano je zaključavanje.

Ako se dodirne nedopuštena senzorska tipka dok je aktivirano zaključavanje, na indikatoru tajmera se na nekoliko sekundi pojavljuje *LDC* te se oglašava zvučni signal.

Deaktivacija zaključavanja

- Istovremeno dodirnite senzorsku tipku + i II/▶ na 6 sekundi.

Na indikatoru tajmera kratko se pojavljuje *LDC*, te se potom sekunde odbrojavaju silazno. Zaključavanje je po isteku deaktivirano.

Aktivirajte Recall

- Ponovo uključite ploču za kuhanje.
- Odmah nakon uključivanja pritisnite senzorsku tipku zone za kuhanje koja treperi.

Uključivanje/isključivanje održavanja topline

Jela koja su se ohladila ne mogu se podgrijati pomoću funkcije održavanja topline.

- Dodirnite indikator za odabir željene zone za kuhanje.

Indikator zone za kuhanje počinje treperiti.

- Dodirnite senzorsku tipku .

Savjet kako održati jela toplima

- Održavajte jela toplima isključivo u posudama za kuhanje (lonac/tava). Posude za kuhanje pokrijte poklopcem.
- Povremeno miješajte čvrsta ili gusta jela (pire krumpir, varivo).
- Gubitak hranjivih tvari počinje s pripremom namirnica i nastavlja se prilikom održavanja topline. Što se dulje namirnice održavaju toplima, to je veći gubitak hranjivih tvari. Nemojte dugo zagrijavati hranu.

Podaci ploče za kuhanje

Prikaz oznake modela/serijskog broja

Na ploči za kuhanje nema posuđa.

- Uključite ploču za kuhanje.
- Na liniji s brojevima istovremeno na 6 sekundi dodirnite senzorske tipke 0 i 4.

Na indikatoru tajmera uzastopno se pojavljuju brojevi, odvojeni crticom.

Primjer: *12 34* (oznaka modela KM 1234) – *1 23 45 67 89* (serijski broj)

Prikažite verziju software-a

Na ploči za kuhanje nema posuđa.

- Uključite ploču za kuhanje.
- Na liniji s brojevima istovremeno na 6 sekundi dodirnite senzorske tipke 0 i 3.

Na indikatoru tajmera pojavljuju se 3 brojke:

Primjer: *123* = verzija softvera 1.23.

Rukovanje

Uključivanje/isključivanje demonstracijskog načina rada

- Uključite ploču za kuhanje.
- Na liniji s brojevima istovremeno na 6 sekundi dodirnite senzorske tipke 0 i 2.

Na indikatoru tajmera na nekoliko se sekundi treperi:

- dE naizmjenično s On (aktiviran je demonstracijski način rada)
- ili
- dE naizmjenično s OFF (deaktiviran je demonstracijski način rada)

Rasponi podešavanja

Ploča za kuhanje tvornički je programirana s 9 razina snage rada. Ako želite točniju gradaciju snage možete napraviti podjelu na 17 stupnjeva snage (pogledajte poglavlje „Prilagodite postavke“).

	Raspon podešavanja	
	tvornički (9 razina snage)	proširen (17 razina snage)
Otapanje maslaca Otapanje čokolade Otapanje želatine	1–2	1–2.
Zagrijavanje malih količina tekućine Održavanje topline jela koja se lako stvrdnu Kuhanje riže, kuhanje mliječne kaše Odmrzavanje duboko zamrznutog povrća u kocki	2–4	2–3.
Zagrijavanje tekućih ili polutvrdih jela Pirjanje povrća nastavak pripreme krumpira (posuđe s poklopcem)	4–6	3.–5.
Priprema omleta ili jaja na oko bez korice nježno prženje odrezaka od mljevenog mesa pirjanje povrća i ribe dizanje tijesta i mahunarke odmrzavanje i zagrijavanje zamrznutih namirnica izrada umaka i krema, primjerice vinske pjene ili umaka Hollandaise palačinke	5–7	4.–7.
Nježno pečenje (bez pregrijavanja masnoće) mesa, odrezaka, kobasica, jaja na oko	6–8	6–7.
Pečenje krumpira, mlinaca itd.	7–8	7–8.
Prženje npr. krumpirića	9	8.–9
Kuhanje u većoj količini vode Zakuhavanje Prženje većih količina mesa	9-Booster	8.-Booster

Podaci služe samo kao orijentacijske vrijednosti. Snaga indukcijske zavojnice varira ovisno o veličini i materijalu dna posuđa. Stoga razine snage rada za Vaše posuđe mogu malo odstupati. Kroz primjenu u praksi utvrdite optimalne postavke za Vaše posuđe. Kada upotrebjavate novo posuđe, čije Vam karakteristike uporabe još nisu poznate, podesite prvu nižu razinu snage od navedene.

Način rada indukcijskih ploča za kuhanje

Ispod indukcijske zone za kuhanje nalazi se indukcijska zavojnica. Ova zavojnica stvara magnetsko polje koje djeluje izravno na dno posude te ga zagrijava. Zona za kuhanje zagrijava se samo neizravno toplinom koja izlazi iz dna posude.

Indukcija funkcionira isključivo kod posuđa koje ima magnetizirano dno (pogledajte poglavlje „Dobro je znati“, odlomak „Posuđe za kuhanje“). Automatski se uzima u obzir veličina položene posude.

Šumovi

Kod uporabe indukcijskih zona za kuhanje u posuđu, neovisno o materijalu i izradi dna, mogu nastati sljedeći šumovi:

Zujanje kod visoke razine snage. Zujanje se smanjuje ili nestaje kod smanjenja razine snage,

kod posuđa s dnom izrađenim od različitih materijala (npr. sendvič dno) može se čuti pucketanje,

zviždanje se može pojaviti ako se povezane zone za kuhanje (pogledajte poglavlje „Rukovanje“, odlomak „Booster“) upotrebljavaju istovremeno, a na njima se nalazi posuđe s dnom od različitih materijala (npr. sendvič-dno),

škljocanje se može pojaviti kod električnih postupaka prebacivanja sklopke, osobito kod niskih razina snage,

Brujanje kada je uključen ventilator za hlađenje. Ventilator se uključuje kako bi se zaštitila elektronika, kada se intenzivno koristi ploča za kuhanje. Ventilator može nastaviti raditi i nakon što se ploča za kuhanje isključi.

Posuđe za kuhanje

Prikladno posuđe za kuhanje

- plemeniti čelik s magnetiziranim dnom
- emajlirani čelik
- lijevano željezo

Kvaliteta dna posude može utjecati na ravnomjernost rezultata pripreme jela (primjerice kod pečenja palačinki). Dno posude treba ravnomjerno raspoređivati toplinu. Prikladno je posuđe s dnom od višeslojnog materijala (sendvič ili kapsula dno).

Neprikladno posuđe

- od plemenitog čelika s nemagnetiziranim dnom
- od aluminija ili bakra
- od stakla, keramike ili kamena

Provjera posuđa

Ako niste sigurni jesu li lonac ili tava prikladni za indukciju, prislonite magnet na dno posude. Ako se magnet prihvati za dno, posuda je načelno prikladna.

Dobro je znati

Savjeti za posuđe za kuhanje

- Posudu za kuhanje postavite na sredinu odgovarajuće zone za kuhanje/polja za kuhanje.
- Odaberite za optimalno korištenje zone za kuhanje posuđe s odgovarajućim promjerom dna (pogledajte poglavlje „Upoznavanje“, odlomak „Podaci o zonama za kuhanje“). Ako je posuđe premalo, neće biti prepoznato.
- Upotrebljavajte samo posuđe s glatkim dnom. Posuđe s grubim dnom oštećuje staklokeramičku površinu.
- Podignite posuđe kod pomicanja. Na taj se način izbjegava struganje i ogrebotine. Ogrebotine koje nastaju guranjem posuđa ne utječu na funkciju ploče za kuhanje. Takve ogrebotine su tragovi uobičajene uporabe i nisu osnova za žalbu.

- Kod kupovine tava i lonaca imajte na umu da se najčešće navodi maksimalan ili gornji promjer. Međutim, bitan je promjer dna (koji je u pravilu manji).

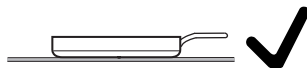

- Po mogućnosti koristite posuđe s ravnim rubom. Kod posuđa s ukošenim rubom, indukcija radi i na rubnom području posuđa. Navedeno može dovesti do promjene boje ruba posuđa ili ljuštenja premaza.

Pokretanje programiranja

Ploča za kuhanje je isključena.

- Dodirnite senzorsku tipku ① i II/▶ dok se ne pojave senzorska tipka + i indikator tajmera *PŁ*.

Nakon nekoliko sekundi na indikatoru tajmera naizmjenično treperi *P:01* (program 01) i *Ł:01* (kôd).

Podešavanje programa

- Dok je program prikazan (primjerice *P:01*) dodirnite senzorsku tipku + toliko puta dok se ne prikaže željen broj programa.

Podešavanje kôda

- Dok je kôd prikazan (primjerice *Ł:01*) dodirnite senzorsku tipku + toliko puta dok se ne prikaže željen broj kôda.

Pohranjivanje postavki

- Tijekom prikaza program (npr. *P:01*) dodirnite senzorsku tipku ① toliko puta dok se ne isključe indikatori.

Bez pohranjivanja postavki

- Dodirnite senzorsku tipku II/▶ tako dugo dok se ne isključe indikatori.

Prilagodba postavki

Program ¹		Kôd ²	Postavke
1	Demonstracijski način rada	0	Demonstracijski način rada isključen
		1	Uključen demonstracijski način rada ³
2	Sustav za upravljanje napajanjem (Power Management) ⁴	0	isključeno
		1	3680 W
		2	3000 W
		3	2000 W
		4	1000 W
3	Tvornička postavka	0	Bez povrata na tvorničke postavke
		1	Povrat na tvorničke postavke
4	Područje postavki stupnjeva snage rada	0	9 stupnjeva snage + Booster
		1	17 stupnjeva snage + Booster ⁵
6	Zvučni signal kod dodira senzorske tipke	0	Isključeno ⁶
		1	Tiho
		2	Srednje
		3	Glasno
7	Zvučni signal tajmera	0	Isključeno
		1	Tiho
		2	Srednje
		3	Glasno
		4	Maksimalno glasno
8	Blokada uključivanja	0	Samo ručno aktiviranje blokade uključivanja
		1	Automatsko aktiviranje blokade uključivanja
9	Maksimalno vrijeme rada	0	Sigurnosna razina 0
		1	Sigurnosna razina 1
		2	Sigurnosna razina 2

Prilagodba postavki

Program ¹		Kôd ²	Postavke
10	WLAN prijava	0	Nije aktivno/isključeno
		1	Aktivno bez konfiguracije
		2	Aktivno i konfigurirano (nije moguć odabir već pokazuje je li veza bila uspješna)
		3	Moguće povezivanje putem WPS Push tipke
		4	WLAN se vraća na tvorničke postavke (C:00)
		5	Izravna WLAN veza ploče za kuhanje i nape bez Miele aplikacije (Con@ctivity 3.0)
12	Brzina odaziva senzorskih tipki	0	Sporo
		1	Standardno
		2	Brzo
15	Trajno prepoznavanje posuđa	0	Trajno prepoznavanje posuđa isključeno
		1	Trajno prepoznavanje posuđa uključeno

¹ Programi koji nisu navedeni nisu programirani.

² Tvornički podešen kôd označen je podebljano.

³ Nakon uključivanja ploče za kuhanje, na indikatoru tajmera se na nekoliko sekundi prikazuje *dE*

⁴ Ukupna snaga ploče za kuhanje može se smanjiti kako bi se sustav uskladio s lokalnom mrežom.

⁵ U tekstu i u tablicama su proširene razine snage zbog boljeg razumijevanja prikazane s točkom iza broja.

⁶ Nije isključen zvuk senzorske tipke za uključivanje/isključivanje.

Čišćenje i održavanje

Sigurnosna napomena za čišćenje i održavanje

 Opasnost od opekline vrućim površinama.

Po završetku kuhanja svi dijelovi ploče za kuhanje mogu biti vrući. Isključite ploču za kuhanje.

Pustite da se ploča za kuhanje ohladi prije no što ploču čistite.

Sve vanjske površine mogu se obojiti ili promijeniti boju, ako upotrebljavate neprikladno sredstvo za čišćenje ili se mogu ostaci odgovarajućih sredstava za čišćenje na ploči za kuhanje zagrijati. Površine su osjetljive na ogrebotine.

Pustite da se površine ohlade prije no što očistite ploču za kuhanje.

Odmah uklonite ostatke sredstva za čišćenje.

Nemojte upotrebljavati abrazivna sredstva za čišćenje.

- ▶ Za čišćenje ploče za kuhanje nemojte nikada upotrebljavati parni čistač.
- ▶ Za čišćenje ne upotrebljavajte šiljaste predmete.

Interval čišćenja

- Cijelu ploču za kuhanje očistite nakon svakog korištenja.

Uklanjanje laganih zaprljanja

- Očistite čitavu staklokeramičku površinu vlažnom, mekom krpom i razrijeđenim sredstvom za ručno pranje posuđa. Pridržavajte se uputa proizvođača sredstva za čišćenje.

Uklanjanje jakih zaprljanja

- Uklonite gruba zaprljanja vlažnom krpom, zalijepljene ostatke strugalicom za staklo.
- Staklokeramičke površine očistite Miele sredstvom za čišćenje staklokeramičkih površina i površina od plemenitog čelika (pogledajte poglavlje „Dodatni pribor“, odlomak „Sredstva za čišćenje i njegu“) ili uobičajenim sredstvom za čišćenje staklokeramičkih površina. Pridržavajte se uputa proizvođača sredstva za čišćenje.

Završetak čišćenja

- Uklonite sve ostatke sredstava za čišćenje vlažnom krpom.
- Staklokeramičku površinu osušite nakon svakog čišćenja.

Neprikladna sredstva za čišćenje

Kako biste izbjegli oštećivanje površina, za čišćenje nemojte upotrebljavati sljedeće:

- sredstva za čišćenje koja sadrže sodu, amonijak, kiseline ili klor
- sredstva za uklanjanje mrlja i hrđe
- abrazivna sredstva za čišćenje, primjerice prašak za ribanje, mlijeko za ribanje, kamen za čišćenje
- sredstva za čišćenje koja sadrže otapala
- sredstva za čišćenje perilica posuđa
- raspršivače za čišćenje roštilja i pećnica
- grube četke za ribanje
- gumice za uklanjanje prljavštine
- spužvice

Rješavanje problema

Poruke na indikatoru/zaslону

Problem	Uzrok i rješenje
Na prikazu zone za kuhanje svijetli simbol \mathcal{U} ili treperi naizmjenično s podešenom razinom stupnja snage \mathcal{R}.	<p>Na zoni za kuhanje nema posuđa. Na zoni za kuhanje je neodgovarajuće posuđe. Promjer dna posuđa za kuhanje je premalen Odgovarajuće posuđe uklonjeno je iz zone za kuhanje. Kada nema posuđa ili se stavi neprikladno posuđe, zona za kuhanje automatski će se isključiti za 3 minute.</p> <ul style="list-style-type: none">■ U roku od 3 min. postavite prikladno posuđe za kuhanje. <p>Isključuje se \mathcal{U}. Kuhanje započinje/nastavlja se s prethodno podešenim postavkama.</p> <ul style="list-style-type: none">■ Postavke prilagodite kada koristite drugo posuđe i/ili namirnicu.
Nakon uključivanja ploče za kuhanje ili dodira na senzorsku tipku, na indikatoru tajmera se na nekoliko sekundi prikazuje LDC.	<p>Aktivirana je blokada uključivanja.</p> <ul style="list-style-type: none">■ Isključite blokadu uključivanja (pogledajte poglavlje „Rukovanje“, odlomak „Isključivanje blokade uključivanja“). <p>Aktivirano je zaključavanje.</p> <ul style="list-style-type: none">■ Isključite zaključavanje (pogledajte poglavlje „Rukovanje“, odlomak „Isključivanje zaključavanja“).
Nakon uključivanja ploče za kuhanje, na indikatoru tajmera se na nekoliko sekundi prikazuje dE. Zone za kuhanje se ne zagrijavaju.	<p>Ploča za kuhanje je u demonstracijskom načinu rada.</p> <ul style="list-style-type: none">■ Istovremeno dodirnite senzorsku tipku \mathcal{U} i \mathcal{Z} toliko dugo dok indikator tajmera dE treperi naizmjenično s OFF.
Na indikatoru tajmera treperi F i ploča za kuhanje se automatski isključuje.	<p>Jedna ili više senzorskih tipki je pokriveno, primjerice prstom, hranom koja je prekipjela ili odloženim predmetima.</p> <ul style="list-style-type: none">■ Uklonite zaprljanja ili predmete (pogledajte poglavlje „Upoznavanje“, odlomak „Sigurnosno isključivanje“).

Rješavanje problema

Problem	Uzrok i rješenje
Indikator tajmera treperi <i>Err</i> naizmjenično s 044.	Aktivirala se zaštita od pregrijavanja. <ul style="list-style-type: none">■ Ostavite da se ploča za kuhanje ohladi.■ Uklonite uzrok pregrijavanja (pogledajte poglavlje „Upoznavanje“, odlomak „Zaštita od pregrijavanja“).■ Provjerite funkciju ploče za kuhanje.■ Ako se poruka greške i dalje javlja, obratite se servisu.
Na indikatoru tajmera treperi <i>Err</i> naizmjenično s 047, 048 ili 049.	Ventilator je blokiran ili u kvaru. <ul style="list-style-type: none">■ Provjerite je li ventilator blokiran nekim predmetom.■ Uklonite predmet■ Ako se poruka greške i dalje javlja, obratite se servisu.
Na indikatoru tajmera prikazuje se poruka koja nije navedena u ovoj tablici.	Došlo je do greške u elektronici. <ul style="list-style-type: none">■ Prekinite napajanje ploče za kuhanje oko 1 minutu.■ Ako problem ostane i nakon ponovnog uključivanja napajanja, nazovite servis.

Rješavanje problema

Neočekivano ponašanje

Problem	Uzrok i rješenje
Senzorske tipke su preosjetljive ili neosjetljive.	<p>Poremetila se osjetljivost senzorskih tipki.</p> <ul style="list-style-type: none">■ Pobrinite se da na ploču za kuhanje ne pada izravno svjetlo (sunce ili umjetna rasvjeta) niti da je u prostoriji pretamno.■ Uklonite posuđe za kuhanje i očistite ploču za kuhanje od ostataka. Pripazite da cijela ploča za kuhanje i senzorske tipke nisu pokrivene.■ Prekinite napajanje ploče za kuhanje na približno 1 minutu.■ Ukoliko problem i dalje postoji, i nakon ponovnog uključivanja napajanja, nazovite servis.
Jačina snage 9 se automatski smanjuje kad je kod povezane zone za kuhanje također podešena jačina snage 9.	<p>Kod istodobnog rada s jačinom snage 9 prekoračuje se moguća ukupna snaga.</p> <ul style="list-style-type: none">■ Koristite drugu zonu za kuhanje.
Automatski se isključuje jedna zona za kuhanje.	<p>Vrijeme korištenja bilo je predugo.</p> <ul style="list-style-type: none">■ Ponovo uključite zonu za kuhanje (pogledajte poglavlje „Upoznavanje“, odlomak „Sigurnosno isključivanje“).
Zona za kuhanje ne radi na uobičajeni način s podešenom razinom snage.	<p>Aktivirala se zaštita od pregrijavanja.</p> <ul style="list-style-type: none">■ Ostavite da se ploča za kuhanje ohladi.■ Uklonite uzrok pregrijavanja (pogledajte poglavlje „Upoznavanje“, odlomak „Zaštita od pregrijavanja“).■ Provjerite funkciju ploče za kuhanje.■ Ukoliko problem i dalje nije uklonjen, obratite se Miele servisnoj službi.

Problem	Uzrok i rješenje
Automatski se isključuje jedna zona za kuhanje ili cijela ploča.	Aktivirala se zaštita od pregrijavanja. <ul style="list-style-type: none">■ Ostavite da se ploča za kuhanje ohladi.■ Uklonite uzrok pregrijavanja (pogledajte poglavlje „Upoznavanje“, odlomak „Zaštita od pregrijavanja“).■ Provjerite funkciju ploče za kuhanje.■ Ukoliko problem i dalje nije uklonjen, obratite se Miele servisnoj službi.
Booster stupanj se automatski prijevremeno prekida.	Aktivirala se zaštita od pregrijavanja. <ul style="list-style-type: none">■ Ostavite da se ploča za kuhanje ohladi.■ Uklonite uzrok pregrijavanja (pogledajte poglavlje „Upoznavanje“, odlomak „Zaštita od pregrijavanja“).■ Provjerite funkciju ploče za kuhanje.■ Ukoliko problem i dalje nije uklonjen, obratite se Miele servisnoj službi.

Rješavanje problema

Nezadovoljavajući rezultat

Problem	Uzrok i rješenje
Kad je aktivirano automatsko zakuhanje, sadržaj posude nije zakipio.	Zagrijava se velika količina namirnica. ■ Kuhajte na najvećoj razini snage i zatim ručno smanjite snagu.
	Posuda za kuhanje loše provodi toplinu. ■ Koristite drugo posuđe, koje bolje povodi toplinu.

Opći problemi ili tehničke smetnje

Problem	Uzrok i rješenje
Ploča za kuhanje ili zone za kuhanje ne mogu se uključiti.	Ploča za kuhanje nema napajanja. ■ Provjerite je li osigurač električne instalacije isključen. Pozovite električara ili Miele servis (za jačinu osigurača pogledajte tipsku naljepnicu).
	Možda je došlo do tehničke greške. ■ Na oko 1 minutu odspojite ploču za kuhanje od napajanja na sljedeći način: – isključite odgovarajući osigurač ili do kraja odvrnete rastalni osigurač ili – isključite FID zaštitnu sklopku (diferencijalna zaštitna sklopka). ■ Ako se ploča za kuhanje ne može uključiti ni nakon ponovnog uključivanja/uvrtanja osigurača ili FID sklopke, obratite se električaru ili servisu.
Tijekom rada nove ploče za kuhanje dolazi do stvaranja neugodnih mirisa i pare.	Dijelovi od metala zaštićeni su odgovarajućim sredstvom za njegu. Kada se ploča za kuhanje upotrebljava po prvi put može doći do stvaranja mirisa i eventualne pojave dima. I materijal indukcijskih krugova tijekom prvih radnih sati otpušta miris. Kod svakog sljedećeg korištenja neugodan miris se smanjuje i na kraju sasvim nestaje. Miris i eventualni dim ne znače da je uređaj pogrešno priključen ili da je pokvaren. Pojava nije štetna po zdravlje.
Nakon isključenja ploče za kuhanje čuje se rad uređaja.	Ventilator za hladene će raditi sve dok se ploča za kuhanje ne ohladi, a zatim će se automatski isključiti.

Informacije za samostalno uklanjanje grešaka te o Miele rezervnim dijelovima naći ćete na www.miele.com/service.

Kontakt u slučaju smetnji

U slučaju problema koje ne možete sami riješiti obratite se primjerice svojem Miele zastupniku ili Miele servisu.

Miele servisnu službu možete rezervirati online na www.miele.com/service.

Podatke o kontaktu Miele servisa naći ćete na zadnjoj stranici ovog dokumenta.

Servisu je potrebna oznaka modela i serijski broj (SN). Oba podatka nalaze se na tipskoj naljepnici ili u poglavlju „Upravljanje“, odlomak „Prikaz podataka ploče za kuhanje“.

Tipska naljepnica

Zalijepite priloženu tipsku naljepnicu. Provjerite podudara li se broj modela s podacima navedenim na poledini ovog dokumenta.



Jamstvo

Trajanje jamstva je 2 godine.

Ostale informacije naći ćete u priloženim uvjetima jamstva.

Servis

Podaci za ispitivačke institute

Ispitna jela prema EN 60350-2

Tvornički je programirano 9 razina snage.

Sukladno standardu podesite prošireno područje razine snage (pogledajte poglavlje „Prilagođavanje postavki“).

Izvešće o provedenom ispitivanju	Ø Dno posude za pripremu jela (mm)	Poklopac	Stupanj snage rada	
			Prethodno zagrijavanje	Priprema
Zagrijavanje ulja	150	ne	–	1–2
Palačinke	180 („sendvič“ dno)	ne	9	5.–7.
Prženje zamrznutih krompirića	u skladu s normom	ne	9	9

Posuđe za kuhanje/prženje

Miele nudi veliki izbor posuđa za kuhanje i pečenje. Isto je savršeno usklađeno po pitanju funkcija i dimenzija na Miele uređaje. Iscrpne informacije pronaći ćete na Miele internet stranici.

Sredstva za čišćenje i održavanje

Sredstvo za čišćenje staklokeramike i plemenitog čelika 250 ml

Uklanja jaka zaprljanja, mrlje od kamena i ostatke aluminija.

Krpa od mikrovlakana

Uklanja otiske prstiju i lagana zaprljanja.

Instalirajte

Sigurnosne napomene za ugradnju

 Šteta uzrokovana nestručnom ugradnjom.

Ploča za kuhanje može se oštetiti nestručnom ugradnjom.

Ugradnju ploče za kuhanje bi trebalo izvršiti samo stručno osposobljeno osoblje.

 Električni udar uzrokovan mrežnim naponom.

Nestručni priključak na električnu mrežu može uzrokovati strujni udar.

Priključivanje ploče za kuhanje na električnu mrežu bi trebao izvršiti samo stručno osposobljen električar.

 Šteta uzrokovana predmetima koji padaju.

Ploča za kuhanje može se oštetiti prilikom ugradnje gornjih kuhinjskih ormarića ili nape.

Ploču za kuhanje ugradite tek nakon što ste ugradili gornje ormariće ili napu.

Traka za brtvljenje ispod ruba ploče za kuhanje može se oštetiti kada se ploča za kuhanje prilikom servisa rastavlja.

Prije ponovne ugradnje uvijek zamijenite traku za brtvljenje.

▶ Ploča za kuhanje ne smije se postavljati iznad rashladnih uređaja, perilica za posuđe ni iznad perilica i sušilica rublja.

▶ Ova ploča za kuhanje može se postaviti samo iznad štednjaka i pećnica koje su opremljene sustavom za hlađenje parom.

▶ Morate sa sigurnošću utvrditi da se priključni kabel ploče za kuhanje nakon ugradnje ne može dodirnuti.

▶ Nakon ugradnje ploče za kuhanje priključni kabel ne smije doći u dodir s pokretnim dijelovima kuhinjskih elemenata (npr. ladicom) te ne smije biti izložen mehaničkim opterećenjima.

- ▶ Furnir na radnoj ploči mora biti zalijepljen ljepilom otpornim na toplinu (100°C) kako se ne bi odlijepio ili izobličio. Kutni profili moraju biti otporni na toplinu.
- ▶ Držite se preporučenih sigurnosnih razmaka (pogledajte poglavlje „Instalacija“, odlomak „Sigurnosni razmaci“).

Instalirajte

Dodatne sigurnosne napomene za ugradnju

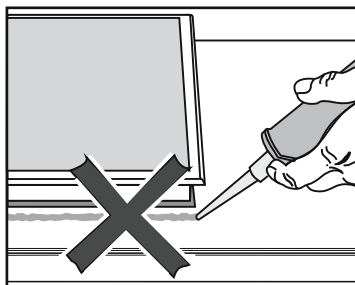

⚠ Šteta uzrokovana pogrešnom ugradnjom.

Ploča za kuhanje i radna ploča mogu se oštetiti ako će možda trebati vaditi ploču za kuhanje, a ploča za kuhanje brtvljena je masom za fugiranje.

Između ploče za kuhanje i radne površine nemojte koristiti masu za fugiranje.

Brtva ispod ruba ploče za kuhanje osigurava dostatno brtvljenje prema radnoj ploči.

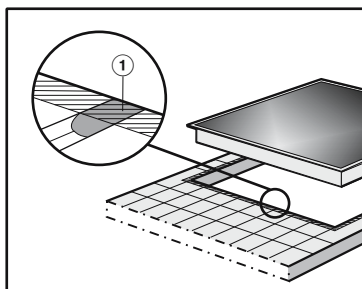

► Fuge ① i crtkana područja ispod ruba za brtvljenje na ploči za kuhanje moraju biti glatki i izravnati tako da ploča za kuhanje dobro leži i da brtva ispod ruba uređaja osigurava brtvljenje prema radnoj ploči.

Dodatne sigurnosne napomene za ugradnju u ravnini

 Šteta uzrokovana neprikladnim sredstvom za brtvljenje.

Neprikladno sredstvo za brtvljenje fuga može oštetiti prirodni kamen.

Kod prirodnog kamena i keramičkih pločica od prirodnog kamena, upotrebljavajte isključivo sredstvo za fuge koje je prikladno za te materijale. Pridržavajte se uputa proizvođača.

- ▶ Svijetla širina donjeg elementa mora biti najmanje jednaka širini unutarnjeg otvora radne ploče (pogledajte poglavlje „Instalacija“, odjeljak „Dimenzije za ugradnju u ravnini“), tako da je ploča za kuhanje dostupna odozdo nakon postavljanja i postolja te da se ormarić može ukloniti kada je potrebno održavanje. Ako se ploči za kuhanje nakon ugradnje ne može pristupiti odozdo, mora se ukloniti sredstvo za brtvljenje fugi kako bi se ploča za kuhanje mogla izvaditi.
- ▶ Ploča za kuhanje u ravnini s radnom površinom prikladna je samo za ugradnju u prirodni kamen (granit, mramor), masivno drvo i radne ploče obložene keramičkim pločicama. Kod radnih ploča od drugih materijala potrebno je provjeriti kod proizvođača, jesu li materijali prikladni za ugradnju ploče za kuhanje u ravnini.
 - Radna ploča od prirodnog kamena: ploča za kuhanje je umetnuta izravno u otvor.
 - Radne ploče od masivnog drva: ploča za kuhanje pričvršćena je u otvoru s drvenim letvicama. Letvice nisu uključene u opseg isporuke i moraju biti raspoložive na mjestu ugradnje.

Instalirajte

Sigurnosni razmaci

Sigurnosni razmaci iznad ploče za kuhanje

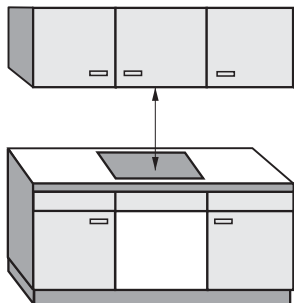

Između ploče za kuhanje i nape iznad mora se ostaviti razmak kojeg preporučuje proizvođač nape.

Ako je ispod nape ugrađeno više uređaja za koje se navode različiti sigurnosni razmaci, pridržavajte se najvećeg navedenog sigurnosnog razmaka.

Ukoliko su iznad kuhinjske ploče postavljeni lako zapaljivi materijali (npr. ploča za vješanje), sigurnosni razmak mora iznositi barem 500 mm.

Sigurnosno razmak iza i sa strane ploče za kuhanje

Moraju se uzeti u obzir sljedeće minimalne udaljenosti od visokog ormara ili zida:

- **iza** ① otvor radne ploče do stražnjeg ruba radne ploče:
50 mm

i

- **desno** ② od otvora radne ploče do namještaja (primjerice visokog ormara) ili zida:
50 mm i na suprotnoj strani minimalni razmak od 200 mm

ili

- **lijevo** ③ od otvora radne ploče do namještaja (primjerice visokog ormara) ili zida:
50 mm i na suprotnoj strani minimalni razmak od 200 mm

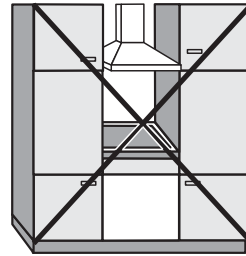

Nije dozvoljeno

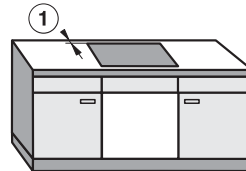
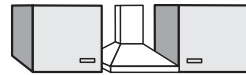

Vrlo preporučljivo

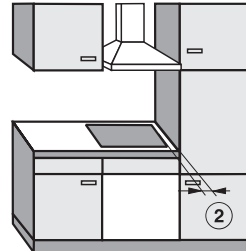

Nije preporučljivo

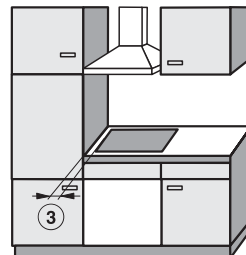

Nije preporučljivo

Instalirajte

Minimalni razmak ispod ploče za kuhanje

Za ugradnju ploče za kuhanje i pridržavanje minimalnih razmaka, možete birati između 3 varijante:

1. bez pregradnog dna ili podnice
2. s pregradim dnom
3. s podnicom optimiranom za dovod zraka

Ostali zahtjevi opisani su u odgovarajućem odlomku.

Podnica optimirana za dovod zraka i pregradno dno se ne mogu kombinirati.

Kod navedene se kombinacije ponovno usisava topli zrak. Ploča za kuhanje se nedovoljno hladi.

Izrez na stražnjoj stijenci

Za prozračivanje i **polaganje mrežnog kabela** morate napraviti izrez na stražnjoj stijenci.

Izrez na stražnjoj stijenci napravite sukladno sljedećim zahtjevima:

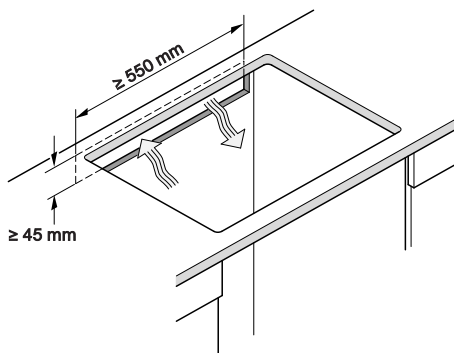

1. Bez pregradnog dna ili podnice

Kako bi se zajamčilo prozračivanje ploče za kuhanje, ispod ploče je potrebno zadržati minimalni razmak od ladice ili pećnice.

Minimalni razmak od donje strane¹ ploče za kuhanje do:

- gornjeg ruba ladice: ≥ 5 mm
- dna ladice: ≥ 75 mm
- gornjeg ruba pećnice: ≥ 15 mm

¹ Donja strana je vanjska strana donje kutije ploče za kuhanje. Nisko postavljene nadogradnje poput razvodnih kutija, odstojnih ploča itd. ne broje se kao najniže točke i nisu važne za izračunavanje minimalnog razmaka.

2. Pregradno dno

Dimenzije prikazane u zgradama su preporučene.

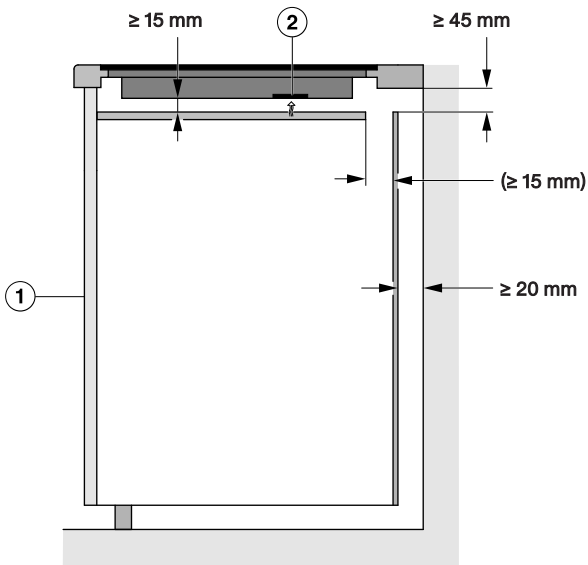

Bočna strana

① Sprijeda

② Ventilator

Instalirajte

3. Podnica optimirana za dovod zraka

Učinkovitost ploče za kuhanje ovisi o prozračivanju.

Podnica optimirana za dovod zraka ima otvore na položaju ventilatora. Zahtjeve za izradu podnice optimirane za dovod zraka možete naći u ovom odlomku.

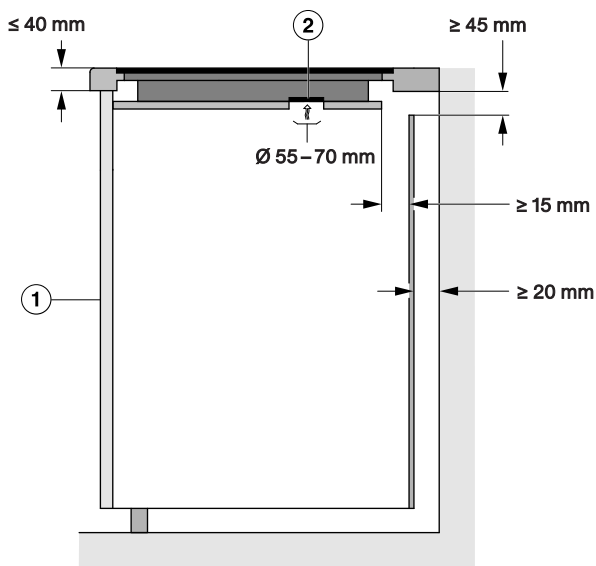

Bočna strana

- ① Sprijeda
- ② Ventilator

Kako bi se zajamčilo prozračivanje ploče za kuhanje, ispod podnice optimirane za dovod zraka je potrebno zadržati minimalni razmak od ladice.

Minimalni razmak od **donje strane podnice optimirane za dovod zraka** do:

- gornjeg ruba ladice: $\geq 5 \text{ mm}$
- dna ladice: $\geq 75 \text{ mm}$
- gornjeg ruba pregradnog dna: nije dopušteno

Između podnice optimirane za dovod zraka i ploče za kuhanje ne smije biti razmak.

Razmak dovodi do toga da se topli zrak ponovno usisava. Ploča za kuhanje se nedovoljno hladi.

Položaji i izrezi otvora za prozračivanje

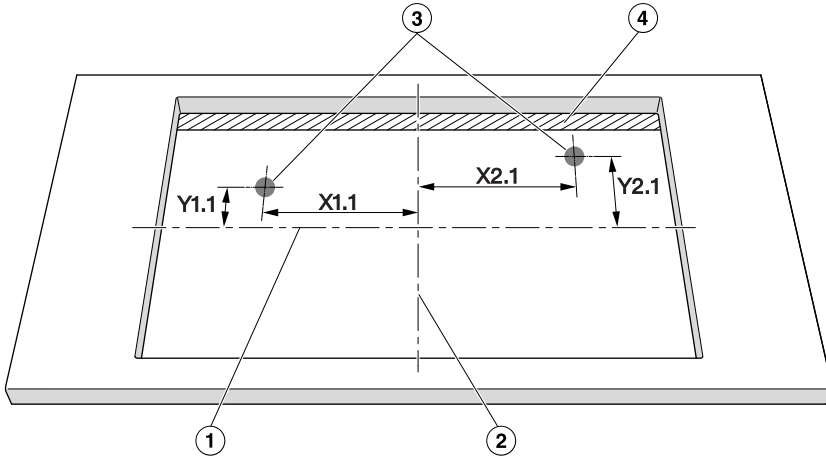

Pogled odozgo, nije u mjerilu. Izrez prikazan položen.
Vrijedi i za ugradnju u ravnini površine.

- ① U sredini visine izreza
- ② U sredini širine izreza
- ③ Izrez ventilacije, okrugli (Ø 55–70 mm)
- ④ Prorez za zrak (≥ 15 mm)

	X1.1	Y1.1	X2.1	Y2.1
	Udaljenosti od sredine otvora u mm			
KM 7360 FR/FL	19	70	184	49
KM 7361 FR/FL	19	70	184	49
KM 7363 FR/FL	59	70	144	49
KM 7372 FR/FL KM 7373 FR/FL	19	70	184	49

Instalirajte

Sigurnosni razmak obloge niše

Ako je postavljena obloga niše, mora se uzeti u obzir minimalni razmak između izreza radne ploče i obloge. Visoke temperature mogu promijeniti materijale ili ih oštetiti.

Ugradnja u ravni s radnom površinom

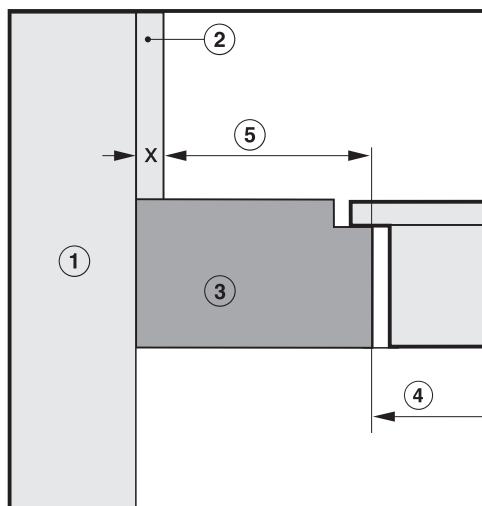

Ugradnja polaganjem na radnu površinu

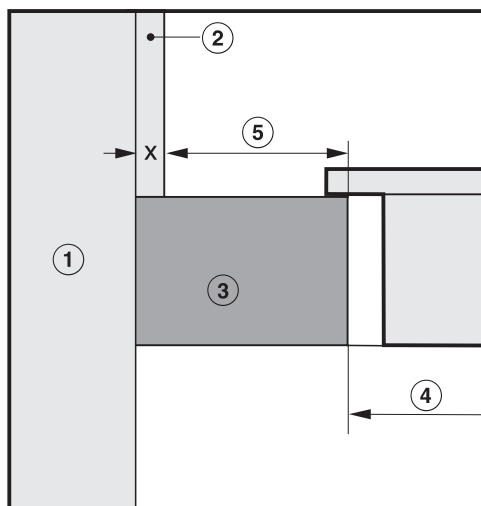

- ① Zid
- ② Dimenzija x = debljina obloge niše
- ③ Radna ploča
- ④ Izrez u radnoj ploči
- ⑤ Minimalni razmak za
zapaljive materijale (primjerice drvo) 50 mm
ne zapaljive materijale (primjerice metal, prirodni kamen, keramičke pločice)
50 mm – dimenzija x

Primjer: Debljina ne zapaljive obloge za nišu 15 mm
50 mm - 15 mm = minimalni razmak 35 mm

Dimenzija za položenu ugradnju

KM 7360 FR, KM 7361 FR

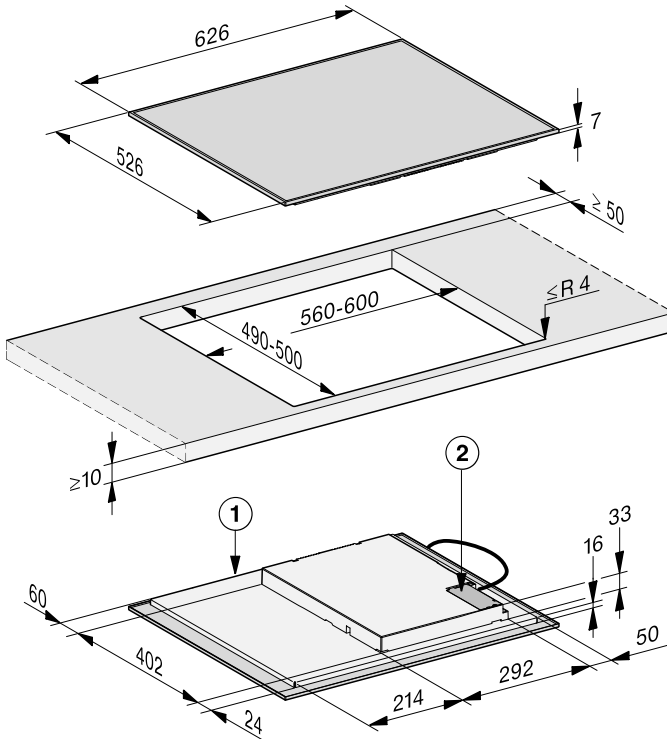

Sve mjere su navedene u mm.

- ① Sprijeda
- ② Razvodna kutija
Priključni kabel (L = 1.440 mm) priložen je uz uređaj

Instalirajte

KM 7360 FL, KM 7361 FL

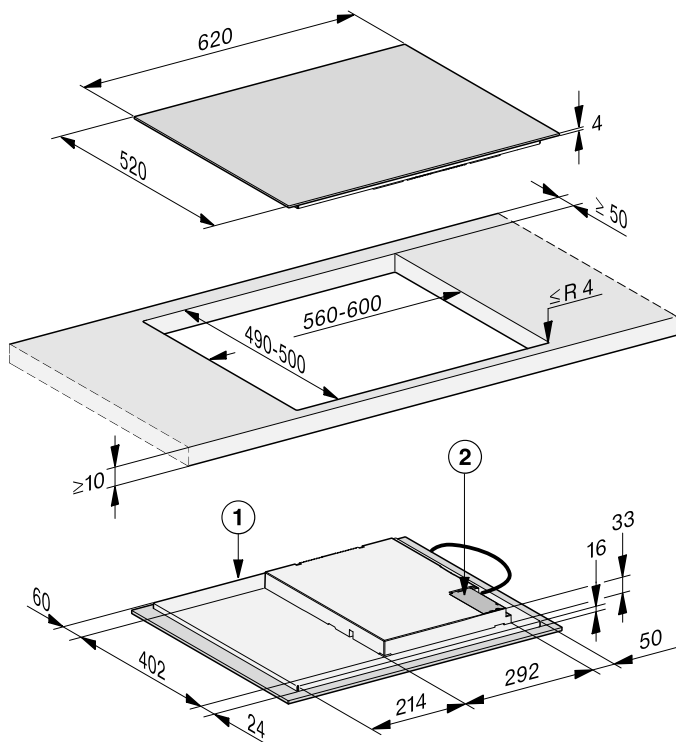

Sve mjere su navedene u mm.

① Sprijeda

② Razvodna kutija

Priključni kabel (L = 1.440 mm) priložen je uz uređaj

KM 7363 FR

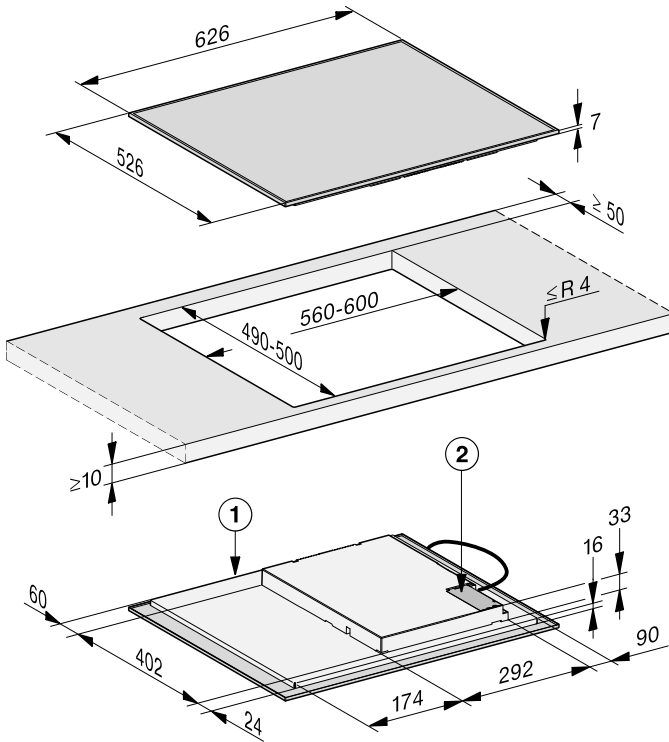

Sve mjere su navedene u mm.

- ① Sprijeda
- ② Razvodna kutija
Priključni kabel (L = 1.440 mm) priložen je uz uređaj

Instalirajte

KM 7363 FL

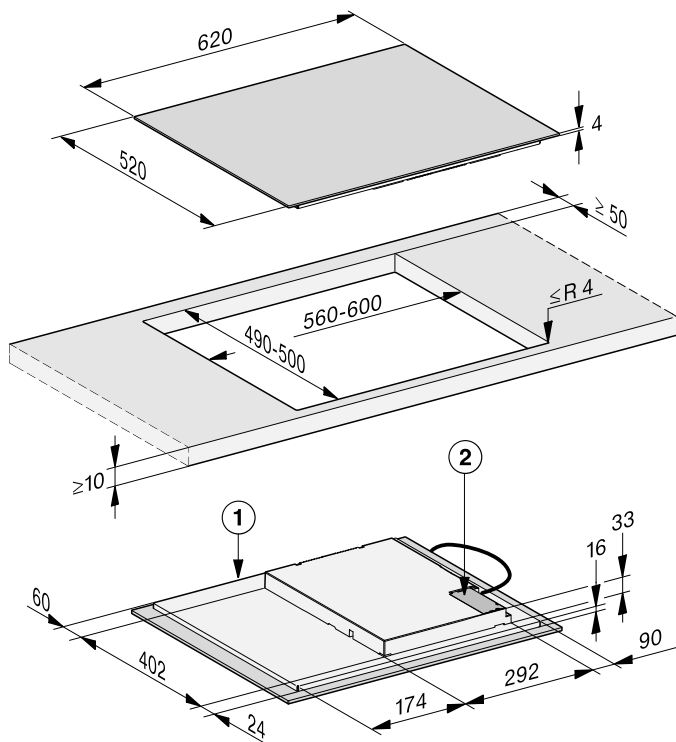

Sve mjere su navedene u mm.

① Sprijeda

② Razvodna kutija

Priključni kabel (L = 1.440 mm) priložen je uz uređaj

KM 7372 FR, KM 7373 FR

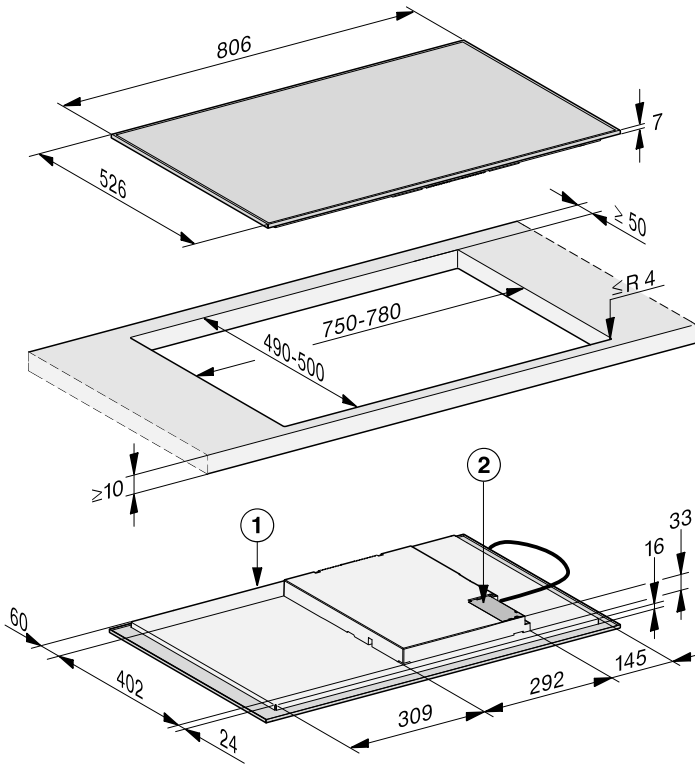

Sve mjere su navedene u mm.

- ① Sprijeda
- ② Razvodna kutija
Priključni kabel (L = 1.440 mm) priložen je uz uređaj

Instalirajte

KM 7372 FL, KM 7373 FL

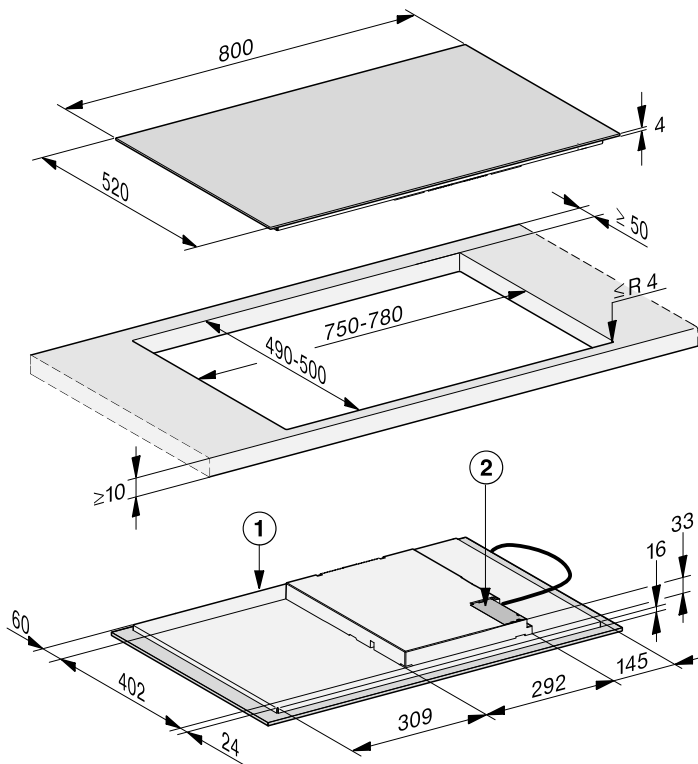

Sve mjere su navedene u mm.

① Sprijeda

② Razvodna kutija

Prikjučni kabel (L = 1.440 mm) priložen je uz uređaj

Dimenzija za ugradnju u ravni površine

KM 7360 FL, KM 7361 FL

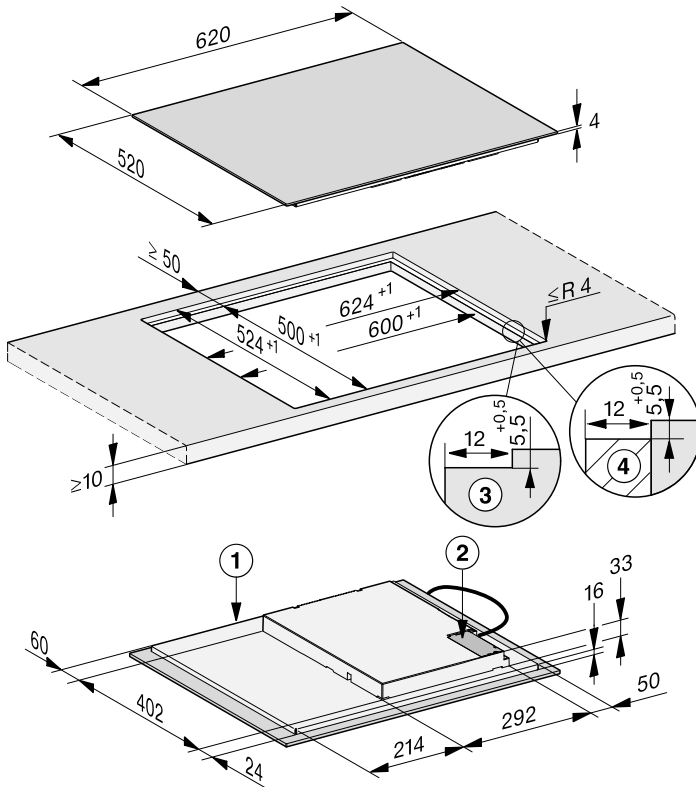

Sve mjere su navedene u mm.

- ① Sprijeda
- ② Razvodna kutija
Priključni kabel (L = 1.440 mm) priložen je uz uređaj
- ③ Stepeničasti rub radne ploče od prirodnog kamena
- ④ Drvena letvica 12 mm (nije dio isporučenog pribora)

Instalirajte

KM 7363 FL

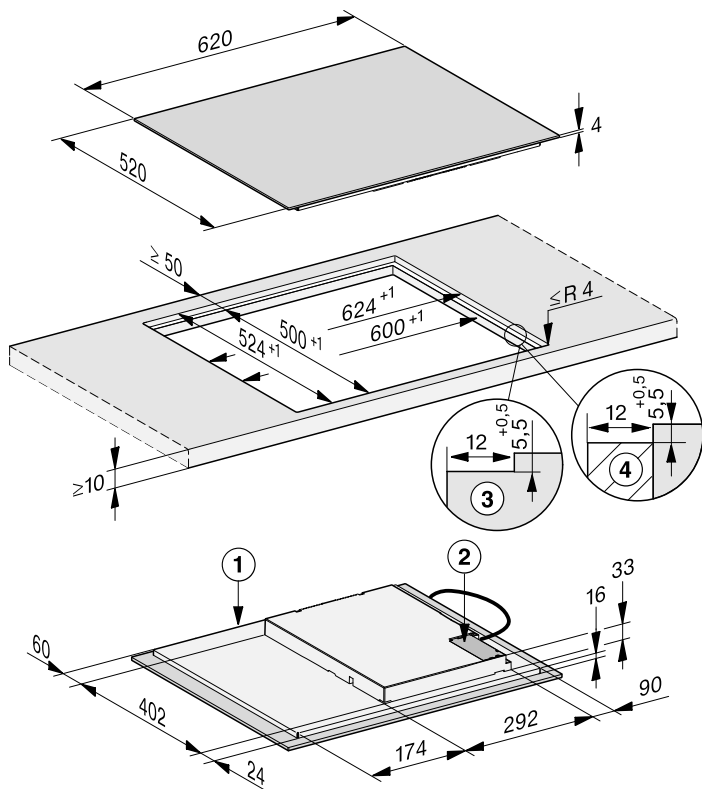

Sve mjere su navedene u mm.

- ① Sprijeda
- ② Razvodna kutija
Priključni kabel (L = 1.440 mm) priložen je uz uređaj
- ③ Stepeničasti rub radne ploče od prirodnog kamena
- ④ Drvena letvica 12 mm (nije dio isporučenog pribora)

KM 7372 FL, KM 7373 FL

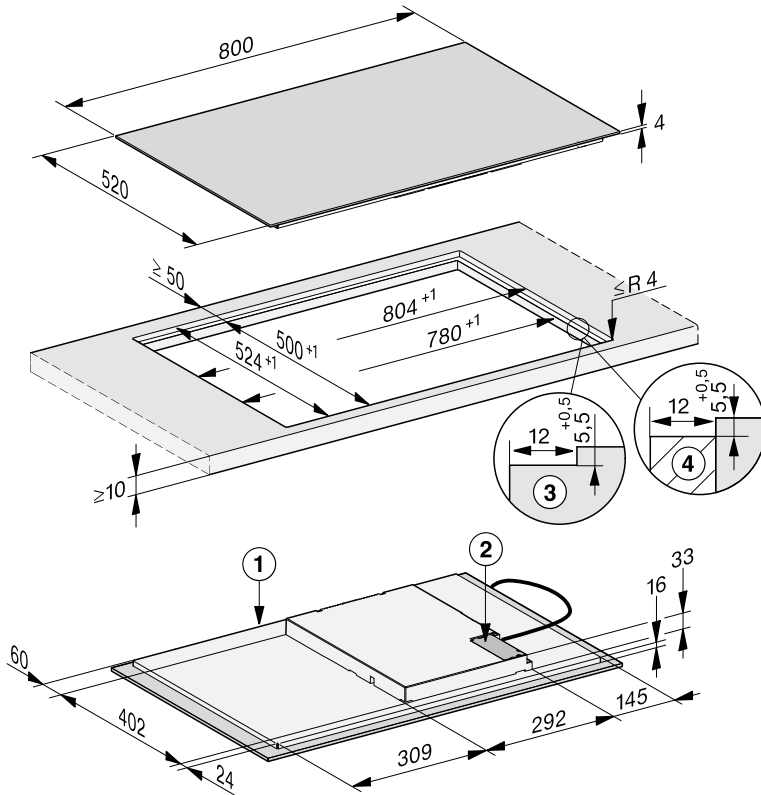

Sve mjere su navedene u mm.

- ① Sprijeda
- ② Razvodna kutija
Priključni kabel (L = 1.440 mm) priložen je uz uređaj
- ③ Stepeničasti rub radne ploče od prirodnog kamena
- ④ Drvena letvica 12 mm (nije dio isporučenog pribora)

Instalirajte

Položena ugradnja ploče za kuhanje

- Izrežite izrez u rednoj ploči. Držite se preporučenih sigurnosnih razmaka (pogledajte poglavlje „Instalacija“, odlomak „Sigurnosni razmaci“).
- Zabrtvite površine reza kod **drvene radne ploče** posebnim lakom, silikonskom masom ili smolom kako biste spriječili napuhavanje uslijed utjecaja vlage. Brtveni materijal mora biti otporan na toplinu.

Pripazite da ovi materijali ne dospiju na gornju površinu radne ploče.

- Ispod ruba ploče za kuhanje nalijepite isporučenu brtvu. Traku za brtvljenje ne lijepite ispod odvoda.

 Šteta uzrokovana nestručnim priključkom.

Elektroniku ploče za kuhanje može oštetiti kratki spoj.

Mrežni kabel na ploču za kuhanje priključuje stručno osposobljen električar.

- Mrežni vod priključite u skladu sa shemom priključivanja na ploči za kuhanje (pogledajte poglavlje „Ugradnja“, odlomak „Električni priključak“).
- Provedite priključni kabel ploče za kuhanje kroz izrez na radnoj ploči prema dolje.
- Položite ploču za kuhanje u sredinu izreza. Pazite da brtva nakon sjedanja na mjesto naliježe na radnu ploču kako bi se osiguralo brtvljenje.

- Ako brtva u kutovima ne naliježe pravilno na radnu ploču, ubodnom pilom možete pažljivo dodatno obraditi polumjere kutova ($\leq R4$).
- Ako je ugrađen donji dio prikladan za dovod zraka, postavite ploču za kuhanje tako da ventilatori budu iznad otvora.
- Priključite ploču za kuhanje na električnu mrežu (pogledajte poglavlje „Ugradnja“, odlomak „Električni priključak“).
- Provjerite funkciju ploče za kuhanje.

Ugradnja ploče za kuhanje u ravnini površine

- Izrežite izrez u rednoj ploči. Držite se preporučenih sigurnosnih razmaka (pogledajte poglavlje „Instalacija“, odlomak „Sigurnosni razmaci“).
- Radne ploče od masivnog drveta/opločene radne ploče/staklene radne ploče:
Učvrstite drvene letvice 5,5 mm ispod gornjeg ruba radne ploče.

 Šteta uzrokovana nestručnim priključkom.

Kratki spoj može oštetiti elektroniku ploče za kuhanje.

Mrežni kabel na ploču za kuhanje priključuje stručno osposobljen električar.

- Mrežni vod priključite u skladu sa shemom priključivanja na ploči za kuhanje (pogledajte poglavlje „Ugradnja“, odlomak „Električni priključak“).
- Priloženu traku za brtvljenje zalijepite ispod ruba ploče za kuhanje. Traku za brtvljenje ne lijepite ispod odvoda.
- Provedite priključni kabel ploče za kuhanje kroz izrez na radnoj ploči prema dolje.

Širina fuge između staklo-keramičke ploče i radne ploče iznosi minimalno 2 mm. Fuga je nužna kako bi se ploča za kuhanje mogla izolirati.

- Položite ploču za kuhanje u izrez i centrirajte je.

- Ako je ugrađen donji dio prikladan za dovod zraka, postavite ploču za kuhanje tako da ventilatori budu iznad otvora.
- Priključite ploču za kuhanje na električnu mrežu (pogledajte poglavlje „Ugradnja“, odlomak „Električni priključak“).
- Provjerite rad ploče za kuhanje.
- Ispunite fugu između ploče za kuhanje i radne ploče silikonskom masom za fuge otpornom na temperaturu (min. 160°C).

Instalirajte

Električni priključak

 Šteta uzrokovana nestručnim priključkom.

Nepravilno instaliranje, održavanje ili popravci mogu uzrokovati ozbiljne opasnosti za korisnika.

Tvrtka Miele ne može biti odgovorna za štete nastale nestručnom instalacijom i servisom ili popravcima, nestručnom instalacijom ili zbog prekida zaštitnog vodiča za uzemljenje (npr. električni udar).

Ploču za kuhanje na električnu mrežu priključuje stručno osposobljen električar.

Stručni električar mora poznavati lokalne propise i dodatne odredbe lokalne tvrtke za opskrbu energijom i strogo ih se pridržavati.

Nakon ugradnje mora se osigurati zaštita od dodira izoliranih dijelova.

Ukupna snaga

Pogledajte tipsku naljepnicu

Priključni podaci

Odgovarajući priključni podaci nalaze se na tipskoj naljepnici. Ti podaci moraju se podudarati s podacima električne mreže.

Za mogućnosti spajanja pogledajte shemu spajanja.

Strujna zaštitna sklopka

Normativi VDE (Austrija: ÖVE) preporučuju ugradnju FID strujne zaštitne sklopke struje aktiviranja od 30 mA za povećanje sigurnosti ploče za kuhanje.

Uređaji za prekidanje

Ploča za kuhanje mora imati mogućnost odvajanja svih polova napajanja od električne mreže pomoću uređaja za prekidanje. U isključenom stanju mora postojati razmak kontakata od najmanje 3 mm. Uređaji za prekidanje su strujne zaštitne sklopke i zaštitne sklopke.

Odvajanje od mreže

 Električni udar uzrokovan naponom.

Tijekom popravka i/ili radova održavanja ponovno uključivanje mrežnog napona može uzrokovati strujni udar. Mrežu nakon isključenja osigurajte od ponovnog uključivanja.

Ako je potrebno isključiti strujni krug od električne mreže, ovisno o uvjetima instalacije, postupite kako slijedi:

Rastalni osigurači

- Uloške osigurača potpuno izvadite iz navojnih poklopaca.

Automat s osiguračima

- Pritisnite tipku za ispitivanje (crvenu) tako da iskoči središnja tipka (crna).

Automat s ugrađenim osiguračima

- (LS prekidač, minimalno tipa B ili C): Ručicu postavite sa 1 (uključeno) na 0 (isključeno).

Zaštitna sklopka FID

- (diferencijalna zaštitna sklopka) Prebacite glavnu sklopku iz položaja 1 (uključeno) u položaj 0 (isključeno) ili pritisnite tipku za ispitivanje.

Mrežni priključni kabel

Ploča za kuhanje mora biti spojena pomoću mrežnog priključnog kabela tip H 05 VV-F (PVC izolacija) odgovarajućeg presjeka, u skladu sa shemom spajanja.

Za mogućnosti spajanja pogledajte shemu spajanja.

Dopušteni priključni napon za Vašu ploču za kuhanje i pripadajuću priključnu vrijednost potražite na tipskoj naljepnici.

Zamjena priključnog kabela

 Električni udar uzrokovan naponom.

Nestručni priključak može uzrokovati strujni udar.

Mrežni kabel mijenja samo kvalificirani električar.

Prilikom zamjene mrežnog kabela upotrebjavajte isključivo kabel tipa H 05 VV-F (PVC izolacija), odgovarajućeg promjera. Mrežni kabel dostupan je kod proizvođača ili u servisu.

Instalirajte

Shema spajanja

Na mjestu ugradnje nije postavljena svaka mogućnost priključka.

Pazite na lokalne propise i dodatne odredbe lokalne tvrtke za opskrbu energijom.

Maksimalno opterećenje po priključenom vanjskom vodiču iznosi 3.650 W.

Za priključivanje ploče za kuhanje potrebni su 1. i 2. vanjski vodič. Na 3. vanjski vodič se mogu priključiti ostali uređaji.

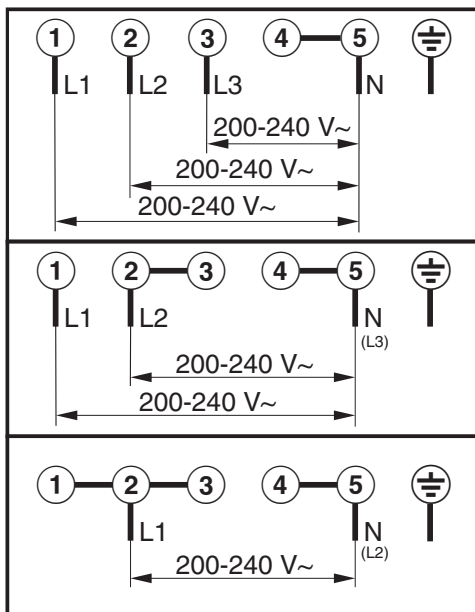

Informacijski list

U nastavku su priloženi listovi s podacima o proizvodima koji su opisani u ovim uputama za uporabu i postavljanje.

Informacije za kućanske električne ploče za kuhanje

prema Uredbi (EU) br. 66/2014

MIELE	
Identifikacijska oznaka modela	KM 7360 FR, KM 7360 FL
Broj zona i/ili površina za kuhanje	3
Za kružne zone ili površine za kuhanje: promjer iskoristive površine/zone za kuhanje Za nekružne zone ili površine za kuhanje: dužina i širina iskoristive površine/zone za kuhanje L/W	1. = Ø 140-280 mm 2. = Ø 110-220 mm 3. = Ø 90-160 mm
Potrošnja energije po zoni ili površini za kuhanje izračunana po kg (EC _{kuhanje na električnu energiju})	1. = 173,2 Wh/kg 2. = 167,7 Wh/kg 3. = 181,2 Wh/kg
Potrošnja energije za ploču za kuhanje izračunana po kg (EC _{električna ploča za kuhanje})	174,0 Wh/kg

Informacije za kućanske električne ploče za kuhanje

prema Uredbi (EU) br. 66/2014

MIELE	
Identifikacijska oznaka modela	KM 7361 FR, KM 7361 FL
Broj zona i/ili površina za kuhanje	4
Za kružne zone ili površine za kuhanje: promjer iskoristive površine/zone za kuhanje Za nekružne zone ili površine za kuhanje: dužina i širina iskoristive površine/zone za kuhanje L/W	1. = Ø 110-220 mm 2. = Ø 90-160 mm 3. = Ø 100-190 mm 4. = Ø 100-190 mm
Potrošnja energije po zoni ili površini za kuhanje izračunana po kg (EC _{kuhanje na električnu energiju})	1. = 178,0 Wh/kg 2. = 180,0 Wh/kg 3. = 174,0 Wh/kg 4. = 174,0 Wh/kg
Potrošnja energije za ploču za kuhanje izračunana po kg (EC _{električna ploča za kuhanje})	176,5 Wh/kg

Instalirajte

Informacije za kućanske električne ploče za kuhanje

prema Uredbi (EU) br. 66/2014

MIELE	
Identifikacijska oznaka modela	KM 7363 FR, KM 7363 FL
Broj zona i/ili površina za kuhanje	4
Za kružne zone ili površine za kuhanje: promjer iskoristive površine/zone za kuhanje Za nekružne zone ili površine za kuhanje: dužina i širina iskoristive površine/zone za kuhanje L/W	1. = Ø 90-160 mm 2. = Ø 110-220 mm 3. = 210x420 mm
Potrošnja energije po zoni ili površini za kuhanje izračunana po kg (EC _{kuhanje na električnu energiju})	1. = 178,0 Wh/kg 2. = 180,0 Wh/kg 3. = 172,0 Wh/kg
Potrošnja energije za ploču za kuhanje izračunana po kg (EC _{električna ploča za kuhanje})	176,0 Wh/kg

Informacije za kućanske električne ploče za kuhanje

prema Uredbi (EU) br. 66/2014

MIELE	
Identifikacijska oznaka modela	KM 7372 FR, KM 7372 FL, KM 7373 FR, KM 7373 FL
Broj zona i/ili površina za kuhanje	4
Za kružne zone ili površine za kuhanje: promjer iskoristive površine/zone za kuhanje Za nekružne zone ili površine za kuhanje: dužina i širina iskoristive površine/zone za kuhanje L/W	1. = Ø 110-220 mm 2. = Ø 90-160 mm 3. = 210x420 mm
Potrošnja energije po zoni ili površini za kuhanje izračunana po kg (EC _{kuhanje na električnu energiju})	1. = 178,0 Wh/kg 2. = 180,0 Wh/kg 3. = 172,0 Wh/kg
Potrošnja energije za ploču za kuhanje izračunana po kg (EC _{električna ploča za kuhanje})	176,0 Wh/kg

Izjava o sukladnosti

Miele ovim putem izjavljuje da je ova staklokeramička ploča za kuhanje s indukcijom u skladu s direktivom 2014/53/EU.

Cjelokupni tekst ove izjave o sukladnosti pronaći ćete na internet stranici:

- www.miele.hr pod Proizvodi / Preuzimanje
- <https://miele.hr/upute>, pod Servis / Zatražite informacije, unosom naziva proizvoda ili tvorničkog broja

Frekvencija	2,4000 GHz – 2,4835 GHz
Maksimalna snaga odašiljanja	< 100 mW

Miele trgovina i servis d.o.o.
Buzinski prilaz 32
10 010 Zagreb
Telefon: 01 6689 000
Faks: 01 6689 090
Servis: 01 6689 010
E-mail: info@miele.hr
www.miele.hr

Njemačka
Miele & Cie. KG
Carl-Miele-Straße 29
33332 Gütersloh

KM 7360 FR, KM 7360 FL, KM 7361 FR, KM 7361 FL,
KM 7363 FR, KM 7363 FL, KM 7372 FR, KM 7372 FL,
KM 7373 FR, KM 7373 FL