























Bruks- og monteringsanvisning Kombinasjon vintempererings- og fryseskap



Bruks- og monteringsanvisningen **må** leses før oppstilling –
installasjon – igangsetting. På denne måten beskytter du deg selv og
unngår skader.

Innhold

Sikkerhetsregler og advarsler	4	Innredning	24
Bærekraft og miljøvern	13	Justere skilleveggen til isbit-skuffen.....	24
Slik sparer du energi	14	Uttrekkbare trehyller	24
Oversikt	16	Tilpasse trehyllen (FlexiFrame) til flaskestørrelsene	25
Produktbeskrivelse	16	Maksimal kapasitet	25
Produktoversikt	16	Maksimal last på trelisten	26
Display.....	18	Skrive på lister (NoteBoards).....	26
Innstillingsmodus 	19	Medfølgende tilbehør	27
Party-modus 	19	Ekstraustyr	27
Presentasjonslys 	19	Igangsetting	28
Isbitmaskin 	19	Før første gangs bruk	28
Låsefunksjon  / 	19	Plassere lamellene på trehyllene	28
Utkobling av kjøle-/fryseskapet 	19	Tilkobling av kjøle-/fryseskapet ..	28
Sabbat-modus 	20	Aktivere luftfilter (Active AirClean-filter) 	28
Informasjon om Sabbat-modus i	20	Innkobling av kjøle-/fryseskapet	28
Tidsrom frem til døralarmen  skal aktiveres	20	Utkobling av kjøle-/fryseskapet	28
Nettverkstilkobling 	20	Separat utkobling av vin-tempereringssonen	29
Tastelyd  / 	20	Gjeninnkobling av vintempereringssoner	29
Varsel- og signaltoner  / 	20	Vær oppmerksom på følgende ved lengre fravær	29
Lysstyrke i displayet 	20	Forutsetninger for nettverkstilkobling	29
Temperaturenhet °C/°F	20	Utføre nettverkstilkobling for første gang.....	30
Messeinnstilling 	20	Utføre Scan & Connect.....	30
Fabrikkinstillinger 	20	Betjening	31
Informasjon om kjøle-/fryseskapet i	21	Innstilling av temperaturene i vin-tempereringssoner	31
Indikator for Active AirClean-filter 	21	Mulige innstillingsverdier for temperaturen i vin-tempereringssonene	31
Rengjøring av isbitskålen 	21	Temperaturindikator for vintempereringssoner	31
Nettverkstilkobling	22	Stille inn luftfuktigheten (ActiveHumidity) i den nedre vin-tempereringssonen 	31
Sikkerhet	22	Mulige innstillingsverdier for luftfuktigheten	31
Temperaturalarm i en av vin-tempereringssonene	22		
Temperaturalarm i frysesonen ...	23		
Døralarm	23		
Produktfunksjoner	24		
SuperFrost 	24		

Innstilling av temperaturen i fryse-sonen.....	32	Justering av skapet.....	64
Mulige innstillingsverdier for temperaturen i fryse-sonen	32	Integrering av kjøle-/fryseskap i en kjøkkeninnredning	64
Temperaturindikator for fryse-sonen	32	Produktmål	66
Innkobling av SuperFrost ❄️.....	32	Fast vanntilkobling	69
Utkobling av SuperFrost ❄️	33	Sikkerhetsregler for fast vann-tilkobling.....	69
Frysing og oppbevaring av ferske matvarer	33	Koble kjøle-/fryseskapet til vanninntaket	69
Tilpasse innstillinger.....	35	Elektrotilkobling	71
Rengjøring og stell	41	Samsvarserklæring.....	72
Henvisninger til rengjøringsmidler ..	41	Opphavsretter og lisenser	73
Klargjøring av kjøle-/fryseskapet for rengjøring	41		
Innvendig rengjøring.....	42		
Rengjøre tilbehør for hånd eller i oppvaskmaskinen.....	42		
Bytte Active AirClean-filter (luft-filter)	42		
Rengjøring av isbitskålen ☺️	43		
Rengjøre fronter og sidevegger	44		
Rengjøring av dørpakning	44		
Rengjøring av ventilasjonsarealer....	45		
Etter rengjøringen	45		
Avriming	45		
Feilretting	46		
Innvendig lys	57		
Årsaker til støy	58		
Kundeservice	60		
Kontakt ved feil	60		
EPREL-database.....	60		
Garanti	60		
Installasjon	61		
Oppstillingssted.....	61		
Krav til ventilasjon	62		
Oppstilling av flere kjøle-/fryseskap ved siden av hverandre	62		
Side-by-Side-oppstilling.....	62		
Omhengsling av døren.....	63		
Oppstilling av kjøle-/fryseskapet	63		

Sikkerhetsregler og advarsler

Dette kjøle-/fryseskapet oppfylder de gjeldende sikkerhetskravene. Ikke-forskriftsmessig bruk kan imidlertid føre til skader på personer og materiell.

Les den vedlagte bruks- og monteringsanvisningen nøye før du tar i bruk kjøle-/fryseskapet. Den gir viktige opplysninger om innbygging, sikkerhet, bruk og vedlikehold. Slik beskytter du deg selv og unngår skader på kjøle-/fryseskapet.

I henhold til internasjonal standard IEC 60335-1 gjør Miele uttrykkelig oppmerksom på at all tilgjengelig informasjon om installasjon av kjøle-/fryseskapet samt sikkerhetshenvisninger og advarsler skal leses nøye og følges.

Miele kan ikke gjøres ansvarlig for skader som skyldes at disse henvisningene ikke blir fulgt.

Ta vare på bruks- og monteringsanvisningen. Gi bruks- og monteringsanvisningen videre til en ny eier.

 Fare for skade fra glasskår.

I høyder over 1 500 m kan glasset i maskindøren knuse på grunn av endring i lufttrykket.

Skarpe kanter kan forårsake store skader.

Forskriftsmessig bruk

► Kjøle-/fryseskapet er bestemt for bruk i husholdningen og på husholdningsliknende steder, som f.eks.

- i butikker, kontorer og lignende arbeidsplasser
- på gårdsbruk
- av kunder på hoteller, moteller, pensjonater o.l.

Dette skapet skal ikke brukes utendørs.

► Skapet skal kun brukes innenfor rammen av hva som er vanlig innen husholdning, til lagring av vin og oppbevaring av frysevarer, frysing av ferske matvarer og til å lage is.

Annen bruk er ikke tillatt.

► Kjøle-/fryseskapet er ikke egnet for lagring og kjøling av medikamenter, blodplasma, laboratoriepreparater eller lignende stoffer eller produkter som ligger til grunn for direktivet om medisinsk utstyr. Feilaktig bruk av kjøle-/fryseskapet kan føre til skader på de lagrede matvarene eller at de blir fordervet. Videre er kjøle-/fryseskapet ikke egnet for drift i områder med eksplosjonsfare.

Miele kan ikke gjøres ansvarlig for skader som skyldes ureglementert bruk eller feil betjening.

► Personer (inkludert barn), som på grunn av sin psykiske eller fysiske tilstand eller pga. sin uerfarenhet eller uvitenhet ikke er i stand til å betjene kjøle-/fryseskapet på en sikker måte, må være under tilsyn av en ansvarlig person.

De får bare bruke kjøle-/fryseskapet uten tilsyn, dersom de har fått opplæring i sikker bruk og forstår mulige farer ved feil betjening.

Barn i husholdningen

► Barn under 8 år må holdes vekk fra kjøleskapet, med mindre barna er under konstant tilsyn.

► Barn over åtte år får bare betjene skapet uten tilsyn, dersom betjeningen er forklart slik, at de kan bruke det på en sikker måte. Barn må kunne se og forstå mulige farer ved feil betjening.

► Barn må ikke rengjøre eller vedlikeholde skapet uten tilsyn.

► Hold øye med barn som befinner seg i nærheten av skapet. Ikke la barn leke med skapet.

► Fare for kvelning. Barn kan vikle seg inn i emballasjen (f.eks. folie) mens de leker, eller trekke den over hodet og kveles. Hold emballasjen vekk fra barn.

Teknisk sikkerhet

► Det er testet at kjølemiddelkretsløpet er tett. Kjøle-/fryseskapet er i overensstemmelse med gjeldene sikkerhetsregler samt de relevante EU-retningslinjene.



Ved skade på kjølekretsløpet: Kjølemiddel og olje kan lekke ut og antennes.

Sikkerhetsregler og advarsler

► Advarsel: Brannfare/brennbare materialer. Dette symbolet er plassert på kompressoren og indikerer brennbare materialer. Ikke fjern denne etiketten.

Kjølemiddelet (informasjon på typeskiltet) er miljøvennlig, men brennbar.

Bruken av dette miljøvennlige kjølemiddelet fører delvis til økt driftsstøy. I tillegg til støy fra kompressoren, kan det forekomme strømningslyder i hele kjølekretsløpet. Disse effektene kan dessverre ikke unngås, men de har ingen innflytelse på kjøle-/fryseskapets funksjon. Pass på at ingen deler av kjølekretsløpet blir skadet under transport og innbygging/oppstilling av kjøle-/fryseskapet. Kjølemiddel som spruter ut kan skade øynene, og kjølemiddel som lekker ut kan antennes.

Ved skader:

- Unngå åpen ild eller antennelseskilder.
- Koble kjøle-/fryseskapet fra el-nettet.
- Gjennomluft rommet der kjøle-/fryseskapet står i noen minutter.
- Ta kontakt med Miele's serviceavdeling.

► Jo mer kjølemiddel det er i et kjøle-/fryseskap, desto større må rommet være der skapet skal stå. Ved en eventuell lekkasje kan det i for små rom dannes en brennbar gass-luft-blanding. Per 8 g kjølemiddel må rommet være minst 1 m³ stort. Mengden kjølemiddel står på typeskiltet innvendig i kjøle-/fryseskapet.

► Hvis ventilasjonsarealene er tildekket eller blokkert, kan det dannes en brannfarlig gass-luft-blanding hvis kjølekretsløpet blir skadet. De angitte ventilasjonsarealene må overholdes. Ventilasjonsarealene må ikke tildekkes eller blokkeres.

► Tilkoblingsdataene (sikring, frekvens, spenning) på skapets typeskilt må stemme overens med dataene for el-nettet, slik at det ikke oppstår skader på skapet. Sammenlign disse dataene før tilkobling. Spør elektrofagfolk hvis du er i tvil.

► Sikkerheten for skapets elektriske anlegg garanteres kun hvis det kobles til et forskriftsmessig installert jordingssystem. Det er meget viktig at denne grunnleggende sikkerhetsforutsetningen er i orden. I tvilstilfelle bør en fagperson kontrollere elektroinstallasjonen.

Sikkerhetsregler og advarsler

- ▶ Midlertidig eller permanent drift på et selvforsynt energiforsynings-system eller et energiforsyningsystem som ikke er synkronisert med strømforsyningen (som f.eks. øynettverk, backup-systemer), er mulig. Forutsetning for drift er at energiforsyningsystemet overholder ret-ningslinjene i NEK EN 50160 eller tilsvarende.
Funksjon og drift av sikkerhetstiltakene i husinstallasjonen og i dette produktet fra Miele må også sikres ved drift av øynettverk, eller ved drift som ikke er synkronisert med strømforsyningen, eventuelt er-stattes av likeverdige tiltak i installasjonen. Eksempelvis som be-skrevet i den aktuelle publiseringen av NEK EN 5272-2 / VDE-AR-E 2510-2.
- ▶ For at venskapet skal kunne kobles raskt fra strømnettet i nødstilfel-le, må stikkkontakten være plassert ved siden av skapet og være lett tilgjengelig.
- ▶ Hvis nettkabelen er skadet, må kjøle-/fryseskapet umiddelbart kobles fra strømnettet. Steng stoppekranen for å avbryte vanntilfør-selen. Kontakt Miele's serviceavdeling.
- ▶ En skadet nettkabel må kun erstattes med en spesiell nettkabel av samme type (fås kjøpt i Miele's nettbutikk eller hos Miele's service-avdeling). Av sikkerhetsgrunner skal den kun skiftes ut av kvalifiserte fagfolk eller Miele's serviceavdeling.
- ▶ Flerveis-stikkontakt eller skjøtekabler gir ikke nødvendig sikkerhet for skapet (brannfare). De må ikke brukes for å koble skapet til el-net-tet.
- ▶ Hvis fuktighet kommer i kontakt med spenningsførende deler eller med tilkoblingsledningen, kan det føre til kortslutning. Skapet må ikke brukes i områder hvor det er fuktighet eller fare for vannsprut (f.eks. garasje, vaskekjeller).
- ▶ Dette skapet skal ikke brukes på ikke-stasjonære oppstillings-steder (f.eks. skip).
- ▶ Skader på skapet kan utsette brukeren for fare. Kontroller at skapet ikke har synlige skader. Et skadet skap må ikke tas i bruk.
- ▶ Dette kjøle-/fryseskapet skal ikke bygges inn.
- ▶ Ved installasjon og vedlikehold, reparasjoner samt installasjonsar-beid på ferskvannsnettet må skapet være koblet fra el-nettet. Kombi-skapet er bare koblet fra el-nettet, når:

Sikkerhetsregler og advarsler

- sikringene i elektroinstallasjonen er koblet ut eller
- skrusikringene i elektroinstallasjonen er skrudd helt ut eller
- tilkoblingsledningen er koblet fra el-nettet. Ta tak i støpselet, ikke i tilkoblingsledningen for å trekke ut støpselet.

► Ved installasjon, vedlikehold eller reparasjoner som ikke er fagmessig utført, eller ved en defekt fast vanntilkobling kan det oppstå betydelig fare for brukeren. Produsenten påtar seg ikke ansvar for dette.

Installasjons- og vedlikeholdsarbeid, reparasjoner, installasjonsarbeid på vannforsyningen og alle reparasjoner på is-/vanndispenseren (avhengig av modell) må kun utføres av kvalifiserte fagfolk eller Mieleles serviceavdeling.

► Isbitmaskinen må kun kobles til en kaldtvannsledning.

► Miele er ikke ansvarlig for skader som skyldes feilaktig vanntilkobling.

► Garantikrav bortfaller hvis kjøle-/fryseskapet ikke repareres av kvalifiserte fagfolk eller av Mieleles serviceavdeling.

► Vi anbefaler at defekte komponenter erstattes med originale reservedeler. Kun ved forskriftsmessig montering av originale reservedeler garanterer Miele at sikkerhetskravene som stilles til produktene blir oppfylt, og at garantien fortsatt er gjeldende.

► Pga. spesielle krav (f.eks. når det gjelder temperatur, fuktighet, kjemisk bestandighet, slitestyrke og vibrasjon), er kjøle-/fryseskapet utstyrt med en spesiallyspære. Denne lyspæren skal kun brukes til det den er bestemt for. Lyspæren er ikke egnet for rombelysning. Den skal kun skiftes ut av kvalifiserte fagfolk eller av Mieleles serviceavdeling. Dette kjøle-/fryseskapet inneholder flere lyskilder som har minst energiklasse G.

Forskriftsmessig installasjon

► Foreta omhengsling av døren (ved behov) i henhold til monteringsanvisningen.

► Bruk alltid vernehansker ved transport og oppstilling av kjøle-/fryseskapet.

► Kjøle-/fryseskapet er veldig tungt og kan velte forover når skapdøren(e) er åpen/åpne:

Sikkerhetsregler og advarsler

- Ved transport eller flytting av kjøle-/fryseskapet må det være minst 2 personer.
- Ved omhengsling av døren på kjøle-/fryseskapet må det være minst 2 personer.
- Kjøle-/fryseskapet må settes opp av minst 2 personer.
- La aldri kjøle-/fryseskapet være uten tilsyn under oppstilling.

Forskriftsmessig bruk

► Skapet er konstruert for en bestemt klimaklasse (omgivelses-temperaturområde) og grensene for denne må overholdes. Klimaklassen står på typeskiltet inne i kjøle-/fryseskapet. Lavere omgivelsestemperatur fører til lengre stillstandtid for kompressoren, slik at kjøle-/fryseskapet ikke kan opprettholde den nødvendige temperaturen.

► Ventilasjonsåpningene må ikke tildekkes eller blokkeres. En god ventilasjon kan da ikke lenger garanteres. Energiforbruket øker, og dette kan føre til skader på komponenter.

► Fare for skade pga. matvarer som inneholder fett eller olje. Hvis du oppbevarer matvarer som inneholder fett eller olje i kjøleskapet eller i skapdøren, må du sørge for at fett eller olje som lekker ut, ikke kommer i kontakt med kunststoffdelene i kjøle-/fryseskapet. Det kan oppstå sprekker pga. spenninger i kunststoffet, slik at det brister eller får små riss.

► Brann- og eksplosjonsfare pga. eksplosive gassblandinger. Ikke oppbevar eksplosive stoffer og ikke produkter med brennbare drivgasser (f.eks. spraybokser) i kjøleskapet. Lettantennelige gassblandinger kan antennes av elektriske komponenter. Spraybokser av denne typen er merket med innholdsdeklarasjon eller et flammesymbol. Gass som lekker ut kan antennes av elektriske komponenter.

► Eksplosjonsfare. Ikke bruk elektriske apparater i kjøleskapet (f.eks. til å lage softis). Dette kan forårsake gnistdannelse.

► Stor fare for skade. Bokser og flasker med kullsyreholdige drikker eller med væsker som kan fryse, må ikke oppbevares i frysesonen. Boksene eller flaskene kan eksplodere.

► Stor fare for skade. Hvis du legger flasker til hurtigkjøling i frysesonen, må du ta dem ut igjen senest etter en time. Flaskene kan eksplodere.

► Fare for skade. Ikke ta på frosne matvarer eller metalldeleer med våte hender. Hendene kan fryse fast.

Sikkerhetsregler og advarsler

- ▶ Fare for skade. Ta aldri isbiter eller pinneis (spesielt saftis), i munnen rett etter at du har tatt den ut av frysesonen. Leppene eller tunge kan fryse fast pga. den svært lave temperaturen.
- ▶ Ikke frys inn igjen matvarer som er helt eller delvis tint. De må brukes så raskt som mulig, ellers mister de næringsverdi og forderves. Hvis du koker eller steker maten, kan du fryse den inn igjen på nytt.
- ▶ Hvis du spiser matvarer som har vært lagret for lenge, er det fare for matforgiftning. Lagringstiden avhenger av flere faktorer, f.eks. ferskhet, kvalitet og lagringstemperatur. Følg anvisningene fra matvareprodusenten angående lagring og holdbarhet!
- ▶ For at matvarene skal bli gjennomfrosne så raskt som mulig, skal ikke den maksimale frysekapasiteten overskrides. Den maksimale frysekapasiteten innen 24 timer finner du på typeskiltet «Frysekapasitet ... kg/24 t».

For skap i rustfritt stål gjelder:

- ▶ Den rustfrie stålflaten blir skadet av lim, og mister den beskyttende virkningen mot smuss. Ikke fest post-it lapper, transparent tape, maskeingstape eller andre klistrelapper på den rustfrie stålflaten.
- ▶ Flaten er ømfintlig for riper. Selv magneter kan forårsake riper.

Tilbehør og reservedeler

- ▶ Vi anbefaler at du bruker originalt tilbehør fra Miele. Hvis andre deler monteres i eller på produktet, tapes krav i forbindelse med garanti og/eller produktansvar.
- ▶ Miele originale reservedeler er tilgjengelige i minst 10 år og opptil 15 år etter at kjøle-/fryseskapsserien har gått ut av produksjon.

Rengjøring og stell

- ▶ Skyll isbitmaskinen og dermed også vannforsyningen, ved at du kaster de første 3 isbitproduksjonene. Dette skal gjøres:
 - før første igangsetting
 - etter at isbitmaskinen ikke har vært i bruk over lengre tid (mer enn 5 dager)
 - regelmessig ved konstant drift (minst en gang i måneden), for å fjerne isrester (tilstopping av vannforsyningen unngås)
 - før du koblet ut isbitmaskinen for en lengre periode

- ▶ Ikke bruk olje eller fett på dørpakningen. Det kan gjøre den porøs med tiden.
- ▶ Dampen fra en damprenser kan trenge inn til strømførende deler og forårsake en kortslutning. Bruk aldri damprenser til rengjøring og avriming av skapet.
- ▶ Advarsel. Ikke bruk mekaniske eller andre hjelpemidler som ikke er anbefalt av produsenten, for at avrimingen skal gå raskere.
- ▶ Spisse eller skarpe gjenstander skader kjøleelementene og skapet blir ødelagt. Ikke bruk spisse eller skarpe gjenstander for å
 - fjerne rim- og islag,
 - løfte opp fastfryste isbitskåler og matvarer.
- ▶ Ikke sett elektriske varmeapparater eller stearinlys inn i skapet for å rime det av. Kunststoffet blir skadet.
- ▶ Ikke bruk avrimingsspray eller avrimingsmidler. Avrimingsspray og avrimingsmidler kan danne eksplosive gasser, inneholde løsningsmidler eller drivgasser som skader kunststoff, eller som kan være helseskadelige.

Transport

- ▶ Transporter alltid kjøle-/fryseskapet stående og i transportemballasjen for å unngå skader.
- ▶ Stor fare for skade. Kjøle-/fryseskapet er tungt, og skal transporteres ved hjelp av to personer.

Retur og gjenvinning av gamle produkter

- ▶ Barn som leker, kan bli sperret inne i kjøle-/fryseskapet og bli kvalt.
 - Demonter dørene.
 - Ta ut skuffene.
 - La hyllene bli værende i kjøle-/fryseskapet, slik at barn ikke kan klatre inn.
 - Ødelegg eventuelt dørlåsen på det gamle kjøle-/fryseskapet. Da forhindrer du at barn som leker, kan stenge seg inne og komme i livsfare.
- ▶ Fare for elektrisk støt!
 - Kutt av støpselet på nettkabelen.
 - Kutt av nettkabelen på det gamle produktet.

Sikkerhetsregler og advarsler

Sørg for at støpselet og nettkabelen leveres separat fra det gamle produktet ved retur og gjenvinning.

► Under og etter avfallshåndteringen må du sørge for at kjøle-/fryseskapet ikke settes i nærheten av bensin eller andre brennbare gasser og væsker.

► Brannfare på grunn av olje eller kjølemiddel som lekker ut. Kjølemiddelet og oljen i kjøleskapet er brennbar. Kjølemiddel eller olje som lekker ut kan antennes ved for høy konsentrasjon og ved kontakt med en ekstern varmekilde.

Sørg for at kjølekretsløpet ikke blir skadet under avfallshåndteringen. Slik forhindrer du ukontrollert utslipp av kjølemiddel (informasjon på typeskiltet) og olje.

► Kjølemiddel som spruter ut, kan skade øynene! Ikke ødelegg deler av kuldekretsløpet, f.eks. ved å

- stikke hull på fordamperens kjølemiddelkanaler,
- brette av rør,
- skrape av overflatebelegg.

Symbol på kompressoren (avhengig av modell)

Denne henvisningen har bare betydning for resirkuleringen. I normaldrift er det ingen fare.



► Oljen i kompressoren kan være dødelig ved svelging og hvis den trenger inn i luftveiene.

Retur og gjenvinning av emballasjen

Emballasjen benyttes til håndtering og beskytter produktet mot transport-skader. Emballasjematerialene er valgt med sikte på miljøvennlighet og avfallsbehandling og kan derfor generelt gjenvinnes.

Gjenvinning av emballasjen til materialkretsløpet medfører besparelser av råstoffer. Benytt deg av materialspesifikke gjenvinningsstasjoner og returmøstigheter. Miele-forhandleren tar transportemballasjen i retur.

Retur og gjenvinning av det gamle produktet

Elektriske og elektroniske produkter inneholder ofte verdifulle materialer. De inneholder imidlertid også skadelige stoffer, blandinger og komponenter, som har vært nødvendige for produktets funksjon og sikkerhet. I restavfallet eller ved feil behandling kan disse stoffene være helseskadelige og skade miljøet. Kast derfor aldri produktene som restavfall.



Pass på at ditt kjøle-/fryseskap ikke skades før det returneres og gjenvinnes på en forsvarlig og miljøvennlig måte. På den måten sikres det at kjølemiddelet i kuldekretsløpet og oljen i kompressoren ikke kan lekke ut i omgivelsene.

Benytt i stedet de offentlige returpunktene for innlevering og gjenvinning av slike produkter. Produktene kan leveres gratis til kommunale gjenvinningsstasjoner, forhandlere av tilsvarende produkter eller til Miele. For mer informasjon, se www.miele.no. Du er selv juridisk ansvarlig for å slette personlige data som måtte finnes i de gamle produktene. Du er rettslig forpliktet til å ta ut gamle batterier, akkumulatorer og lamper som ikke sitter fast i produktet, og som kan tas ut uten at de blir ødelagt. Ta dem med til et egnet returpunkt, der de kan leveres gratis. Sørg for at produktet oppbevares utilgjengelig for barn til det kjøres bort.

Bærekraft og miljøvern

Slik sparer du energi ...

- Oppstillingssted** Kjøle-/fryseskapet må oftere avkjøles ved høye omgivelsestemperaturer, og forbruker da mer energi. Derfor:
- Sett opp kjøle-/fryseskapet i et godt ventilert rom.
 - Ikke sett kjøle-/fryseskapet ved siden av et varmeelement (radiator, komfyr).
 - Beskytt kjøle-/fryseskapet mot direkte sollys.
 - Sørg for en ideell omgivelsestemperatur rundt 20 °C.
 - Hold ventilasjonsåpningene frie og fjern støv fra dem regelmessig.
- Temperaturinnstilling** Jo kaldere den innstilte temperaturen er, desto høyere er strømforbruket. Følgende innstillinger anbefales:
- Vintempereringssoner 12 til 14 °C.
 - Frysesone -18 °C
 - For å spare energi kan du selv koble ut SuperFrost ❄️, så snart matvarene eller drikkevarene er kalde nok.
- Bruk** Varme som kommer inn samt begrenset luftsirkulasjon øker energiforbruket. Derfor:
- Hold aldri skapdøren åpen lenger enn nødvendig. God sortering av vinflaskene og matvarene hjelper.
 - Lukk skapdørene helt igjen etter at du har åpnet dem.
 - Hold deg til plasseringen av trehyllene, slik som de var ved levering.
 - Ikke overfyll trehyllene, luften må kunne sirkulere.
 - Ikke overfyll fryseskuffene, luften må kunne sirkulere.
 - Hold ventilasjonsåpningene i kjøle-/fryseskapet frie.
 - La varm mat og drikke avkjøles før du setter det i kjøle-/fryseskapet.
 - Lagre matvarene godt emballert eller godt tildekket.
 - Hold deg til plasseringen av skuffer og hyller som ved levering.

Bærekraft og miljøvern

- Hold en avstand på 25 mm mellom skapets bakside og veggen.

Oversikt

Produktbeskrivelse

Produktoversikt

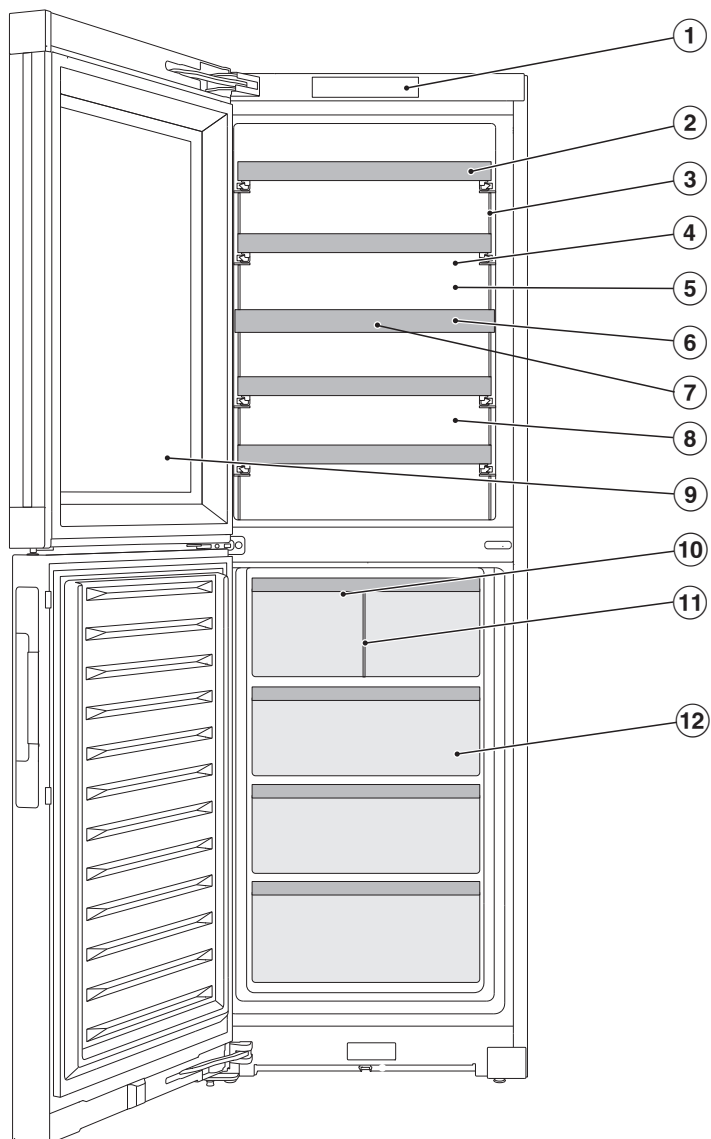

- ① Display
- ② Trehyller med lister til å skrive på (FlexiFrames med Noteboard)
- ③ Innvendig belysning og presentasjonslys ㄱㄴ:
Ved bruk av LED-lys er det ingen fare for at vinen blir påvirket av varme eller UV-stråler.
- ④ Øvre vintempereringssone
- ⑤ Tørr bakvegg for å unngå kondens
- ⑥ Isolasjonsplate mellom vintempereringssonene:
Ulike typer vin kan lagres samtidig ved forskjellige temperaturer.
- ⑦ Luktfilter:
Active AirClean-filteret befinner seg bak NoteBoard.
- ⑧ Nedre vintempereringssone med justering av luftfuktigheten (ActiveHumidity) for langvarig lagring
- ⑨ Glassdør: Det UV-bestandige sikkerhetsglasset beskytter vinen din mot skadelige UV-stråler.
- ⑩ Isbitmaskin med integrert isbitskål og belysning
- ⑪ Isbitskuff med skillevegg:
Flytt skilleveggen for å forstørre plassen til isbitene.
- ⑫ Fryseskuffer

Oversikt

Display

Displayet kan bli ripet av spisse eller skarpe gjenstander, f.eks. spiker, blyanter etc.

Displayet skal kun berøres med fingrene.

Hvis fingrene er kalde, er det ikke sikkert at displayet reagerer.



- ① Indikator messeinnstilling
(kun synlig når funksjonen Messeinnstilling er koblet inn)
- ② Temperaturindikator for øvre vintempereringssone
Sensortast for innstilling av temperatur
- ③ Sensortast for presentasjonslys ☂
til inn- og utkobling av innvendig belysning ved lukket skapdør
- ④ Temperaturindikator for nedre vintempereringssone og
sensortast for innstilling av temperatur og luftfuktighet
(ActiveHumidity)
- ⑤ Temperaturindikator for fryseseonen
- ⑥ Sensortast innstillingsmodus ⚙
for valg av forskjellige funksjoner i innstillingsmodus
- ⑦ Viser tilkoblingsstatus
(bare synlig hvis nettverkstilkobling er opprettet)

Innstillingsmodus

Party-modus

Funksjonen Party-modus anbefales hvis du vil fryse ned store mengder ferske matvarer raskt (se kapittel «Tilpasse innstillinger»).



Funksjonen Party-modus bør kobles inn ca. 4 timer før du legger inn matvarene.

Funksjonen Party-modus slås automatisk av etter ca. 24 timer.

Ved strøbrudd kobles funksjonen Party-modus ut.

Presentasjonslys

Dersom du ønsker å presentere vinflaskene dine, selv om døren er lukket, kan du stille inn den innvendige belysningen slik at det er lys selv om døren er lukket.

Du kan slå av og på presentasjonslyset via sensortasten  i displayet. Når presentasjonslyset er slått på lyser sensortasten  oransje.

Presentasjonslyset i vintempereringssonene kan stilles inn separat på ulike lysstyrkenivåer eller kobles ut for hver enkelt vintempereringssone (se kapittel «Tilpasse innstillinger»).

Isbitmaskin

Her kan du slå på eller av isbitmaskinen (se kapittel «Tilpasse innstillinger»).

Isbitmaskinen produserer ca. 1,2 kg isbiter i løpet av 24 timer ved en temperatur på -18 °C.

Hvor mange isbiter som produseres, er avhengig av temperaturen i fryse-sonen: **Jo lavere temperatur, desto flere isbiter blir produsert i en viss periode.**

Bruk kun isbitmaskinen til produksjon av isbiter i mengder som er vanlige i en husholdning.

Låsefunksjon /

Når låsefunksjonen er slått på, beskytter den mot uønsket utkobling av kjøle-/fryseskapet og mot uønskede justeringer av en annen person, f.eks. barn.

Hvis du f.eks. vil justere temperaturen for en kort stund, kan du deaktivere låsefunksjonen midlertidig.

Utkobling av kjøle-/fryseskapet

Se kapittel «Igangsetting», avsnitt «Inn- og utkobling av kjøle-/fryseskapet».

Oversikt

Sabbat-modus

For å understøtte religiøse skikker har kjøle-/fryseskapet Sabbat-modus (se kapittel «Tilpasse innstillinger»).

Ved innkoblet Sabbat-modus  deaktiveres midlertidig:

- den innvendige belysningen ved åpen dør
- presentasjonslyset med lukket dør
- alle akustiske og optiske signaler
- displayet
- isbitmaskinen
- en aktiv WiFi-forbindelse
- påminnelser (f.eks. indikator for Active AirClean-filter): Det innstilte tidsintervallet blir satt på pause

Alle andre tidligere aktiverte funksjoner forblir aktivert.

Når Sabbat-modus  er koblet inn, kan du ikke foreta noen innstillinger på kjøle-/fryseskapet.

Informasjon om Sabbat-modus

Du kan åpne versjonen av Sabbat-modus her.

Tidsrom frem til døralarmen skal aktiveres

Her kan du stille inn hvor lang tid det skal gå før døralarmen aktiveres etter at døren er åpnet.

Nettverkstilkobling

Her kan du utføre nettverkstilkoblingen for første gang, deaktivere og aktivere WiFi eller nullstille nettverkskonfigurasjonen (se kapittel «Tilpasse innstillinger»).

Tastelyd /

Her kan du slå på eller av tastelyden (se kapittel «Tilpasse innstillinger»).

Varsel- og signaltoner /

Her kan du endre lydstyrke for varsel- og signaltoner (f.eks. døralarm eller ved en feilmelding). Eller du kan slå helt av varsel- og signaltonene hvis de forstyrrer deg (se kapittel «Tilpasse innstillinger»).

Lysstyrke i displayet

Her kan du tilpasse lysstyrken i displayet til lysforholdene i rommet (se kapittel «Tilpasse innstillinger»).

Temperaturenhet $^{\circ}\text{C}/^{\circ}\text{F}$

Her kan du stille inn ønsket temperaturenhet ($^{\circ}\text{Celsius}$ eller $^{\circ}\text{Fahrenheit}$) (se kapittel «Tilpasse innstillinger»).

Messeinnstilling

Her kan du koble ut messeinnstillingen hvis messeinnstillingen er slått på fra fabrikken (i displayet vises ).

Messeinnstillingen gjør det mulig for forhandleren å presentere kjøle-/fryseskapet uten at det blir kaldt. Denne innstillingen er ikke nødvendig for privat bruk.

Fabrikkinnstillinger

Her kan du nullstille kjøle-/fryseskapets innstillinger til fabrikkinnstillingene.

Tips: Nullstill innstillingene på skapet til fabrikkinnstillingene når kjøle-/fryseskapet skal leveres til gjenvinning, selges eller et brukt skap skal tas i bruk. Avhengig av modell, nullstilles dermed nettverkskonfigurasjonen, slik at alle personlige data fjernes fra kjøle-/fryseskapet. Dessuten har ikke forrige eier lenger tilgang til kjøle-/fryseskapet.

Informasjon om kjøle-/fryseskapet **i**

Her kan du se modellbetegnelsen og serienummeret til kjøle-/fryseskapet.

Ha denne produktinformasjonen klar:

- for å integrere kjøle-/fryseskapet i nettverket ditt.
- når du kontakter Miele's serviceavdeling for å melde fra om en feil.
- når du søker etter informasjon i EPREL-databasen.

Indikator for Active AirClean-filter

Luftfiltreringen via Active AirClean-filteret sørger for at luften forblir fri for støv og lukt.

Indikatoren for Active AirClean-filteret  i displayet minner deg ca. hver 12. måned på at Active AirClean-filteret må byttes (se kapittel «Rengjøring og stell», avsnitt «Utskiftning av Active AirClean-filter (luktfiler)»).

Her kan du aktivere indikatoren for Active AirClean-filteret  (se kapittel «Tilpasse innstillinger»).

Rengjøring av isbit-skålen

For å gjøre det enklere å rengjøre isbit-skålen til isbitmaskinen, kan du stille inn rengjøringsposisjonen til isbit-skålen her (se kapittel «Rengjøring og stell», avsnitt «Rengjøre isbit-skålen»).

Symbolet  vises kun i innstillingsmodusen når isbitmaskinen er koblet inn.

Oversikt

Nettverkstilkobling

Kjøle-/fryseskapet ditt er utstyrt med en integrert WiFi-modul. Med WiFi-modulen kan du opprette en nettverksforbindelse til hjemmenettverket ditt og bruke Miele Appen på en mobil enhet.

Når kjøle-/fryseskapet først er koblet til via WiFi, gjenopprettes forbindelsen automatisk hver gang det slås på igjen.

Forsikre deg om at signalet fra WiFi-nettverket er tilstrekkelig sterkt på oppstillingsstedet til kjøle-/fryseskapet.

Gjennom tilkobling av kjøle-/fryseskapet til WiFi-nettverket, øker energiforbruket, også når kjøle-/fryseskapet er slått av.

Smart Extras via Miele App*

Nettverkstilkobling via Miele App gir deg tilgang til mange Smart Extras, inkludert:

- Vise statusinformasjon
- Bruke flere nyttige funksjoner
- Holde kjøle-/fryseskapet oppdatert med den nyeste Miele-utviklingen via programvareoppdateringer

Du finner mer informasjon om Smart Extras på Mieles nettside, i Apple App Store® eller i Google Play Store™.

* Ekstra digitalt tilbud fra Miele & Cie. KG. Utvalget av funksjoner kan variere avhengig av modell og land. Du må godta de generelle vilkårene og betingelsene og personvern-erklæringen for Mieles digitale produkter og tjenester i Miele Appen. Miele forbeholder seg retten til å endre eller avvikle de digitale tilbudene når som helst.

Sikkerhet

Temperaturalarm i en av vintempereringssonene

Vintempereringssonene er utstyrt med en temperaturalarm, slik at temperaturen ikke kan stige eller synke ubemerket, noe som kan skade vinen.

Hvis temperaturen blir for varm eller for kald, lyser den respektive temperaturindikatoren  rødt.

I tillegg høres et varselsignal til alarmtilstanden er over eller blir koblet ut.

Hvor lang tid det tar før vinskabet oppfatter at et temperaturområde er for varmt eller for kaldt, er avhengig av den innstilte temperaturen.

Det akustiske og optiske signalet utløses i følgende situasjoner:

- Når du sorterer og tar ut vinflasker, og det strømmer inn for mye varm romluft.
- Du legger inn en større mengde vinflasker.
- Det har oppstått et strømbrudd.
- Kjøle-/fryseskapet er defekt.

Temperaturalarm i frysesonen

Kjøle-/fryseskapet er utstyrt med en temperaturalarm for at temperaturen i frysesonen ikke skal kunne stige ubemerket.

Hvis temperaturen blir for varm, lyser temperaturindikatoren i frysesonen  rødt.

I tillegg høres et varselsignal til alarmtilstanden er over eller blir koblet ut.

Hvor lang tid det tar før vinskabet oppfatter at et temperaturområde er for varmt, er avhengig av den innstilte temperaturen.

Det akustiske og optiske signalet utløses i følgende situasjoner:

- Når du slår på kjøle-/fryseskapet, og temperaturen i frysesonen avviker for mye fra den innstilte temperaturen.
- Når du sorterer og tar ut frysevarer, og det strømmer inn for mye varm romluft.
- Når du fryser inn en større mengde matvarer.
- Når du fryser inn varme ferske matvarer.
- Det har oppstått et strømbrudd.
- Kjøle-/fryseskapet er defekt.

 Helsefare ved bruk av matvarer som er bedervet.

Hvis det har vært varmere enn -18 °C over en lengre periode, kan frysevarene tine helt eller delvis. Da blir matens holdbarhet forkortet.

Kontroller om frysevarene er tint helt eller delvis. Hvis de er det, må du bruke matvarene så snart som mulig eller bearbeide (koke eller steke) dem før du fryser inn maten igjen.

Utkobling av temperaturalarmen før den stanser av seg selv

Før du slår av temperaturalarmen, bør du ha funnet årsaken og løst problemet.

Hvis varselsignalet er forstyrrende, kan du koble det ut før det stanser av seg selv.

■ Trykk på .

 slukker og varselsignalet stopper.

I temperaturindikatoren til den aktuelle vintempereringssonen/frysesonen blinker den høyeste temperaturen som har vært i vintempereringssonen/frysesonen i ca. 1 minutt. Deretter skifter temperaturindikatoren til aktuell temperatur i vintempereringssonen/frysesonen.

Døralarm

Skapet er utstyrt med en døralarm, for å forhindre energitap dersom skapdøren er åpen, og for å beskytte matvarene mot varme.

Hvis skapdøren står åpen lenge, lyser  gult i den aktuelle temperaturindikatoren. I tillegg høres et varselsignal og den innvendige belysningen pulserer.

Tiden frem til døralarmen skal aktiveres, kan endres. Det akustiske varselsignalet fra døralarmen kan også slås av.

Når døren lukkes igjen, stopper varselsignalet, og  slukker i displayet.

Utkobling av døralarmen før den stanser av seg selv

■ Berør symbolet .

Varselsignalet stopper, symbolet  slukker og den innvendige belysningen lyser konstant.

Oversikt

Dersom døren ikke blir lukket, gjentas døralarmen etter ca. 1 minutt.

Produktfunksjoner

SuperFrost ❄

Når funksjonen SuperFrost ❄ er slått på, blir **frysesonen** meget raskt avkjølt til den laveste temperaturen (avhengig av omgivelsestemperaturen). Kjøle-/fryseskapet arbeider med størst mulig kjøleeffekt og temperaturen synker. Velg denne funksjonen før du fryser ned ferske matvarer. Da fryses matvarene raskt, og næringsverdi, vitaminer, utseende og smak bevarer.

Funksjonen SuperFrost ❄ må slås på ca. **6 timer før du legger inn** matvarene som skal fryses ned (se kapittel «Betjening», avsnitt «Slå på SuperFrost ❄»). Dersom **maks. frysekapasitet** skal benyttes, må funksjonen SuperFrost ❄ slås på **24 timer før**.

Funksjonen SuperFrost ❄ kobles automatisk ut etter ca. 72 timer. Hvor lang tid det tar før funksjonen kobles ut, er avhengig av mengden ferske matvarer som er lagt inn.

Innredning

Justere skilleveggen til isbitskuffen

Dersom du ønsker å lage en større mengde isbiter eller vil bruke isbitskuffen til oppbevaring av matvarer, kan du flytte skilleveggen i isbitskuffen, eller ta den ut helt ved behov.

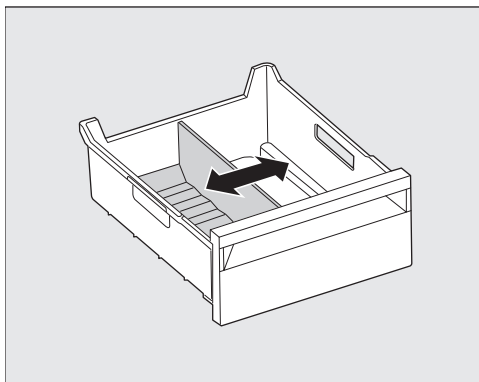

- Skyv skilleveggen til den ønskede posisjonen.

Jo lenger skilleveggen skyves til høyre, desto større blir oppbevaringsområdet til isbitene, og desto flere isbiter kan det produseres.

Uttrekkbare trehyller

Trehyllene som føres på skinnene kan trekkes ut helt, slik at du kan legge inn og ta ut igjen vinflaskene på en enkel måte.

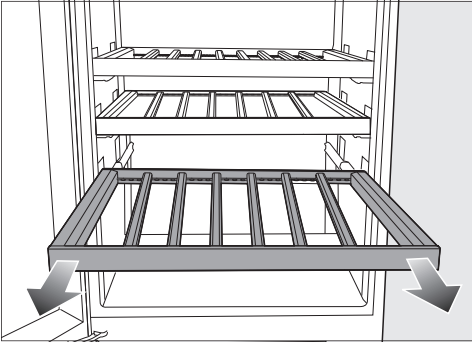

⚠ Fare for skade hvis vinflasker faller ned.

Under visse omstendigheter kan vinflasker kile seg fast i trehyllene som ligger over, og falle ut når trehyllene trekkes ut.

Trekk alltid ut trehyllene sakte og varsomt.

⚠ Fare for skade dersom glasset knuser.

Trehyller og vinflasker som stikker ut, kan føre til skade på glassdøren, dersom den lukkes.

Pass på at trehyller og vinflasker ikke stikker ut.

Tilpasse trehyllen (FlexiFrame) til flaskestørrelsene

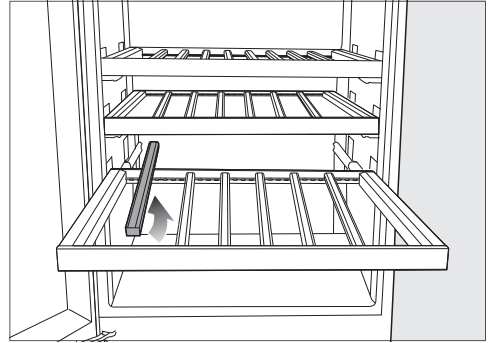

- Du kan fjerne eller flytte enkeltstående lameller på trehyllen.

Dette gjør at du fleksibelt kan tilpasse trehyllen til størrelsen på vinflaskene.

Maksimal kapasitet

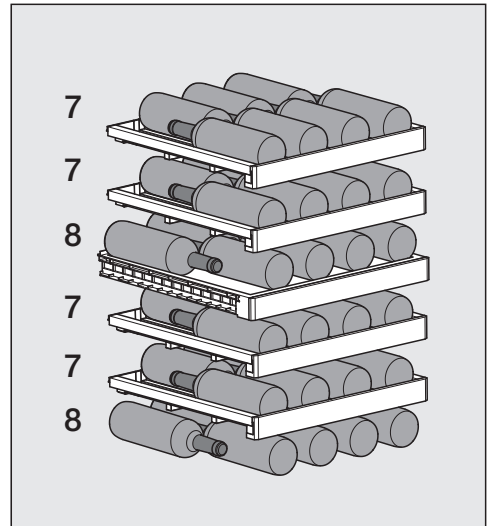

Du kan lagre maks. 44 vinflasker (0,75 l; flasketype: Bordeauxflaske), nemlig med 22 vinflasker i den øvre vintempereringssonen og 22 flasker i den nedre vintempereringssonen.

Oversikt

Maksimal last på trelisten

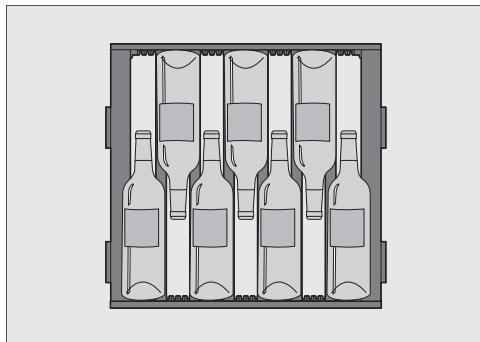

Organisering av syv flasker på trehyllen

⚠ Fare for skade grunnet overbelastning.

Overskridelse av anbefalt maksimumsbelastning kan føre til skade på trehyllene.

Hver enkelt trehylle tåler maks. 15 kg. Unngå å stable vinflaskene på trehyllene.

Skrive på lister (NoteBoards)

For at du skal få god oversikt over de lagrede vinsortene, kan du skrive på NoteBoards på trehyllene.

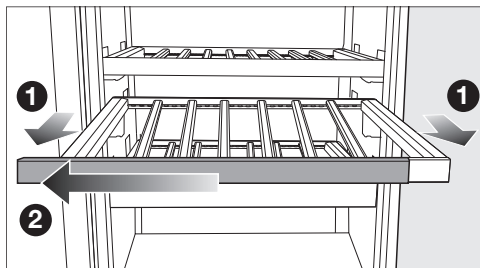

- Trekk trehyllen et stykke utover **1**.
- Trekk NoteBoard av trehyllen mot den ene siden **2**.
- Du kan fjerne uønsket tekst med en fuktig klut.

⚠ Fare for skade ved bruk av uegnet rengjøringsmiddel.

Belegget på lister til å skrive på (Noteboards) kan bli skadet ved rengjøring med rengjøringsmiddel. Rengjør NoteBoards kun med rent vann.

- Bruk det vedlagte krittet til å skrive på et NoteBoard. Alternativt anbefaler vi å bruke følgende produkter til å skrive med:

- flytende kritt, som f.eks. edding 4095 krittmarkør
- vanlig tavlekritt

⚠ Fare for skade hvis du bruker feil produkter til å skrive/tegne med.

Du må aldri skrive på et NoteBoard med kulepenn, fargestifter eller blyanter, korrekturstift, oljekritt, tusj (som f.eks. markør, merkepenn, folieskriver osv.). Disse er vanskelige eller umulige å fjerne fra et NoteBoard.

Bruk kun anbefalte skriveprodukter, da disse er enkle å fjerne fra et NoteBoard.

- Skyv NoteBoard på trehyllen fra den ene siden.

Medfølgende tilbehør

Active AirClean-filter

Active AirClean-filtrene mellom vin-tempereringssonene sørger for en optimal luftutskiftning og dermed for høy luftkvalitet.

Kritt

Bruk det vedlagte krittet til å skrive på NoteBoards på trehyllene. Takket være informasjonen på NoteBoards får du god oversikt over vinsortene du har lagret.

Isbitspade

Kjøleelement

Side-by-Side ombyggingssett

For en «Side-by-Side»-oppstilling av to kjøle-/fryseskap ved siden av hverandre.

Ekstraustyr

I Mielees nettbutikk, hos Mielees serviceavdeling eller hos din Miele-forhandler kan du få produkter som er spesielt utviklet for kjøle-/fryseskap, f.eks. pleiemidler til produktet og tilbehør.

Du får tilgang til Mielees nettbutikk via følgende QR-kode:



Igangsetting

Før første gangs bruk

- Fjern alle forpakkingsmaterialer og beskyttelsesfolier.

De korte, tverrgående lamellene brukes kun til å feste de resterende lamellene til trehyllen.

De korte lamellene kan fjernes og kastes med husholdningsavfall. Disse lamellene er rester etter produksjonen og brukes av bærekraftshensyn til transportsikring.

- Rengjør skapet innvendig og tilbehøret (se kapittel «Rengjøring og stell»).

Plassere lamellene på trehyllene

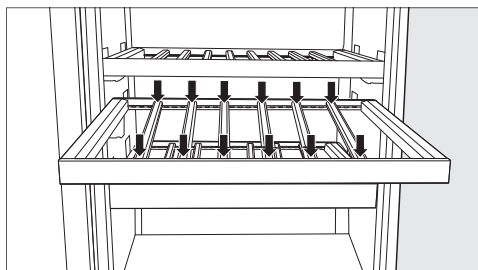

- Plasser lamellene i samme avstand på trehyllen og smekk hver lamell på plass i denne posisjonen.



Dette gir deg maksimal flaskekapasitet på 7 vinflasker på trehyllen (0,75 l; flaske type: Bordeaux-flaske).

Tilkobling av kjøle-/fryseskapet

- Koble kjøle-/fryseskapet til strømmenettet, som beskrevet i kapitlet «Installasjon», avsnittet «Elektrotilkobling».

I displayet vises først Miele, deretter symbolet .

Aktivere luktfilter (Active AirClean-filter)

- Aktiver indikatoren for Active AirClean-filteret  (se kapittel «Tilpasse innstillinger», avsnitt «Aktivere indikatoren for Active AirClean-filteret »).

Innkobling av kjøle-/fryseskapet

- Åpne den øvre skapdøren.
- Trykk på  i displayet.

Hvis displayet blir værende uberørt i en stund, går displayet over i energisparemodus og blir mørkt.

Kjøle-/fryseskapet begynner å kjøle og den innvendige belysningen tenner når døren åpnes.

Avhengig av omgivelsestemperatur og innstilling, kan det ta noen timer før de ønskede temperaturene er nådd og vises konstant.

Så snart den innstilte frysetemperaturen er nådd, slukker symbolet , temperaturindikatoren for frysesonen lyser konstant og varselsignalet blir borte.



- Hvis varselsignalet er forstyrrende, kan du trykke på .

Varselsignalet stanser.

Ikke legg matvarene inn i frysesonen før temperaturen i frysesonen er lav nok (minst -18 °C).

Utkobling av kjøle-/fryseskapet

Du kan slå av hele kjøle-/fryseskapet i innstillingsmodus .

- Berør symbolet .
- Sveip mot venstre eller høyre til symbolet  vises i midten.
- Berør symbolet .



Kjølingen og den innvendige belysningen er slått av.

I displayet vises symbolet .

Obs: Kjøle-/fryseskapet er ikke koblet fra strømmettet når kjøle-/fryseskapet er slått av.

Separat utkobling av vintempereringssonen

Du kan koble ut begge vintempereringssonene separat, mens frysesonen fortsatt er innkoblet. Dette kan være praktisk i forbindelse med f.eks. ferietid.

- Berør temperaturindikatoren til den øvre vintempereringssonen.
- Sveip mot høyre til  vises i midten.
- Trykk på .

Temperaturindikatoren til vintempereringssonene slukker. I displayet vises .

Vintempereringssonene er koblet ut.

Temperaturindikatoren for frysesonen fortsetter å lyse.

Gjeninnkobling av vintempereringssoner

- Trykk på .

Vintempereringssonene er koblet inn igjen.

Vær oppmerksom på følgende ved lengre fravær

Hvis kjøle-/fryseskapet blir koblet ut ved lengre fravær, men ikke blir rengjort, er det fare for muggdannelse hvis kjøle-/fryseskapet er lukket. Kjøle-/fryseskapet må rengjøres før du skal være borte i lengre tid.

Hvis du ikke skal bruke kjøle-/fryseskapet på lenge, gjør følgende:

- Slå av kjøle-/fryseskapet.
- Trekk ut støpslet eller koble ut sikringen i husinstallasjonen.
- Tøm isbitskuffen.

 Fare for å skade seg på isbitmaskinen.

Dersom vanninntaket blir sperret under drift og isbitmaskinen fortsatt er i drift, kan vanninntaksrøret fryse. Koble ut isbitmaskinen, når vanninntaket blir stengt (f.eks. ferie).

- Slå av isbitmaskinen.
- Steng stoppekranen til vanninntaket.
- Rengjør kjøle-/fryseskapet og la det stå åpent for å sikre tilstrekkelig lufting og unngå luktdannelse.

Forutsetninger for nettverkstilkobling

Vær oppmerksom på følgende krav til nettverkstilkobling:

1. Et hjemmenettverk er tilgjengelig på oppstillingsstedet. Ha WiFi-passordet klart.
2. Miele Appen er tilgjengelig på en mobil enhet.
3. Du har en brukerkonto i Miele Appen.

Igangsetting

Miele App

Miele App kan lastes ned gratis fra Apple App Store® eller Google Play Store™.





Miele Appen veileder deg gjennom konfigureringen.



Utføre nettverkstilkobling for første gang

- Berør symbolet .
- Sveip mot venstre eller høyre til symbolet @ vises i midten.
- Berør symbolet @.
- Trykk på ønsket tilkoblingsmetode (APP eller WPS).

Etter vellykket innlogging vises symbolet  i displayet.

Dersom forbindelsen ikke kunne opprettes, vises symbolet .

- I dette tilfellet må du starte prosessen på nytt.
- Berør symbolet  for å forlate innstillingsnivået.

Utføre Scan & Connect

- Skann QR-koden.

Når du har installert Miele Appen og har en brukerkonto, ledes du direkte til tilkoblingen.



Hvis du fortsatt ikke har Miele Appen, ledes du til Apple App Store® eller Google Play Store™.

- Installer Miele Appen og opprett en brukerkonto.
- Skann QR-koden på nytt.

Innstilling av temperatuere i vintempereringssoner

Temperatuere i de to vintempereringssonene kan stilles inn uavhengig av hverandre.

For langtidslagring av vinene dine anbefales en temperatur mellom 12 og 14 °C.

- Trykk på temperaturindikatoren for den vintempereringssonen du ønsker å stille inn temperaturen for.
- **Nedre vintempereringssone:** Berør .
- Sveip mot venstre eller høyre til ønsket temperatur vises i midten.
- Trykk på ønsket temperatur for å bekræfte.
- Berør  for å forlate innstillingsnivået.

Temperaturindikatoren går tilbake til den faktiske temperaturen i vintempereringssonen.

Temperaturen i vintempereringssonen stiger:

- Jo oftere og lenger skapdøren blir åpnet.
- Jo flere vinflasker som legges inn.
- Jo varmere de nylig innlagte vinflaskene er.
- Jo høyere omgivelsestemperaturen er rundt kjøle-/fryseskapet. Kjøle-/fryseskapet er konstruert for en bestemt klimaklasse (omgivelsestemperatur-område) og grensene for denne må overholdes.

Mulige innstillingsverdier for temperaturen i vintempereringssonene

Temperaturen i de to vintempereringssonene kan stilles inn fra 5 °C til 20 °C.





Temperaturindikator for vintempereringssoner

Ved normal drift vises **den gjennomsnittlige faktiske temperaturen** i de ulike vintempereringssonene i displayet.

Avhengig av omgivelsestemperatur og innstilling, kan det ta noen timer før ønsket temperatur er nådd og vises konstant.

Stille inn luftfuktigheten (ActiveHumidity) i den nedre vintempereringssonen

For at fuktighetsinnstillingen skal fungere feilfritt kreves en omgivelsestemperatur på 19 til 28 °C.

- Trykk på temperaturindikatoren til den nedre vintempereringssonen i displayet.
- Sveip mot venstre til  vises i midten.
- Trykk på .
- Sveip mot venstre eller høyre til den ønskede luftfuktigheten ( eller ) vises i midten.
- Trykk på ønsket innstilling for å bekræfte.
- Berør  for å forlate innstillingsnivået.

Avhengig av omgivelsestemperatur og innstilt luftfuktighet, kan det ta noen dager før den faktiske luftfuktigheten er nådd.

Mulige innstillingsverdier for luftfuktigheten

Du kan justere luftfuktigheten i to trinn og dermed tilpasse den etter dine behov.

Betjening

- Δ: Lav luftfuktighet
- ΔΔΔ: Høy luftfuktighet

Vær oppmerksom på at energiforbruket øker litt med den innstilte luftfuktigheten.

Ønsker du å bruke den nedre vin-tempereringssonen til langtidsoppbevaring av vinflasker med naturkorker, anbefaler vi å velge høy luftfuktighet ΔΔΔ.

Innstilling av temperaturen i frysesonen

 Helsefare ved bruk av matvarer som er bedervet.

For å fryse ferske matvarer trenger man en temperatur på **-18 °C**. Merk deg at ved en høyere temperatur forkortes matvarenes holdbarhet.

For frysing og langtidslagring av matvarer stiller du inn en minimumstemperatur på **-18 °C**.

Tips: Ved å holde en konstant temperatur på -18 °C i frysesonen og ivareta en god hygiene kan du maksimalisere matvarenes lagringstid og unngå matsvinn.

- Berør temperaturindikatoren for frysesonen.
- Sveip mot venstre eller høyre til ønsket temperatur vises i midten.
- Trykk på ønsket temperatur for å bekrefte.

Temperaturindikatoren går tilbake til den faktiske temperaturen i frysesonen.

Temperaturen i frysesonen stiger:

- Jo oftere og lenger skapdøren blir åpnet.
- Jo flere matvarer som blir lagret.

- Jo varmere de matvarene som nettopp er lagt inn er.
- Jo høyere omgivelsestemperaturen er rundt kjøle-/fryseskapet. Kjøle-/fryseskapet er konstruert for en bestemt klimaklasse (omgivelsestemperatur-område) og grensene for denne må overholdes.

Mulige innstillingsverdier for temperaturen i frysesonen

Temperaturen i frysesonen kan stilles inn fra -15 °C til -26 °C.

Temperaturindikator for frysesone

Ved normal drift vises den **høyeste temperaturen i frysesonen** for øyeblikket.

Avhengig av omgivelsestemperatur og innstilling, kan det ta noen timer før ønsket temperatur er nådd og vises konstant.

Innkobling av SuperFrost ❄

Funksjonen SuperFrost ❄ må slås på ca. **6 timer før du legger inn** matvarene som skal fryses ned. Dersom **maks. frysekapasitet** skal benyttes, må funksjonen SuperFrost ❄ slås på **24 timer før**.

Du trenger **ikke** å slå på funksjonen SuperFrost,

- når du legger inn matvarer som allerede er frosne.
- når du kun legger inn inntil 2 kg matvarer pr. dag

- Berør symbolet SuperFrost ❄ i temperaturindikatoren for frysesonen. Symbolet ❄ lyser oransje.
- Gå ut av dette innstillingsnivået ved å trykke på temperaturindikatoren.

Utkobling av SuperFrost ❄

Funksjonen SuperFrost ❄ kobles automatisk ut etter ca. 72 timer.

For å spare energi kan du selv koble ut funksjonen SuperFrost tidligere, så snart matvarene er kalde nok.

- Berør SuperFrost ❄ i temperaturindikatoren til frysesonen. Symbolet ❄ lyser ikke lenger oransje.
- Gå ut av dette innstillingsnivået ved å trykke på temperaturindikatoren.

Frysing og oppbevaring av ferske matvarer

Maksimal frysekapasitet

For at matvarene skal bli gjennomfrosne så raskt som mulig, skal ikke den maksimale frysekapasiteten overskrides. Den maksimale frysekapasiteten innen 24 timer finner du på typeskiltet «Frysekapasitet ... kg/24 t».

Før innfrysing

Bruk bare ferske og feilfrie matvarer.

- Ved en større mengde enn 2 kg ferske matvarer, skal du koble inn funksjonen «SuperFrost» ❄ 6 timer før matvarene legges inn.
- Ved en enda større mengde frysevarer må du koble inn funksjonen «SuperFrost» ❄ 24 timer før matvarene legges inn.

Da får de frysevarene, som allerede ligger i fryseskapet, en kuldereserve.

Legge inn frysevarer

Matvarer som skal fryses, må ikke komme i kontakt med allerede frosne varer slik at de begynner å tine.

- Legg inn pakningene når de er tørre for å unngå at matvarene fryser sammen eller fryser fast.

For at matvarene skal bli raskt gjennomfrosne, må følgende pakkestørrelser ikke overskrides:

- Frukt og grønnsaker maks. 1 kg
- Kjøtt maks. 2,5 kg

- fryse en liten mengde frysevarer

- Legg frysevarene spredt utover på bunnen av den **øverste** fryseskuffen, slik at frysevarene gjennomfryses til kjernen så raskt som mulig.
- Legg frysevarene helst slik at de har kontakt med skuffens bakvegg.

– legge inn store mengde frysevarer

Tips: Du kan forstørre frysesonen på en fleksibel måte. Dersom du ønsker å legge inn større frysevarer, f.eks. kalkun eller vilt, kan du ta ut enkelte av fryseskuffene og glassplatene mellom fryseskuffene.

- Du må ikke overskride den tillatte maksimumsmengden av frysevarer (se informasjonen på typeskiltet).
- Fordel matvarene som skal fryses på alle fryseskuffene, bruk helst den **øverste** fryseskuffen.
- Legg frysevarene helst slik at de har kontakt med skuffens bakvegg, slik at de gjennomfryses til kjernen så raskt som mulig.

Betjening

Etter frysing av ferske matvarer

- Slå av funksjonen «SuperFrost» ❄ igjen.

Bruk av kjøleelementene

Ved strømbrydd forhindrer kjøleelementene en rask temperaturstigning i frysesonen. Du kan forlenge lagringstiden til matvarene ved å bruke kjøleelementene.

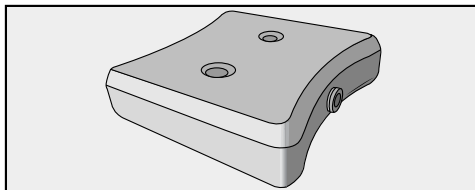

- Legg kjøleelementene i den øverste fryseskuffen.

Etter ca. 24 timers lagringstid kan kjøleelementene yte maksimal kjøleeffekt.

Ved et strømbrydd



















- Legg de frosne kjøleelementene direkte på frysevarene.

Tips: Hvis du vil legge inn ferske matvarer, kan du bruke kjøleelementet som skille mellom frosne og ferske matvarer, slik at den frosne maten ikke begynner å tine.

Tips: Kjøleelementene kan også brukes til å kjøle matvarer eller drikke i en kjølebagg i kortere tid.

Hurtigkjøling av drikkevarer

- Hvis du legger flasker til hurtigkjøling i frysesonen, må du ta ut igjen flaskene **senest etter 1 time**. Flaskene kan eksplodere.



	Innstillingsmodus
	Koble Party-modus inn eller ut.
	Still inn lysstyrken til presentasjonslyset.
	Slå på eller av isbitmaskinen.
	Slå på låsefunksjonen, deaktiver den i kort tid eller slå den helt av.
	Koble inn eller ut Sabbat-modus.
	Åpne versjonen av Sabbat-modus.
	Endre tidsrom frem til døralarmen skal aktiveres.
	Nettverkstilkobling
	APP / WPS Foreta nettverkstilkobling for første gang.
	Aktivere eller deaktivere WiFi-tilkobling.
	Tilbakestill nettverkskonfigurasjonen.
	Slå på eller av tastetonen.
	Endre volumet på varsel- og lydsignalene, eller slå av varsel- og lyd-signalene helt.
	Endre lysstyrke i displayet.
	Endre temperaturenheten.
	Slå av messeinnstillingen (kun synlig når den er slått på).
	Nullstill innstillinger til fabrikkinnstilling.
	Åpne informasjon om skapet.
	Aktiver indikatoren for Active AirClean-filter.

Tilpasse innstillinger

Når du er i innstillingsmodus , kobles døralarmen og andre varsler automatisk ut.

Innkobling av Party-modus

Funksjonen Party-modus  bør kobles inn ca. fire timer før du legger inn matvarene.

- Trykk på .
- Sveip mot venstre eller høyre til  vises i midten.
- Trykk på .

Når Party-modus er slått på, lyser  oransje.

- Berør  for å forlate innstillingsnivået.



Når Party-modus  er slått på, blir følgende funksjoner automatisk slått på:

- funksjonen SuperFrost 
- isbitmaskinen (produserer isbiter)

Utkobling av Party-modus

Funksjonen Party-modus  slås automatisk av etter ca. 24 timer.

For å spare energi kan du selv koble ut funksjonen Party-modus tidligere, så snart matvarene er kalde nok eller tilstrekkelig med isbiter er fremstilt.





- Berør symbolet .
- Sveip mot venstre eller høyre til symbolet  vises i midten.
- Berør symbolet .

Når Party-modus er slått av, lyser symbolet  hvitt.

- Berør symbolet  for å forlate innstillingsnivået.

Innstilling av lysstyrken til presentasjonslyset

Presentasjonslyset i de to vintempereringssonene kan stilles inn samtidig på ulike lysstyrkenivåer eller kobles ut helt.

- Trykk på .
- Sveip mot venstre eller høyre til  vises i midten.
- Trykk på .
- Velg ønsket lysstyrke ved å sveipe til venstre eller høyre på segmentlinjen (trinn 1–7).
- Dersom du ønsker å slå av presentasjonslyset helt, sveiper du helt mot venstre til segmentlinjen slukker helt.
- Bekreft ønsket lysstyrke ved å trykke på segmentlinjen.
- Alternativ: Bekreft den ønskede innstillingen ved å berøre .
- Berør  for å forlate innstillingsnivået.
- Lukk døren.



Den endrede innstillingen blir først synlig når skapdøren er lukket.

Innkobling av isbitmaskinen

 Helsefare pga. bakterier i vannet. Vann som har stått i vanntanken eller i vannførende rør over lengre tid kan inneholde bakterier og utgjøre helsefare.

Kast de første tre isbitproduksjonene etter første igangsetting, da dette vannet brukes til å skylle gjennom vannforsyningen.

Denne anbefalingen gjelder både ved første igangsetting og når isbitmaskinen har vært avslått over lengre tid (mer enn fem dager).

- Lukk isbitskuffen.
- Ved behov kan du justere den bevegelige skilleveggen i isbitskuffen, for å tilpasse størrelsen på området til mengden isbiter.
- Berør symbolet .
- Sveip mot venstre eller høyre til symbolet  vises i midten.
- Berør symbolet .

Når isbitmaskinen er slått på, lyser symbolet  oransje.

- Berør symbolet  for å forlate innstillingsnivået.

Isbitmaskinen fylles med vann.



Isbitene faller automatisk ut av den integrerte isbitskålen og ned i isbitskuffen.

Når isbitskuffen er full, stanser isbitproduksjonen automatisk.

Etter første igangsetting kan det ta inntil 24 timer før de første isbitene fra isbitmaskinen faller ned i isbitskuffen. Etter å ha koblet isbitmaskinen ut og inn igjen, tar denne prosessen maksimalt 6 timer.

Utkobling av isbitmaskinen

Hvis du ikke ønsker å lage isbiter over en lengre periode, bør du koble ut isbitmaskinen helt.

- Berør symbolet .
- Sveip mot venstre eller høyre til symbolet  vises i midten.
- Berør symbolet .



Når isbitmaskinen er slått av, lyser symbolet  hvitt.

- Berør symbolet  for å forlate innstillingsnivået.



Tips: Tøm isbitskuffen med jevne mellomrom, senest når du ikke har brukt isbiter på en uke. Dermed har du alltid ferske isbiter og det forhindres at isbitene klumper seg.

Tips: Mens isbitmaskinen er slått av, kan du bruke isbitskuffen til å fryse matvarer opptil en maksimal høyde på 10 cm.

Slå på låsefunksjon /

- Berør symbolet .
- Sveip mot venstre eller høyre til symbolet  vises i midten.
- Berør symbolet .

Når låsefunksjonen er aktivert, lyser symbolet  oransje.

- Berør symbolet  for å forlate innstillingsnivået.
- Lukk døren. Først da er låsefunksjonen  aktiv.

Deaktivere låsefunksjonen / for en kort stund



- Berør temperaturindikatoren for den temperatursonen du ønsker å justere temperaturen for.
- Berør symbolet  i ca. 6 sekunder.

Visningen går over i temperaturregulering.

- Velg ønskede innstillinger.

Låsefunksjonen  slås på igjen ved å lukke døren til kjøle-/fryseskapet.

Slå av låsefunksjonen / helt

- Berør symbolet .
- Berør symbolet  i ca. 6 sekunder.
- Sveip mot venstre eller høyre til symbolet  vises i midten.

Tilpasse innstillinger



- Berør symbolet .

Når låsefunksjonen er slått av, lyser symbolet  hvitt.

- Berør symbolet  for å forlate innstillingsnivået.

Innkobling av Sabbat-modus

Når Sabbat-modus  er koblet inn, kan du ikke endre noen innstillinger.

- Berør symbolet .
- Sveip mot venstre eller høyre til symbolet  vises i midten.
- Berør symbolet .

Symbolet  lyser oransje.

- Berør symbolet  for å forlate innstillingsnivået.

Når Sabbat-modus  er slått på, vises dette i ca. tre sekunder i displayet.

Deretter slås displayet av.

Siden de optiske og akustiske alarmerne er koblet ut, må du passe på at døren er skikkelig lukket.

Slå av Sabbat-modus

Funksjonen Sabbat-modus  kobles automatisk ut etter ca. 80 timer.

Du kan også slå av funksjonen Sabbat-modus  tidligere om du ønsker det.

- Trykk på det sorte displayet.

Symbolet  vises.

- Berør symbolet .





Symbolet  lyser oransje.

- Trykk igjen på symbolet .



Når Sabbat-modus er slått av, lyser symbolet  hvitt.

- Berør  for å forlate innstillingsnivået.

Endre tidsrom frem til døralarmen skal aktiveres

- Berør symbolet .
- Sveip mot venstre eller høyre til symbolet  vises i midten.
- Berør symbolet .
- Sveip mot venstre eller høyre til ønsket tidsrom mellom 30 sekunder og 3 minutter: 30 sekunder vises i midten.
- Trykk på ønsket innstilling for å bekrefte.
- Berør symbolet  for å forlate innstillingsnivået.

Utføre nettverkstilkobling for første gang



- Berør symbolet .
- Sveip mot venstre eller høyre til symbolet  vises i midten.
- Berør symbolet .
- Trykk på ønsket tilkoblingsmetode (APP eller WPS).

Etter vellykket innlogging vises symbolet  i displayet.

Dersom forbindelsen ikke kunne opprettes, vises symbolet .

- I dette tilfellet må du starte prosessen på nytt.
- Berør symbolet  for å forlate innstillingsnivået.

Aktivere WiFi-forbindelse

- Berør symbolet .
- Sveip mot venstre eller høyre til symbolet  vises i midten.
- Berør symbolet .





- Trykk på symbolet  for å aktivere WiFi-tilkoblingen.

Symbolet  vises.

- Berør symbolet  for å forlate innstillingsnivået.

Symbolet  lyser i displayet når WiFi-tilkoblingen er aktiv.

Deaktivere WiFi-forbindelse

- Berør symbolet .
- Sveip mot venstre eller høyre til symbolet  vises i midten.
- Berør symbolet .
- Trykk på symbolet  for å deaktivere WiFi-tilkobling.

Symbolet  vises.

- Berør symbolet  for å forlate innstillingsnivået.

Tilbakestille nettverkskonfigurasjon





- Berør symbolet .
- Sveip mot venstre eller høyre til symbolet  vises i midten.
- Berør symbolet .
- Sveip mot høyre til symbolet  vises i midten.
- Berør symbolet .
- Berør symbolet .
- Berør symbolet  for å forlate innstillingsnivået.

Alle innstillinger som er utført og verdier som er oppgitt, blir nullstilt.





WiFi-tilkobling ble deaktivert, symbolet  slukker i startdisplayet.

Nullstill nettverkskonfigurasjonen når du leverer kjøle-/fryseskapet til gjenvinning, selger det eller når du tar i bruk et brukt kjøle-/fryseskap. Alle personlig data fjernes fra kjøle-/fryseskapet. Dessuten har ikke forrige eier lenger tilgang til kjøle-/fryseskapet.



Innkobling av tastelyden

- Berør symbolet .
 - Sveip mot venstre eller høyre til symbolet  vises i midten.
 - Berør symbolet .
- Når tastelyden er slått på, lyser symbolet  oransje.
- Berør symbolet  for å forlate innstillingsnivået.

Utkobling av tastelyden

- Berør symbolet .
 - Sveip mot venstre eller høyre til symbolet  vises i midten.
 - Berør symbolet .
- Når tastelyden er slått av, lyser symbolet  hvitt.
- Berør symbolet  for å forlate innstillingsnivået.

Endre lydstyrke for varsel- og signaltoner /

- Berør symbolet .
- Sveip mot venstre eller høyre til symbolet  vises i midten.
- Berør symbolet .
- Velg ønsket lydstyrke ved å sveipe til venstre eller høyre på segmentlinjen (trinn 1–7).
- Dersom du ønsker å slå av varsel- og lydsignaler helt, sveiper du helt mot venstre til segmentlinjen slukkes helt.

Tilpasse innstillinger





- Bekreft ønsket innstilling ved å trykke på segmentlinjen.

Når varsel- og signaltoner er slått av, vises symbolet  i hvitt.





Når varsel- og signaltoner er slått på, vises symbolet  i oransje.



- Berør symbolet  for å forlate innstillingsnivået.

Endre lysstyrke i displayet

- Berør symbolet .
- Sveip mot venstre eller høyre til symbolet  vises i midten.
- Berør symbolet .
- Velg ønsket lysstyrke ved å sveipe til venstre eller høyre på segmentlinjen (trinn 1–7).
- Bekreft ønsket innstilling ved å trykke på segmentlinjen.
- Berør symbolet  for å forlate innstillingsnivået.



Endre temperaturenhet °C/°F

- Berør symbolet .
- Sveip mot venstre eller høyre til  eller  vises i midten.
- Trykk på  eller  for å endre temperaturenheten.

Da vises  eller .

- Berør symbolet  for å forlate innstillingsnivået.

Slå av messeinnstilling



- Berør symbolet .
- Berør symbolet .

- Sveip mot venstre eller høyre til symbolet  vises i midten.

- Berør symbolet .

Etter at messeinnstillingen  er blitt slått av, slår kjøle-/fryseskapet seg av og må slås på igjen.

Nullstille innstillinger til fabrikkinnstilling



- Berør symbolet .
- Sveip mot venstre eller høyre til symbolet  vises i midten.
- Berør symbolet .

Symbolet  vises.

- Berør symbolet .

Kjøle-/fryseskapet slår seg av og må slås på igjen.

Aktivere indikatoren for Active AirClean-filter

- Trykk på .
- Sveip mot venstre eller høyre til  vises i midten.
- Trykk på .

Dersom indikatoren for Active AirClean-filteret er aktivert, lyser  oransje.

- Berør  for å forlate innstillingsnivået.

Typeskiltet innvendig i kjøle-/fryseskapet må ikke fjernes. Typeskiltet trengs ved en eventuell feil.

Pass på at det ikke kommer vann inn i elektronikken eller belysningen.

 Fare for skade ved fuktighet som trenger inn.

Dampen fra en dampenser kan skade kunststoff og elektriske komponenter.

Ikke bruk en dampenser til å rengjøre kjøle-/fryseskapet.

Henvisninger til rengjøringsmidler

For rengjøring innvendig i skapet, bruk kun rengjørings- og pleiemidler som er ufarlige for matvarer.

For å unngå skader på overflatene, må du **ikke** bruke

- rengjøringsmidler som inneholder soda, ammoniakk, syre eller klorid,
- kalkløsende rengjøringsmidler
- skurende rengjøringsmidler (f.eks. skurepulver, skuremelk, universalstein)
- løsemiddelholdige rengjøringsmidler
- rengjøringsmidler for rustfritt stål
- maskinoppvaskmiddel
- stekeovnsspray
- Rengjøringsmiddel for platetopper av glasskeramikk (unntak for rengjøring av glassfront)
- Glassrens (unntak for rengjøring av glassfront: Lett alkoholholdig glassrens, som ikke inneholder noen tilsetningsstoffer som f.eks. sitrus eller lignende)

- skrubbe, harde svamper og børster, (f.eks. grytesvamper)
- flekkfjerningssvamp
- skarpe metallskraper

Vi anbefaler rengjøring med en ren svamp, lunkent vann tilsatt litt håndoppvaskmiddel.

Klargjøring av kjøle-/fryseskapet for rengjøring

- Slå av kjøle-/fryseskapet.

 vises i displayet og kjølingen er koblet ut.

- Ta vinflaskene ut av kjøle-/fryseskapet og oppbevar dem på et kjølig sted.
- Ta matvarene ut av frysesonen og oppbevar dem på et kjølig sted.
- Ta ved behov ut alle avtakbare deler for rengjøring (se kapittel «Oversikt», avsnitt «Innredning»).
- Ta ut alt tilbehør som lar seg fjerne for rengjøring.
- Fjern lister til å skrive på før du rengjør trehyllene.

Rengjøring og stell

Innvendig rengjøring

Rengjør skapet regelmessig, minst én gang i måneden.

Dersom flekker får virke lenge, kan de under visse omstendigheter bli umulige å fjerne.

Overflatene kan bli misfarget eller forandret.

Fjern helst flekker og søl omgående.

- Rengjør kjøle-/fryseskapet innvendig med en ren svampklut, lunkent vann og litt håndoppvaskmiddel.
- Rengjør isbitskuffen jevnlig.
- Fjern is- og vannrester regelmessig fra isbitskuffen.
- Rengjør isbitskuffen før du slår av isbitmaskinen for en lengre periode.
- Rengjør alle delene av **tre** med en lett fuktig klut, de må **ikke** bli våte.

⚠ Fare for skade ved bruk av uegnet rengjøringsmiddel.

Belegget på lister til å skrive på (Noteboards) kan bli skadet ved rengjøring med rengjøringsmiddel.

Rengjør NoteBoards kun med rent vann.

- Vask over med rent vann etter rengjøringen, og tørk alt med en myk klut.
- La kjøle-/fryseskapet stå åpent en kort stund, for å sikre at det blir tilstrekkelig luftet og for å unngå at det dannes ubehagelig lukt.

Rengjøre tilbehør for hånd eller i oppvaskmaskinen

Følgende deler skal kun vaskes **for hånd**:

- alle skuffene
- kjøleelementer

Følgende deler **kan vaskes i oppvaskmaskin**:

⚠ Fare for skade ved for høy temperatur i oppvaskmaskinen.

Inventaret i kjøle-/fryseskapet kan bli ubrukelig eller deformert dersom det vaskes på over 55 °C i oppvaskmaskinen.

For deler som tåler vask i oppvaskmaskinen, må du kun velge et oppvaskprogram på maks. 55 °C.

Kunststoffdelene i oppvaskmaskinen kan bli misfarget dersom de kommer i kontakt med naturlig fargestoffer som f.eks. gulrøtter, tomater og ketchup. Misfarging påvirker ikke stabiliteten til delene.

- isbitspaden
- skilleveggen til isbitskuffen
- glassplatene

Ta ut fryseskuffene og glassplatene

- Løft fryseskuffen forover og trekk den så ut skrått oppover.
- Trekk ut glassplatene mellom fryseskuffene.

Sette inn glassplater og fryseskuffer

- Skyv glassplatene inn i frysesonen.
- Sett fryseskuffene inn i frysesonen skrått ovenfra.

Bytte Active AirClean-filter (luktfiler)

Nye Active AirClean-filtre får du kjøpt hos Miele serviceavdeling, hos en forhandler eller i Miele nettbutikk.

Rengjøring og stell

Active AirClean-filteret befinner seg bak listen til å skrive på (NoteBoard) mellom de to vintemperingssonene.

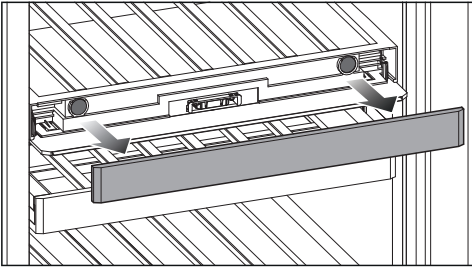

- Ta av NoteBoard.

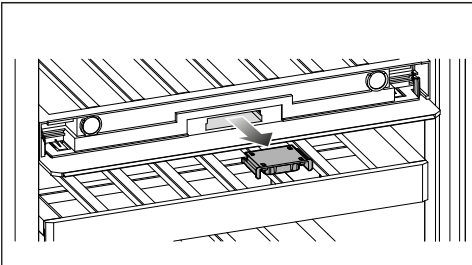

- Trekk ut filterholderen.

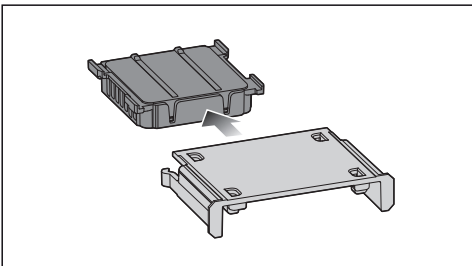

- Trekk ut det brukte Active AirClean-filteret.
- Kast det brukte Active AirClean-filteret i restavfallet.

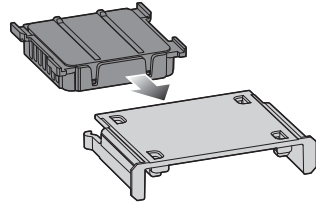

- Sett inn det nye Active AirClean-filteret i filterholderen.

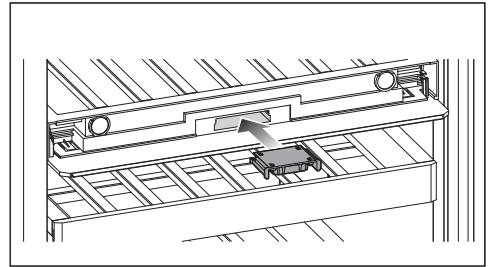

- Sett inn filterholderen med det nye Active AirClean-filteret.

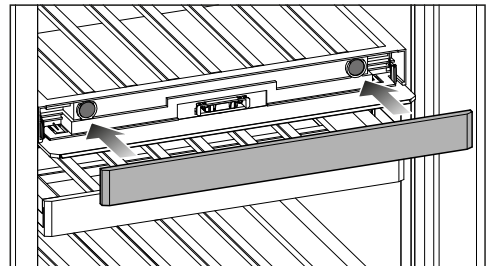

- Sett på NoteBoard.

Bekreft bytte av Active AirClean-filteret



- Berør symbolet  i displayet.

Symbolet  slukker i displayet og tidstelleren nullstilles.

Rengjøring av isbitskålen

Isbitskålen kan **ikke** tas ut, og må derfor føres i rengjøringsposisjonen.



Rengjøring og stell

- Slå på isbitmaskinen (se kapittel «Tilpasse innstillinger»).
- Tøm isbitskuffen.
- Skyv isbitskuffen helt inn.
- Trykk på .
- Sveip mot venstre eller høyre til  vises i midten.
- Trykk på .

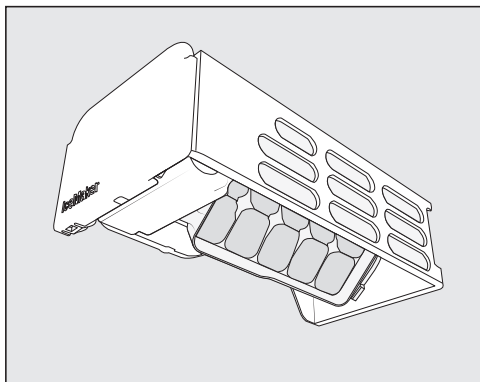
Det tar litt tid før isbitskålen har dreiet seg til rengjøringsposisjon.



Når isbitskålen har sluttet å bevege seg, vises symbolet  i displayet.

- Ta ut isbitskuffen.
- Rengjør isbitskålen og isbitskuffen med lunkent vann og litt håndoppvaskmiddel. Tørk grundig over med rent vann og tørk alt med en klut.
- Sett isbitskuffen inn igjen.
- Trykk på symbolet  etter rengjøringen.
- Berør  for å forlate innstillingsnivået.

Du hører hvordan isbitskålen dreier seg til utgangsposisjonen igjen.

Rengjøre fronter og sidevegger

Dersom flekker får virke lenge, kan de under visse omstendigheter bli umulige å fjerne. Overflatene kan bli misfarget eller forandret.

Fjern helst flekker og søl fra fronten og sideveggene omgående.

Alle overflatene er ømfintlige for riper og kan bli misfarget eller forandret hvis de kommer i kontakt med uegnede rengjøringsmidler.

Les informasjonen i avsnittet «Henvisninger ang. rengjøringsmidler» i begynnelsen av dette kapitlet.

- Rengjør overflaten med en svampklut, litt håndoppvaskmiddel og varmt vann. Du kan også bruke en ren, fuktig mikrofiberklut uten rengjøringsmiddel.
- Vask over med rent vann etter rengjøringen, og tørk alt med en myk klut.
- Rengjør skapdøren med glassrens.

Fronten til frysesonen er foredlet med et overflatebelegg av høy kvalitet. Det beskytter mot smuss og forenkler rengjøringen.

 Fare for skade ved feil rengjøring. Overflatebelegget blir skadet. Denne flaten må **ikke behandles med rengjøringsmiddel for rustfritt stål**.

Rengjøring av dørpakning

 Fare for skade ved feil rengjøring. Dersom dørpakningen behandles med olje eller fett, kan den bli porøs. Ikke bruk olje eller fett på dørpakningen.

- Rengjør dørpakningen regelmessig med rent vann og gni den grundig tørr med en klut.

Rengjøring av ventilasjonsarealer

- Rengjør ventilasjonsåpningene regelmessig med en støvkost eller støvsuger (bruk f.eks. sugebørsten til Miele-støvsugere).

Etter rengjøringen

- Sett alle delene inn i kjøle-/fryseskapet.
- Slå på kjøle-/fryseskapet.
- Legg vinflaskene i vintempereringssonene.
- Koble inn funksjonen SuperFrost ❄️ en stund, slik at fryseseonen blir raskt kald.
- Skyv fryseskuffene med frysevarene inn i fryseseonen igjen, så snart temperaturen er lav nok.
- Koble ut funksjonen SuperFrost ❄️, så snart en konstant fryseseonetemperatur på minst -18 °C er nådd.
- Lukk døren.

Avriming

Avriming av vintempereringssoner

Vintempereringssonene avrimes automatisk.

Frysesone

Dette er et kjøle-/fryseskap med «NoFrost»-system, og fryseseonen avrimes automatisk.

Feilretting

De fleste feil kan du rette på selv. I mange tilfeller kan du spare både tid og penger, siden du slipper å kontakte serviceavdelingen.

Besøk www.miele.no/support/customer-assistance for mer informasjon om hvordan du selv kan utbedre feil.



Unngå helst å åpne skapdøren før feilen er rettet, for å holde kuldetapet så lavt som mulig.





Generelle problemer med skapet

Problem	Årsak og retting
Kjøle-/fryseskapet kjøler ikke.	Kjøle-/fryseskapet er ikke slått på. ■ Slå på kjøle-/fryseskapet.
	Støpselet er ikke satt ordentlig inn i stikkkontakten, eller produktstøpselet er ikke satt ordentlig inn i produktstikkkontakten. ■ Sett støpselet inn i stikkkontakten og produktstøpselet inn i produktstikkkontakten.
	Sikringen i husinstallasjonen har koblet seg ut. Kjøle-/fryseskapet, spenningen i huset eller et annet apparat kan være defekt. ■ Kontakt elektrofagfolk eller Miele's serviceavdeling.
Kompressoren kobles inn stadig oftere og lenger, temperaturen i kjøle-/fryseskapet er for lav.	Dørene ble åpnet ofte. Eller en stor mengde matvarer er lagt inn. ■ Åpne dørene bare ved behov og så kort tid som mulig.
	Skapdørene lukkes ikke helt. Temperaturen i kjøle-/fryseskapet synker. ■ Kontroller at skapdørene sitter som de skal, og juster skapdørene ved hjelp av stiftene i dørhengslene hvis det er nødvendig.
	Dørene er ikke skikkelig lukket. Hvis det har dannet seg et tykt islag, reduseres kjøleeffekten og energiforbruket stiger. ■ Lukk alltid dørene helt.







Problem	Årsak og retting
	<ul style="list-style-type: none"> ■ Rim av kjøle-/fryseskapet ved behov og rengjør det. <p>Omgivelsestemperaturen er for høy. Jo høyere omgivelsestemperaturen er, desto lenger går kompressoren.</p> <ul style="list-style-type: none"> ■ Følg rådene i kapittel «Installasjon», avsnitt «Oppstillingssted». <p>Ventilasjonsåpningene er blokkerte eller støvete.</p> <ul style="list-style-type: none"> ■ Ikke dekk til ventilasjonsåpningene. ■ Fjern støv fra ventilasjonsåpningene regelmessig. <p>For innbyggingsprodukter: Kjøle-/fryseskapet er ikke installert skikkelig i innbyggingsnisjen.</p> <ul style="list-style-type: none"> ■ Installer kjøle-/fryseskapet i henhold til instruksjonene i monteringsanvisningen.
<p>For lav temperatur i kjøle-/fryseskapet.</p>	<p>Det er stilt inn for lav temperatur i kjøle-/fryseskapet.</p> <ul style="list-style-type: none"> ■ Korrigjer temperaturinnstillingen. <p>Funksjonen SuperFrost ❄ er fortsatt innkoblet.</p> <ul style="list-style-type: none"> ■ For å spare energi kan du selv koble ut SuperFrost ❄ før den kobles ut av seg selv.
<p>Temperaturen i kjøle-/fryseskapet er for høy. Frysevarer (avhengig av modell) kan tine.</p>	<p>Det er ingen feil. Den innstilte temperaturen er for høy.</p> <ul style="list-style-type: none"> ■ Korrigjer temperaturinnstillingen. ■ Kontroller temperaturen igjen etter 24 timer. <p>Omgivelsestemperaturen er lavere enn hva skapet er beregnet for. Kompressoren kobles inn sjeldnere hvis omgivelsestemperaturen er for lav. Temperaturen i kjøle-/fryseskapet stiger.</p> <ul style="list-style-type: none"> ■ Følg rådene i kapittel «Installere», avsnitt «Oppstillingssted». ■ Øk omgivelsestemperaturen.

Feilretting













Problem	Årsak og retting
Ønsket luftfuktighet blir ikke innstilt i den nedre vintempereringssonen.	Omgivelsestemperaturen er for høy eller for lav. ■ Sørg for en omgivelsestemperatur på mellom 19 og 28 °C.
	Det er stilt inn for høy temperatur i den nedre vintempereringssonen. ■ For langtidslagring av vinene dine anbefales en temperatur mellom 12 og 14 °C.
	Omgivelsesluftfuktigheten er for lav. ■ Hvis luftfuktigheten i omgivelsene er svært lav, er det kanskje ikke mulig å oppnå høy luftfuktighet i vintempereringssonene.
	Luftfuktigheten i vinskabet avhenger i utgangspunktet av hvor ofte og lenge døren åpnes, av omgivelsestemperaturen og -luftfuktigheten, av lasten og innstillingene.
Lamellene på trehyllene forskyver seg.	Volumendringen som følge av fuktighetsopptak eller tørking er en typisk egenskap for tre. Økt luftfuktighet i vinskabet fører til at tredelene i vinskabet utvider seg. Dermed kan tredelene under visse omstendigheter forskyve seg, slik at det kan oppstå sprekker. Grenene og årringene i treet er blant kjennetegnene til tre.
Det dannes mugg på vinflaskenes etiketter.	Avhengig av hva slags lim etiketten er festet med, kan det føre til svak muggdannelse på etikettene. ■ Fjern all mugg. Rengjør vinflaskene og fjern eventuelle rester av lim.
Det dannes et hvitt belegg på korkene til vinflaskene.	Korkene oksiderer ved kontakt med luft. ■ Tørk av belegget med en tørr klut. Belegget har ingen innflytelse på vinens kvalitet.
Frysevarene er fastfrosne.	Pakkene med matvarer var ikke tørre da de ble lagt inn. ■ Løsne frysevarene med en stump gjenstand, f.eks. et skjeskaft.









Problem	Årsak og retting
Det høres ikke noe varselsignal, selv om skapdøren har stått lenge åpen.	<p>Det er ingen feil. Varselsignalet i innstillingsmodus ble slått av. Hvis du vil slå på varselsignalet igjen:</p> <ul style="list-style-type: none"> ■ Berør symbolet . ■ Sveip mot venstre eller høyre til symbolet  vises i midten. ■ Berør symbolet . ■ Velg ønsket lydstyrke ved å sveipe til høyre på segmentlinjen. ■ Bekreft ønsket innstilling ved å trykke på segmentlinjen. <p>Når varsel- og signaltoner er slått på, vises symbolet  orange.</p>
Det har dannet seg is eller kondensvann i kjøle-/fryseskapet. Eventuelt lukkes ikke døren ordentlig.	<p>Dørpakningen har sklidd ut av sporet.</p> <ul style="list-style-type: none"> ■ Undersøk om dørpakningen sitter skikkelig i sporet. <p>Dørpakningen er skadet.</p> <ul style="list-style-type: none"> ■ Kontroller om dørpakningen er skadet.
Dørpakningen er skadet eller skal skiftes.	<p>Dørpakningen kan skiftes uten verktøy.</p> <ul style="list-style-type: none"> ■ Skift dørpakningen. Den får du kjøpt hos en Miele-forhandler eller hos Miele's delelager.

Meldinger i displayet







Melding	Årsak og retting
I startdisplayet lyser symbolet  , kjøle-/fryseskapet kjøler ikke, men betjeningen av kjøle-/fryseskapet og det innvendige lyset virker.	<p>Messeinnstilling er koblet inn.</p> <ul style="list-style-type: none"> ■ Berør symbolet . ■ Berør symbolet . ■ Sveip mot venstre eller høyre til symbolet  vises i midten. ■ Berør symbolet . <p>Etter at messeinnstillingen  er slått av, slår kjøle-/fryseskapet seg av og må slås på igjen.</p>







Feilretting

Melding	Årsak og retting
Ingenting vises i displayet. Det er sort.	<p>Sabbat-modus  er koblet inn. Den innvendige belysningen forblir slått av og kjøle-/fryseskapet kjøler.</p> <ul style="list-style-type: none">■ Trykk på det sorte displayet. <p>I displayet vises symbolet .</p> <ul style="list-style-type: none">■ Berør symbolet . <p>Symbolet  lyser oransje.</p> <ul style="list-style-type: none">■ Trykk igjen på symbolet . <p>Når Sabbat-modus er slått av, lyser symbolet  hvitt.</p>
I displayet lyser  og kjøle-/fryseskapet kan ikke betjenes.	<p>Låsefunksjonen er slått på.</p> <ul style="list-style-type: none">■ Lås opp skapet for en kort stund, eller deaktiver låsefunksjonen helt (se kapittel «Tilpasse innstillinger», avsnitt «Deaktivere låsefunksjonen / for en kort stund/slå den helt av»).
I displayet lyser , og i tillegg høres et lydsignal.	<p>Indikatoren for Active AirClean-filteret  minner deg på at Active AirClean-filteret må skiftes.</p> <ul style="list-style-type: none">■ Bytt ActiveAirClean-filteret (se kapittel «Rengjøring og stell», avsnitt «Bytte av ActiveAirClean-filteret»). Bekreft byttet av ActiveAirClean-filteret ved å berøre symbolet  i displayet. <p> slukker i displayet.</p>







Melding	Årsak og retting
<p>I displayet lyser  gult, og i tillegg høres et varselsignal.</p>	<p>Isbitskuffen befinner seg ikke i kjøle-/fryseskapet. Etter at skapdøren er lukket, høres et signal.</p> <ul style="list-style-type: none"> ■ Trykk på  i displayet. <p>Varselmeldingen ble bekreftet og lydsignalet stanser. I displayet vises den faktiske temperaturen igjen.</p> <ul style="list-style-type: none"> ■ Sett isbitskuffen riktig inn i kjøle-/fryseskapet igjen eller slå av isbitmaskinen.
	<p>Fast vanntilkobling er ikke installert.</p> <ul style="list-style-type: none"> ■ Forsikre deg om at den faste vanntilkoblingen er riktig installert.
	<p>Vanntilførselen er ikke åpnet.</p> <ul style="list-style-type: none"> ■ Åpne stoppekranen.
	<p>Det er en knekk på slangen.</p> <ul style="list-style-type: none"> ■ Kontroller slangen – en defekt slange skal kun byttes ut med en original Miele reservedel.
	<p>Vanntrykket er for lavt.</p> <ul style="list-style-type: none"> ■ Kontrollér om vanntrykket ligger mellom 150 kPa og 620 kPa (1,5 bar og 6,2 bar).
<p>I displayet lyser  gult, og i tillegg høres en signaltone.</p>	<p>Isbitskuffen er full.</p> <ul style="list-style-type: none"> ■ Ta ut skuffen og tøm den.
<p>I displayet lyser   gult, i tillegg høres et varselsignal og den innvendige belysningen lyser pulserende.</p>	<p>Døralarmen er aktivert.</p> <ul style="list-style-type: none"> ■ Trykk på  . <p>Varselsignalet stopper,   slukker og den innvendige belysningen lyser igjen konstant.</p>





Feilretting

Melding	Årsak og retting
<p>I en vintempererings- sone lyser   rødt, og i tillegg høres et varsel-signal.</p>	<p>Temperaturarmen er aktivert, avhengig av innstilt temperatur, er den aktuelle vintempereringssonen for varm eller for kald.</p> <p>Grunner til dette kan f.eks. være:</p> <ul style="list-style-type: none">– Døren har blitt åpnet ofte.– Ventilasjonsarealene ble tildekket.– Det har vært et langvarig strømbrydd. <p>■ Trykk på  .</p> <p>  slukker og varselsignalet stopper.</p> <p>I temperaturindikatoren til den aktuelle vintempereringssonen blinker den høyeste temperaturen som har vært i vintempereringssonen i ca. 1 minutt. Deretter skifter temperaturindikatoren til aktuell temperatur i vintempereringssonen.</p> <p>Du kan deaktivere den blinkende temperaturindikatoren før tiden:</p> <p>■ Berør temperaturindikatoren til vintempereringssonen.</p> <p>Visningen av den varmeste temperaturen slukker. Deretter vises den aktuelle temperaturen i vintempereringssonen i temperaturindikatoren igjen.</p> <p>■ Slå av alarmen.</p>



Melding	Årsak og retting
<p>I temperaturindikatoren til frysesonen lyser symbolet   rødt, og i tillegg høres et varselsignal.</p>	<p>Temperaturalarmen er aktivert – avhengig av innstilt temperatur, er frysesonen for varm eller for kald. Grunner til dette kan f.eks. være:</p> <ul style="list-style-type: none"> – Døren har blitt åpnet ofte. – En større mengde matvarer er lagt inn til frysing uten at SuperFrost var koblet inn. – Det har vært et langvarig strømbrudd. – Kjøle-/fryseskapet er defekt. <p>■ Berør symbolet  .</p> <p>Varslet er bekreftet: Symbolet   slukker og varselsignalet stanser.</p> <p>I displayet blinker den høyeste temperaturen som har vært i frysesonen, i ca. 1 minutt. Deretter skifter temperaturindikatoren til aktuell temperatur i frysesonen.</p> <p>Du kan deaktivere den blinkende temperaturindikatoren før tiden:</p> <p>■ Berør temperaturindikatoren for frysesonen.</p> <p>Visningen av den varmeste temperaturen slukker. Deretter vises den aktuelle temperaturen i frysesonen igjen.</p> <p>■ Slå av alarmen.</p> <p>■ Avhengig av temperatur må du kontrollere om matvarene har begynt å tine eller har tint helt. Hvis de har det, må matvarene bearbeides (kokes eller stekes), før de kan fryses igjen.</p>

Feilretting

Melding	Årsak og retting
<p>I displayet lyser  rødt, og i tillegg høres en varseltone.</p>	<p>Den viser at det har vært et strømbrudd: Temperaturen i skapet har steget for mye pga. et strømbrudd i de siste dagene eller timene.</p> <ul style="list-style-type: none">■ Berør . <p>Feilmeldingen ble bekreftet:  slukker og varselsignalet stanser.</p> <p>Den høyeste temperaturen som forekom i kjøle-/fryseskapet, blinker i temperaturindikatoren i ca. 1 minutt. Deretter skifter temperaturindikatoren til aktuell temperatur.</p> <p>Du kan deaktivere den blinkende temperaturindikatoren før tiden:</p> <ul style="list-style-type: none">■ Berør temperaturindikatoren. <p>Visningen av den varmeste temperaturen slukker. Deretter vises den aktuelle temperaturen i temperaturindikatoren igjen. Kjøle-/fryseskapet arbeider da videre med den sist innstilte temperaturen.</p> <ul style="list-style-type: none">■ Slå av alarmen.■ Avhengig av temperatur må du kontrollere om maten har begynt å tine eller har tint helt. Hvis den har det, må den bearbeides (kokes eller stekes), før den kan fryses igjen.
<p>Symbolet  lyser rødt på displayet, og en feilkode F med sifre vises. I tillegg høres et varselsignal.</p>	<p>Det foreligger en feil.</p> <ul style="list-style-type: none">■ Slå av varselsignalet ved å berøre symbolet  i displayet.■ Kontakt Miele's serviceavdeling. <p>For å melde fra om feilen trenger du, i tillegg til feilkoden, også modellbetegnelse og serienummer på kjøle-/fryseskapet. Denne informasjonen kan du lese av direkte:</p> <ul style="list-style-type: none">■ For å gjøre dette trykker du på symbolet  i displayet. <p>I displayet vises nødvendige produktdata.</p> <p>Ved å bekrefte med symbolet  går du ut av informasjonsvisningen, og feilkoden vises på nytt.</p> <p>Du kan også slå av kjøle-/fryseskapet direkte i feilmeldingen.</p>

Melding	Årsak og retting
I displayet lyser   rødt, og i tillegg høres et varselsignal.	Det er en feil på isbitmaskinen. <ul style="list-style-type: none"> ■ Slå av varselsignalet ved å berøre   i displayet. ■ Kontakt Mielees serviceavdeling.

Problemer med isbitmaskinen

Problem	Årsak og retting
Isbitmaskinen kan ikke slås på.	Kjøle-/fryseskapet/frysesonen er ikke slått på. <ul style="list-style-type: none"> ■ Slå på kjøle-/fryseskapet/frysesonen.
Isbitmaskinen kan ikke kobles ut.	Party-modus  er fremdeles koblet inn. <ul style="list-style-type: none"> ■ Koble ut Party-modus  (se kapittel «Innstillinger», avsnitt «Utkobling av Party-modus »).
Isbitmaskinen produserer ingen isbiter.	Kjøle-/fryseskapet eller isbitmaskinen er ikke slått på. <ul style="list-style-type: none"> ■ Slå på kjøle-/fryseskapet og isbitmaskinen.
	Isbitskuffen er ikke lukket riktig (avhengig av modell). <ul style="list-style-type: none"> ■ Skyv isbitskuffen riktig inn.
	Skapdøren ble åpnet for ofte, slik at kompressorfunksjonen øker og det dannes rim på isbitmaskinen. <ul style="list-style-type: none"> ■ Åpne døren så kort tid som mulig og kun ved behov.
	Temperaturen i frysesonen er for høy. <ul style="list-style-type: none"> ■ Still inn en lavere temperatur.
	Kjøle-/fryseskap med vanntank: Vanntanken er ikke tilstrekkelig fylt. <ul style="list-style-type: none"> ■ Fyll vanntanken.
	Vanntanken er ikke satt riktig inn. <ul style="list-style-type: none"> ■ Skyv inn vanntanken, slik at den fester seg riktig.
	Kjøle-/fryseskap med fast vanntilkobling: Vanninntaket er ikke åpent eller ikke luftet. <ul style="list-style-type: none"> ■ Åpne vanninntaket. ■ Kontroller om vanninntaket er luftet.
	Vannslangen har en knekk. <ul style="list-style-type: none"> ■ Kontroller vannslangen og bytt ut vannslangen ved behov.
	Vanntrykket er for lavt. <ul style="list-style-type: none"> ■ Kontroller om vanntilkoblingstrykket er høyt nok (avhengig av modell).









Feilretting

Problem	Årsak og retting
	Vær oppmerksom på at det kan ta inntil 24 timer før de første isbitene blir produsert.
Isbitene lukter eller smaker vondt.	Isbitbeholderen tømmes svært sjelden. Ved lengre lagring kan isbitene oppta lukt og smak fra andre stoffer. <ul style="list-style-type: none">■ Tøm isbitbeholderen.■ Rengjør isbitbeholderen regelmessig.
	Det er uinnpakkede matvarer i fryseseonen. Is kan ta opp lukt og smak fra uinnpakkede matvarer. <ul style="list-style-type: none">■ Oppbevar kun innpakkede matvarer i fryseseonen.
	Vannfilteret (avhengig av modell) er skittent. <ul style="list-style-type: none">■ Kontroller om vannfilteret må skiftes eller rengjøres.

Innvendig lys

 Fare for elektrisk støt ved strømførende deler som ligger åpent. Dersom du tar av lysdekslet kan du komme i kontakt med strømførende deler. Ikke fjern lysdekslet. LED-belysningen skal utelukkende skiftes ut og repareres av serviceteknikere fra Miele.

 Fare for skade ved LED-belysning. Denne belysningen hører til risikogruppe RG 2. Dersom dekslet er ødelagt, kan du skade øynene. Ved defekt lampedeksel må du ikke se direkte i belysningen med optiske instrumenter (et forstørrelsesglass eller lignende).

Problem	Årsak og retting
Den innvendige belysningen fungerer ikke.	Kjøle-/fryseskapet er ikke slått på. ■ Slå på kjøle-/fryseskapet.
	Sabbat-modus  er slått på: Displayet er sort og kjøle-/fryseskapet kjøler. ■ Trykk på det sorte displayet. I displayet vises symbolet  . ■ Berør symbolet  . Symbolet  lyser oransje. ■ Trykk på symbolet  i innstillingsmodus  . Når Sabbat-modus er slått av, lyser symbolet  hvitt.
	Pga. fare for overoppheting, kobles den innvendige belysningen automatisk ut hvis døren har stått åpen i ca. 15 minutter. Hvis ikke dette er årsaken, foreligger det en feil. ■ Kontakt Mieleles serviceavdeling.
Den innvendige belysningen lyser selv om døren er lukket.	Det er ingen feil. Presentasjonslyset er slått på. ■ Berør sensortasten for presentasjonslyset  i displayet for å slå av presentasjonslyset. Sensortasten  lyser ikke lenger oransje.
Den innvendige belysningen pulserer.	Det er ingen feil. Døralarmen er aktivert.

Feilretting

Årsaker til støy

Kjøle-/fryseskapet forårsaker ulike lyder under driften.
Ved redusert kjøleeffekt arbeider kjøle-/fryseskapet energibesparende, men len-
ger. Lydstyrken er lavere.
Ved økt kjøleeffekt avkjøles matvarene raskere.
Lydstyrken er høyere.

Normale lyder	Hva er årsaken til lydene?
Hvesing, visling	Kjølemiddel sprøytes inn i kjølekretsløpet.
Bobling, surkling, skvulping	Kjølemiddel flyter gjennom røret.
Brumming	Kjøle-/fryseskapet kjøler.
Klikk	Termostaten slår kompressoren av eller på.
Surring, susing	Viften går. Den automatiske døråpneren (avhengig av modell) åpner eller lukker skapdøren.
Knaking	Materialet i kjøle-/fryseskapet utvider seg.
Vibrering	Ventilene eller lukene er aktive.
Summing (kjøle-/fryse- skap med vanntank)	Vann transporteres ut av vanntanken.
Slurping (kjøle-/fryse- skap med dørdeemper)	Døren med dørdeemper ble åpnet eller lukket.
Vær oppmerksom på at det er umulig å unngå kompressor- og strømningslyder i kjølekretsløpet.	

Støy/lyder	Årsak og utbedring
Vibrasjon, klapping, klirring	<p>Kjøle-/fryseskapet står ikke plant. Juster kjøle-/fryseskapet ved hjelp av et vater. Bruk skruføttene (avhengig av modell) under kjøle-/fryseskapet til dette.</p> <p>For innbyggingsprodukter: I en innbyggingsnisje fra 140 cm må du skyve inn de vedlagte stabiliserings-skinne på undersiden av skapets bunn.</p>
	<p>Kjøle-/fryseskapet berører andre møbler eller produkter. Flytt kjøle-/fryseskapet unna.</p>
	<p>Skuffer, kurver eller hyller vibrerer eller sitter fast. Kontroller de uttakbare delene og sett dem inn på nytt.</p>
	<p>Flasker eller beholdere berører hverandre. Flytt flaskene eller beholderne litt fra hverandre.</p>
	<p>Holderen til transportkabelen (avhengig av modell) henger fremdeles på baksiden av produktet. Fjern holderen til transportkabelen.</p>

Kundeservice

På www.miele.no/service finner du informasjon om hvordan du kan rette feil og om Miele reservedeler.

Kontakt ved feil

Hvis det oppstår feil som du ikke kan rette på selv, kontakt en Miele-forhandler eller Miele's serviceavdeling.

Miele's serviceavdeling kan du kontakte online på www.miele.no/husholdning/service.

Kontaktinformasjonen til Miele's serviceavdeling finner du på slutten av dette dokumentet.

Serviceavdelingen trenger modellbetegnelse og serienummer (Fabr./SN/Nr.). Begge opplysningene finner du på typeskiltet inne i kjøle-/fryseskapet eller, avhengig av modell, i innstillingsmodus under informasjon **i**.

EPREL-database

Fra og med 1. mars 2021 finner du informasjon om energimerking av produkter og krav til økodesign i den europeiske produkt databasen (EPREL). Under følgende link <https://eprel.ec.europa.eu/> finner du produkt databasen. Her blir du bedt om å legge inn modellbetegnelse.

Modellbetegnelsen finner du på typeskiltet inne i kjøle-/fryseskapet eller, avhengig av modell, i innstillingsmodus under informasjon **i**.

Miele			
XXXXXX		Nr. XX/XXXXXXXXXX.	
WEINTEMPERIERSCHEINK-UNTERTISCH-MODELL MULTI-TEMPERATURE WINE STORAGE CABINET-UNDERCOUNTER TOP ARMOIRE DE MISE EN TEMP. DES VINS/BOC. ENCASTRABLE SOUS PLAN ARMARIO P. ACCORDIONAMENTO VINS/ARMADIO POTTUSOJO ENCIEMERA ВИННИЙ ТЕМПЕРАТУРНИЙ ШКАФ			
Klasse/Class Classe/Clase SN-ST	Ap-Typ/AP-Type AP-Tipo/AP-Tipo	Bruttokapazität/Gross Capacity Volume Brut/Capacidad Bruta XXXX l	Gefriervermögen/Freezing Capacity Pouvoir de Congel/Capac.Congeladora
Nutzinhalt Net Capacity Volume Utile Capac. Util	Ges / K / F / WINE / CHILL Tot / R / F / WINE / CHILL Tot / R / F / WINE / CHILL Tot / F / C / WINE / CHILL		R600a: XXg

Garanti

Garantitiden er 2 år.

Nærmere opplysninger finner du i de vedlagte garantibetingelsene.

Oppstillingssted

 Fare for brann og annen skade grunnet produkter som avgir varme. Produkter som avgir varme, kan antenne og kjøle-/fryseskapet kan begynne å brenne. Nettkabelen må ikke komme i kontakt med varmekilder. Ikke sett produkter som avgir varme, f.eks. hybelkomfyr, dobbel kokeplate eller brødrister på kjøle-/fryseskapet.

 Fare for brann og annen skade ved åpne flammer. Åpne flammer kan sette fyr på kjøle-/fryseskapet. Hold åpne flammer, som f.eks. stearinlys, unna kjøle-/fryseskapet.

 Fare for brann og skade ved feil installasjon. Hvis støpselet og nettkablene berører baksiden av kjøle-/fryseskapet, kan støpselet og nettkablene skades av vibrasjoner og forårsake kortslutning. Støpselet eller nettkablene må ikke komme i kontakt med kjøle-/fryseskapet. Nettkablene må ikke klemmes eller skades. Ikke koble andre apparater til stikkontakter på baksiden av kjøle-/fryseskapet. Ikke plasser eller bruk grenuttak eller andre elektroniske apparater (f.eks. halogentransformatorer) på baksiden av produktet.

Et tørt rom med god ventilasjon er egnet.

Underlaget på oppstillingsstedet må være vannrett og jevnt, og ha samme høyde som gulvet rundt.

 Fare for skade pga. høy luftfuktighet.

Ved høy luftfuktighet kan kondens avsettes på de utvendige flatene på kjøle-/fryseskapet.

Dette kondensvannet kan føre til korrosjon på ytterveggene til skapet.

Plasser kjøle-/fryseskapet i et tørt og/eller klimatisert rom med tilstrekkelig lufting.

Forsikre deg om at skapdøren(e) kan lukkes skikkelig etter innbygging av kjøle-/fryseskapet, og at skapet er bygget inn som beskrevet. De angitte ventilasjonsarealene må overholdes.

Ved valg av oppstillingssted må du være oppmerksom på at energiforbruket til kjøle-/fryseskapet stiger dersom det står i nærheten av en varmeovn, en komfyr eller annen varmekilde. Unngå direkte sollys. Høyere omgivelsestemperaturer øker energiforbruket ettersom kompressoren går lenger.

Klimaklasse

Skapet er konstruert for en bestemt klimaklasse (omgivelsestemperaturområde) og grensene for denne må overholdes. Klimaklassen står på typeskiltet inne i kjøle-/fryseskapet.

Installasjon

Klimaklasse	Omgivelsestemperatur
SN	10 til 32 °C
N	16 til 32 °C
ST	16 til 38 °C
T	16 til 43 °C
SN-ST	10 til 38 °C
SN-T	10 til 43 °C

Lavere omgivelsestemperatur fører til lengre stillstandtid for kompressoren. Dette kan føre til høyere temperaturer i kjøle-/fryseskapet, noe som kan ha følgeskader.

Krav til ventilasjon

 Fare for brann og skader på grunn av utilstrekkelig ventilasjon.

Hvis kjøle-/fryseskapet ikke er tilstrekkelig ventilert, vil kompressoren starte oftere og gå over lengre tid. Dette fører til økt energiforbruk og høyere driftstemperatur på kompressoren. Dette kan føre til skade på kjøle-/fryseskapet.

Pass på at kjøle-/fryseskapet har tilstrekkelig ventilasjon:

Overhold alltid de foreskrevne ventilasjonsarealene.

Ventilasjonsarealene må ikke tildekkes eller blokkeres.

Rengjør ventilasjonsområdene regelmessig for å fjerne støv og smuss.

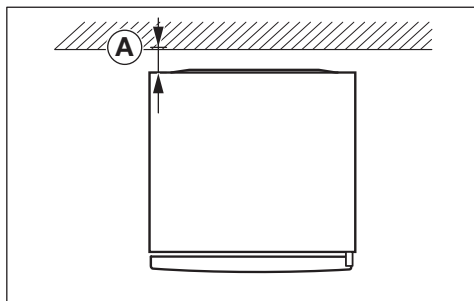

Energiforbruket ble bestemt med en avstand på \textcircled{A} = 25 mm mellom skapets bakside og veggen. Hvis avstanden til veggen er mindre enn 25 mm, opprettholdes kjøle-/fryseskapets funksjonalitet, men energiforbruket øker noe. Det kan også dannes kondens ved høye omgivelsestemperaturer.

Luften på bakveggen av skapet blir varm. Derfor må det være en tilstrekkelig ventilasjon (se avsnitt «Produkt mål»).

Oppstilling av flere kjøle-/fryseskap ved siden av hverandre

 Fare for skade ved kondens på ytterveggene på skapet.

Ved høy luftfuktighet kan kondens avsettes på ytterveggene til kjøle-/fryseskap og føre til korrosjon.

Som hovedregel skal **ikke** kjøle-/fryseskap plasseres **rett** ved siden av andre kjøle-/fryseskap.

Det må være en avstand på minst 70 mm mellom kjøle-/fryseskapene.

Side-by-Side-oppstilling

Ditt kjøle-/fryseskap kan bygges inn til venstre for et annet kjøleskap/vinskap, ettersom det er utstyrt med integrert oppvarming i den høyre sideveggen (se avsnittet «Apparat mål»).

Et Side-by-Side-ombyggingssett er vedlagt kjøle-/fryseskapet. Den vedlagte monteringsanvisningen beskriver hvordan kjøle-/fryseskapene stilles opp ved siden av hverandre.

Tips: Forhør deg med forhandleren, om hvilke kombinasjoner som er mulige for ditt kjøle-/fryseskap.

Omhengsling av døren

Kjøle-/fryseskapet leveres med fast dørhengsling til venstre. Hvis det er behov for en dørhengsling til høyre, må døren hengsles om.

Tips: For å beskytte skapdøren og gulvet mot skader ved omhengsling av døren, legg et egnet underlag på gulvet foran kjøle-/fryseskapet.

 Stor fare for skade grunnet dørens høye vekt.

Dersom skapet hengsles om av en enkelt person, foreligger det økt fare for skade både på person og skap.

Dørhengsling må alltid skje ved hjelp av 2 personer.

 Utfør omhengsling av døren i samsvarende med monteringsanvisningen (se QR-kode).



Materialnummer 12350150

Oppstilling av kjøle-/fryseskapet

 Stor fare for skade hvis skapet velter.

Dersom kjøle-/fryseskapet stilles opp av en enkelt person, er det økt fare for skade både på person og skap.

Skapet skal settes opp ved hjelp av 2 personer.

 Fare for skade ved slag mot døren.

Skapdøren kan slå mot veggen i rommet og bli skadet. Ødelagt glass på en glassdør kan føre til personskader.

Beskytt skapdøren slik at den ikke støter mot veggen, f.eks. ved å bruke filtknopper på veggen.

 Fare for skade på gulvet.

Flytting av skapet kan føre til skader på gulvet.

Flytt skapet forsiktig på ømfintlige gulv.

For enklere oppstilling, er det transporthåndtak øverst på baksiden av skapet og transporthjul under (avhengig av modell).

Skapet skal kun settes opp når det er tomt.

- Koble kjøle-/fryseskapet til strømmenet, som beskrevet i kapittel «Elektrotilkobling».
- Flytt forsiktig kjøle-/fryseskapet til oppstillingsstedet.
- Plasser kjøle-/fryseskapet med baksiden mot veggen, og sørg for nødvendig avstand.

Installasjon

Justering av skapet

 Fare for skade ved at skapdøren faller ut eller at kjøle-/fryseskapet velter.

Dersom den ekstra skrufoten på den nedre hengselholderen ikke ligger riktig på gulvet, kan skapdøren falle ut eller kjøle-/fryseskapet velte.

Skrufoten skal skrues ut med fastnøkkelen til den når gulvet.

Skru den deretter ut ytterligere en kvart omdreining.

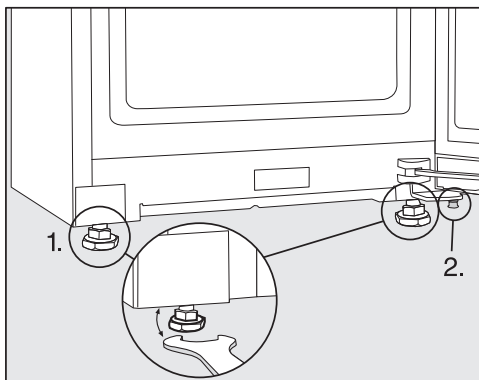

■ Juster kjøle-/fryseskapet ved hjelp av et vaterpass og vedlagte fastnøkkel, og støtt opp skapdøren.

1. Juster de fremre skruføttene.
2. Den ekstra skrufoten skal skrues ut til den når gulvet. Skru den deretter ut ytterligere en kvart omdreining.

Integrering av kjøle-/fryseskap i en kjøkkeninnredning

Kjøle-/fryseskapet kan integreres i kjøkkenskap.

Energiforbruket ble bestemt med en avstand på 25 mm mellom skapets bakside og veggen. Hvis avstanden til veggen er mindre enn 25 mm, opprettholdes kjøle-/fryseskapets funksjonalitet, men energiforbruket øker noe. Det kan også dannes kondens ved høye omgivelsestemperaturer.

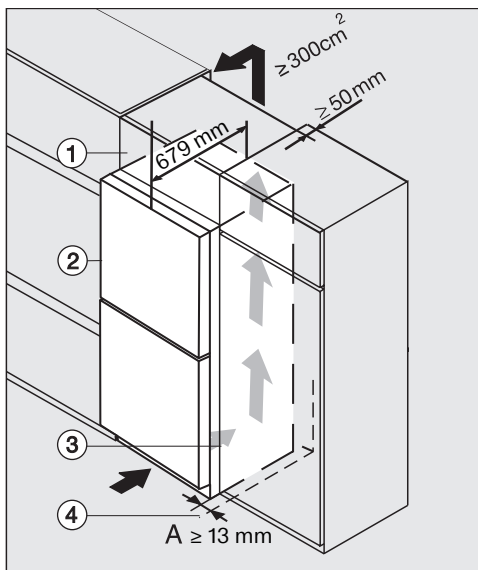

- ① Overskap
- ② Kjøle-/fryseskap, dørdybde = 79 mm
- ③ Kjøkkenskap
- ④ Vegg

 Fare for brann og skader på grunn av utilstrekkelig ventilasjon.

Hvis kjøle-/fryseskapet ikke er tilstrekkelig ventilert, vil kompressoren starte oftere og gå over lengre tid. Dette fører til økt energiforbruk og høyere driftstemperatur på kompressoren. Dette kan føre til skade på kjøle-/fryseskapet.

Pass på at kjøle-/fryseskapet har tilstrekkelig ventilasjon:

Overhold alltid de foreskrevne ventilasjonsarealene.

Ventilasjonsarealene må ikke tildekkes eller blokkeres.

Rengjør ventilasjonsområdene regelmessig for å fjerne støv og smuss.

Jo større ventilasjonsarealene er, desto mer energieffektiv er kompressoren.

- Sett kjøle-/fryseskapet ved siden av kjøkkenskapet.

- Skapets front må røpe ut fra kjøkkenfronten med minimum dørdybden. På denne måten kan døren åpnes og lukkes uten problemer.
- Ved oppstilling av kjøle-/fryseskapet ved siden av en vegg ④ må det på siden med hengslene være en avstand (A) mellom vegg ④ og kjøle-/fryseskapet ②.
- For å få samme høyde som kjøkkeninnredningen, kan et passende overskap ① monteres over kjøle-/fryseskapet.

En utluftningskanal som er minst 50 mm dyp må dekke hele påbyggingsskapets bredde.

Ventilasjonsarealet under taket må være minst 300 cm², slik at den oppvarmede luften skal kunne passere uhindret ut.

Installasjon

Produktmål

Oppstillingsmål/sett ovenfra

Alle mål er oppgitt i mm.

De angitte ventilasjonsarealene må holdes frie, slik at du er sikret at kjøle-/fryse-skapet fungerer korrekt.

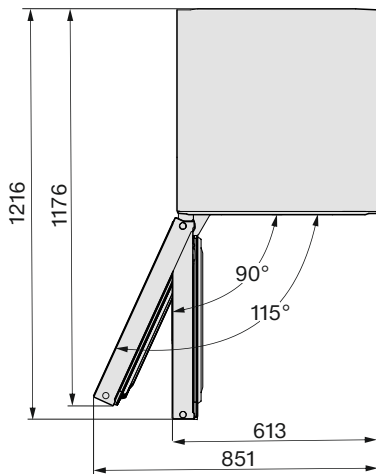
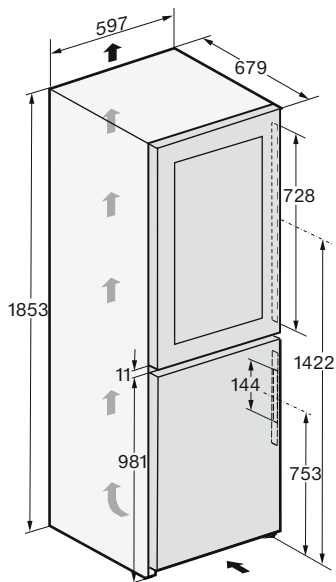

Tilkoblinger

Alle mål er oppgitt i mm.

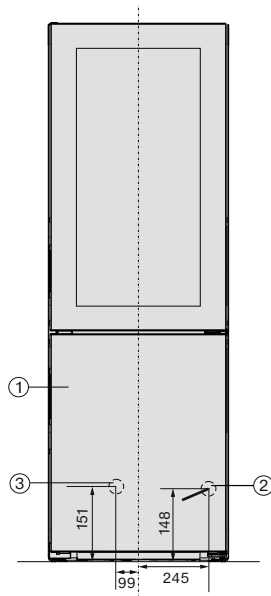

- ① Sett forfra
- ② Nettkabel, lengde = 2 000 mm
En lengre nettkabel kan kjøpes hos Miele's serviceavdeling.
- ③ Vanntilkobling, lengde = 2 000 mm

Installasjon

Oppstillingsmål/sett ovenfra Side-by-Side

Mer informasjon finner du i avsnittet «Oppstilling av flere kjøle-/fryseskap ved siden av hverandre» i dette kapitlet, samt monteringsanvisningen som er vedlagt Side-by-Side-ombyggingssettet.

Alle mål er oppgitt i mm.

De angitte ventilasjonsarealene må holdes frie, for å sikre at vin-/kjøle-/fryseskapet fungerer korrekt.

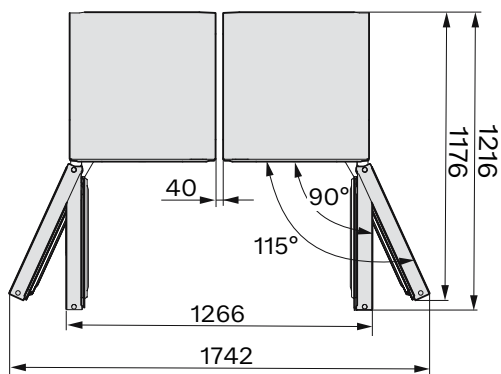
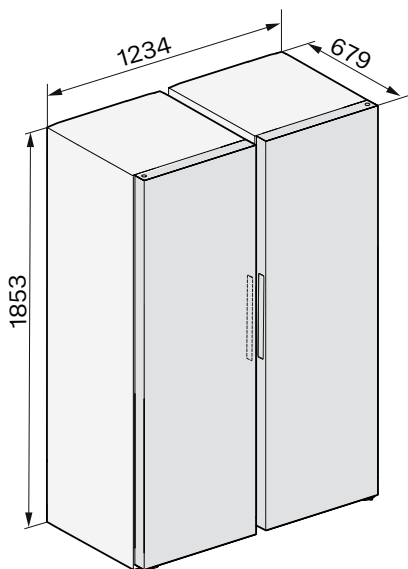

Fast vanntilkobling

Sikkerhetsregler for fast vanntilkobling

 Stor fare for skade ved ikke-forskriftsmessig tilkobling av den faste vanntilkoblingen.

Dersom tilkobling av den faste vanntilkoblingen ikke skjer forskriftsmessig, kan det føre til skade på personer, og/eller materiell.

Fast vanntilkobling må bare utføres av kvalifiserte fagfolk.

 Koble kjøle-/fryseskapet fra strømmettet før du kobler det til vannledningen.

Steng vannet før du kobler kjøle-/fryseskapet til vannledningen.

 Helsefare og fare for skade ved forurenset vann.

Kvaliteten på vannet må tilsvare drikkevannsbestemmelsene i det landet kjøle-/fryseskapet skal brukes.

Koble kjøle-/fryseskapet til drikkevann.

Kjøle-/fryseskapet oppfyller kravene til IEC 61770 og EN 61770.

Tilkoblingen til vannforsyningen må skje iht. de gjeldende forskriftene i landet. Alle enheter og alt utstyr som brukes til vanninntak til kjøle-/fryseskapet, må også være i samsvar med gjeldende nasjonale forskrifter.

For riktig funksjon (gjennomstrømningsmengde, isbitstørrelse, støynivå) må vanntrykket ligge på mellom 150 kPa og 620 kPa (1,5 bar og 6,2 bar).

Hvis vanntrykket er høyere enn 620 kPa (6,2 bar), må det monteres en trykkreduksjonsventil.

Vanntilkoblingsledningen og inngangsmagnetventilen til kjøle-/fryseskapet er egnet for et vanntrykk opptil 1 000 kPa (10 bar).

Koble slangen direkte til den faste vanntilkoblingen. Unngå stillestående vann i vanntilførselen.

Stillestående vann i vanntilførselen kan påvirke smaken på vannet og isbitene. Med friskt vann får du første-klasses kvalitet på isbitene.

Koble kjøle-/fryseskapet til vanninntaket

Bruk kun den vedlagte stålslangen. Stålslangen må ikke kuttes, forlenges eller erstattes med en annen slange.

En defekt stålslange skal kun byttes ut med en original Miele reservedel. Stålslangen som er egnet for drikkevann fås kjøpt i Miele's nettbutikk, hos Miele's serviceavdeling eller hos din Miele-forhandler.

Mellom stålslangen og den faste vanntilkoblingen må det være en stoppekran, slik at vannforsyningen kan stenges ved behov.

Pass på at stoppekranen er tilgjengelig også når kjøle-/fryseskapet er bygd inn.

Pass på at forskruningen sitter skikkelig fast og er tett.

 Fare for skade på stålslangen. Vanntilførselen fra stoppekranen til isbitmaskinen er brutt. Stålslangen må ikke knekkes eller skades.

Installasjon

En stoppekran med en metrisk R3/4 tilkoblingsgjenge er påkrevd for tilkobling til vanninntak.

Magnetventilen ② befinner seg nede på baksiden av kjøle-/fryseskapet. Magnetventilen har også en metrisk R3/4 gjenge.

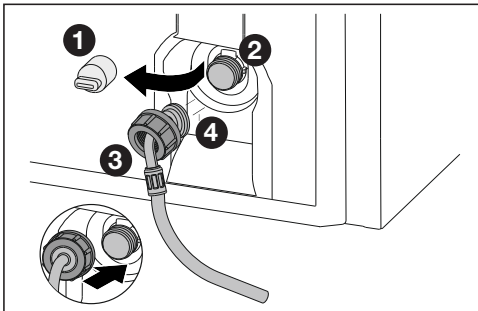

- Trekk av dekselet ① på magnetventilen ②.
- Skyv mutteren ③ over den vinkelformede slangeenden ④ helt til enden, og hold mutteren ③ fast.



Fare for skade på magnetventilen.

Gjengene til magnetventilen kan bli ødelagt.

Sett mutteren forsiktig på, og skru den på slik at den sitter riktig på gjengen.

- Sett mutteren ③ forsiktig på magnetventilen ② og hold mutteren fast.
- Skru mutteren ③ på gjengen for hånd til den sitter godt fast. Kontroller at mutteren ③ ligger rett på gjengen og ikke er skrudd skjevt på.

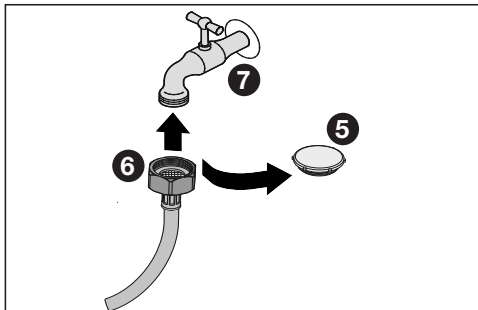

- Fjern lokket ⑤ fra slangen i rustfritt stål.
- Fest nå stålslangen med mutteren ⑥ på stoppekranen ⑦.
- Stram mutteren ⑥ med klokken.
- Åpne stoppekranen langsomt ⑦, og kontroller at hele vannsystemet er tett.

Elektrotilkobling

Skapet skal kun kobles til strømmettet med den vedlagte nettkabelen i en jordet stikkontakt.

Plasser alltid kjøle-/fryseskapet slik at stikkontakten er lett tilgjengelig. Dersom stikkontakten ikke er lett tilgjengelig, pass på at det er en skilleanordning for hver pol på oppstillingsstedet.

⚠ Brannfare ved overoppheting.
Drift av kjøle-/fryseskapet ved bruk av flerveisstikkontakter og skjøteledninger kan føre til overbelastning av kabelen.
Av sikkerhetsgrunner må du ikke bruke flerveisstikkontakter eller skjøteledninger.

Det elektriske anlegget må være utført i henhold til nasjonale el-forskrifter.

Av sikkerhetshensyn anbefaler vi å bruke en jordfeilbryter (RCD) av typen  i husinstallasjonen for elektrisk tilkobling av kjøle-/fryseskapet.

En skadet nettkabel må kun erstattes med en nettkabel av samme type (fås kjøpt hos Miele's serviceavdeling). Av sikkerhetsgrunner skal den kun skiftes ut av kvalifiserte fagfolk eller Miele's serviceavdeling.

Tilkobling og sikring: Se bruksanvisningen og typeskiltet. Denne informasjonen sammenligner du med dataene for den elektriske tilkoblingen på stedet. Spør en autorisert elektroinstallatør hvis du er i tvil.

Midlertidig eller permanent drift på et selvforsynt energiforsyningssystem eller et energiforsyningssystem som ikke er synkronisert med strømforsyningen (som f.eks. øynettverk, backup-systemer), er mulig. Forutsetning for drift er at energiforsyningssystemet

overholder retningslinjene i NEK EN 50160 eller tilsvarende. Funksjon og drift av sikkerhetstiltakene i husinstallasjonen og i dette produktet fra Miele må også sikres ved drift av øynettverk, eller ved drift som ikke er synkronisert med strømforsyningen, eventuelt erstattes av likeverdige tiltak i installasjonen. Eksempelvis som beskrevet i den aktuelle publiseringen av VDE-AR-E 2510-2.

Tilkoblingsmål

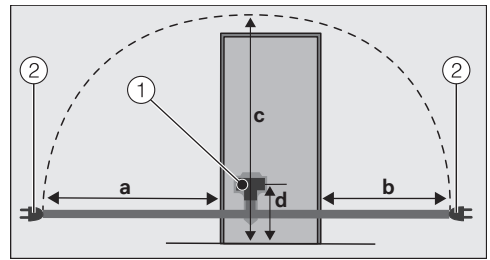

Baksiden av kjøle-/fryseskapet/vinskapet

- ① Produktstøpsel
- ② Støpsel

a	b	c	d
1800 mm	1400 mm	2100 mm	200 mm

Tilkobling av kjøle-/fryseskapet

- Sett inn produktstøpselet.
- Pass på at støpselet er skikkelig festet.
- Sett støpselet til kjøle-/fryseskapet i stikkontakten.

Kjøle-/fryseskapet er nå koblet til strømmettet.

Samsvarserklæring

Miele erklærer herved at denne kjøl-/fryskombinasjonen er i henhold til forskriften 2014/53/EU.

Fullstendig tekst til EU-samsvarserklæring finner du under en av de følgende internettadressene:

- Under Produkter, Nedlastinger, på www.miele.no
- Service, forespørsel om informasjon, bruksanvisninger, på <https://miele.no/bruksanvisninger-125.aspx> ved å oppgi produktnavn eller serienummer

Frekvensbånd	2,4000 GHz – 2,4835 GHz
--------------	----------------------------

Maksimal utgangseffekt	< 100 mW
------------------------	----------

For betjening og styring av kommunikasjonsmodulen bruker Miele egen eller fremmed programvare, som ikke faller inn under såkalte Open Source-lisensvilkår. Programvaren/programvarekomponentene er opphavsrettslig beskyttet. Miele og tredjeparts opphavsretter skal respekteres.

Videre inneholder kommunikasjonsmodulen som er integrert i produktet, programvarekomponenter som distribueres under open source-lisensvilkår. Du kan hente frem de inkluderte Open Source-komponentene sammen med tilhørende merknader om opphavsrett, kopier av de til enhver tid gjeldende lisensvilkårene samt eventuell annen informasjon lokalt per IP via en nettleser ([http\[s\]://<IP-adresse>/Licenses](http[s]://<IP-adresse>/Licenses)). Ansvars- og garantibestemmelsene for Open Source-lisensvilkår som man finner der, vil kun gjelde overfor den respektive rettighetshaveren.

Miele AS

Nesbruveien 71, 1394 NESBRU

Postboks 194, 1378 NESBRU

Telefon 67 17 31 00

E-post: contact@miele-support.no

www.miele.no

Produsent:

Miele & Cie. KG

Carl-Miele-Straße 29

33332 Gütersloh

Tyskland

KWNS 4784 ...

no-NO

M.-Nr. 12 530 440 / 04 / 002