

Пайдалану нұсқаулықтары Шарап тоңазытқышы



Апаттарды немесе құрал зақымын болдырмау үшін, оны алғаш орнату және пайдалану алдында осы нұсқауларды оқу **керек**.

Мазмұны

Ескерту және қауіпсіздік нұсқаулықтары	4	Акцентті жарықтандыру	28
Тұрақтылық және қоршаған ортаны қорғау	12	Акцентті жарықтандыруды қосу және өшіру	28
Энергияны үнемдеу жолы	13	Акцентті жарықтандыруының ашықтығын орнату	28
Құрылғының сипаттамасы	14	Акцентті жарықтандырудың жарықтандыру ұзақтығы.....	29
Басқару панелі	14	Шарап бөтелкелерін сақтау	30
Таңбалар	15	Шкафқа шарап бөтелкелерін қоюдың ең үлкен биіктігі	31
Есік ашу механизмін дұрыс пайдалану.....	17	Ағаш сөрелер	31
Керек-жарақтар	18	Ағаш сөрелерін жылжыту	31
Керек-жарақтар	18	Ағаш сөрелерді реттеу	32
Қосымша керек-жарақтар	18	Шарап бөтелкелерін тоңазытқышта сақтау	32
Қосу және өшіру	19	Ағаш сөрелерге аннотациялар жазу.....	32
Алғаш рет пайдалану алдында	19	Декор сөресін орнату	33
Шарап тоңазытқышын басқару	19	Максималды сыйымдылығы.....	33
Шарап тоңазытқышын қосу.....	19	Тазалау және күтім жасау	34
Өшіру	19	Жуғыш құралдар	34
Ұзақ уақыт бойы өшіру.....	20	Шарап тоңазықышын тазалауға дайындық	34
Қосымша параметрлерді таңдау	21	Интерьер, керек-жарақтар және құрылғы есігі	34
Қауіпсіздік құлпы 	21	Желдету саңылауларын тазалау ..	35
Дыбыстық сигналдар 	22	Есіктің тығыздағышын тазалау	35
Дисплей жарықтығы 	23	Active AirClean сүзгісін ауыстыру ..	35
Оңтайлы температура және ауа сапасы	24	Тазалағаннан кейін	37
Температураны орнату.....	24	Автоматты түрде еріту	37
Температура ауқымы.....	24	Мәселені шешу нұсқаулығы	38
Температура дисплейі	24	Шу	42
Ауа сапасы мен ылғалдылығы	25	Сатылымнан кейінгі қызмет және кепілдік	45
Active AirClean сүзгісімен ауаны сүзу	25	Ақаулық шыққан жағдайда хабарласу	45
DynaCool пайдалану 	25	EPREL дерекқоры.....	45
(тұрақты ылғалдылық).....	25	Кепілдік.....	45
Температура және есік дабылы	27	Сәйкестік құжаттары	46
		Орнату	47
		Орналасуы	47
		Климаттық ауқым	48

Желдету.....	48
Желдету саңылауларының әртүрлі түрлері.....	50
Орнату өлшемдері.....	50
Шарап тоңазытқышын орнату	50
Шарап тоңазытқышын орнатудан бұрын	50
Электрлік қосылым	54
Дилерлерге арналған ақпарат ...	56
Демо режимі ■.....	56
Өнім сапасына берілетін кепілдік	58
Miele туралы байланыс ақпараты	60

Ескерту және қауіпсіздік нұсқаулықтары

Бұл шарап тоңазытқышы жергілікті және мемлекеттік қауіпсіздік талаптарының барлығына жауап береді. Дегенмен дұрыс пайдаланбасаңыз, жарақаттауы және материалға зақым келтіруі мүмкін.

Шарап тоңазытқышты пайдаланбас бұрын, пайдалану және орнату нұсқауларын мұқият оқып шығыңыз. Онда орнатуға, қауіпсіздікке, қолдануға және күтім жасауға қатысты маңызды ақпарат болады. Бұл өзіңізді жарақаттап және шарап тоңазытқышты зақымдап алмау үшін жасалады.

IEC 60335–1 стандартына сай Miele компаниясы шарап тоңазытқышты орнатуға қатысты бөлімдегі нұсқауларды, сондай-ақ ескерту мен қауіпсіздік ескертпелерін қатаң ұстануды ұсынады.

Miele компаниясы осы нұсқауларды сақтамау салдарынан болатын жарақаттар мен зақымға жауапты болмайды.

Осы пайдалану және орнату нұсқауларын қауіпсіз орында сақтап, болашақ иелеріне беріңіз.

 Сынған шыныдан жарақаттану қаупі бар.

1500 м жоғары биіктікте орнатылатын болса, ауа қысымының өзгеруіне байланысты құрылғы есігі әйнегінің сынып қалу қаупі бар.

Сынған шыны бөліктері ауыр жарақатқа әкелуі мүмкін.

Дұрыс қолдану

► Бұл шарап тоңазытқышы үйде және соған ұқсас орталарда, мысалы
, – дүкендерде, кеңселерде және ұқсас жұмыс орындарында
– қонақүйлерде, мотельдерде, төсек және таңғы астарда және басқа да әдеттегі үй жағдайларында қонақтарға пайдалану үшін қажет.

Шарап тоңазытқышы сыртта пайдалануға арналмаған.

▶ Шарап тоңазытқышы тек шарапты сақтау үшін тұрмыстық мақсатта пайдалануға арналған.

Шарап тоңазытқышы тамақты мұздатуға жарамайды.

Кез келген басқа жағдайда пайдалануға рұқсат етілмейді.

▶ Шарап тоңазытқышы салқын дәрілерді, қан плазмасын, зертханалық препараттарды, басқа да осындай материалдарды немесе өнімдерді сақтай алмайды. Осы секілді мақсаттарда шарап тоңазытқышты дұрыс пайдаланбау сақталған заттардың нашарлауына әкелуі мүмкін. Жарылыс қаупі бар жерлерде шарап тоңазытқышы пайдалануға жарамсыз.

Miele компаниясы құрылғыны басқа мақсатта немесе бұрыс қолдану нәтижесінде болатын зақым үшін жауапты болмайды.

▶ Бұл шарап тоңазытқышты физикалық, сезу не ойлау мүмкіндіктері шектеулі немесе тәжірибесі мен білімі жетіспейтін адамдар (балаларды қоса алғанда) тек ересектердің қадағалауымен пайдалана алады.

Шарап тоңазытқышты қауіпсіз пайдалану жолын біліп, дұрыс емес қолдану салдарымен танысқан жағдайда ғана ересектердің бақылауынсыз пайдалана алады.

Балалар қауіпсіздігі

▶ 8 жасқа дейінгі балалар, егер олар үнемі қадағаланбаса, шарап тоңазытқыштан аулақ болуы керек.

▶ 8 жастағы және одан асқан балалар шарап тоңазытқышты қауіпсіз түрде пайдалану әдісі көрсетілген жағдайда ғана қадағалаусыз пайдалана алады. Балалар дұрыс пайдаланбау салдарынан туындауы мүмкін қауіптерді түсініп, тани білуі керек.

▶ Балаларға шарап тоңазытқышты қадағалаусыз тазалауға немесе күтім жасауға рұқсат етілмеуі керек.

▶ Шарап тоңазытқышы жанындағы балаларды бақылаңыз және олардың онымен ойнауына мүмкіндік бермеңіз.

▶ Тұншығу қаупі бар. Ойын барысында балалар қаптама материалына (мысалы, полиэтилен үлдіріне) шатасуы немесе қаптама материалын басына тартуы мүмкін, бұл тұншығу қаупін тудырады. Қаптама материалын балалардың қолы жетпейтін жерде сақтаңыз.

Ескерту және қауіпсіздік нұсқаулықтары

Техникалық қауіпсіздік

▶ Ағып кету бойынша хладагент контуры тексерілді. Шарап тоңазытқышы заңды қауіпсіздік талаптарына және тиісті ЕО директивасына сәйкес келеді.



▶ Бұл шарап тоңазытқышында қоршаған ортаға зиянсыз табиғи газ болып табылатын изобутан (R600a) хладагенті бар. Хладагент озон қабатын бұзбайды және парник әсеріне ықпал етпейді. Бұл хладагентті пайдалану, құрылғыдағы шу деңгейін көтере түседі. Компрессордың шуынан басқа, салқындату контурының айналасындағы хладагенттің ағып жатқанын ести аласыз. Өкінішке орай, мұны болдырмауға болмайды, бірақ бұл шарап тоңазытқышының жұмысына әсер етпейді.

Шарап тоңазытқышын тасымалдау және орнату кезінде салқындату контурының бірде бір бөлігі зақымдалмағанына көз жеткізіңіз. Хладагенттің шашырауы көзді зақымдауы мүмкін.

Зақым болған жағдайда:

- Ашық жалыннан немесе ұшқын тудыратын кез келген нәрседен аулақ болыңыз.
- Шарап тоңазытқышын негізгі электр тогынан ажыратыңыз.
- Шарап тоңазытқышы тұрған бөлмені бірнеше минут бойы желдетіңіз.
- Miele клиенттерге қызмет көрсету бөліміне хабарласыңыз.

▶ Хладагент шарап тоңазытқышында көп болған сайын, оны соғұрлым үлкен бөлмеге орнату керек болады. Ағып кететін болса, құрылғы шағын бөлмеде орналасса, жанғыш газ/ауа қоспасының жиналу қаупі бар. Әрбір 8 г хладагент үшін кемінде 1 м³ бөлме кеңістігі қажет. Шарап тоңазытқышындағы хладагент мөлшері құрылғыдағы деректер тақтасында көрсетілген.

Ескерту және қауіпсіздік нұсқаулықтары

► Шарап тоңазытқышының зақымдалу қаупін болдырмау үшін оны деректер тақтасындағы қосылым деректерінің (сақтандырғыш көрсеткіші, жиілік және кернеу) тұрмыстық қуатқа сәйкес келетініне көз жеткізіңіз.

Шарап тоңазытқышты қоспас бұрын, бұл жағдайдың бар-жоғын тексеріңіз. Күдіктенген жағдайда білікті электр маманымен ақылдасыңыз.

► Шарап тоңазытқышының электр қауіпсіздігіне оның арасындағы үзіліссіздік пен тиімді жерге қосу жүйесі болғанда ғана кепілдік береді. Осы негізгі қауіпсіздік мүмкіндігі болуы маңызды.

Күмән туындаған жағдайда электр қондырғысын білікті электрик тексеруі керек.

► Розетка шарап тоңазытқышының артына жасырылмауы керек және апаттық жағдайда құрылғыны қуат көзінен тез ажырату үшін оңай қолжетімді болуы керек.

► Дербес электр қуат көзі жүйесінде немесе негізгі электр желісімен синхрондалмаған электр қуат көзі жүйесінде (мысалы, оқшауланған желілер, резервтік жүйелер) уақытша немесе тұрақты түрде пайдалануға болады. Электр қуат көзі жүйесінің EN 50160 немесе соған баламалы стандарттың сипаттамаларына сәйкестігі құрылғыны пайдалану үшін міндетті шарт болып табылады.

Тұрмыстық электр қондырғысында және осы Miele өнімінде берілген қорғау шараларының функциясы мен пайдаланылуы оқшауланған жұмыс режимінде де немесе негізгі қуат көзімен синхрондалмаған жұмыс кезінде де сақталуы тиіс немесе бұл шаралар қондырғыдағы баламалы шаралармен ауыстырылуы тиіс. Мысалы, BS OHSAS 18001–2 ISO 45001 стандартының ағымдағы нұсқасында сипатталған сияқты.

► Электр желісінің қосылым кабелі зақымдалған болса, оны тек бірдей типтегі электр желісінің қосылым кабелімен ауыстыруға болады (Miele онлайн дүкенінен немесе Miele клиенттерге қызмет көрсету бөлімінен алуға болады). Қауіпсіздік мақсатында осындай ауыстыру жұмысын тек білікті маман немесе Miele компаниясының клиенттерге қызмет көрсету бөлімі орындай алады.

Ескерту және қауіпсіздік нұсқаулықтары

- ▶ Көп розеткалы адаптер немесе ұзартқыш сым арқылы шарап тоңазытқышты электр розеткасына қоспаңыз. Олар өрт қаупін тудырады және құрылғының қажетті қауіпсіздігіне кепілдік бермейді.
- ▶ Ылғал электр компоненттеріне түссе, қысқа тұйықталуды тудыруы мүмкін. Сол себепті бұл шарап тоңазытқышты ылғалданатын жерлерде (мысалы, гаражда немесе қосалқы бөлмеде) пайдаланбаңыз.
- ▶ Бұл шарап тоңазытқышты стационарлық емес жерде (мысалы, кемеде) пайдалануға тыйым салынады.
- ▶ Зақымдалған шарап тоңазытқышты пайдаланбаңыз. Бұл қауіпті болуы мүмкін. Шарап тоңазытқышында көрінетін зақым белгілері бар-жоғын тексеріңіз.
- ▶ Қауіпсіздік мақсатында бұл шарап тоңазытқышын тек ендірілген соң пайдалануға болады.
- ▶ Орнату, техникалық қызмет көрсету және жөндеу кезінде шарап тоңазытқышты электр тогынан оқшаулау керек.
- ▶ Рұқсатсыз орнату, техникалық қызмет көрсету немесе жөндеу жұмыстары өндіруші өзіне міндеттеме қабылдамайтын, пайдаланушы үшін болжанбайтын қауіптерді туындатуы мүмкін. Орнату, техникалық қызмет көрсету немесе жөндеу жұмыстарын тек білікті маман немесе Miele клиенттерге қызмет көрсету бөлімі орындауы керек.
- ▶ Шарап тоңазытқышын білікті маман немесе Miele клиенттерге қызмет көрсету бөлімі жөндемесе, өндірушінің кепілдігі жарамсыз болады.
- ▶ Ақаулы бөлшектерді түпнұсқа қосалқы бөлшектермен ауыстыруды ұсынамыз. Егер Miele компаниясының түпнұсқа қосалқы бөлшектері дұрыс орнатылса, Miele қауіпсіздік талаптарының толық сақталуын қамтамасыз етеді және кепілдік күшінде қалады.
- ▶ Шарап тоңазытқышы белгілі бір жағдайларда (мысалы, температура, ылғалдылық, химиялық кедергі, абразивтік кедергі және діріл) қолданылатын арнайы шаммен жабдықталған. Осы шамды тек өз мақсатында пайдалану керек. Бұл шам бөлмеге жарық түсіруге арналмаған. Алмастырмалы шамдарды тек білікті маман немесе Miele клиенттерге қызмет көрсету бөлімі ғана орната алады. Бұл шарап тоңазытқышында ең аз дегенде энергия тиімділігі класына G жататын бірнеше жарық көздері бар.

Дұрыс пайдалану

- ▶ Шарап тоңазытқышы қоршаған ортаның белгілі бір температурасында (климаттық ауқымда) пайдалануға арналған. Оған арналмаған қоршаған орта температурасында пайдаланбаңыз. Климаттық ауқымы шарап тоңазытқышындағы деректер тақтасында көрсетілген. Қоршаған орта температурасының төмен болуы компрессордың ұзақ уақыт бойы өшіп қалуына әкеледі, яғни шарап тоңазытқышы кейбір жағдайларда қажетті температураны сақтай алмайды.
- ▶ Желдету орны көлденең қималары ешбір жолмен жабылмауы немесе бұғатталмауы керек. Бұл құрылғының дұрыс желдетілуін нашарлатуы, энергия шығынын арттыруы және компоненттерге зақым келтіруі мүмкін.
- ▶ Майлы немесе майлылау тағамдардан зақымдану қаупі бар. Шарап тоңазытқышы май немесе майы бар тағамды сақтау үшін пайдаланылса, оның пластикалық компоненттермен жанасуына жол бермеңіз. Май немесе майдың төгілуі пластикте кернеулі жарықтар тудырып, оның сынуды немесе жарылуына әкелуі мүмкін.
- ▶ Жанғыш газдардың қоспаларынан өрт шығу және жарылу қаупі бар. Шарап тоңазытқышында жарылғыш заттарды немесе құрамында газ баллоны бар өнімдерді (мысалы, аэрозоль баллондарын) сақтамаңыз. Электрлік компоненттер газдардың жанғыш қоспаларының тұтануына әкелуі мүмкін. Бүріккіш баллончиктерді баллончиктерге басылған деректері немесе жалын белгісі арқылы анықтауға болады. Электрлік компоненттер пайдаланылған газдардың тұтануына себеп болуы мүмкін.
- ▶ Жарылыс қаупі бар. Шарап тоңазытқышының ішінде қандай да бір электр құрылғыларының жұмыс істеуіне тыйым салынады. Жанғыш және жарылыс қаупі бар.

Тот баспайтын болаттан жасалған құрылғылар

- ▶ Желімдер тот баспайтын болаттың бетін зақымдауы және кірден қорғайтын қорғаныс жабынының жоғалуына әкелуі мүмкін. Тот баспайтын болаттан жасалған бетке жабысқақ жазбаларды, мөлдір жабысқақ таспаны, бояу таспасын немесе желімнің басқа түрлерін қолданбаңыз.
- ▶ Беті сызаттарға бейім. Тіпті магниттер сызаттар тудыруы мүмкін.

Ескерту және қауіпсіздік нұсқаулықтары

Керек-жарақтар және қосалқы бөлшектер

- ▶ Біз Miele компаниясының түпнұсқа керек-жарақтарын пайдалануды ұсынамыз. Егер басқа бөлшектер пайдаланылса, кепілдік, өнімділік және/немесе өнім бойынша жауапкершілік талаптары жарамсыз деп танылады.
- ▶ Miele компаниясының түпнұсқа қосалқы бөлшектері шарап тоңазытқышын пайдалануды тоқтатқаннан кейін кемінде 10 жыл және 15 жылға дейін қоймада сақталады.

Тазалау және күтім

- ▶ Есік тығыздағыштарына ешқандай майды қолданбаңыз, өйткені олар тығыздағыштардың нашарлауына және уақыт өте кеуектің пайда болуына әкеледі.
- ▶ Бұл шарап тоңазытқышты пайдалану үшін бұмен тазартқышты пайдаланбаңыз.
Бү электр компоненттеріне түсіп, қысқа тұйықталуды тудыруы мүмкін.
- ▶ Ұшы бар немесе үшкір заттар буландырғышты зақымдап, шарап тоңазытқышқа айтарлықтай зақым келтіреді. Ұшы бар немесе өткір заттарды қырау мен мұзды алып
 - тастау үшін,
 - заттаңбаларды, жапсырмаларды және т.б. алып тастау үшін пайдаланбаңыз.

Құрылғыны тасымалдау

- ▶ Тасымалдау кезінде зақымдандырып алмас үшін шарап тоңазытқышты әрқашан тік күйде және бастапқы тасымалдау қаптамасында тасымалдаңыз.
- ▶ Жарақат және зақымдану қаупі бар. Шарап тоңазытқышы тым ауыр, сондықтан екі адамның көмегіментасымалдануы керек.

Ескі құрылғыларды кәдеге жарату

- ▶ Ойнап жүрген балалар шарап тоңазытқышында қалып қойып, тұншығуы қалуы мүмкін.

Ескерту және қауіпсіздік нұсқаулықтары

- Құрылғы есігін алып тастаңыз.
- Ағаш /металл сөрелерді шарап тоңазытқышында қалдырсаңыз, балалар ішке кіре алмайтын болады.
- Егер шарап қоймасында есік құлпы болса, ойын кезінде балалардың ішке кіре алмайтынына көз жеткізіңіз, себебі бұл олардың өміріне қауіп төндіруі мүмкін.

▶ Электр тогының соғу қаупі бар!

- Ашадан электр желісінің қосылым кабелін кесіп тастаңыз.
- Ескі құрылғыдан электр желісінің қосылым кабелін кесіп тастаңыз.

Ескі құрылғыдан электр желісінің қосылым кабелін және тығынды бөлек алып тастаңыз.

▶ Кәдеге жарату кезінде және одан кейін шарап тоңазытқышының бензин, басқа тұтанғыш газдар мен сұйықтықтардың жанында орналаспағанына көз жеткізіңіз.

▶ Майдың немесе хладагенттің ағып кетуінен өртену қаупі бар. Құрылғының ішіндегі хладагент және май тез тұтанғыш болады. Жеткілікті жоғары шоғырлануда сыртқа шығатын хладагент немесе май сыртқы жылу көзіне тиіп кетсе, тұтануы мүмкін. Кәдеге жарату кезінде салқындату тізбегінің зақымдалмағанына көз жеткізіңіз. Бұл хладагент пен майдың бақылаусыз ағып кетуіне жол бермейді (хладагент туралы мәліметтер алу үшін зауыттық тақтайшасын қараңыз).

▶ Салқындатқыштың шашырауы көзді зақымдауы мүмкін. Кәдеге жарату кезінде құбыржолының бірде біреуін, мысалы,

- конденсатордағы салқындатқыш арналарды тесу,
- кез келген құбыржолдарды майыстыру, немесе
- беткі жабынды сызу арқылы зақымдап алудан сақ болыңыз.

Тұрақтылық және қоршаған ортаны қорғау

Қаптама материалдарын кәдеге жарату

Қаптама материалы тасымалдау үшін қолданылады және тасымалдау кезінде құрылғыны зақымданудан қорғайды. Пайдаланылатын қаптама материалы кәдеге жарату бойынша қоршаған ортаға зиянды емес материалдардан жасалған және әдетте оларды қайта өңдеуге болады.

Қаптама материалын қайта өңдеу шикізатты пайдалануды азайтады. Арнайы құнды материалдарды жинау орындарын қолданыңыз және қайтару мүмкіндігін пайдаланыңыз. Сіздің Miele дилеріңіз қаптама материалын алып кетеді.

Ескі құрылғыңызды кәдеге жарату

Электрлік және электронды құрылғылар көптеген құнды материалдардан тұрады. Сондай-ақ, олардың ішінде дұрыс жұмыс істеуі мен қауіпсіздігі үшін маңызды кейбір материалдар, қосылыстар мен компоненттер болады. Олар тұрмыстық қалдықтармен бірге кәдеге жаратылған немесе дұрыс пайдаланбаған кезде адам денсаулығы мен қоршаған ортаға қауіпті болуы мүмкін. Сондықтан ескі құрылғыны тұрмыстық қалдықтармен бірге тастамаңыз.



Рұқсат етілген, қоршаған ортаға зиянсыз жолмен қоқысқа тастау алдында немесе қоқысқа тастау кезінде хладагентті зақымдап алмауға тырысыңыз.

Бұл салқындату контурындағы

хладагенттің, компрессордағы майдың болуын және қоршаған ортаға майдың ағып кетпеуін қамтамасыз ету үшін қажет.

Оның орнына жергілікті қоғамдастықта, дилеріңізбен немесе Miele компаниясымен электрлік және электрондық құрылғыларды кәдеге жарату және қайта өңдеу үшін арнайы жинау және кәдеге жарату орындарын пайдаланыңыз. Заң бойынша кәдеге жарату үшін ескі құрылғыдан қандай да бір жеке деректердің жойылуы үшін жеке жауапкершілікте боласыз. Заң бойынша, сіз құрылғыға мықтап бекітілмеген барлық ескі батареяны алып тастауыңыз керек және мүмкін болса, барлық шамды жоймай алып тастауыңыз керек. Оларды тегін тапсыруға болатын қолайлы жинау орнына апару керек. Ескі құрылғыны қоқысқа тастау үшін сақтаған кезде балаларға қауіп төндірмейтінін тексеріңіз.

Тұрақтылық және қоршаған ортаны қорғау

Энергияны үнемдеу жолы ...

- Орнату орны** Шарап тоңазытқышы қоршаған ортаның жоғары температураларында жиі салқындатылып тұруы қажет және бұл процесте энергияны көп жұмсайды. Сондықтан:
- Шарап тоңазытқышын жақсы желдетілетін бөлмеге орнатыңыз.
 - Шарап тоңазытқышын жылу көзіне (қыздырғыш элемент, плита) жақын орнатпаңыз.
 - Шарап тоңазытқышын тікелей күн сәулесінен қорғаңыз.
 - Қоршаған ортаның идеалды температурасы 20 °C болуын қамтамасыз етіңіз.
 - Кез келген шаңды кетіру үшін желдету саңылауларын жүйелі түрде тазалап отырыңыз.
- Температураны орнату** Температура суық болған сайын, энергия тұтынысы соғұрлым жоғары болады. Мына параметрлер ұсынылады:
- +12 – +14 °C
- Пайдалану** Жылу енгізу және ауа айналымын тоқтату арқылы энергия тұтынысы артады. Сондықтан:
- Құрылғының есігін қажет болғанда және мүмкіндігінше қысқа уақытқа ғана ашыңыз. Құрылғыда шарап бөтелкелерін оңай табылатындай етіп орнықтырыңыз.
 - Құрылғы есігін ашқаннан кейін әрдайым дұрыстап жабыңыз.
 - Ағаш сөрелерді құрылғы жеткізілген кездегідей етіп орнықтырыңыз.
 - Ауа айналымы үшін ағаш сөрелерін толтырмаңыз.
 - Шарап тоңазытқышындағы желдеткіш ауа өткізгіштерін таза ұстаңыз.

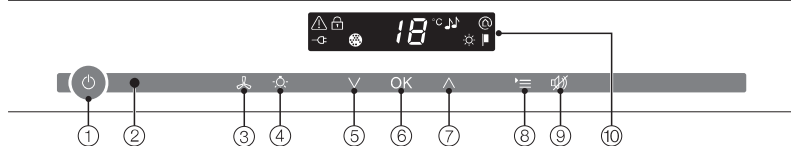

Құрылғының сипаттамасы

Басқару панелі



- ① Шарап тоңазытқышын толығымен қосу және өшіру үшін
- ② Оптикалық интерфейс (тек қызмет көрсету техниктері үшін)
- ③ DunaCool функциясын (тұрақты ылғалдылық) қосу және өшіру үшін
- ④ Акцентті жарықтандыруды қосу және өшіру үшін
- ⑤ Температураны орнату үшін (V суық үшін)
- ⑥ Таңдауды растау үшін (OK сенсоры)
- ⑦ Температураны орнату үшін (^ жылы үшін)
- ⑧ Параметрлер режимін таңдау және таңдауды алып тастау үшін
- ⑨ Температура және есік дабылын өшіру үшін
- ⑩ Температура және таңбалары бар дисплей (таңбалар тек параметрлер режимінде көрінеді; таңбалардың түсіндірмесін кестеден қараңыз)

Таңбалар

Таңба	Мән	Функция
	Құлыптау функциясы	Байқаусызда өшіріліп, параметрлердің өзгеруіне жол бермеу үшін
	Дыбыстық сигналдар	Түймеге басу дыбысын және есік дабылының дыбысын таңдау
	Miele@home	Тек коммуникациялық модулі немесе байланыс құрылғысы орнатылған және қосылған кезде ғана көрінеді
	Демо режимі (тек Демо режимі қосылу кезінде ғана көрінеді)	Демо режимін өшіру үшін
	Дисплей жарықтығының параметрлері	Дисплейдің жарықтығын реттеу үшін
	Active AirClean сүзгілері	Белсендірілген көмір сүзгісін ауыстыру қажет болғанда жанады
	Электр желісіне қосылу (тек шарап тоңазытқышы өшірілген кезде ғана көрінеді)	Шарап тоңазытқышы электр желісіне қосылғанын растайды; электр қуаты өшкен жағдайда жыпылықтайды
	Дабыл (тек есік немесе температура дабылы шырылдаған кезде ғана көрінеді)	Есік дабылы шырылдаған кезде жанады; температура дабылы, электр қуатының үзілуі немесе басқа ақаулық болған кезде жыпылықтайды

Құрылғының сипаттамасы

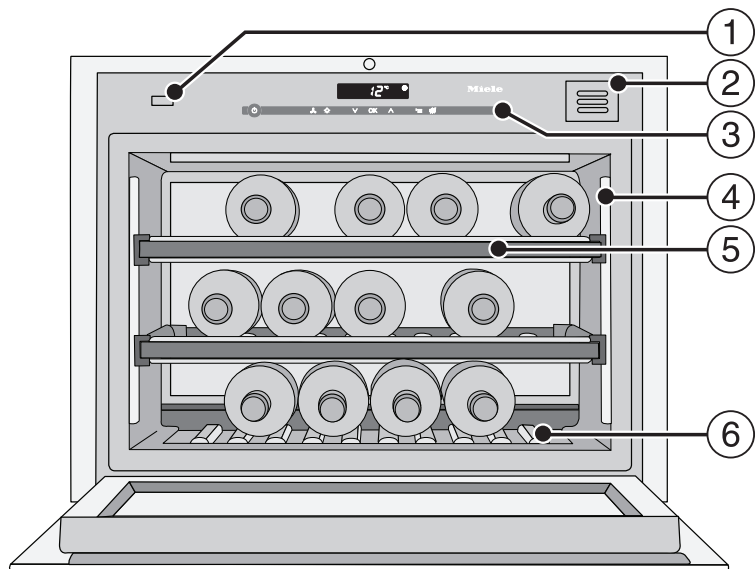

- ① Есіктің ашылу механизмі (Push2open)
- ② Көмір сүзгісі (Active AirClean сүзгісі)
- ③ Басқару панелі
- ④ Жарықтандыру
- ⑤ Жапсырмалары бар ағаш сөрелері (Noteboard тақтасы бар FlexiFrames)
- ⑥ Декор сөресі
(декор сөресін алып тастауға болады.
Зауыттық тақтайша декор сөресінің астында орналасқан.)

Есік ашу механизмін дұрыс пайдалану

Шарап тоңазытқышындағы Push2open жүйесі құрылғы есігін оңай ашуға мүмкіндік береді. Шарап тоңазытқышының есігі қысымға сезімтал.

Push2open жүйесі зауытта өшіріледі. Құрылғы кірістірілетін қуысқа орнатылғаннан кейін функцияны қосу/өшіру сенсорын басу арқылы іске қосу керек ("Қосу және өшіру" бөлімін қараңыз).

Құрылғы есігін ашу

! Есік ашу механизмін дұрыс пайдаланбаудан зақымдану қаупі бар.

Құрылғы есігін ашуға кедергі жасау немесе есік жабылып жатқанда есік ашу механизмін басу немесе ұстау есік ашу механизмін зақымдауы мүмкін.

Есік ашу механизмін осылай ұстамаңыз.

Есік ашу механизмін бастапқы орнына қайтару үшін қажет болса, қуат ашасын суырып, 5 секундтан кейін қайта қосыңыз.

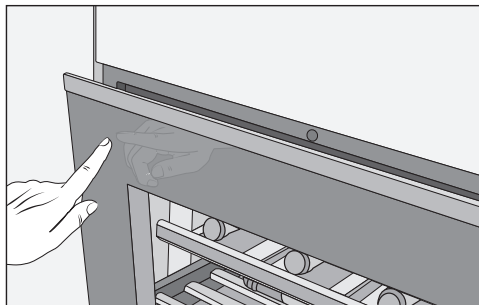

- **Құрылғы есігінің жоғарғы сол жақ бөлігін** аздап басып, сосын оны босатыңыз. Содан кейін есік автоматты түрде аздап ашылады.
- Содан кейін есікті толығымен тартып ашыңыз.

! Ашық тұрған құрылғы есігін дұрыс пайдаланбаудан зақымдану қаупі бар.

Есік ашық тұрған кезде оған қысым түсіру оны зақымдауы мүмкін. Ашық тұрған кезде үстіне ештеңе қоймаңыз.

Кездейсоқ ашылуын болдырмау үшін құрылғы есігін тартып ашпасаңыз, ол шамамен 3 секундтан кейін автоматты түрде қайта жабылады.

Құрылғы есігін жабу

- Есікті тарс жауып қойыңыз.

Шарап тоңазытқышы есігінің алдында магниттерді пайдалану оның абайсызда ашылуына себеп болуы мүмкін екенін ескеріңіз. Бұл шарап тоңазытқышының есігін жабу механизмiне байланысты.

Керек-жарақтар

Керек-жарақтар

Бор

Шарапты тез және оңай анықтау үшін ағаш сөрелердегі магниттік жолақтарды бормен белгілеңіз.

Көмір сүзгісі (Active AirClean сүзгісі)

Active AirClean сүзгісі кіретін ауаны сүзу арқылы шарап тоңазытқышындағы оңтайлы ауа сапасын қамтамасыз етеді.

Сөренің үстіне орнатуға арналған ағаш тақтайшалар

Magnum бөтелкелерін қоса алғанда, үлкен бөтелкелерді шарап тоңазытқышында ұзын ағаш тақтайшаларды сөреге қою арқылы сақтауға болады.

Қосымша керек-жарақтар

Тұрмыстық техникаға күтім жасау құралдары және керек-жарақтар сияқты шарап тоңазытқышына арналған өнімдерді Miele онлайн дүкенінен, Miele клиенттерге қызмет көрсету орталығынан немесе Miele мамандандырылған дилерінен сатып алуға болады.

Miele онлайн дүкеніне келесі QR коды арқылы кіре аласыз:



Алғаш рет пайдалану алдында

Қаптама материалы

- Құрылғының ішінен барлық қаптама материалдарын алып тастаңыз.

Қорғаныш фольгасы (үлгіге байланысты)

Тот баспайтын болаттан жасалған беттерде тасымалдау кезінде сызаттардың алдын алу үшін қорғаныш фольга қабаты бар.

- Шарап тоңазытқышы соңғы орнына орнатылғанша фольганы алмаңыз. Жоғарғы бұрыштардың бірінен бастаңыз.

Шарап тоңазытқышын тазалау

"Тазалау және күтім" бөліміндегі тиісті нұсқауларды қараңыз.

- Құрылғының ішкі жағы мен керек-жарақтарды тазалаңыз.

Шарап тоңазытқышын басқару

Бұл шарап тоңазытқышын басқару үшін сенсорларды саусағыңызбен ақырын басыңыз.

Датчикті әрбір түрту әрекеті дыбыстық сигналмен расталады. Бұл дыбысты өшіруге болады ("Қосымша параметрлерді таңдау" – "Дыбыстық сигналдар 🎵" бөлімін қараңыз).

Шарап тоңазытқышын қосу

Шарап тоңазытқышы электр желісіне қосылған кезде, қысқа уақыттан кейін дисплейде электр желісіне қосылу белгісі –⏻ пайда болады.



- Қосу/Өшіру сенсорын түртіңіз.

Желіге қосу белгісі –⏻ сөнеді де, шарап тоңазытқышы суи бастайды.

Құрылғы алғаш рет қосылған кезде, таңдалған температураға жеткенше дабыл белгісі ⚠ жыпылықтайды.

Есік ашылған кезде, ішкі жарықтандыру қосылады.

Өшіру



- Қосу/Өшіру сенсорын түртіңіз.

Егер бұл жұмыс істемесе, қауіпсіздік құлпы 🔒 әлі де белсенді күйде.

Температура дисплейі сөніп, электр желісіне қосылу белгісі –⏻ пайда болады.

Ішкі жарықтандыру сөніп, салқындату процесі өшіріледі.

Ұзақ уақыт бойы өшіру

Шарап тоңазытқышы ұзақ уақытқа өшірілсе, бірақ тазаланбай, есік жабық күйінде қалса, құрылғының ішінде көгерудің пайда болу қаупі бар.

Шарап тоңазытқышы тазалануы керек.

Шарап тоңазытқышы ұзақ уақыт бойы пайдаланылмайтын болса, мыналарды орындаңыз:

- Шарап тоңазытқышын өшіріңіз.
- Құралды розеткадан суырып, ашаны розеткадан ажыратыңыз немесе сақтандырғышты алыңыз.
- Шарап бөлігін тазалап, оны желдету және оның ішінде иістердің жиналуын болдырмау үшін есікті ашық қалдырыңыз.

Қосымша параметрлерді таңдау

Шарап тоңазытқышындағы кейбір параметрлерді тек параметрлер режимінде таңдауға болады.

Құрылғы параметрлер режимінде тұрса, есік дабылы автоматты түрде өшіріледі.

Қауіпсіздік құлпы

Қауіпсіздік құлпын келесі әрекеттердің алдын алу үшін іске қосуға болады:

- құрылғының байқаусыз өшірілуі,
- температураның байқаусыз өзгерілуі,
- DynaCool байқаусыз қосылуы,
- акцентті жарықтандырудың байқаусыз қосылуы.

Қауіпсіздік құлпын қосу немесе өшіру



- Параметрлер сенсорын түртіңіз.

Дисплейде таңдауға болатын барлық таңбалар пайда болады және  таңбасы жыпылықтайды.



- Таңдауыңызды растау үшін OK сенсорын түртіңіз.

Соңғы таңдалған параметр жыпылықтайды және дисплейде  белгішесі жанады.



- \wedge немесе \vee сенсорын түрту арқылы енді қауіпсіздік құлпының іске қосылғанын немесе өшірілгенін таңдай аласыз:

\wedge : қауіпсіздік құлпы өшірілген

\vee : қауіпсіздік құлпы іске қосылған



- Таңдауыңызды растау үшін OK сенсорын түртіңіз.

Таңдалған параметр қолданылады,  белгішесі жыпылықтайды.



- Параметрлер режимінен шығу үшін параметрлер сенсорын түртіңіз. Әйтпесе, құрылғы шамамен бір минуттан кейін параметрлер режимінен автоматты түрде шығады.

Құлып іске қосылған кезде дисплейде  белгішесі пайда болады.

Қосымша параметрлерді таңдау

Дыбыстық сигналдар 🎵

Шарап тоңазытқышында түймеге басу дыбысы, есік пен температура дабылдары сияқты дыбыстық сигналдар бар.

Түймеге басу дыбысын немесе есік дабылы дыбысын қосуға немесе өшіруге болады, бірақ температура дабылын өшіре алмайсыз.

Таңдауға болатын төрт параметр бар. 3 опциясы зауытта орнатылған, яғни түймеге басу дыбысы мен есік дабылы қосылған.

Түймеге басу дыбыстарын қосу/өшіру



- Параметрлер сенсорын түртіңіз.

Дисплейде таңдауға болатын барлық таңбалар пайда болады және 🔒 таңбасы жыпылықтайды.



- Температураны орнату сенсорларын (∧ немесе ∨) 🎵 белгішесі жыпылықтағанша қайта-қайта басыңыз.



- Таңдауды растау үшін ОК сенсорын түртіңіз.

Ең соңғы таңдалған параметр жыпылықтайды және дисплейде 🎵 белгішесі жанады.



- Келесілерді таңдау үшін ∧ немесе ∨ сенсорын қазір басыңыз:
 - ∪: түймеге басу дыбысы өшірулі; есік дабылы өшірулі
 - ∩: түймеге басу дыбысы өшірулі; есік дабылы қосулы (4 минуттан кейін)
 - ∩: түймеге басу дыбысы өшірулі; есік дабылы қосулы (2 минуттан кейін)
 - ∩: түймеге басу дыбысы қосулы; есік дабылы қосулы (2 минуттан кейін).



- Таңдауды растау үшін ОК сенсорын түртіңіз.

Таңдалған параметр қолданылады, 🎵 белгішесі жыпылықтайды.



- Параметрлер режимінен шығу үшін параметрлер сенсорын түртіңіз. Әйтпесе, құрылғының электроникасы шамамен бір минуттан кейін параметрлер режимінен автоматты түрде шығады.

Дисплей жарықтығы ☀

Бөлмедегі жарықтандыру жағдайларына байланысты дисплей жарықтығын реттей аласыз.

Дисплей жарықтығын 1 Э дейінгі кадамдармен реттеуге болады. Зауыттық әдепкі параметр Э (максималды жарықтық).

Дисплей жарықтығын өзгерту



- Параметрлер сенсорын түртіңіз.

Дисплейде таңдауға болатын барлық таңбалар пайда болады және 🔒 таңбасы жыпылықтайды.



- Температураны орнату сенсорларын (∧ немесе ∨) ☀ белгішесі жыпылықтағанша қайта-қайта басыңыз.



- Таңдауыңызды растау үшін ОК сенсорын түртіңіз.

Соңғы таңдалған параметр жыпылықтайды және дисплейде ☀ белгішесі жанады.



- ∧ немесе ∨ сенсорын түрту арқылы енді дисплейдің жарықтығын өзгертуге болады:
1: ең күңгірт параметр
2: орташа параметр
3: ең жарық параметр.



- Таңдауыңызды растау үшін ОК сенсорын түртіңіз.

Таңдалған параметр қолданылады, ☀ белгішесі жыпылықтайды.



- Параметрлер режимінен шығу үшін параметрлер сенсорын түртіңіз. Әйтпесе, құрылғы шамамен бір минуттан кейін параметрлер режимінен автоматты түрде шығады.

Оңтайлы температура және ауа сапасы

Температураны орнату

- Температураны орнату үшін дисплейдің астындағы екі сенсорды пайдаланыңыз.

Сенсорды түрту арқылы



- Температура төмендейді.



- Температура көтеріледі.



- **немесе** таңдауыңызды растау үшін ОК сенсорын түртіңіз

- сенсорды соңғы рет түрткеннен кейін шамамен 5 секунд күтіңіз.

Орнатылып жатқан температура дисплейде жыпылықтайды.

Сенсорларға түрту кезде дисплейде келесі ақпарат көрсетіледі:

- Сенсорға бір рет тию: соңғы **таңдалған температура** жыпылықтайды.
- Сенсордың әрбір келесі жанасуы: көрсетілген температураны 1 °C қадамдарымен реттейді.
- Саусақты сенсорда қалдыру: температураны үздіксіз өзгертеді.

Ең төменгі немесе ең жоғары температураға жеткенде (түймеге басу дыбысы қосулы болса) теріс дыбыс естіледі.

Сенсор соңғы рет түртілгеннен кейін шамамен 5 секундтан кейін шарап тоңазытқышы аймағындағы **ағымдағы** температура автоматты түрде көрсетіледі.

Температура өзгерген кезде, таңдалған температура орнатылғанша қысқа кідіріс болады.

Басқару панеліндегі температура дисплейі әрқашан **нақты** температураны көрсетеді.

Температура ауқымы

Температураны 5 °C және 20 °C аралығында орнатуға болады.

Температура дисплейі

Қалыпты жұмыс кезінде температура дисплейі қондырғыдағы нақты температураны көрсетеді.

Егер температура құрылғы көрсете алатын диапазонда болмаса, температура дисплейінде сызықшалар жанады.

Қоршаған орта температурасына және температура параметріне байланысты құрылғыға қажетті температураға жету және бұл температура дисплейде тұрақты температура ретінде көрінуі үшін бірнеше сағатты алуы мүмкін.

Қоршаған орта температурасының төмендігінен болатын қауіпсіздік мүмкіндігі

Шарапты қоршаған орта температурасының төмендігінен қорғау үшін қауіпсіздік термостат шарап тоңазытқышындағы температураның күрт төмендеп кетпеуін қамтамасыз етеді. Қоршаған

Оңтайлы температура және ауа сапасы

орта температурасы қысқа күйде төмендеп кетсе, шарап тоңазытқышындағы жылытқыш автоматты түрде қосылады және ішкі температураны тұрақты күйде сақтайды. Егер қоршаған орта температурасы төмендей берсе, шарап тоңазытқышы соңына қарай өздігінен өшеді.

Ауа сапасы мен ылғалдылығы

Көптеген тоңазытқыштарда шарапқа арналған ылғалдылық тым төмен, сондықтан тоңазытқыш шарапты сақтауға жарамайды. Тығындарды сырт жақтан ылғалдандыру үшін шарапты сақтау кезінде жоғары ылғалдылық қажет болады. Ылғалдылық өте төмен болса, тығындар құрғап, бөтелке енді мықтап жабылмайтын болады. Осы себепті шарап бөтелкелерін әрқашан көлденеңінен сақтау керек, бұл тығындардың ішінен де ылғалды болуын қамтамасыз етеді. Ауа бөтелкеге енген жағдайда шарапқа теріс әсерін береді!

 Ылғалдың шамадан тыс мөлшерінен зақымдану қаупі бар Ылғалдылықтың жоғарылауы ішкі қабырғаларда конденсацияның пайда болуына әкеледі. Конденсат шарап тоңазытқышына коррозия сияқты зақым келтіруі мүмкін. Шкафтағы ылғалдылықты арттыру **маңыз**, мысалы, шарап тоңазытқышына су құйылған ыдыс қою арқылы.

Active AirClean сүзгісімен ауаны сүзу

Active AirClean сүзгісі кіретін ауаны сүзу арқылы оңтайлы ауа сапасына қол жеткізеді.

Бөлмеден шыққан таза ауа құрылғыға Active AirClean сүзгісі арқылы кіреді. Желдеткіштер (DynaCool функциясы) ауаны шкаф бойынша біркелкі таратады.

Кіретін ауаны Active AirClean сүзгісі арқылы сүзу құрылғыға кіретін барлық ауаның таза және шаң мен иістерден таза болуын қамтамасыз етеді. Сондай-ақ бұл шараптың тығындар арқылы енетін жағымсыз иістерді жұтып алмауын қамтамасыз етеді.

Active AirClean сүзгісін үнемі ауыстырып тұрыңыз. Дисплейде еске салу үшін  белгішесі пайда болады ("Active AirClean сүзгісі" бөлімін қараңыз).

DynaCool пайдалану (тұрақты ылғалдылық)

DynaCool шарап тоңазытқышының ішіндегі салыстырмалы ылғалдылықты арттырады. Сондай-ақ ол ылғалдылық пен температураны бөлменің ішінде біркелкі таратады, сондықтан сіз барлық шарапты бірдей тамаша жағдайларда сақтай аласыз. Бұл бөлмеде шарап жертөлесінің климатын имитациялай отырып, тұрақты климат жасайды.

DynaCool қосу

Егер сіз шарапты ұзақ уақыт сақтау үшін шарап тоңазытқышын пайдаланғыңыз келсе, DynaCool функциясын қосулы күйде ұстауды ұсынамыз.

Оңтайлы температура және ауа сапасы



- DunaCool функциясын қосу/өшіру үшін сенсорды түртіңіз. Сенсор сары түспен белгіленеді.

DunaCool қосылмаған болса да, шарап тоңазытқышындағы желдеткіштер салқындату жүйесі қосылған бойда автоматты түрде қосылады. Бұл шарап үшін оңтайлы климаттық жағдайдың сақталуын қамтамасыз етеді.

Есік ашық тұрған кезде желдеткіштер автоматты түрде өшеді.

ДунаCool өшіру

Шарап тоңазытқышы аздап көбірек энергия тұтынады және DunaCool функциясы қосылған кезде аздап шулы болады. Қаласаңыз, оны анданда өшіріп қоюға болады.



- DunaCool функциясын қосу және өшіру сенсорын сары түспен белгіленбейтіндей етіп түртіңіз.

Бұл шарап тоңазытқышы температураның байқалмай көтерілуіне немесе төмендеуіне жол бермеу үшін дабыл жүйесімен жабдықталған, бұл шараптың зақымдалуына әкелуі мүмкін.

Температура дабылы

Егер температура тым жоғары немесе тым төмен болса, дисплейде дабыл белгісі  жыпылықтайды.

Дабыл да естіледі.

Дыбыстық және визуалды сигналдар іске қосылады, мысалы,

- шарап тоңазытқышы қосылған кезде, егер температура орнатылған температурадан айтарлықтай өзгеше болса,
- бөтелкелерді қайта орналастыру немесе шығару кезінде шкафқа тым көп жылы ауа кірген кезде,
- көп мөлшерде бөтелкелер алғаш рет сақталған кезде,
- электр қуаты өшкен жағдайда.

Температура қайтадан дұрыс деңгейге түскен бойда дабыл тоқтайды және дабыл белгісі  сөнеді.

Температура дабылын ертерек өшіру

Егер шу сізді мазалап жатса, қаласаңыз, дабылды өшіре аласыз.





- Температура дабылын өшіру үшін сенсорды түртіңіз.

Дабыл тоқтайды.

Дабыл белгісі  орнатылған температураға жеткенше жыпылықтай береді.

Есік дабылы

Егер есік 2 минуттан артық ашық тұрса, дыбыстық сигнал шығады. Дисплейде дабыл белгісі  жанады.

Дабыл тоқтайды және дабыл белгісі  есік жабылған бойда шығады.

Есік дабылын ерте өшіру

Егер шу сізді мазалап жатса, қаласаңыз, дабылды өшіре аласыз.



- Есік дабылын өшіру үшін сенсорды түртіңіз.

Дабыл дыбысы тоқтайды.

Есік жабылғанша дабыл белгісі  жанып тұрады.

Егер дабыл кезінде дыбыстық сигнал шықпаса, онда дыбыстық сигнал параметрлер режимінде өшірілген ("Қосымша параметрлерді таңдау – Дыбыстық сигналдар" бөлімін қараңыз).

Акцентті жарықтандыру

Шараптарыңыз әрқашан көрінуі үшін есік жабылған кезде ішкі жарықтандыруды қосулы күйде қалдыруға болады.

Жарық диодтарын жарықтандыруға пайдаланғанда шарап қызу немесе ультракүлгін сәулелері арқылы кері әсер етпейді.

Акцентті жарықтандыруды қосу және өшіру



- Акцентті жарықтандыруын қосу/ өшіру сенсорын сары түспен бөлектелетіндей етіп түртіңіз.

Құрылғы есігі жабылған кезде де ішкі жарықтандыру қазір қосулы болады.

Акцентті жарықтандыруды қайтадан өшіру үшін:

- Акцентті жарықтандыруын қосу/ өшіру сенсорын сары түспен белгіленбейтіндей етіп түртіңіз.

Құрылғы есігі жабылған кезде ішкі жарықтандыру қазір өшірулі болады.

Акцентті жарықтандыруының ашықтығын орнату

Акцентті жарықтандырудың жарықтығын реттеуге болады.



- Акцентті жарықтандыруын қосу/ өшіру сенсорын сары түспен бөлектелетіндей етіп түртіңіз.
- Акцентті жарықтандыру сенсорын дисплейде l жыпылықтағанша шамамен төрт секунд бойы қайтадан басыңыз (екі секундтан кейін h жыпылықтайды).
- Акцентті жарықтандырудың жарықтығын (\vee және \wedge) реттеу үшін температураны өзгерту сенсорларын пайдаланыңыз. Ол үшін сенсорларды басып ұстап тұрыңыз. Жарықтық тікелей реттеледі және шектеусіз өзгереді. Нәтижелер дисплейде көрінбейді.

Сенсорды түрту арқылы



- жарықтандыру күңгірттенеді



- жарықтандыру айқынырақ болады.



- Таңдауыңызды растау үшін ОК сенсорын түртіңіз.

Орнатылған жарықтық жадқа сақталады. Содан кейін температура дисплейі қайтадан пайда болады.

Құрылғы есігі жабылғаннан кейін, акцентті жарықтандыру үшін орнатылған жарықтық күшіне енеді. Құрылғы есігі ашылған кезде, ішкі жарықтандыру қалыпты деңгейіне оралады.

Акцентті жарықтандырудың жарықтандыру ұзақтығы

Акцентті жарықтандырудың жарықтандыру ұзақтығы стандартты түрде 30 минутқа орнатылған. Жарықтандыру ұзақтығын 00-ге дейін 30, 60, 90 минутқа орнатуға болады (шектеусіз). Акцентті жарықтандыру бұрын таңдалған жарықтық параметріне ие болады.

- Құрылғы есігін ашыңыз.



- Акцентті жарықтандыруын қосу/өшіру сенсорын сары түспен бөлектелетіндей етіп түртіңіз.
- Дисплейде h жыпылықтағанша акцентті жарықтандырудың сенсорын шамамен екі секунд бойы қайтадан басыңыз.
- Акцентті жарықтандырудың ұзақтығын реттеу үшін \vee және \wedge температураны өзгерту

сенсорларын пайдаланыңыз. Дисплейде ұзақтығы (минутпен) жыпылықтайды.

Сенсорды түрту арқылы



- жарықтандыру ұзақтығы 30 минутқа қысқарады



- жарықтандыру ұзақтығы 30 минутқа ұзарады.



- Таңдауыңызды растау үшін ОК сенсорын түртіңіз.

Таңдалған жарықтандыру ұзақтығы сақталады және температура дисплейде қайта пайда болады.

Құрылғы есігі ашылып-жабылған сайын орнатылған жарықтандыру ұзақтығы жаңадан басталады.

⚠ Жарық диодты жарықтан жарақат алу қаупі бар. Бұл жарықтандыру RG 2 қауіп тобына сай келеді. Егер қақпақ ақаулы болса, көздің зақымдану қаупі бар.

Егер жарықтандыру қақпағы ақаулы болса, оптикалық құралдар (мысалы, үлкейткіш әйнек немесе соған ұқсас) арқылы жақын қашықтықтан жарықтандыруға тікелей қарамаңыз.

Шарап бөтелкелерін сақтау

Діріл мен қозғалыс пісіп жетілу процесіне кері әсерін береді, бұл шараптың дәміне септігін тигізеді.

Басқа бөтелкелерге кедергі келтірмей үшін шарап бөтелкесін алу кезінде бірдей бөтелкелерді бір ағаш сөреде бір-бірінің қасында сақтаңыз. Бөтелкелерді ағаш сөрелерінің бірінің үстіне бірін қоймаңыз.

Бөтелкелерді әрқашан көлденең күйде орналастырыңыз, сонда табиғи тығындар ішін ылғалды ұстайды және ауа бөтелкелерге кірмейді.

Кеңес: Сондай-ақ табиғи тығындары бар шарап бөтелкелері үшін шарап тоңазытқышының ішіндегі ылғалдылық деңгейін арттыруды ұсынамыз ("Оңтайлы температура және ауа сапасы – DynaCool (тұрақты ылғалдылық) пайдалану " бөлімін қараңыз).

Артқы панельдегі желдету ұяларын жаппаңыз, себебі олар құрылғыны салқын ұстау үшін өте маңызды.

 Шарап бөтелкелерінің құлауынан жарақат алу қаупі бар. Шарап бөтелкелері жоғарыда тұрған ағаш сөрелерге кептеліп қалуы және сөрелерді шығарып алған кезде қондырғысынан құлап кетуі мүмкін. Ағаш сөрелерін әрдайым ақырын және абайлап шығарыңыз.

 Сынған шыныдан зақымдану және жарақаттану қаупі бар. Ағаш сөрелері мен бөтелкелер қатты алға шығып кетсе, олар жабылған кезде шыны есікті зақымдауы мүмкін. Ағаш сөрелері мен шарапқа арналған бөтелкелерді сыртқа шығып кетуден сақтаңыз.

Шафқа шарап бөтелкелерін қоюдың ең үлкен биіктігі

Шарап тоңазытқышында сақталатын шарап бөтелкелері келесі биіктіктен (тегіс қойылған бөтелкелер) аспауы керек:

	Максималды биіктік
Ұзындығы бойынша сақталатын бөтелкелер (стандартты)	310 мм
Құрылғыда сақталған бөтелкелер ("Құрылғыда шарап бөтелкелерін сақтау" бөлімін қараңыз)	437 мм

Ағаш сөрелер

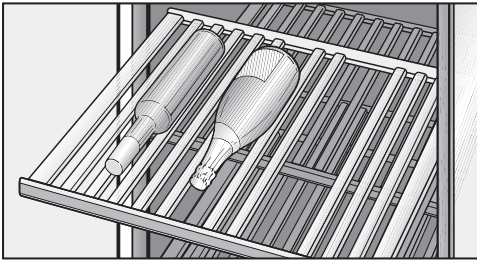

Ағаш сөрелер бөтелкелерді сақтауды және алуды жеңілдету үшін тартылып алынатын телескопиялық бағыттауыштарда орналасқан.

Ағаш сөрелерін жылжыту

Қажет болса, ағаш сөрелерді алып тастап, қайтадан орнына қоюға болады.

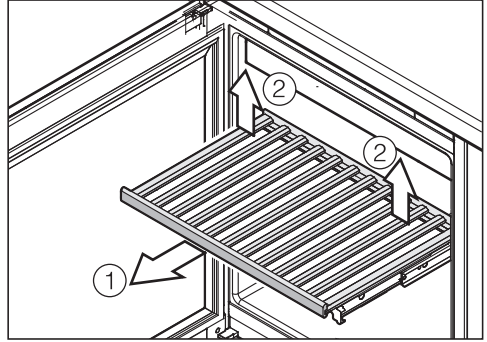

- Ағаш сөресін тірелгенше тартыңыз ①.
- Артқы жағындағы ағаш сөрені босатыңыз, сол және оң жақтағы сөрені бір уақытта көтеріңіз ②.
- Ағаш сөрелерін алу үшін алға көтеріңіз.

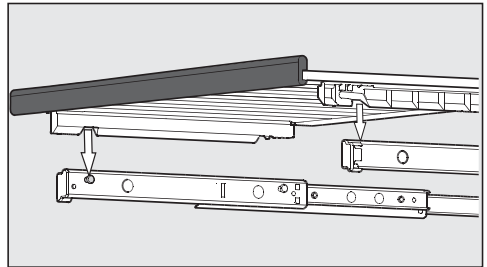

- Сөрені орнына қою үшін оны ұзартылған бағыттауыштарға қойыңыз. Ағаш сөредегі ойықтар бекіткіш болттарға сәйкес келеді. Магниттік жолақ алдыңғы жағына қаратылуы керек.

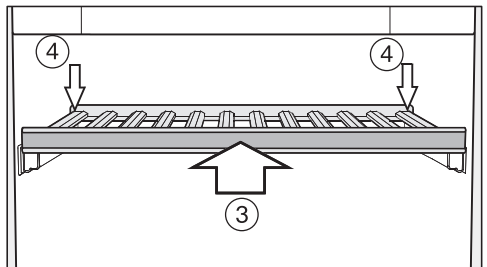

Шарап бөтелкелерін сақтау

- Ағаш сөрені құрылғыға мүмкіндігінше тереңірек сырғытыңыз ③.
- Ағаш сөрені алдыңғы жағынан орнына бекітілетіндей етіп артқа қарай итеріңіз.
- Ағаш сөренің артқы жағын орнына бекітілгенше басыңыз ④.

Ағаш сөрелерді реттеу

Ағаш сөрелердегі тақтайшаларды сақталатын бөтелкелердің өлшеміне сәйкестендіруге болады. Осылайша, әрбір бөтелкені орнында сенімді ұстауға болады.

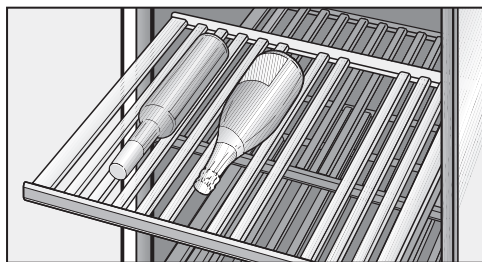

- Ағаш сөрелерден жылжыту немесе алу үшін жеке тақтайшаларды көтеріңіз. Бұл ағаш сөрені шарап бөтелкелерінің өлшеміне сәйкестендіруді жеңілдетеді.

Декор сөресіндегі (құрылғының астыңғы жағындағы) тақтайшаларды реттеу мүмкін емес.

Шарап бөтелкелерін тоңазытқышта сақтау

Magnum бөтелкелерін қоса алғанда, үлкен бөтелкелерді шарап тоңазытқышында ұзын ағаш тақтайшаларды сөреге қою арқылы сақтауға болады.

Шарап тоңазытқышының бойымен жатқызылып сақталатын шарап бөтелкелерінің биіктігі 437 мм-ден аспауы керек екенін ескеріңіз.

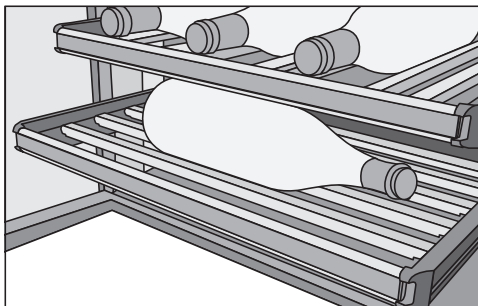

- Ағаш сөреден барлық тақтайшаларды алып тастаңыз және оларды сөре арқылы өтуге арналған тақтайшалармен ауыстырыңыз.

Ағаш сөрелерге аннотациялар жазу

Сақталған шараптарды тез және оңай анықтау үшін ағаш сөрелердегі магниттік жолақтарға тақтайшамен боялған бетке жазуға болады.

Берілген борды пайдаланыңыз. Магниттік жолаққа тікелей жазуға немесе ағаш сөреден алып тастауға болады. Ол үшін:

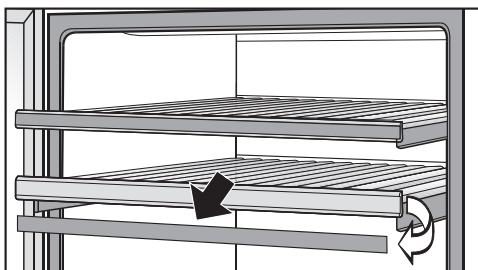

- Магниттік жолақ тақтасын жиектерін ұстап, оны алға қарай тартыңыз. Магниттік жолақ ағаш сөреде магниттермен ұсталады.
- Магниттік жолақты дымқыл шүберекпен сүртуге болады.

Шарап бөтелкелерін сақтау

⚠ Тазалаудың дұрыс емес әдістерінен зақымдану қаупі. Магниттік жолақтарды жуғыш құралмен тазалау олардың тақта бетіне зақым келтіруі мүмкін. Магниттік жолақтарды тек таза сүмен сүртіңіз.

⚠ Ағаш сөрелердің шамадан тыс жүктелуінен зақымдану қаупі бар. Ағаш сөреге 25 кг-нан астам салмақ салу оны зақымдауы мүмкін. Бөтелкелерді екі қабаттан артық етіп қоюдан аулақ болыңыз.

- Берілген борды пайдаланып, магниттік жолаққа белгі қойып, оны ағаш сөренің алдыңғы жағына жабыстырыңыз.

Декор сөресін орнату

- Декор сөресін құрылғының ең төменгі жағына қойыңыз ("Құрылғының сипаттамасын" қараңыз).

Максималды сыйымдылығы

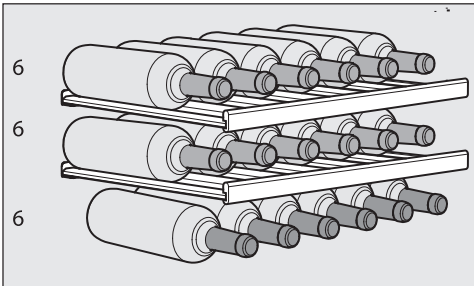

Шарап тоңазытқышында 18 Бордо бөтелкесіне дейін (0,75 л, бөтелкенің максималды биіктігі: 310 мм) сақтауға болады.

Бөтелкелердің ең көп санына тек барлық ағаш сөрелерді пайдалану арқылы ғана қол жеткізуге болады (бірақ сөрелердің арғы бетіне сәйкес келетін тақтайшаларды пайдаланған кезде емес).

Тазалау және күтім жасау

Шарап тоңазытқышындағы зауыттық тақтайшасын алып тастауға болмайды. Онда ақаулық туындаған жағдайда қажет болатын ақпарат бар.

Судың электронды блокқа немесе жарықтандыруға енуіне жол бермеңіз.

 Ылғалдың енуіне байланысты зақымдалу қаупі бар. Бу тазалағыштың буы пластик пен электр компоненттерді зақымдауы мүмкін. Тоңазытқыш құрылғысын тазалау үшін бу тазалағышты пайдаланбаңыз.

Жұғыш құралдар

Тоңазытқыш құрылғысының ішкі шкафында қолданылатын тазалау және кондиционерлеу өнімдері тағамға қауіпсіз болуы керек.

Құрылғы беттеріне зақым келтірмеу үшін **мыналарды пайдаланбаңыз:**

- Құрамында сода, аммиак, қышқылдар немесе хлоридтер бар жуғыш құралдар
- Құрамында қақты жоюға арналған құралдары бар жуғыш құралдар
- Абразивті жуғыш құралдар (мысалы, ұнтақ, тазартқыш сұйықтық немесе пемза тастары)
- Құрамында еріткіштері бар жуғыш құралдар
- Тот баспайтын болат жуғыш құралдар
- Ыдыс жуғыш машиналарға арналған жуғыш құралдар
- Пешке арналған спрей

- Әйнек тазалағыш (құрылғы есігіндегі әйнектен басқа)
- Қатты, абразивті губкалар мен щеткалар (мысалы, ыдыс тазалағыштар)
- Өшіргішпен дақтарды кетіруге арналған блоктар
- Өткір металл қырғыштар

Құрылғының беттерін тазалау үшін таза сүрткі шүберекті және аздап жуғыш сұйықтығы қосылған жылы суды пайдалануды ұсынамыз.

Шарап тоңазықышын тазалауға дайындық

- Шарап тоңазытқышын өшіріңіз.
- Кез келген шарап бөтелкелерін шарап тоңазықыштан алып, салқын жерде сақтаңыз.
- Тазалау үшін алынбалы керек-жарақтарды алыңыз („Керек-жарақтарды алу, бөлшектеу және тазалау“ бөлімінен қараңыз).
- Тазалау алдында ағаш сөрелерінен магниттік жолақтарын алып тастаңыз.

Интерьер, керек-жарақтар және құрылғы есігі

Шарап тоңазытқышты кемінде айына бір рет тазалап отырыңыз. Кеуіп кетпеуі үшін ластануды дереу алып тастаңыз.

- Ішін жылы су мен аздаған жуғыш сұйықтық қосылған ерітіндімен жуыңыз.
- Ағаш сөрелерді тек жақсылап сығылған дымқыл сүлгімен сүрту керек. **Олар ылғалданбауы керек.**

⚠ Дұрыс тазаланбағандықтан болатын зақымқану қаупі.

Магниттік жолақтардағы қара тақта жабыны зақымдалған болуы мүмкін.

Ағаш сөрелердің алдыңғы жағындағы магниттік жолақтарды сүрту үшін тек таза суды пайдаланыңыз. Жуғыш құралды пайдалануға бол **майды**.

- Тазалағаннан кейін, ішкі жағы мен керек-жарақтарын дымқыл шүберекпен сүртіп, жұмсақ шүберекпен құрғатыңыз. Шарап тоңазытқышын желдету үшін есікті қысқа уақытқа ашық қалдырыңыз.
- Құрылғы есігіндегі шыны әйнектерді шыны тазалағышпен тазалаңыз.

Тот баспайтын болаттан жасалған құрылғылар

Құрылғының алдыңғы жағындағы тот баспайтын болат беті арнайы жоғары сапалы әрлеумен (CleanSteel) жасалған. Бұл ластануға төзімді және тазалау өте оңай.

⚠ Дұрыс тазаланбау нәтижесінде болатын зақымдалу қаупі бар.

Алдыңғы әрлеуі (CleanSteel) зақымдалады.

Бұл бетке **тот баспайтын болаттан жасалған жуғыш құралды қолданбаңыз**.

Бұл беттерге **Miele тот баспайтын болаттан жасалған кондиционерлеу агентін қолданбаңыз**. Бұл айтарлықтай жолақтардың пайда болуына әкеледі.

Желдету саңылауларын тазалау

Шаңның жиналуы құрылғының энергия тұтынысын арттырады.

- Желдету саңылауларын қылшақпен немесе шаңсорғышпен жүйелі түрде тазалап тұру керек (мысалы, Miele шаңсорғышының шаңды тазалау қылшағын пайдалануға болады).

Есіктің тығыздағышын тазалау

⚠ Дұрыс тазаланбау нәтижесінде болатын зақымдалу қаупі бар.

Есіктің тығыздағышына май жақсаңыз немесе майласаңыз, ол тесік болып қалуы мүмкін.

Есіктің тығыздағышына кез келген май жақпаңыз немесе майламаңыз.

- Есіктің тығыздағышын үнемі таза сумен тазалап, содан кейін жұмсақ шүберекпен құрғатып сүрту керек.

Active AirClean сүзгісін ауыстыру

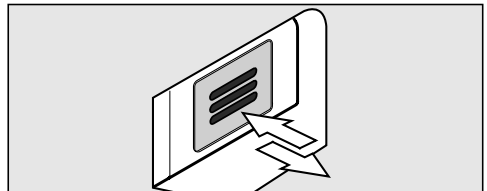

- Сүзгіні ішке қарай басып, содан кейін босатыңыз.

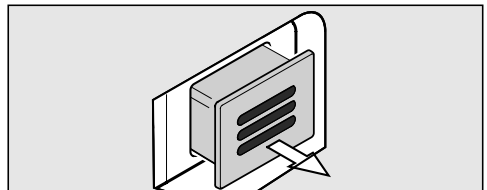

Тазалау және күтім жасау

- Сүзгіні тартып шығарыңыз.

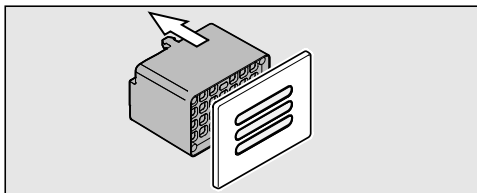

- Сүзгінің артқы бөлігін қақпақтан ажыратыңыз.

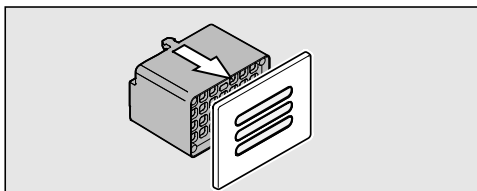

- Жаңа сүзгіні қақпаққа салыңыз.

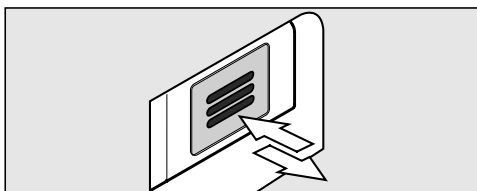

- Жаңа сүзгіні салыңыз.
- Сүзгіні ішке қарай басып, содан кейін босатыңыз. Сүзгі автоматты түрде шерту дыбысымен орнына бекітіледі.

Active AirClean сүзгілерін Miele дилерінен, Miele немесе Miele веб-сайтынан алуға болады.

Сүзгілердің ауыстырылғанын растау үшін



- Параметрлер сенсорын түртіңіз. Дисплейде таңдауға болатын барлық таңбалар пайда болады және  таңбасы жыпылықтайды.

Тазалау және күтім жасау



- Температураны орнату сенсорларын (V немесе ^)  белгішесі жыпылықтағанша қайта-қайта басыңыз.



- Таңдауыңызды растау үшін OK сенсорын түртіңіз.

Дисплейде 1 жыпылықтайды (бұл құрылғыға Active AirClean сүзгісі орнатылғанын білдіреді),  белгісі жанады.



- Температураны орнату белгілерін (V немесе ^) 2 белгісі көрсетілгенше қайта-қайта басыңыз (бұл санауыштың қалпына келтірілгенін білдіреді).



- Таңдауыңызды растау үшін OK сенсорын түртіңіз.

Таңдалған параметр қолданылады,  белгішесі жыпылықтайды.



- Параметрлер режимінен шығу үшін параметрлер сенсорын түртіңіз. Әйтпесе, құрылғы шамамен бір

минуттан кейін параметрлер режимінен автоматты түрде шығады.

Дисплейдегі  өшеді.

Тазалағаннан кейін

- Шарап тоңазытқышындағы барлық сөрелер мен керек-жарақтарды ауыстырыңыз.
- Шарап тоңазытқышын қосыңыз.
- Шарап бөтелкелерін шарап тоңазытқышына салып, құрылғының есігін жабыңыз.

Автоматты түрде еріту

Шарап тоңазытқышы автоматты түрде ерітіледі.

Мәселені шешу нұсқаулығы

Күнделікті жұмыста орын алуы мүмкін көптеген ақаулықтар мен ақаулар оңай түзетілуі мүмкін. Көп жағдайда уақыт пен ақшаңызды үнемдей аласыз, себебі Miele клиенттік қызмет бөліміне хабарласудың қажеті болмайды.

Ақаулықтарды өзіңіз шешуге көмектесетін ақпаратты www.miele.kz/service сайтынан табуға болады.

Келесі кестелер ақаулық немесе ақау себебін табуға және оны шешуге көмектеседі.

Көптеген ақаулар мен мәселелерді оңай түзетуге болады. Көп жағдайда клиенттерге қызмет көрсету бөліміне хабарласпай-ақ уақыт пен ақша үнемдеуіңізге болады.

Ақауларды өз бетінше түзетуге көмектесетін қосымша ақпаратты мына сілтеме бойынша табуға болады: www.miele.com/service.



Суықтың шығып кетпеуі үшін ақаулық жойылғанша құрылғыны мүмкіндігінше аз ашыңыз.

Шарапты кондициялауға арналған қондырғының жалпы мәселелері

Мәселе	Себебі мен шешімі
Шарап тоңазытқышы салқындамайды.	Шарап тоңазытқышы қосылмаған. ■ Шарап тоңазытқышты қосыңыз.
	Қуат ашасы розеткаға дұрыс салынбаған немесе аша қосқышы құрылғының артқы панеліндегі розеткаға дұрыс салынбаған. ■ Қуат ашасын розеткаға және ашаны құрылғының розеткасына дұрыстап, құрылғыны қосыңыз.
	Желілік сақтандырғыш күйіп кеткен. Шарап тоңазытқышта, тұрмыстық электр сымында немесе басқа электр құрылғысында ақаулық болуы мүмкін. ■ Білікті электрикке немесе Miele тұтынушыларға қызмет көрсету бөліміне хабарласыңыз.

Мәселені шешу нұсқаулығы

Мәселе	Себебі мен шешімі
<p>■ белгішесі көрсетіледі, шарап тоңазытқышы суымайды. Алайда құрылғы мен ішкі жарықтандыру жақсы жұмыс істейді.</p>	<p>Демо режимі қосұлы және дисплейде ■ белгішесі жанады.</p> <p>■ Демо режимін өшіріңіз ("Дилерлерге арналған ақпарат - Демо режим" бөлімін қараңыз).</p>
<p>Қуатты үнемдеу үшін компрессор төмен жылдамдықпен, бірақ аздап салқындату қажет болғанда ұзағырақ жұмыс істейді. Шарап тоңазытқышындағы температура тым төмен.</p>	<p>Шарап тоңазытқышындағы температура тым төмен орнатылады.</p> <p>■ Температура параметрін түзетіңіз.</p>
	<p>Құрылғы есігі жиі ашылған болуы мүмкін. Немесе құрылғыға шараптың көп мөлшері салынған.</p> <p>■ Құрылғының есігін қажет болғанда және мүмкіндігінше қысқа уақытқа ғана ашыңыз.</p>
	<p>Құрылғының есігі толығымен жабылмайды. Шарап тоңазытқышындағы температура төмендейді.</p> <p>■ Құрылғы есіктерінің дұрыс орнатылғанын тексеріп, қажет болса есік топсаларындағы бұрандаларды пайдаланып реттеңіз.</p>
	<p>Құрылғының есігі дұрыс жабылмады.</p> <p>■ Құрылғы есіктерін әрқашан толықтай жабыңыз.</p>
	<p>Қоршаған орта температурасы тым жоғары. Қоршаған орта температурасы жоғары болған сайын, компрессор соғұрлым ұзақ жұмыс істейді.</p> <p>■ "Орнату – Орнату орны" бөліміндегі ақпаратты қараңыз.</p>
	<p>Желдету саңылаулары жабылған немесе шаң басқан.</p> <p>■ Желдету саңылауларын жаппаңыз.</p> <p>■ Желдету саңылауларын үнемі сүртіп тұрыңыз.</p>
	<p>Кірістірілетін құрылғы үшін шарап тоңазытқышы кіріктірілген қуыста дұрыс орнатылмаған.</p> <p>■ Шарап тоңазытқышын орнату нұсқауларында сипатталғандай кірістірілетін қуыста орнатыңыз.</p>



Мәселені шешу нұсқаулығы

Мәселе	Себебі мен шешімі
Шарап тоңазытқышындағы температура тым төмен.	Шарап тоңазытқышындағы температура тым төмен орнатылады. ■ Температура параметрін түзетіңіз.
Есіктің ұзақ уақыт ашық тұрса да, дыбыстық дабыл естілмейді.	Бұл қате емес. Дабыл дыбысы параметрлер режимінде өшірілген ("Қосымша параметрлерді таңдау – Дыбыстық сигналдар 🎵" бөлімін қараңыз).
Шарап тоңазытқышын өшіру мүмкін емес.	Қауіпсіздік құлпы белсендірілді. ■ Қауіпсіздік құлпын толығымен өшіріңіз ("Қосымша параметрлерді таңдау – Қауіпсіздік құлпын қосу және өшіру 🛡️" бөлімін қараңыз).
Ағаш сөрелердегі ағаш тақталар майысып жатыр.	Ылғалды сіңіру немесе құрғату салдарынан көлемнің өзгеруі ағаштың әдеттегі сипаттамасы болып табылады. Шарап тоңазытқышындағы ылғалдылықтың жоғарылауы ағаш компоненттерінің майысуы мүмкін. Сондықтан, белгілі бір жағдайларда ағаш бөліктер майысып, жарықтар пайда болуы мүмкін. Түйіндер мен дәнді зеңжар ағаштың табиғи сипатының бір бөлігі болып табылады.
Шарап бөтелкелерінің затбелгілерінде көгеру пайда бола бастады.	Қолданылатын затбелгі желімінің түріне қарай затбелгілерде көгеру пайда болуы мүмкін. ■ Шарап бөтелкелерін тазалап, желім қалдығын алып тастаңыз.
Шарап бөтелкесінің тығындарында ақ шоғыр пайда болды.	Ауамен жанасуы себепті тағындар тотыққан. ■ Шоғырды сүрту үшін құрғақ шүберекті пайдаланыңыз. Шоғыр шараптың сапасына әсер етпейді.

Дисплей ескертулері



Хабар	Себебі мен шешімі
Дисплейде ⚠️ дабыл белгісі жанады және дабыл шырылдап тұр.	Есік дабылы іске қосылды. ■ Құрылғы есігін жабыңыз. ⚠️ дабыл белгісі сөнеді де, дабыл тоқтайды.

Мәселені шешу нұсқаулығы

Хабар	Себебі мен шешімі
<p>Дисплейде  дабыл белгісі жыпылықтайды. Сондай-ақ дабыл дыбысы естіледі.</p>	<p>Шарап тоңазытқышындағы температура орнатылған температурадан жоғары немесе төмен көтерілді.</p> <p>Мүмкін болған себептер:</p> <ul style="list-style-type: none"> – Құрылғы есігі тым жиі ашылып тұрған. – Желдету саңылаулары бітеліп қалды. – Электр қуатының үзілуі (электр желісінің үзілуі) ұзақ уақыт орын алды. <p>■ Дабылдың себебін түзетіңіз.  дабыл белгісі сөнеді де, дабыл сигналы тоқтайды.</p>
<p>Active AirClean сүзгісін ауыстыру  белгішесі жанады.</p>	<p>Бұл Active AirClean сүзгісін ауыстыру туралы еске салғыш.</p> <p>■ Active AirClean сүзгісін ауыстырыңыз, содан кейін параметрлер режимінде сүзгінің өзгеруін растаңыз ("Active AirClean сүзгісі" бөлімін қараңыз).</p>
<p>Дисплейде құралдар тақтасы жанады/ жыпылықтайды.</p>	<p>Тек шарап тоңазытқышы көрсете алатын диапазондағы температуралар ғана көрсетіледі.</p>
<p>Дисплейде “F0”-ден “F3”-ге дейін немесе “S1”-ден “S3”-ге дейін таңбалары пайда болады.</p>	<p>Ақау орын алды.</p> <p>■ Қызмет көрсету орталығына қоңырау шалыңыз.</p>

Мәселені шешу нұсқаулығы

Ішкі жарықтандыру жұмыс істеп тұрған жоқ.

Мәселе	Себебі мен шешімі
Жарық диодты ішкі жарықтандыру жұмыс істеп тұрған жоқ.	<p>Шарап тоңазытқышы қосылмаған.</p> <ul style="list-style-type: none">■ Шарап тоңазытқышын қосу. <p>Қызып кетуді болдырмау үшін, егер есік ашық қалса, жарық диодты жарықтандыру шамамен 15 минуттан кейін автоматты түрде өшеді. Егер бұл себеп болмаса, ақаулық бар екендігін білдіреді.</p> <div data-bbox="404 480 1039 699" style="border: 1px solid gray; padding: 5px;"><p> Электр тогының соғу қаупі бар. Жарықтандыру қақпағының астында электрлік компоненттер бар. Жарық диодты жарықтандыруды тек клиенттерге қызмет көрсету бөлімі арқылы жөндеуге немесе ауыстыруға болады.</p></div> <div data-bbox="404 715 1039 1050" style="border: 1px solid gray; padding: 5px;"><p> Жарық диодты жарықтан жарақат алу қаупі бар. Бұл жарықтандыру RG 2 қауіп тобына сай келеді. Егер қақпақ ақаулы болса, көздің зақымдану қаупі бар. Егер жарықтандыру қақпағы ақаулы болса, оптикалық құралдар (мысалы, үлкейткіш әйнек немесе соған ұқсас) арқылы жақын қашықтықтан жарықтандыруға тікелей қарамаңыз.</p></div> <ul style="list-style-type: none">■ Клиенттерге қызмет көрсету бөліміне хабарласыңыз.
Құрылғы есігі жабылған кезде де ішкі жарықтандыру болады.	<p>Бұл қате емес. Акцентті жарықтандыру қосұлы.</p> <ul style="list-style-type: none">■ Акцентті жарықтандыруды өшіріңіз ("Акцентті жарықтандыру" бөлімін қараңыз).

Шу

Жұмыс кезінде шарап тоңазытқышы әртүрлі шу шығарады. Салқындату өнімділігі төмен болса, шарап тоңазытқышы энергияны үнемдеп, ұзағырақ жұмыс істейді. Дыбыс деңгейі төмен болады. Салқындату өнімділігі жоғары болса, элементтер тезірек салқындатылады. Дыбыс деңгейі жоғары болады.

Мәселені шешу нұсқаулығы

Қалыпты шуылдар	Олардың себебі неде?
Быжылдау	Хладгент салқындату контурына айдалу үстінде.
Көпіршіктердің пайда болуы, шуылдау, шалпылдау	Хладагент құбырлар көмегімен айналады.
Гүілдеу	Шарап тоңазытқышы салқындатылуда.
Басу	Термостат компрессорды қосады немесе өшіреді.
Гүілдеу, ызылдау	Желдеткіш жұмыс істеп тұр.
Ұсақталу	Шарап тоңазытқышының ішінде материалдар кеңейіп жатыр.
Тарсылдау	Клапандар немесе жармалар іске қосылған.
Шырылдау (жұмсақ жабылатын механизмі бар шарап тоңазытқышы)	Жұмсақ жабылатын механизмі бар құрылғының есігі ашылып немесе жабылып жатыр.
Шудың (компрессордан және салқындату контуры арқылы айналатын хладагенттен) белгілі бір мөлшері болатынын сөзсіз екені туралы есіңізде сақтаңыз.	

Мәселені шешу нұсқаулығы

Шу	Себебі мен шешімі
Дірілдеу, дүрсілдеу, сықырлау	<p>Шарап тоңазытқышы біркелкі емес. Шарап тоңазытқышын спирттік деңгейімен туралаңыз. Шарап тоңазытқышының астындағы реттелетін аяқтарды (үлгіге байланысты) көтеру немесе түсіру арқылы теңестіріледі.</p> <p>Кірістірілетін құрылғылар үшін: 140 см немесе одан жоғары кіріктірілген қуыстар үшін: құрылғы негізінің астына берілген тұрақтандырғыш өзектерді орналастырыңыз.</p>
	<p>Шарап тоңазытқышы басқа құрылғыға немесе жиһазға тиіп тұр. Шарап тоңазытқышын басқа жаққа жылжытыңыз.</p>
	<p>Тартпалар, себеттер немесе сөрелер дірілдеп тұр немесе кептеліп тұр. Барлық алынбалы элементтерді тексеріп, орнына дұрыс қойыңыз.</p>
	<p>Бөтелкелер немесе контейнерлер тиіп тұр. Бөтелкелерді немесе контейнерлерді сәл алшақтатыңыз.</p>
	<p>Тасымалдау кабелінің қыстқыштары (модельге байланысты) құрылғының артқы жағында ілулі тұр. Тасымалдау кабелінің қыстқыштарын алып тастаңыз.</p>

Сатылымнан кейінгі қызмет және кепілдік

Ақауларды өз бетіңізше түзетуге көмектесетін ақпарат пен Miele қосалқы бөлшектері туралы ақпаратты www.miele.kz/service сайтынан табуға болады.

Ақаулық шыққан жағдайда хабарласу

Өзіңіз жөндей алмайтын ақаулық орын алған жағдайда Miele дилеріне немесе Miele тұтынушыға қызмет көрсету бөліміне хабарласыңыз.

Miele тұтынушыға қызмет көрсету бөлімінің қоңырауына тапсырыс бере аласыз, ол үшін www.miele.kz/service сайтына кіріңіз.

Miele тұтынушыға қызмет көрсету бөлімінің байланыс ақпаратын осы құжаттың соңынан таба аласыз.

Miele тұтынушыға қызмет көрсету бөліміне хабарласқанда құрылғыңыздың үлгі идентификаторын және сериялық нөмірін (SN) айтыңыз. Екі нөмірді де салқындату құрылғысының ішіндегі деректер тақтасына немесе модельге байланысты Ақпарат **i** бөліміндегі Параметрлер режимінен табуға болады.

EPREL дерекқоры

2021 жылдың 1 наурызынан бастап энергия шығыны туралы белгіге және экодизайнға қатысты талаптар Еуропалық өнім дерекқорында (EPREL) қолжетімді болды. Өнім дерекқорын мына сілтеме арқылы таба аласыз: <https://eprel.ec.europa.eu/>. Сізден үлгі идентификаторын енгізу сұралады.

Үлгі идентификаторын салқындату құрылғысының ішіндегі деректер тақтасына немесе модельге байланысты Ақпарат **i** бөліміндегі Параметрлер режимінен табуға болады.

Miele			
XXXXXX		Nr. XX/XXXXXXXXXX.	
VENTILPERSCHRANK-UNTERTSCHMUCKEL MULTITEMPORATRE WINE STORAGE CABINET/UNDERWORKTOP FRIGORIFRE MISE EN TEMP. DES VINS/MOD. ENCASTRABLE SOUS PLAN FRIGORIF. PLAC. CONDIZIONATO. VINGI-MODERN.POTRIBAUZ ENCOMERA BIRNINJY TEMPERATURNYK BILSHAP			
Hisser/Class Classe/Clase SN-ST	Ap-Type/AP-Type AP-Type/AP-Tipo	Enthalpi/Grass Capacity Volume Entri/Capacidad Bruta XXX l	Cellien/ermogen/Freezing Capacity Pouvoir de Congel/Capac.Congeladora
Nutz/Halt Net.Capacity Volume U e Capac. Util	Gas /K /G /WEN /KALT Tot /R /F /WINE /CHILL Tot /R /F /C /VIND /CHILL		R600a: XXg

Кепілдік

Құрылғыға сатып алынған күннен бастап 2 жыл кепілдік беріледі. Толық ақпарат алу үшін берілген буклеттегі кепілдік шарттарын қараңыз.

Сатылымнан кейінгі қызмет және кепілдік

Сәйкестік құжаттары

Сәйкестік сертификаты

EAЭС RU C-DE.AЯ46.B.34218/24
17.04.2024 ж. бастап 16.04.2029 ж.
дейін

Сәйкестік декларациясы

EAЭС N RU Д-DE.PA02.B.89007/25
17.03.2025 ж. бастап 16.03.2030 ж.
дейін

Кеден одағының (ал қазіргі уақытта -
Еуразиялық экономикалық одақ
ЕАЭО) техникалық регламенттерінің
талаптарына сәйкес келеді

ТР КО 004/2011 «Төмен вольтты
жабдықтың қауіпсіздігі туралы»

ТР КО 020/2011 « Электромагниттік
техникалық құралдардың
үйлесімділігі»

ЕАЭО ТР 037/2016 «Электротехника
және радиоэлектроника
бұйымдарында қауіпті заттарды
қолдануды шектеу туралы».

Тасымалдау шарттары

Аспапты қаптамада көрсетілген
манипуляциялық белгілеріне сәйкес
тасымалдау керек. Тиеу-түсіру
жұмыстары кезінде аспапты соққы
жүктемелеріне ұшыратуға жол
берілмейді.

Сақтау шарттары

Аспапты құрғақ және таза бөлмеде,
+5-тен +35°С-қа дейінгі
температурада, тікелей күн сәулесінің
әсеріне ұшыратпай сақтау керек.

Техникалық сипаттамалары

Кернеуі: 220 В - 240 В

Жиілігі: 50-60 Гц

Ток тұтыну: 1,4 А

Сақтандырғыш: 10А инерциялық

Энергия тиімділігі классы А

Жалпы көлемі: 362 л.

Сақтау мерзімі белгіленбеген

Аспаптың қызмет ету мерзімі – 10
жыл

Орналасуы

 Шарап тоңазытқышының аударылуына байланысты зақымдалу және жарақат алу қаупі бар.

Шарап тоңазытқышы өте ауыр және құрылғы есігі ашық тұрғанда алға қарай ауып кетуі мүмкін.

Осы пайдалану және орнату нұсқауларына сәйкес шарап тоңазытқышы орнатылып, кірістірілетін қуысқа бекітілгенше құрылғы есігін жабық ұстаңыз.

 Шарап тоңазытқышының аударылуына байланысты зақымдалу және жарақат алу қаупі бар.

Шарап тоңазытқышын жалғыз адам орнатса, жарақат алу және зақымдау қаупі артады.

Шарап тоңазытқышын орнату үшін екі адам қажет болады.

 Өртену қаупі және жылу шығаратын құрылғылардың зақымдану қаупі бар.

Жылу шығаратын құрылғылар өртеніп, шарап тоңазытқышты өртеп жіберуі мүмкін.

Бұл шарап тоңазытқышты конфорка панелінің астына орнатуға болмайды.

 Өртену қаупі және жылу шығаратын құрылғылардың зақымдану қаупі бар.

Жылу шығаратын құрылғылар өртеніп, шарап тоңазытқышты өртеп жіберуі мүмкін.

Шарап тоңазытқыштың астына жылыту жәшігін орнатуға болмайды.

Бұл құрылғы құрғақ, жақсы желдетілетін бөлмеге орнатылуы керек.

Шарап тоңазытқышының орнату орны таңдалған кезде, жылытқыштың, плитаның немесе жылу шығаратын басқа құрылғының жанына орнатылса, шарап тоңазытқышы көбірек энергия жұмсайтынын есте сақтаңыз. Тікелей күн сәулесінен де алыстау болу керек. Бөлме температурасы жоғары болған сайын, компрессор соғұрлым ұзақ жұмыс істейді және электр энергиясын тұтынуы жоғары болады.

Шарап тоңазытқышты орнату кезінде, ескеріңіз:

- Төтенше жағдайда розетка құрылғының артында көрінбей қалмауы, яғни оңай қол жетімді болуы керек.
- Қуат ашасы мен кабель шарап тоңазытқыштың артқы қабырғасына тиіп кетпеуі керек, себебі олар құрылғының дірілінен зақымдалуы мүмкін.
- Шарап тоңазытқыштың артына басқа құрылғыларды қоспаңыз.

Орнату

 Сынған әйнектен зақым алу қаупі бар!
Сынған әйнектен жарақат алу қаупі бар.
Егер 1500 м жоғары биіктікте орнатылатын болса, ауа қысымының өзгеруіне байланысты есік әйнегінің сынып қалу қаупі бар.
Егер ұқыпты қолданылмаса, сынған әйнек бөліктері ауыр жарақатқа әкелуі мүмкін.

Климаттық ауқым

Шарап тоңазытқышы қоршаған ортаның белгілі бір температурасында (климаттық ауқымда) пайдалануға арналған. Оған арналмаған қоршаған орта температурасында пайдаланбаңыз. Климаттық ауқымы шарап тоңазытқышындағы деректер тақтасында көрсетілген.

Климаттық ауқым	Қоршаған орта температурасы
SN	10-32 °C
N	16-32 °C
ST	16-38 °C
T	16-43 °C
SN-ST	10-38 °C
SN-T	10-43 °C

Қоршаған орта температурасының төмен болуы компрессордың ұзақ уақыт бойы өшіп қалуына әкеледі, яғни шарап тоңазытқышы кейбір жағдайларда қажетті температураны сақтай алмайды.

 Жоғары ылғалдылық әсерінен болатын зақымдалу қаупі бар.
Ылғалдылығы жоғары қоршаған орталарда сыртқы шарап тоңазытқышының панельдерінде конденсация жиналып, коррозияға әкелуі мүмкін.
Жеткілікті желдеткіші бар шарап тоңазытқышын құрғақ және/немесе ауа баптағышы бар бөлмеге орнатыңыз.
Орнатқаннан кейін, құрылғы есігінің дұрыс жабылатынына, желдету саңылауларының жабылмағанына және шарап тоңазытқышының осы пайдалану және орнату нұсқауларына сәйкес орнатылғанына көз жеткізіңіз.

Желдету

 Желдетудің жеткіліксіздігінен болған өрт қаупі және зақымдану қаупі бар.
Шарап тоңазытқышы жеткілікті түрде желдетілмесе, компрессор жиірек және ұзақ уақыт бойы жұмыс істейтін болады. Бұл компрессордың электр энергиясын тұтынуының көтерілуіне және жұмыс температурасының жоғарылауына әкеледі. Бұл өз кезегінде компрессорға зақым келтіруі мүмкін.
Шарап тоңазытқышының айналасында желдетудің жеткілікті екеніне көз жеткізіңіз.
Талап етілетін желдету саңылауларын сақтау өте маңызды болып табылады. Желдету саңылаулары ешбір жолмен жабылмауы немесе блокталмауы керек.

Шарап тоназытқышының артқы жағындағы ауа қызып бастайды. Құрылғының корпусы желдету үшін жеткілікті орын қамтамасыз ететіндей етіп жасалған болуы керек ("Ғимараттың өлшемдері" бөлімін қараңыз):

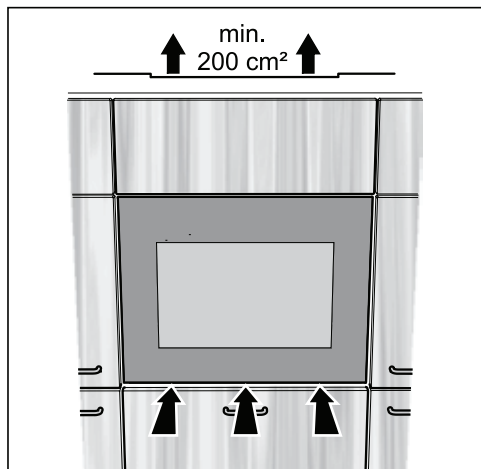

- Құрылғы есігінің астында ауа кіретін тесік орнатылған.
- Шарап тоңазытқышының үстінде орналасқан желдету саңылауы арқылы ауаның шығуына мүмкіндік беру керек. Жылы ауаның кедергісіз шығуын қамтамасыз ету үшін желдету саңылауының көлденең қимасы кемінде 200 см² болуы керек.
- Маңызды! Желдету саңылаулары неғұрлым үлкен болса, шарап тоңазытқышы соғұрлым аз энергия жұмсайды.

Желдету саңылаулары ешбір жолмен жабылмауы немесе блокталмауы керек. Сондай-ақ олар жүйелі түрде шаңнан тазартылуы керек.

Орнату

Желдету саңылауларының әртүрлі түрлері

Құрылғының жоғарғы жағындағы желдету саңылауын әртүрлі жолдармен жасауға болады:

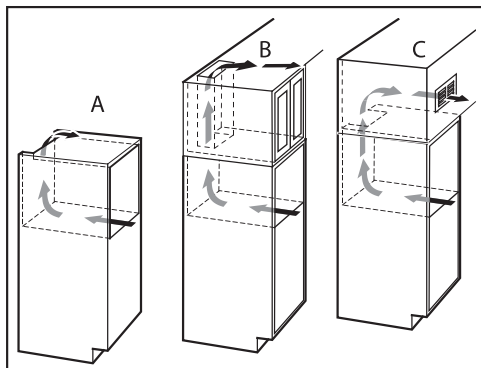

- A: шарап тоңазытқышының тікелей үстінде
- B: жоғарғы қораптың үстінде
- C: алдыңғы жағындағы желдету торы арқылы жоғарғы қорапта

Желдеткіш торларды желдету саңылауларына орнату қажет болса, олардың ауданы 200 см^2 -ден аспауы керек. 200 см^2 кедергісіз ауа ағыны тордағы желдету саңылауларының жалпы ауданын қосу арқылы есептеледі.

Орнату өлшемдері

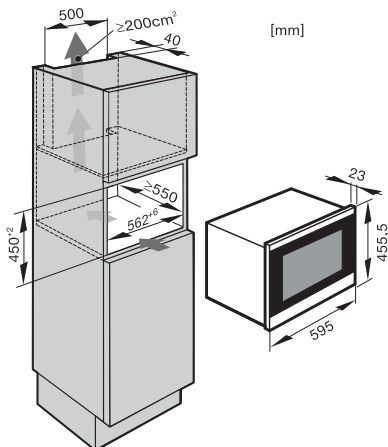

Электр желісінің қосылым кабелінің ұзындығы 2300 мм.

Төтенше жағдайда розетка құрылғының артында көрінбей қалмауы, яғни оңай қол жетімді болуы керек.

Шарап тоңазытқышын орнату

Шарап тоңазытқышын орнатудан бұрын

- Кез келген керек-жарақтарды құрылғыдан алыңыз.

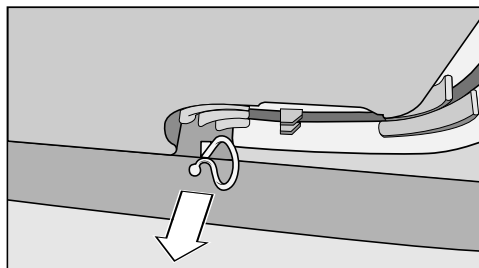

- Құрылғының артқы жағынан кабель қыстырғышын алыңыз (үлгіге байланысты).

⚠ Шарап тоңазытқышының аударылып кетуінен зақымдану және жарақат алу қаупі бар. Шарап тоңазытқышты жалғыз адам орнатса, жарақат алу және зақымдау қаупі артады. Шарап тоңазытқышын орнату үшін екі адам қажет болады.

- Шарап тоңазытқышын тегіс, көлденең еденде орналасқан тұрақты, берік корпусқа орнатыңыз.
- Кірістірілетін қуыс көлденең және тігінен туралануы керек.
- Қажетті желдету саңылаулары қамтамасыз етілуі керек ("Орнату" – "Желдету" және "Ғимараттың өлшемдері" бөлімдерін қараңыз).

Шарап тоңазытқышын орнату үшін келесі құралдар қажет болады:

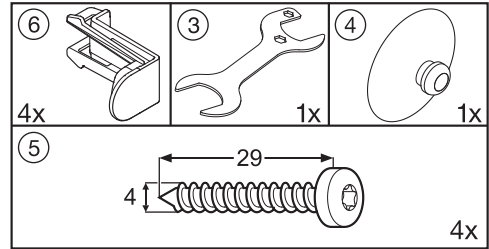

Сондай-ақ сізге деңгей және бұрауыш қажет болады.

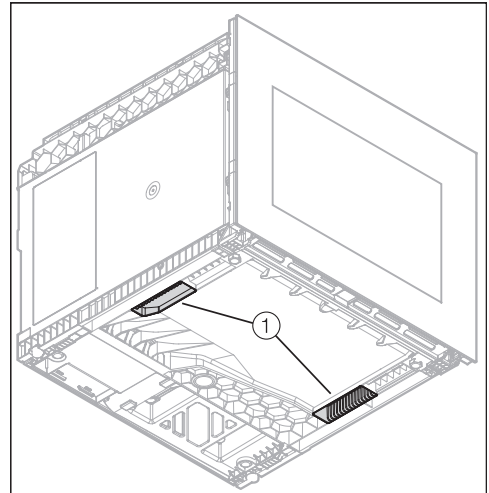

- Шарап тоңазытқышын тасымалдаған кезде оның астындағы ① қол тіректерін пайдаланыңыз.
- Қуат кабелін құрылғының артқы жағынан розеткаға дейін өткізіңіз.

Орнату

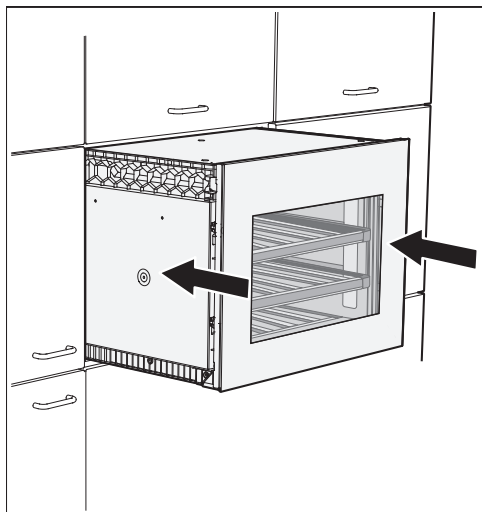

- Шарап тоңазытқышын корпусқа қайта салыңыз. Шарап тоңазытқышын қайта итеріп жатқанда, қуат кабелін зақымдап алмаңыз.
- Шарап тоңазытқышын айналасындағы шкафтармен бір деңгейге туралаңыз, қажет болса, алға қарай тартыңыз.

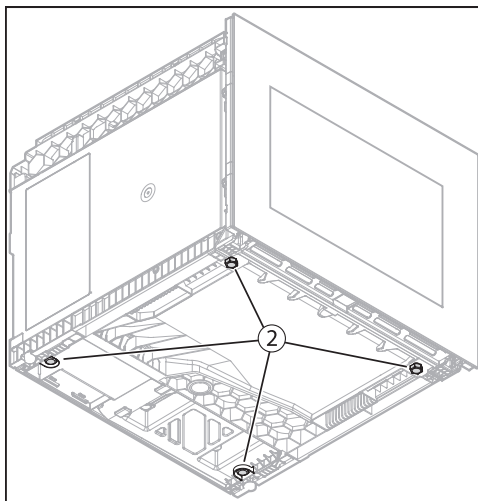

- Егер сізге шарап тоңазытқышын қайта туралау қажет болса, оның астындағы аяқтарды ② қайта реттеу үшін оны корпустан суырып алу қажет болады.
- Аяқтарды ② қажетті биіктікке реттеңіз.

Аяқтарды қолмен немесе сомын кілтімен реттеуге болады.

- Шарап тоңазытқышын корпусқа қайта салыңыз және көршілес шкафтармен туралануын қайтадан тексеріңіз. Шарап тоңазытқышын қайта итеріп жатқанда, қуат кабелін зақымдап алмаңыз.

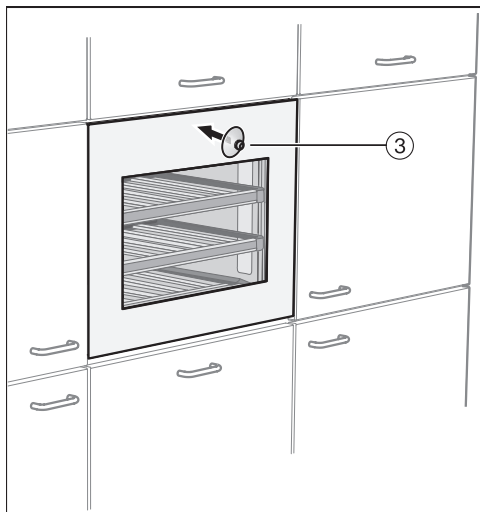

- Берілген сору қақпағын ③ шыны есікке бекітіп, есікті ашыңыз.

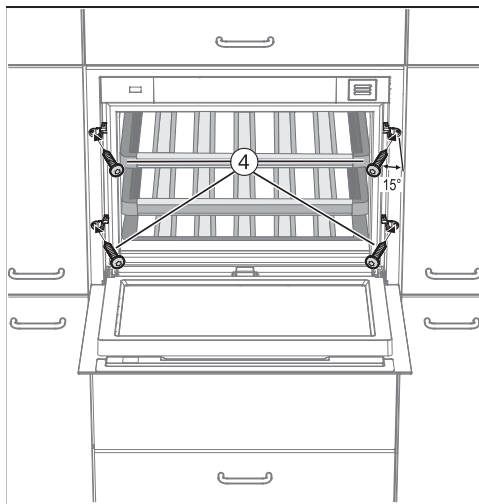

- Шарап тоңазытқышын берілген төрт бұранданы (4 x 29) пайдаланып, корпусқа бекітіңіз. ④. Бұрандаларды корпусқа аздап бұрышпен (шамамен 15) бұрап бекіту керек.

Орнату

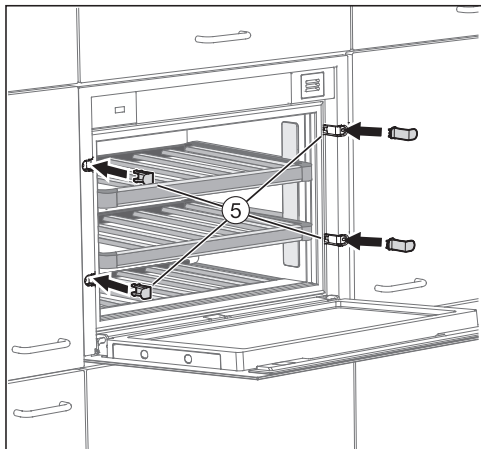

■ Қақпақтарды ⑤ (берілген) орнатыңыз.

■ Енді шарап тоңазытқышын электр желісіне қосыңыз.

Шарап тоңазытқышы электр желісіне қосылған кезде, қысқа уақыттан кейін дисплейде электр желісіне қосылу белгісі  пайда болады.



■ Қосу/Өшіру сенсорын түртіңіз.

Желіге қосу белгісі  сөнеді де, шарап тоңазытқышы суи бастайды.

Шарап тоңазытқышындағы Push2open жүйесі енді іске қосылды ("Құрылғыға арналған нұсқаулық" — "Есік ашу механизмін дұрыс пайдалану" бөлімін қараңыз).

Электрлік қосылым

Шарап тоңазытқышы жерге тұйықталған розеткаға қосылуға дайын, пішінделген ашасы бар қуат сымымен қосылады.

Шарап тоңазытқышын орнатқаннан кейін розетка оңай қолжетімді болуы керек. Егер розетка қолжетімді болмаса, орнату жағындағы әрбір полюсте сәйкес ажырату құралдары барына көз жеткізіңіз.

 Қызып кетуден өрт шығу қаупі бар.

Тоңазытқыш құрылғысын көп розеткалы адаптерге немесе ұзартқыш сымға қосу сымды шамадан тыс жүктеуі мүмкін.

Қауіпсіздік мақсатында ұзартқыш сымды немесе көп розеткалы адаптерді пайдаланбаңыз.

Электрлік орнату VDE 0100 талаптарына сәйкес келуі керек.

Қауіпсіздік мақсатында шарап тоңазытқышын қосу үшін тағайындалған электр қондырғысында  типті қалдық ток құрылғысын (RCD) пайдалануды ұсынамыз.

Электр желісінің қосылым кабелі зақымдалған болса, оны тек бір типтегі қосылым кабелімен ауыстыруға болады (Miele клиенттерге қызмет көрсету бөлімінен алуға болады). Қауіпсіздік мақсатында осындай ауыстыру жұмысын тек білікті маман немесе Miele компаниясының клиенттерге қызмет көрсету бөлімі орындай алады.

Бұл пайдалану нұсқаулықтары және зауыттық тақтайша номиналды қуат тұтынысын және тиісті сақтандырғыш номиналын көрсетеді. Бұл ақпаратты жердегі электрлік қосылымның деректерімен салыстырыңыз.

Күдіктенген жағдайда білікті электр маманымен ақылдасыңыз.

Дербес электр қуат көзі жүйесінде немесе желілік қуат көзімен синхрондалмаған электр қуат көзі жүйесінде (мысалы, оқшауланған желілер, резервтік жүйелер) уақытша немесе тұрақты түрде пайдалануға болады. Электр қуат көзі жүйесінің EN 50160 немесе соған баламалы стандарттың сипаттамаларына сәйкестігі құрылғыны пайдалану үшін міндетті шарт болып табылады.

Тұрмыстық электр қондырғысында және осы Miele өнімінде берілген қорғау шараларының қолданылуы мен пайдаланылуы оқшауланған жұмыс режимінде де немесе желілік қуат көзімен синхрондалмаған жұмыс кезінде де сақталуы тиіс немесе бұл шаралар қондырғыдағы баламалы шаралармен ауыстырылуы тиіс.

Мысалы, VDE-AR-E 2510-2 стандартының ағымдағы нұсқасында сипатталған сияқты.

Дилерлерге арналған ақпарат

Демо режимі

Шарап тоңазытқышын көрме залында немесе көрмелерде "Демо режимінде" көрсетуге болады. Бұл режимде басқару панелі мен ішкі жарықтандыру қосулы, бірақ компрессор өшірулі күйде қалады, сондықтан құрылғы суымайды.

Демо режимін қосу



- Қосу/Өшіру сенсорын басу арқылы шарап тоңазытқышын өшіріңіз.

Температура дисплейі сөніп, электр желісіне қосылу белгісі  пайда болады.







- Саусағыңызды  сенсорға қойып, сол жерде қалдырыңыз.



- Сонымен қатар Қосу/Өшіру сенсорын қысқа уақытқа түртіңіз ( сенсорды жібермей).



- Дисплейде  белгішесі пайда болғанша саусағыңызды  сенсорында қалдырыңыз.
- Содан кейін  сенсорын жіберіңіз.

Демо режимі белсендірілген және дисплейде  белгішесі пайда болады.

Демо режимін өшіру



Дисплейде  белгішесі жанады.



- Параметрлер сенсорын түртіңіз.



Дисплейде таңдауға болатын барлық таңбалар пайда болады және  таңбасы жыпылықтайды.



- Температураны орнату сенсорларын ( немесе )  белгішесі жыпылықтағанша қайта-қайта басыңыз.



- Таңдауыңызды растау үшін ОК сенсорын түртіңіз.

Дисплейде (дегеніміз: Демо режимі қосулы)  жыпылықтайды және  таңбасы жанады.



- \checkmark немесе \wedge сенсорын \square пайда болғанша басыңыз (бұл Демо режимі өшірілген дегенді білдіреді).



- Таңдауыңызды растау үшін OK сенсорын түртіңіз.

Таңдалған параметр қолданылады,
■ белгішесі жыпылықтайды.



- Параметрлер режимінен шығу үшін параметрлер сенсорын түртіңіз. Әйтпесе, құрылғы шамамен бір минуттан кейін параметрлер режимінен автоматты түрде шығады.

Демо режимі өшірілген, ■ белгішесі сөнеді.

Өнім сапасына берілетін кепілдік

Тауар сапасына кепілдік

Ресми импорттаушылар арқылы сатып алынған елге әкелінетін тұрмыстық техниканың кепілдік мерзімі өнім тек жеке, отбасылық, тұрмыстық және кәсіпкерлік қызметпен байланыспаған басқа да қажеттіліктер үшін пайдаланылған жағдайда 24 айды құрайды.

Негізгі тауарға кірмейтін, бөлек сатып алынған аксессуарлар мен қосалқы бөлшектерге кепілдік мерзімі берілмейді.

Кепілдік мерзімі тауарды сатып алушыға табыстаған күннен бастап есептеледі.

Түсініспеушіліктерді болдырмау үшін тауарларды беруді растайтын құжаттарды (тауарлық жүк қағаздар, тауарлық чектер және қолданыстағы заңнама талаптарына сәйкес тауарды беруді растайтын басқа да құжаттар) сақтап, кепілдік қызмет көрсетуге жүгінген кезде сервистік қызмет мамандарына көрсетуіңізді сұраймыз.

Кепілдік мерзімі ішінде сіз бұйымды мақсаты бойынша пайдаланылған және осы нұсқауда көрсетілген бұйымды орнату, қосу және пайдалану талаптарын сақтаған жағдайда, бұйымның ақауларын тегін жоюға және бұйымның сапасына қатысты заңмен белгіленген тұтынушылардың басқа да талаптарын қанағаттандыруға құқықтарыңызды пайдалана аласыз.

Қосылымды үшінші тұлғалар жүзеге асырса, орнату және қосу қызметтерінің төленгенін және орындалғанын растайтын құжаттарды сақтаңыз.

Назар аударыңыз! Әрбір бұйымның бірегей зауыттық нөмірі бар. Зауыттық нөмір бұйымның шығарылған күнін және оның комплектациясын анықтауға мүмкіндік береді. Miele сервистік қызметіне хабарласқанда бұйымның зауыттық нөмірін айтыңыз, бұл сізге жылдам әрі сапалы қызмет алуға мүмкіндік береді.

Егер Miele сервистік қызметі жабдықтың ақаулықтарын кепілдік мерзімі ішінде аталған жабдықтың бір бөлігін ауыстыру арқылы жөндейтін болса, клиент жөндеу аяқталғаннан кейін (жабдық ақауы жойылған кезде) бөлшектелген бөлікті сервистік қызмет өкіліне қайтаруға міндетті.

Miele сервистік қызметі келесі жағдайларда кепілдік қызмет көрсетуден бас тартуға құқылы:

- Тауардың механикалық зақымдануын анықтау;
- Дұрыс сақтамау және/немесе абайламай тасымалдау;

- Тасымалдау, сақтау және пайдалану кезінде қолайсыз климаттық жағдайлардың әсерінен болған зақымдарды анықтау;
- Химиялық заттар мен ылғалдың әсер ету іздерін анықтау;
- Орнату және қосу ережелерін сақтамау;
- Пайдалану нұсқауларының талаптарын орындамау;
- Қатты ластану нәтижесінде тауардың зақымдануын анықтау;
- Жуғыш құралдар мен шығын материалдарын дұрыс пайдаланбау немесе өндіруші ұсынбаған күтім жасау құралдарын пайдалану нәтижесінде зақымдануды анықтау;
- Осы қызметтерді көрсетуге құқығы жоқ тұлғалардың бөлшектеу, жөндеу және басқа да араласу белгілерін анықтау;
- ГОСТ, ДСТУ сәйкес келмейтін параметрлері бар электр желісіне қосылу;
- Жануарлардың немесе жәндіктердің әрекетінен тауарлардың зақымдануы;
- Үшінші тұлғалардың заңсыз әрекеттері;
- Форс-мажорлық әрекеттер (өрт, су тасқыны, табиғи апаттар және т.б.);
- Ішкі жұмыс көлемдеріне бөгде заттардың, жануарлардың, жәндіктердің және сұйықтықтардың түсуінен бұйымның дұрыс жұмыс істемеуі.

Кепілдік қызмет көрсетуі келесі жағдайларға қолданылмайды:

- осы Пайдалану нұсқауында көрсетілген бұйымды реттеу, баптау, тазалау және басқа да күтім жасау бойынша жұмыстар;
- осы Пайдалану нұсқауында көрсетілген шығын материалдарын (қуат элементтері, сүзгілер, жарықтандыру шамдары, шаң жинау қаптары және т.б.) ауыстыру бойынша жұмыстар.

Төмендегілер тауар кемшіліктері болып табылмайды:

- пайдаланудың алғашқы күндерінде тауар шығаратын жаңа пластиктің немесе резеңкенің иісі;
- пайдалану кезінде жабдық бөліктерінің түс реңктерінің және жылтырының өзгеруі;
- тауарға кіретін жекелеген құрамдастарының жұмыс істеу принциптеріне байланысты шулар (санитарлық нормалар шегінде);
- желдеткіштер

- есіктердің май/ауа жеткізгіштері
- су клапандары
- электрлік релелер
- электр қозғалтқыштары
- белдіктер
- компрессорлар
- материалдардың табиғи тозуы (қартаюу) нәтижесінде пайда болатын шу:
 - қыздыру/салқындату кезінде сықырлаған шу
 - сықыр
 - қозғалатын механизмдердің аздап соғуы
- табиғи тозуы нәтижесінде жарамсыз болып қалған шығын материалдары мен тозу бөлшектерін ауыстыру қажеттілігі.

Miele сервистік орталықтары

Miele сервистік желісі Алматы және Киев қалаларындағы өзінің қызмет көрсету орталықтарын, Miele аймақтық сервистік мамандарын және аймақтардағы серіктес сервистік орталықтарын қамтиды. Miele сервисті ұсынылған қалалардың тізімін компанияның интернет сайтында таба аласыз:

- **Қазақстан:** www.miele.kz
- **Украина:** www.miele.ua

Егер сізге сервистік қолдау қажет болса, **Miele байланыс ақпараты** Парағында көрсетілген «Жедел желі» телефондарына хабарласуыңызды сұраймыз.

Өнім сапасына берілетін кепілдік

Miele туралы байланыс ақпараты

Техника сатып алуға, қосымша керек-жарақтар мен шығын материалдарын сатып алуға байланысты барлық мәселелер бойынша, сондай-ақ сервистік қолдау қажет болған жағдайда "жедел желі" телефоны бойынша хабарласуыңызды сұраймыз.

Импорттаушылар Қазақстан Республикасы

« Миле » ЖШС

Қазақстан

Алматы қаласы

Бостандық ауданы

Әбіш Кекілбайұлы көшесі, 34 үй, 1-04

пошта индексі 050000

телефон: +7 (727) 313-23-00

Факс: +7 (727) 311 10 42

E-mail: info@miele.kz

Internet: www.miele.kz

Украина

« Миле » ЖШҚ

01033 Киев, Украина

Короленковская көшесі, 4-үй

Телефон: + 38 (044) 496 0300

E-mail: info@miele.ua

Internet: www.miele.ua

ТМД-ның басқа елдері

Қосымша керек-жарақтар мен шығын материалдарын сатып алудың барлық мәселелері бойынша, сондай-ақ сервистік қолдау қажет болған жағдайда, сіз осы өнімді сатып алған сатушыға хабарласуыңызды сұраймыз.

Назар аударыңыз!

Осы елдердегі кепілдік шарттары (жергілікті заңнамаға байланысты) өзгеше болуы мүмкін. Сіз сатушыдан кепілдік шарттарын нақтылай аласыз.

Өндіруші:

Миле & Ци. КГ, Карл-Миле-Штрассе көш., 29, 33332 Гютерсло қ., Германия
Miele & Cie. KG, Carl-Miele-Straße 29, 33332 Gütersloh, Deutschland

Зауыттың орналасқан жері:

Либхерр-Линц ГмбХ, Доктор-Ханс-Либхерр-Штрассе, 1, 9900 Линц, Австрия
Liebherr-Werk Lienz Ges.m.b.H., Dr.-Hans-Liebherr-Str. 1, 9900 Lienz, Österreich

Импорттаушылар:

"Миле" ЖШС

Қазақстан

Алматы қаласы

Бостандық ауданы

Әбіш Кекілбайұлы көшесі, 34 үй, 1-04

пошта индексі 050000

телефон: +7 (727) 313-23-00

Факс: +7 (727) 311 10 42

E-mail: info@miele.kz

Internet: www.miele.kz

«Миле» ЖШҚ

01033 Киев, Украина

Короленковская көшесі, 4-үй

Телефон: + 38 (044) 496 0300

E-mail: info@miele.ua

Internet: www.miele.ua



EAC

KWT 7112 iG ...

kk-KZ

M.-Nr. 13 047 600 / 00 / 002