

PFD 104 SCVi

- de** Kurzgebrauchsanweisung Gewerbegeschirrspüler
- bg** Промислена съдомиялна машина
Ръководство за употреба
- el** Επαγγελματικά πλυντήρια πιάτων
Οδηγίες χρήσης
- ro** Mașină de spălat vase profesională
Instrucțiuni de utilizare
- sr** Kratko uputstvo za upotrebu profesionalne mašine
za pranje sudova
- tr** Sanayi Tipi Bulaşık Makinesi
Kullanım Kılavuzu

de 4

bg 28

el 53

ro 78

sr 102

tr 126

Gerätebeschreibung	4
Geräteübersicht.....	4
Bedienfeld	5
Bestimmungsgemäße Verwendung	6
Sicherheitshinweise und Warnungen	8
Erste Inbetriebnahme	16
Grundeinstellungen	16
Sprache einstellen	16
Miele@home einrichten	16
Tageszeit einstellen	16
Wasserhärte einstellen	16
Tür öffnen	17
Tür schließen	18
Salz einfüllen	18
Klarspüler einfüllen	19
Betrieb	20
Anwendungsgebiet.....	20
Reiniger dosieren.....	20
Reiniger einfüllen	21
Geschirrspüler einschalten	22
Programm wählen	22
Anzeige der Programmdauer.....	23
Programm starten.....	23
Programmende.....	24
Geschirrspüler ausschalten.....	24
Programmübersicht	25
Technische Daten	26

de - Gerätebeschreibung

Geräteübersicht

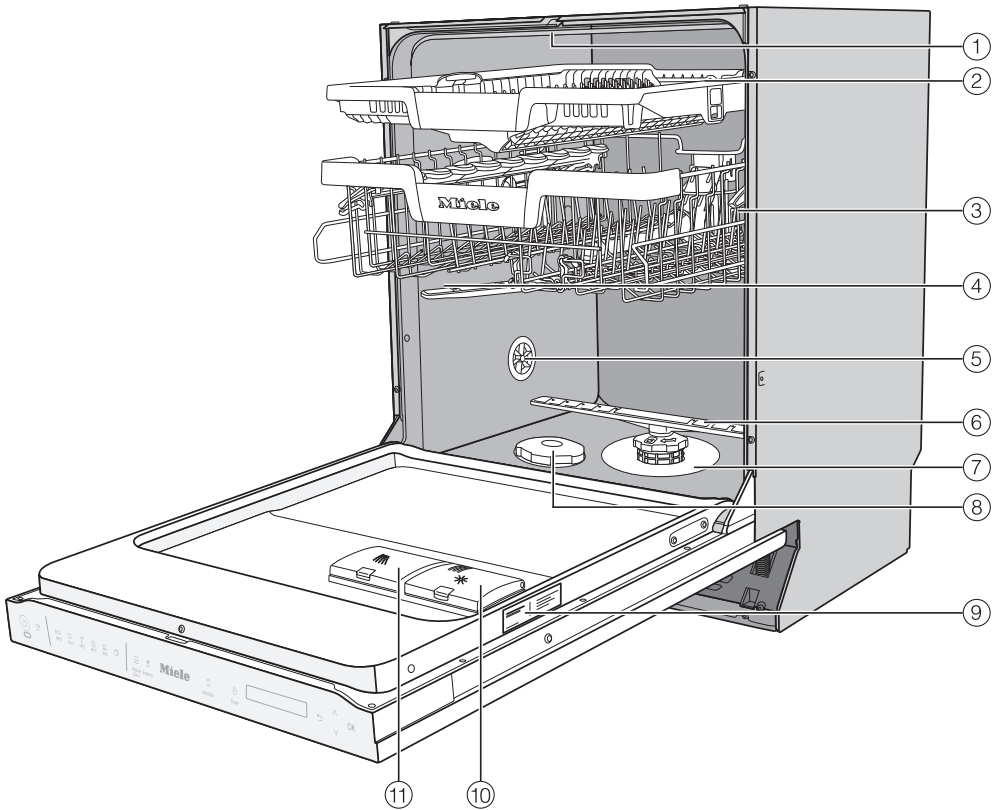

- ① Oberer Sprüharm
- ② 3D-MultiFlex-Schublade (je nach Modell)
- ③ Oberkorb (je nach Modell)
- ④ Mittlerer Sprüharm
- ⑤ Belüftung
- ⑥ Unterer Sprüharm
- ⑦ Siebkombination
- ⑧ Salzbehälter
- ⑨ Typenschild
- ⑩ Klarspülerbehälter
- ⑪ Reinigerfach

Bedienfeld



- ① Sensortaste *Ein/Aus*
Zum Ein- und Ausschalten des Geschirrspülers.
- ② Optische Funktionskontrolle
Zur Anzeige eines laufenden Spülprogramms bei geschlossener Tür.
- ③ Sensortaste Fernstart
Zur Aktivierung/Deaktivierung der Option „Fernstart“.
- ④ Programmauswahl
 - = Kurz
 - = Universal
 - = Intensiv
 - = Gläser
 - = ECO
 - = weitere Programme
- ⑤ Sensortaste Einstellungen
Öffnet das Menü Einstellungen.
- ⑥ Sensortaste Temperatur
Anzeige der aktuellen Temperatur.
- ⑦ Sensortaste Zusatztrocknung
Aktivierung der Trocknung.
- ⑧ Sensortaste Timer
Zur Wahl eines späteren Programmstarts.
- ⑨ Display
- ⑩ Sensortaste zurück
Zum Wechseln auf die vorherige Menüebene oder Verwerfen zuvor eingestellter Werte.
- ⑪ Sensortasten
Zur Programmauswahl.
Zur Änderung der angezeigten Werte.
Zum Blättern auf andere Menüseiten.
- ⑫ Sensortaste *OK*
Zur Anwahl der angezeigten Menüpunkte und Werte.
Zur Bestätigung von Meldungen.

de - Bestimmungsgemäße Verwendung

▶ Dieser Gewerbegeschirrspüler ist aufgrund seiner kurzen Programmlaufzeiten und großen Reinigungsleistung zur gewerblichen Nutzung in Kanzleien, Büros, Pausenräumen, Vereinsheimen, Handwerksbetrieben, Aktivküchen und ähnlichen Betriebsumgebungen bestimmt.

Darüber hinaus kann der Gewerbegeschirrspüler auch im Haushalt und haushaltsähnlichen Aufstellumgebungen wie in landwirtschaftlichen Anwesen, von Kunden in Hotels, Motels, Frühstückspensionen und weiteren Wohnumfeldern verwendet werden.

▶ Im weiteren Verlauf dieser Gebrauchsanweisung wird der Gewerbegeschirrspüler als Geschirrspüler bezeichnet. Gläser, Besteck- und Geschirrtteile werden in dieser Gebrauchsanweisung allgemein als Spülgut bezeichnet, wenn sie nicht näher definiert sind.

▶ Der Geschirrspüler ist nicht für den Dauerbetrieb geeignet.

▶ Der Geschirrspüler darf nicht für die Reinigung von Medizinprodukten verwendet werden.

▶ Benutzen Sie diesen Geschirrspüler ausschließlich für den Verwendungszweck „Geschirrspülen“ und damit zur Reinigung von Spülgut. Jegliche andere Verwendung, Umbauten und Veränderungen sind unzulässig.

▶ Der Geschirrspüler ist ausschließlich für den stationären Gebrauch in Innenräumen bestimmt.

▶ Der Geschirrspüler ist für die Verwendung bis zu einer Höhe von 4.000 m über dem Meeresspiegel bestimmt.

▶ Die Spezialeinsätze in den Körben sind nur bestimmungsgemäß zu verwenden.

de - Bestimmungsgemäße Verwendung

► Personen, die aufgrund ihrer physischen, sensorischen oder geistig eingeschränkten Fähigkeiten, ihrer Unerfahrenheit oder Unkenntnis nicht in der Lage sind, den Geschirrspüler sicher zu bedienen, dürfen den Geschirrspüler nicht ohne Aufsicht oder Anweisung durch eine verantwortliche Person benutzen.

► Dieser Geschirrspüler ist wegen besonderer Anforderungen (z. B. bezüglich Temperatur, Feuchtigkeit, chemischer Beständigkeit, Abriebfestigkeit und Vibration) mit einem speziellen Leuchtmittel ausgestattet (je nach Modell). Dieses Leuchtmittel darf nur für die vorgesehene Verwendung genutzt werden. Das Leuchtmittel ist nicht zur Raumbelichtung geeignet. Der Austausch darf nur von einer autorisierten Fachkraft oder vom Miele Kundendienst durchgeführt werden.

Dieser Geschirrspüler enthält mehrere Lichtquellen der Energieeffizienzklasse D.

Das Beleuchtungssteuerelement ist in die Gerätesteuerung integriert und kann nicht einzeln entnommen werden. Daher kann der Stromverbrauch nicht separat gemessen werden.

Vollständige Dokumente

► Diese Kurzgebrauchsanweisung enthält gekürzte Informationen und ersetzt nicht die Gebrauchsanweisung. Sie finden die vollständige Gebrauchsanweisung sowie weitere aktuelle Dokumente zu Ihrem Gerät auf der Miele Internetseite:

<http://www.miele.de/professional/gebrauchsanweisungen>



Zum Abrufen der Dokumente benötigen Sie die Typenbezeichnung oder die Fabrikationsnummer Ihres Gewerbegeschirrspülers. Beide Angaben finden Sie auf dem Typenschild, das rechts in der Türfalz angebracht ist.

de - Sicherheitshinweise und Warnungen

Sachgemäße Aufstellung

▶ Der Geschirrspüler darf nicht in explosions- und frostgefährdeten Bereichen aufgestellt werden.



▶ Seien Sie vorsichtig vor und bei der Montage des Geschirrspülers. An einigen Metallteilen besteht Verletzungs-/Schnittgefahr. Tragen Sie Schutzhandschuhe.

▶ Im Umgebungsbereich des Geschirrspülers sollten vorzugsweise Möbel für die gewerbliche Nutzung eingesetzt werden, um das Risiko möglicher Kondenswasserschäden zu vermeiden.

Empfindliche Möbel können durch das anbringen des optional erhältlichen Dampfschutzset geschützt werden.

Die Wrasenschutzfolie muss im Öffnungsbereich des Geschirrspülers unter die Arbeitsplatte geklebt werden.

▶ Um die Standfestigkeit zu gewährleisten, dürfen unterbaubare Geschirrspüler nur unter einer durchgehenden Arbeitsplatte aufgestellt werden, die mit den Nachbarschränken verschraubt ist.

▶ Die Türfedern müssen auf beiden Seiten gleichmäßig eingestellt werden. Sie sind dann richtig eingestellt, wenn die halb geöffnete Tür (ca. 45° Öffnungswinkel) beim Loslassen in dieser Stellung stehenbleibt. Darüber hinaus darf die Tür nicht ungebremst herunterfallen. Das Gerät darf nur mit ordnungsgemäß eingestellten Türfedern betrieben werden.

Wenn die Tür sich nicht ordnungsgemäß einstellen lässt, wenden Sie sich an den Miele Kundendienst.

Das maximale Gewicht der Frontplatte, das sich mit den werkseitig eingebauten Türfedern ausgleichen lässt, beträgt 10–12 kg (je nach Modell).

Technische Sicherheit

- ▶ Der Geschirrspüler darf nur durch den Miele Kundendienst, einen Fachhändler oder eine entsprechend qualifizierte Fachkraft in Betrieb genommen, gewartet und repariert werden. Durch unsachgemäße Installations- und Wartungsarbeiten oder Reparaturen können erhebliche Gefahren für den Benutzer entstehen.
- ▶ Die Bedienung des Geschirrspülers ist ausschließlich eingewiesenen Personal vorbehalten. Das Bedienpersonal muss regelmäßig unterwiesen und geschult werden.
- ▶ Kontrollieren Sie den Geschirrspüler vor der Benutzung auf äußere sichtbare Schäden. Nehmen Sie einen beschädigten Geschirrspüler auf keinen Fall in Betrieb. Ein beschädigter Geschirrspüler kann Ihre Sicherheit gefährden!
- ▶ Setzen Sie einen beschädigten oder undichten Geschirrspüler sofort außer Betrieb und informieren Sie den Miele Kundendienst, einen Miele Fachhändler oder eine entsprechend qualifizierte Fachkraft.
- ▶ Defekte Bauteile dürfen nur gegen Miele-Original-Ersatzteile ausgetauscht werden. Nur bei diesen Teilen gewährleistet Miele, dass sie die Funktion und Sicherheitsanforderungen in vollem Umfang erfüllen.
- ▶ Die elektrische Sicherheit dieses Geschirrspülers ist nur dann gewährleistet, wenn er an ein vorschriftsmäßig installiertes Schutzleitersystem angeschlossen wird. Im Zweifelsfall die Hausinstallation durch eine Elektrofachkraft prüfen lassen.
- ▶ Beachten Sie die Installationshinweise in der Gebrauchsanweisung und den Installationsplan.
- ▶ Vergewissern Sie sich, dass die Anschlussdaten (Spannung, Frequenz und Absicherung) auf dem Typenschild mit denen Ihres Elektonetzes übereinstimmen.

de - Sicherheitshinweise und Warnungen

► Der Geschirrspüler darf nur mit einwandfrei funktionierender Türmechanik betrieben werden, da sonst bei aktivierter automatischer Türöffnung (je nach Modell) eine Gefahr entstehen könnte.

Das maximale Gewicht der Frontplatte, das sich mit den werkseitig eingebauten Türfedern ausgleichen lässt, beträgt 10–12 kg (je nach Modell).

Eine einwandfrei funktionierende Türmechanik ist erkennbar an:

- Die Türfedern müssen auf beiden Seiten gleichmäßig eingestellt sein. Sie sind dann richtig eingestellt, wenn die halb geöffnete Tür (ca. 45° Öffnungswinkel) beim Loslassen in dieser Stellung stehenbleibt. Darüber hinaus darf die Tür nicht ungebremst herunterfallen.
- Die Türverschlussschiene fährt nach der Trocknungsphase beim Öffnen der Tür automatisch ein.

► Durch den Geschirrspüler darf kein Stecker eines elektrischen Gerätes verdeckt werden, da die Tiefe der Einbaunische zu gering sein kann und durch Druck auf den Stecker die Gefahr einer Überhitzung besteht. Beachten Sie hierzu das Kapitel „Elektroanschluss“.

► Der Anschluss des Geschirrspülers an das Elektronetz darf nicht über Mehrfachsteckdosen oder Verlängerungskabel erfolgen, da sie nicht die nötige Sicherheit gewähren (z. B. Überhitzungsgefahr).

► Öffnen Sie auf keinen Fall das Gehäuse des Geschirrspülers. Eventuelles Berühren spannungsführender Anschlüsse sowie Verändern des elektrischen und mechanischen Aufbaues gefährden Sie und führen möglicherweise zu Funktionsstörungen des Gerätes.

► Bei beschädigter Anschlussleitung darf der Geschirrspüler nicht in Betrieb genommen werden. Eine beschädigte Anschlussleitung muss durch eine geeignete Anschlussleitung ersetzt werden. Aus Sicherheitsgründen darf der Austausch nur vom Miele Kundendienst oder einer entsprechend qualifizierten Fachkraft vorgenommen werden.

de - Sicherheitshinweise und Warnungen

- ▶ Trennen Sie den Geschirrspüler vom elektrischen Netz, wenn er gewartet wird.
- ▶ Das Kunststoffgehäuse des Wasseranschlusses enthält zwei elektrische Ventile. Tauchen Sie das Gehäuse nicht in Flüssigkeiten.
- ▶ Im Zulaufschlauch befinden sich spannungsführende Leitungen. Der Schlauch darf deshalb nicht gekürzt werden.
- ▶ Das eingebaute Waterproof-System schützt unter folgenden Voraussetzungen zuverlässig vor Wasserschäden:
 - ordnungsgemäße Installation,
 - Instandsetzung des Geschirrspülers bzw. Austausch der Teile bei erkennbaren Schäden,
 - Schließen der Wasserhähne bei längerer Abwesenheit (z. B. Urlaub).

Das Waterproof-System funktioniert auch, wenn der Geschirrspüler ausgeschaltet ist. Der Geschirrspüler darf jedoch nicht vom elektrischen Netz getrennt sein.

- ▶ Garantieansprüche gehen verloren, wenn der Geschirrspüler nicht von einem Miele autorisierten Kundendienst repariert wird.

Sachgemäßer Gebrauch

- ▶ Der Geschirrspüler ist nur für den Betrieb mit Wasser und für den Geschirrspüler geeignete Reinigungsmittel ausgelegt und darf nicht mit organischen Lösemitteln oder entflammbaren Flüssigkeiten betrieben werden.

Es bestehen u. a. Explosionsgefahr und die Gefahr von Sachbeschädigung durch die Zerstörung von Gummi- und Kunststoffteilen und das dadurch verursachte Auslaufen von Flüssigkeiten.

- ▶ Sie können sich an der geöffneten Tür des Geschirrspülers verletzen oder darüber stolpern. Lassen Sie die Tür nicht unnötig offen stehen.

de - Sicherheitshinweise und Warnungen

- ▶ Stellen oder setzen Sie sich nicht auf die geöffnete Tür. Der Geschirrspüler kann kippen oder beschädigt werden.
- ▶ Nach Arbeiten am Leitungswassernetz muss die Wasserversorgungsleitung zum Geschirrspüler entlüftet werden, anderenfalls können Bauteile beschädigt werden.
- ▶ Berücksichtigen Sie die hohe Temperatur beim Betrieb des Geschirrspülers. Beim Öffnen der Tür besteht Verbrennungs- bzw. Verbrühungsgefahr! Das Spülgut, Körbe und Einsätze müssen erst abkühlen. Evtl. heiße Wasserreste aus schöpfenden Teilen in den Spülraum entleeren.
- ▶ Das Wasser im Spülraum ist kein Trinkwasser!
- ▶ Vorausgehende Behandlungen des Spülgutes (z. B. mit Handspül- und anderen Reinigungsmitteln), aber auch bestimmte Anschmutzungen und einige Reinigungsmittel können Schaum verursachen. Schaum kann das Reinigungsergebnis beeinträchtigen.
- ▶ Aus dem Spülraum austretender Schaum kann zu Sachschäden am Geschirrspüler führen. Bei Schaumaustritt das Programm sofort abbrechen und den Geschirrspüler vom elektrischen Netz trennen!
- ▶ Von Flüssigkeiten auf dem Fußboden geht je nach Beschaffenheit von Untergrund und Schuhwerk eine Rutschgefahr aus. Halten Sie den Fußboden nach Möglichkeit trocken und beseitigen Sie Flüssigkeiten unverzüglich mit geeigneten Mitteln. Bei der Beseitigung von Gefahrstoffen und heißen Flüssigkeiten sind geeignete Schutzmaßnahmen zu ergreifen.
- ▶ Beachten Sie bei der Verwendung von Reinigungsmitteln und Spezialprodukten unbedingt die Hinweise der Reinigungsmittel Hersteller. Setzen Sie das jeweilige Reinigungsmittel nur für den vom Hersteller vorgesehenen Anwendungsfall ein, um Materialschäden und ggf. heftige chemische Reaktionen (z. B. Knallgasreaktion) zu vermeiden.

de - Sicherheitshinweise und Warnungen

- ▶ Miele verantwortet nicht die Einflüsse von chemischen Reinigungsmitteln auf dem Material des Spülgutes. Beachten Sie die Hinweise des Reinigungsmittelherstellers zu Lagerbedingungen, Verwendung und Dosierung.
- ▶ Atmen Sie pulverförmige Reiniger nicht ein! Verschlucken Sie Reiniger nicht! Reiniger können Verätzungen in Nase, Mund und Rachen verursachen. Gehen Sie sofort zum Arzt, wenn Sie Reiniger eingeatmet oder verschluckt haben.
- ▶ Personen ab 16 Jahren die ausreichend eingewiesen sind, dürfen Reinigungschemie nachfüllen oder Kanister wechseln.
- ▶ Aktivchlorhaltige Pulver- und Flüssigreiniger dürfen nicht verwendet werden. Sie können Kunststoffe und Dichtungen des Geschirrspülers schädigen.
- ▶ Um Materialschäden und Korrosion zu vermeiden, dürfen keine Säuren, chloridhaltige Lösungen und korrodierende Eisenwerkstoffe in den Spülraum und an die Außenverkleidung gelangen.
- ▶ Spülen Sie kein Spülgut mit Asche, Sand, Wachs, Schmierstoffe oder Farbe im Geschirrspüler. Diese Stoffe beschädigen den Geschirrspüler.
- ▶ Der Geschirrspüler und dessen unmittelbarer Umgebungsbereich dürfen nicht zur Reinigung abgespritzt werden, z. B. mit einem Wasserschlauch oder Hochdruckreiniger.
- ▶ Achten Sie bei stehender Einordnung von scharfen, spitzen Besteckteilen auf die Verletzungsgefahr. Sortieren Sie die Besteckteile so ein, dass von ihnen keine Verletzungen ausgehen können.
- ▶ Entfernen Sie vor dem Einordnen alle groben Speisereste von dem Spülgut.

de - Sicherheitshinweise und Warnungen

Kinder in der Umgebung

- ▶ Beaufsichtigen Sie Kinder, die sich in der Nähe des Geschirrspülers aufhalten. Lassen Sie Kinder nie mit dem Geschirrspüler spielen. Es besteht u. a. die Gefahr, dass sich Kinder in dem Geschirrspüler einschließen.
- ▶ Kinder unter acht Jahre müssen vom Geschirrspüler ferngehalten werden, es sei den, sie werden ständig beaufsichtigt.
- ▶ Kinder ab acht Jahre dürfen den Geschirrspüler nur ohne Aufsicht bedienen, wenn ihnen der Geschirrspüler so erklärt wurde, dass sie den Geschirrspüler sicher bedienen können. Kinder müssen mögliche Gefahren einer falschen Handhabung erkennen und verstehen können.
- ▶ Bei aktivierter automatischer Türöffnung dürfen sich Kleinkinder nicht im Öffnungsbereich der Geschirrspülertür aufhalten. Im unwahrscheinlichen Fall einer Fehlfunktion besteht Verletzungsgefahr.
- ▶ Verhindern Sie, dass Kinder mit Prozesschemikalien in Berührung kommen! Prozesschemikalien können Verätzungen in Mund und Rachen verursachen oder zum Erstickten führen. Halten Sie deshalb Kinder auch vom geöffneten Geschirrspüler fern. Es können noch Reste der Prozesschemikalien im Geschirrspüler sein. Gehen Sie mit Ihrem Kind sofort zum Arzt, wenn es Prozesschemikalien in den Mund genommen hat.

Zubehör

- ▶ Verwenden Sie ausschließlich Miele Originalzubehör. Wenn andere Teile an- oder eingebaut werden, gehen Ansprüche aus Garantie, Gewährleistung und/oder Produkthaftung verloren.
- ▶ Miele gibt Ihnen eine bis zu 15-jährige, mindestens aber 10-jährige Liefergarantie für funktionserhaltende Ersatzteile nach Serienauslauf Ihres Geschirrspülers.

Transport

- ▶ Transportieren Sie den Geschirrspüler nur aufrecht, damit kein Restwasser in die elektrische Steuerung fließt und Störungen verursacht.
- ▶ Für den Transport räumen Sie den Geschirrspüler aus und befestigen Sie alle losen Teile, z. B. Körbe, Schläuche und Kabel.

Miele kann nicht für Schäden verantwortlich gemacht werden, die infolge von Nichtbeachtung der Sicherheitshinweise und Warnungen verursacht werden.

de - Erste Inbetriebnahme

Grundeinstellungen

Geschirrspüler einschalten

- Öffnen Sie die Tür.
- Schalten Sie den Geschirrspüler mit der Sensortaste  ein.

Beim Einschalten des Geschirrspülers wird der Willkommensbildschirm angezeigt und die Begrüßungsmelodie ertönt.

Sprache einstellen

Das Display wechselt automatisch zur Einstellung der Sprache.

- Wählen Sie mit den Sensortasten ∇/\wedge die gewünschte Sprache sowie gegebenenfalls das Land und bestätigen Sie mit **OK**.

Die eingestellte Sprache ist durch einen Haken \checkmark gekennzeichnet.

Miele@home einrichten

Im Display wird die Meldung Miele@home angezeigt.

- Wenn Sie Miele@home direkt einrichten möchten, bestätigen Sie mit **OK**.

Tipp: Wenn Sie die Einrichtung auf später verschieben möchten, wählen Sie die Option **Überspringen** und bestätigen Sie mit **OK**.

Sie haben 2 Möglichkeiten, Ihren Geschirrspüler in Ihr WLAN-Netzwerk einzubinden:

- Wählen Sie die gewünschte Verbindungsmethode und bestätigen Sie mit **OK**.

1. Per App verbinden

2. Per WPS verbinden
(WPS=Wi-Fi Protected Setup)

Das Display und die jeweilige Miele App führen Sie durch die weiteren Schritte.

Tageszeit einstellen

Bei der Anbindung an das WLAN-Netzwerk wird die Tageszeit automatisch aktualisiert.

Das Display wechselt zur Einstellung der Tageszeit.

Die aktuelle Tageszeit ist für die Verwendung der Option „Timer“ erforderlich.

- Stellen Sie mit den Sensortasten ∇/\wedge die Stunden ein und bestätigen Sie mit **OK**.
- Anschließend stellen Sie die Minuten ein und bestätigen Sie mit **OK**.

Wenn Sie die Sensortasten ∇ oder \wedge gedrückt halten, wird automatisch hoch- oder hinuntergezählt.

Wasserhärte einstellen

Das Display wechselt zur Einstellung der Wasserhärte.

- Programmieren Sie den Geschirrspüler genau auf die Härte des Wassers in Ihrem Haus.
- Erfragen Sie gegebenenfalls den genauen Härtegrad des Wassers in Ihrem Haus beim zuständigen Wasserwerk.
- Programmieren Sie bei schwankender Wasserhärte (z. B. 10–15 °dH) immer den höchsten Wert (in diesem Beispiel 15 °dH).

In einem eventuellen späteren Kundendienstfall erleichtern Sie dem Techniker die Arbeit, wenn Sie die Wasserhärte kennen.



Tragen Sie bitte deshalb die Wasserhärte ein:

_____ °dH

Werkseitig ist eine Wasserhärte von 14 °dH programmiert.

- Stellen Sie die Wasserhärte in Ihrem Haus ein und bestätigen Sie mit **OK**.

Anschließend werden Hinweise angezeigt.

Nach Bestätigung dieser Hinweise mit **OK** werden gegebenenfalls die beiden Mangelanzeigen  Salz einfüllen und  Klarspüler einfüllen angezeigt.

- Füllen Sie falls erforderlich Salz und Klarspüler ein (siehe Kapitel „Erste Inbetriebnahme“, Abschnitt „Regeneriersalz“ und Abschnitt „Klarspüler“).
- Bestätigen Sie die Meldungen mit **OK**.

Im Display wird kurz das gewählte Programm angezeigt und die entsprechende Sensortaste leuchtet.

Dann wird gegebenenfalls für einige Sekunden die Verbrauchsprognose für den Wasserverbrauch des gewählten Programms angezeigt.

Anschließend wechselt das Display in die Anzeige der voraussichtlichen Programmdauer für das gewählte Programm.

Tür öffnen

Die Tür wird in einigen Programmen automatisch einen Spalt geöffnet, um die Trocknung zu verbessern.

Sie können diese Funktion auch ausschalten.

Der Geschirrspüler ist mit einer motorischen Türöffnung ausgestattet, die über Klopfen aktiviert wird („Knock2open-Funktion“).

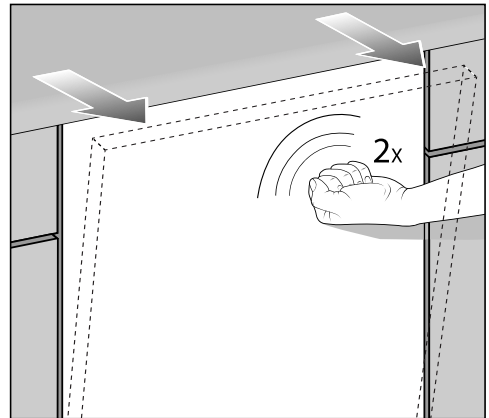

- Klopfen Sie zweimal schnell gegen das obere Drittel der Türfront.

Die Tür öffnet sich einen Spalt.

- Greifen Sie die Tür an der oberen Kante und ziehen Sie die Tür aus der Verriegelung.

de - Erste Inbetriebnahme

Die Türverschlussschiene fährt ein.

Halten Sie die Türverschlussschiene beim Einfahren nicht fest, damit keine technische Störung entsteht.

Wenn Sie die Tür während des Betriebs öffnen, werden die Spülfunktionen automatisch unterbrochen.

Sie können die Anzahl der Klopfimpulse ändern oder die Funktion deaktivieren.

 Verbrühungsgefahr durch heißes Wasser.

Während des Betriebs kann das Wasser im Geschirrspüler heiß sein. Öffnen Sie die Tür deshalb während des Betriebs nur sehr vorsichtig.

 Verletzungsgefahr durch automatisch öffnende Tür.

Die Tür kann am Ende eines Programms automatisch öffnen. Halten Sie den Öffnungsbereich der Tür frei.

Tür schließen

- Schieben Sie die Geschirrkörbe ein.
- Drücken Sie die Tür bis zum Einrasten an.

Die Tür wird dann automatisch geschlossen.

 Quetschgefahr durch schließende Tür.

Beim Schließen der Tür können Sie sich die Finger einklemmen. Greifen Sie nicht in den Schließbereich der Tür.

Salz einfüllen

 Schäden durch ungeeignete Salzarten.

Manche Salzarten können wasserunlösliche Bestandteile enthalten, welche eine Funktionsstörung des Enthärters verursachen.

Verwenden Sie nur spezielle, möglichst grobkörnige Regeneriersalze oder andere reine Siedesalze.

 Schäden durch Reiniger in der Enthärtungsanlage.

Reiniger zerstört die Enthärtungsanlage.

Füllen Sie Reiniger (auch flüssigen Reiniger) nicht in den Salzbehälter.

Vor der ersten Salzfüllung müssen Sie den Salzbehälter mit ca. 2 l Wasser auffüllen, damit das Salz sich auflösen kann.

Nach der Inbetriebnahme befindet sich immer genügend Wasser im Salzbehälter.

- Nehmen Sie den Unterkorb aus dem Spülraum und öffnen Sie die Verschlusskappe des Salzbehälters.
- Füllen Sie den Salzbehälter zunächst mit ca. 2 l Wasser.

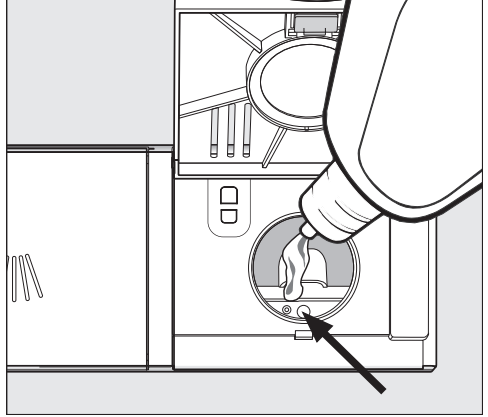
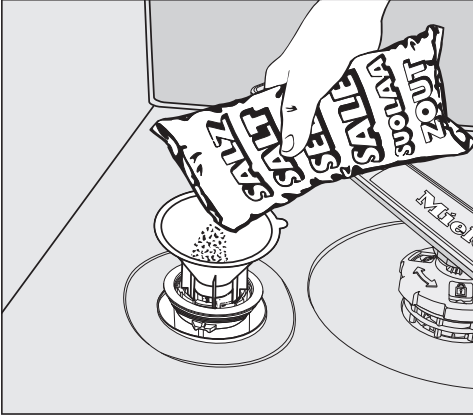

- Setzen Sie den Einfülltrichter auf und füllen Sie dann so viel Salz in den Salzbehälter, bis der Salzbehälter voll ist. Der Salzbehälter fasst je nach Salzart bis zu 2 kg.
- Säubern Sie den Einfüllbereich von Salzresten. Schrauben Sie anschließend die Verschlusskappe fest auf den Salzbehälter.

Klarspüler einfüllen

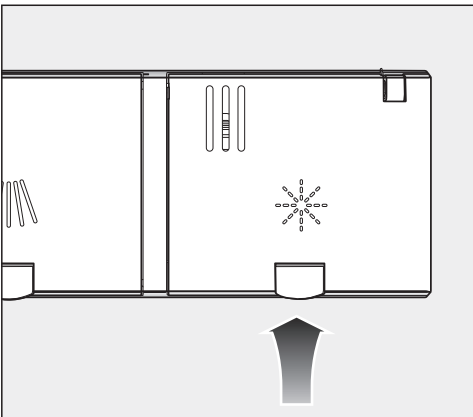

- Heben Sie die gelbe Taste am Deckel des Klarspülerbehälters  an.

Der Deckel springt auf.

- Füllen Sie nur so viel Klarspüler ein, bis sich die Füllstandsanzeige (Pfeil) bei waagrecht geöffneter Tür dunkel verfärbt.

Der Klarspülerbehälter fasst ca. 110 ml.

- Schließen Sie den Deckel bis zum deutlichen Einrasten, da sonst Wasser während des Spülens in den Klarspülerbehälter eindringen kann.
- Wischen Sie eventuell verschütteten Klarspüler gut ab, um eine starke Schaumbildung im folgenden Programm zu vermeiden.

Um ein optimales Spülergebnis zu erzielen, können Sie die Dosiermenge des Klarspülers anpassen.

Anwendungsgebiet

Der Reiniger sollte entsprechend des Umfeldes ausgewählt werden. Bei der Nutzung in einem **gewerblichen Umfeld** wird die Nutzung von gewerblichen Spülmitteln empfohlen.

Pulver- und Flüssigreiniger sowie andere Prozesschemie für Ihren Geschirrspüler zum gewerblichen Einsatz können Sie bequem auf der Miele Internetseite bestellen:

<https://shop.miele-professional.de/pro-care-shine/>



Für die Nutzung in einem **privaten Umfeld** wird Reiniger für Haushaltsgeschirrspüler, z. B. Geschirrspülmittel aus dem Miele Produktsortiment empfohlen.

Pulverreiniger sowie andere Verbrauchsgüter für Ihren Geschirrspüler zum Einsatz im Haushaltsumfeld können Sie bequem über die Miele@mobile App oder auf der Miele Internetseite bestellen:

<https://www.miele.de/haushalt/produkt-auswahl-miele-spuelmittel>



Pulverförmige Reiniger und Reiniger-Tabs

Verwenden Sie nur pulverförmige Reiniger oder Reiniger-Tabs im Türdosiergerät.

Verwenden Sie ausschließlich Reiniger-Tabs die sich schnell genug auflösen.

Geeignete Tabs finden Sie im Miele Reinigersortiment. Bei der Nutzung von Reinigern mit Mehrfachfunktion (Tabs, die neben der Reinigungsfunktion auch Klarspül- und Wasserenthärtungsfunktionen enthalten) wird auf Grund der kurzen Laufzeiten und je nach Wasserqualität empfohlen, zusätzlich Klarspüler und Regeneriersalz zu verwenden (in reduzierter Konzentration).

- Geben Sie pulverförmige Reiniger oder Reiniger-Tabs in die Kammer des Reinigerbehälters.

Reiniger dosieren

In das Reinigerfach passen maximal 50 ml Reiniger.

Im Reinigerfach sind als Dosierhilfe Markierungen angebracht: 20, 30, max. Sie zeigen bei waagrecht geöffneter Tür die ungefähre Füllmenge in ml und die maximale Füllhöhe an.

Sie geben bei pulverförmigen Reiniger, je nach Hersteller und Körnung, die ungefähre Füllmenge in Gramm wieder.

- Beachten Sie bei der Reinigerdosierung die Hinweise auf der Reinigerpackung.

- Wenn nichts anderes angegeben ist, dosieren Sie einen Reinigertab oder je nach Verschmutzungsgrad des Geschirrs 20 bis 30 ml Reiniger in das Reinigerfach.

Wenn Sie weniger als die empfohlene Reinigermenge verwenden, könnte das Geschirr nicht richtig sauber werden.

Reiniger einfüllen

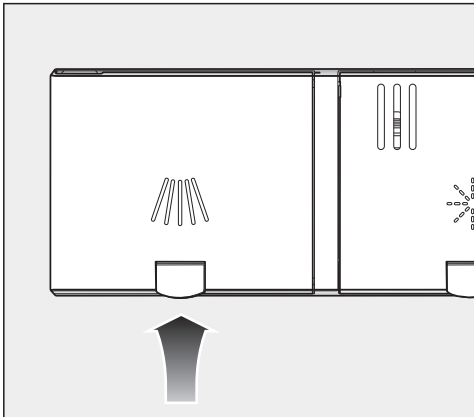

- Heben Sie die gelbe Taste am Deckel des Reinigerfachs  an.

Der Deckel springt auf.
Nach einem Programmablauf ist der Deckel ebenfalls geöffnet.

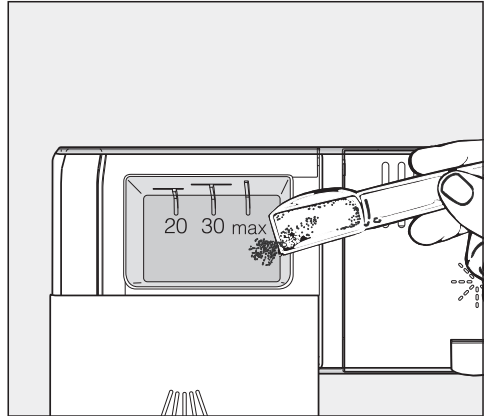



- Füllen Sie den Reiniger in das Reinigerfach.
- Schieben Sie den Deckel des Reinigerfachs zu bis zum deutlichen Einrasten.

Flüssigreiniger

Der Geschirrspüler kann auf Wunsch mit einer externen Dosierpumpe für flüssige Reinigungsmittel (DOS-Modul) ausgerüstet werden.

Bei speziellen Verschmutzungen und wenn flüssig dosiert wird, wenden Sie sich an den Miele Kundendienst um das Reinigungsmittel optimal an die Gegebenheiten anzupassen.

Geschirrspüler einschalten

- Öffnen Sie den Wasserhahn, falls er geschlossen ist.
- Öffnen Sie die Tür.
- Prüfen Sie, ob sich die Sprüharme frei drehen lassen.
- Berühren Sie die Sensortaste .
Wenn der Geschirrspüler zuvor länger als 1 Minute ausgeschaltet war, müssen Sie die Sensortaste  etwas länger berühren (Wischschutz).

Im Display wird kurz das gewählte Programm angezeigt und die entsprechende Sensortaste leuchtet.

Dann wird gegebenenfalls für einige Sekunden die Prognose für den Wasserverbrauch des gewählten Programms angezeigt.

Anschließend wechselt das Display in die Anzeige der voraussichtlichen Dauer des gewählten Programms.

Programm wählen

Machen Sie die Wahl des Programmes von der Geschirrrart und dem Verschmutzungsgrad abhängig.

Im Kapitel „**Programmübersicht**“ sind die Programme und deren Anwendungsbereiche beschrieben.

- Berühren Sie die Sensortaste des gewünschten Programmes.

Die Sensortaste des gewählten Programmes leuchtet.

Unter  befinden sich weitere Programme.

- Berühren Sie gegebenenfalls die Sensortaste .

Im Display wird das erste der weiteren Programme angezeigt.

- Wählen Sie mit den Sensortasten \vee/\wedge im Display das gewünschte Programm.







Sie können jetzt die Programmoptionen wählen.

Wenn Programmoptionen gewählt sind, leuchten die entsprechenden Sensortasten.

Anzeige der Programmdauer

Vor einem Programmstart wird im Display die voraussichtliche Dauer des gewählten Programmes angezeigt. Während des Programmablaufes wird bei geöffneter Tür die verbleibende Restzeit bis zum Programmende angezeigt.

Der jeweilige Programmabschnitt wird durch ein Symbol gekennzeichnet:

-  Vospülen/Einweichen
-  Reinigen
-  Zwischenspülen
-  Klarspülen
-  Trocknen
-  Ende

Die Angabe für die Dauer kann sich für das gleiche Programm ändern. Sie ist z. B. von der Temperatur des einlaufenden Wassers, dem Regenerierzyklus der Enthärtungsanlage, der Reinigersorte, der Geschirrmenge und der Verschmutzung des Geschirrs abhängig.

Wenn Sie ein Programm zum ersten Mal wählen, wird ein Zeitwert angezeigt, der einer durchschnittlichen Programmdauer für Kaltwasseranschluss entspricht.

Bei jedem Programmablauf korrigiert die Steuerung die Programmdauer entsprechend der Temperatur des einlaufenden Wassers und der Geschirrmenge.

Programm starten

- Starten Sie das Programm, indem Sie die Tür schließen.
Bestätigen Sie vorher angezeigte Meldungen im Display mit OK.

Die optische Funktionskontrolle leuchtet als Bestätigung für einen gestarteten Programmablauf.

Während eines Programmablaufes können Sie sich bei geöffneter Tür mit OK den Namen des laufenden Programmes anzeigen lassen.

 Verbrühungsgefahr durch heißes Wasser.

Während des Betriebs kann das Wasser im Geschirrspüler heiß sein. Öffnen Sie die Tür deshalb während des Betriebs nur sehr vorsichtig.

Programmende

Am Ende eines Programmes blinkt bei geschlossener Tür die optische Funktionskontrolle langsam und gegebenenfalls ertönen Signaltöne.

Die optische Funktionskontrolle erlischt 10 Minuten nach Programmende bei geschlossener Tür.

Das Programm ist beendet, wenn im Display die Meldung  Ende angezeigt wird.

Wenn die Funktion „AutoOpen“ eingeschaltet ist, wird die Tür in einigen Programmen automatisch einen Spalt geöffnet. Dadurch wird die Trocknung verbessert.

Wenn die Programmierfunktion Verbrauch eingeschaltet ist, können Sie sich jetzt den tatsächlichen Wasserverbrauch des abgelaufenen Programms anzeigen lassen.

Das Trocknungsgebläse läuft gegebenenfalls nach dem Programmende noch einige Minuten weiter.

 Schäden durch Wasserdampf. Der Wasserdampf kann empfindliche Arbeitsplattenkanten schädigen, wenn Sie nach Programmende die Tür öffnen und das Gebläse nicht mehr weiterläuft.



Wenn Sie das automatische Türöffnen ausgeschaltet haben und trotzdem nach Programmende die Tür öffnen möchten, dann öffnen Sie die Tür ganz.

Geschirrspüler ausschalten

- Öffnen Sie die Tür.
- Sie können den Geschirrspüler jederzeit mit der Sensortaste  ausschalten.
- Bestätigen Sie die Abfrage **Gerät ausschalten mit OK**.

Wenn Sie den Geschirrspüler während eines laufenden Programms ausschalten, wird das Programm abgebrochen.

Auch einen laufenden Timer können Sie auf diese Weise abbrechen.









- Wenn Sie die Sensortaste  berührt haben, das Programm aber doch nicht abbrechen wollen, wählen Sie im Display mit der Taste  die Option **Gerät nicht ausschalt. und bestätigen Sie mit OK**.

 Schäden durch auslaufendes Wasser.

Auslaufendes Wasser kann Schäden verursachen.

Schließen Sie sicherheitshalber den Wasserhahn, wenn der Geschirrspüler für längere Zeit unbeaufsichtigt ist, z. B. während der Urlaubszeit.

de - Programmübersicht

Programm	Anwendung	Reiniger
		Reinigerfach  ¹⁾
 Kurz	Für frische, wenig haftende Speiserückstände.	20 - 25 g oder 1 Tab
 Universal	Bei normalen, leicht angetrockneten Speiserückständen.	20 - 25 g oder 1 Tab
 Intensiv	Für eingebrannte, stark haftende, stark angetrocknete, stärke- oder eiweißhaltige ¹⁾ Speiserückstände	20 - 25 g oder 1 Tab
 Gläser	Spezielles Gläser-Programm.	20 - 25 g oder 1 Tab
 ECO *)	Energiespar-Programm mit langer Laufzeit	20 - 25 g oder 1 Tab
 Hygiene	Spezielles Hygiene-Programm für hygienisch anspruchsvolles Geschirr	20 - 25 g oder 1 Tab
 Kunststoffe	Spezielles Kunststoff-Programm.	20 - 25 g oder 1 Tab
 Kalt vorspülen	Zum Abspülen von stark verschmutztem Spülgut, z. B. zur Vorabentfernung von Schmutz oder zur Vermeidung stärkerer Antrocknung, wenn sich ein komplettes Programm noch nicht lohnt.	

*) Dieses Programm ist in Bezug auf den kombinierten Energie- und Wasserverbrauch zur Reinigung dieser Art von Geschirr am effizientesten.
(fester Programmablauf, der nicht verändert werden kann)

¹⁾ siehe Kapitel „Reiniger“

de - Technische Daten

Modell	XXL
Geschirrspüler	PFD 104 SCVi
Höhe Standgerät	-
Höhe Einbaugerät	845 mm (verstellbar + 65 mm)
Höhe der Einbaunische	ab 845 mm (verstellbar + 65 mm)
Breite	598 mm
Breite der Einbaunische	600 mm
Tiefe Standgerät	-
Tiefe Einbaugerät	570 mm
Gewicht	max. 51 kg
Spannung Anschlusswert Absicherung	siehe Typenschild
Leistungsaufnahme im Aus-Zustand	0,4 W
Leistungsaufnahme im unausgeschalteten Zu- stand	5,0 W
Network-Standby	0,9 W
Frequenzband	2,4000 - 2,4835 GHz
Maximale Sendeleistung	< 100 mW
Wasseranschlussdruck	50 - 1.000 kPa
Kalt- oder Warmwasseranschluss	bis max. 60 °C
Rohwasserhärte	max. 36 °d
Abpumphöhe	max. 1,0 m
Abpumplänge	max. 4,0 m
Umgebungstemperatur	5 °C bis 40 °C
Relative Luftfeuchte maximal linear abnehmend bis	80 % für Temperaturen bis 31 °C 50 % für Temperaturen bis 40 °C
Netzanschlusskabel	ca. 1,7 m
Fassungsvermögen	14 Maßgedecke
Geräuschemissionswerte Schalleistungspegel LwA Schalldruckpegel LpA	45 dB (A) 32,5 dB (A)
Erteilte Prüfzeichen	VDE, EMC Funkschutz
CE-Kennzeichnung	2006/42/EG Maschinenrichtlinie
Herstelleradresse	Miele & Cie. KG, Carl-Miele-Straße 29, 33332 Gütersloh, Germany

Описание на уреда	28
Преглед на уреда	28
Панел за управление	29
Употреба по предназначение	30
Указания за безопасност и предупреждения	32
Първо пускане в експлоатация	41
Основни настройки	41
Настройване на езика	41
Настройване на Miele@home	41
Настройване на часа	41
Настройка на твърдостта на водата	41
Отваряне на вратата	42
Затваряне на вратата	43
Пълнене на сол	43
Пълнене на препарат за изплакване	44
Работа	45
Област на приложение	45
Дозирание на препарати за миене	45
Пълнене на препарат за миене	46
Включване на съдомиялната машина	47
Избиране на програма	47
Индикатор на продължителността на програмата	48
Стартиране на програма	48
Край на програмата	49
Изключване на съдомиялната машина	49
Преглед на програмите	50
Технически данни	51

Преглед на уреда

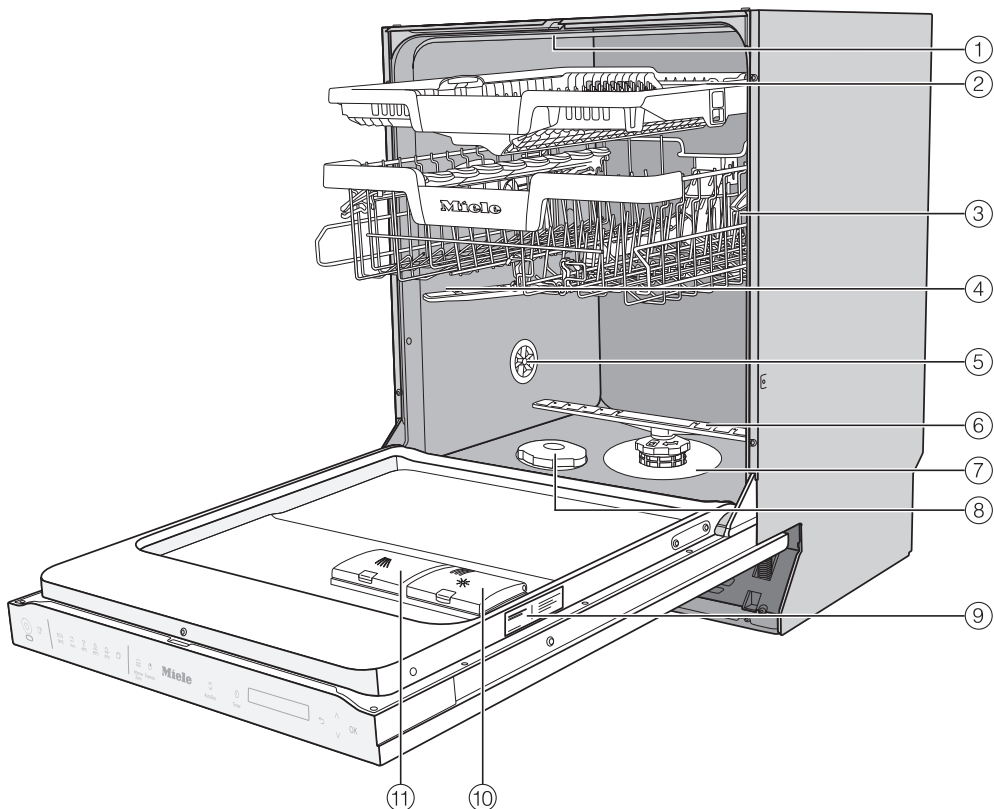

- | | |
|--|---------------------------------------|
| ① Горно пръскащо рамо | ⑦ Комбиниран филтър |
| ② 3D-MultiFlex чекмедже (в зависимост от модела) | ⑧ Контейнер за сол |
| ③ Горна кошница (в зависимост от модела) | ⑨ Табелка с данни |
| ④ Средно пръскащо рамо | ⑩ Отделение за препарат за изплакване |
| ⑤ Вентилация | ⑪ Отделение за препарат за миене |
| ⑥ Долно пръскащо рамо | |

Панел за управление



- ① Сензорен бутон **Включване/изключване**
За включване и изключване на съдомиялната машина.
- ② Оптичен функционален контрол
За показване на изпълняваща се програма за миене при затворена врата.
- ③ Сензорен бутон **Дистанционен старт**
За активиране/деактивиране на опцията “Дистанционен старт”.
- ④ Избор на програма
 - = Кратка
 - = Универсална
 - = Интензивна
 - = Стъклария
 - = Програма ECO
 - = други програми
- ⑤ Сензорен бутон **Настройки**
Отваря се менюто “Настройки”.
- ⑥ Сензорен бутон **Температура**
Показване на актуалната температура.
- ⑦ Сензорен бутон **Допълнително сушене**
Активиране на сушенето.
- ⑧ Сензорен бутон **Таймер**
За избор на по-късен старт на програмата.
- ⑨ Дисплей
- ⑩ Сензорен бутон **назад**
За превключване на предходното ниво на менюто или отхвърляне на предварително настроени стойности.
- ⑪ Сензорни бутони **↕**
За избор на програма.
За промяна на показаните стойности.
За прелистване до други страници на менюто.
- ⑫ Сензорен бутон **OK**
За избор на показаните опции на менюто и стойности.
За потвърждение на съобщения.

bg - Употреба по предназначение

► Поради кратките си програмни периоди и високата си почистваща мощност тази промишлена съдомиялна машина е предвидена за промишлена употреба в канцеларии, офиси, стаи за почивка, клубове, работилници, демонстрационни кухни и подобна работна среда.

Освен това промишлената съдомиялна машина може да бъде използвана и в домакинството и в подобна на домакинската среда за монтаж, като в земеделски стопанства, за клиенти на хотели, мотели, къщи за гости със закуска и други жилищни места.

► По-нататък в това ръководство за употреба промишлената съдомиялна машина се нарича за краткост съдомиялна машина. Чаши, прибори и съдове са обозначени в това ръководство като съдове за миене, когато не е уточнено по-конкретно.

► Съдомиялната машина не е подходяща за непрекъснатата работа.

► Съдомиялната машина не трябва да се използва за почистване на медицински продукти.

► Използвайте тази съдомиялна машина единствено с цел “Миене на съдове” и следователно за почистване на напр. съдове за миене. Всяка друга употреба, модификации и промени са недопустими.

► Съдомиялната машина е предназначена само за стационарна употреба в закрити помещения.

► Съдомиялната машина е подходяща за използване до надморска височина 4.000 m.

► Специалните приложения в кошниците трябва да се използват само както е предвидено.

▶ Лица, които поради своите ограничени физически, сетивни или умствени възможности или тяхната неопитност или незнание не са в състояние да обслужват безопасно съдомиялната машина, не трябва да ползват съдомиялната машина без надзор или указания от отговорно лице.

▶ Поради специалните изисквания (например относно температурата, влажността, химическата устойчивост, устойчивостта на износване и на вибрации) тази съдомиялна машина е оборудвана със специална лампа (в зависимост от модела). Тази лампа може да се използва само за предвидената употреба. Тя не е подходяща за осветление на помещение. Смяната може да се извършва само от оторизиран от Miele специалист или от сервиз на Miele.

Тази съдомиялна машина съдържа няколко светлинни източника с клас на енергийна ефективност D.

Контролният елемент на осветлението е интегриран в управлението на уреда и не може да се отделя. Поради това не е възможно отделно измерване на разхода на електроенергия.

Пълни документи

▶ Тези кратки инструкции за употреба съдържат съкратена информация и не заместват пълните инструкции за употреба. Пълните инструкции за употреба, както и други актуални документи за Вашия уред, ще намерите на Интернет страницата на Miele: <https://www.miele.bg/professional/service-52.htm>



За извикване на документите се нуждаете от типовото обозначение или производствен номер на Вашата промишлена съдомиялна машина. Тази информация можете да откриете на табелката с данни, която е разположена отдясно в сгъвката на вратата.

Правилно поставяне

▶ Съдомиялната машина не трябва да бъде поставяна в зони, застрашени от експлозия или замръзване.



▶ Бъдете внимателни преди и при монтажа на съдомиялната машина. По някои метални части има опасност от нараняване/порязване. Носете предпазни ръкавици.

▶ В зоната около съдомиялната машина за предпочитане трябва да се поставят само мебели за промишлена употреба, за да се избегне рискът от възможни щети от кондензна вода. Чувствителните мебели могат да бъдат защитени чрез закрепване на предлагания по избор комплект за защита от пара. Парозащитното фолио трябва да се залепи под работния плот в областта на отваряне на съдомиялната машина.

▶ За да се гарантира устойчивостта, съдомиялни машини, които могат да бъдат вградени, трябва да се поставят само под проходен работен плот, който е закрепен с винтове към съседните шкафове.

▶ Пружините на вратата трябва да са равномерно настроени от двете страни. Те са правилно настроени, когато полуотворената врата (около 45° ъгъл на отваряне) при пускане остава в тази позиция. Освен това вратата не трябва да пада свободно надолу. Уредът трябва да бъде използван само с правилно настроени пружини на вратата. Ако вратата не може да бъде настроена правилно, се обърнете към сервиза на Miele.

Максималното тегло на предната плоча, което може да бъде поето от фабрично монтираните пружини на вратата, е 10–12 kg (в зависимост от модела).

Техническа безопасност

- ▶ Съдомиялната машина може да бъде пускана в експлоатация, обслужвана и ремонтирана само от сервиза на Miele, специализиран търговец или съответно квалифициран специалист. Вследствие на неправилно извършена работа по монтажа, поддръжката или ремонта може да възникне сериозна опасност за потребителя.
- ▶ Управлението на съдомиялната машина е запазено единствено за обучен персонал. Оперативният персонал трябва регулярно да бъде инструктиран и обучаван.
- ▶ Преди да използвате съдомиялната машина, я огледайте за външни, видими щети. Никога не използвайте повредена съдомиялна машина. Повредена съдомиялна машина може да застраши Вашата безопасност!
- ▶ Веднага изключвайте повредена или неуплътнена съдомиялна машина, информирайте сервиза на Miele, специализиран търговец на Miele или съответно квалифициран специалист.
- ▶ Дефектни компоненти трябва да се сменят само с оригинални резервни части на Miele. Само при такива части Miele гарантира, че те изпълняват в пълен обхват функциите и изискванията за безопасност.
- ▶ Електрическата безопасност на тази съдомиялна машина е гарантирана само ако тя е свързана към правилно инсталирана защитна система. В случай на съмнение, трябва електротехник да провери инсталацията на дома.
- ▶ Съблюдавайте указанията за монтаж в ръководството за употреба и плана за монтаж.
- ▶ Уверете се, че данните за свързване (напрежение, честота и защита) на табелката с данни съвпадат с тези на Вашата електрическа мрежа.

bg - Указания за безопасност и предупреждения

▶ Съдомиялната машина може да бъде използвана само с безупречно функционираща механика на вратата, тъй като при активирано автоматично отваряне на вратата (в зависимост от модела) би могло да възникне опасност.

Максималното тегло на предния панел, което може да бъде поето от фабрично монтираните пружини на вратата, е 10–12 kg (в зависимост от модела).

Безупречно функциониращата механика на вратата се разпознава по:

- Пружините на вратата трябва да са равномерно настроени от двете страни. Те са правилно настроени, когато полуотворената врата (около 45° ъгъл на отваряне) при пускане остава в тази позиция. Освен това вратата не трябва да пада свободно надолу.
- След фазата на сушене затварящата шина на вратата се прибира автоматично след отваряне на вратата.

▶ Щепселът на съдомиялната машина не трябва да бъде зад нея, тъй като дълбочината на нишата за вграждане може да е много малка и чрез натиска върху щепсела има опасност от прегряване. За целта имайте предвид главата “Електрическо свързване”.

▶ Свързването на съдомиялната машина към електрическата мрежа не може да се осъществи чрез разклонители или удължители, тъй като те не осигуряват необходимата безопасност (напр. опасност от прегряване).

▶ В никакъв случай не отваряйте корпуса на съдомиялната машина. Евентуалният допир до токопроводящите връзки и измененията по електрическата инсталация и механичната конструкция са много опасни и могат да причинят повреда на уреда.

bg - Указания за безопасност и предупреждения

- ▶ При повреден захранващ кабел не трябва да бъде включвана съдомиялната машина. Повреден захранващ кабел трябва да бъде сменен с подходящ захранващ кабел. От съображения за безопасност смяната може да се извърши само от сервиза на Miele или от съответно квалифициран специалист.
- ▶ Изключете съдомиялната машина от електрическата мрежа, когато се извършва техническо обслужване.
- ▶ Пластмасовият корпус на извода за свързване на водата съдържа два електрически вентила. Не потапяйте корпуса в течности.
- ▶ В захранващия маркуч се намират части под напрежение. Поради това маркучът не трябва да бъде скъсяван.
- ▶ Монтираната система за защита от протичане предпазва при следните условия надеждно от щети вследствие на вода:
 - правилна инсталация
 - ремонт на съдомиялната машина или смяна на части при видими повреди
 - затваряне на крановете за вода при по-продължително отсъствие (напр. по време на отпуск)

Системата за защита от протичане функционира също и когато съдомиялната машина е изключена. Но съдомиялната машина не трябва да е изключена от електрическата мрежа.

- ▶ Гаранционните претенции губят валидност, ако съдомиялната машина не е ремонтирана от оторизиран от Miele сервиз.

Употреба по предназначение

- ▶ Съдомиялната машина е конструирана само за работа с вода и подходящи за съдомиялни почистващи средства и не трябва да работи с органични разтворители или запалими течности. Наред с другото, съществува опасност от експлозия и от материални щети поради разрушаването на гумени и пластамасови части и причинените от това изтичания на течности.
- ▶ Можете да се нараните на отворената врата или да се спънете в нея. Не оставяйте вратата отворена, когато не е нужно.
- ▶ Не заставайте и не сядайте върху отворената врата. Съдомиялната машина може да се преобърне или да бъде повредена.
- ▶ След работи по водопроводната мрежа трябва да бъде обезвъздушен захранващият с вода тръбопровод към съдомиялната машина, в противен случай могат да бъдат повредени компоненти.
- ▶ Имайте предвид високата температура при работа на съдомиялната машина. При отваряне на вратата съществува опасност от изгаряне или попарване! Първо трябва да се охладят съдовете за миене, кошниците и вложките. Вкл. излейте горещи остатъци от вода от капещи части в камерата за миене.
- ▶ Водата в камерата за миене не е питейна вода!
- ▶ Предварителни обработки на съдовете за миене (напр. с препарати за миене на ръка или други почистващи препарати), но и определени замърсявания и някои препарати за миене могат да причинят пяна. Пяната може да навреди на резултата от миенето.
- ▶ Излизаща от камерата за миене пяна може да доведе до материални щети на съдомиялната машина. При излизане на пяна веднага прекъснете програмата и изключете съдомиялната машина от електрическата мрежа!

- ▶ Течностите на пода представляват риск от подхлъзване, в зависимост от естеството на повърхността и обувките. Ако е възможно, поддържайте пода сух и веднага отстранявайте течностите, като използвате подходящи средства. При отстраняване на опасни вещества и горещи течности трябва да се вземат подходящи защитни мерки.
- ▶ При използването на почистващи препарати и специални продукти непременно съблюдавайте указанията на производителя на почистващия препарат. Използвайте съответния почистващ препарат само за предвидения от производителя случай на употреба, за да избегнете възникването на материални щети и евентуално интензивни химични реакции (напр. водородно-кислородна реакция).
- ▶ Miele не отговаря за влиянието на химически почистващи препарати върху материала на съдовете за миене. Спазвайте указанията на производителя на почистващия препарат за условия на съхранение, употреба и дозиране.
- ▶ Не вдишвайте препарата за миене! Не поглъщайте препарата за миене! Препаратите за миене могат да причинят изгаряния в носа, устата и гърлото. Веднага отидете на лекар, ако сте вдишали или погълнали препарат за миене.
- ▶ Лица на възраст над 16 години, които са били инструктирани, могат да зареждат отново почистващи химикали или да сменят кутиите.
- ▶ Прахообразни и течни препарати за миене, съдържащи активен хлор, не трябва да бъдат използвани. Те могат да повредят пластмасите и уплътненията на съдомиялната машина.
- ▶ За да се предотвратят материални щети и корозия, в камерата за миене и по външната облицовка не трябва да попадат киселини, разтвори със съдържание на хлор и корозивни железни материали.

bg - Указания за безопасност и предупреждения

- ▶ Не мийте в съдомиялната машина съдове с пепел, пясък, восък, смазочни вещества или боя. Тези вещества повредят съдомиялната машина.
- ▶ Съдомиялната машина и зоната непосредствено около нея не трябва да бъдат пръскани за почистване, напр. с воден маркуч или машина за почистване с високо налягане.
- ▶ Внимавайте за опасността от нараняване при стоящо подреждане на остри, островърхи прибори. Сортирайте приборите така, че да не можете да се нараните.
- ▶ Преди подреждане отстранете всички едри остатъци от храна от съдовете за миене.

Деца в близост

- ▶ Наблюдавайте децата, когато се намират в близост до съдомиялната машина. Не позволявайте на децата да си играят със съдомиялната машина. Наред с другото, съществува опасност децата да се затворят в съдомиялната машина.
- ▶ Деца под осем години трябва да се пазят от съдомиялната машина, освен ако не са наблюдавани непрекъснато.
- ▶ Деца над осем години могат да използват миялната машина без надзор само когато работата с нея им е обяснена така, че да могат да я използват по безопасен начин. Децата трябва да разпознават и да разбират възможните опасности вследствие на неправилно боравене.
- ▶ При активирано автоматично отваряне на вратата малки деца не трябва да се намират в зоната на отваряне на вратата на съдомиялната машина. В малко вероятния случай на следваща неизправност съществува опасност от нараняване.

► Предотвратете контакта на деца с химикалите за обработка! Химикалите за обработка могат да причинят изгаряния в носа, устата и гърлото и да доведат до задушаване. Затова дръжте деца далече и от отворената съдомиялна машина. Може в съдомиялната машина все още да има остатъци от химикалите за обработка. Веднага заведете детето си на лекар, ако в устата му са попаднали химикали за обработка.

Акcesoари

- ▶ Използвайте само оригинални акcesoари на Miele. Ако се монтират или вграждат други части, се губят правата на гаранция, гаранционни услуги и/или отговорността на производителя.
- ▶ Miele Ви предоставя до 15 години гаранция за доставка на функционалните резервни части след края на серийното производство на Вашата съдомиялна машина, като срокът на тази гаранция е най-малко 10 години.

Транспорт

- ▶ Транспортирайте съдомиялната машина само изправена, за да не протече остатъчна вода в електрическото управление, която да причини неизправности.
- ▶ За транспортирането извадете съдовете от съдомиялната машина и закрепете всички свободни части, напр. кошници, маркуци и кабели.

Miele не може да бъде отговорна за щети, които са причинени от неспазване на указанията за безопасност и предупрежденията.

Основни настройки

Включване на съдомиялната машина

- Отворете вратата.
- Включете съдомиялната машина със сензорния бутон .

При включване на съдомиялната машина се показва началният екран и прозвучава мелодията за поздрав.

Настройване на езика

Дисплеят автоматично превключва към настройка на езика.

- Изберете желан език със сензорните бутони \vee/\wedge , както и при необходимост желаната страна, и потвърдете с *OK*.

Настроеният език е обозначен с отметка \checkmark .

Настройване на Miele@home

На дисплея се показва съобщението Miele@home.

- Ако желаете директно да настроите Miele@home, потвърдете със сензорния бутон *OK*.

Съвет: Ако желаете да отложите настройката за по-късно, изберете опцията *Überspringen* и потвърдете с бутона *OK*.

Вие имате 2 възможности да свържете съдомиялната машина във Вашата WLAN мрежа:

- Изберете желан метод за свързване и потвърдете с *OK*.

1. Per App verbinden

2. Per WPS verbinden
(WPS = Wi-Fi Protected Setup)

Дисплеят и съответното приложение на Miele@home Ви насочват през следващите стъпки.

Настройване на часа

При свързването към WLAN мрежата часът се актуализира автоматично.

Дисплеят превключва към настройка на часа от денонощието.

Актуалното време на деня е необходимо за използване на опцията “Таймер”.

- Със сензорните бутони \vee/\wedge настройте часовете и потвърдете с *OK*.
- След това настройте минутите и потвърдете с *OK*.

Ако държите натиснати сензорните бутони \vee или \wedge , автоматично се брои по възходящ или низходящ ред.

Настройка на твърдостта на водата

Дисплеят превключва към настройка на твърдостта на водата.

- Програмирайте съдомиялната машина точно за твърдостта на водата във Вашия дом.
- При необходимост се информирайте от компетентната водоснабдителна фирма за точната степен на твърдост на водата във Вашия дом.

bg - Първо пускане в експлоатация

- При променлива твърдост на водата (напр. 10–15 °dH) програмирайте винаги най-високата стойност (в този пример 15 °dH).

В евентуално по-късен случай на сервизно обслужване ще улесните работата на техника, ако знаете твърдостта на водата.

Поради това впишете твърдостта на водата:

_____ °dH

Фабрично е програмирана твърдост на водата от 14 °dH.

- Настройте твърдостта на водата във Вашия дом и потвърдете с **OK**.

След това се показват указания.

След потвърждение на тези указания с **OK** евентуално се показват двата индикатора за липса на сол S Salz einfüllen и K Klarspüler einfüllen.

- Ако е необходимо, сипете сол и препарат за изплакване (вижте глава “Първо пускане в експлоатация”, раздел “Регенерираща сол” и раздел “Препарат за изплакване”).
- Потвърдете съобщенията с **OK**.

На дисплея за кратко време се показва избраната програма и съответният сензорен бутон свети.

След това евентуално за няколко секунди се показва прогнозата за разхода на енергия и вода на избраната програма.

След това дисплеят преминава към показанието на очакваната продължителност за избраната програма.

Отваряне на вратата

При няколко програми вратата автоматично се открехва, за да се подобри сушенето.

Можете също и да изключите тази функция.

Съдомиялната машина е оборудвана с моторно отваряне на вратата, което се активира с почукване (“Функция Knock2open”).

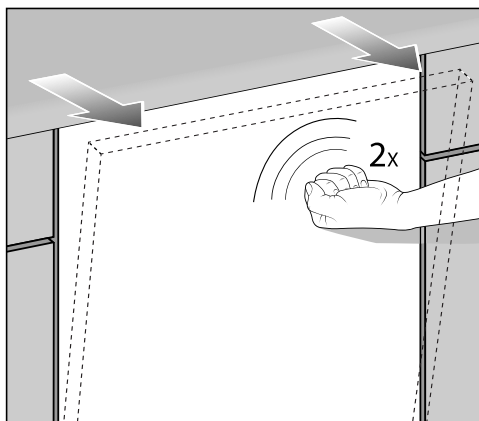

- Почукайте два пъти бързо по горната третина на предната част на вратата.

Вратата се открехва.

- Хванете вратата за горния ръб и я изтеглете от заключването.

Затварящата шина на вратата се прибира.

Не задържайте затварящата шина на вратата при прибиране, за да не възникне техническа неизправност.

Ако отворите вратата по време на работа, изплакващите функции автоматично се прекъсват.

Можете да промените броя на почукванията или да деактивирате функцията.

 Опасност от попарване вследствие на горещата вода.

По време на работата водата в съдомиялната може да се нагорещи. Поради това отваряйте вратата по време на работа много внимателно.

 Опасност от нараняване вследствие на автоматично отваряща се врата.

Вратата може да се отвори автоматично в края на дадена програма.

Дръжте зоната на отваряне на вратата свободна.

Затваряне на вратата

- Приберете навътре кошниците за съдове.
- Притиснете вратата до фиксиране. Вратата се затваря автоматично.

 Опасност от премазване вследствие на затваряща се врата. При затваряне на вратата можете да притиснете пръстите си. Не посягайте в зоната на затваряне на вратата.

Пълнене на сол

 Повреди вследствие на неподходящи видове сол.

Някои видове сол могат да съдържат неразтворими във вода съставки, които да причинят нарушения във функциите на омекотителя.

Използвайте само специални, по възможност едрозърнести регенериращи соли или чиста готварска сол.

 Повреди вследствие на препарат за миене в омекотителната система.

Препаратът за миене разрушава омекотителната система.

Не сипвайте препарат за миене (също и течен препарат за миене) в отделението за сол.

Преди първото пълнене на сол трябва да напълните отделението за сол с приблизително 2 l вода, за да може солта да се разтвори.

След пускането в експлоатация в отделението за сол винаги има достатъчно вода.

- Извадете долната кошница от камерата за миене и отворете капачката на отделението за сол.

bg - Първо пускане в експлоатация

- Първо напълнете отделението за сол с около 2 l вода.

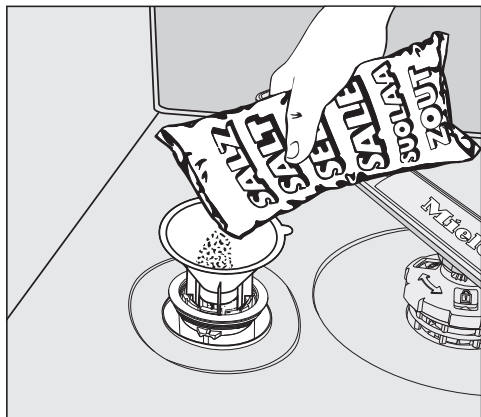

- Поставете фунията за пълнене и напълнете толкова сол, че отделението да се напълни. Отделението за сол събира в зависимост от вида сол до 2 kg.
- Почистете зоната на пълнене от остатъци от сол. След това затегнете капачката на отделението за сол.

Пълнене на препарат за изплакване

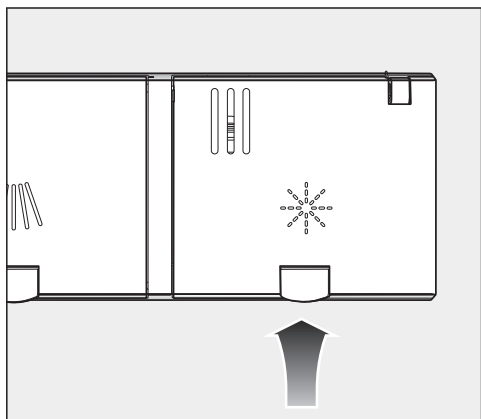

- Повдигнете жълтия бутон на капачка на отделението за препарат за изплакване ✨.

Капакът изскача.

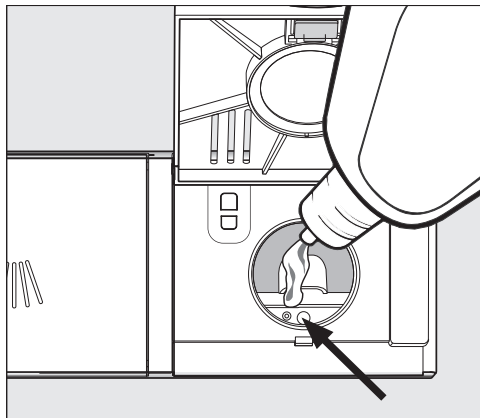

- Напълнете толкова препарат за изплакване, че индикаторът за нивото на пълнене (стрелка) при хоризонтално отворена врата да е оцветен в тъмно.

Отделението за препарат за изплакване събира около 110 ml.

- Затворете капачка, докато се фиксира отчетливо, тъй като в противен случай може да проникне вода по време на изплакването в отделението за препарата за изплакване.
- Избършете добре евентуално изтеклия препарат за изплакване, за да избегнете силното образуване на пяна в следващото изпълнение на програмата.

За да постигнете оптимален резултат на миене, можете да регулирате дозираното количество на препарата за изплакване.

Област на приложение

Почистващият препарат трябва да бъде избран според средата. При употреба в **промишлена среда** се препоръчва употребата на промишлени препарати за миене.

Прахообразни и течни препарати, както и други технологични химикали за Вашата промишлена съдомиялна машина можете лесно да поръчате на уебсайта на Miele:

<https://shop.miele-professional.de/procare-shine/>



За употреба в **домашна среда** се препоръчва препарат за домакински съдомиялни машини, напр. препарати за миене на съдове от продуктова гама на Miele.

Можете удобно да поръчате прахообразни препарати за миене и други консумативи за Вашата съдомиялна машина, които се използват в домакинството с помощта на приложението Miele@mobile или на уебсайта на Miele:

<https://www.miele.bg/domestic/miele-detergents-1812.htm>



Прахообразни препарати или таблетки за миене

Използвайте само прахообразни препарати за миене или таблетки в дозатора на вратата.

Използвайте само таблетки с препарат за миене, които се разтварят достатъчно бързо.

Подходящи таблетки ще намерите в гамата препарати за миене на Miele. При употребата на препарати за миене с множество функции (таблетки, които освен функцията за миене съдържат също така препарат за изплакване и омекотяване на водата), поради краткото време на изпълнение и в зависимост от качеството на водата, се препоръчва да се използва допълнителен препарат за изплакване и регенерираща сол (в намалена концентрация).

- Поставете прахообразни препарати за миене или таблетки в камерата на отделението за препарат за миене.

Дозирание на препарати за миене

В отделението за препарат за миене се събират максимум 50 ml препарат за миене.

В отделението за препарат за миене като помощно средство за дозирание са поставени маркировки: 20, 30, макс. При хоризонтално отворена врата те показват ориентировъчно количеството на напълване в ml и максималната височина на напълва-

не.

При прахообразен препарат за миене, в зависимост от производителя и размера на зърната, те съответстват на приблизителното количество в грамове.

- При дозиране на препарата за миене спазвайте указанията върху опаковката на препарата.
- Ако не е посочено друго, дозирайте една таблетка или в зависимост от степента на замърсяване на съдовете 20 до 30 g препарат за миене в отделението за препарат.

Ако използвате по-малко от препоръчаното количество, съдовете не могат да се измиват добре.

Пълнене на препарат за миене

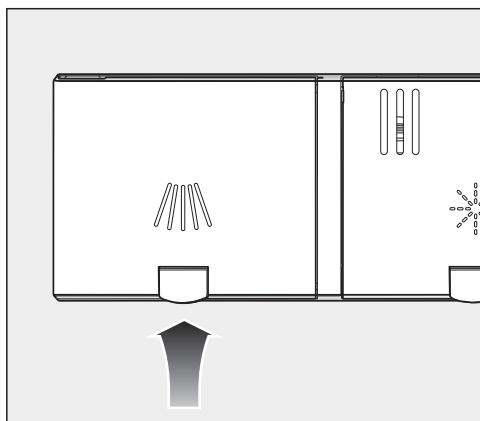

- Повдигнете жълтия бутон на капак на отделението за препарат за миене .

Капакът изскача.

След изпълнение на програма капакът също е отворен.

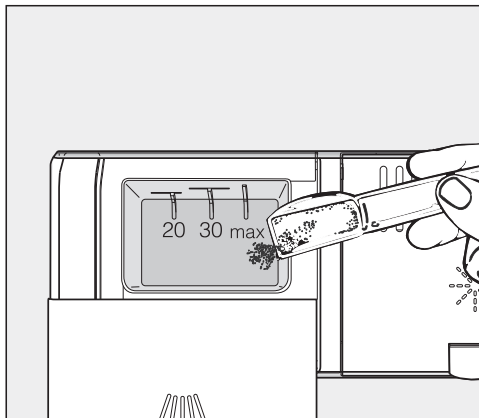



- Напълнете препарата за миене в отделението за препарат за миене.
- Затворете капак на отделението за препарат за миене, докато се фиксира с отчетливо щракване.

Течни препарати за миене

По желание съдомияната машина може да бъде оборудвана с външна дозираща помпа за течен почистващ препарат (модул DOS).

При специални замърсявания и когато се дозира точно, се обърнете към сервиза на Miele, за да изберете почистващ препарат, който да пасва оптимално на обстоятелствата.

Включване на съдомиялната машина

- Отворете крана за водата, ако е затворен.
- Отворете вратата.
- Проверете дали разпръскващите рамена се въртят свободно.
- Докоснете сензорния бутон . Ако съдомиялната машина е била изключена за повече от 1 минута, трябва да натиснете сензорния бутон  малко по-продължително (защита от бърсане).

На дисплея за кратко време се показва избраната програма и съответният сензорен бутон свети.

След това евентуално се показва за няколко секунди прогнозата за разхода на вода на избраната програма. След това дисплеят преминава към показанието на очакваната продължителност за избраната програма.

Избиране на програма

Избирайте програма в зависимост от вида на съдовете и степента на замърсяване.

В главата **“Преглед на програмите”** са описани програмите и техните области на приложение.

- Натиснете сензорния бутон на желаната програма.

Сензорният бутон на избраната програма свети.

В  се намират други програми.

- При необходимост натиснете сензорния бутон .

На дисплея се показва първата от другите програми.

- Изберете със сензорните бутони \vee/\wedge желаната програма на дисплея.







Сега можете да изберете опциите на програмата.

Ако са избрани програмни опции, светят съответните сензорни бутони.

Индикатор на продължителността на програмата

Преди старта на програмата на дисплея се показва времетраенето на избраната програма. По време на изпълнение на програмата при отворена врата се показва оставащото време до края на програмата.

Съответният раздел на програмата се обозначава със символ:

-  Предварително изплакване/накисване
-  Почистване
-  Междинно изплакване
-  Изплакване
-  Сушене
-  Край

Показанието за продължителността може да се променя за същата програма. Това може да зависи например от температурата на хранващата вода, регенерацията на омекотителната система, вида на препаратите за миене, количеството съдове и замърсяването на съдовете.

Ако избирате програма за първи път, се показва стойност на времето, която съответства на средна продължителност на програмата за свързване към студена вода.

При всяко изпълнение на програмата управлението коригира продължителността на програмата в съответствие с температурата на хранващата вода и количеството на съдовете.

Стартиране на програма

- Стартирайте програмата, като затворите вратата.
Потвърдете показаните преди това на дисплея съобщения с **OK**.

Оптичният функционален контрол свети като потвърждение за стартирано изпълнение на програмата.

По време на изпълнение на програмата при отворена врата с **OK** може да се покаже името на текущата програма.

 Опасност от попарване вследствие на горещата вода.

По време на работата водата в съдомиялната може да се нагорещи. Поради това отваряйте вратата по време на работа много внимателно.

Край на програмата

В края на програма при затворена врата мига бавно оптичният функционален контрол и съответно прозвучават звуковите сигнали.

Оптичният функционален контрол угасва 10 минути след края на програмата при затворена врата.

Програмата е завършена, когато на дисплея се появи съобщението  Ende.

Ако е включена функцията “AutoOpen”, вратата се открява автоматично при някои програми. По този начин се подобрява сушенето.

Ако програмната функция Verbrauch е включена, можете да виждате действителния разход на вода на завършената програма.

Вентилаторът за сушенето продължава да работи при необходимост още няколко минути след края на програмата.

 Повреди вследствие на водна пара.



Водната пара може да повреди чувствителните кантове на работния плот, ако отворите вратата след края на програмата и вентилаторът не продължава да работи. Ако сте изключили автоматичното отваряне на вратата и въпреки това след края на програмата искате да я отворите, тогава отворете вратата напълно.

Изключване на съдомиялната машина

- Отворете вратата.
- Вие можете по всяко време да изключите съдомиялната машина със сензорния бутон .
- Потвърдете запитването Gerät ausschalten с ОК.

Ако изключите съдомиялната машина по време на работеща програма, програмата се прекъсва.

По този начин можете да прекъснете и текущ таймер.









- Ако сте докоснали сензорния бутон , но не искате да прекъснете програмата, на дисплея изберете с бутона  опцията Gerät nicht ausschalt. и потвърдете с ОК.

 Повреди вследствие на изтичаща вода.

Изтичащата вода може да причини щети.

Заради безопасността затворете крана за водата, ако съдомиялната машина ще остане за по-дълго време без наблюдение, например по време на отпуска.

bg - Преглед на програмите

Програма	Приложение	Препарати за миене Следните данни се отнасят за почистващи продукти на Miele. Спазвайте указанията на производителя!
		Отделение за препарат за миене  ¹⁾
 Kurz	За пресни, леко залепнали остатъци от храна.	20–25 g или 1 таблетка
 Universal	При нормални, леко засъхнали остатъци от храна.	20–25 g или 1 таблетка
 Intensiv	За загорели, силно залепнали, силно засъхнали, съдържащи нишесте или белтъчини ¹⁾ остатъци от храна	20–25 g или 1 таблетка
 Gläser	Специална програма за чаши.	20–25 g или 1 таблетка
 ECO *)	Енергоспестяваща програма с по-дълга продължителност	20–25 g или 1 таблетка
 Hygiene	Специална програма Хигиена за изискващи хигиеничност съдове	20–25 g или 1 таблетка
 Kunststoffe	Специална програма за пластмаса.	20–25 g или 1 таблетка
 Kalt vorspülen	За изплакване на силно замърсени съдове за миене, напр. за предварително отстраняване на мръсотия и за предотвратяване на по-силно засъхване, когато още не е необходима цяла програма.	

*) Тази програма е най-ефективна за почистване на този вид съдове по отношение на консумация на вода и енергия.
(фиксирана продължителност на програмата, която не може да се променя)

¹⁾ вижте глава “Препарати за миене”

bg - Технически данни

Модел на съдомиялна машина	XXL PFD 104 SCVi
Височина на самостоятелно стоящ уред	-
Височина на уред за вграждане	845 mm (регулируема + 65 mm)
Височина на нишата за вграждане	от 845 mm (регулируема + 65 mm)
Ширина	598 mm
Ширина на нишата за вграждане	600 mm
Дълбочина на самостоятелно стоящ уред	-
Дълбочина на уред за вграждане	570 mm
Тегло	макс. 51 kg
Напрежение Стойност на свързване Защита	вижте табелката с данни
Консумация на енергия при режим "изключен"	0,4 W
Консумация на енергия в неизключено състояние	5,0 W
Network Standby (режим на готовност на мрежата)	0,9 W
Честотна лента	2,4000–2,4835 GHz
Максимална мощност на излъчване	< 100 mW
Налягане на водата на входа	50 – 1.000 kPa
Връзка за студена или топла вода	до макс. 60 °C
Твърдост на водата	макс. 36 °d
Височина на изпомпване	макс. 1,0 m
Дължина на изпомпване	макс. 4,0 m
Околна температура	5 °C до 40 °C
Относителна влажност на въздуха максимално линейно намаляваща до	80 % за температури до 31 °C 50 % за температури до 40 °C
Захранващ кабел	ок. 1,7 m
Вместимост	14 комплекта
Стойности на шумови емисии Максимално ниво на шум LwA Ниво на шумово налягане LpA	45 dB (A) 32,5 dB (A)
Предоставен знак за проверка	VDE, EMC радиозащита
СЕ маркировка	2006/42/EC Директива за машини
Адрес на производителя	Miele & Cie. KG, Carl-Miele-Straße 29, 33332 Gütersloh, Germany

ει - Πίνακας περιεχομένων

Περιγραφή συσκευής	53
Επισκόπηση συσκευής	53
Πίνακας χειρισμού	54
Χρήση σύμφωνα με τους κανονισμούς	55
Υποδείξεις ασφαλείας	57
Αρχική λειτουργία	66
Βασικές ρυθμίσεις	66
Ρύθμιση γλώσσας	66
Ρύθμιση του Miele@home	66
Ρύθμιση ώρας	66
Ρύθμιση σκληρότητας νερού	66
Άνοιγμα πόρτας	67
Κλείνετε την πόρτα	68
Προσθήκη αλατιού	68
Προσθήκη λαμπρυντικού	69
Λειτουργία	70
Τομέας εφαρμογής	70
Δοσομέτρηση απορρυπαντικού	70
Προσθήκη απορρυπαντικού	71
Ενεργοποίηση του πλυντηρίου πιάτων	72
Επιλογή προγράμματος	72
Ένδειξη της διάρκειας προγράμματος	73
Έναρξη προγράμματος	73
Λήξη προγράμματος	74
Απενεργοποίηση πλυντηρίου πιάτων	74
Πίνακας προγραμμάτων	75
Τεχνικά χαρακτηριστικά	76

Επισκόπηση συσκευής

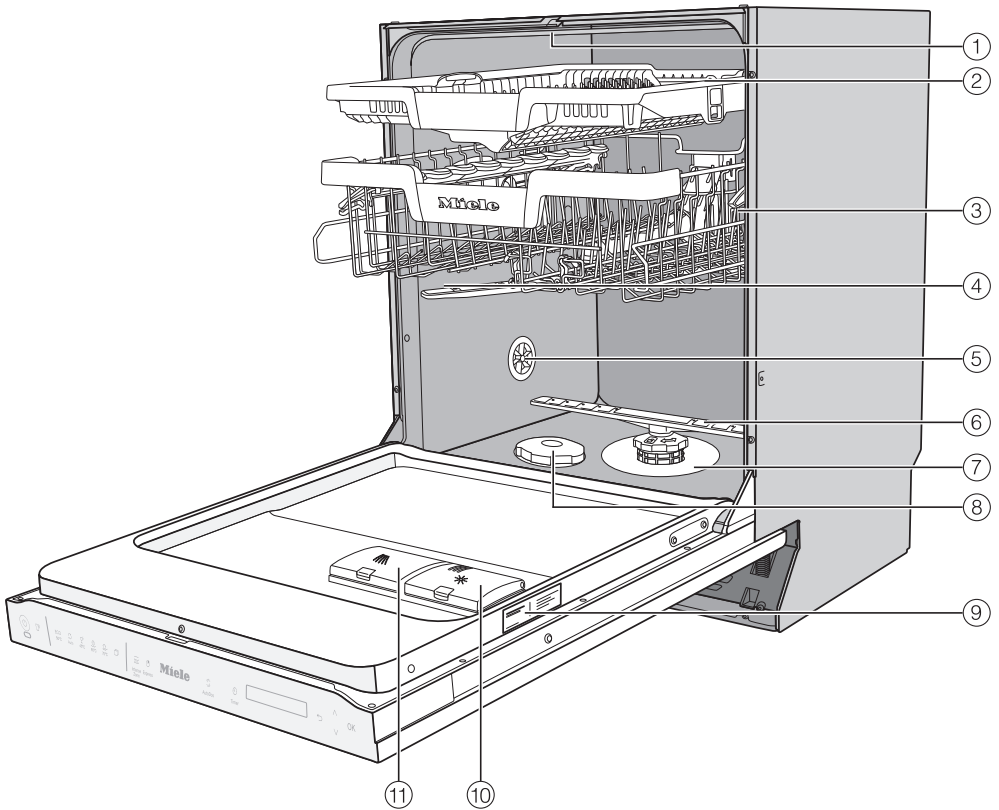

- | | |
|---|-----------------------|
| ① Επάνω βραχίονας ψεκασμού | ⑦ Σετ φίλτρων |
| ② Κάνιστρο 3D-MultiFlex (ανάλογα με το μοντέλο) | ⑧ Δοχείο αλατιού |
| ③ Πάνω κάνιστρο (ανάλογα με το μοντέλο) | ⑨ Πινακίδα στοιχείων |
| ④ Μεσαίος βραχίονας ψεκασμού | ⑩ Δοχείο λαμπρυντικού |
| ⑤ Αερισμός | ⑪ Θήκη απορρυπαντικού |
| ⑥ Κάτω βραχίονας ψεκασμού | |

ει - Περιγραφή συσκευής

Πίνακας χειρισμού



- ① Πλήκτρο αφής On/Off
Για την ενεργοποίηση και απενεργοποίηση του πλυντηρίου πιάτων.
- ② Οπτικός έλεγχος λειτουργίας
Για την ένδειξη ενός προγράμματος πλύσης σε εξέλιξη με κλειστή πόρτα.
- ③ Πλήκτρο αφής Απομακρυσμένη έναρξη
Για την ενεργοποίηση/απενεργοποίηση της επιλογής «Απομακρυσμένη έναρξη».
- ④ Επιλογή προγράμματος
 - = Σύντομο
 - = Γενικό
 - = Εντατικό
 - = Ποτήρια
 - = ECO
 - = άλλα προγράμματα
- ⑤ Πλήκτρο αφής Ρυθμίσεις
Ανοίγει το μενού Ρυθμίσεις.
- ⑥ Πλήκτρο αφής Θερμοκρασία
Ένδειξη της τρέχουσας θερμοκρασίας.
- ⑦ Πλήκτρο αφής Πρόσθετο στέγνωμα
Ενεργοποίηση στεγνώματος.
- ⑧ Πλήκτρο αφής Χρονόμετρο
Για την επιλογή έναρξης του προγράμματος σε μεταγενέστερο χρόνο.
- ⑨ Οθόνη
- ⑩ Πλήκτρο αφής Πίσω
Για μετάβαση στο προηγούμενο επίπεδο μενού ή για την απόρριψη προηγούμενων ρυθμισμένων τιμών.
- ⑪ Πλήκτρα αφής
Για την επιλογή προγράμματος.
Για την τροποποίηση των εμφανιζόμενων τιμών.
Για μετακίνηση σε άλλες σελίδες του μενού.
- ⑫ Πλήκτρο αφής OK
Για την επιλογή των εμφανιζόμενων στοιχείων μενού και τιμών.
Για την επιβεβαίωση των μηνυμάτων.

el - Χρήση σύμφωνα με τους κανονισμούς

▶ Αυτό το επαγγελματικό πλυντήριο πιάτων χάρη στη σύντομη διάρκεια των προγραμμάτων του και τη μεγάλη απόδοση καθαριότητας προορίζεται για επαγγελματική χρήση σε διοικητικά γραφεία, γραφεία γενικότερα, αίθουσες διαλείμματος, κτίρια συλλόγων, βιοτεχνίες, κουζίνες και παρόμοιους χώρους εργασίας.

Εκτός αυτών το επαγγελματικό πλυντήριο πιάτων προορίζεται επίσης και για οικιακή χρήση ή για παρόμοια χρήση σε άλλους χώρους όπως σε αγροκτήματα, από πελάτες σε καλοκαιρινά ενοικιαζόμενα διαμερίσματα ή παρόμοιες εξοχικές εγκαταστάσεις.

▶ Στην πορεία αυτών των οδηγιών χρήσης το επαγγελματικό πλυντήριο πιάτων θα χαρακτηρίζεται ως πλυντήριο πιάτων. Τα ποτήρια, μαχαιροπίρουνα και πιάτα σε αυτές τις οδηγίες χρήσης χαρακτηρίζονται γενικά ως σκεύη, αν δεν προσδιορίζονται πιο συγκεκριμένα.

▶ Το πλυντήριο πιάτων δεν είναι κατάλληλο για λειτουργία διαρκείας.

▶ Το πλυντήριο πιάτων δεν επιτρέπεται να χρησιμοποιείται για τον καθαρισμό ιατρικών προϊόντων.

▶ Χρησιμοποιείτε αυτό το πλυντήριο πιάτων αποκλειστικά και μόνο για τον σκοπό για τον οποίο προορίζεται, δηλ. για το πλύσιμο σκευών. Οποιαδήποτε άλλη χρήση, μετατροπή ή αλλαγή δεν επιτρέπεται.

▶ Το πλυντήριο πιάτων προορίζεται αποκλειστικά για χρήση σε μη κινούμενους και εσωτερικούς χώρους.

▶ Αυτό το πλυντήριο πιάτων προορίζεται για χρήση σε έως και 4.000 μ. ύψος πάνω από την επιφάνεια της θάλασσας.

▶ Τα ειδικά ένθετα στα κάνιστρα πρέπει να χρησιμοποιούνται μόνο για την προβλεπόμενη χρήση.

ει - Χρήση σύμφωνα με τους κανονισμούς

▶ Δεν επιτρέπεται η χρήση του πλυντηρίου πιάτων από άτομα, τα οποία λόγω των μειωμένων σωματικών, ψυχικών ή αισθητηριακών τους ικανοτήτων, της έλλειψης εμπειρίας ή λόγω άγνοιας δεν είναι σε θέση να το χειριστούν με ασφάλεια, παρά μόνον εφόσον επιτηρούνται ή δέχονται οδηγίες από υπεύθυνο άτομο.

▶ Το συγκεκριμένο πλυντήριο πιάτων είναι λόγω ιδιαίτερων απαιτήσεων (π.χ. αναφορικά με τη θερμοκρασία, την υγρασία, τη χημική ανθεκτικότητα, την αντοχή στην τριβή και την ταλάντωση) εξοπλισμένο με μια ειδική λυχνία (ανάλογα με το μοντέλο). Η χρήση της λυχνίας αυτής επιτρέπεται μόνο για τον σκοπό για τον οποίο προορίζεται. Η συγκεκριμένη λυχνία δεν είναι κατάλληλη για τον φωτισμό χώρων. Η αντικατάσταση επιτρέπεται μόνο από εξουσιοδοτημένο τεχνικό ή από το Miele Service.

Αυτό το πλυντήριο πιάτων περιέχει αρκετές φωτεινές πηγές ενεργειακής απόδοσης D.

Το στοιχείο ελέγχου φωτισμού είναι ενσωματωμένο στο σύστημα ελέγχου της συσκευής και δεν μπορεί να αφαιρεθεί μεμονωμένα. Για τον λόγο αυτό η κατανάλωση ρεύματος δεν μπορεί να μετρηθεί ξεχωριστά.

Πλήρη έγγραφα

▶ Αυτές οι συνοπτικές οδηγίες χρήσης περιέχουν σύντομες πληροφορίες και δεν αντικαθιστούν τις οδηγίες χρήσης. Θα βρείτε τις πλήρεις οδηγίες χρήσης καθώς και ενημερωμένα έγγραφα σχετικά με τη συσκευή σας στην ιστοσελίδα της Miele:

<https://www.miele.gr/professional/user-manuals-177.htm>



Για την αναζήτηση των εγγράφων θα χρειαστείτε τον τύπο ή τον αριθμό κατασκευής του επαγγελματικού πλυντηρίου πιάτων σας. Τα δύο αυτά στοιχεία θα τα βρείτε στην πινακίδα τύπου που βρίσκεται δεξιά στην πτυχή της πόρτας.

Σωστή τοποθέτηση και εγκατάσταση

► Το πλυντήριο πιάτων δεν επιτρέπεται να τοποθετείται σε χώρους που μπορεί να γίνουν εκρήξεις ή που κυριαρχούν θερμοκρασίες κάτω του μηδενός.



► Πρέπει να είστε προσεκτικοί πριν και κατά την τοποθέτηση του πλυντηρίου πιάτων. Υπάρχει κίνδυνος τραυματισμού σε μεταλλικά μέρη της συσκευής. Για τον λόγο αυτό φοράτε προστατευτικά γάντια.

► Στον περιβάλλοντα χώρο του πλυντηρίου θα πρέπει να τοποθετούνται κατά προτίμηση έπιπλα επαγγελματικής χρήσης, προκειμένου να αποφεύγεται ο κίνδυνος πρόκλησης ζημιών από το νερό συμπύκνωσης.

Μπορείτε να προστατέψετε τα ευαίσθητα έπιπλα, τοποθετώντας το προαιρετικό σετ προστασίας από τον ατμό.

Η ταινία προστασίας από υδρατμούς πρέπει να εφαρμόζεται στην περιοχή ανοίγματος του πλυντηρίου πιάτων κάτω από τον πάγκο εργασίας.

► Για να εξασφαλιστεί η σταθερότητα των συσκευών, είναι απαραίτητο να τοποθετούνται τα μοντέλα «U» (= κάτω από πάγκο εργασίας) κάτω από συνεχόμενο πάγκο εργασίας βιδωμένο με τα γειτονικά ντουλάπια.

► Τα ελατήρια πόρτας πρέπει να τοποθετηθούν συμμετρικά στις δύο πλευρές της. Όταν είναι τοποθετημένα στη σωστή θέση, τότε αν αφήσετε ελεύθερη την κατά το ήμισυ ανοιγμένη πόρτα (άνοιγμα γωνίας περίπου 45°), θα παραμείνει σε αυτή τη θέση. Πέρα από αυτό δεν θα πρέπει η πόρτα να πέφτει κάτω, χωρίς φρενάρισμα.

Η συσκευή επιτρέπεται να χρησιμοποιείται μόνο με κανονικά τοποθετημένα ελατήρια πόρτας.

Αν η πόρτα δεν ρυθμίζεται κανονικά, απευθυνθείτε στο Miele Service.

Το μέγιστο βάρος της πρόσοψης, το οποίο αντισταθμίζεται με τα εκ κατασκευής τοποθετημένα ελατήρια πόρτας, ανέρχεται σε 10–12 κιλά (ανάλογα με το μοντέλο).

Τεχνική ασφάλεια

- ▶ Το πλυντήριο πιάτων επιτρέπεται να τεθεί σε λειτουργία, να συντηρηθεί και να επισκευαστεί μόνο από το Miele Service, από έναν εξουσιοδοτημένο έμπορο συσκευών Miele ή έναν εξειδικευμένο τεχνίτη. Η μη ορθή διεξαγωγή των εργασιών εγκατάστασης, συντήρησης ή επισκευής μπορεί να έχει ως αποτέλεσμα σημαντικούς κινδύνους για τον χειριστή.
- ▶ Ο χειρισμός του πλυντηρίου πιάτων πρέπει να γίνεται αποκλειστικά από εκπαιδευμένο προσωπικό. Το προσωπικό αυτό πρέπει να εκπαιδεύεται και να καθοδηγείται τακτικά αναφορικά με το χειρισμό.
- ▶ Ελέγχετε το πλυντήριο πιάτων πριν τη χρήση για τυχόν ορατές, εξωτερικές ζημιές. Μια συσκευή που παρουσιάζει εξωτερικές ζημιές δεν επιτρέπεται να τοποθετείται στην τελική της θέση και να τίθεται σε λειτουργία. Ένα πλυντήριο πιάτων που έχει υποστεί ζημιά μπορεί να είναι επικίνδυνο για την ασφάλειά σας!
- ▶ Θέστε αμέσως εκτός λειτουργίας ένα πλυντήριο πιάτων που παρουσιάζει βλάβη ή δεν είναι στεγανό, και ενημερώστε το Miele Service, έναν εξουσιοδοτημένο έμπορο προϊόντων Miele ή έναν εξειδικευμένο τεχνίτη.
- ▶ Διάφορα μέρη της συσκευής που έχουν υποστεί βλάβη, θα πρέπει να αντικατασταθούν μόνο με γνήσια ανταλλακτικά της εταιρείας Miele. Μόνο έτσι, μπορεί να εγγυηθεί η Miele ότι η συσκευή θα ανταποκρίνεται πλήρως στη λειτουργία και στις προδιαγραφές ασφαλείας με τις οποίες έχει κατασκευαστεί.
- ▶ Η συσκευή αυτή σας εγγυάται ηλεκτρική ασφάλεια, εφόσον συνδεθεί με σύστημα γείωσης σύμφωνα προς τις ισχύουσες προδιαγραφές. Σε περίπτωση αμβιβολιών, η ηλεκτρολογική εγκατάσταση του κτιρίου να ελεγχθεί από ηλεκτρολόγο.
- ▶ Λάβετε υπόψη σας τις υποδείξεις εγκατάστασης που υπάρχουν στις οδηγίες χρήσης και στο σχέδιο εγκατάστασης.

- ▶ Βεβαιωθείτε ότι τα στοιχεία σύνδεσης (τάση, συχνότητα και ασφάλεια του ηλεκτρικού δικτύου) συμφωνούν με τα στοιχεία που αναφέρονται στην πινακίδα τύπου της συσκευής.
- ▶ Η λειτουργία του πλυντηρίου πιάτων επιτρέπεται μόνο εφόσον ο μηχανισμός πόρτας λειτουργεί άψογα, διαφορετικά όταν είναι ενεργοποιημένο το αυτόματο άνοιγμα πόρτας (ανάλογα με το μοντέλο) μπορεί να προκύψει κίνδυνος.
Το μέγιστο βάρος της πρόσοψης, το οποίο αντισταθμίζεται με τα εκ κατασκευής τοποθετημένα ελατήρια πόρτας, ανέρχεται σε 10-12 kg (ανάλογα με το μοντέλο).
Μπορείτε να αναγνωρίσετε έναν μηχανισμό πόρτας που λειτουργεί άψογα ως εξής:
 - Τα ελατήρια της πόρτας πρέπει να είναι ομοιόμορφα ρυθμισμένα και στις δύο πλευρές. Η σωστή ρύθμιση επιβεβαιώνεται αν, αφήνοντας ελεύθερη τη μισάνοιχτη πόρτα (άνοιγμα γωνίας περίπου 45°), η πόρτα παραμένει σε αυτήν τη θέση. Επιπλέον, η πόρτα πρέπει να φρενάρει κατά την καθοδική της κίνηση.
 - Μετά τη λήξη της φάσης στεγνώματος η ράγα του κλείστρου πόρτας εισέρχεται αυτόματα προς τα μέσα κατά το άνοιγμα της πόρτας.
- ▶ Δεν επιτρέπεται να τοποθετείτε το φινιρίσμα μιας ηλεκτρικής συσκευής σε πρίζα που βρίσκεται πίσω από την πλάτη του πλυντηρίου πιάτων, γιατί η απόσταση ανάμεσα στην πλάτη του πλυντηρίου και στο φινιρίσμα μπορεί να είναι πολύ μικρή. Έτσι, αν το πλυντήριο πιάτων πιέζει το φινιρίσμα μπορεί να δημιουργηθεί υπερθέρμανση. Για αυτό να λάβετε υπόψη το κεφάλαιο «Ηλεκτρική σύνδεση».
- ▶ Για τη σύνδεση της συσκευής με το ηλεκτρικό δίκτυο δεν επιτρέπεται να χρησιμοποιηθεί πολύπριζο ή επέκταση καλωδίου (μπαλαντέζα). Η επέκταση καλωδίου ή το πολύπριζο δεν εγγυώνται την απαιτούμενη ασφάλεια της συσκευής (π.χ. κίνδυνος υπερθέρμανσης).

ει - Υποδείξεις ασφαλείας

▶ Μην ανοίγετε σε καμία περίπτωση το περίβλημα του πλυντηρίου πιάτων. Αν ενδεχομένως αγγίξετε συνδέσεις από τις οποίες διέρχεται ηλεκτρικό ρεύμα καθώς και αν κάνετε αλλαγές στην ηλεκτρική και μηχανική κατασκευή είναι επικίνδυνο για τη σωματική σας ακεραιότητα και μπορεί να προκαλέσει δυσλειτουργίες στη συσκευή.

▶ Αν είναι κατεστραμμένο το καλώδιο σύνδεσης, το πλυντήριο πιάτων δεν επιτρέπεται να τεθεί σε λειτουργία. Αν το καλώδιο σύνδεσης καταστραφεί, πρέπει να το αντικαταστήσετε με ένα κατάλληλο καλώδιο. Για λόγους ασφαλείας, η αντικατάσταση επιτρέπεται να γίνει μόνο από το Miele Service ή από ειδικό με τα κατάλληλα προσόντα.

▶ Σε περιπτώσεις επισκευών ή συντήρησης, αποσυνδέετε τη συσκευή από το ηλεκτρικό δίκτυο.

▶ Στο πλαστικό κουτί, στη σύνδεση παροχής νερού, υπάρχουν δύο ηλεκτρικές βαλβίδες. Για το λόγο αυτό δεν επιτρέπεται να το βουτάτε σε νερό.

▶ Στο σωλήνα παροχής υπάρχουν ηλεκτρικά καλώδια. Για το λόγο αυτό δεν επιτρέπεται να κόβετε το σωλήνα, ακόμη κι αν αυτός έχει μεγάλο μήκος.

▶ Το ενσωματωμένο σύστημα προστασίας Waterproof προστατεύει με ασφάλεια από οποιαδήποτε διαρροή νερού, υπό τις εξής προϋποθέσεις:

- να έχει γίνει σωστά η εγκατάσταση,
- να γίνεται άμεση αποκατάσταση μιας βλάβης καθώς και άμεση αντικατάσταση ενός εξαρτήματος με εμφανή βλάβη,
- να είναι κλειστή η βρύση, σε μακρόχρονη απουσία (π.χ. διακοπές).

Το σύστημα προστασίας Waterproof λειτουργεί ακόμη και όταν το πλυντήριο πιάτων είναι απενεργοποιημένο. Το πλυντήριο πιάτων δεν πρέπει όμως να έχει αποσυνδεθεί από το ηλεκτρικό δίκτυο.

► Το δικαίωμά σας να εγείρετε αξιώσεις εγγύησης χάνεται, σε περίπτωση που η συσκευή δεν επισκευαστεί από εξουσιοδοτημένο τεχνικό του Miele Service.

Σωστή χρήση

► Το πλυντήριο πιάτων είναι κατασκευασμένο μόνο για λειτουργία με νερό και για απορρυπαντικά κατάλληλα για πλυντήρια πιάτων, και δεν επιτρέπεται η χρήση υλικών με οργανικά διαλυτικά ή εύφλεκτων υγρών.

Υπάρχει κίνδυνος έκρηξης και κίνδυνος καταστροφής από ζημιά των ελαστικών και πλαστικών μερών και από τη διαρροή υγρών που προκαλείται από αυτήν.

► Μπορεί να τραυματιστείτε από την ανοιχτή πόρτα της συσκευής ή να σκοντάψετε σε αυτή. Μην αφήνετε την πόρτα της συσκευής ανοιχτή χωρίς να υπάρχει λόγος.

► Μη στηρίζετε, ούτε να κάθεστε πάνω στην ανοιχτή πόρτα. Το πλυντήριο πιάτων μπορεί να ανατραπεί ή να πάθει ζημιά.

► Μετά από εργασίες στο δίκτυο νερού, πρέπει εξαερωθεί ο σωλήνας παροχής νερού του πλυντηρίου πιάτων, αλλιώς υπάρχει κίνδυνος να προκληθεί ζημιά σε εξαρτήματα της συσκευής.

► Λάβετε υπόψη σας την υψηλή θερμοκρασία κατά τη λειτουργία του πλυντηρίου πιάτων. Κατά το άνοιγμα της πόρτας υπάρχει κίνδυνος εγκαύματος! Τα πλυμένα σκεύη, τα κάνιστρα και οι προσθήκες πρέπει πρώτα να κρυώσουν. Αν χρειάζεται, αδειάστε καυτά υπολείμματα νερού από κοίλα μέρη στον κάδο.

► Το νερό μέσα στον κάδο δεν είναι πόσιμο!

► Διάφορες προκαταρκτικές εργασίες στα σκεύη (π.χ. με υγρό πλύσης πιάτων στο χέρι και άλλα απορρυπαντικά), καθώς και ορισμένα είδη βρωμιάς αλλά και μερικά απορρυπαντικά, προκαλούν τη δημιουργία έντονου αφρού. Ο αφρός επιδρά αρνητικά στο αποτέλεσμα καθαρισμού.

el - Υποδείξεις ασφαλείας

- ▶ Ο αφρός που βγαίνει από τον κάδο μπορεί να προκαλέσει υλικές ζημιές στο πλυντήριο πιάτων. Όταν αρχίσει να βγαίνει αφρός, διακόψτε αμέσως το πρόγραμμα και αποσυνδέστε το πλυντήριο πιάτων από το ηλεκτρικό ρεύμα!
- ▶ Αν το δάπεδο είναι υγρό υπάρχει κίνδυνος να γλιστρήσετε, ο οποίος είναι μεγαλύτερος ή μικρότερος σε συνάρτηση με την ποιότητα του υποστρώματος και των υποδημάτων σας. Διατηρείτε το δάπεδο κατά το δυνατόν στεγνό, και απομακρύνετε τα υγρά αμέσως με τα κατάλληλα μέσα. Κατά την απομάκρυνση επικίνδυνων ουσιών και καυτών υγρών πρέπει να λαμβάνονται τα κατάλληλα μέτρα προστασίας.
- ▶ Κατά τη χρήση απορρυπαντικών και ειδικών καθαριστικών λάβετε υπόψη σας οπωσδήποτε τις υποδείξεις του κατασκευαστή του απορρυπαντικού. Χρησιμοποιείτε το εκάστοτε απορρυπαντικό μόνο για την περίπτωση που προβλέπεται από τον κατασκευαστή, έτσι ώστε να αποφύγετε τυχόν υλικές ζημιές και ενδεχ. έντονες χημικές αντιδράσεις (π.χ. αντίδραση κροτούντος αερίου).
- ▶ Η Miele δεν φέρει ευθύνη για τα αποτελέσματα των χημικών απορρυπαντικών στο υλικό των σκευών. Λάβετε υπόψη σας τις υποδείξεις του κατασκευαστή του απορρυπαντικού για τους όρους αποθήκευσης, τη χρήση και τη δοσολογία.
- ▶ Μην εισπνέετε απορρυπαντικά σε μορφή σκόνης! Προσέχετε επίσης να μην καταπιείτε απορρυπαντικά. Τα απορρυπαντικά πλυντηρίων πιάτων μπορεί να προκαλέσουν τραυματισμούς στη μύτη, στο στόμα και στον φάρυγγα. Σε περίπτωση εισπνοής ή κατάποσης του απορρυπαντικού απευθυνθείτε άμεσα σε γιατρό.
- ▶ Άτομα άνω των 16 ετών τα οποία έχουν λάβει επαρκείς οδηγίες επιτρέπεται να ανεφοδιάζουν με χημικά καθαριστικά και να αλλάζουν τα μπιτόνια.
- ▶ Τα απορρυπαντικά υγρά ή σε σκόνη που περιέχουν ενεργό χλώριο πρέπει να αποφεύγονται. Η χρήση τους μπορεί να προκαλέσει ζημιά στα πλαστικά μέρη και τις φλάντζες του πλυντηρίου πιάτων.

- ▶ Για να αποφύγετε τυχόν υλικές ζημιές και διάβρωση δεν επιτρέπεται η εισχώρηση οξέων, χλωριούχων διαλυμάτων και διαβρωτικών σιδηρούχων προϊόντων στον χώρο πλύσης και στην εξωτερική επένδυση.
- ▶ Στο πλυντήριο πιάτων δεν επιτρέπεται να πλένετε σκεύη με υπολείμματα από στάχτη, άμμο, κερί, λιπαντικό ή χρώμα. Αυτά τα υλικά προκαλούν βλάβες στη λειτουργία του πλυντηρίου.
- ▶ Η συσκευή και ο χώρος γύρω από αυτήν δεν επιτρέπεται να ψεκάζονται με νερό, για να καθαρίσουν, π.χ. με λάστιχο ποτίσματος ή με συσκευή καθαρισμού υψηλής πίεσης.
- ▶ Κατά την τοποθέτηση διαφόρων αιχμηρών μαχαιροπίρουνων, προσέχετε η τελική τους διάταξη να είναι κατά τέτοιο τρόπο, ώστε να μην υπάρχει κανένας κίνδυνος τραυματισμού.
- ▶ Πριν από την τοποθέτηση αφαιρείτε όλα τα μεγάλα υπολείμματα τροφών από τα σκεύη.

Προστασία για τα παιδιά

- ▶ Επιτηρείτε πάντα τα παιδιά που παίζουν κοντά στη συσκευή. Μην επιτρέπετε ποτέ στα παιδιά να παίζουν με τη συσκευή. Υφίσταται μεταξύ άλλων ο κίνδυνος, να κλειστούν τα παιδιά στη συσκευή.
- ▶ Πρέπει να κρατάτε μακριά από τη συσκευή παιδιά κάτω των οκτώ ετών, εκτός εάν βρίσκονται διαρκώς υπό την επιτήρησή σας.
- ▶ Τα παιδιά άνω των οχτώ ετών, επιτρέπεται να χρησιμοποιήσουν τη συσκευή χωρίς επιτήρηση, μόνο όταν τους δοθούν οι κατάλληλες οδηγίες, ώστε να μπορούν να τη χρησιμοποιήσουν με ασφάλεια. Πρέπει να αναγνωρίζουν και να καταλαβαίνουν τους πιθανούς κινδύνους ενός λάθος χειρισμού.
- ▶ Όταν είναι ενεργοποιημένο το αυτόματο άνοιγμα πόρτας δεν επιτρέπεται να βρίσκονται μικρά παιδιά στην περιοχή του ανοίγματος της πόρτας του πλυντηρίου πιάτων. Σε περίπτωση δυσλειτουργίας, κάτι που είναι απίθανο, υπάρχει κίνδυνος τραυματισμού.

ei - Υποδείξεις ασφαλείας

► Κρατάτε πάντα τα παιδιά μακριά από τα χημικά επεξεργασίας. Τα χημικά υλικά είναι καυστικά στο στόμα και στο φάρυγγα και επιπλέον μπορούν να προκαλέσουν ασφυξία. Γι' αυτό το λόγο κρατάτε τα παιδιά μακριά από το ανοιχτό πλυντήριο πιάτων. Μπορεί να υπάρχουν ακόμη υπολείμματα χημικών υλικών μέσα σε αυτό. Αν το παιδί καταπιεί χημικά, απευθυνθείτε άμεσα σε γιατρό.

Εξαρτήματα

- ▶ Χρησιμοποιείτε αποκλειστικά και μόνο γνήσια εξαρτήματα Miele. Αν χρησιμοποιήσετε εξαρτήματα άλλου κατασκευαστή, το δικαίωμά σας να προβάλετε αξιώσεις, που απορρέουν από την εγγύηση ή/και την ευθύνη για ελαττωματικά προϊόντα, χάνεται.
- ▶ Η Miele σάς παρέχει εγγύηση παράδοσης για λειτουργικά ανταλλακτικά για έως και 15 χρόνια, τουλάχιστον όμως για 10 χρόνια, μετά τη διακοπή της παραγωγής του πλυντηρίου πιάτων σας.

Μεταφορά

- ▶ Μεταφέρετε το πλυντήριο πιάτων μόνο όρθιο, ώστε να μην εισρεύσει υπόλοιπο νερού στο ηλεκτρικό σύστημα ελέγχου και προκληθούν βλάβες.
- ▶ Για τη μεταφορά αδειάζετε το πλυντήριο πιάτων και στερεώνετε όλα τα χαλαρά εξαρτήματα π.χ. κάνιστρα, σωλήνες και καλώδια.

Ο κατασκευαστής δεν μπορεί να θεωρηθεί υπεύθυνος για βλάβες που προκύπτουν από λανθασμένη χρήση ή αμέλεια των υποδείξεων ασφαλείας.

el - Αρχική λειτουργία

Βασικές ρυθμίσεις

Ενεργοποίηση του πλυντηρίου πιάτων

- Ανοίξτε την πόρτα.
- Θέστε σε λειτουργία το πλυντήριο πιάτων με το πλήκτρο αφής .

Όταν θέτετε σε λειτουργία το πλυντήριο πιάτων, εμφανίζεται η οθόνη υποδοχής και ηχεί η μελωδία καλωσορίσματος.

Ρύθμιση γλώσσας

Η οθόνη μεταφέρεται αυτόματα στη ρύθμιση γλώσσας.

- Επιλέξτε την επιθυμητή γλώσσα με τα πλήκτρα αφής \vee/\wedge καθώς και τη χώρα εφόσον απαιτείται και επιβεβαιώστε με *OK*.

Η ρυθμισμένη γλώσσα εμφανίζεται με το σημάδι τσεκαρίσματος \checkmark .

Ρύθμιση του Miele@home

Στην οθόνη εμφανίζεται το μήνυμα Miele@home.

- Εάν επιθυμείτε να ρυθμίσετε απευθείας το Miele@home, επιβεβαιώστε με *OK*.

Χρήσιμη συμβουλή: Εάν επιθυμείτε να αναβάλετε τη ρύθμιση για αργότερα, επιλέξτε παράληψη και επιβεβαιώστε με *OK*.

Έχετε 2 δυνατότητες για να συνδέσετε το πλυντήριο πιάτων σας στο δίκτυο WLAN:

- Επιλέξτε την επιθυμητή μέθοδο σύνδεσης και επιβεβαιώστε με *OK*.

1. Σύνδεση μέσω App

2. Σύνδεση μέσω WPS
(WPS=Wi-Fi Protected Setup)

Η οθόνη και η εκάστοτε εφαρμογή Miele σας καθοδηγούν στα επόμενα βήματα.

Ρύθμιση ώρας

Με τη σύνδεση στο δίκτυο WLAN η ώρα ενημερώνεται αυτόματα.

Η οθόνη αλλάζει και μεταβαίνει στη ρύθμιση της ώρας.

Η ενημερωμένη ώρα είναι απαραίτητη για τη χρήση της επιλογής «Χρονόμετρο».

- Ρυθμίζετε με τα πλήκτρα αφής \vee/\wedge τις ώρες και επιβεβαιώνετε με το πλήκτρο αφής *OK*.
- Στη συνέχεια ρυθμίζετε τα λεπτά και επιβεβαιώνετε με *OK*.

Αν κρατάτε πατημένα τα πλήκτρα αφής \vee ή \wedge , η μέτρηση γίνεται αυτόματα είτε προς τα πάνω είτε προς τα κάτω.

Ρύθμιση σκληρότητας νερού

Η οθόνη αλλάζει και μεταβαίνει στη ρύθμιση της σκληρότητας νερού.

- Προγραμματίστε το πλυντήριο πιάτων ακριβώς στη σκληρότητα του νερού που υπάρχει στο σπίτι σας.
- Για τη ακριβή σκληρότητα νερού της οικίας σας, μπορείτε εφόσον χρειάζεται να ενημερωθείτε από την αρμόδια υπηρεσία ύδρευσης.

- Αν η σκληρότητα νερού δεν είναι σταθερή (π.χ. 10-15°dH), θα πρέπει να προγραμματίζετε πάντα τη μεγαλύτερη τιμή (σε αυτό το παράδειγμα 15°dH).

Αν χρειαστεί αργότερα να καλέσετε το Miele Service, διευκολύνετε τον αρμόδιο τεχνικό αν γνωρίζετε τη σκληρότητα του νερού.

Γι' αυτό παρακαλούμε να συμπληρώσετε τη σκληρότητα νερού:

_____ °dH

Εργοστασιακά έχει προγραμματιστεί σκληρότητα νερού 14°dH.

- Ρυθμίστε τη σκληρότητα νερού στο σπίτι σας και επιβεβαιώστε με **OK**.

Στη συνέχεια εμφανίζονται υποδείξεις.

Αφού επιβεβαιώσετε αυτή την υπόδειξη με το **OK** εμφανίζονται ενδεχομένως οι δύο ενδείξεις ανεπάρκειας S προσθέστε αλάτι και * προσθέστε λαμπруντικό.

- Αν χρειάζεται, προσθέστε αλάτι και λαμπруντικό (βλ. κεφ. «Πρώτη έναρξη λειτουργίας», ενότητα «Αλάτι αναγέννησης» και «Λαμπруντικό»).
- Επιβεβαιώστε τα μηνύματα με **OK**.

Στην οθόνη εμφανίζεται για σύντομο χρονικό διάστημα το επιλεγμένο πρόγραμμα και ανάβει το αντίστοιχο πλήκτρο αφής.

Στη συνέχεια εμφανίζεται ενδεχομένως για μερικά δευτερόλεπτα η πρόγνωση κατανάλωσης νερού για το επιλεγμένο πρόγραμμα.

Στη συνέχεια η οθόνη μεταβαίνει στην ένδειξη της προβλεπόμενης διάρκειας προγράμματος για το επιλεγμένο πρόγραμμα.

Άνοιγμα πόρτας

Σε κάποια προγράμματα η πόρτα ανοίγει αυτόματα αφήνοντας ένα κενό για να στεγνώσουν καλύτερα τα σκεύη. Μπορείτε, αν θέλετε, να ακυρώσετε αυτή τη λειτουργία.

Το πλυντήριο πιάτων είναι εξοπλισμένο με ένα μηχανοκίνητο σύστημα ανοίγματος πόρτας, το οποίο ενεργοποιείται με το χτύπημα (λειτουργία «Knock2open»).

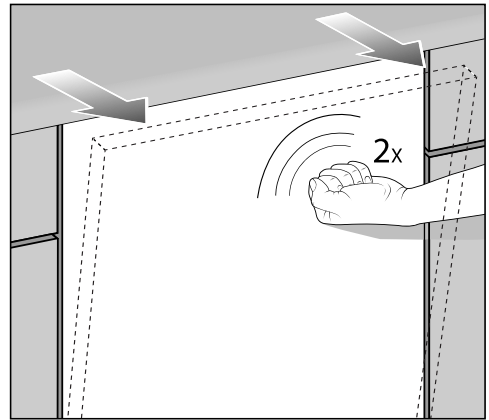

- Χτυπήστε δύο φορές γρήγορα στο επάνω μέρος της πρόσοψης της πόρτας.

Η πόρτα ανοίγει αφήνοντας ένα κενό.

- Πιάστε την πόρτα από το άνω άκρο και τραβήξτε την από την ασφάλιση.

el - Αρχική λειτουργία

Η ράγα του κλειστρου πόρτας εισέρχεται προς τα μέσα.

Μην κρατάτε τη ράγα του κλειστρου πόρτας, όταν εισέρχεται μέσα, για να μην προκληθεί τεχνική βλάβη.

Αν ανοίξετε την πόρτα κατά τη διάρκεια του προγράμματος, διακόπτονται αυτόματα οι λειτουργίες πλύσης.

Μπορείτε να αλλάξετε τον αριθμό των χτυπημάτων ή να απενεργοποιήσετε τη λειτουργία.

 Κίνδυνος εγκαύματος λόγω καυτού νερού.

Κατά τη διάρκεια της λειτουργίας το νερό μέσα στο πλυντήριο πιάτων μπορεί να είναι καυτό.

Για τον λόγο αυτόν, ανοίγετε την πόρτα κατά τη διάρκεια της λειτουργίας μόνο με μεγάλη προσοχή.

 Κίνδυνος τραυματισμού λόγω αυτόματου ανοίγματος της πόρτας. Η πόρτα μπορεί να ανοίξει αυτόματα στη λήξη ενός προγράμματος. Μην εμποδίζετε την περιοχή ανοίγματος της πόρτας.

Κλείνετε την πόρτα

- Σπρώχνετε τα κόνιστρα προς τα μέσα.
- Πιέζετε ελαφρά την πόρτα, μέχρι να βεβαιωθείτε ακουστικά ότι έπιασε το κλείστρο.

Η πόρτα κλείνει τότε αυτόματα.

 Κίνδυνος σύνθλιψης λόγω πόρτας που κλείνει.

Κατά το κλείσιμο της πόρτας μπορείτε να μαγκώσετε τα δάκτυλά σας. Μην αγγίζετε την περιοχή του κλειστρου της πόρτας.

Προσθήκη αλατιού

 Ζημιές λόγω χρήσης ακατάλληλου αλατιού.

Ορισμένα είδη αλατιού ενδέχεται να περιέχουν στοιχεία αδιάλυτα στο νερό, τα οποία προκαλούν δυσλειτουργία του αποσκληρυντή. Χρησιμοποιείτε μόνο ειδικό, κατά το δυνατόν χονδρό αλάτι, ή άλλα κορεσμένα αλάτια.

 Ζημιές λόγω διείδυσης απορρυπαντικού στο σύστημα αποσκληρυνσης.

Το απορρυπαντικό καταστρέφει το σύστημα αποσκληρυνσης.

Μην τοποθετείτε απορρυπαντικό (ακόμη και υγρό απορρυπαντικό) στο δοχείο αλατιού.

Πριν από το πρώτο γέμισμα με αλάτι, πρέπει να γεμίσετε το δοχείο αλατιού με περίπου 2 l νερό, για να διαλυθεί το αλάτι.

Μετά την έναρξη λειτουργίας υπάρχει πάντα επαρκής ποσότητα νερού στο δοχείο αλατιού.

- Βγάλτε το κάτω κόνιστρο από τον χώρο πλύσης και ανοίξετε το βιδωτό καπάκι του δοχείου αλατιού.
- Αρχικά γεμίστε το δοχείο αλατιού με περίπου 2 l νερό.

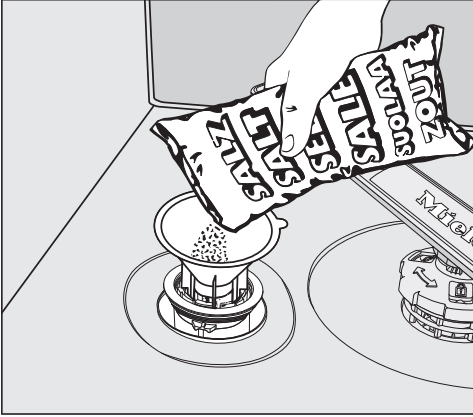

- Τοποθετήστε τη χοάνη πλήρωσης και γεμίστε το δοχείο αλατιού με αλάτι μέχρι επάνω. Το δοχείο χωράει, ανάλογα με το είδος του αλατιού, έως και 2 kg αλάτι.
- Καθαρίστε την περιοχή πλήρωσης από υπολείμματα αλατιού. Έπειτα βιδώστε σφιχτά το βιδωτό καπάκι στο δοχείο αλατιού.

Προσθήκη λαμπρυντικού

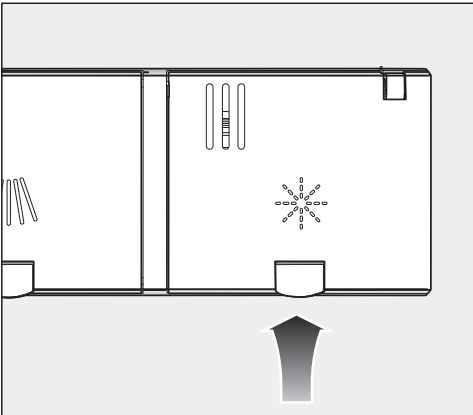

- Ανασηκώστε το κίτρινο πλήκτρο στο καπάκι του δοχείου λαμπρυντικού ✨.

Το καπάκι ανοίγει.

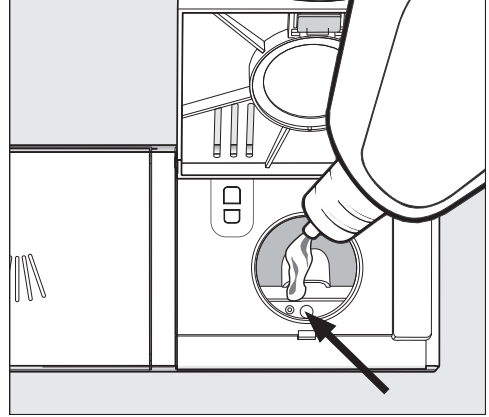

- Προσθέστε μόνο τόσο λαμπρυντικό έως ότου η ένδειξη στάθμης πλήρωσης (βέλος) με την πόρτα ανοιχτή σε οριζόντια θέση να σκουρύνει.

Η χωρητικότητα του δοχείου λαμπρυντικού είναι περ. 110 ml.

- Κλείστε το καπάκι και βεβαιωθείτε ότι έχει ασφαλίσει, καθώς διαφορετικά μπορεί κατά τη διάρκεια της πλύσης να εισχωρήσει νερό στο δοχείο λαμπρυντικού.
- Σκουπίστε καλά τα σημεία που τυχόν έχει χυθεί λαμπρυντικό, ώστε να αποφύγετε την έντονη δημιουργία αφρού στο επόμενο πρόγραμμα.

Για να επιτύχετε το βέλτιστο αποτέλεσμα πλύσης, μπορείτε να προσαρμόσετε τη δοσολογία του λαμπρυντικού.

Τομέας εφαρμογής

Το απορρυπαντικό πρέπει να επιλέγεται σε συνάρτηση με το είδος της εφαρμογής. Σε περίπτωση χρήσης σε **επαγγελματικό περιβάλλον** συνιστάται η χρήση επαγγελματικών απορρυπαντικών.

Μπορείτε να παραγγείλετε εύκολα απορρυπαντικά σε σκόνη και υγρά απορρυπαντικά καθώς και άλλα χημικά μέσα καθαρισμού και απολύμανσης για την επαγγελματική χρήση του πλυντηρίου πιάτων σας μέσω της ιστοσελίδας της Miele:

<https://shop.miele-professional.de/procare-shine/>



Για χρήση σε **οικιακό περιβάλλον** συνιστάται η χρήση απορρυπαντικών για οικιακά πλυντήρια πιάτων, π.χ. τα απορρυπαντικά που προτείνει η Miele από την γκάμα των προϊόντων της. Μπορείτε να παραγγείλετε εύκολα απορρυπαντικά σε σκόνη και άλλα αναλώσιμα για τη χρήση του πλυντηρίου πιάτων σας σε οικιακό περιβάλλον μέσω της εφαρμογής Miele@mobile ή μέσω της ιστοσελίδας της Miele: <https://www.miele.de/haushalt/produktauswahl-miele-spuelmittel>



Απορρυπαντικό σε σκόνη και ταμπλέτες απορρυπαντικού

Χρησιμοποιείτε μόνο απορρυπαντικό σε σκόνη ή ταμπλέτες απορρυπαντικού στη συσκευή δοσομέτρησης πόρτας.

Χρησιμοποιείτε αποκλειστικά ταμπλέτες απορρυπαντικού που διαλύονται εύκολα.

Κατάλληλες ταμπλέτες θα βρείτε στη γκάμα απορρυπαντικών της Miele. Σε περίπτωση χρήσης απορρυπαντικών πολλαπλής δράσης (ταμπλέτες, οι οποίες εκτός από καθαριστική δράση περιέχουν και λαμπρυντικό και αποσκληρυντικό νερού) συνιστάται λόγω των σύντομων χρόνων λειτουργίας και ανάλογα με την ποιότητα του νερού η επιπλέον χρήση λαμπρυντικού και αλατιού αναγέννησης (σε μειωμένη συγκέντρωση).

- Βάζετε απορρυπαντικό σε σκόνη ή ταμπλέτες απορρυπαντικού στη θήκη απορρυπαντικού.

Δοσομέτρηση απορρυπαντικού

Η θήκη απορρυπαντικού χωράει το πολύ έως 50 ml απορρυπαντικού.

Οι ενδείξεις 20, 30, max. στη θήκη απορρυπαντικού χρησιμεύουν ως αναφορά για τη δοσομέτρηση. Με την πόρτα οριζόντια ανοιχτή υποδεικνύουν τον βαθμό πλήρωσης της θήκης κατά προσέγγιση σε ml καθώς και τη μέγιστη στάθμη πλήρωσης.

Για απορρυπαντικά σε σκόνη αποδίδουν ανάλογα με τον κατασκευαστή και το

μέγεθος των κόκκων την κατά προσέγγιση ποσότητα πλήρωσης σε γραμμάρια.

- Ακολουθείτε πάντα τις οδηγίες δοσολογίας που υπάρχουν πάνω στη συσκευασία του απορρυπαντικού.
- Αν δεν υπάρχει κάποια άλλη οδηγία, τοποθετήστε στη θήκη απορρυπαντικού μια ταμπλέτα καθαρισμού ή, ανάλογα με τον βαθμό λερώματος των σκευών, 20 έως 30 ml απορρυπαντικού.

Αν χρησιμοποιήσετε λιγότερη από τη συνιστώμενη ποσότητα απορρυπαντικού, υπάρχει περίπτωση τα σκεύη να μην πλυθούν καλά.

Προσθήκη απορρυπαντικού

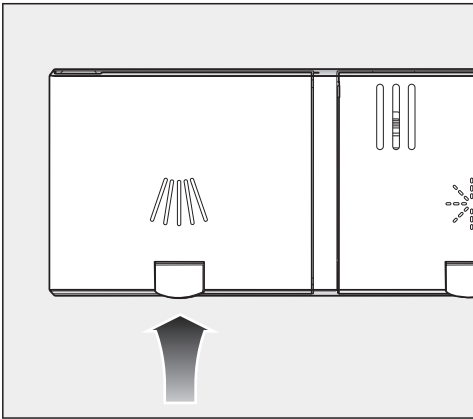

- Ανασηκώστε το κίτρινο πλήκτρο στο καπάκι της θήκης απορρυπαντικού .

Το καπάκι ανοίγει.

Το καπάκι ανοίγει επίσης και μετά από τη διεξαγωγή ενός προγράμματος.

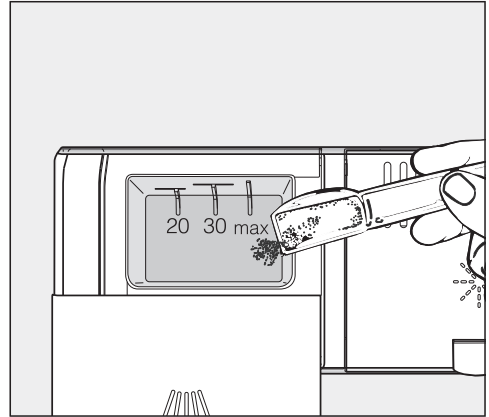



- Τοποθετήστε το απορρυπαντικό στη θήκη απορρυπαντικού.
- Κλείστε το καπάκι της θήκης απορρυπαντικού, μέχρι να ασφαλίσει αισθητά.

Υγρό απορρυπαντικό

Το πλυντήριο πιάτων μπορεί κατόπιν επιθυμίας του πελάτη να εξοπλιστεί με μια εξωτερική αντλία δοσομέτρησης για υγρό απορρυπαντικό (δοσομετρική μονάδα, DOS).

Για ιδιαίτερους λεκέδες και όταν χρησιμοποιείται υγρό απορρυπαντικό, απευθυνθείτε στο Miele Service, για να προσαρμόσετε το απορρυπαντικό κατά τον βέλτιστο τρόπο στην κάθε περίπτωση.

Ενεργοποίηση του πλυντηρίου πιάτων

- Ανοίξτε τη βρύση, αν είναι κλειστή.
- Ανοίξτε την πόρτα.
- Ελέγξτε, αν οι βραχίονες ψεκασμού περιστρέφονται ελεύθερα.
- Αγγίξτε το πλήκτρο αφής .
Εάν το πλυντήριο πιάτων ήταν προηγούμενως απενεργοποιημένο για περισσότερο από 1 λεπτό, πρέπει να πιέσετε λίγο περισσότερο το πλήκτρο αφής  (προστασία για καθάρισμα).

Στην οθόνη εμφανίζεται για σύντομο χρονικό διάστημα το επιλεγμένο πρόγραμμα και ανάβει το αντίστοιχο πλήκτρο αφής.

Στη συνέχεια εμφανίζεται ενδεχομένως για μερικά δευτερόλεπτα η πρόγνωση για την κατανάλωση νερού του επιλεγμένου προγράμματος.

Στη συνέχεια η οθόνη μεταβαίνει στην ένδειξη της προβλεπόμενης διάρκειας του επιλεγμένου προγράμματος.

Επιλογή προγράμματος

Επιλέξτε το πρόγραμμα ανάλογα με το είδος των σκευών και τον βαθμό λερώματος.

Στο κεφάλαιο «**Επισκόπηση προγραμμάτων**» περιγράφονται τα προγράμματα και οι τομείς εφαρμογής τους.

- Αγγίξτε το πλήκτρο αφής του επιθυμητού προγράμματος.

Το πλήκτρο αφής του επιλεγμένου προγράμματος ανάβει.

Στη θέση  υπάρχουν και άλλα προγράμματα.

- Αγγίξτε κατά περίπτωση το πλήκτρο αφής .

Στην οθόνη εμφανίζεται το πρώτο από τα υπόλοιπα προγράμματα.

- Επιλέξτε με τα πλήκτρα αφής \vee/\wedge το επιθυμητό πρόγραμμα στην οθόνη.







Τώρα μπορείτε να επιλέξετε τις επιλογές προγράμματος.

Αν έχουν επιλεγεί επιλογές προγράμματος, ανάβουν τα αντίστοιχα πλήκτρα αφής.

Ένδειξη της διάρκειας προγράμματος

Πριν από μια έναρξη προγράμματος εμφανίζεται στην οθόνη η προβλεπόμενη διάρκεια του επιλεγμένου προγράμματος. Κατά τη διάρκεια διεξαγωγής του προγράμματος με ανοιχτή πόρτα εμφανίζεται ο υπολειπόμενος χρόνος μέχρι τη λήξη του προγράμματος.

Η κάθε φάση του προγράμματος διακρίνεται από ένα σύμβολο:

-  πρόπλυση/μούλιασμα
-  καθαρισμός
-  ενδιάμεσο ξέβγαλμα
-  ξέβγαλμα με λαμπρυντικό
-  στέγνωμα
-  λήξη

Η διάρκεια που εμφανίζεται στην ένδειξη, μπορεί στο ίδιο πρόγραμμα να διαφέρει κάθε φορά. Η διάρκεια του προγράμματος εξαρτάται π.χ. από τη θερμοκρασία του εισερχόμενου νερού, τον κύκλο αναγέννησης του συστήματος αποσκλήρυνσης, το είδος του απορρυπαντικού, την ποσότητα των σκευών και τον βαθμό λερώματος αυτών.

Την πρώτη φορά που θα επιλέξετε ένα πρόγραμμα εμφανίζεται μια τιμή που αντιστοιχεί στη μέση διάρκεια του προγράμματος σε σύνδεση με κρύο νερό.

Κάθε φορά που διεξάγεται το πρόγραμμα το σύστημα ελέγχου διορθώνει τη διάρκεια του προγράμματος σύμφωνα με τη θερμοκρασία του εισερχόμενου νερού και την ποσότητα των σκευών.

Έναρξη προγράμματος

- Εκκινήστε το πρόγραμμα, κλείνοντας την πόρτα.
Επιβεβαιώστε τα μηνύματα που εμφανίστηκαν προηγουμένως στην οθόνη με το *OK*.

Ο οπτικός έλεγχος λειτουργίας ανάβει ως επιβεβαίωση για την έναρξη μιας διεξαγωγής προγράμματος.

Κατά τη διάρκεια διεξαγωγής ενός προγράμματος μπορείτε, ενώ η πόρτα είναι ανοιχτή, να εμφανίσετε με το *OK* το όνομα του τρέχοντος προγράμματος.

 Κίνδυνος εγκαύματος λόγω καυτού νερού.

Κατά τη διάρκεια της λειτουργίας το νερό μέσα στο πλυντήριο πιάνων μπορεί να είναι καυτό.

Για τον λόγο αυτόν, ανοίγετε την πόρτα κατά τη διάρκεια της λειτουργίας μόνο με μεγάλη προσοχή.

Λήξη προγράμματος

Κατά τη λήξη ενός προγράμματος και με την πόρτα κλειστή αναβοσβήνει αργά ο οπτικός έλεγχος λειτουργίας και ενδεχομένως ηχούν ηχητικά σήματα.

Ο οπτικός έλεγχος λειτουργίας σβήνει 10 λεπτά μετά τη λήξη του προγράμματος με κλειστή πόρτα.

Το πρόγραμμα έχει τελειώσει, όταν στην οθόνη εμφανίζεται το μήνυμα  Έτοιμο.

Εάν είναι ενεργοποιημένη η λειτουργία «AutoOpen», η πόρτα σε μερικά προγράμματα ανοίγει αυτόματα αφήνοντας ένα κενό. Κατά αυτόν τον τρόπο βελτιώνεται το στέγνωμα.

Όταν είναι ενεργοποιημένη η λειτουργία προγραμματισμού κατανάλωση, μπορείτε στο σημείο αυτό να εμφανίσετε την πραγματική κατανάλωση νερού του προγράμματος που μόλις τελείωσε.

Η τουρμπίνα στεγνώματος λειτουργεί ενδεχομένως για λίγα λεπτά ακόμη μετά τη λήξη του προγράμματος.

Ζημιές λόγω υδρατμών.

Οι υδρατμοί μπορεί να προκαλέσουν ζημιές σε ευαίσθητες άκρες πάγκων εργασίας, εάν μετά τη λήξη του προγράμματος ανοίξετε την πόρτα και η τουρμπίνα δεν συνεχίζει να λειτουργεί.



Αν έχετε απενεργοποιήσει το αυτόματο άνοιγμα πόρτας και παρόλα αυτά θέλετε να ανοίξετε την πόρτα μετά τη λήξη του προγράμματος, θα πρέπει να την ανοίξετε τελείως.

Απενεργοποίηση πλυντηρίου πιάτων

- Ανοίξετε την πόρτα.
- Μπορείτε οποιαδήποτε στιγμή να θέσετε εκτός λειτουργίας το πλυντήριο πιάτων με το πλήκτρο αφής .
- Επιβεβαιώστε την ερώτηση απενεργοπ συσκευής με **OK**.

Εάν θέσετε εκτός λειτουργίας το πλυντήριο πιάτων κατά τη διάρκεια διεξαγωγής ενός προγράμματος, το πρόγραμμα διακόπτεται.

Με αυτόν τον τρόπο μπορείτε επίσης να διακόψετε ένα χρονόμετρο σε λειτουργία.









- Εάν έχετε αγγίξει το πλήκτρο αφής , αλλά παρόλα αυτά δεν θέλετε να διακόψετε το πρόγραμμα, επιλέξτε στην οθόνη με το πλήκτρο  την επιλογή μην απενεργ συσκευή και επιβεβαιώστε με **OK**.

Ζημιές λόγω διαρροής νερού.

Το νερό που διαρρέει μπορεί να προκαλέσει ζημιές.

Για λόγους ασφαλείας, κλείνετε τη βρύση, εάν απουσιάσετε για μεγαλύτερο χρονικό διάστημα, π.χ. κατά τη διάρκεια των διακοπών.

ei - Πίνακας προγραμμάτων

Πρόγραμμα	Χρήση	<p>Απορρυπαντικό</p> <p>Τα παρακάτω στοιχεία αναφέρονται σε προϊόντα καθαρισμού της Miele.</p> <p>Λάβετε υπόψη σας τα στοιχεία του κατασκευαστή!</p> <p>Θήκη απορρυπαντικού  ¹⁾</p>
 Σύντομο	Για φρέσκα υπολείμματα φαγητών που δεν έχουν ξεραθεί.	20-25 g ή 1 ταμπλέτα
 Γενικό	Για κανονικά, ελαφρώς ξεραμένα υπολείμματα τροφών.	20-25 g ή 1 ταμπλέτα
 Εντατικό	Για καμένα, πολύ κολλημένα, και ξεραμένα, αμυλούχα ή πρωτεϊνούχα υπολείμματα φαγητών ¹⁾	20-25 g ή 1 ταμπλέτα
 Ποτήρια	Ειδικό πρόγραμμα για ποτήρια.	20-25 g ή 1 ταμπλέτα
 ECO *)	Πρόγραμμα εξοικονόμησης ενέργειας μεγάλης διάρκειας	20-25 g ή 1 ταμπλέτα
 Baby care	Ειδικό πρόγραμμα υγιεινής για σκεύη με υψηλές απαιτήσεις υγιεινής	20-25 g ή 1 ταμπλέτα
 Πλαστικά	Ειδικό πρόγραμμα για πλαστικά.	20-25 g ή 1 ταμπλέτα
 πρόπλυση με κρύο	Για να ξεπλύνετε πολύ λερωμένα σκεύη π.χ. για την εκ των προτέρων απομάκρυνση της βρομιάς ή για να αποφύγετε να ξεραθεί ακόμη περισσότερο η βρομιά, όταν δεν υπάρχει λόγος να διεξάγετε ένα ολοκληρωμένο πρόγραμμα.	

*) Αυτό το πρόγραμμα σ' ότι αφορά τον συνδυασμό κατανάλωσης ρεύματος και νερού για το πλύσιμο λερωμένων σκευών αυτού του είδους είναι το πιο αποτελεσματικό. (σταθερή διεξαγωγή προγράμματος που δεν μπορεί να αλλάξει)

¹⁾ βλ. κεφάλαιο «Απορρυπαντικό»

el - Τεχνικά χαρακτηριστικά

Μοντέλο πλυντηρίου πιάτων	XXL PFD 104 SCVi
Ύψος επιδαπέδιας συσκευής	-
Ύψος εντοιχιζόμενης συσκευής	845 mm (ρυθμιζόμενο + 65 mm)
Ύψος εσοχής εντοιχισμού	από 845 mm (ρυθμιζόμενο + 65 mm)
Πλάτος	598 mm
Πλάτος εσοχής εντοιχισμού	600 mm
Βάθος επιδαπέδιας συσκευής	-
Βάθος εντοιχιζόμενης συσκευής	570 mm
Βάρος	έως 51 kg
Τάση Τιμή σύνδεσης Ασφάλεια	βλ. πινακίδα τύπου
Κατανάλωση ισχύος στην κατάσταση απενεργοποίησης	0,4 W
Κατανάλωση ισχύος σε κατάσταση λειτουργίας	5,0 W
Δίκτυο κατάστασης αναμονής (Standby)	0,9 W
Ζώνη συχνότητας	2,4000-2,4835 GHz
Μέγιστη ισχύς εκπομπής	< 100 mW
Πίεση σύνδεσης νερού	50-1.000 kPa
Σύνδεση με κρύο ή με ζεστό νερό	έως και 60°C
Σκληρότητα ακατέργαστου νερού	έως 36°d
Ύψος άντλησης	έως 1,0 m
Μήκος άντλησης	έως 4,0 m
Θερμοκρασία περιβάλλοντος	5°C έως 40°C
Σχετική υγρασία μέγιστη γραμμικά μειούμενη έως	80% για θερμοκρασίες έως 31°C 50% για θερμοκρασίες έως 40°C
Καλώδιο ηλεκτρικής σύνδεσης	περ. 1,7 m
Χωρητικότητα	14 σερβίτσια
Τιμές θορύβου Επιτρεπόμενη στάθμη θορύβου LwA Εκπομπή θορύβου LpA	45 dB (A) 32,5 dB (A)
Σήματα πιστοποίησης	VDE, αντιπαρασιτική προστασία EMC
Σήμανση CE	2006/42/EK Οδηγία περί μηχανημάτων
Διεύθυνση κατασκευαστή	Miele & Cie. KG, Carl-Miele-Straße 29, 33332 Gütersloh, Germany

Descrierea dispozitivului	78
Prezentarea generală a dispozitivului	78
Panou de comandă	79
Întrebuițare adecvată	80
Indicații de siguranță și avertizări	82
Prima punere în funcțiune	90
Setări de bază	90
Setarea limbii	90
Configurarea Miele@home	90
Setarea orei exacte	90
Setarea nivelului de duritate a apei	90
Deschiderea ușii	91
Închiderea ușii	92
Umplerea rezervorului de sare	92
Adăugarea soluției de clătire	93
Mod de utilizare	94
Domeniu de utilizare	94
Dozarea detergentului	94
Adăugarea detergentului	95
Pornirea mașinii de spălat vase	96
Selectarea programului	96
Afișarea duratei programului	97
Pornirea programului	97
Finalizarea programului	98
Oprirea mașinii de spălat vase	98
Privire de ansamblu asupra programelor	99
Date tehnice	100

ro - Descrierea dispozitivului

Prezentarea generală a dispozitivului

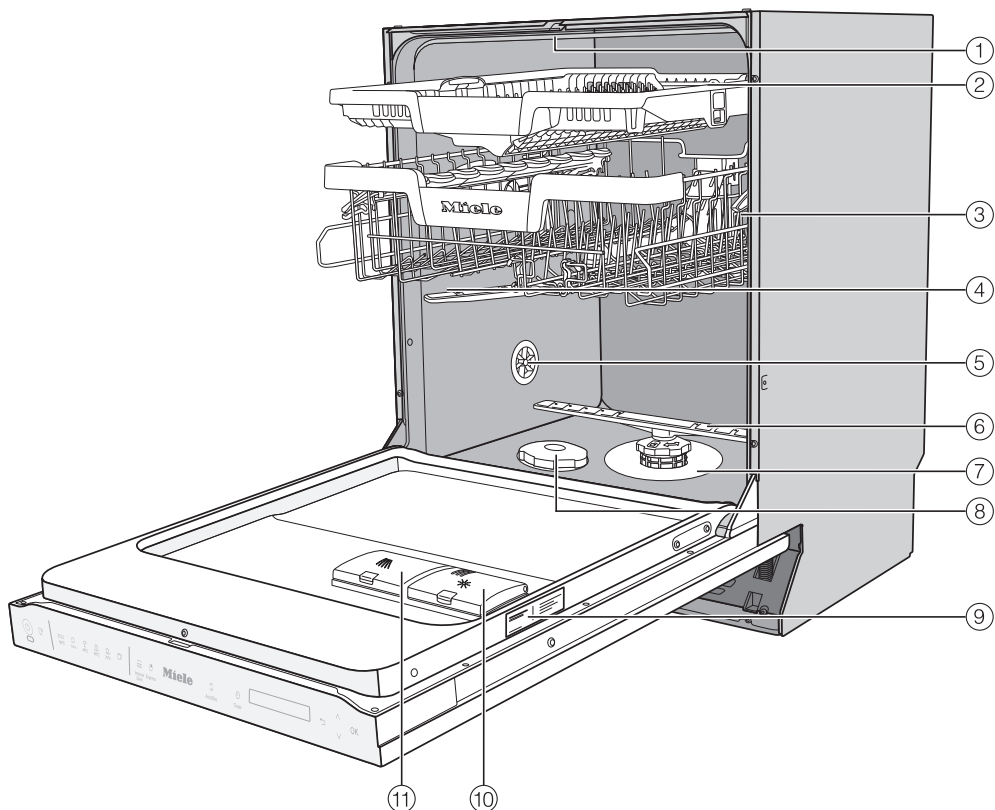

- | | |
|---|--------------------------------------|
| ① Braț superior de stropire | ⑦ Ansamblu de filtre |
| ② Sertar 3D-MultiFlex (în funcție de model) | ⑧ Recipient de sare |
| ③ Coș superior (în funcție de model) | ⑨ Etichetă cu date tehnice |
| ④ Braț central de stropire | ⑩ Rezervor pentru soluție de clătire |
| ⑤ Ventilare | ⑪ Compartiment pentru detergent |
| ⑥ Braț inferior de stropire | |

Panou de comandă



- ① Buton cu senzor Pornire/Oprire
Pentru a porni sau opri mașina de spălat vase.
- ② Control optic al funcționării
Pentru afișarea unui program de spălare în derulare, atunci când ușa este închisă.
- ③ Buton cu senzor Pornire de la distanță
Pentru activarea/dezactivarea opțiunii „Pornire de la distanță“.
- ④ Selectare program
 - = Scurt
 - = Universal
 - = Intensiv
 - = Borcane
 - = ECO
 - = alte programe
- ⑤ Buton cu senzor Setări
Se deschide Meniul Setări.
- ⑥ Buton cu senzor Temperatură
Afișarea temperaturii reale.
- ⑦ Buton cu senzor Uscare suplimentară
Activarea uscării.
- ⑧ Buton cu senzor Timer
Pentru selectarea pornirii programului la un moment ulterior.
- ⑨ Afișaj
- ⑩ Buton cu senzor înapoi
Pentru întoarcere la meniul anterior sau anulare a valorilor setate anterior.
- ⑪ Butoane cu senzori
Pentru selectarea programului.
Pentru modificarea valorilor afișate.
Pentru răsfoire către alte pagini de meniu.
- ⑫ Buton cu senzor OK
Pentru selectarea punctelor de meniu și valorilor afișate.
Pentru confirmarea mesajelor.

ro - Întrebuințare adecvată

▶ Datorită duratelor scurte ale programelor și puterii mari de curățare, această mașină de spălat vase profesională este destinată utilizării profesionale în companii, birouri, săli de mese, cluburi, ateliere, bucătării active și alte spații profesionale similare.

În plus, mașina de spălat vase profesională poate fi folosită și în mediul casnic sau medii similare celui casnic, de exemplu în ferme agricole, în agroturism, de către clienții hotelurilor, moteluri și pensiunilor, precum și în alte spații de locuit.

▶ În continuarea acestui manual, mașina de spălat vase profesională va fi denumită pe scurt: mașină de spălat vase.

Dacă nu sunt definite altfel, paharele, tacâmurile, farfuriile și celelalte vase vor fi denumite general: vase.

▶ Mașina de spălat vase nu este adecvată pentru funcționare continuă.

▶ Folosirea mașinii de spălat vase pentru curățarea produselor și echipamentelor medicale este interzisă.

▶ Utilizați această mașină de spălat vase exclusiv pentru scopul „Spălat vase”, și astfel pentru curățarea vaselor și tacâmurilor. Orice alte utilizări, reconfigurări și modificări sunt nepermise.

▶ Această mașină de spălat vase este destinată exclusiv pentru utilizare staționară, în spații închise.

▶ Această mașină de spălat vase este destinată utilizării la o altitudine de până la 4000 m deasupra nivelului mării.

▶ Inserțiile speciale din coș trebuie folosite exclusiv conform scopului pentru care au fost concepute.

▶ Această mașină de spălat vase nu este destinată utilizării de către persoane cu capacități fizice, senzoriale sau mentale limitate, ori fără experiență și cunoștințe de utilizare a acesteia, cu excepția cazului în care sunt supravegheate sau instruite în privința utilizării sale de către o persoană responsabilă.

► Datorită cerințelor speciale (de ex. cu privire la temperatură, umiditate, rezistență chimică, rezistență la abraziune și vibrații), această mașină de spălat vase este dotată cu o lampă specială (în funcție de model). Această lampă trebuie folosită numai în scopurile prevăzute. Lampa nu este adecvată pentru iluminatul încăperii. Înlocuirea trebuie efectuată numai de către un tehnician autorizat sau de către Serviciul Clienți Miele.

Această mașină de spălat vase conține mai multe surse de lumină ce aparțin clasei de eficiență energetică D.

Elementul de control al iluminării este integrat în controlul dispozitivului și nu poate fi îndepărtat individual. Prin urmare, consumul de energie electrică nu poate fi măsurat separat.

Documente complete

► Aceste instrucțiuni de utilizare pe scurt nu înlocuiesc instrucțiunile de utilizare și de montaj. Pe site-ul Miele veți găsi manualul complet al utilizatorului și alte documente actualizate despre aparatul dumneavoastră:

<https://www.miele.ro/professional/service-52.htm>



Pentru a accesa documentele, aveți nevoie de denumirea tipului sau de numărul de fabricație al mașinii profesionale de spălat vase. Găsiți aceste informații pe eticheta de date tehnice, aplicată în partea dreaptă a fațului de ușă.

ro - Indicații de siguranță și avertizări

Instalare corectă

▶ Mașina de spălat vase nu trebuie instalată într-un mediu cu pericol de explozie sau îngheț.



▶ Procedați cu precauție la instalarea mașinii de spălat vase. La unele piese metalice există pericol de rănire/tăiere. Purtați mănuși de protecție.

▶ În apropierea mașinii de spălat vase trebuie instalat, preferabil, mobilier pentru uz profesional, pentru a evita riscul daunelor provocate de condens.

Mobilierul sensibil poate fi protejat prin atașarea setului de protecție la aburi disponibil opțional.

Folia de protecție împotriva aburilor trebuie lipită sub blatul de lucru în zona de deschidere a mașinii de spălat vase.

▶ Pentru a asigura stabilitate, mașinile de spălat vase încastabile trebuie instalate sub un blat continuu, care să fie fixat în șuruburi de corpurile de mobilier adiacente.

▶ Arcurile ușii trebuie reglate în mod egal pe ambele părți. Acestea sunt reglate corespunzător dacă ușa rămâne pe loc atunci când este lăsată semideschisă (la un unghi de aprox. 45°). Ușa trebuie să fie menținută în această poziție de către arcuri, pentru a nu se deschide prin cădere.

Aparatul poate fi utilizat numai cu amortizoarele pentru ușă instalate. Dacă ușa nu poate fi reglată corect, apălați la Serviciul Clienți Miele.

Greutatea maximă a panoului frontal, care se echilibrează cu arcurile ușii montate din fabrică, este de 10–12 kg (în funcție de model).

Aspecte tehnice

▶ Mașina de spălat vase poate fi pusă în funcțiune, întreținut și reparat doar de către Serviciul de asistență tehnică Miele, de către un reprezentant autorizat sau de către un specialist calificat. Lucrările necorespunzătoare de instalare, întreținere sau reparație pot implica pericole considerabile pentru utilizator.

ro - Indicații de siguranță și avertizări

- ▶ Utilizarea mașinii de spălat este permisă doar persoanelor instruite în prealabil. Personalul operator trebuie instruit și școlarizat regulat.
- ▶ Înainte de utilizare, controlați mașina de spălat vase pentru a detecta eventualele daune vizibile externe. În niciun caz nu utilizați mașina de spălat vase dacă prezintă daune. O mașină avariata poate fi periculoasă!
- ▶ Scoateți imediat din funcțiune mașinile de spălat vase defecte, deteriorate sau neetanșe și notificați serviciul clienți Miele sau un distribuitor specializat Miele sau contactați un specialist.
- ▶ Componentele defecte trebuie înlocuite doar cu piese de schimb originale marca Miele. Doar în aceste condiții Miele poate garanta funcționarea și siguranța utilizării mașinii de spălat.
- ▶ Siguranța electrică a mașinii de spălat vase poate fi garantată doar dacă aceasta este legată la un conductor de protecție instalat conform prevederilor relevante. Dacă aveți dubii, solicitați unui electrician profesionist să verifice instalația electrică.
- ▶ Respectați indicațiile de instalare din manualul de utilizare și indicațiile de instalare.
- ▶ Asigurați-vă că datele de conectare (tensiune, frecvență și amperaj) de pe eticheta cu date tehnice sunt identice cu cele ale rețelei electrice de la locul de instalare.
- ▶ Utilizarea mașinii de spălat vase este permisă numai dacă instalația mecanică a ușii funcționează ireproșabil, deoarece, în cazul în care sistemul de deschidere automată a ușii este activat (în funcție de model), pot apărea pericole.
Greutatea maximă a panoului frontal, care se echilibrează cu arcurile ușii montate din fabrică, este de 10–12 kg (în funcție de model).
Instalația mecanică a ușii funcționează ireproșabil atunci când:

ro - Indicații de siguranță și avertizări

- Arcurile ușii sunt reglate în mod egal pe ambele părți. Acestea sunt reglate corespunzător dacă ușa rămâne pe loc atunci când este lăsată semideschisă (la un unghi de aprox. 45°). Ușa trebuie să fie menținută în această poziție de către arcuri, pentru a nu se deschide prin cădere.
 - După etapa de uscare, mecanismul de închidere a ușii se cuplează automat.
- ▶ Nu trebuie să existe prize electrice în spatele mașinii. Există pericolul de supraîncălzire și incendiu dacă mașina este proptită de un ștecăr introdus în priza respectivă. Consultați capitolul „Conectare la rețeaua electrică“.
- ▶ Conectarea mașinii de spălat vase la rețeaua electrică nu trebuie efectuată prin prize multiple sau cabluri prelungitoare, deoarece acestea nu garantează siguranța necesară (de ex. pericol de supraîncălzire).
- ▶ Nu deschideți în niciun caz carcasa mașinii de spălat. Orice atingere a racordurilor sub tensiune, precum și modificarea structurii electrice și mecanice pot fi foarte periculoase pentru utilizator și pot cauza defecțiuni de funcționare a dispozitivului.
- ▶ În cazul în care cablul de conectare este deteriorat, folosirea mașinii de spălat vase este interzisă. Un cablu de conectare deteriorat trebuie înlocuit doar cu un cablu de conexiune corespunzător. Din motive de siguranță, înlocuirea cablului trebuie asigurată de Serviciul Clienți Miele sau de către un specialist calificat.
- ▶ Deconectați mașina de spălat vase de la rețeaua electrică atunci când se efectuează lucrări de mentenanță.
- ▶ Carcasa de plastic a racordului la alimentarea cu apă conține două supape electrice. Carcasa nu trebuie scufundată în apă.
- ▶ În furtunul de alimentare cu apă se găsesc fire alimentate. Nu tăiați niciodată acest furtun.

▶ Sistemul integrat Waterproof (de etanșeizare) previne pagubele provocate de apă, dacă sunt îndeplinite următoarele condiții:

- mașina de spălat vase este instalată corect,
- mașina de spălat vase este întreținută corect și piesele îi sunt schimbate ori de câte ori este nevoie;
- robinetul este închis când aparatul nu este folosit timp îndelungat (de exemplu, pe perioada concediilor).

Sistemul Waterproof va funcționa și dacă mașina este oprită. Mașina de spălat vase trebuie însă lăsată în priză.

▶ Garanția se anulează dacă mașina de spălat vase nu este reparată de către un Serviciu Clienți autorizat de Miele.

Utilizare corectă

▶ Mașina de spălat vase este concepută exclusiv pentru utilizarea cu apă și detergent pentru mașini de spălat vase și nu este permisă folosirea cu diluați organici sau substanțe inflamabile.

Există, printre altele, pericolul de explozie și de pagube materiale ca urmare a distrugerii componentelor din cauciuc și plastic și, implicit, a scurgerii de lichide.

▶ Vă puteți răni sau împiedica de ușa deschisă. Nu lăsați ușa deschisă dacă nu este necesar.

▶ Nu vă urcați sau nu vă așezați pe ușa deschisă. Mașina de spălat vase se poate răsturna sau poate să fie avariata.

▶ După efectuarea unor lucrări la rețeaua de apă potabilă, conducta de alimentare cu apă a mașinii de spălat vase trebuie dezaerată, altfel componentele acesteia pot fi avariate.

▶ Luați în considerare temperatura ridicată din timpul funcționării mașinii de spălat vase. Când deschideți ușa există pericol de opărire sau arsuri! Vasele, tacâmurile, coșurile și inserțiile trebuie lăsate să se răcească. Goliți eventualele resturi de apă fierbinte din elementele concave din cuva automatului.

ro - Indicații de siguranță și avertizări

- ▶ Apa din cuva automatului nu este potabilă!
- ▶ Tratamentul prealabil al vaselor (de ex. cu detergent de vase manual sau alți agenți de curățare), precum și anumite tipuri de murdărie și de detergenți pot genera spumă. Spuma poate să afecteze rezultatul curățării.
- ▶ Spuma care iese din cuvă poate provoca daune mașinii de spălat vase. Atunci când iese spumă, opriți imediat programul și scoateți mașina din priză!
- ▶ Lichidele de pe podea prezintă un risc de alunecare, în funcție de natura suprafeței și a încălțăminteii. Dacă este posibil, păstrați podeaua uscată și îndepărtați imediat lichidele folosind mijloace adecvate. La îndepărtarea substanțelor periculoase și a lichidelor fierbinți trebuie luate măsuri de protecție adecvate.
- ▶ La folosirea detergentului și a produselor speciale, respectați obligatoriu indicațiile producătorului detergentului. Folosiți detergentul numai în scopul prevăzut de producător, pentru a preveni daunele materiale și eventuale reacții chimice puternice (de ex. gaz detonant).
- ▶ Miele nu își asumă răspunderea pentru influența detergentului asupra materialului din care sunt confecționate vasele. Respectați instrucțiunile producătorului de detergent cu privire la condițiile de depozitare, utilizare și dozare.
- ▶ Nu inhalați praf de detergent! Nu ingerați detergent! Detergenții pot provoca arsuri ale nasului, gurii și gâtului. Consultați imediat medicul dacă ați inhalat sau ingerat detergent.
- ▶ Persoanele în vârste de peste 16 ani care au primit o pregătire adecvată pot reumple detergenți sau schimba recipienti.
- ▶ Utilizarea pulberilor de detergenți și detergenților lichizi cu clor activ nu este permisă. Acestea pot deteriora plasticele și sigiliile mașinii de spălat vase.

- ▶ Pentru a preveni daunele materiale și coroziunea, nu trebuie să pătrundă în cuvă și pe pereții exteriori acizi, soluții cu conținut de clor și materiale feroase corozive.
- ▶ Nu spălați în mașină vase murdare de cenușă, nisip, ceară, grăsimi de lubrifiere sau vopsea. Aceste substanțe duc la defectarea mașinii de spălat vase.
- ▶ Mașina de spălat vase și zona din imediata apropiere a acesteia nu trebuie stropite în vederea curățării, de ex. cu un furtun de apă sau un aparat de spălat sub presiune.
- ▶ Pericol de rănire la așezarea în picioare a tacâmurilor cu lame tăioase sau cu vârfuri ascuțite. Sortați tacâmurile astfel încât să preveniți pericolul de rănire.
- ▶ Îndepărtați resturile grosiere de alimentare de pe vase înainte de a le introduce în mașină.

Protecția copiilor

- ▶ Supravegheați copiii care se află în apropierea mașinii de spălat vase. Nu lăsați niciodată copiii să se joace cu mașina de spălat vase. Există pericolul ca copiii să rămână blocați în mașina de spălat vase.
- ▶ Nu le permiteți copiilor sub opt ani să se apropie de mașina de spălat, decât dacă îi supravegheați în permanență.
- ▶ Le puteți permite copiilor având cel puțin opt ani să folosească mașina de spălat vase doar după ce le-ați explicat foarte clar modul de utilizare și după ce au învățat să o folosească în siguranță. Copiii trebuie să cunoască și să înțeleagă potențialele pericole ale unei utilizări incorecte.
- ▶ Dacă funcția de deschidere automată a ușii este activată, copiii mici nu au voie să stea în zona de deschidere a ușii mașinii. În cazul improbabil al defectării, există pericol de accidentare. În cazul improbabil al defectării, există pericol de accidentare.

ro - Indicații de siguranță și avertizări

► Nu permiteți copiilor să intre în contact cu chimicalele de proces! Chimicalele de proces pot provoca iritație în gură și gât sau pot duce la sufocare. Nu lăsați copiii la mașina de spălat vase când ușa este deschisă. În mașina de spălat vase pot fi prezente chimicale de proces. Consultați imediat medicul în cazul în care copilul dumneavoastră a introdus chimicale în gură.

Accesorii

- ▶ Utilizați doar accesorii originale Miele. În cazul în care se montează sau integrează alte componente, se pierde posibilitatea de a putea emite pretenții privind garanția ori răspunderea pentru produs.
- ▶ Miele vă oferă o garanție a produsului de până la 15 ani, dar nu mai puțin de 10 ani, după încetarea producerii în serie a mașinii dumneavoastră de spălat vase pentru piesele de schimb care asigură funcționalitatea acestora.

Transport

- ▶ Transportați mașina de spălat vase doar în poziție verticală, pentru ca apa reziduală să nu intre în contact cu sistemul electric de comandă și să cauzeze defecțiuni.
- ▶ În vederea transportului, scoateți vesela din mașina de spălat vase și fixați toate piesele libere, de ex. coșuri, furtunuri sau cabluri.

Compania Miele nu își asumă nici o răspundere pentru pagubele rezultate prin nerespectarea acestor indicații de siguranță și avertizări.

ro - Prima punere în funcțiune

Setări de bază

Pornirea mașinii de spălat vase

- Deschideți ușa.
- Porniți mașina de spălat vase de la butonul cu senzor .

La pornirea mașinii, se va afișa ecranul de întâmpinare și se va auzi melodia de întâmpinare.

Setarea limbii

Afișajul va trece automat la programarea limbii.

- Cu ajutorul butoanelor cu senzori \vee/\wedge selectați limba dorită și eventual țara și confirmați cu *OK*.

Limba selectată va apărea bifată \checkmark .

Configurarea Miele@home

Pe afișaj apare mesajul Miele@home.

- Dacă doriți să configurați direct Miele@home, confirmați cu *OK*.

Sfat: Dacă doriți să amânați configurarea pe mai târziu, selectați opțiunea omitere și confirmați cu *OK*.

Aveți 2 posibilități pentru a conecta mașina de spălat vase la rețeaua WiFi:

- Selectați metoda de conectare dorită și confirmați cu *OK*.

1. Conectare via App
2. Conectare via WPS
(WPS=Wi-Fi Protected Setup)

Afișajul și aplicația Miele curentă vă ghidează prin următorii pași.

Setarea orei exacte

În momentul conectării la rețeaua WiFi, ora exactă se actualizează automat.

Afișajul va trece la programarea orei.

Ora curentă este necesară pentru folosirea funcției suplimentare „Timer”.

- Cu ajutorul butoanelor cu senzori \vee/\wedge setați orele și confirmați cu *OK*.
- Apoi reglați minutele și confirmați cu *OK*.

Dacă țineți apăsată butoanele cu senzori \vee sau \wedge , cifrele se derulează automat înainte sau înapoi.

Setarea nivelului de duritate a apei

Folosii afișajul pentru setarea nivelului de duritate a apei.

- Programați mașina de spălat vase cu exactitate, în funcție de duritatea apei din zonă.
- Solicitați societății de furnizare a apei date exacte asupra durității acesteia în zona dumneavoastră.
- Dacă duritatea apei fluctuează (de exemplu, 10–15 °dH), programați întotdeauna valoarea mai ridicată (în acest exemplu 15 °dH).

În cazul unei defecțiuni, va fi foarte util să îi puteți comunica tehnicianului duritatea apei.

Completați aici duritatea apei:

_____ °dH

Mașina de spălat vase este programată din fabricație pentru o duritate a apei de 14 °dH.

- Setați duritatea apei din locuința dumneavoastră și confirmați cu **OK**.

La final se vor afișa informații.

După confirmarea acestor informații cu **OK** vor fi afișate ambele mesaje ➤ Adăugați sare și ✱ Adăugați soluție clătire.

- Dacă este necesar, adăugați sare și soluție de clătire (consultați capitolul „Prima punere în funcțiune”, secțiunea „Sare de regenerare” și secțiunea „Soluție de clătire”).
- Confirmați mesajele cu **OK**.

Pe afișaj apare scurt programul selectat și butonul cu senzor corespunzător se aprinde.

Apoi este afișată timp de câteva secunde prognoza pentru consumul de apă al programului selectat.

Apoi, afișajul se schimbă pentru a arăta durata prevăzută a programului selectat.

Deschiderea ușii

În unele programe ușa se întredeschide automat pentru a îmbunătăți uscarea. Dacă doriți, puteți dezactiva această funcție.

Mașina de spălat vase este dotată cu un motor de deschidere a ușii, care este activat dacă bateți la ușă („funcția Knock2open”).

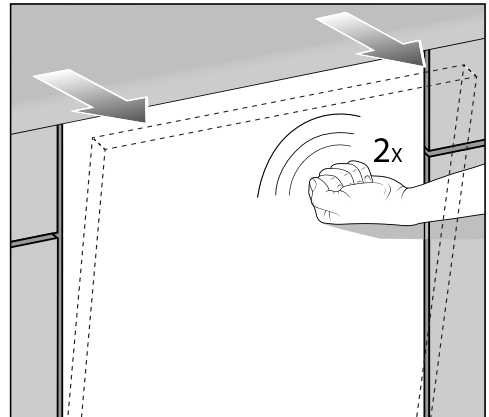

- Bateți de două ori, repede, în treimea superioară a ușii.

Ușa se va întredeschide.

- Apucați ușa de muchia superioară și trageți-o afară din încuietore.

ro - Prima punere în funcțiune

Mecanismul de închidere a ușii se decuplează.

La cuplare, nu imobilizați mecanismul de închidere a ușii, pentru a nu surveni defecțiuni tehnice.

Dacă deschideți ușa în timpul funcționării mașinii, toate funcțiile sunt întreprinse automat.

Puteți modifica numărul de bătăi în ușă sau puteți dezactiva funcția.

 Pericol de opărire ca urmare a apei fierbinți.

În timpul funcționării, apa din mașina de spălat vase poate fi fierbinte.

Procedați cu foarte mare atenție atunci când deschideți ușa în timpul funcționării mașinii.

 Pericol de rănire ca urmare a ușii care se deschide automat.

La finalul unui program, ușa se poate deschide automat.

Mențineți zona din vecinătatea ușii liberă de obstacole.

Închiderea ușii

- Împingeți coșurile înauntru.
- Apoi împingeți ușa până când se cuplează.

Ușa se va închide automat.

 Pericol de strivire ca urmare a ușii care se închide.

La închiderea ușii există riscul de a vă prinde degetele.

Nu introduceți mâna în întredeschidere în timp ce ușa se închide.

Umplerea rezervorului de sare

 Daune provocate de tipuri inadecvate de sare.

Unele săruri pot conține aditivi insolubili care pot afecta buna funcționare a unității de dedurizare a apei.

Folosiți doar sare de reactivare specială de granulație mare sau alte săruri pure concentrate prin evaporare.

 Daune provocate de detergent în unitatea de dedurizare.

Detergentul distruge unitatea de dedurizare.

Nu umpleți rezervorul de sare cu detergent (pudră sau lichid).

Înainte de prima umplere cu sare, trebuie să umpleți rezervorul de sare cu aprox. 2 l de apă, pentru ca sarea să se poată dizolva.

După punerea în funcțiune, în rezervorul de sare va exista întotdeauna suficientă apă.

- Scoateți coșul inferior din cuva de spălare și deschideți clapeta rezervorului de sare.
- Umpleți mai întâi rezervorul de sare cu aprox. 2 l de apă.

ro - Prima punere în funcțiune

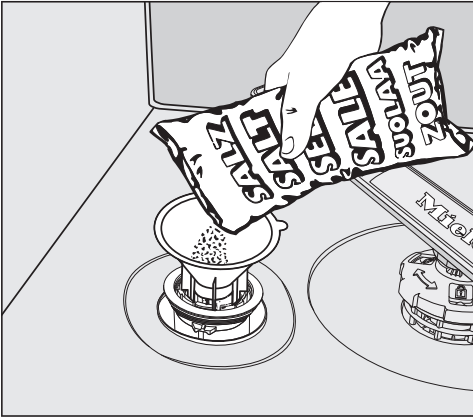

- Așezați pâlnia și adăugați sare până când se umple rezervorul. În funcție de tipul de sare, capacitatea rezervorului este de până la 2 kg.
- Curățați pâlnia de resturile de sare. Apoi înfiletați bine capacul rezervorului.

Adăugarea soluției de clătire

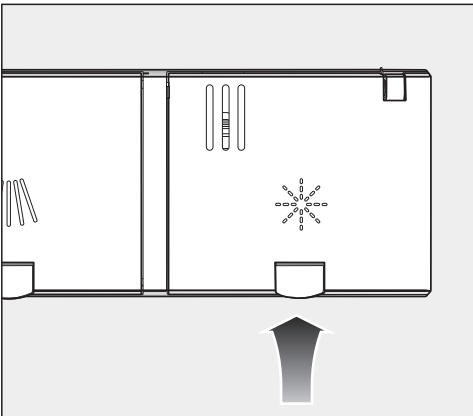

- Ridicați butonul galben de pe capacul rezervorului de soluție de clătire ❄️.

Capacul va sări în sus.

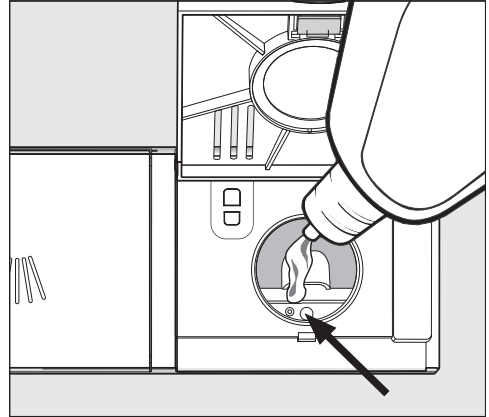

- Cu ușa deschisă în poziție orizontală, adăugați agent de clătire doar până când marcajul nivelului de umplere (săgeată) capătă o culoare închisă.

Rezervorul pentru soluție de clătire are o capacitate de aprox. 110 ml.

- Închideți capacul, până când se cuplează cu un clic. Altfel, în timpul programelor poate intra apă în rezervor.
- Ștergeți în jur resturile scurse de soluție de clătire. Acest lucru va preveni formarea spumei excesive în timpul următorului program.

Puteți regla dozajul soluției de clătire pentru a obține rezultate optime la spălare.

ro - Mod de utilizare

Domeniu de utilizare

Detergentul trebuie ales corespunzător mediului înconjurător. La utilizarea într-un **mediu comercial** este recomandată utilizarea de detergenți comerciali.

Puteți comanda ușor detergenți pulbere sau lichizi, precum și alte produse chimice de procesare pentru mașina dumneavoastră de spălat vase destinată uzului comercial de pe site-ul:

<https://shop.miele-professional.de/pro-care-shine/>



Pentru utilizarea în **scop personal** se recomandă detergenți destinați mașinii de spălat casnice, de ex. detergent pentru mașina de spălat vase din sortimentul de produse de la Miele.

Detergentul pulbere, precum și alte consumabile pentru utilizarea mașinii de spălat vase în scop personal pot fi comandate comod prin intermediul aplicației Miele@mobile sau de pe site-ul:

<https://www.miele.de/haushalt/produktwahl-miele-spuelmittel>



Detergent pulbere și tablete de detergent

În dispozitivul de dozare de pe ușă folosiți doar detergent pudră sau tablete de detergent.

Folosiți doar tablete de detergent care se dizolvă suficient de repede.

Puteți găsi tablete adecvate în sortimentul de produse Miele. La utilizarea detergenților cu funcții multiple (tablete care, pe lângă funcția de curățare au și funcții de clătire și dedurizare a apei) se recomandă utilizarea suplimentară de agent de clătire și sare de regenerare (în concentrație redusă) datorită duratei de viață scurtă și în funcție de calitatea apei.

- Introduceți detergent pudră sau tablete de detergent în compartimentul dozatorului de detergent.

Dozarea detergentului

În compartimentul pentru detergent încap maximum 50 ml de detergent.

Compartimentul este prevăzut cu marcaje care vă ajută să estimați cantitatea de detergent administrat: 20, 30, max. Marcajele indică nivelul aproximativ de umplere când ușa este deschisă în poziție orizontală.

La detergenții sub formă de pulbere, în funcție de producător și de granulație, ele indică nivelul aproximativ de umplere în grame.

- Respectați dozajul recomandat de producător pe ambalajul detergentului.

- Dacă nu există alte specificații în acest sens, dozați o tabletă de detergent sau, în funcție de gradul de murdărire al vaselor, 20 până la 30 ml de detergent în compartimentul pentru detergent.

Dacă nu se administrează cantitatea de detergent recomandată, rezultatele spălării pot fi mai slabe.

Adăugarea detergentului

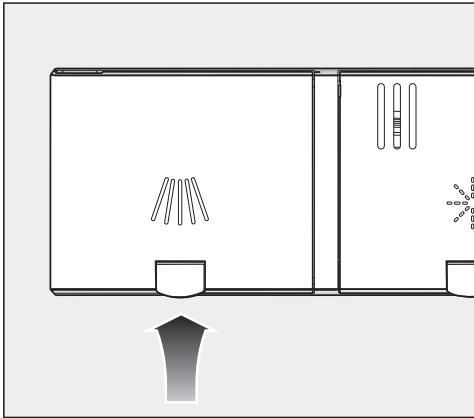

- Ridicați butonul galben de pe capacul compartimentului pentru detergent .

Capacul va sări în sus.
După derularea unui program, capacul va fi deschis.

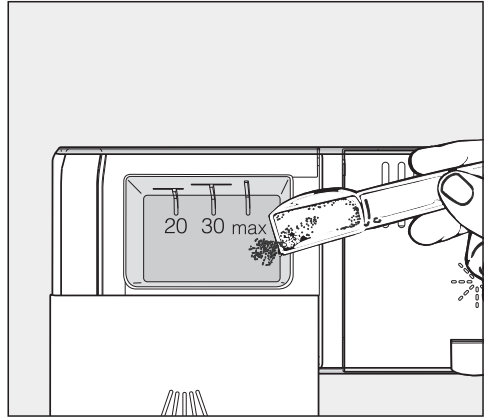



- Adăugați detergent în compartimentul pentru detergent.
- Împingeți în jos capacul compartimentului pentru detergent până când se fixează cu un clic.

Detergent lichid

Dacă se dorește, mașina de spălat vase poate fi dotată cu o pompă de dozare externă pentru detergent lichid (modul DOS).

În cazul murdăriei speciale și dacă de dozează detergent lichid, apălați la Serviciul de asistență tehnică Miele pentru a adapta în mod optim detergentul la circumstanțe.

Pornirea mașinii de spălat vase

- Deschideți robinetul de apă, dacă este închis.
- Deschideți ușa.
- Asigurați-vă că brațele de stropire nu sunt blocate.
- Atingeți butonul cu senzor .
Dacă mașina de spălat vase a fost oprită în prealabil timp de peste 1 minut, trebuie să atingeți butonul cu senzor  pentru mai mult timp (protecție la ștergere).

Pe afișaj apare scurt programul selectat și butonul cu senzor corespunzător se aprinde.

Apoi este afișată timp de câteva secunde prognoza pentru consumul de apă al programului selectat.

Apoi afișajul indică durata preconizată a programului selectat.

Selectarea programului

Alegeți programul în funcție de tipul vasei și gradul de murdărire.

Diferitele programe și funcțiile lor sunt descrise la secțiunea „**Tabelul programelor**“ din acest manual.

- Atingeți butonul cu senzor al programului dorit.

Butonul cu senzor al programului selectat se va aprinde.

La  găsiți programe suplimentare.

- Atingeți eventual butonul cu senzor .

Pe afișaj apare primul dintre programele suplimentare.

- Cu butoanele cu senzori \vee/\wedge selectați pe afișaj programul dorit.







Acum puteți selecta opțiunile dorite.

Dacă ați selectat și opțiuni, se vor aprinde și butoanele cu senzori aferente acestora.

Afișarea duratei programului

Durata estimată a programului selectat este indicată pe afișaj înainte ca programul să pornească. În timpul desfășurării programului apare, în cazul în care ușa este deschisă, durata rămasă până la finalul acestuia.

Pe afișaj apar simboluri care vă indică etapa la care se află programul:

-  Prespălare/Înmuiere
-  Curățare
-  Clătire intermediară
-  Clătire finală
-  Uscare
-  Final

Timpul afișat poate varia la același program. Acest fapt se datorează, de ex., temperaturii apei admise la fiecare alimentare, procesului de regenerare a unității de dedurizare a apei, tipului de detergent folosit, cantității și gradului de murdărire a veselei.

Când selectați un program pentru prima dată, afișajul indică o durată medie pentru alimentare cu apă rece.

Ori de câte ori rulați un program, unitatea de comandă a mașinii corectează durata programului luând în calcul temperatura de alimentare a apei și cantitatea de vase.

Pornirea programului

- Porniți programul închizând ușa.
Confirmați mesajele apărute anterior pe afișaj cu OK.

Controlul optic al funcționării se aprinde pentru a confirma că programul a pornit.

În timpul unui program, puteți să vizualizați numele programului cu butonul OK dacă ușa este deschisă.

 Pericol de opărire ca urmare a apei fierbinți.

În timpul funcționării, apa din mașina de spălat vase poate fi fierbinte.

Procedați cu foarte mare atenție atunci când deschideți ușa în timpul funcționării mașinii.

Finalizarea programului

La finalul unui program, cu ușa închisă, controlul optic al funcționării se aprinde intermitent, încet, și eventual sunt emise și semnale sonore.

Controlul optic al funcționării se stinge la 10 minute după terminarea programului, dacă ușa rămâne închisă.

Programul s-a terminat atunci când pe afișaj apare mesajul  Gata.

Dacă funcția „AutoOpen“ este activată, la unele programe ușa se va întredeschide automat. Astfel uscarea se îmbunătățește.

Dacă este activată funcția suplimentară Consum, puteți să vedeți consumul efectiv de apă al programului care tocmai s-a încheiat.

Este posibil ca ventilatorul de uscare să mai funcționeze timp de câteva minute după terminarea programului.

 Pagube ca urmare a vaporilor de apă.

Aburul poate deteriora canturile blaturilor de bucătărie sensibile, dacă la finalul programului deschideți ușa, iar ventilatorul nu continuă să funcționeze.



Dacă ați dezactivat funcția de deschidere automată a ușii dar doriți totuși să deschideți ușa la finalul programului, asigurați-vă că o deschideți complet.

Oprirea mașinii de spălat vase

- Deschideți ușa.
- Puteți opri oricând mașina de spălat vase de la butonul cu senzor .
- Confirmați interogarea Opriți aparatul cu OK.

Dacă opriți mașina de spălat vase în timpul unui program, programul respectiv va fi întrerupt.

În acest mod puteți întrerupe și un timer aflat în derulare.









- Dacă ați apăsat butonul , dar nu doriți să anulați programul, selectați pe afișaj cu butonul  opțiunea Nu opriți aparatul și confirmați cu OK.

 Daune provocate de apa care se scurge.

Apa care se scurge poate provoca daune.

Dacă urmează să nu folosiți mașina mult timp, cum ar fi pe perioada concediilor, robinetul de apă trebuie închis.

ro - Privire de ansamblu asupra programelor

Program	Utilizare	Detergent
		Următoarele informații se referă la detergenții Miele. Urmați instrucțiunile date pe eticheta de îngrijire!
		Compartiment pentru detergent  ¹⁾
 Scurt	Pentru depuneri alimentare proaspete, ușor de înlăturat.	20–25 g sau 1 tabletă
 Universal	Resturi de mâncare normale, puțin întărite.	20–25 g sau 1 tabletă
 Intensiv	Pentru depuneri alimentare aderante prin ardere, persistente sau uscate pe vase, cu conținut de amidon sau proteine ¹⁾	20–25 g sau 1 tabletă
 Pahare	Program special pentru sticlă.	20–25 g sau 1 tabletă
 ECO *)	Program de economisire a energiei cu durată lungă de funcționare	20–25 g sau 1 tabletă
 Igienizare	Program special de igienă pentru vase cu cerințe speciale privind igiena	20–25 g sau 1 tabletă
 Plasticuri	Program special pentru plastic.	20–25 g sau 1 tabletă
 Prespălare rece	Pentru spălarea vaselor foarte murdare, de ex. pentru îndepărtarea prealabilă a murdăriei sau pentru a preveni întărirea murdăriei pe vase, dacă nu are rost încă efectuarea unui program complet.	

*) Acest program este cel mai eficient cu privire la consumul de energie și apă pentru spălarea vaselor de acest tip.
(program fix care nu poate fi modificat)

¹⁾ consultați capitolul „Detergent“

ro - Date tehnice

Mașină de spălat vase, model	XXL PFD 104 SCVi
Înălțime aparat de sine stătător	-
Înălțime aparat încastrat	845 mm (reglabil + 65 mm)
Înălțime nișă de încastrare	de la 845 mm (reglabil + 65 mm)
Lățime	598 mm
Lățime nișă de încastrare	600 mm
Adâncime aparat de sine stătător	-
Adâncime aparat încastrat	570 mm
Greutate	max. 51 kg
Tensiune putere instalată amperaj	consultați placa cu date tehnice
Consum de putere în modul oprit	0,4 W
Consum energetic în stare pornită	5,0 W
Network-Standby	0,9 W
Bandă de frecvență	2,4000–2,4835 GHz
Putere maximă de emisie	< 100 mW
Presiunea de la racordul de apă	50 – 1.000 kPa
Racord de apă caldă sau rece	până la max. 60 °C
Duritatea apei	max. 36 °d
Înălțime pompă de evacuare	max. 1,0 m
Lungime pompă de evacuare	max. 4,0 m
Temperatură ambientală	5 °C – 40 °C
Umiditatea relativă a aerului maximă linear descendentă până la	80 % pentru temperaturi până la 31 °C 50 % pentru temperaturi până la 40 °C
Cablu de alimentare	cca. 1,7 m
Capacitate	14 seturi de vase
Emisii de zgomot Nivel de putere acustică LwA Nivel de presiune acustică LpA	45 dB (A) 32,5 dB (A)
Certificate de testare acordate	VDE, EMC protecție la scânteii
Marcaj CE	Directiva privind echipamentele tehnice 2006/42/ EG
Adresa producătorului	Miele & Cie. KG, Carl-Miele-Straße 29, 33332 Gütersloh, Germania

Opis uređaja	102
Pregled uređaja	102
Komandna ploča	103
Namenska upotreba	104
Sigurnosna uputstva i upozorenja	106
Prvo puštanje u rad	114
Osnovna podešavanja.....	114
Podešavanje jezika	114
Konfigurisanje Miele@home	114
Podešavanje tačnog vremena	114
Podešavanje tvrdoće vode	114
Otvaranje vrata	115
Zatvaranje vrata	116
Sipanje soli	116
Sipanje tečnosti za sjaj	117
Upotreba mašine	118
Oblast primene	118
Doziranje deterdženta.....	118
Sipanje deterdženta.....	119
Uključivanje mašine za pranje sudova	120
Biranje programa	120
Indikator trajanja programa	121
Pokretanje programa	121
Kraj programa.....	122
Isključivanje mašine za pranje sudova	122
Pregled programa	123
Tehnički podaci	124

sr - Opis uređaja

Pregled uređaja

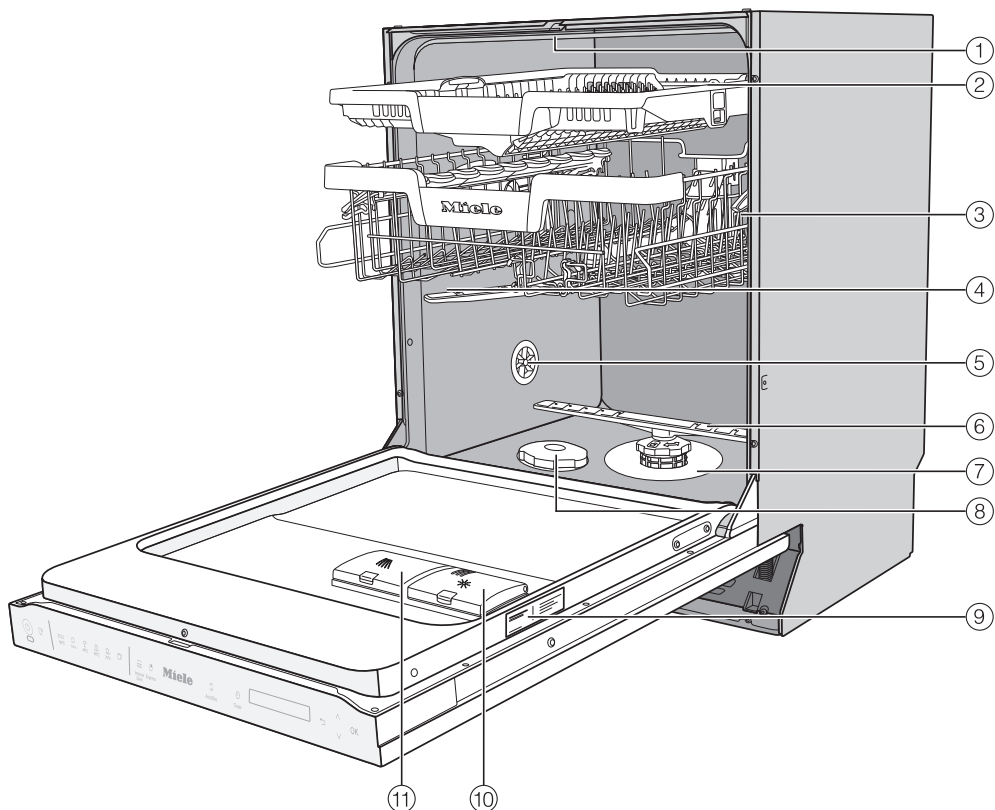

- | | |
|--|-------------------------------|
| ① Gornja prskalica | ⑦ Kombinacija filtera |
| ② 3D-MultiFlex fioka (zavisno od modela) | ⑧ Pregrada za so |
| ③ Gornja korpa (zavisno od modela) | ⑨ Natpisna pločica |
| ④ Srednja prskalica | ⑩ Pregrada za tečnost za sjaj |
| ⑤ Ventilacija | ⑪ Pregrada za deterdžent |
| ⑥ Donja prskalica | |

Komandna ploča



- ① Senzorski taster *uključeno/isključeno*
Za uključivanje i isključivanje mašine za pranje sudova.
- ② Optička kontrola rada
Za prikaz tekućeg programa pri zatvorenim vratima.
- ③ Senzorski taster daljinski start
Za aktiviranje/deaktiviranje opcije „daljinski start“.
- ④ Odabir programa
 - = Kratki
 - = Univerzalni
 - = Intenzivni
 - = Tegle
 - = ECO
 - = Ostali programi
- ⑤ Dodirnite senzorski taster Podešavanja
Otvora meni Podešavanja.
- ⑥ Senzorski taster Temperatura
Prikaz aktuelne temperature.
- ⑦ Senzorski taster Dodatno sušenje
Aktivacija sušenja.
- ⑧ Senzorski taster Tajmer
Za biranje kasnijeg pokretanja programa.
- ⑨ Displej
- ⑩ Senzorski taster nazad
Za promenu na prethodni nivo menija ili poništavanje prethodno podešenih vrednosti.
- ⑪ Senzorski tasteri ∇/\wedge
Za odabir programa.
Za promenu prikazanih vrednosti.
Za listanje strana u meniju.
- ⑫ Senzorski taster **OK**
Za biranje prikazanih stavki menija i vrednosti.
Za potvrđivanje obaveštenja.

sr - Namenska upotreba

▶ Zbog kratkih vremena izvođenja programa i velikog učinka pranja, ova profesionalna mašina za pranje sudova je namenjena za komercijalnu upotrebu u kancelarijama, biroima, sobama za odmor, klupskim prostorijama, zanatskim radionicama, pokaznim kuhinjama i sličnim radnim prostorima.

Pored toga, profesionalna mašina za pranje sudova se može koristiti i u domaćinstvima i prostorima sličnim domaćinstvu poput poljoprivrednih gazdinstava, od strane gostiju u hotelima, motelima, pansioonima i drugim sredinama za boravak.

▶ U daljem tekstu ovog uputstva za upotrebu profesionalna mašina za pranje sudova se naziva mašina za pranje sudova. Delovi kompleta čaša, pribora za jelo i posuđa u ovom uputstvu za upotrebu označavaju se kao posuđe ukoliko nisu detaljnije definisani.

▶ Mašina za pranje sudova nije pogodna za neprekidni rad.

▶ Mašina za pranje sudova ne sme da se koristi za čišćenje medicinskih proizvoda.

▶ Koristite ovu mašinu za pranje sudova isključivo za namensku upotrebu „pranje sudova“ a time za pranje posuđa. Svaki drugi način korišćenja, modifikacije i izmene su nedopustivi.

▶ Mašina za pranje sudova je namenjena isključivo za stacionarnu upotrebu u zatvorenom prostoru.

▶ Ova mašina za pranje sudova je namenjena za upotrebu do 4.000 m nadmorske visine.

▶ Posebne umetke u korpama treba upotrebljavati u predviđene svrhe.

▶ Osobe, koje zbog svojih ograničenih fizičkih, senzoričkih ili mentalnih sposobnosti ili zbog svog neiskustva ili neznanja nisu u stanju da bezbedno rukuju ovom mašinom za pranje sudova, ne smeju da koriste mašinu za pranje sudova bez nadzora ili bez instrukcija odgovorne osobe.

► Ova mašina za pranje sudova je zbog posebnih zahteva (npr. u pogledu temperature, vlažnosti, hemijske otpornosti, otpornosti na habanje i vibracije) opremljena specijalnom sijalicom (zavisno od modela). Ovo rasvetno telo sme da se koristi samo za predviđenu namenu. Rasvetno telo nije pogodno za osvetljavanje prostorija. Zamenju ovog rasvetnog tela sme da vrši isključivo ovlašćeno stručno lice ili Miele servis.

Ova mašina za pranje posuđa sadrži više izvora svetlosti klase energetske efikasnosti D.

Element za upravljanje osvetljenjem integrisan je u sistem za upravljanje mašinom i ne može pojedinačno da se izvadi. Zbog toga nije moguće odvojeno merenje potrošnje električne energije.

Kompletna dokumenta

► Ovo kratko uputstvo za upotrebu sadrži skraćene informacije i ne zamenjuje uputstvo za upotrebu. Kompletno uputstvo za upotrebu, kao i druga aktuelna dokumenta o Vašem uređaju ćete naći na internet stranici firme Miele:

<https://www.miele.rs/professional/service-52.htm>



Da biste preuzeli dokumenta, potrebna Vam je oznaka tipa ili fabrički broj Vaše profesionalne mašine za pranje sudova. Oba podatka ćete naći na natpisnoj pločici koja se nalazi desno na žlebu vrata.

Pravilno postavljanje

▶ Mašina za pranje sudova ne sme se postavljati na mestima gde postoji opasnost od eksplozije ili smrzavanja.



▶ Budite pažljivi pre i za vreme montaže mašine za pranje sudova. Postoji opasnost da se na pojedine metalne delove povredite/posečete. Koristite zaštitne rukavice.

▶ U području oko mašine za pranje sudova sme da se nalazi postojeći nameštaj namenjen za komercijalnu upotrebu kako bi se izbegla moguća oštećenja usled kondenzovane vode.

Osetljiv nameštaj se može zaštititi pričvršćivanjem opciono dostupnog seta za zaštitu od pare.

Folija za zaštitu od pare se mora zalepiti ispod radne ploče u području otvaranja mašine za pranje sudova.

▶ Kako bi se osigurala stabilnost, ugradne mašine za pranje sudova smeju da se postavljaju samo ispod neprekidne radne ploče koja je zavrtnjima povezana sa susednim kuhinjskim elementima.

▶ Opruge na vratima moraju da budu ravnomerno podešene na obe strane. One su pravilno podešene ako poluotvorena vrata (ugao otvaranja oko 45°) ostanu u tom položaju prilikom puštanja. Osim toga vrata ne smeju da padnu bez usporavanja.

Uređaj sme da se koristi samo sa pravilno podešenim oprugama na vratima.

Ukoliko vrata ne mogu pravilno da se podese, obratite se Miele servisnoj službi.

Maksimalna težina prednjeg panela, koji može da se izravna pomoću fabrički ugrađenih opruga na vratima, iznosi 10–12 kg (zavisno od modela).

Tehnička bezbednost

- ▶ Mašinu za pranje sudova smeju da puste u rad, održavaju i popravljaju samo Miele servis, specijalizovani prodavac ili odgovarajuće kvalifikovano stručno lice. Zbog nepravilne instalacije i održavanja ili opravki može za korisnika da nastane znatna opasnost.
- ▶ Pravo da rukuje mašinom za pranje sudova ima isključivo osposobljeno osoblje. Osoblje koje rukuje uređajem mora redovno da se podučava i obučava.
- ▶ Pre korišćenja proverite da li na mašini za pranje sudova ima spoljnih vidljivih oštećenja. Oštećenu mašinu za pranje sudova nika-ko ne puštajte u rad. Oštećena mašina za pranje sudova može da ugrozi Vašu bezbednost!
- ▶ Oštećenu ili mašinu za pranje sudova koja ne zaptiva treba odmah isključiti i o tome obavestiti Miele servis, Miele specijalizovanog prodavca ili odgovarajućeg kvalifikovanog stručnjaka.
- ▶ Neispravni delovi uređaja smeju da budu zamenjeni samo Miele originalnim rezervnim delovima. Samo za ove delove firma Miele garantuje da će u potpunosti ispuniti funkciju i bezbednosne zahteve.
- ▶ Za električnu bezbednost ove mašine za pranje sudova garantuje se samo ukoliko je ona priključena na propisno instaliran sistem sa zaštitnim vodom. U slučaju nedoumice, Vaše kućne instalacije treba da proveri kvalifikovani električar.
- ▶ Pridržavajte se napomena za instaliranje u uputstvu za upotrebu i instalacione šeme.
- ▶ Proverite da li se podaci o priključenju (napon, frekvencija i osigurač) na natpisnoj pločici podudaraju sa podacima Vaše električne mreže.

sr - Sigurnosna uputstva i upozorenja

▶ Mašina za pranje sudova sme da radi samo ako mehanizam za vrata besprekorno funkcioniše, jer bi u protivnom mogla nastati opasnost prilikom aktiviranja automatskog otvaranja vrata (zavisno od modela).

Maksimalna težina prednjeg panela, koji može da se izravna pomoću fabrički ugrađenih opruga na vratima, iznosi 10–12 kg (zavisno od modela).

Mehanizam vrata koji besprekorno funkcioniše možete prepoznati na sledeći način:

- Opruge na vratima moraju da budu ravnomerno podešene na obe strane. One su pravilno podešene ako poluotvorena vrata (ugao otvaranja oko 45°) ostanu u tom položaju prilikom puštanja. Osim toga vrata ne smeju da padnu bez usporavanja.
- Šina za zatvaranje vrata se prilikom otvaranja vrata posle faze sušenja automatski uvlači.

▶ Mašina za pranje sudova ne sme da zaklanja utikač drugog električnog uređaja, jer bi dubina ugradne niše mogla biti suviše mala, a zbog pritiskanja utikača postoji opasnost od pregrevanja. Obratite pažnju na poglavlje „Električni priključak“.

▶ Priključenje mašine za pranje sudova na električnu mrežu ne sme da se vrši preko višestrukih utičnica ili produžnih kablova, pošto oni ne garantuju potrebnu bezbednost (npr. opasnost od pregrevanja).

▶ Ni u kom slučaju ne otvarajte kućište mašine za pranje sudova. Eventualno dodirivanje priključaka pod naponom, kao i promene na električnim i mehaničkim delovima, opasni su za Vas i mogu da proizrokuju funkcionalne smetnje na uređaju.

▶ U slučaju da je priključni provodnik oštećen, mašina za pranje sudova se ne sme pustiti u rad. Oštećeni priključni provodnik mora da se zameni odgovarajućim priključnim provodnikom. Iz bezbednosnih razloga zamenu sme da vrši samo Miele servis ili odgovarajuće kvalifikovano stručno lice.

- ▶ Odvojite mašinu za pranje sudova od električne mreže prilikom servisiranja.
- ▶ Plastično kućište priključka za vodu poseduje dva električna ventila. Kućište ne smete da uranjate u tečnost.
- ▶ U dovodnom crevu se nalaze vodovi pod naponom. Zato ne smete da skraćujete crevo.
- ▶ Ugrađeni Waterproof sistem pouzdano štiti od oštećenja zbog izlivanja vode pod sledećim uslovima:
 - Pravilno instaliranje,
 - Opravka mašine za pranje sudova odnosno zamena delova kod приметnih kvarova,
 - Zatvaranje slavina za vodu kod dužeg odsustva od kuće (npr. godišnjeg odmora).

Waterproof sistem funkcioniše i kada je mašina za pranje sudova isključena. Ali mašina za pranje sudova ne sme da bude odvojena od električne mreže.

- ▶ Prava iz garancije se gube ukoliko mašinu za pranje sudova popravljaju servis koji nije ovlastila firma Miele.

Pravilna upotreba

- ▶ Mašina za pranje sudova konstruisana je samo za rad sa vodom i deterdžentima pogodnim za mašinsko pranje i ne sme da se koristi sa organskim rastvorima ili zapaljivim tečnostima. Između ostalog postoji opasnost od eksplozije i materijalnog oštećenja zbog uništavanja gumenih i plastičnih delova i curenja tečnosti koje je time prouzrokovano.
- ▶ Postoji mogućnost da se povredite o otvorena vrata mašine za pranje sudova ili da se sapletete o njih. Ne ostavljajte vrata bez potrebe otvorena.
- ▶ Ne naslanjajte se i ne sedajte na otvorena vrata. Mašina za pranje sudova može da se prevrne ili oštetiti.

sr - Sigurnosna uputstva i upozorenja

- ▶ Nakon radova na vodovodnoj mreži, iz vodovodne instalacije do mašine za pranje sudova mora da se ispusti vazduh, u suprotnom može doći do oštećenja komponenata.
- ▶ Uzmite u obzir visoku temperaturu prilikom rada mašine za pranje sudova. Prilikom otvaranja vrata postoji opasnost od opekotina usled pare! Posuđe, korpe i umeci moraju prvo da se ohlade. Moguću zaostalu vodu iz udubljenih delova ispraznite u komoru mašine.
- ▶ Voda u komori za pranje nije pitka!
- ▶ Prethodno tretiranje posuđa (npr. sredstvima za ručno pranje i drugim deterdžentima), ali i određena prljavština mogu prouzrokovati stvaranje pene. Pena može da umanja učinak pranja.
- ▶ Pena koja izlazi iz unutrašnjosti mašine može dovesti do oštećenja mašine za pranje sudova. Ukoliko izlazi pena, treba odmah prekinuti program i odvojiti mašinu za pranje sudova od električne mreže!
- ▶ Tečnosti na podu predstavljaju rizik od klizanja, u zavisnosti od prirode podloge i obuće. Ako je moguće, održavajte pod suvim i tečnost uklonite odmah pomoću odgovarajućih sredstava. Prilikom uklanjanja opasnih materija i vrućih tečnosti moraju se preduzeti odgovarajuće zaštitne mere.
- ▶ Prilikom korišćenja sredstava za čišćenje i specijalnih proizvoda obavezno vodite računa o napomenama proizvođača sredstava za pranje. Sredstvo za čišćenje koristite samo u slučajevima koje proizvođač navodi, kako bi se izbegle materijalne štete i moguće burne hemijske reakcije (npr. reakcija praskavog gasa).
- ▶ Miele ne odgovara za uticaj hemijskih sredstava za pranje na materijalu posuđa. Pridržavajte se napomena proizvođača sredstava za pranje u pogledu uslova čuvanja, upotrebe i doziranja.
- ▶ Ne udišite praškasta sredstva za pranje! Ne gutajte sredstva za pranje! Deterdženti mogu da prouzrokuju rane u nosu, ustima i grlu. Ako ste udisali ili progutali deterdžent, odmah potražite pomoć lekara.

- ▶ Osobe starije od 16 godina koje su prošle odgovarajuću obuku smeju da dopunjuju hemikalije za čišćenje ili da menjaju kanistere.
- ▶ Ne smeju da se koriste praškasti i tečni deterdženti sa aktivnim hlorom. Oni mogu da oštete plastiku i zaptivke na mašini za pranje sudova.
- ▶ Kako bi se izbegle materijalne štete i korozija, u unutrašnjost mašine i na spoljašnju oblogu ne smeju da dospeju kiseline, rastvori koji sadrže hlor i korozivni feritni materijali.
- ▶ U mašini za pranje sudova ne perite posuđe zaprljano pepelom, peskom, voskom, mazivima ili bojom. Ove materije oštećuju mašinu za pranje sudova.
- ▶ Mašina za pranje sudova i prostor neposredno uz njega ne smeju da se čiste mlazom vode, npr. crevom za vodu ili uređajem za pranje pod visokim pritiskom.
- ▶ Vodite računa o opasnosti od povređivanja oštrim, šiljatim delovima pribora za jelo ako ih ređate uspravno. Delove pribora za jelo stavljajte tako da ne može doći do povređivanja.
- ▶ Pre stavljanja posuđa uklonite sa njega sve grube ostatke jela.

Deca u blizini

- ▶ Nadgledajte decu koja se zadržavaju u blizini mašine za pranje sudova. Nikada nemojte da dozvolite deci da se igraju mašinom za pranje sudova. Postoji opasnost da se deca zaključaju u mašinu za pranje sudova.
- ▶ Decu koja imaju manje od osam godina ne smete da puštate blizu mašine za pranje sudova, osim ako ih stalno nadgledate.
- ▶ Deca starija od osam godina smeju da rukuju mašinom za pranje sudova bez nadzora samo ako im je mašina objašnjena tako da mašinom za pranje sudova mogu bezbedno da rukuju. Deca moraju biti u stanju da prepoznaju i razumeju moguće opasnosti zbog pogrešnog rukovanja.

sr - Sigurnosna uputstva i upozorenja

▶ Kada je aktivirano automatsko otvaranje vrata, mala deca ne smeju da se zadržavaju u zoni otvaranja vrata mašine za pranje sudova. U slučaju malo verovatne pogrešne funkcije postoji opasnost od povreda.

▶ Sprečite da deca dođu u dodir sa procesnim hemikalijama! Procesne hemikalije mogu da nagrizu sluzokožu u ustima i grlu ili da izazovu gušenje. Zbog toga držite decu dalje i od otvorene mašine za pranje sudova. U mašini bi moglo biti još ostataka procesnih hemikalija. Ako Vaše dete stavi u usta procesne hemikalije, obratite se odmah lekaru.

Pribor

- ▶ Koristite isključivo originalnu dodatnu opremu firme Miele. Ukoliko se dograđuju ili ugrađuju drugi delovi, gube se prava iz garancije, jamstvo i/ili odgovornost za uređaj.
- ▶ Firma Miele vam daje 15-godišnju, a najmanje 10-godišnju garanciju na dostavljanje funkcionalnih rezervnih delova nakon prestanka proizvodnje serije Vaše mašine za pranje sudova.

Transport

- ▶ Mašinu za pranje sudova transportujte samo uspravno kako preostala voda ne bi dospela u električne komande i prouzrokovala smetnje.
- ▶ Radi transporta ispraznite mašinu za pranje sudova i pričvrstite sve slobodne delove, npr. korpe, creva i kablove.

Firma Miele ne može da bude odgovorna za oštećenja koja su nastala zbog nepoštovanja sigurnosnih uputstava i upozorenja.

sr - Prvo puštanje u rad

Osnovna podešavanja

Uključivanje mašine za pranje sudova

- Otvorite vrata.
- Uključite mašinu za pranje sudova preko senzorskog tastera .

Prilikom uključivanja mašine za pranje sudova prikazuje se displej sa dobrodošlicom i oglašava se pozdravna melodija.

Podešavanje jezika

Displej se automatski menja na podešavanje jezika.

- Senzorskim tasterima ∇/\wedge odaberite željeni jezik, eventualno i zemlju, i potvrdite to sa *OK*.

Podešeni jezik je označen kukicom \checkmark .

Konfigurisanje Miele@home

Na displeju se prikazuje obaveštenje Miele@home.

- Ako želite direktno da konfigurirate Miele@home, potvrdite sa *OK*.

Savet: Ako želite da pomerite konfigurisanje za kasnije, odaberite opciju *Preskočiti* i potvrdite sa *OK*.

Imate 2 mogućnosti da Vašu mašinu za pranje sudova povežete na Vašu WLAN mrežu:

- Odaberite željeni način povezivanja i potvrdite sa *OK*.

1. Veza preko aplikacije

2. Veza preko WPS
(WPS=Wi-Fi Protected Setup)

Displej i odgovarajuća Miele aplikacija vode Vas kroz ostale korake.

Podešavanje tačnog vremena

Prilikom povezivanja na WLAN mrežu automatski se aktualizuje tačno vreme.

Displej se menja na podešavanje vremena.

Aktuelno tačno vreme je potrebno da bi mogla sa se koristi opcija „tajmer“.

- Uz pomoć senzorskih tastera ∇/\wedge podesite sate i potvrdite senzorskim tasterom *OK*.
- Nakon toga podesite minute i potvrdite sa *OK*.

Kada senzorske tastere ∇ ili \wedge držite pritisnutim, brojevi se automatski menjaju naviše ili naniže.

Podešavanje tvrdoće vode

Displej prebacuje na podešavanje tvrdoće vode.

- Programirajte mašinu za pranje sudova tačno na tvrdoću vode u Vašem domaćinstvu.
- Raspitajte se u nadležnom preduzeću za vodosnabdevanje o tačnom stepenu tvrdoće vode u Vašem domaćinstvu.
- Ukoliko tvrdoća vode varira (npr. 10–15 °dH), uvek programirajte najvišu vrednost (u ovom primeru 15 °dH).

U slučaju kasnijeg servisiranja, olakšaćete rad serviseru ako znate kolika je tvrdoća vode.



Zbog toga unesite tvrdoću vode:

_____ °dH

Fabrički je programirana vrednost tvrdoće vode od 14 °dH.

- Podesite tvrdoću vode u Vašem domaćinstvu i potvrdite sa *OK*.

Potom se prikazuju napomene.

Nakon potvrđivanja ovih napomena pomoću *OK* eventualno se prikazuju indikatori potrebe dopunjavanja  Sipajte so i  Dodajte tečnost za sjaj.

- Ukoliko je potrebno, sipajte so i tečnost za sjaj (vidi poglavlje „Prvo puštanje u rad“, odeljak „So za regeneraciju“ i odeljak „Tečnost za sjaj“).

- Potvrdite obaveštenja pomoću *OK*.

Na displeju se kratko prikazuje odabrani program i svetli odgovarajući senzorski taster.

Eventualno će se nakon toga na par sekundi prikazati prognoza utroška vode za odabrani program.

Zatim će se na displeju prikazati predviđeno vreme trajanja odabranog programa.

Otvaranje vrata

Na nekim programima vrata se automatski malo otvaraju kako bi se poboljšalo sušenje.

Ovu funkciju možete i da isključite.

Mašina za sudove je opremljena motornim mehanizmom za otvaranje vrata koji se aktivira lupkanjem („funkcija Knock2open“).

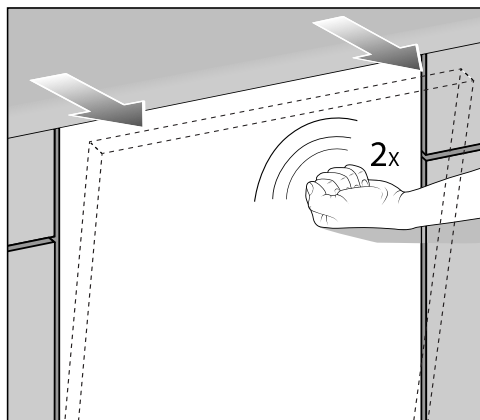

- Lupnite brzo dva puta na gornju trećinu vrata.

Vrata se malo otvaraju.

- Uhvatite vrata za gornju ivicu i izvucite ih iz brave.

sr - Prvo puštanje u rad

Šina za zabravljivanje vrata se uvlači.

Ne držite šinu za zatvaranje vrata prilikom uvlačenja da ne bi došlo do tehničke smetnje.

Ako otvorite vrata tokom rada mašine, funkcija pranja će automatski biti prekinuta.

Broj impulsa lupkanja možete da promenite ili da deaktivirate funkciju.

 Opasnost od opekotina usled vruće vode.

Tokom rada voda u mašini za pranje sudova može da bude vruća.

Zato veoma pažljivo otvarajte vrata dok mašina radi.

 Opasnost od povrede usled automatskog otvaranja vrata.

Vrata mogu automatski da se otvore na kraju programa.

Oslobodite prostor koji je potreban za otvaranje mašine.

Zatvaranje vrata

- Ubacite korpu za sudove u mašinu.
- Pritisnite vrata dok ne škljocnu.

Vrata se potom automatski zatvaraju.

 Opasnost od prignječenja usled vrata koja se zatvaraju.

Prilikom zatvaranja vrata možete da ukleštite prste.

Nemojte stavljati ruku u prostor gde se vrata zatvaraju.

Sipanje soli

 Oštećenja usled neadekvatnih vrsta soli.

Neke vrste soli mogu da sadrže sastojke koji nisu rastvorljivi u vodi, te bi prouzrokovali funkcionalne smetnje u uređaju za omekšavanje vode.

Koristite samo specijalne soli za regeneraciju, ako je moguće sa što većim zrnima, ili druge vrste čiste evaporisane soli.

 Oštećenja usled deterdženta u uređaju za omekšavanje vode.

Deterdžent oštećuje uređaj za omekšavanje vode.

U pregradu za so nemojte da sipate deterdžent (takođe ni tečni deterdžent).

Pre prvog sipanja soli, u pregradu za so morate da sipate oko 2 l vode kako bi so mogla da se rastopi.

Nakon puštanja u rad u pregradi za so će uvek biti dovoljno vode.

- Izvadite donju korpu iz unutrašnjosti mašine i otvorite poklopac pregrade za so za regeneraciju.
- Prvo sipajte u pregradu za so oko 2 l vode.

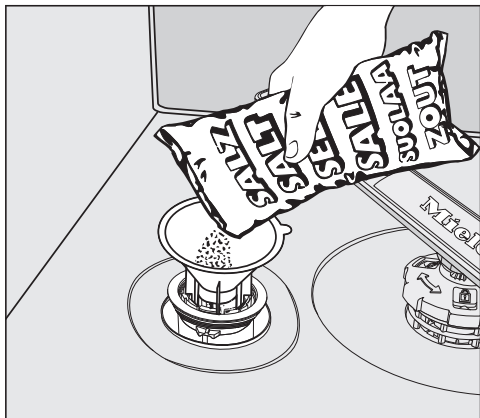

- Postavite levak za punjenje i sipajte u pregradu onoliko soli koliko je potrebno da se napuni. Zavisno od vrste soli, u pregradu stane oko 2 kg.
- Očistite deo za punjenje od ostataka soli. Zatim čvrsto zavrtnite poklopac pregrade za so.

Sipanje tečnosti za sjaj

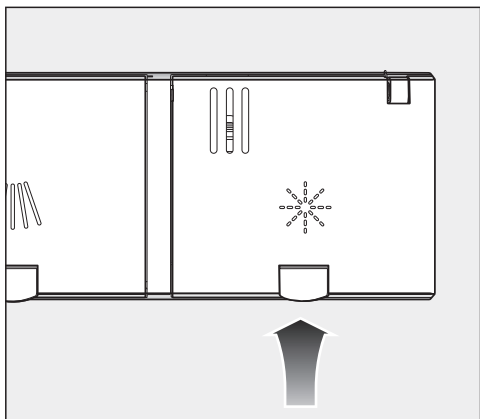

- Podignite žuti taster na poklopcu pregrade za tečnost za sjaj .

Poklopac se otvara.

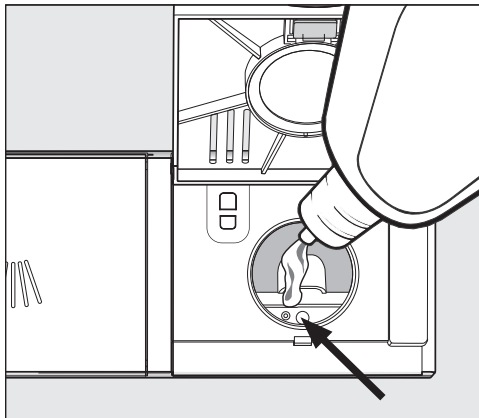

- Sipajte samo toliko tečnosti za sjaj dok se indikator nivoa napunjenosti (strelica) ne zatamni pri otvorenim vratima u vodoravnom položaju.

U pregradu za tečnost za sjaj stane oko 110 ml.

- Zatvorite poklopac tako da čujno uskoči u ležište, jer bi u protivnom voda mogla da prodre tokom pranja u pregradu za tečnost za sjaj.
- Ukoliko se tečnost za sjaj slučajno prolje, dobro je obrišite da biste izbegli prekomerno stvaranje pene tokom sledećeg programa.

Da biste postigli optimalni učinak pranja, možete da prilagodite dozirnu količinu tečnosti za sjaj.

Oblast primene

Deterdžent bi trebalo odabrati prema okruženju. Kada se koristi u **komercijalnom okruženju**, preporučuje se upotreba komercijalnih deterdženata.

Praškaste i tečne deterdžente, kao i druge procesne hemikalije za Vašu mašinu za pranje sudova za komercijalnu upotrebu, možete jednostavno da poručite putem Miele internet stranice:

<https://shop.miele-professional.de/pro-care-shine/>



Za upotrebu u **privatnom okruženju**, preporučuju se deterdženti za kućne mašine za pranje sudova, npr. deterdžent za pranje posuđa iz Miele asortimana proizvoda.

Praškasti deterdženti, kao i drugi potrošni materijali za Vašu mašinu za pranje sudova za upotrebu u kućnom okruženju, možete jednostavno da poručite putem aplikacije Miele@mobile App ili na internet stranici:

<https://www.miele.de/haushalt/produkttauswahl-miele-spuelmittel>



Praškasti deterdžent i tablete za pranje

Koristite samo praškaste deterdžente ili tablete za pranje u pregradi za doziranje u vratima.

Koristite isključivo tablete za pranje koje se dovoljno brzo rastvaraju. Odgovarajuće tablete naći ćete u Miele asortimanu proizvoda. Kada koristite deterdžente sa više funkcija (tablete koje pored funkcije čišćenja sadrže i tečnost za sjaj i funkciju omekšavanja vode), usled kratkog vremena rada i u zavisnosti od kvaliteta vode, preporučuje se dodatna upotreba tečnosti za sjaj i soli za regeneraciju (u smanjenoj koncentraciji).

- Stavite praškaste deterdžente ili tablete za pranje u pregradu za deterdžent.

Doziranje deterdženta

U pregradu za deterdžent stane maksimalno 50 ml deterdženta.

U pregradi za deterdžent postoje oznake kao pomoć pri doziranju: 20, 30, maks. One pri vodoravno otvorenim vratima pokazuju približnu količinu punjenja u ml i maksimalnu visinu punjenja.

Kod praškastog deterdženta, zavisno od proizvođača i veličine zrna, one otprilike označavaju količinu punjenja u gramima.

- Prilikom doziranja deterdženta pridržavajte se uputstava navedenih na ambalaži deterdženta.

- Ako nije drugačije navedeno, dozirajte jednu tabletu za pranje ili zavisno od stepena zaprljanosti posuđa 20 do 30 ml deterdženta u pregradu za deterdžent.

Ako stavite manju količinu deterdženta od preporučene, posuđe verovatno neće biti potpuno čisto.

Sipanje deterdženta

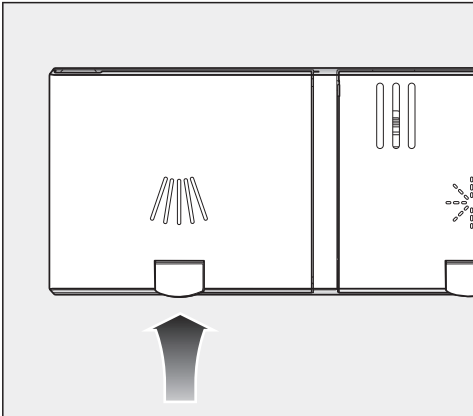

- Podignite žuti taster na poklopcu pregrade za deterdžent .

Poklopac se otvara.

Po završetku programa poklopac je takođe otvoren.

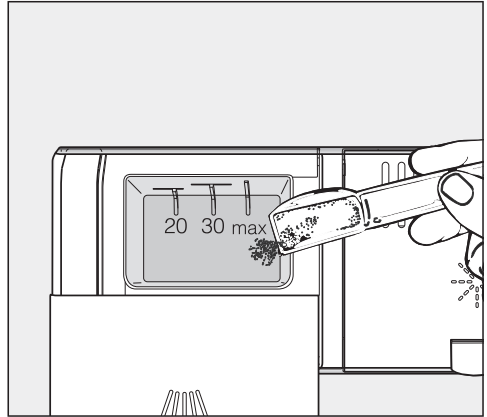



- Sipajte deterdžent u pregradu.
- Gurnite poklopac pregrade za deterdžent tako da padne u ležište.

Tečni deterdžent

Mašina za pranje sudova može na zahtev da se opremi eksternom dozirnom pumpom za tečna sredstva za pranje (DOS modul).

U slučaju specifičnih nečistoća i ako se koristi tečni deterdžent, obratite se Miele servisu da bi se sredstvo za pranje optimalno prilagodilo potrebama.

Uključivanje mašine za pranje sudova

- Otvorite slavinu za vodu ako je zatvorena.
- Otvorite vrata.
- Proverite da li prskalice mogu slobodno da se okreću.
- Dodirnite senzorski taster .
Ako je mašina za pranje sudova pre toga bila isključena duže od 1 minuta, morate nešto duže da dodirnete senzorski taster  (zaštita prilikom brisanja uređaja).

Na displeju se kratko prikazuje odabrani program i svetli odgovarajući senzorski taster.

Eventualno će se nakon toga na par sekundi prikazati prognoza utroška vode za odabrani program.

Zatim će se na displeju prikazati predviđeno vreme trajanja odabranog programa.

Biranje programa

Odaberite program zavisno od vrste posuđa i stepena zaprljanosti.

U poglavlju „**Pregled programa**“ su opisani programi i mogućnosti njihove primene.

- Dodirnite senzorski taster željenog programa.

Svetli senzorski taster odabranog programa.

Pod  se nalaze ostali programi.

- Prema potrebi dodirnite senzorski taster .

Na displeju će se prikazati prvi od ostalih programa.

- Senzorskim tasterima \vee/\wedge na displeju odaberite željeni program.







Sada možete da odaberete opcije programa.

Kada su odabrane opcije programa, svetle odgovarajući senzorski tasteri.

Indikator trajanja programa

Pre početka programa na displeju se prikazuje predviđeno vreme trajanja odabranog programa. Tokom rada programa sa otvorenim vratima, prikazuje se preostalo vreme do završetka programa.

Određeni deo programa se označava simbolom:

-  Pretpranje/natapanje
-  Pranje
-  Međuispiranje
-  Završno ispiranje
-  Sušenje
-  Kraj

Podatak o trajanju može biti različit za isti program. To, na primer, zavisi od temperature ulazne vode, ciklusa regeneracije uređaja za omekšavanje vode, vrste deterdženta, količine posuđa i stepena zaprljanosti posuđa.

Kada prvi put odaberete neki program, prikazuje se vreme koje odgovara prosečnom trajanju programa za priključak za hladnu vodu.

Tokom svakog izvršavanja programa kontrolni sistem koriguje trajanje programa u skladu sa temperaturom ulazne vode i količinom posuđa.

Pokretanje programa

- Pokrenite program tako što ćete zatvoriti vrata.
Potvrdite prethodno prikazana obaveštenja na displeju sa *OK*.

Optička kontrola rada svetli kao potvrda da je započeo tok programa.

Za vreme trajanja programa sa otvorenim vratim možete pomoću *OK* da pogledate naziv tekućeg programa.

 Opasnost od opekotina usled vruće vode.

Tokom rada voda u mašini za pranje sudova može da bude vruća.

Zato veoma pažljivo otvarajte vrata dok mašina radi.

Kraj programa

Na kraju programa pri zatvorenim vratima lagano treperi optička kontrola rada i eventualno se oglašavaju zvučni signali.

Optička kontrola rada se gasi 10 minuta nakon završetka programa, pri zatvorenim vratima.

Program je završen kada se na displeju prikaže poruka  Kraj.

Ako je uključena funkcija „AutoOpen“, u nekim programima vrata se automatski malo otvore. Time se pospešuje sušenje.

Kada je uključena funkcija za programiranje Potrošnja, možete da odaberete prikaz stvarne potrošnje energije i vode tokom programa koji se upravo završio.

Ventilator za sušenje eventualno radi još par minuta nakon završetka programa.

Oštećenja usled vodene pare.

Para bi mogla da ošteti osetljive ivice radne ploče ako po završetku programa otvorite vrata mašine a ventilator više ne radi.



Ako ste isključili funkciju automatskog otvaranja vrata, a nakon završetka programa ipak želite da otvorite vrata, onda skroz otvorite vrata.

Isključivanje mašine za pranje sudova

- Otvorite vrata.
- Mašinu za pranje sudova možete u svakom trenutku da isključite pritiskom na senzorski taster .
- Potvrdite upit Isključiti uređaj sa *OK*.

Ukoliko isključite mašinu za pranje sudova u toku rada programa, program će biti prekinut.









Na ovaj način možete da prekinete i tajmer koji odbrojava.

- Ako ste dodirnuli senzorski taster  ali ne želite da prekinete program, izaberite pomoću tastera  na displeju opciju *Ne treba isključiti uređ. i potvrdite pomoću OK*.

 Oštećenja zbog vode koja curi. Curenje vode može da prouzrokuje oštećenja.

Za svaki slučaj zavrnite slavinu za vodu ukoliko će mašina za pranje sudova duže vreme ostati bez nadzora, npr. tokom godišnjeg odmora.

sr - Pregled programa

Program	Primena	Deterdžent
		Pregrada za deterdžent  ¹⁾
 Kratki program	Za sveže, malo zalepljene ostatke hrane.	20–25 g ili 1 tableta
 Univerzalni program	Za normalne, blago zakorele ostatke hrane.	20–25 g ili 1 tableta
 Intenzivni program	Za zapečene, jako zalepljene, jako zakorele ostatke hrane koji sadrže skrob ili belančevine ¹⁾	20–25 g ili 1 tableta
 Čaše	Specijalni program za čaše.	20–25 g ili 1 tableta
 ECO *)	Program za uštedu energije sa dužim vremenom rada	20–25 g ili 1 tableta
 Higijena	Poseban higijenski program za posuđe zahtevno u pogledu higijene	20–25 g ili 1 tableta
 Plastika	Poseban program za plastiku.	20–25 g ili 1 tableta
 Preth. ispiranje-hladno	Za ispiranje jako zaprljanog posuđa, npr. radi prethodnog uklanjanja nečistoća ili sprečavanja jakog sušenja ostataka, ako se pokretanje kompletnog programa još ne isplati.	

*) Ovaj program je, u pogledu kombinovane potrošnje energije i vode, najefikasniji za pranje ove vrste posuđa.
(fiksni tok programa kojeg nije moguće promeniti)

¹⁾ videti poglavlje „Deterdženti“

sr - Tehnički podaci

Model	XXL
Mašina za pranje sudova	PFD 104 SCVi
Visina samostojećeg uređaja	-
Visina ugradnog uređaja	845 mm (podesivo + 65 mm)
Visina komore	od 845 mm (podesivo + 65 mm)
Širina	598 mm
Širina komore	600 mm
Dubina samostojećeg uređaja	-
Dubina ugradnog uređaja	570 mm
Težina	maks. 51 kg
Napon prikjučna snaga osigurač	vidi natpisnu pločicu
Prijemna snaga u isključenom stanju mašine	0,4 W
Prijemna snage kada mašina nije isključena	5,0 W
Network-Standby	0,9 W
Frekventni opseg	2,4000—2,4835 GHz
Maksimalna predajna snaga	< 100 mW
Pritisak na priključku za vodu	50—1.000 kPa
Spajanje na dovod hladne ili tople vode	60°C do °C
Tvrdoća sirove vode	maks. 36 °d
Visina pumpanja	maks. 1,0 m
Dužina pumpanja	maks. 4,0 m
Temperatura okoline	5 °C do 40 °C
Relativna vlažnost vazduha maksimalno linearno opadajuća do	80% za temperature do 31°C 50% za temperature do 40°C
Priključni provodnik	oko 1,7 m
Kapacitet	14 kompleta
Vrednost emisije buke Nivo zvučne snage LwA Nivo zvučnog pritiska LpA	45 dB (A) 32,5 dB (A)
Dodeljene oznake ispitivanja	VDE, EMC zaštita od radio-smetnji
CE oznaka	Direktiva za mašine 2006/42/EC
Adresa proizvođača	Miele & Cie. KG, Carl-Miele-Straße 29, 33332 Gütersloh, Germany

Makine tanıtımı	126
Makineye genel bakış	126
Kumanda paneli	127
Amacına uygun kullanım	128
Güvenlik talimatları ve uyarılar	130
İlk çalıştırma	137
Temel ayarlar	137
Lisan ayarı	137
Miele@home kurulumu	137
Güncel saat ayarı.....	137
Su sertlik derecesi ayarı	137
Kapağın açılması	138
Kapağın kapatılması	139
Tuz doldurma.....	139
Parlatıcının doldurulması	140
Çalıştırma	141
Kullanım alanı	141
Deterjan dozajı.....	141
Deterjanın doldurulması.....	142
Bulaşık makinesinin gücünün açılması	143
Program seçimi.....	143
Program süresi göstergesi.....	144
Programın başlatılması	144
Program sonu	145
Bulaşık makinesinin gücünün kapatılması.....	145
Program tablosu	146
Teknik veriler	147

tr - Makine tanıtımı



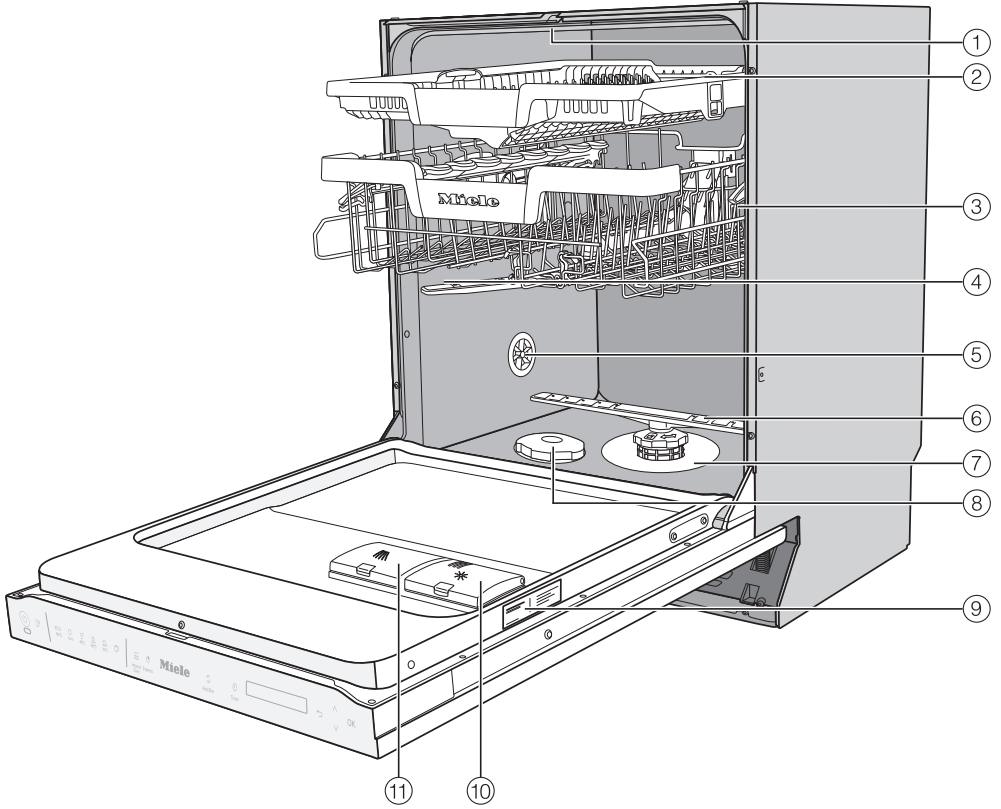











Makineye genel bakış



- | | |
|---|-----------------------|
| ① Üst püskürtme kolu | ⑦ Süzgeç kombinasyonu |
| ② 3D-MultiFlex çekmece (modele bağlı donanım) | ⑧ Tuz haznesi |
| ③ Üst sepet (modele bağlı donanım) | ⑨ Tip etiketi |
| ④ Orta püskürtme kolu | ⑩ Parlatıcı haznesi |
| ⑤ Havalandırma | ⑪ Deterjan haznesi |
| ⑥ Alt püskürtme kolu | |

Kumanda paneli



- ① Sensörlü  Açma/Kapama tuşu
Cihazın gücünü açmak ve kapatmak için.
- ② Optik fonksiyon kontrol ışığı
Kapak kapalıyken çalışmakta olan programın görüntülenmesi içindir.
- ③ Sensörlü  Uzaktan başlatma tuşu
“Uzaktan başlatma” seçeneği etkinleştirilir/devre dışı bırakılır.
- ④ Program seçimi
 -  = Kısa
 -  = Üniversal
 -  = Yoğun
 -  = Bardaklar
 -  = ECO
 -  = Diğer programlar
- ⑤ Sensörlü tuş  Ayarlar
“Ayarlar” menüsü açılır.
- ⑥ Sensörlü tuş  Sıcaklık
Güncel sıcaklık görüntülenir.
- ⑦ Sensörlü  Ek Kurutma tuşu
Kurutma etkinleştirilir.
- ⑧ Sensörlü  Zamanlayıcı tuşu
Daha geç bir program başlangıç zamanı seçilir.
- ⑨ Ekran
- ⑩ Sensörlü  Geri tuşu
Bir önceki menü düzeyine geçmek veya öncesinde ayarlanmış değerleri iptal etmek için.
- ⑪ Sensörlü tuşlar  Program seçimi için.
Görüntülenen değerlerin değiştirilmesi için.
Başka menü sayfalarına geçmek için.
- ⑫ Sensörlü OK tuşu
Görüntülenen menü öğelerini ve değerleri seçmek için.
Bildirimlerin onaylanması için.

tr - Amacına uygun kullanım

► Bu endüstriyel bulaşık makinesi, oldukça kısa program süreleri ve yüksek temizleme performansı sayesinde resmi kurumlarda, ofislerde, iş yeri mola odalarında, kulüp binalarında, el sanatları atölyelerinde, aktif mutfaklarda ve benzer çalışma ortamlarında endüstriyel kullanım amacı için tasarlanmıştır.

Bununla birlikte endüstriyel bulaşık makinesi evlerde ve örneğin zirai mülkler, otel, motel, oda kahvaltı pansiyonlar ve başka yaşam ortamları gibi ev benzeri kullanım yerlerinde de kullanılabilir.

► Bu kullanım kılavuzunun geri kalanında sanayi tipi bulaşık makinesi bulaşık makinesi olarak anılacaktır. Bu kullanım kılavuzunda bardak, çatal-bıçak-kaşık ve kap kacaklar genel olarak, daha ayrıntı olarak tanımlanmadıysa bulaşıklar olarak anılacaktır.

► Bulaşık makinesi sürekli kullanıma uygun değildir.

► Bu bulaşık makinesi tıbbi ürünlerin temizliğinde kullanılmamalıdır.

► Bu bulaşık makinesini sadece “bulaşık yıkama” ve dolayısıyla bulaşıkların temizlenmesi amacıyla kullanınız. Tüm diğer kullanımlar, modifikasyonlar ve değişiklikler yasaktır.

► Sanayi tipi bulaşık makinesi sadece iç mekanlarda, hareketsiz yerlerde kullanılmak üzere tasarlanmıştır.

► Bulaşık makinesi deniz seviyesinden en fazla 4000 m yukarıda kullanım için öngörülmüştür.

► Sepetlerdeki özel iç aksesuarlar sadece amacına uygun bir şekilde kullanılmalıdır.

► Fiziksel, algısal veya sınırlı ruhsal kapasiteleri ya da tecrübesizlikleri veya bilgisizlikleri dolayısıyla bulaşık makinesini güvenli bir şekilde kullanamayacak kişiler bulaşık makinesini bir sorumlunun gözetimi veya talimatları olmaksızın kullanmamalıdır.

► Bu bulaşık makinesi, özel gereklilikler (ör.: sıcaklık, nem, kimyasal dayanıklılık, aşınma dayanıklılığı ve titreşim) dolayısıyla (modele bağlı) özel bir ışık kaynağı ile donatılmıştır. Bu ışık kaynağı, sadece öngörülen uygulama için kullanılabilir. Işık kaynağı mekan aydınlatması için uygun değildir. Değişirme işlemi sadece yetkilendirilmiş uzman teknisyen veya Miele yetkili servisi tarafından gerçekleştirilmelidir. Bu bulaşık makinesi, D enerji verimliliği sınıfı ile sınıflandırılmış çok sayıda ışık kaynağı içermektedir.

Aydınlatma kumanda birimi makinenin kontrol ünitesine entegre edilmiştir ve tek başına çıkarılamaz. Bu nedenle elektrik tüketimi ayrı olarak ölçülemez.

Tüm dokümanlar

► Bu kısa kullanım kılavuzu, kısaltılmış bilgiler içerir ve kullanım kılavuzunun yerine geçmez. Eksiksiz kullanım kılavuzunun yanı sıra cihazınıza ilişkin güncel dokümanları Miele İnternet sayfasında bulabilirsiniz:

<https://www.miele.com.tr/domestic/servis-paketleri-279.htm>



Dokümanların görüntülenmesi için endüstriyel bulaşık makinenizin model adına veya seri numarasına ihtiyacınız olacaktır. Her iki bilgiyi de kapak çerçevesinin sağ tarafında bulunan tip etiketinde bulabilirsiniz.

tr - Güvenlik talimatları ve uyarılar

Doğru kurulum

► Bulaşık makinesi patlama ve donma tehlikesi olan alanlarda kurulmamalıdır.



► Montajdan önce ve montaj sırasında dikkatli olunuz. Bazı metal parçalar elinizi kesebilir veya yaralayabilir. Koruyucu bir eldiven kullanınız.

► Olası yoğuşma suyu hasarları riskini önlemek amacıyla, bulaşık makinesinin bulunduğu ortamda sadece endüstriyel kullanıma yönelik mobilyaların bulundurulması tercih edilmelidir.

Hassas mobilyalar, opsiyonel olarak satın alınabilen buhar koruma seti kullanılarak korunabilir.

Buhar koruma folyosu, tezgahın altına bulaşık makinesi kapağının açılma kısmına denk gelen yere yapıştırılmalıdır.

► Sağlam durmasını sağlayabilmek için, tezgah altına monte edilebilir bulaşık makinesi sadece komşu dolaplara vidalanmış kesintisiz bir tezgahın altına konulmalıdır.

► Kapak yayları her iki tarafta eşit ayarlanmalıdır. Yarı açık kapak (yaklaşık 45° açılma açısı) bırakıldığında bu konumda kalıyorsa, yaylar doğru ayarlanmış demektir. Ayrıca kapak frenlenmeden aşağı düşmemelidir.

Cihaz sadece düzgün ayarlanmış kapak yayları ile çalıştırılmalıdır. Kapak düzgün bir şekilde ayarlanmadığında, Miele yetkili servisine başvurunuz.

Üretici firma tarafından monte edilmiş kapak yayları ile dengelenebilen ön panelin maksimum ağırlığı 10-12 kg'dır.

Teknik güvenlik

► Bulaşık makinesi sadece Miele yetkili servisi, bir bayi ya da uygun vasıflara sahip uzman bir teknisyen tarafından işletmeye alınmalı, bakımdan geçirilmeli ve onarılmalıdır. Hatalı montaj ve bakım çalışmaları veya onarımlar sonucu kullanıcıya yönelik ciddi tehlikeler oluşabilir.

- ▶ Bulaşık makinesi sadece eğitimli personel tarafından kullanılmalıdır. Makineyi kullanacak personelin düzenli olarak bilgilendirilmesi ve eğitilmesi gerekir.
- ▶ Bulaşık makinesini kullanmadan önce, makinede gözle görülür harici hasarlar olup olmadığını kontrol ediniz. Hasarlı bulaşık makinesini asla çalıştırmayınız. Hasarlı bir bulaşık makinesi güvenliğinizi tehlikeye sokabilir!
- ▶ Hasarlı veya sızdıran bir bulaşık makinesini derhal işletimden çıkarınız ve Miele yetkili servisi, bir Miele bayii ya da uygun vasıflara sahip uzman bir teknisyeni bilgilendiriniz.
- ▶ Cihazın bozuk parçaları sadece orijinal Miele yedek parçaları ile değiştirilebilir. Ancak orijinal Miele yedek parçaları cihazın tam anlamıyla güvenlik içinde çalışmasını sağlayabilir.
- ▶ Bu bulaşık makinesinin elektrik güvenliği sadece usulüne uygun olarak tesis edilmiş bir koruyucu iletken sistemine bağlanması halinde sağlanır. Şüphede halinde elektrik tesisatını uzman bir elektrikçiye kontrol ettiriniz.
- ▶ Kullanma kılavuzundaki ve kurulum planındaki kurulum talimatlarını dikkate alınız.
- ▶ Cihazın tip etiketindeki bağlantı değerleri (voltaj, frekans ve sigorta) binadaki elektrik şebeke değerleri ile mutlaka uyumlu olmalıdır.
- ▶ Bulaşık makinesi sadece sorunsuz olarak işleyen bir kapak mekanizmasıyla çalıştırılmalıdır, aksi takdirde otomatik kapak açma özelliği (modele bağlı özellik) etkinleştirildiğinde tehlike oluşabilir. Üretici firma tarafından monte edilmiş kapak yayları ile dengelenen ön panelin maksimum ağırlığı (modele bağlı olarak) 10–12 kg'dır. Kapak mekanizmasının sorunsuz çalıştığı şunlardan anlaşılır:
 - Kapak yayları her iki tarafta da eşit ayarlanmış olmalıdır. Yarı açık kapak (yaklaşık 45° açılma açısı) bırakıldığında bu konumda kalıyorsa, yaylar doğru ayarlanmış demektir. Ayrıca kapak frenlenmeden aşağı düşmemelidir.

tr - Güvenlik talimatları ve uyarılar

- Kapak kilit sürgüsü, kurutma evresinin ardından kapağın açılması sırasında, otomatik olarak geri çekilir.
- ▶ Bulaşık makinesi başka bir elektrikli cihazın fişinin önünü kapatmamalıdır, nişin derinliği çok az olabileceğinden, fiş üzerine uygulanan baskı sonucu aşırı ısınma meydana gelir. Buna ilişkin olarak “Elektrik bağlantısı” bölümünü dikkate alınız.
- ▶ Gerekli güvenliği sağlamadıklarından (ör. aşırı ısınma tehlikesi), bulaşık makinesinin elektrik bağlantısı çoklu priz veya uzatma kablosu üzerinden yapılmamalıdır.
- ▶ Bulaşık makinesinin muhafazasını kesinlikle açmayınız. Gerilim ileten bağlantılara dokunulması ve de elektrik yapısında ve mekanik yapıda değişikliklerin yapılması güvenliğinizi tehlikeye sokar ve makinede çalışma bozukluklarına sebep olabilir.
- ▶ Hasarlı bir güç kablosu durumunda bulaşık makinesi çalıştırılmamalıdır. Hasarlı bir güç kablosu, sadece uygun bir güç kablosu ile değiştirilmelidir. Güvenlik sebebiyle, sadece Miele tarafından yetkilendirilmiş uzman bir teknisyen veya Miele yetkili servisi tarafından değiştirilmelidir.
- ▶ Bakım gerçekleştirileceğinde, bulaşık makinesinin elektrik bağlantısını kesiniz.
- ▶ Su bağlantısının plastik muhafazasında iki adet elektrikli valf vardır. Bu parçayı suya sokmayınız.
- ▶ Su giriş hortumunda elektrik ileten bağlantılar bulunur. Bu nedenle hortum kısaltılmamalıdır.
- ▶ Makinedeki su kontrol sistemi (Waterproof), aşağıdaki koşullar sağlanırsa su hasarlarına karşı güvenilir bir koruma sunar:
 - Doğru kurulum,
 - Görünür hasar durumunda parça değişimi veya bulaşık makinesinin tamir edilmesi,
 - Makine uzun süre kullanılmayacağına (ör. tatile çıkarken) su musluklarının kapatılması.

Su kontrol sistemi (Waterproof), bulaşık makinesinin gücü kapalıyken de çalışır. Bununla birlikte bulaşık makinesinin elektrik bağlantısı kesilmemelidir.

► Bulaşık makinesinin tamiri Miele yetkili servisi tarafından yapılmadığında makinenin garanti hakkı ortadan kalkar.

Doğru kullanım

► Bulaşık makinesi sadece su ve bulaşık makinesine uygun temizlik ürünleriyle kullanıma yöneliktir ve organik çözücüler veya yanıcı sıvılar ile işletilmemelidir.

Kauçuk ve plastik parçaların tahrip olması ve bunun sonucunda sıvı sızması neticesinde mal zararı ve patlama tehlikesi oluşur.

► Bulaşık makinesinin açık kapağında kendinizi yaralayabilir veya kapağa takılabilirsiniz. Kapağı gereksiz yere açık bırakmayınız.

► Bulaşık makinesinin açık kapağı üzerinde durmayınız veya oturmayınız. Bulaşık makinesi devrilebilir veya hasar görebilir.

► Su şebekesindeki çalışmaların ardından bulaşık makinesine gelen su besleme borusunun havasının alınması gerekir; aksi takdirde bileşenler hasar görür.

► Bulaşık makinesinin işletimi sırasında yüksek sıcaklıkları dikkate alınız. Kapağın açılması sırasında yanık veya haşlanma tehlikesi! Yıkama bulaşıklar, sepetler ve iç aksesuarların önce soğuması gerekir. Yıkama kabinindeki çukur parçalardan olası su kalıntıları temizlenmelidir.

► Yıkama kabinindeki su içme suyu değildir!

► Yıkama malzemelerin (ör. elde bulaşık deterjanı ve başka temizlik ürünleri ile) ön işleme tabi tutulması, ayrıca belli kirler ve bazı deterjanlar köpüklenmeye yol açabilir. Köpük yıkama sonucunu olumsuz etkileyebilir.

tr - Güvenlik talimatları ve uyarılar

- ▶ Yıkama kabininden çıkan köpük bulaşık makinesinde maddi zarara sebep olabilir. Köpük çıktığında program hemen iptal edilmeli ve bulaşık makinesinin elektrik bağlantısı kesilmelidir.
- ▶ Zeminde sıvı olduğunda, zeminin ve ayakkabıların özelliğine bağlı olarak kayma tehlikesi olur. Zemini mümkün olduğu sürece kuru tutunuz ve sıvıları hemen uygun gereçlerle temizleyiniz. Tehlikeli maddelerin ve sıcak sıvıların uzaklaştırılması sırasında uygun koruyucu tedbirler alınmalıdır.
- ▶ Deterjan ve özel ürünlerin kullanımı sırasında deterjan üreticisinin uyarılarını mutlaka dikkate alınız. Malzeme hasarlarının ve güçlü kimyasal reaksiyonların (ör. patlama gazı reaksiyonu) önüne geçmek üzere, ilgili temizlik ürününü sadece üreticisi tarafından öngörülen uygulama için kullanınız.
- ▶ Miele kimyasal temizlik ürünlerinin yıkanan malzemenin materyali üzerindeki etkilerinden sorumlu tutulamaz. Temizlik ürünü üreticisinin saklama koşulları, kullanım ve dozaja ilişkin talimatlarını dikkate alınız.
- ▶ Toz deterjanları solumayınız! Deterjanı yutmayınız! Deterjanlar burun, ağız ve boğazda kimyasal yanıklarına sebep olabilir. Deterjanı solumanız veya yutmanız halinde derhal doktora gidiniz.
- ▶ Yeterli derecede bilgilendirilmiş 16 yaş ve üzerindeki kişiler, kimyasal temizlik maddesi doldurabilir veya kabı değiştirebilir.
- ▶ Aktif klor içeren toz ve sıvı deterjanlar kullanılmamalıdır. Bu deterjanlar bulaşık makinesinin plastiklerine ve contalarına zarar verebilir.
- ▶ Malzeme hasarlarının ve korozyonun önlenmesi amacıyla, yıkama kabine ve dış muhafaza paneline asitler, klor içeren çözeltiler ve paslanmaya yol açan demir maddeler ulaşmamalıdır.
- ▶ Üstünde kül, kum, mum, gres yağı veya boya bulunan eşyaları bulaşık makinesinde yıkamayınız. Bu maddeler bulaşık makinesine zarar verir.

- ▶ Bulaşık makinesi ve etrafına temizlik için, örneğin bir su hortumu veya yüksek basınçlı temizlik aleti ile su püskürtülmemelidir.
- ▶ Keskin ve sivri uçlu malzemeleri yaralanma tehlikelerini göz önünde bulundurarak yerleştiriniz.
- ▶ Bulaşıkları yerleştirmeden önce üzerindeki kaba kirleri sıyırınız.

Ortamda bulunan çocuklar

- ▶ Bulaşık makinesinin yakınlarındaki çocuklara göz kulak olunuz. Çocukların bulaşık makinesi ile oynamalarına izin vermeyiniz. Diğerlerinin yanı sıra, çocukların kendilerini bulaşık makinesinin içine kilitlemeleri tehlikesi söz konusudur.
- ▶ Sekiz yaşından küçük çocuklar sürekli gözetim altında olmadıkları müddetçe bulaşık makinesinden uzak tutulmalıdır.
- ▶ Çocuklar, sekiz yaşından itibaren, bulaşık makinesini sadece bulaşık makinesinin güvenli kullanımı hakkında bilgilendirilmeleri halinde gözetimsiz olarak kullanabilirler. Çocukların hatalı bir kullanımın olası tehlikelerini tanımaları ve anlayabilmeleri gerekir.
- ▶ Otomatik kapak açma özelliği etkinken küçük çocukların bulaşık makinesinin kapağının açılma alanında bulunmamalıdır. Muhtemel olmayan bir hatalı işleyiş durumunda yaralanma tehlikesi söz konusudur.
- ▶ Çocukların işlem kimyasalları ile temas etmesini engelleyiniz! İşlem kimyasalları ağızda ve boğazda kimyasal yanıklarına sebep olabilir veya boğulmaya yol açabilir. Bu nedenle çocukları kapağı açık bulaşık makinesinden uzak tutunuz. Bulaşık makinesinin içinde halen daha işlem kimyasalı kalıntıları bulunabilir. Ağızına işlem kimyasalı alması durumunda çocuğunuzu derhal doktora götürünüz.

Aksesuarlar

- ▶ Sadece orijinal Miele aksesuarları kullanınız. Başka parçaların monte edilmesi veya takılması halinde garanti, performans ve/veya ürün sorumluluğu talepleri geçersiz olur.
- ▶ Bulaşık makinenizin seri üretiminin sonlanması sonrasında Miele, size işlevlerin sürdürülmesini sağlayan yedek parçalar için en az 10 yıl olmak üzere 15 yıla varan tedarik garantisi sunmaktadır.

Nakliye

- ▶ İçinde kalan suların elektronik devrelere girerek arızaya sebep olmaması için bulaşık makinesini sadece dik bir şekilde taşıyınız.
- ▶ Nakliye için bulaşık makinesini boşaltınız ve tüm hareketli parçaları, örneğin sepetleri, kabloları ve hortumları sabitleyiniz.

Miele güvenlik tavsiyeleri ve uyarıların dikkate alınmaması durumunda ortaya çıkan zararlardan sorumlu tutulamaz.

Temel ayarlar

Bulaşık makinesinin gücünün açılması

- Kapağı açınız.
- Bulaşık makinesinin gücünü  sensörlü tuşu ile açınız.

Bulaşık makinesinin gücü ilk kez açıldığında karşılama ekranı görüntülenir ve karşılama melodisi duyulur.

Lisan ayarı

Ekran otomatik olarak lisan ayarına geçer.

- \vee/\wedge sensörlü tuşları ile istediğiniz lisanı ve gerekirse ülkeyi seçiniz ve OK ile onaylayınız.

Ayarlanan lisan bir onay işareti \checkmark ile belirtilir.

Miele@home kurulumu

Ekran da Miele@home bildirimi gösterilir.

- Miele@home uygulamasını hemen kurmak isterseniz OK ile onaylayınız.

Faydalı bilgi: Kurulumu daha sonra yapmak istiyorsanız, atla seçeneğine dokununuz ve OK ile onaylayınız.

Bulaşık makinenizi Wi-Fi ağına bağlamak için 2 olanağınız vardır:

- İsteddiğiniz bağlantı yöntemini seçiniz ve OK ile onaylayınız.

1. Uygulama ile bağlantı
2. WPS ile bağlantı (WPS=Wi-Fi Protected Setup)

Ekran ve ilgili Miele uygulaması takip eden adımlarda size rehberlik edecektir.

Güncel saat ayarı

Wi-Fi ağına bağlanıldığında güncel saat otomatik olarak güncellenir.

Ekran güncel saat ayarı gösterimine geçer.

Güncel saat "Zamanlayıcı" program seçeneğinin kullanımı için gereklidir.

- Sensörlü \vee/\wedge tuşlarıyla saat değerini ayarlayınız ve bunu sensörlü OK tuşu ile onaylayınız.
- Ardından dakika değerini ayarlayınız ve OK ile onaylayınız.

Sensörlü \vee veya \wedge tuşunu basılı tutarsanız, sayısal değer otomatik olarak artar veya azalır.

Su sertlik derecesi ayarı

Ekran su sertlik derecesi ayarına geçer.

- Bulaşık makinesini tam olarak evinizdeki suyun sertlik derecesine ayarlayınız.
- Gerekirse, evinizdeki suyun kesin su sertlik derecesini yetkili su işleri idaresinden öğreniniz.
- Değişken su sertlik derecesi durumunda (örneğin: 10–15 °dH) makineyi daima en yüksek değere programlayınız (bu örnekte 15 °dH).

Su sertlik derecesini bilmeniz, daha sonra ortaya çıkabilecek bir servis çalışması durumunda teknisyenin işini kolaylaştıracaktır.

Bu sebeple lütfen su sertlik derecesini buraya kaydediniz:



_____ °dH

tr - İlk çalıştırma

Su sertlik derecesi fabrikada 14 °dH olarak ayarlanmıştır.

- Evinizdeki suyun sertlik derecesini ayarlayınız ve OK ile onaylayınız.

Ardından uyarılar gösterilir.

Bu uyarılar OK ile onaylandıktan sonra duruma göre  Tuz doldurun ve  Parlaticı doldurun yetersiz ürün göstergeleri görüntülenir.

- Gerekli olması halinde tuz ve parlaticı doldurunuz (bkz. “İlk çalıştırma” – “Tuz” – “Parlaticı” bölümü).

- Bildirimleri OK ile onaylayınız.

Ekranda, seçilmiş olan program kısa bir süre için gösterilir ve ilgili sensörlü tuş yanar.

Duruma göre birkaç saniye için seçilen programın tahmini su tüketimi gösterilir. Ardından ekranda seçili program için tahmini program süresi gösterilir.

Kapağın açılması

Bazı programlarda, kurutmayı iyileştirmek için kapak otomatik olarak bir miktar açılır.

Bu fonksiyonu devre dışı bırakmanız mümkündür.

Bulaşık makinesi tıklamayla etkinleştirilen bir motorlu kapak açma mekanizmasına sahiptir (“Knock2open fonksiyonu”).

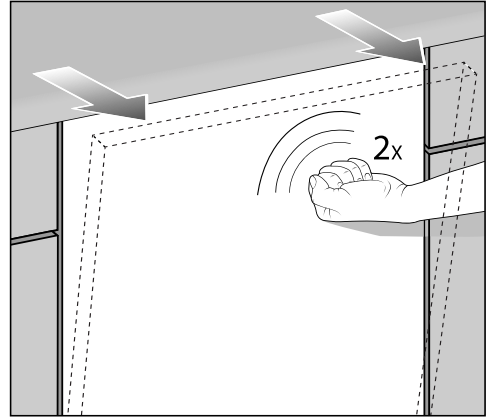

- Kapak panelinin üstteki üçte birlik bölümünü iki kez hızlıca tıklatınız.

Kapak bir miktar açılır.

- Kapağı üst kenarından kavrayınız ve çekerek kilitleme mekanizmasından kurtarınız.

Kapak kilit srgs geri ekilir.

Teknik bir arıza ortaya ıkmaması iin kapak kilit srgsn, geri ekilirken tutmayınız.

Kapađı makine alıřırken aarsanız yı-kama fonksiyonları otomatik olarak du-raklatılır.

Tıklama sayısını deđiřtirebilir veya fonk-siyonu devre dıřı bırakabilirsiniz.

⚠ Sıcak su nedeniyle hařlanma tehlikesi.

Bulařık makinesi alıřırken iindeki su ok ısınabilir.

Bu nedenle makinenin alıřması sıra-sında kapađı aarken ok dikkatli olunuz.

⚠ Otomatik aılan kapak sonucu yaralanma tehlikesi.

Kapak, programın sonunda otomatik olarak aılabilir.

Kapađın aılma alanında hibir řey olmamasını sađlayınız.

Kapađın kapatılması

■ Sepetleri ieri itiniz.

■ Kapađı kenetlenene kadar bastırınız.

Ardından kapak otomatik olarak kapa-nır.

⚠ Kapanan kapak sonucu sıkıřma tehlikesi.

Kapađı kapatırken parmađınız sıkıřa-bilir.

Kapađın kapanma alanına elinizi sok-mayınız.

Tuz doldurma

⚠ Uygun olmayan tuz trleri sonu-cu hasar.

Bazı tuz trleri suda zlmeyen maddeler ierdiđinden su yumuřat-ma sisteminin bozulmasına sebep olabilir.

Sadece zel, mmknse iri taneli tuz-ları veya suyu alınmiř diđer benzeri saf tuzları kullanınız.

⚠ Su yumuřatma sisteminde deter-jan sonucu hasar.

Deterjan su yumuřatma sistemine zarar verir.

Deterjanı (sıvı deterjanı da) tuz hazne-sine doldurmayınız.

İlk tuz doldurma iřleminden nce tu-zun zlebilmesi iin tuz haznesine yaklařık 2 litre su koyunuz.

Makineyi iřletime aldıktan sonra tuz haznesinde her zaman yeterli miktarda su bulunacaktır.

■ Alt sepeti yıkama kabininden dıřarı ı-kanınız ve tuz haznesinin kapađını aı-nız.

■ Tuz haznesine nce yaklařık 2 litre su doldurunuz.

tr - İlk çalıştırma

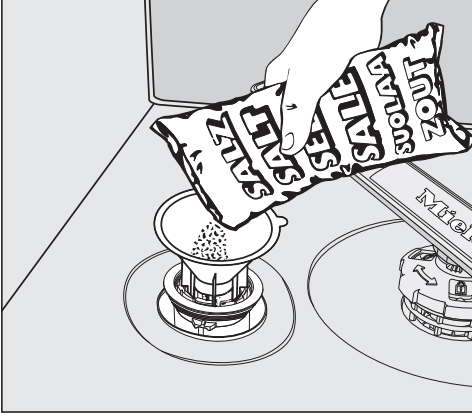

- Haznenin ağzına doldurma hunisini yerleştiriniz ve hazne doluncaya kadar tuz koyunuz. Tuz haznesi tuz türüne bağlı olarak en fazla 2 kg tuz alabilir.
- Doldurma alanını tuz kalıntılarından arındırınız. Ardından kapağı tuz haznesine sıkıca takınız.

Parlatıcının doldurulması

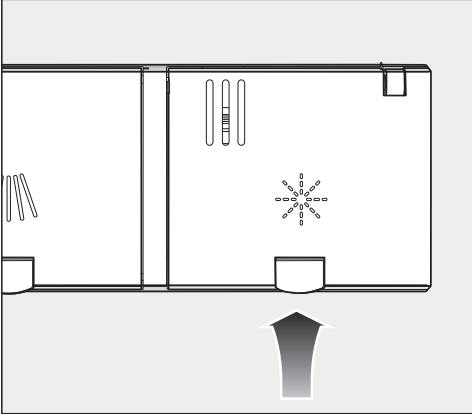

- Parlatıcı haznesinin ✨ kapağındaki sarı tuşu yukarı kaldırınız.

Kapak açılır.

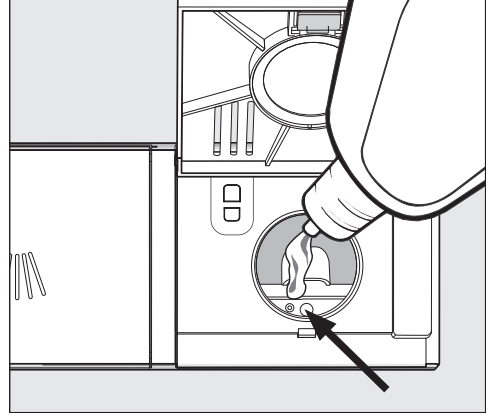

- Sadece, yatay olarak açık kapakta doluluk seviyesi göstergesi (ok işareti) koyu renk oluncaya kadar parlatıcı doldurunuz.

Parlatıcı haznesi yaklaşık 110 ml alır.

- Kapağı belirgin bir şekilde kenetlenecek şekilde kapatınız, aksi takdirde yıkama sırasında parlatıcı haznesine su girebilir.
- Takip eden programda güçlü bir köpük oluşmasını önlemek için doldururken dökülen parlatıcıyı iyice siliniz.

İdeal bir yıkama sonucu için parlatıcı dozunu ayarlayabilirsiniz.

Kullanım alanı

Deterjan, kullanım ortamına göre seçilmelidir. **Endüstri ortamında** kullanım durumunda, endüstriyel deterjanların kullanılması önerilir.

Endüstriyel kullanıma yönelik bulaşık makineniz için toz ve sıvı deterjanları ve de başka işlem kimyasallarını, kolay ve rahat bir şekilde Miele İnternet sayfasından sipariş edebilirsiniz:

<https://shop.miele-professional.de/pro-care-shine/>



Evsel ortamda kullanım için, örneğin Miele ürün gamında bulunan bulaşık deterjanları tavsiye edilir.

Evsel ortamda kullanıma yönelik bulaşık makineniz için toz deterjanları ve de diğer sarf malzemelerini, rahat ve kolay bir şekilde Miele@mobile uygulaması üzerinden veya Miele İnternet sayfasından sipariş edebilirsiniz:

<https://www.miele.de/haushalt/produktauswahl-miele-spuelmittel>



Toz deterjanlar ve tablet deterjanlar

Kapak dozaj cihazında sadece toz veya tablet deterjan kullanınız.

Sadece yeterince hızlı çözülen tablet deterjanlar kullanınız.

Uygun tabletleri Miele deterjan ürün gamında bulabilirsiniz. Çok işlevli deterjanlar (hem temizleme işlevine hem de parlatma ve su yumuşatma işlevlerine sahip tabletler) kullanıldığında, kısa program süreleri nedeniyle ve su kalitesine bağlı olarak, ayrıca (düşük oranlarda) parlatıcı ve tuz da kullanılması tavsiye edilir.

- Toz veya tablet deterjanı deterjan haznesinin bölmesine doldurunuz veya koyunuz.

Deterjan dozajı

Deterjan haznesi 50 ml deterjan alır.

Deterjan haznesinde, dozaja yardımcı olacak işaretler bulunur: 20, 30, max (maks). Bu işaretler, yatay olarak açık kapakta ml cinsinden yaklaşık dolum miktarını ve azami doldurma yüksekliğini belirtir.

Bunlar toz deterjan durumunda, üreticiye ve tane boyutuna bağlı olarak, yaklaşık dolum miktarını gram cinsinden verir.

- Deterjan dozajına ilişkin olarak deterjan ambalajındaki uyarıları dikkate alınız.
- Aksi belirtilmemişse, deterjan haznesine bir tablet ya da bulaşıkların kirlilik derecesine bağlı olarak 20 ile 30 ml arası deterjan koyunuz.

tr - Çalıştırma

Tavsiye edilenden daha az deterjan kullanırsanız, bulaşıklar tam temizlenmeyebilir.

Deterjanın doldurulması

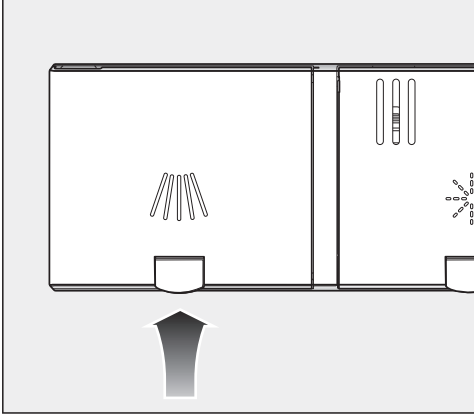

- Deterjan haznesinin /\\ kapağındaki sarı tuşu yukarı kaldırınız.

Kapak açılır.
Bir program sona erdiğinde kapak da açılmış olur.

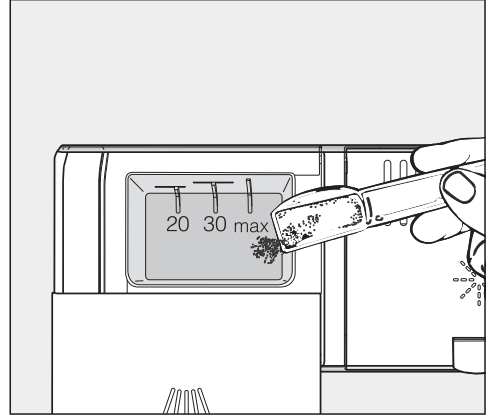



- Deterjanı deterjan haznesine doldurunuz.
- Deterjan haznesinin kapağını belirgin bir şekilde kenetlenecek şekilde kaydırınız.

Sıvı deterjan

Bulaşık makinesi, talep edilmesi halinde sıvı deterjanlar için harici bir dozaj pompası (DOS modülü) ile donatılabilir.

Özel kirlerde ve sıvı deterjan dozajında, deterjanın mevcut koşullara en iyi şekilde uyarlanabilmesi için Miele yetkili servisine başvurunuz.

Bulaşık makinesinin gücünün açılması

- Eğer kapatılmışsa su musluğunu açınız.
- Kapağı açınız.
- Püskürtme kollarının serbestçe dönüp dönmediklerini kontrol ediniz.
-  sensörlü tuşuna dokununuz. Öncesinde bulaşık makinesinin gücü 1 dakikadan daha uzun bir süre kapalı kaldıysa,  sensörlü tuşuna biraz daha uzun dokunmanız gereklidir (silme koruması).

Ekranda, seçilmiş olan program kısa bir süre için gösterilir ve ilgili sensörlü tuş yanar.

Ardından duruma göre birkaç saniye boyunca seçilen programın tahmini enerji ve su tüketimi gösterilir. Ardından ekran seçilen program için tahmini süre göstergesine geçer.

Program seçimi

Program seçimini, bulaşığın türü ve kirlilik derecesine göre yapınız.

“**Program tablosu**” bölümünde programlar ve bu programların kullanım alanları açıklanmıştır.

- İsteddiğiniz programın sensörlü tuşuna dokununuz.

Seçilen programın sensörlü tuşu yanar.

 öğesi altında başka programlar bulunur.

- Gerekirse  sensörlü tuşuna dokununuz.

Ekranda diğer programların ilki gösterilir.

- \vee/\wedge sensörlü tuşlarıyla ekranda istediğiniz programı seçiniz.

Şimdi program seçeneklerini belirleyebilirsiniz.







Program seçenekleri belirlendiyse, karşılık gelen sensörlü tuşlar yanar.

tr - Çalıştırma

Program süresi göstergesi

Program başlamadan önce ekranda seçilen programın tahmini süresi gösterilir. Program çalışırken, kapak açık durumdayken program sonuna kadar kalan süre gösterilir.

İlgili program aşaması bir sembol ile belirtilir:

-  Ön yıkama/Yumuşatma
-  Yıkama
-  Ara durulama
-  Son durulama
-  Kurutma
-  Son

Süre bilgisi aynı program için farklılık gösterebilir. Bu, örneğin makineye gelen suyun sıcaklığına, su yumuşatma sisteminin yumuşatma döngüsüne, deterjan türüne, bulaşık miktarına ve bulaşıkların kirlilik derecesine bağlıdır.

Bir programı ilk kez seçiyorsanız, soğuk su bağlantısı için ortalama program süresine karşılık gelen bir süre değeri gösterilir.

Programın çalışması sırasında kumanda sistemi makineye gelen suyun sıcaklığına ve bulaşık miktarına göre süreyi yeniden hesaplar ve düzeltir.

Programın başlatılması

- Kapağı kapatarak programı başlatınız. Öncelikle ekranda gösterilen bildirimleri OK ile onaylayınız.

Bir programın başlamış olduğu, optik fonksiyon kontrol ışığının yanmasından anlaşılır.

Bir programın çalışması sırasında, açık kapakta, OK ile çalışan programın adını görüntüleyebilirsiniz.

 Sıcak su nedeniyle haşlanma tehlikesi.

Bulaşık makinesi çalışırken içindeki su çok ısınabilir.

Bu nedenle makinenin çalışması sırasında kapağı açarken çok dikkatli olunuz.

Program sonu

Bir programın sonunda, kapak kapalıyken, optik fonksiyon kontrol ışığı yavaş bir şekilde yanıp söner ve duruma göre sinyal sesi duyulur.

Optik fonksiyon kontrol ışığı, kapak kapalıysa program bittikten 10 dakika sonra söner.

Ekranda  Son bildirim gösterildiğinde program sona ermiş demektir.

“AutoOpen” fonksiyonu etkinleştirilirse, bazı programlarda kapak otomatik olarak bir miktar açılır. Bu şekilde daha iyi bir kurutma elde edilir.

Tüketim programlama fonksiyonu etkinleştirilirse, şimdi sona eren programın gerçek enerji ve su tüketimini görüntüleyebilirsiniz.

Program sona erdikten sonra kurutma fanı birkaç dakika daha çalışır.

 Su buharı sonucu hasar.

Program sona erdikten sonra kapağı açarsanız ve fan çalışmıyorsa, su buharı hassas tezgah kenarlarına hasar verebilir.



Otomatik kapak açma özelliğini devre dışı bıraktıysanız ve buna rağmen program sonunda kapağı açmak istiyorsanız, kapağı tamamen açınız.

Bulaşık makinesinin gücünün kapatılması

- Kapağı açınız.
- Bulaşık makinesinin gücünü istediğiniz zaman  sensörlü tuşu ile kapatabilirsiniz.
- Cihazın gücünü kapat sorusunu *OK* ile onaylayınız.

Bir program çalışırken bulaşık makinesinin gücünü kapatırsanız, program iptal edilir.









Çalışmakta olan bir zamanlayıcıyı da bu şekilde iptal edebilirsiniz.

-  sensörlü tuşuna dokunduysanız ancak programı iptal etmek istemiyorsanız, ekranda  tuşu ile Cihaz gücünü kapatma seçeneğini seçiniz ve *OK* ile onaylayınız.

 Dışarı akan su sonucu hasar.

Dışarı akan su hasarlara yol açabilir. Bulaşık makinesi, örneğin tatile çıktığında, uzun süre gözetim altında olmayacaksa güvenlik amacıyla su musluğunu kapatınız.

tr - Program tablosu

Program	Uygulama	Deterjan
		Deterjan haznesi  ¹⁾
 Kısa	Yeni, çok yapışmamış yemek kalıntıları için.	20–25 g veya 1 tablet
 Üniversal	Normal, hafif kurumuş yemek kalıntılarında.	20–25 g veya 1 tablet
 Yoğun	Yanmış, güçlü bir şekilde yapışmış, kurumuş, nişasta veya protein içeren ¹⁾ yemek kalıntıları için	20–25 g veya 1 tablet
 Bardak	Özel bardak programı	20–25 g veya 1 tablet
 ECO *)	Uzun çalışma süreli Enerji Tasarrufu programı	20–25 g veya 1 tablet
 Hijyen	Hijyen gerektiren bulaşıklar için özel Hijyen programı	20–25 g veya 1 tablet
 Plastik	Özel plastik programı.	20–25 g veya 1 tablet
 Soğuk Ön Yıkama	Bir programın tam olarak çalıştırılmasının henüz işe yaramayacağı, çok kirli bulaşıkların örneğin kirlerin önceden temizlenmesi ve çok fazla kurumanın önlenmesi için çalkalanmasına yöneliktir.	

*) Bu program bu türden bulaşıkların temizliğinde enerji ve su tüketimi kombinasyonuna istinaden en verimli programdır.
(değiştirilmesi mümkün olmayan, sabit program akışı)

¹⁾ bkz. "Deterjan" bölümü

Model	XXL
Bulaşık makinesi	PFD 104 SCVi
Solo cihaz yüksekliği	-
Ankastre cihaz yüksekliği	845 mm (+ 65 mm konumu değiştirilebilir)
Montaj nişi yüksekliği	En az 845 mm (+ 65 mm konumu değiştirilebilir)
Genişlik	598 mm
Montaj nişi genişliği	600 mm
Solo cihaz derinliği	-
Ankastre cihaz derinliği	570 mm
Ağırlık	En fazla 51 kg
Gerilim	
Bağlantı değeri	bkz. tip etiketi
Sigorta	
Kapalı durumda güç tüketimi	0,4 W
Kapatılmamış durumda güç tüketimi	5,0 W
Ağ bekleme Modu	0,9 W
Frekans bandı	2,4000–2,4835 GHz
Maksimum iletim gücü	< 100 mW
Su bağlantısı basıncı	50–1.000 kPa
Soğuk veya sıcak su bağlantısı	En fazla 60 °C
İşlenmemiş suyun sertlik derecesi	En fazla 36 °d
Pompalama yüksekliği	En fazla 1,0 m
Pompalama uzunluğu	En fazla 4,0 m
Ortam sıcaklığı	5 °C ile 40 °C arası
Bağıl nem	
Maksimum	31 °C sıcaklığa kadar % 80
Doğrusal olarak azalan	40 °C sıcaklığa kadar % 50
Güç kablosu	Yakl. 1,7 m
Kapasite	14 kişilik yemek takımı
Gürültü emisyon değerleri	
Ses gücü seviyesi LwA	45 dB (A)
Ses basıncı seviyesi LpA	32,5 dB (A)
Verilen test işaretleri	VDE, EMU Frekans Koruma
CE İşareti	2006/42/AT Makine Emniyeti Yönetmeliği
Üretici adresi	Miele & Cie. KG, Carl-Miele-Straße 29, 33332 Gütersloh, Almanya

Miele

Ελλάδα:

ΜΗΛΕ ΕΛΛΑΣ ΕΠΕ
Λεωφ. Μεσογείων 257
15451 Ν.Ψυχικό, Αθήνα
801 222 4444 (αστική χρέωση πανελλαδικά)
210 679 4444 (από κινητό)
Fax: 210 679 4400
e-mail: miele@miele.gr
www.miele.gr

България:

МИЛЕ БЪЛГАРИЯ ЕООД
Ул. Бяла черква №24, гр.София, 1408
Тел: + 359 2 426 00 89, + 359 882 391 073
Имейл адрес: info@miele.bg, Интернет: www.miele.bg

România:

SC Miele Appliances SRL
Piața Presei Libere, nr. 3-5, București
Clădirea City Gate, Turnul sudic, parter
Telefon 021 352 07 77 / 78 / 79, Fax 021 352 07 76
E-mail info@miele.ro

Србија:

MIELE d.o.o.
Balkanska 2, 11000 Beograd
Telefon: +381 22 77 111
e-mail: info@miele.rs, Internet: www.miele.rs

Türkiye:

Miele Elektrikli Aletler Dış Ticaret ve Pazarlama Ltd. Şti
Seba Office Bulvarı, Ayazağa Mah. Mimar Sinan Sok No:21 D:53
34396 Sarıyer / İstanbul
Tel: 0212 3907100
Müşteri Hizmetleri: 444 11 22
E-Mail: info@miele-tr.com
Internet: www.miele.com.tr

EEE yönetmeliğine uygundur

Manufacturer: Miele & Cie. KG, Carl-Miele-Straße 29, 33332 Gütersloh, Germany