

## Mode d'emploi Lave-linge séchant



Veillez lire **impérativement** le mode d'emploi avant l'installation et la mise en service de l'appareil. Vous éviterez ainsi de vous blesser et d'endommager votre appareil.

# Table des matières

---

<b>Votre contribution à la protection de l'environnement</b> .....	6
<b>Prescriptions de sécurité et mises en garde</b> .....	7
<b>Commande du lave-linge séchant</b> .....	16
Bandeau de commande .....	16
Écran .....	17
Exemples d'utilisation .....	17
Utilisation de l'appareil .....	18
<b>Première mise en service</b> .....	19
Miele@home .....	20
Mettre en marche le lave-/sèche-linge .....	21
1. Régler la langue d'affichage .....	21
2. Installer Miele@home .....	22
3. Démontez les sécurités de transport .....	22
4. Démarrer le programme pour le calibrage.....	23
<b>Lavage et séchage écologique</b> .....	24
<b>LAVAGE</b> .....	25
1. Préparer le linge.....	25
Conseils d'ordre général .....	25
2. Sélectionner le programme .....	26
3. Charger le lave-linge séchant.....	27
4. Sélection des réglages de programme .....	28
5. Ajouter le produit de lessive .....	30
6. Démarrer le programme .....	34
7. Fin de programme/Décharger le linge.....	34
Essorage.....	35
Vue d'ensemble des programmes.....	37
Déroulement de programme .....	43
Options .....	46
Produits de lessive .....	49
Adoucisseur d'eau.....	49
Adoucissant, produits d'apprêt, amidon .....	49
<b>SECHAGE</b> .....	53
1. Préparer le linge.....	53
2. Sélectionner le programme .....	54
3. Charger le lave-linge séchant.....	55
4. Sélection des réglages de programme .....	56
5. Démarrer le programme .....	58
6. Fin de programme/Décharger le linge.....	58

# Table des matières

Vue d'ensemble des programmes.....	59
Options.....	65
Thermo-essorage.....	66
<b>LAVAGE ET SECHAGE</b> .....	68
1. Préparer le linge.....	68
2. Sélectionner le programme .....	68
3. Charger le lave-linge séchant.....	68
4. Sélection des réglages de programme .....	69
5. Ajouter le produit de lessive .....	69
6. Démarrage/Fin de programme .....	69
Après chaque lavage ou séchage .....	70
Programme Rinçage conduits.....	70
<b>Modifier le déroulement de programme</b> .....	71
Modifier un programme (sécurité enfants) .....	71
Annuler le programme .....	71
Interruption du programme .....	71
Ajouter du linge - AddLoad .....	72
<b>Démarrage différé/SmartStart</b> .....	73
<b>Nettoyage et entretien</b> .....	75
Nettoyer la carrosserie et le bandeau .....	75
Nettoyer le tiroir à produits.....	75
Nettoyage du tambour .....	77
Nettoyer le filtre d'arrivée d'eau .....	77
<b>En cas d'anomalie</b> .....	78
Impossible de démarrer un programme .....	78
Message d'anomalie après une annulation de programme .....	79
Message d'erreur après la fin du programme .....	80
Problèmes d'ordre général avec le lave-linge séchant.....	82
Résultat de lavage insatisfaisant.....	85
Résultat de séchage non satisfaisant .....	86
La porte ne s'ouvre pas.....	87
Déverrouillage manuel de porte en cas de vidange obstruée et/ou de panne de courant .....	88
<b>SAV</b> .....	90
Contact en cas d'anomalies.....	90
Garantie.....	90
Commander des accessoires.....	90
Base de données EPREL .....	90



# Table des matières

---

<b>Symboles d'entretien</b> .....	91
<b>Installation</b> .....	92
Vue de face.....	92
Vue de l'arrière.....	93
Lieu d'installation .....	94
Transport du lave-/sèche-linge sur le lieu d'installation .....	94
Démonter les sécurités de transport .....	94
Montage des sécurités de transport .....	96
Encastrement sous un plan de travail .....	96
Ajuster le lave-linge séchant .....	97
Le système Aquasécurité .....	98
Arrivée d'eau .....	99
Vidange .....	100
Raccordement électrique .....	101
<b>Caractéristiques techniques</b> .....	102
Déclaration de conformité.....	103
<b>Consommations</b> .....	104
<b>Réglages</b> .....	105
Langue  .....	106
Volume sign. sonore .....	106
Bip de validation.....	106
Mélodie d'accueil .....	106
Code verrouillage .....	106
Unité température.....	107
Luminosité.....	107
Info programme .....	107
Mémoire .....	107
Prélavage sup. coton.....	108
Durée de trempage.....	108
Fonction délicat .....	108
Réduc température.....	108
Hydro plus .....	109
Niveau Hydro plus .....	109
Niveau rinçage max.....	109
Refroidissement bain.....	109
Pression faible .....	110
Miele@home .....	110
Commande distance .....	111

# Table des matières

---

SmartGrid .....	111
RemoteUpdate .....	112
Prot. antiplacage .....	113
Choix param.séchag .....	113
Paliers de séchage .....	114
Prolongation du temps de refroidissement .....	114
Droits d'auteur et licences pour le module de communication.....	114
<b>Lessives et produits d'entretien.....</b>	<b>115</b>
Lessives.....	115
Lessives spéciales  .....	116
Produits d'entretien des textiles  .....	117
Additifs  .....	117
Entretien de l'appareil.....	117

# Votre contribution à la protection de l'environnement

---

## Mise au rebut de l'emballage

Nos emballages sont simples d'utilisation et protègent votre appareil des dommages qui peuvent survenir pendant le transport. Les matériaux d'emballage ont été sélectionnés d'après des critères environnementaux et de facilité d'élimination ; ils sont généralement recyclables.

En participant au recyclage de vos emballages, vous contribuez à économiser les matières premières. Utilisez les collectes de matières recyclables spécifiques aux matériaux et les possibilités de retour. Les emballages de transport sont repris par votre revendeur Miele.

## Mise au rebut de l'ancien appareil

Les appareils électriques et électroniques contiennent souvent des matériaux précieux. Cependant, ils contiennent également certains mélanges, substances, et pièces nocifs nécessaires à leur bon fonctionnement et à leur sécurité. Si vous déposez ces appareils usagés avec vos ordures ménagères ou les manipulez de manière non conforme, vous risquez de nuire à la santé des personnes et à l'environnement. Ne jetez jamais vos anciens appareils avec vos ordures ménagères.



Au lieu de cela, rapportez vos appareils dans un point de collecte officiel spécialement dédié à la récupération et au recyclage des appareils électriques et électroniques, mis à disposition gratuitement par votre commune, municipalité, revendeur, ou chez Miele. Vous êtes légalement responsable de la suppression des éventuelles données à caractère personnel figurant sur l'ancien appareil à éliminer. Vous êtes dans l'obligation de retirer, sans les détruire, les piles et accumulateurs usagés non fixés à votre appareil, ainsi que les lampes qui peuvent être retirées sans être endommagées. Rapportez-les dans un point de collecte spécialement dédié à leur élimination, où ils peuvent être remis gratuitement. Veillez, en attendant l'évacuation de l'appareil, à tenir celui-ci hors de portée des enfants.



► Veuillez **impérativement** lire le mode d'emploi.

Ce lave-linge séchant répond aux réglementations de sécurité en vigueur. Toute utilisation non conforme peut toutefois causer des dommages corporels et matériels.

Lisez attentivement le mode d'emploi avant de mettre le lave-linge séchant en service. Vous y trouverez des informations importantes sur le montage, la sécurité, l'utilisation et l'entretien de cet appareil. Vous vous protégerez et éviterez ainsi de détériorer votre lave-linge séchant.

Conformément à la norme CEI 60335-1, Miele indique expressément de lire impérativement le chapitre pour l'installation du lave-linge séchant et de suivre les consignes de sécurité et de mise en garde.

La société Miele ne peut être tenue responsable des dommages dus au non-respect de ces consignes.

Conservez ce mode d'emploi et remettez-le en cas de cession de l'appareil.

### Utilisation conforme aux dispositions

► Ce lave-linge séchant est destiné à être utilisé dans un cadre domestique ou présentant des caractéristiques similaires.

► Utilisez le lave-linge séchant exclusivement dans le cadre domestique pour

- laver les textiles déclarés lavables en machine par leur fabricant sur l'étiquette d'entretien ;
- sécher des textiles lavés dans l'eau, dont l'étiquette apposée par le fabricant précise qu'ils peuvent être séchés au sèche-linge.

## Prescriptions de sécurité et mises en garde

---

Toute autre utilisation que celles mentionnées sont interdites. Miele n'assume aucune responsabilité pour les dommages causés par une utilisation non conforme aux dispositions ou une erreur de manipulation.

- ▶ Ce lave-linge séchant n'est pas conçu pour être utilisé à l'extérieur.
- ▶ Toute personne qui, pour des raisons d'incapacité physique, sensorielle ou mentale, ou par manque d'expérience ou de connaissances, n'est pas apte à se servir de cet appareil en toute sécurité, ne doit pas l'utiliser sans la supervision ou les instructions d'une personne responsable.

### En présence d'enfants dans le ménage

- ▶ Les enfants de moins de huit ans doivent être tenus à distance du lave-linge séchant, à moins qu'ils ne soient sous surveillance constante.
- ▶ Les enfants de plus de huit ans sont autorisés à utiliser ce lave-linge séchant sans surveillance uniquement si son fonctionnement leur a été expliqué de telle sorte qu'ils puissent le manipuler en toute sécurité. Les enfants doivent être capables de reconnaître et de comprendre les dangers que présente une erreur de manipulation.
- ▶ Les enfants ne sont pas autorisés à procéder au nettoyage ou à l'entretien de l'appareil hors de la surveillance d'un adulte.
- ▶ Ne laissez pas les enfants sans surveillance à proximité de l'appareil. Ne les laissez pas jouer avec l'appareil.



## Sécurité technique

- ▶ Vérifiez que le lave-linge séchant ne présente pas de détériorations visibles avant de l'installer.  
N'installez pas et ne mettez pas en service un appareil endommagé.
- ▶ Avant de raccorder le lave-linge séchant au réseau, comparez les données de raccordement (fusible, tension et fréquence) figurant sur la plaque signalétique avec celles du réseau électrique. En cas de doute, renseignez-vous auprès d'un électricien professionnel.
- ▶ La sécurité électrique de ce lave-linge séchant n'est assurée que s'il est raccordé à un système de mise à la terre réglementairement installé.  
Il est impératif que cette condition de sécurité élémentaire soit respectée. En cas de doute, faites contrôler l'installation domestique par un professionnel.  
La société Miele ne saurait être tenue pour responsable des dommages causés par un circuit de mise à la terre manquant ou défectueux.
- ▶ Pour des raisons de sécurité, n'utilisez pas de rallonges, de prises multiples ni d'autre système de raccordement similaire (risque d'incendie par suite de surchauffe).
- ▶ Toute réparation non conforme risque de présenter des dangers imprévisibles pour l'utilisateur, pour lesquels le fabricant n'assume aucune responsabilité. Les réparations ne doivent être effectuées que par des professionnels agréés par Miele. Dans le cas contraire, les dommages susceptibles d'en résulter ne sont pas couverts par la garantie.
- ▶ Respectez les instructions du chapitre "Installation", ainsi que le chapitre "Caractéristiques techniques".

## Prescriptions de sécurité et mises en garde

---

► Ce lave-/sèche-linge est équipé d'une ampoule spéciale en raison d'exigences particulières (par ex. en matière de température, d'humidité, de résistance chimique, de résistance aux frottements et aux vibrations). Cette ampoule convient uniquement à l'utilisation prévue. Elle ne convient pas à l'éclairage d'une pièce. Pour des raisons de sécurité, seul un professionnel agréé par Miele ou le SAV Miele est habilité à la remplacer.

Le lave-/sèche-linge contient 1 source lumineuse de classe d'efficacité énergétique G.

► La fiche doit toujours être accessible pour pouvoir couper le lave-linge séchant de l'alimentation réseau.

► Pour mettre le lave-linge séchant hors tension en cas de panne ou d'opération de nettoyage ou d'entretien, procéder à l'une des opérations suivantes :

- la fiche du lave-linge séchant est débranchée de la prise secteur, ou
- le(s) disjoncteur(s) de l'installation domestique est/sont déclenché(s),
- le(s) fusible(s) de l'installation domestique est/sont entièrement dévissé(s) et retiré(s).

► Le système Aquasécurité Miele assure une protection contre les dégâts d'eau si les conditions suivantes sont remplies :

- raccordement au réseau d'eau et branchement électrique conformes ;
- en cas de dommage visible, le lave-linge séchant doit être immédiatement remis en parfait état de marche.

► La pression de l'eau doit être comprise entre 100 kPa et 1'000 kPa.

► Les pièces défectueuses ne doivent être remplacées que par des pièces d'origine Miele. Ce sont les seules pièces garanties par Miele comme répondant entièrement aux exigences de sécurité en vigueur.

## Prescriptions de sécurité et mises en garde

---

- ▶ Si le câble d'alimentation secteur est endommagé, son remplacement doit être effectué par des spécialistes agréés par Miele, afin d'écartier tout danger pour l'utilisateur.
- ▶ Ce lave-linge séchant ne doit pas être utilisé à un emplacement non stationnaire (p. ex. à bord d'un bateau).
- ▶ N'effectuez pas sur le lave-linge séchant de modifications qui ne soient pas expressément autorisées par Miele.
- ▶ Le fonctionnement temporaire ou permanent sur un système d'alimentation électrique autonome ou non synchrone au réseau (comme les réseaux autonomes, les systèmes de secours) est possible. La condition préalable au fonctionnement est que le système d'alimentation électrique corresponde aux spécifications de la norme EN 50160 ou similaire.

Les mesures de protection prévues dans l'installation domestique et dans ce produit Miele doivent également être assurées dans leur fonction et leur mode de fonctionnement en fonctionnement isolé ou en fonctionnement non synchrone au réseau ou être remplacées par des mesures équivalentes dans l'installation. Comme décrit, par exemple, dans la publication actuelle de VDE-AR-E 2510-2.

- ▶ Les bénéfices liés à la garantie sont perdus si le lave-/sèche-linge n'est pas réparé par un service après-vente agréé par Miele.

### Utilisation conforme

- ▶ N'installez pas votre lave-linge séchant dans une pièce exposée au gel. Les tuyaux gelés risquent de se fendre ou éclater et, à des températures inférieures à zéro, la fiabilité des circuits électroniques ne serait plus assurée.
- ▶ Enlevez les sécurités de transport à l'arrière du lave-linge avant la mise en service (voir chapitre "Installation", "Démontage des sécurités de transport"). Si elles ne sont pas enlevées, elles peuvent endommager le lave-linge séchant ainsi que les meubles/appareils contigus au moment de la phase d'essorage.

## Prescriptions de sécurité et mises en garde

---

- ▶ En cas d'absence prolongée (p. ex. pendant les vacances), fermez le robinet d'eau, surtout s'il n'y a pas de gouttière d'écoulement au sol à proximité du lave-linge séchant.
- ▶ Risque d'inondation ! Avant d'accrocher le tuyau de vidange à un lavabo, assurez-vous que l'eau s'écoule suffisamment vite. La force de refoulement de l'eau vidangée risquerait de pousser le tuyau hors du lavabo s'il n'est pas fixé.
- ▶ Assurez-vous qu'il n'y a pas de corps étrangers dans le linge avant de le laver (p. ex. clous, épingles, pièces ou trombones). Des corps étrangers pourraient endommager certaines parties de l'appareil (cuve à lessive, tambour, par exemple) qui, à leur tour, risqueraient d'endommager le linge.
- ▶ Lors du séchage, il ne faut laisser aucune boule ou aucun sac de dosage dans le linge. Ces éléments peuvent fondre lors du séchage et endommager le lave-linge séchant et le linge.
- ▶ Risque de brûlure dû à des températures élevées. Le capuchon métallique se trouvant à l'intérieur sur le hublot est brûlant après le séchage. Ouvrez la porte en grand après le séchage. Ne touchez pas l'embout métallique.
- ▶ Les adoucissants et autres produits similaires doivent être utilisés conformément aux instructions du fabricant.
- ▶ Il n'est pas nécessaire de détartrer l'appareil si vous dosez la lessive correctement. Si votre appareil était malgré tout entartré, utilisez un détartrant avec protection anticorrosion disponible chez votre revendeur Miele ou auprès du service après-vente Miele. Conformez-vous scrupuleusement aux instructions d'utilisation.

## Prescriptions de sécurité et mises en garde

---

► En raison du risque d'incendie, il est **interdit** de sécher des textiles

- n'ayant pas été préalablement lavés ;
- n'ayant pas été nettoyés à fond et présentant encore des résidus d'huile, de graisse ou d'autres produits (p. ex. linge de cuisine ou utilisé dans les instituts de beauté avec résidus d'huile, de graisse et de crème). Lorsque le linge n'a pas été suffisamment nettoyé, il y a risque d'incendie dû à l'auto-inflammation des textiles, même une fois le cycle de séchage terminé et le linge sorti du lave-linge séchant ;
- traités avec des produits de nettoyage inflammables ou présentant des résidus d'acétone, d'alcool, de benzine, pétrole, sel détartrant, térébenthine, cire, dissolvant pour cire ou d'autres produits chimiques (p. ex. sur des serpillières, torchons, chiffons s'en trouvant imprégnés) ;
- imprégnés de laque ou de spray pour les cheveux, de dissolvant pour vernis à ongles ou d'autres résidus de même nature.

Nettoyez bien ce genre de linge très sale : utiliser suffisamment de lessive et sélectionner une température élevée. Laver plusieurs fois en cas de doute.

► En raison du risque d'incendie, il est interdit de sécher des textiles ou des produits

- nettoyés avec des produits chimiques industriels (utilisés, par exemple, dans une teinturerie) ;
- contenant principalement du caoutchouc mousse, du caoutchouc ou des composants similaires, par exemple des produits en caoutchouc mousse latex, bonnets de douche, textiles imperméables, articles et vêtements caoutchoutés, oreillers contenant du caoutchouc mousse ;
- dotés d'une garniture et endommagés (p. ex. coussins ou vestes). Le matériau qui s'en échappe pourrait provoquer un incendie.

## Prescriptions de sécurité et mises en garde

---

- ▶ Les teintures que vous utilisez doivent convenir à une utilisation en lave-linge séchant. La fréquence des teintures doit correspondre à une utilisation domestique moyenne. Respectez impérativement les instructions du fabricant de la teinture.
- ▶ Les décolorants contiennent du soufre qui peut provoquer une corrosion de la machine. Ces produits ne doivent pas être utilisés dans le lave-linge séchant.
- ▶ Dans de nombreux programmes, la phase de chauffage est suivie de celle de refroidissement afin d'assurer que les pièces de linge sont, à l'issue du programme, à une température à laquelle elles ne risquent pas d'être endommagées (p. ex. pour exclure tout risque d'auto-inflammation du linge). Le programme n'est terminé qu'après la phase de refroidissement. Retirez toujours immédiatement la totalité du linge à la fin du programme.
- ▶ Attention : ne jamais arrêter le lave-linge séchant avant la fin du programme de séchage, sauf si vous sortez toutes les pièces immédiatement et que vous les étalez de manière à ce que la chaleur se dissipe.
- ▶ Ne raccordez pas le lave-/sèche-linge à une prise programmable (comme une minuterie ou une installation électrique avec arrêt en pic de charge). Si un programme de séchage est interrompu avant la fin de la phase de refroidissement, le linge risque de prendre feu.
- ▶ Les textiles traités avec des produits de nettoyage contenant des solvants doivent être rincés à l'eau claire avant d'être lavés.
- ▶ N'utilisez jamais de produits de nettoyage contenant des solvants (white spirit, p. ex.) dans le lave-linge séchant. Ils pourraient détériorer des pièces de l'appareil et dégager des vapeurs toxiques. Risque d'incendie et d'explosion !

## Prescriptions de sécurité et mises en garde

---

- ▶ Si de la lessive pénètre dans les yeux, rincer immédiatement et abondamment à l'eau tiède. En cas d'ingestion, consulter immédiatement un médecin. Les personnes ayant la peau sensible ou des lésions cutanées doivent éviter tout contact avec les produits de lessive.
- ▶ La capacité maximale de charge pour le lavage est de 8,0 kg. Pour le séchage, elle s'élève à 5,0 kg (linge sec). Vous pouvez consulter les capacités de charge maximales des différents programmes au chapitre "Tableau des programmes".
- ▶ Attention en ouvrant la porte après avoir utilisé la fonction Vapeur. Il y a risque de brûlure en raison de la vapeur qui sort du tambour et des températures élevées au niveau du tambour et du hublot. Reculez d'un pas et attendez que la vapeur se soit dissipée.

### Accessoires

- ▶ Veillez à ce que le socle Miele disponible comme accessoire en option soit adapté à ce lave-linge séchant.
- ▶ Miele offre une garantie d'approvisionnement de 10 ans minimum jusqu'à 15 ans pour les pièces détachées destinées au maintien en état de fonctionnement après l'arrêt de la production en série de votre lave-/sèche-linge.
- ▶ Utilisez exclusivement des accessoires Miele d'origine. Si d'autres pièces sont rajoutées ou montées, les prétentions à la garantie et/ou fondées sur la responsabilité du fait du produit deviennent caduques.

La société Miele ne saurait être tenue pour responsable des dommages qui résulteraient du non-respect des présentes prescriptions de sécurité et mises en garde.

# Commande du lave-linge séchant

## Bandeau de commande

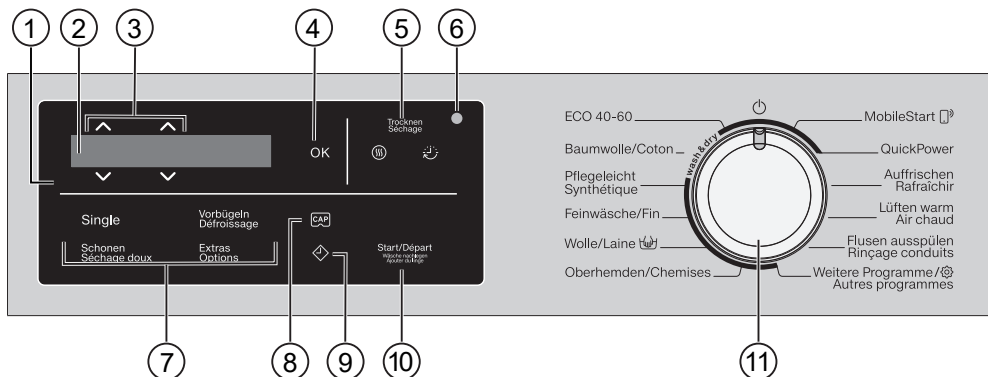

### ① Panneau de commande

Le panneau de commande est composé d'un écran et de plusieurs touches sensibles. Vous trouverez davantage d'informations sur les touches sensibles ci-après.

### ② Écran

L'écran permet d'afficher et/ou de sélectionner les valeurs suivantes :

- la température, la vitesse d'essorage et le temps restant pour le programme sélectionné
- les valeurs des listes de sélection pour les options, les niveaux de séchage, le temps de séchage et les réglages
- la fonction Lavage, Séchage ou Lavage et séchage

### ③ Touches sensibles $\wedge$ $\vee$

Les touches sensibles  $\wedge$  et  $\vee$  permettent de modifier les valeurs à l'écran.

### ④ Touche sensible OK

La touche sensible OK permet de valider les valeurs sélectionnées.

### ⑤ Touches sensibles Séchage $\text{☼}$ et $\text{☼}$

Choisissez le niveau de séchage avec la touche sensible  $\text{☼}$  et le temps de séchage avec la touche sensible  $\text{☼}$ .

### ⑥ Interface optique

Sert de point de transfert au service après-vente.

### ⑦ Touches sensibles pour les Options

Vous pouvez ajouter des options aux programmes.  
Si un programme est sélectionné, les touches sensibles des options possibles s'allument.

### ⑧ Touche sensible CAP

La touche sensible permet d'activer le dosage de la lessive via une capsule.



# Commande du lave-linge séchant

## ⑨ Touche sensitive ⇄

La touche sensitive ⇄ permet de lancer un démarrage différé. Le démarrage différé vous permet de reporter le départ du programme. Il est possible de différer le départ du programme de 15 minutes à 24 heures au maximum. Vous pouvez ainsi profiter des tarifs de nuit plus avantageux, par exemple.

Pour de plus amples informations, consultez le chapitre “Démarrage différé/SmartStart”.

## ⑩ Touche sensitive *Départ/Ajouter du linge*

- Dès qu’un programme peut être démarré, la touche sensitive clignote. Effleurez la touche sensitive *Départ/Ajouter du linge* pour démarrer un programme. La touche sensitive reste allumée.
- Lorsque le programme a été démarré, la touche sensitive *Départ/Ajouter du linge* permet d’ajouter du linge.

## ⑪ Sélecteur de programme

pour la sélection de programme et la désactivation. La sélection du programme met le lave-/sèche-linge en marche. Le lave-/sèche-linge est éteint par la position ⏻ du sélecteur de programme.

## Écran

L’écran de base affiche de gauche à droite les valeurs suivantes :



- la température de lavage sélectionnée
- la vitesse d’essorage sélectionnée
- la durée du programme

## Exemples d’utilisation

### Faire défiler une liste de sélection

La barre de défilement | à l’écran indique qu’une liste de sélection est disponible.



La touche sensitive v permet de faire défiler la liste de sélection vers le bas. La touche sensitive ^ permet de faire défiler la liste de sélection vers le haut. La touche sensitive OK permet d’activer l’option actuellement affichée.

# Commande du lave-linge séchant

## Identification du point sélectionné



Si une option est activée dans la liste de sélection, elle est suivie d'une coche ✓.

## Réglage des valeurs numériques

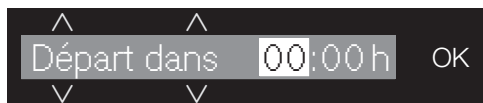

La valeur chiffrée est surlignée en blanc. La touche sensitive ∨ permet de réduire la valeur chiffrée, la touche sensitive ∧ de l'augmenter. Pour valider les valeurs chiffrées saisies, effleurez la touche sensitive OK.

## Quitter un sous-menu

Pour quitter le sous-menu, sélectionnez retour ↵.

## Utilisation de l'appareil

Avec ce lave-/sèche-linge, vous pouvez :

- **laver séparément**  
une charge (selon le programme) de max. 8,0 kg,
- **sécher séparément**  
une charge (selon le programme) de max. 5,0 kg,  
ou
- **laver et sécher en continu**  
une charge (selon le programme) de max. 5,0 kg.

 Dommages dus à une installation et un raccordement incorrects.

Une installation et un raccordement incorrects du lave-/sèche-linge entraînent de graves dommages matériels.

Suivez les instructions du chapitre "Installation".

Ce lave-linge séchant a été soumis à un test de fonctionnement complet dans notre usine, c'est pourquoi il reste un peu d'eau dans le tambour.

### Retirer le film de protection et les autocollants publicitaires

■ Retirez :

- le film de protection (s'il y en a un) de la porte
- tous les autocollants publicitaires (s'il y en a) de l'avant de l'appareil et du couvercle

N'enlevez pas les autocollants qui ne sont visibles que porte ouverte (par exemple la plaque signalétique).

### Enlever la crosse du tambour

Une crosse se trouve dans le tambour pour le tuyau de vidange.



■ Saisissez la poignée encadrée et tirez pour ouvrir la porte.

■ Enlevez la crosse.

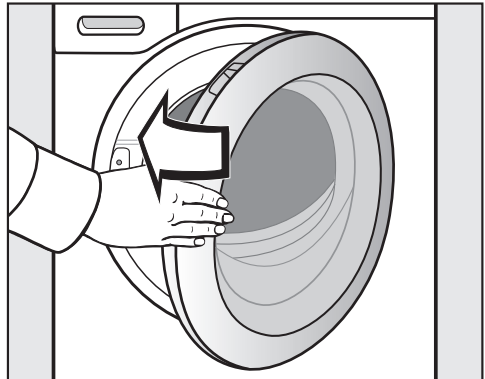

■ Fermez la porte avec une petite impulsion.

# Première mise en service

## Miele@home

Votre lave-/sèche-linge est équipé d'un module Wi-Fi intégré.

Pour utiliser cette fonctionnalité, il vous faut :

- un réseau Wi-Fi
- l'App Miele
- un compte utilisateur Miele Le compte utilisateur peut être créé via l'App Miele.

L'App Miele vous guide lors de la connexion entre le lave-/sèche-linge et le réseau Wi-Fi local.

Une fois le lave-/sèche-linge connecté au réseau Wi-Fi, vous pouvez par exemple procéder aux actions suivantes avec l'app :

- Commander votre lave-/sèche-linge à distance.
- Obtenir des informations sur l'état de fonctionnement de votre lave-/sèche-linge.
- Accéder aux informations sur le déroulement des programmes de votre lave-/sèche-linge.

En connectant le lave-/sèche-linge à votre réseau Wi-Fi, la consommation d'énergie augmente, même si le lave-/sèche-linge est désactivé.

Assurez-vous que le signal de votre réseau Wi-Fi est suffisamment fort sur le lieu d'installation de votre lave-/sèche-linge.

## Disponibilité de la connexion Wi-Fi

La connexion Wi-Fi partage une plage de fréquence avec d'autres appareils (par ex. micro-ondes, jouets télécommandés). Cela peut entraîner des problèmes de connexion temporaires ou complets. Une disponibilité constante des fonctions proposées ne peut donc pas être garantie.

## Disponibilité Miele@home

L'utilisation de l'App Miele dépend de la disponibilité du service Miele@home de votre pays.

Le service de Miele@home n'est pas disponible dans tous les pays.

Vous trouverez plus d'informations sur la disponibilité de ce service sur notre page Internet [www.miele.com](http://www.miele.com).

## Application Miele

Vous pouvez télécharger gratuitement l'application Miele depuis l'Apple App Store® ou depuis Google Play Store™.



## Mettre en marche le lave- sèche-linge

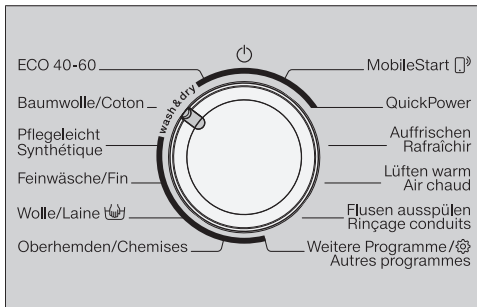

- Tournez le sélecteur de programme sur *Coton*.

La mélodie d'accueil retentit et l'écran d'accueil s'affiche.

L'écran vous guide en **4 étapes** lors de la première mise en service.

## 1. Régler la langue d'affichage

Le système vous invite à régler la langue qui apparaîtra à l'écran. Vous pouvez modifier la langue de l'interface à tout moment en tournant le sélecteur sur la position *Autres programmes* puis en accédant au sous-menu Réglages.



- Effleurez les touches sensibles ∨ ou ∧ jusqu'à ce que la langue souhaitée soit affichée.
- Appuyez sur *OK* pour confirmer votre choix de langue.

# Première mise en service

## 2. Installer Miele@home

L'écran affiche le message suivant :

**i** Miele@home

- Validez avec **OK**.

L'écran affiche le message suivant :

Installer

- Si vous souhaitez activer Miele@home immédiatement, effleurez la touche sensitive **OK**.
- Si vous souhaitez remettre la configuration à plus tard, effleurez la touche sensitive **∨**. L'écran affiche le message suivant : Installation ultérieure. Confirmez à l'aide de la touche **OK**.

Les possibilités de sélection suivantes s'affichent à l'écran :

1. connecter par WPS
2. connecter via l'App

- Sélectionnez la méthode de connexion souhaitée.

### Connecter via WPS

- Suivez les instructions qui s'affichent à l'écran.

### Connecter via l'app Miele

L'écran indique : Attente de l'App

- Basculez maintenant dans l'app Miele.
- Dans l'app Miele, suivez les autres étapes de connexion.

## 3. Démontez les sécurités de transport

 Dommages provoqués par des sécurités de transport non enlevées. Une sécurité de transport non retirée peut entraîner des dommages sur le lave-/sèche-linge et les meubles ou appareils voisins.

Retirez la sécurité de transport comme indiqué au chapitre "Installation".

L'écran affiche le message suivant :

**i** Enlever sécurités de transport

- Effleurez la touche sensitive **∨** jusqu'à ce que la touche sensitive **OK** s'allume, puis validez en effleurant **OK**.

## 4. Démarrer le programme pour le calibrage

Pour une consommation en eau ou en électricité optimale et un résultat de lavage et de séchage parfait, il est important que le lave-/sèche-linge soit calibré.

Pour ce faire, il **faud** lancer le programme *Coton* sans linge et sans lessive.

Le lancement d'un autre programme n'est possible qu'une fois le calibrage effectué.

L'écran affiche le message suivant :

Ouvrir  et démarrer Coton 90°C à vide

- Effleurez la touche sensitive ∨ jusqu'à ce que la touche sensitive OK s'allume, puis validez en effleurant OK.

L'écran affiche :



- Confirmez avec la touche sensitive OK.

L'écran affiche :



L'affichage de base apparaît ensuite à l'écran.



- Ouvrez le robinet d'eau.

- Effleurez la touche sensitive *Départ/ Ajouter du linge*.

Le programme pour calibrer le lave-/sèche-linge est démarré. Il dure environ 2 heures.

Un message à l'écran affiche la fin du programme :

- i** Mise en service terminée



- Saisissez la poignée encastée et tirez pour ouvrir la porte.

**Conseil :** Laissez la porte entrouverte pour que le tambour puisse sécher.

- Tournez le sélecteur de programme sur la position .

# Lavage et séchage écologique

---

## Consommation d'énergie et d'eau

- Utilisez la charge maximale de chaque programme de lavage. La consommation d'énergie et d'eau est plus avantageuse en charge pleine.
- Les programmes visant à réduire la demande d'énergie et d'eau ont généralement une durée plus longue. En prolongeant la durée du programme, la température de lavage effectivement atteinte peut être abaissée tout en maintenant le même résultat de lavage.  
Par exemple, le programme ECO 40-60 a une durée plus longue que le programme Coton 40 °C ou 60 °C. Le programme ECO 40-60 est plus efficace en terme de consommation d'eau et d'énergie.
- Laver les petites pièces de linge peu sale en programme Express 20.
- Les lessives modernes permettent de laver à basse température (par ex. 20 °C). Ces réglages de température vous permettent de réaliser des économies d'énergie.
- Pour assurer une parfaite hygiène à l'intérieur du lave-/sèche-linge, il est conseillé d'effectuer de temps à autre un programme de lavage à une température de 60 °C. L'affichage du message Info Hygiène : Utiliser au moins le programme 75°C ou "Nettoyage machine" à l'écran vous le rappelle.

## Lessives

- Ne dépassez jamais le dosage indiqué sur l'emballage de la lessive.
- Lors du dosage, tenez compte du degré de salissure du linge.
- Pour de petites charges, réduisez la quantité de lessive (environ 1/3 de lessive en moins pour une demi-charge).

## Consignes pour le séchage ultérieur au sèche-linge

La vitesse d'essorage sélectionnée influence le pourcentage d'humidité résiduelle du linge et les émissions acoustiques du lave-/sèche-linge.

Plus la vitesse d'essorage est élevée, plus l'humidité résiduelle du linge est faible. Toutefois, cela fera augmenter les émissions acoustiques du lave-/sèche-linge.

Pour économiser de l'énergie lors du séchage, sélectionnez la vitesse d'essorage la plus élevée après le lavage et l'essorage thermique.



## 1. Préparer le linge

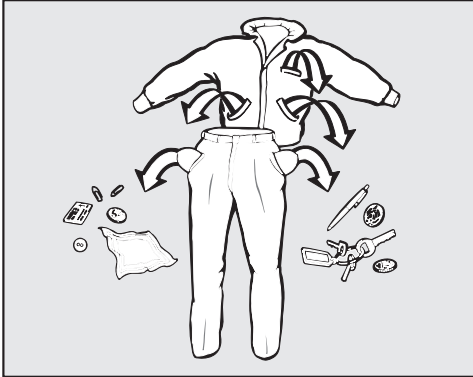

- Videz les poches.

⚠ Dommages provoqués par des corps étrangers.

Des clous, pièces de monnaie, trombones, etc. peuvent endommager le linge et certains composants de l'appareil.

Vérifiez la présence de corps étrangers sur le linge avant le lavage et retirez-les.

**Conseil :** Quelques astuces, que vous trouverez dans le lexique Miele, suffisent parfois pour éliminer certaines taches (par ex. sang, œuf, café, thé, etc.). Vous pouvez consulter le lexique sur le site Internet Miele.

⚠ Dommages provoqués par des détergents contenant des solvants. Du white spirit, du détachant etc. peuvent endommager les éléments en plastique.

Vérifiez lorsque vous nettoyez des textiles que vous ne répandez pas de détergents contenant des solvants sur les pièces en plastique.

⚠ Risque d'explosion dû aux détergents contenant des solvants.

L'utilisation de détergents contenant des solvants peut former un mélange explosif.

N'utilisez pas de détergents contenant des solvants dans le lave-/sèche-linge.

## Trier le linge

- Triez le linge par couleur et en fonction des symboles figurant sur les étiquettes d'entretien (dans le col ou sur la couture latérale).

**Conseil :** les textiles foncés ont tendance à déteindre lors des premiers lavages. Afin d'éviter les transferts de couleurs, lavez séparément le linge clair et foncé.

## Traiter les taches au préalable

- Enlevez les taches avant de laver le linge, de préférence tant qu'elles sont encore fraîches. Tamponnez les taches avec un chiffon qui ne risque pas de déteindre. Ne pas frotter.

## Conseils d'ordre général

- Voilages : enlever les crochets et les petits plombs ou les mettre dans un sac.
- Cousez ou enlevez les baleines de soutien-gorge qui se sont détachées.
- Fermer les fermetures à glissière, les velcros, crochets et boutons-pression avant le lavage.
- Fermez les housses de couettes et les taies d'oreillers afin qu'aucune pièce de linge ne pénètre à l'intérieur.

Ne lavez aucun textile marqué **non lavable** (symbole d'entretien .

# LAVAGE

## 2. Sélectionner le programme

### Mettre en marche le lave-/sèche-linge

- Tournez le sélecteur sur un programme.

L'éclairage du tambour s'allume.

L'éclairage du tambour s'éteint automatiquement au bout de quelques minutes.

### Sélectionner le programme

- via le sélecteur de programme

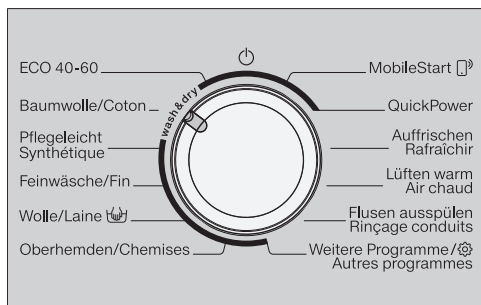

- Tournez le sélecteur sur le programme de votre choix.

L'écran affiche :



- Confirmez avec la touche sensitive OK.

L'écran affiche le programme sélectionné et la charge maximale. L'affichage de base apparaît ensuite à l'écran.

- via la position "Autres programmes"

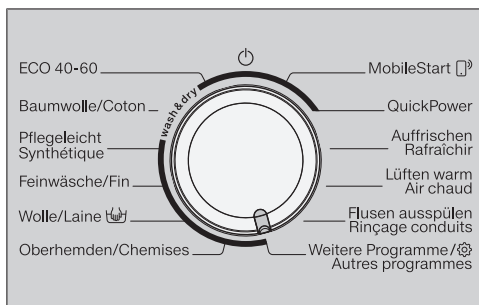

- Tournez le sélecteur de programme sur la position *Autres programmes* / .

L'écran affiche :



- Effleurez la touche sensitive  $\nabla$  ou  $\blacktriangle$  jusqu'à ce que le programme souhaité s'affiche à l'écran.

- Validez le programme avec la touche sensitive OK.

L'écran affiche :



- Confirmez avec la touche sensitive OK.

L'écran affiche le programme sélectionné et la charge maximale. L'affichage de base apparaît ensuite à l'écran.

## - via la position "MobileStart"

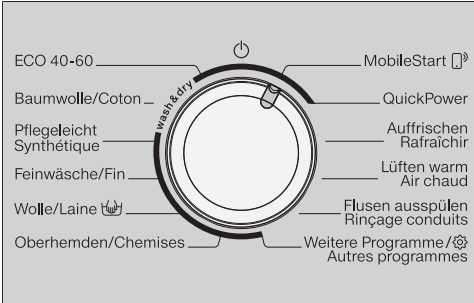

- Tournez le sélecteur de programme sur la position *MobileStart*.

**Conseil :** Pour utiliser la fonction *MobileStart*, le lave-/sèche-linge doit être connecté au réseau Wi-Fi et la Commande distance doit être activée.

L'écran affiche :

Charger le linge, fermer la porte et presser "Départ". L'appareil peut être commandé à distance

- Suivez les instructions affichées à l'écran puis démarrez le programme.

L'écran affiche :



Vous pouvez à présent commander votre lave-/sèche-linge via l'App Miele.

## 3. Charger le lave-linge séchant

### Ouvrir la porte

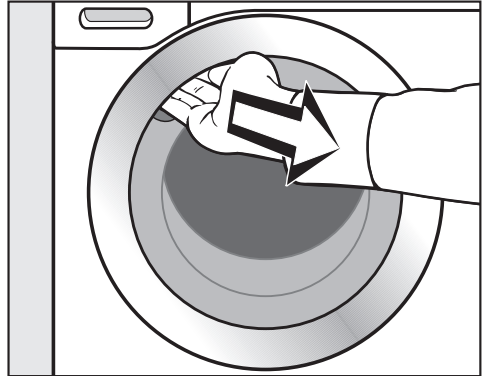

- Saisissez la poignée encadrée et tirez pour ouvrir la porte.

Vérifiez qu'il n'y a pas d'animaux ou de corps étrangers dans le tambour avant de charger le linge.

- Mettez le linge dans le tambour bien défait et sans le tasser.

Des pièces de linge de grandeur différente renforcent l'efficacité de lavage et se répartissent mieux lors de l'essorage.

C'est en charge maximale que l'on atteint le meilleur rapport entre consommation d'eau et d'électricité et quantité de linge. Une surcharge du tambour diminue toutefois l'efficacité de lavage et favorise la formation de plis.

**Conseil :** Respectez les charges maximales des différents programmes de lavage. La capacité de charge est toujours affichée à l'écran lorsque vous sélectionnez un programme.

# LAVAGE

## Fermer la porte

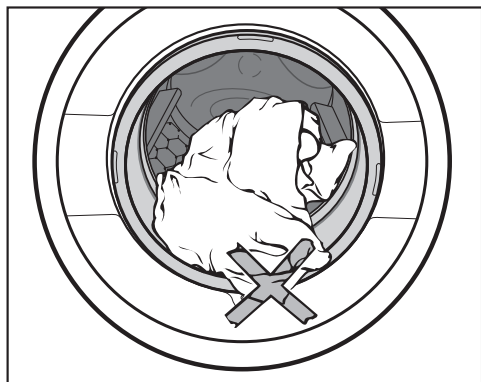

- Vérifiez qu'aucune pièce de linge n'est coincée entre la porte et le joint d'étanchéité.

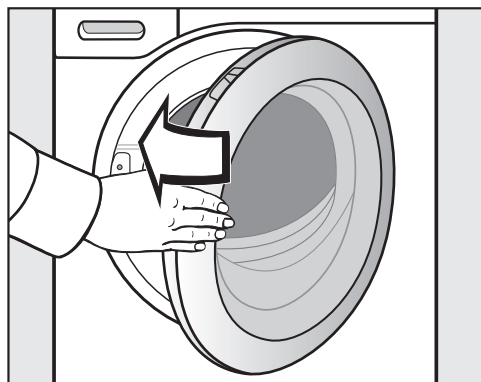

- Fermez la porte avec une petite impulsion.

## 4. Sélection des réglages de programme

### Sélectionner la température et la vitesse d'essorage

Vous pouvez modifier la température et la vitesse d'essorage préétablies d'un programme de lavage si ce dernier vous y autorise.

Les températures atteintes dans le lave-/sèche-linge peuvent être différentes des températures sélectionnées. La combinaison de l'apport d'énergie et du temps de lavage permet d'obtenir un résultat de lavage optimal.



- Effleurez la touche sensitive  $\nabla$  ou  $\blacktriangle$  jusqu'à ce que la température et la vitesse d'essorage souhaitées s'affichent.

## Sélectionner les options

Avec les touches sensibles *Single*, *Défroissage* et *Délicat*, vous pouvez sélectionner directement une option.

La touche sensible *Options* vous permet de sélectionner d'autres options via l'écran.



- Effleurez la touche sensible de l'option souhaitée.

La touche sensible s'allume avec un éclairage clair.

**Conseil :** Vous pouvez sélectionner plusieurs options pour un programme de lavage.

Toutes les options ne peuvent pas être sélectionnées avec tous les programmes de lavage. Si la touche sensible d'une option ne s'allume pas, l'option n'est pas disponible pour le programme (voir chapitre "Laver", section "Options").

## Touche sensible Options

La touche sensible *Options* permet de sélectionner des options supplémentaires.

- Effleurez la touche sensible *Options*.

L'écran indique :



- Effleurez les touches sensibles ∨ ou ∧ jusqu'à ce que l'option souhaitée s'affiche.
- Validez l'option en effleurant la touche sensible OK.

L'option est activée et la touche sensible Options s'allume en clair.

## Sélectionner Démarrage différé

La fonction "Démarrage différé" vous permet de définir l'heure de début d'un programme.

- Le cas échéant, sélectionnez une heure de départ différé.

Pour de plus amples informations, consultez le chapitre "Démarrage différé/SmartStart".

# LAVAGE

## 5. Ajouter le produit de lessive

Vous pouvez ajouter la lessive via le bac à produits lessiviels **A** ou le dosage par Cap **B**.



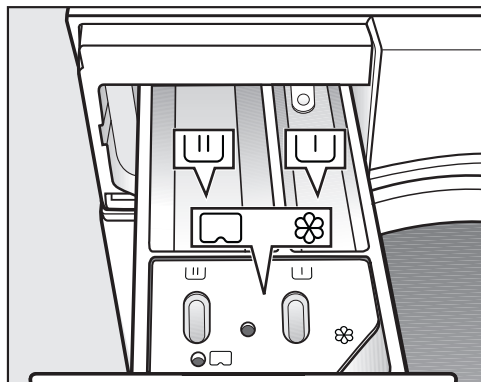

### **A** Tiroir à produits

Vous pouvez utiliser toutes les lessives qui sont adaptées à une utilisation en lave-linge. Les indications d'utilisation et de dosage figurent sur l'emballage du produit.

### Remplissage de lessive





- Ouvrez le tiroir à produits et versez la lessive dans les compartiments.

-  Lessive pour le prélavage
-  Lessive pour le lavage et le trempage
-  Assouplissant, produit d'apprêt, amidon liquide ou capsule
- 

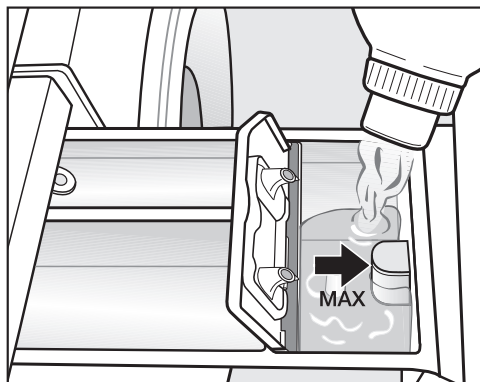
## Ajouter de l'adoucissant



- Versez l'assouplissant, le produit d'apprêt ou l'amidon liquide dans le compartiment . **Respectez la hauteur de remplissage maximale.**

Le produit est ajouté au dernier rinçage. Il reste un peu d'eau dans le compartiment  en fin de programme.

Après plusieurs cycles d'amidonage automatique, nettoyez le tiroir à produits, en particulier le siphon.

## Conseils pour le dosage

Lors du dosage de la lessive, tenez compte du degré de salissure du linge et de la quantité de linge. Pour les petites charges, diminuez proportionnellement la quantité de lessive (par ex. environ  $\frac{1}{3}$  de lessive en moins pour une demi-charge).

### Dosage de lessive insuffisant :

- Le linge n'est pas propre et devient gris et rêche avec le temps.
- Cela favorise l'apparition de moisissure à l'intérieur du lave-/sèche-linge.
- La graisse n'est pas entièrement éliminée du linge.
- Cela favorise l'apparition de dépôts calcaires sur les résistances.

### Dosage de lessive excessif :

- Les résultats de lavage, de rinçage et d'essorage ne sont pas satisfaisants.
- La consommation d'eau augmente en raison du rinçage supplémentaire qui s'ajoute automatiquement.
- L'impact sur l'environnement est plus important.

Pour de plus amples informations sur les produits de lessive et leur dosage, consultez le chapitre "LAVAGE", section "Produits de lessive".

## Utiliser de la lessive liquide pour le pré-lavage

L'utilisation de lessives liquides dans le lavage n'est pas possible lorsque le pré-lavage est activé.

Utilisez une lessive en poudre pour le lavage.

## Utilisation de lessive sous forme de tablette ou de dosette

Ajoutez toujours les tablettes ou dosettes de lessive directement dans le tambour avec le linge. Vous ne pouvez pas les insérer dans le bac à produits.

# LAVAGE

## ⓑ CapDosing

Il existe des capsules contenant 3 types de produits différents :

- ⊗ = produit d'entretien des textiles (par ex. adoucissant, imperméabilisant)
- ⊗ = additif (par ex. renforçateur de lavage)
- 💧 = lessive (uniquement pour le lavage principal)

Une capsule contient toujours la quantité nécessaire à un cycle de lavage.

Pour trouver les capsules, rendez-vous sur [www.shop.miele.com](http://www.shop.miele.com), chez votre revendeur, ou contactez le service après-vente Miele.

⚠ Risque sanitaire provoqué par les capsules.

Les composants contenus dans les capsules peuvent présenter un risque pour la santé en cas d'ingestion ou de contact avec la peau.

Tenez toujours les capsules hors de portée des enfants.

### Mise en marche de CapDosing

- Effleurez la touche sensitive .

L'écran affiche :



- Effleurez les touches sensibles v ou ^ jusqu'à ce que la capsule souhaitée soit affichée.

- Validez la capsule en effleurant la touche sensitive OK.

### Insérer la capsule

- Ouvrez le tiroir à produits.

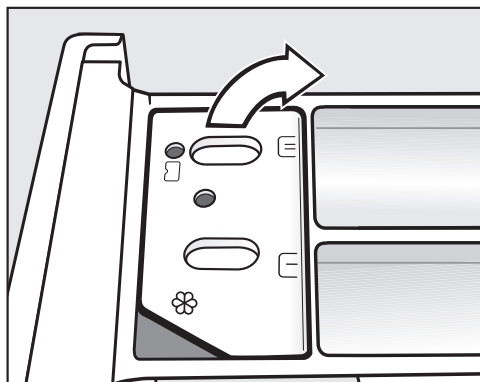

- Ouvrez le couvercle du compartiment / .

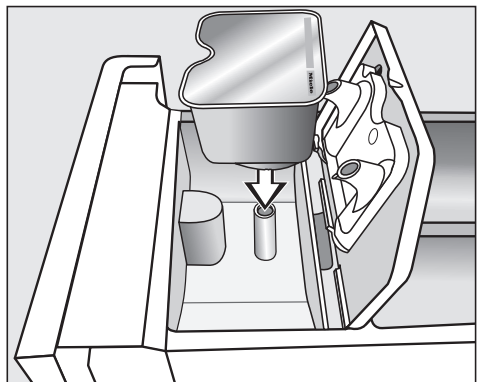

- Insérez la capsule en appuyant dessus.



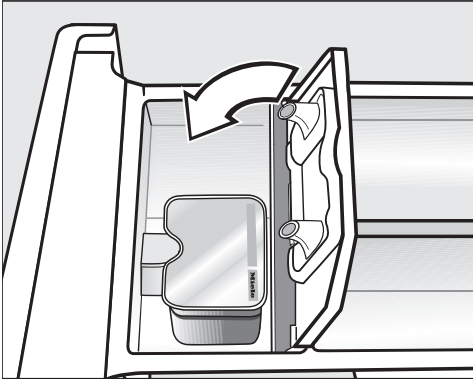



- Refermez le couvercle en appuyant dessus.
- Refermez le tiroir à produits.

Une fois insérée dans le bac à produits, la capsule s'ouvre. Si vous ne l'avez pas complètement utilisée et que vous la sortez de son logement, son contenu risque de couler lorsque vous la retirez du bac à produits. Jetez la capsule. Ne l'utilisez plus.

Le contenu de la capsule est ajouté au moment opportun pendant le programme de lavage.

Lors du dosage en capsule, l'entrée d'eau dans le compartiment  s'effectue uniquement par la capsule. Lors de l'utilisation d'une capsule, n'utilisez pas d'adoucissant dans le compartiment .

- Enlevez la capsule vide une fois le programme de lavage terminé.

Pour des raisons techniques, il reste un peu d'eau dans la capsule.

## Désactiver ou modifier CapDosing

Vous ne pouvez désactiver ou modifier cette option qu'avant le départ du programme.

- Effleurez la touche sensitive .
- Sélectionnez aucune Cap (désactiver) ou un autre type de capsule (modifier).

# LAVAGE

## 6. Démarrer le programme

- Effleurez la touche sensitive *Départ/ Ajouter du linge* clignotante.

La porte se verrouille et le programme de lavage démarre.

L'état du programme s'affiche à l'écran.

Le lave-/sèche-linge vous indique l'étape de programme en cours ainsi que la durée de programme restante.

Si un départ différé a été sélectionné, celui-ci s'affiche à l'écran.

Il est possible à tout moment d'ajouter ou de retirer du linge, tant que le symbole  ne s'affiche pas à l'écran (voir chapitre "Modifier le déroulement de programme", section "Ajouter du linge").

## Économiser de l'énergie

Les éléments d'affichage s'assombrissent après 10 minutes. La touche sensitive *Départ/Ajouter du linge* clignote.

Vous pouvez à nouveau activer les éléments d'affichage :

- Effleurez la touche sensitive *Départ/ Ajouter du linge* (cela n'a aucune incidence sur le programme en cours).

## 7. Fin de programme/Décharger le linge

En mode rotation infroissable, le tambour tourne encore jusqu'à 30 minutes après la fin du programme. La porte est verrouillée et l'écran indique en alternance :

Arrêt/Infroissable et  Appuyer sur *Départ*

- Effleurez la touche *Départ/Ajouter du linge* ou tournez le sélecteur de programme sur la position .

La porte se déverrouille.

À la fin de la rotation infroissable, la porte se déverrouille automatiquement.

- Tirez la porte.
- Sortez le linge.

Le linge oublié dans le tambour pourrait rétrécir ou déteindre lors de la prochaine lessive. Retirez tout le linge du tambour.

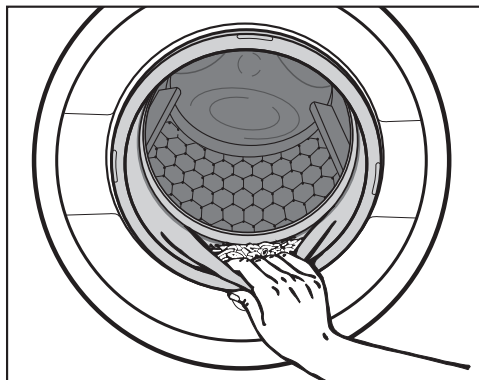

- Contrôlez qu'aucun corps étranger n'est resté coincé dans le joint d'étanchéité de la porte.

**Conseil :** Laissez la porte entrouverte pour que le tambour puisse sécher.

- Enlevez la capsule utilisée du tiroir à produits après utilisation.

**Conseil :** Laissez le tiroir à produits entrouvert pour qu'il puisse sécher.

## Essorage

### Vitesse d'essorage final en programme lavage

La vitesse d'essorage optimale pour le programme de lavage s'affiche toujours à l'écran lors de la sélection du programme.

Il est possible de sélectionner une vitesse d'essorage supérieure pour certains programmes de lavage.

Le tableau ci-après indique la vitesse d'essorage maximale disponible pour chaque programme.

Programme	tr/min
ECO 40-60	1'600
Coton	1'600
Synthétique	1'200
Délicat	900
Laine	1'200
Chemises	900
QuickPower	1'600
Outdoor	800
Jeans	900
Textiles foncés	1'200
Express 20	1'200
Imperméabilisation	1'000
Textiles sport	1'200
Chaussures de sport	800
Soie	600
Duvets	1'200
Voilages	600
Automatic plus	1'200
Coton 	1'600
Vidange/Essorage	1'600
Rinçage/Amidonage	1'600

# LAVAGE

---

## Désactiver l'essorage final (arrêt cuve pleine)

- Réglez la vitesse d'essorage sur  (arrêt cuve pleine).

Le linge reste à tremper dans l'eau après le dernier rinçage. Ceci permet de réduire la formation de faux plis au cas où vous ne retirez pas immédiatement le linge du lave-/sèche-linge à la fin du programme.

### Démarrer l'essorage final :

L'écran affiche  *Arrêt cuve pleine* en alternance avec la vitesse d'essorage optimale.

- À l'aide des touches sensibles  $\wedge$  et  $\vee$ , sélectionnez une autre vitesse d'essorage et validez en appuyant sur *OK*.
- Démarrez l'essorage final avec la touche sensible *Départ/Ajouter du linge*.

### Arrêter le programme :

- Sélectionnez le réglage  $\emptyset$  (sans essorage) à l'aide des touches  $\wedge$  et  $\vee$ .
- Effleurez la touche sensible *Départ/Ajouter du linge* clignotante.

L'eau est vidangée.

## Essorage intermédiaire

Le linge est essoré après le lavage principal et entre les différents rinçages. Si la vitesse d'essorage final est réduite, la vitesse d'essorage intermédiaire l'est également, le cas échéant.

## Désactiver l'essorage intermédiaire et l'essorage final

- Avant le démarrage du programme, réduisez la vitesse d'essorage jusqu'à atteindre  $\emptyset$ .



Après le dernier rinçage, l'eau est vidangée et la rotation infroissable est activée.

Avec ce réglage, un rinçage supplémentaire est ajouté dans certains programmes.

## Vue d'ensemble des programmes

<b>ECO 40–60</b>		<b>8,0 kg maximum</b>
Articles	Textiles en coton normalement sales	
Conseil	<ul style="list-style-type: none"> <li>- En un seul cycle de lavage, des pièces de linge en coton mélangé peuvent être lavées à 40 °C et 60 °C.</li> <li>- Ce programme est le plus efficace en terme de consommation d'énergie et d'eau pour le lavage du linge en coton.</li> </ul>	
<p><b>Remarque pour les instituts de contrôle</b> : programme de contrôle de la conformité avec la législation de l'UE sur l'écoconception n° 2019/2023 et l'étiquetage énergétique conformément au règlement n°2019/2014.</p>		
<b>Coton</b>		<b>90 °C à froid</b>
<b>8,0 kg maximum</b>		
Articles	T-shirts, sous-vêtements, linge de table, etc., articles en coton, lin ou fibres mélangées	
Conseil	<ul style="list-style-type: none"> <li>- En cas d'exigences particulières en matière d'hygiène, sélectionner une température de 60 °C ou plus.</li> <li>- Programme 20 °C pour le linge en coton peu sale.</li> </ul>	
<b>Synthétique</b>		<b>60 °C à froid</b>
<b>3,5 kg maximum</b>		
Articles	Textiles en fibres synthétiques, mélangées ou coton facile d'entretien	
Conseil	Si le linge se froisse facilement, réduire la vitesse d'essorage.	
<b>Délicat</b>		<b>60 °C à froid</b>
<b>2,0 kg maximum</b>		
Articles	Textiles délicats en fibres synthétiques, fibres mélangées, viscose	
Conseil	Si le linge se froisse facilement, supprimer l'essorage.	

# LAVAGE

<b>Laine</b> 		<b>40 °C à froid</b>	<b>2,0 kg maximum</b>
Articles	Textiles en laine ou laine mélangée		
Conseil	Respecter la vitesse du dernier essorage des textiles qui se froissent facilement.		
<b>Chemises</b>		<b>60 °C à froid</b>	<b>1,0 kg/2,0 kg maximum</b>
Articles	Chemises ou chemisiers en coton et fibres mixtes		
Conseil	<ul style="list-style-type: none"> <li>- Traitez au préalable les cols et les manchettes en fonction de leur degré de salissure.</li> <li>- Mettez les chemises et les chemisiers à l'envers, fermez les boutons, repliez les cols et manchettes vers l'intérieur.</li> <li>- Utiliser le programme <i>Soie</i>  pour les chemises et les chemisiers en soie.</li> <li>- Si l'option <i>Défroissage</i> est activée, la capacité de charge maximale passe à 1,0 kg.</li> </ul>		
<b>MobileStart</b> 			
Conseil	La sélection de programme et la commande du lave-linge s'effectuent via l'App Miele.		
<b>QuickPower</b>		<b>60 °C à 40 °C</b>	<b>4,0 kg maximum</b>
Articles	Textiles normalement sales également lavables dans le programme <i>Coton</i> .		
Conseil	Nettoyage particulièrement rapide et en profondeur du linge grâce à une imprégnation et à un rythme de lavage spéciaux.		
<b>Rafraîchir</b>	⇨ "Tableau des programmes – SÉCHAGE"		
<b>Air chaud</b>	⇨ "Tableau des programmes – SÉCHAGE"		
<b>Rinçage des conduits</b>	⇨ Section "Programme Rinçage conduits"		

## Autres programmes





<b>Outdoor</b>		<b>40 °C à froid</b>	<b>2,5 kg maximum</b>
Articles	Vêtements fonctionnels comme les vestes et pantalons d'extérieur à membranes telles que Gore-Tex <sup>®</sup> , SYMPATEX <sup>®</sup> , WINDSTOPPER <sup>®</sup> , etc.		
Conseil	<ul style="list-style-type: none"> <li>- Fermez les fermetures à glissière et les velcros.</li> <li>- N'utilisez pas d'adoucissant.</li> <li>- Si nécessaire, il est possible de réimperméabiliser les vêtements d'extérieur avec le programme <i>Imperméabilisation</i>. Il n'est pas conseillé d'imperméabiliser les vêtements après chaque lavage.</li> </ul>		
<b>Jeans</b>		<b>60 °C à froid</b>	<b>3,0 kg maximum</b>
Conseil	<ul style="list-style-type: none"> <li>- Retourner les vêtements en jean pour les laver.</li> <li>- Le jean à tendance à déteindre lors des premiers lavages. Laver le linge clair et le linge foncé séparément.</li> <li>- Fermer les boutons et les fermetures à glissière avant le lavage.</li> </ul>		
<b>Textiles foncés</b>		<b>60 °C à froid</b>	<b>3,0 kg maximum</b>
Articles	Pièces de linge noir et foncé en coton, fibres mélangées		
Conseil	Retournez le linge pour le laver.		
<b>Programme Ex-press 20</b>		<b>40 °C à froid</b>	<b>3,5 kg maximum</b>
Articles	Textiles en coton n'ayant pratiquement pas été portés ou présentant très peu de salissures.		
<b>Imperméabilisation</b>		<b>40 °C</b>	<b>2,5 kg maximum</b>
Articles	Pour le traitement des textiles en microfibres, des vêtements de ski ou de linge de table composés principalement de fibres synthétiques, afin d'obtenir un effet hydrofuge et antisalissure.		
Conseil	<ul style="list-style-type: none"> <li>- Les articles doivent être fraîchement lavés et essorés ou séchés.</li> <li>- Pour obtenir un effet optimal, l'opération devrait être suivie d'un traitement thermique, tel que le séchage dans un lave-/sèche-linge ou le repassage.</li> </ul>		

# LAVAGE

<b>Textiles sport</b>		<b>60 °C à froid</b>	<b>2,5 kg maximum</b>
Articles	Vêtements de sport et de fitness tels que tricot, maillots et pantalons, vêtements de sport en microfibres et laine polaire		
Conseil	<ul style="list-style-type: none"> <li>- N'utilisez pas d'adoucissant.</li> <li>- Respectez les instructions d'entretien du fabricant.</li> </ul>		
<b>Chaussures de sport</b>		<b>40 °C à froid</b>	<b>maximum deux paires</b>
Articles	Chaussures de sport (pas de chaussures en cuir)		
Conseil	<ul style="list-style-type: none"> <li>- Respectez impérativement les consignes d'entretien du fabricant.</li> <li>- N'utilisez pas d'adoucissant.</li> <li>- Éliminez le plus gros des salissures avec une brosse.</li> <li>- Pour enlever la poussière, un pré-lavage sans lessive est effectué.</li> </ul>		
<b>Soie </b>		<b>30 °C à froid</b>	<b>1,0 kg maximum</b>
Articles	Soie et tous les textiles lavables à la main ne contenant pas de laine.		
Conseil	Laver les collants et les soutiens-gorges dans un sac de lavage.		
<b>Duvets</b>		<b>60 °C à froid</b>	<b>2,0 kg maximum</b>
Articles	Vestes, sacs de couchage, oreillers et autres types de textiles garnis de duvet		
Conseil	<ul style="list-style-type: none"> <li>- Afin de prévenir la formation excessive de mousse, évacuer l'air contenu dans le linge avant le lavage. Pour ce faire, placer le linge dans un sac de lavage étroit ou le compresser avec une lanière lavable.</li> <li>- Respecter les instructions figurant sur l'étiquette.</li> </ul>		
<b>Voilages</b>		<b>40 °C à froid</b>	<b>2,0 kg maximum</b>
Articles	Voilages déclarés lavables en machine par le fabricant.		
Conseil	<ul style="list-style-type: none"> <li>- Pour éliminer la poussière, sélectionnez <i>Pré-lavage</i>.</li> <li>- Pour les voilages très froissables, réduire la vitesse d'essorage ou désactiver l'essorage.</li> <li>- Enlever les crochets de fixation des voilages.</li> </ul>		



# LAVAGE

<b>Automatic plus</b>		<b>40 °C à froid</b>	<b>5,0 kg maximum</b>
Articles	Charge composée de linge trié par couleur pour les programmes <i>Coton</i> et <i>Synthétique</i>		
Conseil	Les paramètres de lavage (par ex. : niveau d'eau, rythme de lavage et profil d'essorage) sont automatiquement adaptés à chaque charge pour un soin optimal du linge et un résultat parfait.		
<b>Finish vapeur</b>	⇨ "Tableau des programmes – SÉCHAGE"		
<b>Coton</b> 	 <b>60°C</b> /  <b>40°C</b>	<b>8,0 kg maximum</b>	
Articles	Textiles en coton normalement sales		
Conseil	<ul style="list-style-type: none"> <li>- Ces réglages sont les plus efficaces en termes de consommation d'énergie et d'eau pour le lavage des textiles en coton.</li> <li>- Pour  <b>60°C</b>, la température de lavage atteinte est inférieure à 60 °C. Le résultat de lavage correspond au programme Coton 60 °C.</li> </ul>		
<b>Remarque pour les instituts de contrôle</b> : Programmes de contrôle selon la norme EN 60456.			
<b>Vidange/Essorage</b>		<b>8,0 kg maximum</b>	
Conseil	<ul style="list-style-type: none"> <li>- Vidange seulement : régler la vitesse d'essorage sur 0 tr/min.</li> <li>- Contrôler la vitesse d'essorage réglée.</li> </ul>		
<b>Rinçage/Amidonnage</b>		<b>8,0 kg maximum</b>	
Articles	<ul style="list-style-type: none"> <li>- Textiles lavés à la main qui doivent être rincés</li> <li>- Nappes, serviettes ou vêtements de travail devant être amidonnés</li> </ul>		
Conseil	<ul style="list-style-type: none"> <li>- Respecter la vitesse du dernier essorage des textiles qui se froissent facilement.</li> <li>- Le linge à amidonner doit être fraîchement lavé, mais ne pas avoir été traité à l'adoucissant.</li> <li>- L'option <i>Hydro plus</i> permet d'obtenir un résultat particulièrement satisfaisant avec deux cycles de rinçage. Pour l'option <i>Hydro plus</i>, un rinçage supplémentaire doit être activé (voir chapitre "Réglages", section "Hydro plus").</li> </ul>		

# LAVAGE

---

## Entretien

Nettoyage machine	85 °C	sans charge
<p>Les lavages fréquents à basse température risquent de provoquer la formation de moisissures dans le lave-/sèche-linge.</p> <p>Le nettoyage du lave-/sèche-linge permet de réduire le film bactérien ainsi que la présence de germes et de moisissures, et d'éviter la formation de mauvaises odeurs.</p>		
Conseil	<ul style="list-style-type: none"><li>- L'utilisation du nettoyant pour machine Miele permet d'obtenir un résultat optimal. Il est aussi possible d'utiliser une lessive universelle en poudre.</li><li>- Doser le nettoyant machine ou la lessive universelle directement dans le tambour.</li><li>- Ne pas mettre de linge dans le tambour. Pour le nettoyage, le tambour doit être vide.</li></ul>	



## Déroulement de programme

	Lavage		Rinçage		Essorage
	Niveau d'eau	Rythme de lavage	Niveau d'eau	Rinçages	
ECO 40–60		Ⓐ		2–3 <sup>2</sup>	✓
Coton		Ⓐ		2–4 <sup>1,2</sup>	✓
Synthétique		Ⓑ		2–3 <sup>2</sup>	✓
Délicat		Ⓒ		2–3 <sup>2</sup>	✓
Laine		Ⓔ		2	✓
Chemises		Ⓒ		3	✓
QuickPower		Ⓐ		1	✓
Textiles modernes		Ⓒ		3	✓
Jeans		Ⓑ		2–3 <sup>2</sup>	✓
Textiles foncés		Ⓑ		3–4 <sup>2</sup>	✓
Programme Ex-press 20		Ⓐ		1	✓
Imperméabilisation	–	Ⓑ		1	✓
Textiles sport		Ⓒ		2	✓
Chaussures de sport <sup>3</sup>		Ⓓ		2	✓
Soie		Ⓔ		2	✓
Duvets <sup>4</sup>		Ⓒ		3	✓
Voilages		Ⓒ		3	✓
Automatic plus		Ⓐ Ⓑ		2–3 <sup>2</sup>	✓
Coton 		Ⓐ		2–4 <sup>2</sup>	✓
Rinçage/Amidonage	–	–		1–2 <sup>5</sup>	✓

La légende se trouve à la page suivante.

# LAVAGE

---

-  = niveau d'eau bas  
 = niveau d'eau intermédiaire  
 = niveau d'eau élevé  
Ⓐ = Rythme intensif  
Ⓑ = Rythme normal  
Ⓒ = Rythme délicat  
Ⓓ = Rythme de balancement  
Ⓔ = Rythme lavage à la main  
✓ = effectué  
– = non effectué

Le lave-/sèche-linge est équipé d'un système de commande entièrement électronique avec détection de charge. Le lave-/sèche-linge détermine automatiquement la consommation d'eau nécessaire, en fonction de la quantité et du pouvoir d'absorption du linge.

Les déroulements de programme mentionnés font toujours référence au programme de base, avec une charge maximale.

L'affichage de votre lave-/sèche-linge vous indique la phase de programme en cours.

## Particularités au déroulement des programmes

### Rotation infroissable :

Le tambour tourne encore jusqu'à 30 minutes après la fin du programme, afin d'éviter la formation de plis.

Exception : les programmes *Laine* et *Soie* ne comportent pas de phase rotation infroissable.

Le lave-/sèche-linge peut être ouvert à tout moment.

<sup>1)</sup> À partir d'une température sélectionnée de 60 °C et plus, 2 cycles de rinçage sont effectués. Si la température sélectionnée est inférieure à 60 °C, 3 rinçages sont effectués.

<sup>2)</sup> Un rinçage supplémentaire a lieu en cas de :

- formation excessive de mousse dans le tambour
- vitesse d'essorage finale inférieure à 700 tr/min

<sup>3)</sup> Prélavage : pour éliminer la poussière, un prélavage est réalisé.

<sup>4)</sup> Essorage progressif : avant le lavage, un essorage progressif est effectué pour chasser l'air des textiles.

<sup>5)</sup> Un rinçage supplémentaire a lieu en cas de : sélection de l'option *Hydro plus*, si un rinçage supplémentaire est activé, comme décrit au chapitre "Réglages".

## PowerWash

Le procédé de lavage PowerWash développé par Miele est utilisé pour les programmes suivants :

- ECO 40-60 (en cas de faibles et moyennes charges)
- Coton (en cas de faibles et moyennes charges)
- Synthétique
- Chemises
- Automatic plus
- Délicat

## Fonctionnement

Les procédés de lavage habituels utilisent plus d'eau que le linge ne peut en absorber. Cette quantité d'eau doit être chauffée.

Dans le procédé de lavage PowerWash, l'eau de lavage utilisée n'est que faiblement supérieure à la quantité pouvant être absorbée par le linge. L'eau qui n'est pas absorbée par le linge chauffe le tambour et le linge, puis est régulièrement pulvérisée sur le linge. Cela diminue la consommation d'énergie.

## Activation

Le procédé de lavage PowerWash est activé automatiquement dans les programmes susmentionnés.

Le procédé de lavage PowerWash n'est pas lancé, si les conditions suivantes se présentent :

- la vitesse d'essorage finale sélectionnée est inférieure à 600 tr/min
- CapDosing est sélectionnée pour le lavage principal (🚰, 🧺)

- la température de lavage dépasse 60 °C
- des options, comme *Prélavage* ou *Hydro Plus* sont sélectionnées
- une charge plus importante est définie pour le programme *ECO 40-60* ou *Coton*

## Spécificités

### - La phase d'humidification

Au début du programme de lavage, le lave-/sèche-linge essore à plusieurs reprises. L'eau essorée est pulvérisée sur le linge pour assurer une humidification optimale.

À la fin de la phase d'humidification, le niveau d'eau optimal est réglé. Si nécessaire, le lave-/sèche-linge vide une partie de l'eau et ajoute une certaine quantité d'eau fraîche.

### - Bruits lors de la phase de chauffage

Lors du chauffage du linge et du tambour, des bruits inhabituels (gargouillements) peuvent se faire entendre.

### - Utilisation de lessive

Veillez à doser correctement la lessive (charge plus petite).

# LAVAGE

## Options

Les options vous permettent de compléter les programmes de lavage.

Toutes les options ne peuvent pas être sélectionnées avec tous les programmes de lavage.

### Sélectionner les options

Les touches sensibles *Single*, *Délicat* et *Défroissage* permettent de sélectionner une option directement.

La touche sensible *Options* permet de sélectionner d'autres options via l'écran.

Single	Vorbügeln Défroissage
Schonen Séchage doux	Extras Options

### Sélectionner des options directement

- Effleurez la touche sensible de l'option souhaitée.

La touche correspondante s'allume avec un éclairage clair.

Toutes les options ne peuvent pas être sélectionnées avec tous les programmes de lavage.

Une option non autorisée pour le programme de lavage ne présente pas d'éclairage et ne peut pas être activée par effleurement.

### Sélectionner une option à l'écran

- Effleurez la touche sensible *Options*.

L'écran affiche : aucune option ✓

- Effleurez les touches sensibles ∨ ou ∧ jusqu'à ce que l'option souhaitée s'affiche.

- Validez l'option en effleurant la touche sensible *OK*.

L'option est ensuite marquée d'une coche ✓.

### Choisir des options

- Effleurez les touches sensibles avec un éclairage clair *Single*, *Délicat* ou *Défroissage*.

La touche sensible s'allume avec un éclairage atténué.

- Effleurez la touche sensible *Options*.

L'option sélectionnée s'affiche à l'écran.

- Effleurez les touches sensibles ∨ ou ∧ jusqu'à ce que aucune option s'affiche.

- Confirmez aucune option avec la touche sensible *OK*.

L'option est désélectionnée.

### Single





Cette fonction permet de laver efficacement une faible quantité de linge (< 1 kg) dans le cadre d'un programme de lavage classique. La durée de lavage est réduite.

Observez les recommandations suivantes :

- Utilisez de la lessive liquide.
- Réduisez la quantité de lessive de 50 % maximum par rapport à la valeur indiquée pour une ½ charge.

## Défroissage

Pour réduire la formation de faux plis, le linge est défroissé à la fin du programme. Pour obtenir un résultat optimal, il convient de réduire la charge maximale de 50 %. De plus petites quantités de chargement améliorent le résultat.

Les vêtements doivent convenir au sèche-linge   et être repassables  .

La vitesse d'essorage est réduite pour certains programmes.

## Délicat

L'action mécanique du tambour et le temps de lavage sont réduits. Les textiles peu sales sont lavés avec plus de douceur.

## Quick

Pour du linge légèrement sale, sans taches visibles.

La durée du lavage principal est réduite.

## Pré lavage

Pour éliminer les salissures importantes, par ex. de grandes quantités de poussière, de sable.

## Trempage

Pour du linge particulièrement sale, avec des taches contenant de l'alumine.

Vous pouvez sélectionner une durée de trempage comprise entre 30 minutes et cinq heures, par paliers de 30 minutes, comme décrit au chapitre "Réglages".

Le réglage d'usine est fixé sur 30 minutes.





## Intensif

Pour le linge très sale et résistant. Le lave-linge offre un cycle de lavage plus efficace grâce à un brassage plus intensif et à une utilisation accrue d'énergie thermique.

## Extra silencieux

L'émission sonore du lave-/sèche-linge pendant le programme de lavage est réduite. Utilisez cette fonction si vous voulez laver pendant des moments de repos. L'option *Arrêt cuve pleine* est activée et la durée du programme est prolongée.

## AllergoWash

En cas d'exigences particulières en matière d'hygiène. Les temps de maintien en température sont prolongés grâce à une augmentation de la consommation énergétique. L'efficacité de rinçage est améliorée grâce à l'augmentation de la consommation d'eau. La charge doit convenir au sèche-linge   et être repassable  .



## Hydro plus

Le niveau d'eau est augmenté lors du lavage et du rinçage. Un rinçage supplémentaire est ajouté dans le programme *Rinçage/Amidonage*.

Vous pouvez programmer d'autres fonctions pour l'option *Hydro plus*, comme décrit au chapitre "Réglages".

# LAVAGE

Options sélectionnables en complément des programmes :

	Single	Défroissage	Délicat	Quick	Prélavage	Trempage	Intensif	Extra silencieux	AllergoWash	Hydro plus
ECO 40–60	-	-	-	-	-	-	-	-	-	-
Coton	●	●	●	●	●	●	●	●	●	●
Synthétique	●	●	●	●	●	●	●	●	●	●
Délicat	●	●	●	●	●	●	-	●	●	●
Laine 	●	-	-	-	-	-	-	●	-	-
Chemises	●	●	●	●	●	●	-	●	●	●
QuickPower	-	●	-	✓	-	-	-	-	-	-
Textiles modernes	-	-	●	●	●	●	-	●	-	●
Jeans	●	●	●	●	●	●	-	●	●	●
Textiles foncés	●	●	●	●	●	●	-	●	●	●
Programme Ex-press 20	-	●	-	✓	-	-	-	-	-	-
Imperméabilisation	-	-	-	-	-	-	-	-	-	-
Textiles sport	●	●	●	●	●	●	-	●	●	●
Chaussures de sport	-	-	-	-	-	-	-	●	-	●
Soie 	●	-	-	-	-	-	-	●	-	-
Duvets	-	-	●	●	●	-	-	●	●	●
Voilages	-	●	●	●	●	-	-	●	●	●
Automatic plus	●	●	●	●	●	●	-	●	●	●
Coton 	●	●	●	●	●	●	●	●	●	●
Rinçage/Amidonnage	-	-	-	-	-	-	-	-	-	●

● = sélectionnable

✓ = Activé automatiquement

- = non sélectionnable



## Produits de lessive

Vous pouvez utiliser tous les produits de lessive adaptés aux lave-linge ménagers. Les indications d'utilisation et de dosage figurent sur l'emballage du produit.

### Le dosage dépend :

- du degré de salissure du linge
- de la quantité de linge
- de la dureté de l'eau

Si vous ne connaissez pas le degré de dureté de votre eau, renseignez-vous auprès de votre fournisseur.

### Adoucisseur d'eau

Si la dureté de votre eau se situe dans les plages II et III, vous pouvez ajouter un adoucisseur d'eau pour économiser de la lessive. Le dosage est indiqué sur l'emballage. Versez d'abord la lessive, puis l'adoucisseur.

Vous pouvez alors doser la lessive comme pour la plage I.

### Degrés de dureté de l'eau

Plage de dureté	Degrés français °f	Degrés allemands °d
douce (I)	0 – 15	0 – 8,4
moyenne (II)	15 – 25	8,4 – 14
dure (III)	supérieure à 25	supérieure à 14

## Doseurs

Pour doser le produit de lessive, utilisez les doseurs fournis par le fabricant de la lessive (p. ex. une boule de dosage), en particulier pour doser la lessive liquide.

## Recharges

Lorsque vous achetez un produit de lessive, choisissez si possible un sachet recharge pour réduire le volume de déchets à éliminer.

## Adoucissant, produits d'apprêt, amidon

Les adoucissants rendent aux textiles toute leur souplesse et réduisent la charge statique lors du séchage en machine.

Les produits d'apprêt sont des amidons synthétiques qui confèrent une meilleure tenue au linge.





L'amidon donne aux textiles une certaine tenue et un beau fini.

# LAVAGE

## Utiliser l'adoucissant, les produits d'apprêt et l'amidon séparément

L'amidon doit être préparé comme indiqué sur l'emballage.

**Conseil :** Pour le rinçage adoucissant, activez l'option *Hydro plus*.

- Versez l'adoucissant dans le compartiment  ou insérez la capsule.
- Versez l'amidon/le produit d'apprêt liquides dans le compartiment  et les produits en poudre ou semi-liquides dans le compartiment .
- Sélectionnez le programme *Rinçage/Amidonnage*.
- Modifiez la vitesse d'essorage si nécessaire.
- Si vous utilisez une capsule, activez la touche sensitive .
- Effleurez la touche sensitive *Départ/Ajouter du linge*.

## Décoloration/coloration

 Dommages provoqués par des produits décolorants.

Les produits décolorants provoquent de la corrosion dans le lave-/sèche-linge.



N'utilisez aucun produit décolorant dans le lave-/sèche-linge.

La teinture de textiles dans le lave-/sèche-linge n'est autorisée que dans la mesure où la fréquence des colorations effectuées correspond à une utilisation domestique courante. Le sel contenu dans les agents colorants peut endommager l'inox si ces produits sont utilisés très fréquemment. Respectez scrupuleusement les instructions du fabricant de la teinture.

Sélectionnez impérativement l'option *Hydro plus* lorsque vous effectuez une coloration.

## Recommandation de lessives Miele

Les lessives Miele sont spécialement conçues pour l'utilisation quotidienne dans le lave-linge Miele. Pour de plus amples informations sur les lessives, veuillez consulter le chapitre "Lessives et produits d'entretien".

	Lessive Miele		Capsules Miele		
	UltraWhite	UltraColor			
ECO 40–60	✓	✓	-	✓	✓
Coton	✓	✓	-	✓	✓
Synthétique	-	✓	-	✓	✓
Linge délicat	-	-	✓	✓	-
Laine	-	-	✓	-	-
Chemises	✓	✓	-	✓	✓
QuickPower	✓	✓	-	-	-
Textiles modernes	-	-	✓	-	-
Jeans	-	✓	-	✓	-
Textiles foncés	-	✓	✓	✓	-
Express 20	-	✓	-	✓	-
Imperméabilisation	-	-	-	✓	-
Textiles sport	-	-	✓	-	-
Chaussures de sport	-	✓	-	-	✓
Soie	-	-	✓	-	-
Duvets	-	-	✓	-	-
Voilages	✓	✓	-	-	✓
Automatic plus	-	✓	-	✓	✓
Rinçage/Amidonage	-/-	-/-	-/-	✓/-	-/-

✓ recommandé

- déconseillé

 Lessives spéciales (par ex. WoolCare)

 Produits d'entretien des textiles (par ex. adoucissant)

 Additif (par ex. Booster)

# LAVAGE

## Recommandation de produits de lessive conformément à la directive (UE) n ° 1015/2010

Les recommandations s'appliquent aux mêmes plages de température que celles indiquées au chapitre "LAVAGE", section "Tableau des programmes".

	Lessive	Couleurs	Spéciale laine ou linge délicat	Spéciale
	Universelle			
ECO 40–60	✓	✓	–	–
Coton	✓	✓	–	–
Synthétique	–	✓	–	–
Délicat	–	–	✓	–
Laine	–	–	✓	✓
Chemises	✓	✓	–	–
QuickPower	✓	✓	–	–
Textiles modernes	–	–	✓	✓
Jeans	–	✓ <sup>1</sup>	–	–
Textiles foncés	–	✓ <sup>1</sup>	–	–
Programme Ex-press 20	–	✓ <sup>1</sup>	–	–
Textiles sport	–	–	✓	✓
Chaussures de sport	–	✓ <sup>1</sup>	–	–
Soie	–	–	–	✓
Duvets	–	–	✓ <sup>1</sup>	✓
Voilages	✓ <sup>2</sup>	–	–	–
Automatic plus	–	✓	–	–
Amidonnage	–	–	–	✓

✓ recommandé

– déconseillé

<sup>1</sup> Lessive liquide

<sup>2</sup> Lessive en poudre

## Séchage séparé

Le séchage séparé est nécessaire, si toute la quantité de linge lavé ne doit pas être séchée en machine ou si la quantité de linge dépasse la capacité de charge maximale adaptée au séchage.

## 1. Préparer le linge

### Trier le linge

- Triez le linge selon le type de fibres et de tissu et du degré d'humidité résiduelle, tant que cela est possible.

Vous obtiendrez ainsi un résultat de séchage uniforme.

- Avant le séchage, vérifiez les symboles sur l'étiquette d'entretien.

Si aucun symbole n'est présent, séchez uniquement avec des programmes spécialement conçus pour ces articles.

### Conseils pour le séchage

- Ne séchez pas de textiles encore trempés au sèche-linge. Essorez le linge au minimum 30 secondes après le lavage.
- Les textiles en laine pure ou mélangée ont tendance à se feutrer et à rétrécir. Pour ce type de textiles, optez toujours pour le programme *Laine*.
- Vous ne devez sécher les tissus pur lin que si l'étiquette d'entretien l'indique. Sinon le tissu risque de devenir rêche.

- Les textiles tricotés (par ex. t-shirts, sous-vêtements) rétrécissent souvent lors du premier lavage. Ne séchez donc pas trop ces textiles pour éviter tout rétrécissement supplémentaire. Achetez éventuellement des textiles tricotés une ou deux tailles au-dessus.
- Le linge amidonné peut aller au sèche-linge. Cependant, il faut doubler la dose d'amidon pour obtenir le même effet.
- Ne mélangez pas les nouveaux textiles foncés aux textiles clairs pour les sécher. Les textiles foncés peuvent déteindre ou des peluches colorées peuvent se déposer sur les textiles.
- Respectez la capacité de charge maximale des programmes de séchage comme décrit à la section "Tableau des programmes". Le résultat de séchage et la formation de plis dépendent de la charge. Moins la charge est élevée, meilleur est le résultat. Par conséquent, vous obtiendrez un résultat de séchage particulièrement uniforme et sans faux plis si vous réduisez la charge.

# SECHAGE

## 2. Sélectionner le programme

### Mettre en marche le lave-/sèche-linge

- Tournez le sélecteur sur un programme.

L'éclairage du tambour s'allume.

L'éclairage du tambour s'éteint automatiquement au bout de quelques minutes.

### Sélectionner le programme

- via le sélecteur de programme

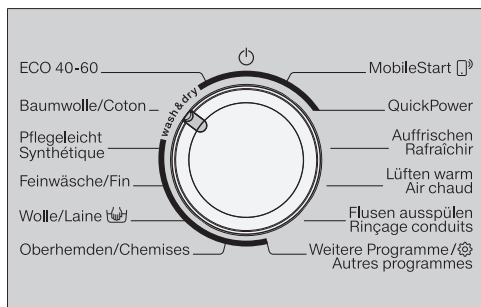

- Tournez le sélecteur sur le programme de votre choix.

L'écran affiche :



- Effleurez les touches sensibles ∨ ou ∧ jusqu'à ce que Séchage s'affiche.
- Confirmez avec la touche sensitive OK.

L'écran affiche le programme sélectionné et la charge maximale, puis les paramètres de séchage réglés. L'affichage de base du programme de séchage apparaît ensuite à l'écran.

- via la position "Autres programmes"

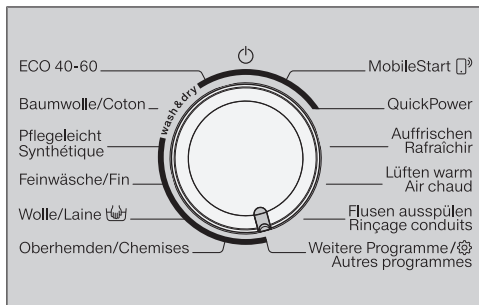

- Tournez le sélecteur de programme sur la position *Autres programmes* / .

L'écran affiche :



- Effleurez la touche sensitive ∨ ou ∧ jusqu'à ce que le programme souhaité s'affiche à l'écran.
- Validez le programme avec la touche sensitive OK.

L'écran affiche :



- Effleurez les touches sensibles ∨ ou ∧ jusqu'à ce que Séchage s'affiche.
- Confirmez avec la touche sensitive OK.

L'écran affiche le programme sélectionné et la charge maximale. L'affichage de base du programme de séchage apparaît ensuite à l'écran.

## - via la position "MobileStart"

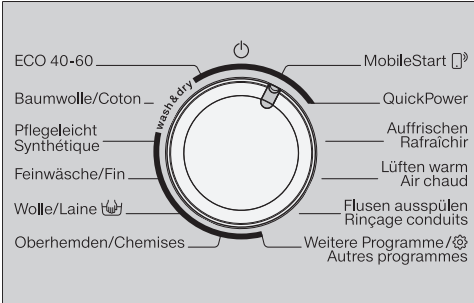

- Tournez le sélecteur de programme sur la position *MobileStart*.

**Conseil :** Pour utiliser la fonction *MobileStart*, le lave-/sèche-linge doit être connecté au réseau Wi-Fi et la Commande distance doit être activée.

L'écran affiche :

Charger le linge, fermer la porte et presser "Départ". L'appareil peut être commandé à distance

- Suivez les instructions affichées à l'écran puis démarrez le programme.

L'écran affiche :

MobileStart

Vous pouvez à présent commander votre lave-/sèche-linge via l'App Miele.

## 3. Charger le lave-linge séchant

### Ouverture de la porte

- Saisissez la poignée encastrée et tirez pour ouvrir la porte.

Vérifiez qu'il n'y a pas d'animaux ou de corps étrangers dans le tambour avant de charger le linge.

- Mettez le linge dans le tambour sans le tasser.

Si l'appareil est surchargé, les textiles risquent d'être abîmés et le résultat de séchage ne sera pas satisfaisant.

Veillez respecter la capacité maximale indiquée au paragraphe "Tableau des programmes".

### Fermeture de la porte

- Vérifiez qu'aucune pièce de linge n'est coincée entre la porte et le joint d'étanchéité.
- Fermez la porte avec un peu d'élan.

Les dispositifs de dosage, comme les boules ou les sacs de dosage peuvent fondre lors du séchage et endommager le lave-linge séchant et le linge.

Ne mettez pas les dispositifs d'aide au dosage au séchage.

Le robinet doit être ouvert même pendant le séchage.

# SECHAGE

## 4. Sélection des réglages de programme

### Sélectionner le palier de séchage

Vous pouvez modifier le palier de séchage pré-réglé d'un programme de séchage.

- Effleurez la touche *Niveau de séchage* .

L'écran affiche :



- À l'aide des touches sensibles  $\nabla$  et  $\blacktriangle$ , sélectionnez le niveau de séchage souhaité et validez avec *OK*.

Le niveau de séchage est ensuite marqué d'une coche  $\checkmark$ .

### Sélectionner le temps de séchage

Vous pouvez choisir un temps de séchage au lieu d'un niveau de séchage.

- Effleurez la touche *temps de séchage* .

L'écran affiche :



- À l'aide des touches sensibles  $\nabla$  et  $\blacktriangle$ , sélectionnez le temps de séchage souhaité et validez avec *OK*.

### Sélectionner la vitesse de l'essorage thermique

Vous pouvez modifier la vitesse d'essorage qui a été configurée pour l'essorage thermique d'un programme de séchage.



- Effleurez la touche sensible  $\nabla$  et  $\blacktriangle$  jusqu'à ce que la vitesse d'essorage souhaitée s'affiche.

L'essorage thermique est supprimé lors de la sélection d'un temps de séchage.



## Sélectionner les options

Avec les touches sensibles *Single*, *Défroissage* et *Délicat*, vous pouvez sélectionner directement une option.

La touche sensitive *Options* vous permet de sélectionner d'autres options via l'écran.



- Effleurez la touche sensitive de l'option souhaitée.

La touche sensitive s'allume avec un éclairage clair.

**Conseil :** Vous pouvez sélectionner plusieurs options pour un programme de séchage.

Toutes les options ne peuvent pas forcément être sélectionnées avec tous les programmes de séchage. Si une option ne s'allume pas, l'option n'est pas disponible pour le programme de séchage (voir chapitre "Séchage", section "Options").

## Touche sensitive Options

La touche sensitive *Options* permet de sélectionner des options supplémentaires.

- Effleurez la touche sensitive *Options*.

L'écran affiche :



- Effleurez les touches sensibles  $\vee/\wedge$  jusqu'à ce que l'option souhaitée s'affiche à l'écran.
- Validez l'option en effleurant la touche sensitive *OK*.

## Sélectionner Départ différé

La fonction de départ différé vous permet de définir l'heure de début d'un programme.

- Le cas échéant, sélectionnez une heure de départ différé.

Pour de plus amples informations, consultez le chapitre "Départ différé".

# SECHAGE

## 5. Démarrer le programme

- Effleurez la touche sensitive *Départ/Ajouter du linge* clignotante.

La porte est verrouillée et le programme de séchage démarre.

L'état du programme s'affiche à l'écran.

Le lave-/sèche-linge vous indique l'étape de programme en cours ainsi que la durée de programme restante.

Si un départ différé a été sélectionné, celui-ci s'affiche à l'écran.

Il est possible à tout moment d'ajouter ou de retirer du linge, tant que le symbole  ne s'affiche pas à l'écran (voir chapitre "Modifier le déroulement de programme", section "Ajouter du linge").

## Économiser de l'énergie

Les éléments d'affichage s'assombrissent après 10 minutes. La touche sensitive *Départ/Ajouter du linge* clignote.

Vous pouvez à nouveau activer les éléments d'affichage :

- Effleurez la touche sensitive *Départ/Ajouter du linge* (cela n'a aucune incidence sur le programme en cours).

## 6. Fin de programme/Décharger le linge

En mode rotation infroissable, le tambour tourne encore jusqu'à 150 minutes après la fin du programme. La porte est verrouillée et l'écran indique en alternance :

Arrêt/Infroissable et  Appuyer sur Départ

- Effleurez la touche *Départ/Ajouter du linge* ou tournez le sélecteur de programme sur la position .

La porte se déverrouille.

Si vous retirez le linge pendant la phase rotation infroissable, la chaleur peut s'accumuler.

Étendez le linge pour que la chaleur résiduelle puisse s'échapper.

À la fin de la rotation infroissable, la porte se déverrouille automatiquement.

- Tirez la porte.
- Sortez le linge.

Si vous séchez de nouveau une pièce de linge oubliée dans le tambour, elle peut s'abîmer.

Retirez tout le linge du tambour.

**Conseil :** Respectez au chapitre "Lavage et séchage" la section "Après chaque lavage ou séchage".



## Vue d'ensemble des programmes

Les poids marqués d'un \* se réfèrent au poids de linge sec.

<sup>1</sup> Vous trouverez plus d'informations sur la *Sélection de l'heure* à la fin de la vue d'ensemble des programmes.

<b>ECO 40-60</b>		<b>5,0 kg* maximum</b>
<b>Séchage normal</b>		
	Textiles en coton : t-shirts, sous-vêtements, layettes, tenues de travail, vestes, couvertures, tabliers, blouses, serviettes en éponge, serviettes de bain, peignoirs de bain en éponge, draps en flanelle ou en tissu éponge	
<b>Coton</b>		<b>5,0 kg* maximum</b>
<b>Séchage normal plus, Séchage normal</b>		
Articles	Textiles en coton à une et plusieurs couches : t-shirts, sous-vêtements, layettes, tenues de travail, vestes, couvertures, tabliers, blouses, serviettes en éponge, serviettes de bain en éponge, peignoirs de bain en éponge, draps en flanelle ou en tissu éponge	
<b>Fer à repasser, Sélection de l'heure<sup>1</sup></b>		
Articles	Textiles en coton ou lin qui seront traités ultérieurement, par ex. nappes, draps, linge amidonné.	
Conseil	Laissez le linge enroulé jusqu'au moment de passer la repasseuse pour qu'il reste humide.	
<b>Synthétique</b>		<b>3,5 kg* maximum</b>
<b>Séchage normal +, Séchage normal, Fer à repasser, Sélection de l'heure<sup>1</sup></b>		
Articles	Textiles faciles d'entretien en fibres synthétiques, coton ou fibres mélangées, par ex. tenues de travail, tabliers, pulls, vêtements, pantalons, linge de table, chaussettes	

# SECHAGE

<b>Délicat</b>		<b>1,0 kg* maximum</b>
<b>Séchage normal +, Séchage normal, Fer à repasser, Sélection de l'heure<sup>1</sup></b>		
Articles	Textiles délicats portant le symbole d'entretien  en fibres synthétiques, mélangées, soie artificielle ou coton facile d'entretien, par ex. chemises, chemisiers, lingerie, textiles avec applications	
Conseil	Pour un séchage presque sans faux plis, réduisez la charge.	
<b>Laine</b>		<b>2,0 kg* maximum</b>
<b>3 minutes</b>		
Articles	Laine et laine mélangée : pulls, gilets, chaussettes	
Conseil	<ul style="list-style-type: none"> <li>- Les lainages sont brièvement aérés, ce qui les rend plus moelleux, mais ils ne sont pas tout à fait secs.</li> <li>- Sortez immédiatement le linge une fois le programme terminé.</li> </ul>	
<b>Chemises</b>		<b>1,0 kg* maximum</b>
<b>Séchage normal +, Séchage normal, Fer à repasser, Sélection de l'heure<sup>1</sup></b>		
Articles	Chemises et chemisiers	
Conseil	<ul style="list-style-type: none"> <li>- Mettez les chemises et les chemisiers à l'envers, fermez les boutonnieres, repliez les cols et manchettes vers l'intérieur.</li> <li>- Pour réduire les plis, le linge est humidifié en début de programme.</li> </ul>	
<b>MobileStart </b>		
Conseil	La sélection de programme et la commande du lave-linge s'effectuent via l'App Miele.	

# SECHAGE

<b>QuickPower</b>		<b>4,0 kg* maximum</b>
<b>Séchage normal +, Séchage normal, Fer à repasser, Sélection de l'heure<sup>1</sup></b>		
Articles	Textiles non délicats pour le programme <i>Coton</i>	
Remarque	Pour un lavage et un séchage en continu de linge <b>normalement</b> sale, la durée de programme est particulièrement courte dans ce programme.	
<b>Rafraîchir</b>		<b>1,0 kg* maximum</b>
<b>Séchage normal, Fer à repasser, Sélection de l'heure<sup>1</sup></b>		
Articles	Linge sec ou peu porté mais pas sale	
Conseil	<p>Pour réduire les plis, le linge est humidifié en début de programme.</p> <ul style="list-style-type: none"> <li>- <b>Séchage normal</b> : le linge est immédiatement requis.</li> <li>- <b>Fer à repasser</b> : le linge doit être repassé ou suspendu sur un cintre pour finir de sécher.</li> </ul>	
Remarque	La formation de plis <b>augmente</b> avec une charge plus grande et des temps de séchage plus longs.	
<b>Air chaud</b>		<b>4,0 kg* maximum</b>
<b>Sélection de l'heure<sup>1</sup></b>		
Articles	<ul style="list-style-type: none"> <li>- Séchage final de textiles à plusieurs couches qui ne sèchent pas de manière uniforme : vestes, oreillers, sacs de couchage</li> <li>- Séchage et aération de tissus divers</li> </ul>	
Conseil	Ne commencez pas par la durée la plus longue. Choisissez une durée et affinez votre réglage au bout de plusieurs essais.	
<b>Rinçage conduits</b>		⇨ Paragraphe "Programme Rinçage conduits"

# SECHAGE

## Autres programmes

Les poids marqués d'un \* se réfèrent au poids de linge sec.



<sup>1</sup> Vous trouverez plus d'informations sur la *Sélection de l'heure* à la fin de la vue d'ensemble des programmes.

<b>Outdoor</b>		<b>2,5 kg* maximum</b>
<b>Séchage normal +, Séchage normal, Fer à repasser, Sélection de l'heure<sup>1</sup></b>		
Articles	Vêtements outdoor adaptés au séchage en tambour	
<b>Jeans</b>		<b>3,0 kg* maximum</b>
<b>Séchage normal +, Séchage normal, Fer à repasser, Sélection de l'heure<sup>1</sup></b>		
Articles	Tous les vêtements en jean, par ex. pantalons, vestes, jupes, chemises	
<b>Textiles foncés</b>		<b>3,0 kg* maximum</b>
<b>Séchage normal +, Séchage normal, Fer à repasser, Sélection de l'heure<sup>1</sup></b>		
Articles	Pièces de linge foncé en coton ou fibres mélangées	
<b>Express 20</b>		<b>3,5 kg* maximum</b>
<b>Séchage normal +, Séchage normal, Fer à repasser, Sélection de l'heure<sup>1</sup></b>		
Articles	Textiles non délicats pour le programme Coton	
Remarque	Pour un lavage et un séchage en continu de linge <b>légèrement</b> sale, la durée de programme est particulièrement courte dans ce programme.	
<b>Imperméabilisation</b>		<b>2,5 kg* maximum</b>
<b>Séchage normal</b>		
Articles	Pour traitement thermique de textiles séchables au sèche-linge qui ont été imperméabilisés	
<b>Textiles sport</b>		<b>2,5 kg* maximum</b>
<b>Séchage normal +, Séchage normal, Fer à repasser, Sélection de l'heure<sup>1</sup></b>		
Articles	Vêtements de sport et de fitness séchables en machine	

# SECHAGE

<b>Chaussures de sport</b>		<b>maximum deux paires</b>
<b>Sélection de l'heure<sup>1</sup></b>		
Articles	Chaussures de sport déclarées comme séchables au sèche-linge par le fabricant	
Conseil	Retirer les semelles des chaussures et les placer avec les chaussures dans le tambour.	
Remarque	Le tambour ne tourne pas.	
<b>Soie</b>		<b>1,0 kg* maximum</b>
<b>8 minutes</b>		
Articles	Textiles en soie adaptés au sèche-linge : chemisiers, chemises	
Conseil	<ul style="list-style-type: none"> <li>- Pour réduire les faux plis.</li> <li>- Le linge ne ressort pas complètement sec.</li> <li>- Sortez immédiatement le linge une fois le programme terminé.</li> </ul>	
<b>Duvets</b>		<b>2,0 kg* maximum</b>
<b>Sélection de l'heure<sup>1</sup></b>		
Articles	Vestes, sacs de couchage, oreillers et autres textiles garnis de duvet adaptés au sèche-linge	
Conseil	Choisissez une durée et affinez votre réglage au bout de plusieurs essais.	
<b>Automatic plus</b>		<b>3,0 kg* maximum</b>
<b>Séchage normal +, Séchage normal, Fer à repasser, Sélection de l'heure<sup>1</sup></b>		
Articles	Charge composée de textiles pour les programmes <i>Coton</i> et <i>Synthétique</i>	
<b>Coton</b> <input type="checkbox"/>		<b>5,0 kg* maximum</b>
<b>Séchage normal</b>		
Articles	Coton normalement humide, tel que décrit sous <i>Coton Séchage normal</i>	
Conseil	- Si le taux d'humidité de votre linge est normal, c'est le programme Coton <input type="checkbox"/> qui est le plus efficace en terme de consommation d'énergie.	
<b>Remarque pour les instituts de contrôle :</b> Le programme Coton <input type="checkbox"/> est le programme de contrôle conforme au règlement délégué 392/2012/EU pour l'étiquetage énergétique, mesuré suivant EN 61121.		

# SECHAGE

Finish vapeur		2,0 kg* maximum
Fer à repasser		
Articles	Vêtements en coton ou en lin, fraîchement lavés et essorés, pour lesquels on doit réduire la formation de faux plis Les vêtements de dessus doivent être adaptés au sèche-linge ☺ ☺ et repassables   .	
Conseil	Décharger immédiatement le linge en fin de programme et suspendre sur un cintre.	
Remarque	Inadapté pour les textiles en laine ou contenant de la laine.	

## <sup>1</sup> Sélection de l'heure

La sélection de l'heure convient particulièrement à une charge faible ou si vous voulez sécher uniquement quelques pièces de linge. Le linge est séché à l'air chaud (durée sélectionnable de 20 minutes à deux heures). La température de séchage est adaptée au programme correspondant. Ne commencez pas par la durée la plus longue. Choisissez une durée et affinez votre réglage au bout de plusieurs essais.



## Options

Les options vous permettent de personnaliser les programmes de séchage.

### Sélectionner les options

Les touches sensibles *Single*, *Délicat* et *Défroissage* permettent de sélectionner une option directement.

La touche sensible *Options* permet de sélectionner d'autres options via l'écran.

Single	Vorbügeln Défroissage
Schonen Séchage doux	Extras Options

### Sélectionner des options directement

- Effleurez la touche sensible de l'option souhaitée.

La touche correspondante s'allume avec un éclairage clair.

Toutes les options ne peuvent pas forcément être sélectionnées avec tous les programmes.

Une option non autorisée pour le programme ne présente pas d'éclairage et ne peut pas être activée par effleurement.

### Sélectionner une option à l'écran

- Effleurez la touche sensible *Options*.

L'écran affiche : aucune option ✓

- Effleurez les touches sensibles  $\vee$  ou  $\wedge$  jusqu'à ce que l'option souhaitée s'affiche.
- Validez l'option en effleurant la touche sensible *OK*.

L'option est ensuite marquée d'une coche ✓.

### Choisir des options

- Effleurez les touches sensibles avec un éclairage clair *Single*, *Délicat* ou *Défroissage*.

La touche sensible s'allume avec un éclairage atténué.

- Effleurez la touche sensible *Options*.  
L'option sélectionnée s'affiche à l'écran.
- Effleurez les touches sensibles  $\vee$  ou  $\wedge$  jusqu'à ce que aucune option s'affiche.
- Confirmez aucune option avec la touche sensible *OK*.

L'option est désélectionnée.





# SECHAGE

## Single

Cette fonction permet de sécher efficacement une faible quantité de linge (< 1 kg) dans le cadre d'un programme de séchage classique. Un temps de séchage est pré-réglé. Vous pouvez modifier le temps de séchage. En fonction de la nature de la charge, l'une ou l'autre pièce de linge peut encore être humide. Sélectionnez un temps de séchage plus long la prochaine fois.

## Défroissage

Pour réduire la formation de faux plis, le linge est défroissé à l'aide de vapeur à la fin du programme. La vitesse pour le thermo-essorage est réduite. Pour obtenir un résultat optimal, il convient de réduire la charge maximale de 50 %.

Les vêtements doivent convenir au sèche-linge   et être repassables  .

## Délicat

Les textiles fragiles comme l'acrylique sont séchés tout en douceur (symbole d'entretien ).

En raison de la température plus faible lors de la sélection de *Délicat*, la durée du programme est prolongée dans certains programmes.

## Extra silencieux

Si vous souhaitez sécher pendant des temps de repos, vous pouvez réduire l'émission sonore du lave-/sèche-linge.

- Le signal sonore ne retentit pas.
- Le thermo-essorage est restreint à 800 tr/min.

## Thermo-essorage



Dans certains programmes, un thermo-essorage est réalisé pour réduire la consommation d'énergie durant le séchage.

Le thermo-essorage est supprimé lors de la sélection d'un temps de séchage.

La vitesse de rotation maximale pour le thermo-essorage correspond à la vitesse d'essorage admissible du programme de lavage correspondant.

Vous pouvez réduire la vitesse pour le thermo-essorage jusqu'à 800 tr/min.

Options sélectionnables en complément des programmes :

	Single	Défroissage	Délicat	Extra silencieux	Thermo-essorage
ECO 40-60	-	-	-	-	-
Coton	●	●	●	●	●
Synthétique	●	●	●	●	●
Linge délicat	●	●	-	●	-
Laine 	-	-	-	●	-
Chemises	●	●	-	●	-
QuickPower	●	●	-	-	-
Rafrâchir	-	✓	-	-	-
Textiles modernes	-	●	-	●	●
Jeans	●	●	-	●	●
Textiles foncés	●	●	●	●	●
Express 20	-	●	-	-	●
Imperméabilisation	-	●	-	-	-
Textiles sport	-	●	-	●	●
Chaussures de sport	-	-	-	●	-
Soie 	-	-	-	●	-
Duvets	-	-	-	●	-
Automatic plus	●	●	-	●	●
Coton 	●	●	●	●	●
Finish Vapeur	-	✓	-	-	-

● = sélectionnable

✓ = Activé automatiquement

- = non sélectionnable

# LAVAGE ET SECHAGE

## Lavage et séchage en continu

Il est toujours conseillé de laver et sécher en continu s'il n'y a plus de linge à laver et à sécher et si la capacité de charge maximale admissible pour le séchage n'est pas dépassée.

Lisez impérativement le chapitre "Lavage" et le chapitre "Séchage".

## 1. Préparer le linge

- Videz les poches.
- Triez les textiles par couleur et type de tissu.
- Vérifiez les symboles sur l'étiquette d'entretien.

## 2. Sélectionner le programme

- Tournez le sélecteur de programme pour sélectionner le programme souhaité.

L'écran affiche :



- Effleurez les touches sensibles ∨ ou ∧ jusqu'à ce que Lavage et séchage s'affiche.
- Confirmez avec la touche sensible OK.

L'écran affiche le programme sélectionné et la charge maximale, puis les paramètres de séchage réglés. L'affichage de base du programme apparaît ensuite à l'écran.

## 3. Charger le lave-linge séchant

- Ouvrez la porte.

Vérifiez qu'il n'y a pas d'animaux ou de corps étrangers dans le tambour avant de charger le linge.

- Mettez le linge dans le tambour bien défait et sans le tasser.

Les dispositifs de dosage, comme les boules ou les sacs de dosage peuvent fondre lors du séchage et endommager le lave-linge séchant et le linge.

Ne mettez pas les dispositifs d'aide au dosage au séchage.

- Fermez la porte.

## 4. Sélection des réglages de programme

- Sélectionnez la température, la vitesse d'essorage et le niveau de séchage ou le temps de séchage de votre choix et validez à chaque fois en appuyant sur *OK*.

La vitesse d'essorage minimale est limitée à 800 tr/min.  
Dans certains programmes, la vitesse de rotation ne peut pas être modifiée.

- Sélectionnez également d'autres options si vous le souhaitez ou si nécessaire.

Pour l'essorage thermique, la vitesse d'essorage affichée du lavage est enregistrée.  
Lors du choix de *Extra silencieux*, un essorage maximal de 900 tr/min est réalisé.

L'essorage thermique est supprimé lors de la sélection d'un temps de séchage.

- Le cas échéant, sélectionnez une heure de départ différé.

## 5. Ajouter le produit de lessive

- Vous pouvez doser la lessive via le dosage par capsule ou le bac à produits lessiviels.

## 6. Démarrage/Fin de programme

- Effleurez la touche sensitive *Départ/Ajouter du linge* clignotante.

La porte est verrouillée.

Le programme démarre.

La rotation infroissable démarre à la fin du programme.

Pendant la rotation infroissable, la porte est encore verrouillée.

- Effleurez la touche *Départ/Ajouter du linge* ou tournez le sélecteur de programme sur la position .

La porte se déverrouille.

Si vous retirez le linge pendant la rotation infroissable, étendez-le pour que la chaleur résiduelle puisse s'échapper.

À la fin de la rotation infroissable, la porte se déverrouille automatiquement.

- Tirez pour ouvrir la porte et sortez le linge.

Respectez la section "Après chaque lavage ou séchage".

# LAVAGE ET SECHAGE

## Après chaque lavage ou séchage

- Ouvrez la porte **en grand**.

 Risque de brûlure dû au métal chaud.

Le capuchon métallique à l'intérieur du hublot est chaud après le séchage.

Ne touchez pas l'embout métallique.

- Sortez le linge.

Lors du prochain lavage ou séchage, le linge restant peut rétrécir, déteindre ou être endommagé.

N'oubliez pas de linge dans le tambour.

- Contrôlez qu'aucun corps étranger n'est resté coincé dans le joint d'étanchéité de la porte. Après le séchage, retirez les peluches du joint d'étanchéité et du hublot.

**Conseil :** Laissez la porte entrouverte pour que le tambour puisse sécher.

- Tournez le sélecteur de programme sur la position .

**Conseil :** Laissez le tiroir à produits entrouvert pour qu'il puisse sécher.

## Programme Rinçage conduits

Lors du séchage, des peluches peuvent se former et se déposer tant dans le tambour que dans la cuve de bain lessiviel. Pour éviter que des peluches provenant par ex. de textiles sombres ne se déposent sur d'autres textiles, par ex. sur des textiles clairs, au lavage suivant ou qu'elles ne bouchent le lave-/sèche-linge, elles peuvent être évacuées par rinçage.

N'utilisez pas le programme *Rinçage conduits* pour rincer des textiles. Assurez-vous qu'aucun textile ne se trouve dans le tambour.

- Tournez le sélecteur sur le programme *Rinçage conduits*.

N'utilisez pas de lessive.

- Effleurez la touche *Départ/Ajouter du linge*.

Les peluches sont rincées au bout de quelques minutes.

- Enlevez les peluches résiduelles du joint d'étanchéité de la porte et du hublot.

- Désactivez le lave-/sèche-linge.

# Modifier le déroulement de programme

## Modifier un programme (sécurité enfants)

Il n'est pas possible de modifier le programme, la température, la vitesse d'essorage ou les options sélectionnées après le démarrage. Cela permet d'éviter toute manipulation involontaire, par exemple par des enfants.

Si le lave-/sèche-linge est éteint pendant que le programme est en cours, la fonction de veille n'éteindra pas complètement le lave-/sèche-linge après 15 minutes. Il se peut qu'il y ait encore de l'eau dans le tambour, les fonctions de sécurité sont donc toujours actives.

## Annuler le programme

Vous pouvez annuler un programme de lavage à tout moment après le démarrage du programme.

- Tournez le sélecteur de programme sur la position .
- Tournez le sélecteur de programme sur *Coton*.

L'écran affiche :



- Effleurez la touche sensitive *OK*.

- pendant le lavage :

Le lave-/sèche-linge pompe la lessive disponible et le programme de lavage est interrompu.

- pendant le séchage :

Le lave-/sèche-linge refroidit le linge avant de déverrouiller la porte.

## Décharger le linge

- Attendez jusqu'à ce que le symbole  s'éteigne à l'écran et que la porte se déverrouille.
- Tirez pour ouvrir la porte et sortez le linge.

## Sélectionner un autre programme

- Fermez la porte.
- Sélectionnez le programme souhaité.
- Ajoutez de la lessive dans le tiroir à produits, si nécessaire.
- Effleurez la touche *Départ/Ajouter du linge*.

Le programme démarre.

## Interruption du programme

- Tournez le sélecteur de programme sur la position .

Le programme est interrompu.

- Pour continuer, tournez le sélecteur de programme sur la position du programme de lavage lancé.



- Effleurez la touche sensitive .

L'écran affiche :



- Validez en effleurant la touche sensitive *OK*.

**Conseil :** Si  Non modifiable apparaît à l'écran, le sélecteur de programmes est dans une mauvaise position.

## Modifier le déroulement de programme

 Risque de surchauffe à cause de linge chaud.

Le linge chaud peut s'enflammer. N'éteignez jamais le lave-/sèche-linge pendant le programme de séchage, à moins de sortir immédiatement toutes les pièces de linge et de les étaler de manière à ce que la chaleur puisse se dissiper.

### Attention :

Une fois le programme démarré, le lave-/sèche-linge ne peut plus détecter les variations de charge.

Après un ajout ou un retrait de linge, le lave-linge part donc toujours du principe que la quantité maximale a été chargée.

L'ajout ou le retrait de linge n'est pas possible dans les cas suivants :

- la température du bain lessiviel est supérieure à 55 °C,
- le niveau d'eau dans le tambour dépasse une certaine valeur.

### Ajouter du linge - AddLoad

Lors des premières minutes qui suivent le démarrage du programme, vous pouvez ajouter ou retirer du linge.

Il est possible à tout moment d'ajouter ou de retirer du linge, tant que le symbole  ne s'affiche pas à l'écran.

- Effleurez la touche sensitive *Départ/ Ajouter du linge*.

L'écran affiche :

 Patientez

- Patientez jusqu'à ce que l'écran suivant apparaisse :

 Ouvert, porte possib

- Ouvrez la porte.
- Ajoutez ou retirez du linge.
- Fermez la porte.
- Effleurez la touche sensitive *Départ/ Ajouter du linge*.

Le programme continue.



## Démarrage différé

Le démarrage différé vous permet de reporter le départ du programme.

Cette fonction est disponible lorsque le réglage SmartGrid est désactivé.

Vous pouvez régler les heures dans un intervalle compris entre 00 et 24. Vous pouvez régler les minutes par paliers de 15 minutes, dans un intervalle compris entre 00 et 45.

## Configurer un départ différé

- Effleurez la touche sensitive .

L'écran affiche :



- Réglez les heures via les touches sensibles  $\nabla$  et  $\blacktriangle$ . Confirmez avec la touche sensitive OK.

L'affichage se modifie :



- Réglez les minutes via les touches sensibles  $\nabla$  et  $\blacktriangle$ . Confirmez avec la touche sensitive OK.

**Conseil :** Si vous laissez le doigt sur les touches sensibles  $\nabla$  et  $\blacktriangle$ , les valeurs défileront automatiquement en ordre croissant ou décroissant.

## Supprimer le départ différé

Il est possible de supprimer un départ différé avant le démarrage du programme.

- Effleurez la touche sensitive .

Le délai de départ différé s'affiche à l'écran.

- À l'aide des touches sensibles  $\nabla$  et  $\blacktriangle$ , configurez une durée de 00:00 h. Confirmez avec la touche sensitive OK.

Le délai de départ différé sélectionné a été effacé.

Si le programme a déjà commencé, annulez-le pour pouvoir modifier ou supprimer le délai de départ différé.

## Modification du démarrage différé

Il est possible de modifier un départ différé avant le démarrage du programme.

- Effleurez la touche sensitive .
- Modifiez le délai qui s'affiche puis confirmez en effleurant la touche sensitive OK.

# Démarrage différé/SmartStart

## SmartStart

La fonction SmartStart vous permet de définir une plage horaire durant laquelle votre lave-/sèche-linge démarre automatiquement. L'enclenchement s'effectue via un signal, envoyé par exemple par votre fournisseur d'énergie lorsque le tarif d'électricité est le plus attractif.

Cette fonction est disponible lorsque le réglage SmartGrid est activé.

Vous pouvez définir une plage horaire entre 15 minutes et 24 heures. Pendant cette période, le lave-/sèche-linge attend le signal du fournisseur d'énergie. En l'absence de signal pendant la plage définie, le lave-/sèche-linge démarre automatiquement le programme.

## Définir une plage horaire

Si vous avez activé SmartGrid dans les paramètres, SmartStart ds remplace Départ dans à l'écran après avoir effleuré la touche sensitive . Pour de plus amples informations, consultez le chapitre " Réglages", section "SmartGrid".

Le déroulement correspond au réglage du temps du démarrage différé.

- Réglez les heures avec les touches sensibles  $\vee$  et  $\wedge$  et validez avec la touche sensitive OK.

Les heures sont enregistrées et le bloc minutes est en surbrillance.

- Réglez les minutes avec les touches sensibles  $\vee$  et  $\wedge$  et validez avec la touche sensitive OK.
- Effleurez la touche *Départ/Ajouter du linge* pour lancer le programme avec SmartStart.

L'écran affiche :



## Nettoyer la carrosserie et le bandeau

⚠ Risque d'électrocution dû à la tension réseau.

Lorsque le lave-/sèche-linge est hors tension, la tension du réseau est tout de même présente.

Débranchez le lave-/sèche-linge avant tout nettoyage ou entretien de l'appareil.

⚠ Dommages provoqués par la pénétration d'eau.

En raison de la pression d'un jet d'eau, de l'eau peut pénétrer dans le lave-/sèche-linge et endommager les composants.

N'aspergez jamais le lave-/sèche-linge avec un jet d'eau.

⚠ Dommages provoqués par des détergents.

Les détergents contenant des solvants, produits abrasifs, produits pour vitres ou nettoyants multi-usages risquent d'endommager les surfaces en plastique et autres composants.

N'utilisez pas ces détergents.

- Nettoyez la carrosserie et le bandeau avec un détergent doux ou de l'eau savonneuse. Séchez ensuite avec un chiffon doux.
- Nettoyez le tambour avec un produit de lavage spécial inox.

## Nettoyer le tiroir à produits

L'utilisation de produits de lessive liquide associée à des lavages à basse température favorise la formation de germes dans le tiroir à produits.

- Pour des raisons d'hygiène, nettoyez régulièrement l'ensemble du tiroir à produits.

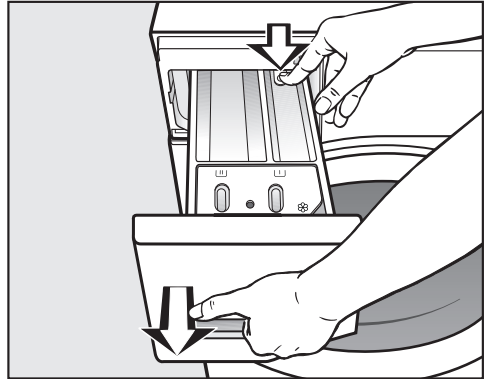

- Ouvrez le tiroir à produits jusqu'à la butée, pressez le bouton de déverrouillage et sortez entièrement le tiroir à produits.
- Nettoyez le tiroir à produits à l'eau chaude.

# Nettoyage et entretien

## Nettoyage du siphon et du canal

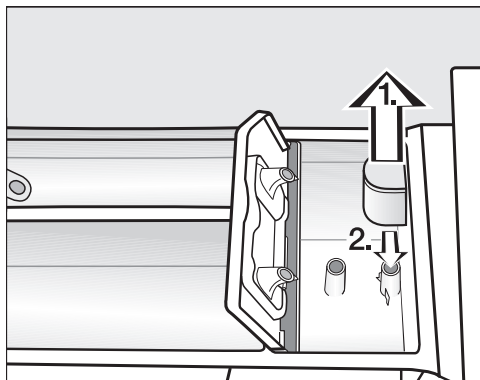

- Retirez le siphon du compartiment  et nettoyez-le à l'eau courante chaude.
- Nettoyez la conduite sur laquelle le siphon est fixé.
- Remettez siphon en place sur le tube.

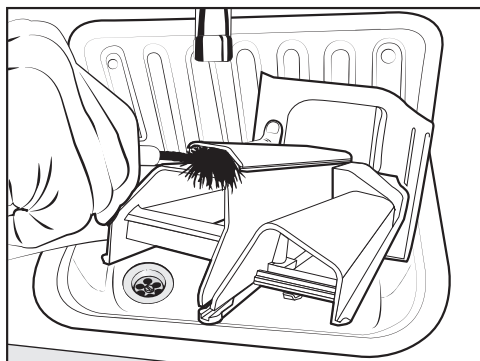

- Nettoyez le canal de l'adoucissant avec de l'eau chaude et une brosse.

L'amidon a tendance à coller.  
Après plusieurs utilisations d'amidon,  
nettoyez soigneusement le siphon.

## Nettoyage du logement du tiroir à produits

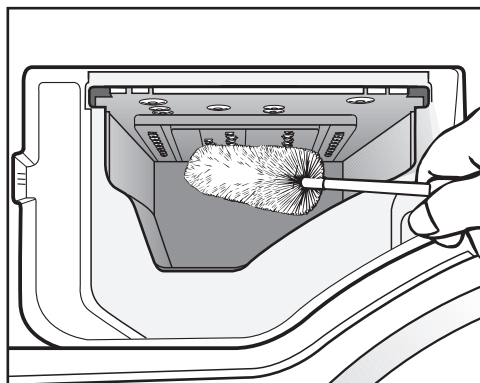

- A l'aide d'un goupillon, éliminez les résidus de produit de lessive et les dépôts calcaires des tuyères du tiroir à produits.
- Remplacez le tiroir à produits.

**Conseil :** laissez le tiroir à produits ouvert pour qu'il puisse sécher.

## Nettoyer le hublot

- Nettoyez de temps en temps la partie intérieure du hublot ainsi que le capuchon métallique sur le hublot avec un détergent doux ou de l'eau savonneuse.
- Séchez ces deux éléments avec un chiffon doux.

## Nettoyage du tambour

Les lavages à basse température et/ou avec de la lessive liquide risquent de provoquer la formation de moisissures et de mauvaises odeurs à l'intérieur du lave-/sèche-linge. Nettoyez le lave-/sèche-linge avec le programme Nettoyage machine. Le nettoyage doit être effectué au plus tard après que le message Info Hygiène s'affiche sur l'écran.

## Nettoyer le filtre d'arrivée d'eau

Le lave-/sèche-linge est équipé d'un filtre destiné à protéger l'électrovanne d'arrivée d'eau. Le filtre placé à l'extrémité du tuyau d'arrivée d'eau doit être contrôlé environ tous les six mois. Ce délai doit être raccourci en cas de coupures d'eau fréquentes.

- Fermez le robinet d'eau.
- Dévissez le tuyau d'arrivée d'eau du robinet.

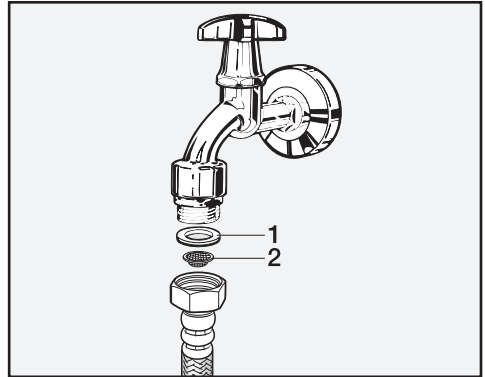

- Retirez le joint de caoutchouc **1** de son logement.
- Maintenez l'extrémité libre du tuyau d'arrivée d'eau tournée vers le bas. Le filtre en matière synthétique **2** se détache.
- Nettoyez le filtre en matière synthétique.
- Le remontage s'effectue dans l'ordre inverse.
- Revissez fermement le raccord fileté sur le robinet et ouvrez ce dernier. En cas de fuite d'eau, resserrez le raccord.

Le filtre à impuretés **doit** être remis en place une fois nettoyé.

## En cas d'anomalie

Vous pouvez remédier vous-même à la plupart des anomalies ou pannes qui peuvent se produire au quotidien. Dans bon nombre de cas, vous économiserez ainsi du temps et de l'argent car vous n'aurez pas besoin de faire appel au SAV.

Sur [www.miele.com/service](http://www.miele.com/service), vous trouverez des informations sur l'aide au dépannage.









Les tableaux suivants vous aideront à déceler la cause d'un défaut ou d'une anomalie et à y remédier.

Certaines des instructions à l'écran sont sur plusieurs lignes ; pour les lire dans leur intégralité, effleurez les touches sensibles ∨ ou ∧.

### Impossible de démarrer un programme

Problème	Cause et dépannage
<b>Le panneau de commande reste sombre.</b>	Le lave-/sèche-linge n'est pas sous tension. <ul style="list-style-type: none"><li>■ Vérifiez si la fiche est branchée.</li><li>■ Vérifiez si le(s) disjoncteur(s) est(ont) en bon état.</li></ul>
	Le lave-/sèche-linge s'est déclenché automatiquement pour des raisons d'économie d'énergie. <ul style="list-style-type: none"><li>■ Allumez à nouveau le lave-/sèche-linge en tournant le sélecteur de programme.</li></ul>
<b>L'écran vous demande d'entrer un code.</b>	Le code est activé. <ul style="list-style-type: none"><li>■ Entrez le code et validez-le. Désactivez le code si ce message ne doit pas apparaître la prochaine fois que vous enclencherez l'appareil.</li></ul>
<b>L'écran affiche :</b> ⚠ SAV 🖐 verrouillage porte anomalie F34	La porte n'est pas correctement fermée. Le verrouillage de porte ne s'est pas enclenché. <ul style="list-style-type: none"><li>■ Fermez à nouveau la porte.</li><li>■ Relancez le programme.</li><li>■ Si le message d'erreur réapparaît ensuite, appelez le service après-vente.</li></ul>

## Message d'anomalie après une annulation de programme

Problème	Cause et dépannage
 Arrivée d'eau voir 	<p>L'arrivée d'eau est bloquée ou fonctionne mal.</p> <ul style="list-style-type: none"> <li>■ Contrôlez si le robinet d'eau est ouvert à fond.</li> <li>■ Contrôlez si le tuyau d'arrivée d'eau fait un coude.</li> <li>■ Contrôlez si la pression d'eau est trop faible.</li> </ul> <p>Le filtre dans l'arrivée d'eau est obstrué.</p> <ul style="list-style-type: none"> <li>■ Nettoyez le filtre.</li> </ul>
 Vidange voir 	<p>La vidange est bloquée ou fonctionne mal. Le tuyau de vidange est placé trop haut.</p> <ul style="list-style-type: none"> <li>■ Nettoyez le filtre et la pompe de vidange.</li> <li>■ Vérifiez si la hauteur maximale de refoulement de 1 m est dépassée.</li> </ul>
 Aquasécurité. Fermer  SAV 	<p>Le système Aquasécurité s'est déclenché.</p> <ul style="list-style-type: none"> <li>■ Fermez le robinet d'eau.</li> <li>■ Appelez le SAV.</li> </ul>
 SAV  défaut F	<p>Une panne est survenue.</p> <ul style="list-style-type: none"> <li>■ Débranchez le lave-/sèche-linge du réseau électrique. Débranchez la fiche secteur de la prise de courant ou déconnectez le(s) disjoncteur(s) de l'installation électrique.</li> <li>■ Patientez <b>au moins 2 minutes</b> avant de raccorder à nouveau le lave-/sèche-linge.</li> <li>■ Réactivez le lave-/sèche-linge.</li> <li>■ Lancez à nouveau le programme.</li> <li>■ Si le message d'erreur réapparaît ensuite, appelez le service après-vente.</li> </ul>

Pour effacer le message d'anomalie, positionnez le sélecteur sur  et éteignez le lave-/sèche-linge.

# En cas d'anomalie

## Message d'erreur après la fin du programme

Message	Cause et dépannage
<b>i</b> Vérifier filtre + buse	Les pompes sont encrassées. <ul style="list-style-type: none"><li>■ Nettoyez les pompes comme l'indique le chapitre "Que faire si ... ?", section "Ouvrir la porte en cas de vidange obstruée et/ou de panne de courant".</li><li>■ Après le nettoyage, lancez à nouveau un programme de lavage.</li></ul>
	Le gicleur situé en haut dans l'ouverture de chargement de la porte est obstrué par des peluches. <ul style="list-style-type: none"><li>■ Enlevez les peluches avec les doigts. N'utilisez pas d'outils coupants.</li><li>■ Après le nettoyage, lancez à nouveau un programme de lavage.</li></ul>
	Si le message d'anomalie persiste, contactez le SAV. Vous pouvez continuer à utiliser le lave-/sèche-linge mais ses fonctions sont limitées.
<b>i</b> Vérifier charge	Il n'y a pas de linge dans le tambour.
	La quantité de linge est trop faible. Le linge est encore humide car l'humidité résiduelle du linge n'est pas mesurable. <ul style="list-style-type: none"><li>■ À l'avenir, utilisez un programme avec un <i>Temps de séchage</i> pour sécher de faibles quantités de linge.</li></ul>
	La quantité de linge était trop importante pour le programme de séchage sélectionné. <ul style="list-style-type: none"><li>■ Respectez la capacité de charge maximale indiquée à la section "Tableau des programmes".</li></ul>
<b>i</b> Démarrez le programme "Rinçage conduits"	Le programme <i>Rinçage conduits</i> n'a pas été utilisé pendant plus longtemps. <ul style="list-style-type: none"><li>■ Démarrez le programme <i>Rinçage conduits</i> comme l'indique le chapitre "Lavage et séchage", section "Programme Rinçage conduits".</li></ul>

Les messages s'affichent en fin de programme ou lors de l'enclenchement du lave-linge séchant et doivent être validés avec la touche sensitive OK.





## Message d'erreur après la fin du programme

Message	Cause et dépannage
<b>i</b> Ajuster le lave-linge	<p>Le défroissage en fin de programme n'a pas fonctionné.</p> <ul style="list-style-type: none"><li>■ Vérifiez si le lave-/sèche-linge est bien d'aplomb comme décrit au chapitre "Installation", section "Ajustement".</li><li>■ Contrôlez si la hauteur maximale de refoulement de 1,0 m n'est pas dépassée.</li></ul>
	<p>Si le message d'anomalie persiste, contactez le SAV. Vous pouvez continuer à utiliser le lave-/sèche-linge mais ses fonctions sont limitées.</p>
<b>i</b> Info Hygiène : Utiliser au moins le programme 75°C ou "Nettoyage machine"	<p>Aucun programme de lavage à plus de 60 °C n'a été effectué depuis longtemps.</p> <ul style="list-style-type: none"><li>■ Pour éviter la formation de moisissures et de mauvaises odeurs dans le lave-/sèche-linge, lancez le programme <i>Nettoyage machine</i> en utilisant le nettoyant pour machine Miele ou une lessive universelle en poudre.</li></ul>

Les messages s'affichent en fin de programme ou lors de l'enclenchement du lave-linge séchant et doivent être validés avec la touche sensitive OK.

## En cas d'anomalie

### Problèmes d'ordre général avec le lave-linge séchant

Problème	Cause et dépannage
<b>Le lave-linge séchant vibre fortement pendant l'essorage.</b>	Les pieds de l'appareil ne sont pas bien réglés et ne sont pas bloqués. ■ Ajustez l'appareil de sorte qu'il soit bien d'aplomb et bloquez les pieds.
<b>Bruits de pompe inhabituels.</b>	Il ne s'agit pas d'une anomalie. Les bruits d'aspiration en début et en fin de vidange sont normaux.
<b>Bruits d'essorage pendant le séchage.</b>	Il ne s'agit pas d'une anomalie. Le séchage implique aussi de l'essorage (thermo-essorage).
<b>Le lave-linge séchant n'a pas essoré le linge comme d'habitude, celui-ci est encore trempé.</b>	Un balourd trop important a été détecté lors de l'essorage final et la vitesse d'essorage a été automatiquement réduite. ■ Pour que le linge se répartisse mieux dans le tambour, chargez toujours des pièces de linge de différentes tailles.
<b>Une quantité importante de résidus de lessive reste dans le bac à produits.</b>	La pression d'eau est insuffisante. ■ Nettoyez les filtres d'arrivée d'eau. ■ Sélectionnez l'option <i>Hydro plus</i> .
	Les détergents en poudre combinés avec des adoucisseurs d'eau ont tendance à coller. ■ Nettoyez le tiroir à produits et versez à l'avenir d'abord la lessive, puis l'adoucisseur d'eau.
<b>De l'eau reste dans le bac à adoucissant, à côté de la capsule.</b>	La touche sensitive  n'a pas été activée ou la capsule vide n'a pas été extraite après la dernière lessive. ■ Lors de la prochaine utilisation de la capsule, veillez à ce que la touche sensitive  soit activée. ■ Sortez et éliminez la capsule après chaque lessive.
	La conduite d'évacuation du bac à produits, dans laquelle est insérée la capsule, est obstruée. ■ Nettoyez la conduite.

## Problèmes d'ordre général avec le lave-linge séchant

Problème	Cause et dépannage
<b>L'adoucissant n'est pas complètement entraîné ou il reste trop d'eau dans le compartiment</b> ⊗.	Le tube d'aspiration n'est pas correctement en place ou est obstrué. ■ Nettoyez le tube d'aspiration, voir chapitre "Nettoyage et entretien", paragraphe "Nettoyer le tiroir à produits".
<b>Il y a encore du liquide dans la capsule à la fin du programme.</b>	La conduite d'évacuation du tiroir à produits, dans laquelle est insérée la capsule, est obstruée. ■ Nettoyez la conduite.
	Il ne s'agit pas d'une anomalie. Pour des raisons techniques, il reste un peu d'eau dans la capsule.
<b>Une langue étrangère s'affiche.</b>	Une autre langue a été sélectionnée sous "Réglages", "Langue 🚩". ■ Sélectionnez la langue souhaitée.
	Le symbole de drapeau vous servira de repère.
<b>L'écran est sombre.</b>	L'écran s'éteint automatiquement afin d'économiser de l'énergie (mode veille). ■ Pressez une touche. Le mode veille est désactivé.
<b>Plusieurs durées restantes sont indiquées sur l'écran.</b>	L'affichage du temps restant résulte d'un processus d'apprentissage et s'adapte continuellement à vos habitudes de lavage et de séchage.

## En cas d'anomalie

### Problèmes d'ordre général avec le lave-linge séchant

Problème	Cause et dépannage
<b>De la mousse s'échappe du bac à produits pendant le programme <i>Rinçage conduits</i>.</b>	<p>Il reste des résidus de produit du dernier lavage dans la cuve.</p> <ul style="list-style-type: none"><li>■ Effectuez toujours le bon dosage de lessive.</li><li>■ Respectez les indications de dosage figurant sur l'emballage du produit.</li></ul>
<b>À la fin du programme <i>Rinçage conduits</i>, il reste de la mousse dans le tambour.</b>	<p>Le programme <i>Rinçage conduits</i> permet également de rincer les résidus de lessive présents dans la cuve. De la mousse peut ainsi se former.</p> <ul style="list-style-type: none"><li>■ Utilisez régulièrement le programme <i>Rinçage conduits</i> pour que les résidus de lessive ne puissent pas se déposer dans la cuve.</li></ul>
<b>À la fin du programme <i>Rinçage conduits</i>, il reste des peluches dans le tambour.</b>	<p>Vous n'avez pas utilisé le programme <i>Rinçage conduits</i> depuis longtemps.</p> <ul style="list-style-type: none"><li>■ Retirez les peluches du tambour.</li><li>■ Utilisez régulièrement le programme <i>Rinçage conduits</i>.</li></ul>
<b>Le lave-linge séchant dégage une odeur.</b>	<p>L'info hygiène n'a pas été prise en compte. Aucun programme de lavage à plus de 60 °C n'a été effectué depuis longtemps.</p> <ul style="list-style-type: none"><li>■ Pour éviter la formation de moisissures et de mauvaises odeurs dans le lave-linge séchant, lancez le programme <i>Nettoyage machine</i> en utilisant le nettoyant pour machine Miele ou une lessive universelle en poudre.</li></ul>
	<p>La porte et le bac à produits ont été fermés après le lavage.</p> <ul style="list-style-type: none"><li>■ Laissez la porte et le bac à produits entrouverts pour qu'ils puissent sécher.</li></ul>

## Résultat de lavage insatisfaisant

Problème	Cause et dépannage
<b>Les textiles foncés venant d'être lavés présentent des résidus blanchâtres, semblables à de la lessive.</b>	<p>La lessive contient des composants non solubles (zéolithes) pour adoucir l'eau, qui adhèrent au linge.</p> <ul style="list-style-type: none"><li>■ Une fois le linge sec, essayez d'enlever les résidus avec une brosse.</li><li>■ A l'avenir, lavez les textiles foncés avec une lessive ne contenant pas de zéolithes, ce qui est en général le cas des produits liquides.</li><li>■ Lavez les textiles en programme <i>Textiles foncés</i>.</li></ul>
<b>Le linge a été lavé avec un produit de lessive liquide mais n'est pas propre.</b>	<p>La lessive liquide ne contient pas d'agent de blanchiment. Les taches de fruit, de café ou de thé ne sont donc pas toujours éliminées.</p> <ul style="list-style-type: none"><li>■ Utilisez le système à 2 phases de Miele. L'ajout ciblé de UltraPhase 2 pendant le processus de lavage permet d'éliminer efficacement les taches.</li><li>■ Utilisez de la lessive en poudre contenant un agent de blanchiment.</li></ul>
<b>Des résidus gris élastiques adhèrent au linge lavé.</b>	<p>Vous avez utilisé trop peu de lessive. Le linge présentait de nombreuses taches de graisse (huiles, pommades).</p> <ul style="list-style-type: none"><li>■ Pour du linge présentant ce type de taches, utilisez davantage de lessive ou une lessive liquide.</li><li>■ Avant le prochain lavage, lancez le programme <i>Nettoyage machine</i> en utilisant le nettoyant pour machine Miele ou une lessive universelle en poudre.</li></ul>

## En cas d'anomalie

### Résultat de séchage non satisfaisant

Problème	Cause et dépannage
<b>Après séchage, le linge est trop humide et le message suivant apparaît à l'écran :</b> Vérifier charge	<p>La charge est trop faible. L'électronique n'a pas pu mesurer correctement le taux d'humidité résiduelle.</p> <ul style="list-style-type: none"><li>■ Redémarrez le programme et sélectionnez un <i>Temps de séchage</i> à la place d'un palier de séchage.</li><li>■ À l'avenir, utilisez un programme avec un <i>Temps de séchage</i> pour sécher de faibles quantités de linge.</li></ul>
	<p>Un anneau de linge s'est formé pendant l'essorage, car la répartition du linge n'était pas équilibrée.</p> <p>Un anneau de linge s'est formé pendant l'essorage thermique, car le linge était trop humide ou la vitesse d'essorage choisie était trop élevée.</p> <ul style="list-style-type: none"><li>■ Ouvrez la porte et séparez les pièces de linge.</li><li>■ Redémarrez le programme de séchage avec une vitesse d'essorage moins élevée ou sélectionnez un <i>Temps de séchage</i> à la place d'un palier de séchage.</li></ul>
<b>Le linge semble encore humide après le séchage.</b>	<p>L'option <i>Défroissage</i> était sélectionnée.</p> <ul style="list-style-type: none"><li>■ Enlevez le linge et suspendez-le sur des cintres pour qu'il finisse de sécher.</li></ul>
	<p>Le linge chaud semble plus humide.</p> <ul style="list-style-type: none"><li>■ Étendez le linge pour que la chaleur résiduelle puisse s'échapper.</li></ul>
<b>Le linge est trop humide ou trop sec après séchage.</b>	<p>L'humidité résiduelle souhaitée se trouve entre deux paliers de séchage.</p> <ul style="list-style-type: none"><li>■ Si besoin, modifiez les paliers de séchage comme indiqué au chapitre "Réglages", paragraphe "Paliers de séchage".</li></ul>
<b>Il y a de l'eau dans le tambour après séchage.</b>	<p>La vidange ne s'effectue pas correctement.</p> <ul style="list-style-type: none"><li>■ Nettoyez le filtre et la pompe de vidange comme décrit au paragraphe "Ouverture de la porte en cas de vidange obstruée et/ou de panne de courant" et vérifiez la hauteur de vidange.</li></ul>

## La porte ne s'ouvre pas

Problème	Cause et dépannage
<p><b>Impossible d'ouvrir la porte pendant le déroulement du programme.</b></p>	<p>La porte est verrouillée pendant le déroulement du programme.</p> <ul style="list-style-type: none"> <li>■ Suivez la description au chapitre "Modifier le déroulement du programme", section "Ajouter du linge".</li> </ul> <p>Il y a de l'eau dans le tambour et le lave-/sèche-linge ne peut pas vidanger.</p> <ul style="list-style-type: none"> <li>■ Nettoyez le filtre de vidange et la pompe de vidange comme expliqué dans la section "Déverrouillage manuel de porte en cas de vidange obstruée et/ou de panne de courant".</li> </ul> <p>Le niveau d'eau est trop élevé dans le tambour.</p> <ul style="list-style-type: none"> <li>■ Interrompez le programme. Le lave-/sèche-linge vidange l'eau.</li> </ul>
<p><b>À la fin du programme ou après une annulation de programme, le message suivant s'affiche :</b> Refroid. final</p>	<p>Pour des raisons de sécurité, la porte ne peut pas être ouverte si la température dans le tambour excède 55 °C pendant le lavage ou 70 °C pendant le séchage.</p> <ul style="list-style-type: none"> <li>■ Attendez jusqu'à ce que la température dans le tambour soit descendue et que l'affichage s'éteigne à l'écran.</li> </ul>
<p><b>L'écran affiche :</b> SAV  déverrouil. porte anomalie F35</p>	<p>La serrure de porte est bloquée.</p> <ul style="list-style-type: none"> <li>■ Appelez le SAV.</li> </ul>

## En cas d'anomalie

### Déverrouillage manuel de porte en cas de vidange obstruée et/ou de panne de courant

- Désactivez le lave-linge séchant.

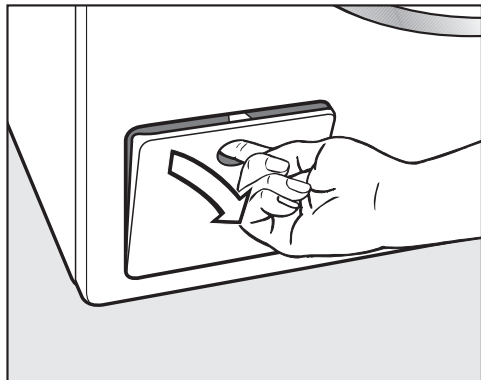

- Ouvrez la trappe d'accès à la pompe à lessive.

### Vidange obstruée

Si la vidange est obstruée, le lave-/sèche-linge peut contenir une grande quantité d'eau.

 Risque de brûlures dû au bain lessiviel chaud.

Si le lavage a eu lieu peu de temps avant à des températures élevées, l'écoulement de bain lessiviel est chaud.

Vidangez le bain lessiviel avec précaution.

### Vidange

Ne dévissez pas entièrement le filtre à lessive.

- Placez un récipient sous la trappe, par ex. une tôle universelle.

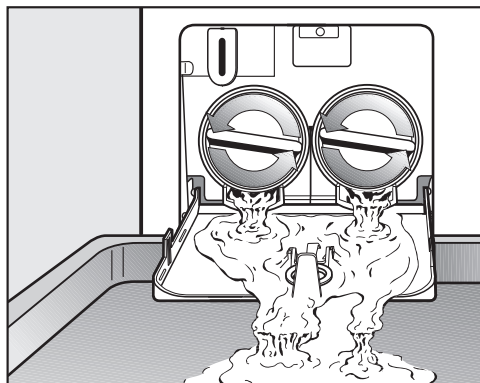

- Desserrez lentement les filtres à lessive jusqu'à ce que de l'eau s'écoule.
- Pour arrêter l'écoulement d'eau, revissez les filtres à lessive.

Dès que l'eau ne coule plus :

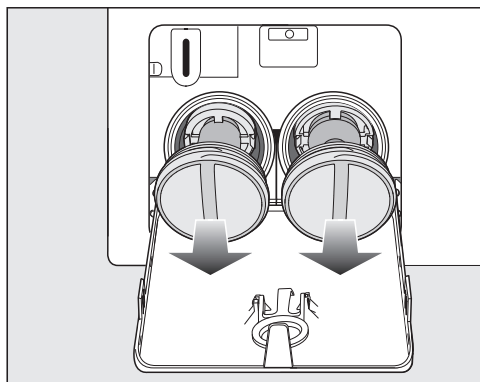

- Dévissez entièrement les filtres à lessive.



### Nettoyer les filtres à lessive

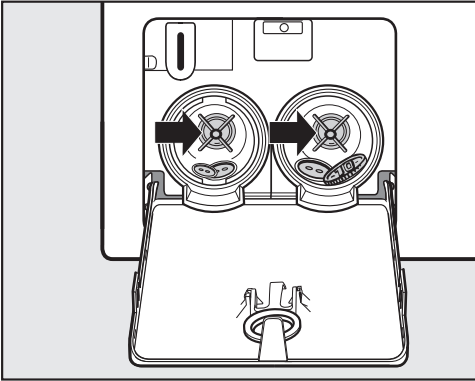

- Nettoyez soigneusement les filtres.
- Vérifiez si la turbine de la pompe de vidange tourne facilement, enlevez les corps étrangers (boutons, pièces de monnaie, etc.) si nécessaire, et nettoyez l'intérieur.

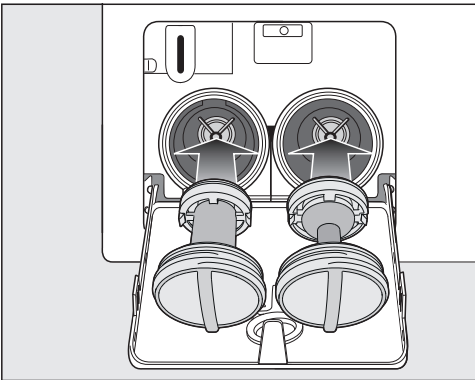

- Remettez les filtres à lessive correctement en place (à droite et à gauche) et serrez-les à fond.

⚠ Risque de dommages dus à l'écoulement d'eau.

Si les filtres à lessive ne sont pas remis en place correctement, de l'eau s'écoule du lave-/sèche-linge.

Remettez les filtres à lessive correctement en place et serrez-les à fond.

### Ouvrir la porte

⚠ Risque de blessure dû au tambour qui tourne.

Ne mettez jamais les mains dans un tambour qui tourne encore, vous risquez de graves blessures.

Assurez-vous que le tambour est à l'arrêt avant de décharger votre linge.

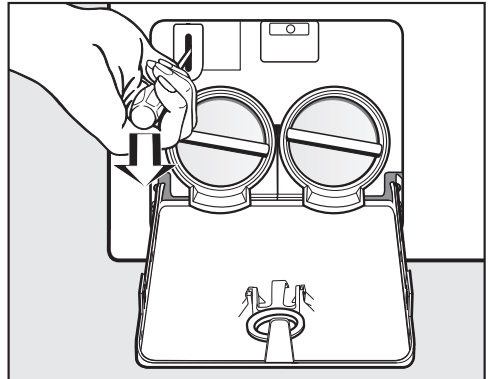

- Déverrouillez la porte à l'aide d'un tournevis.
- Tirez la porte.

Sur [www.miele.com/service](http://www.miele.com/service), vous trouverez des informations relatives à l'aide au dépannage et les pièces de rechange Miele.

## Contact en cas d'anomalies

En cas d'anomalies auxquelles vous n'arrivez pas à remédier vous-même, veuillez vous adresser par exemple à votre revendeur Miele ou au SAV Miele.

Vous pouvez réserver une intervention du SAV Miele en ligne, sur [www.miele.com/service](http://www.miele.com/service).

Les coordonnées du SAV Miele figurent en fin de notice.

Veuillez indiquer au SAV la référence du modèle et le numéro de fabrication (N° fab./SN/N°). Ces deux indications figurent sur la plaque signalétique.

La plaque signalétique est placée au-dessus du hublot à l'intérieur de la porte.

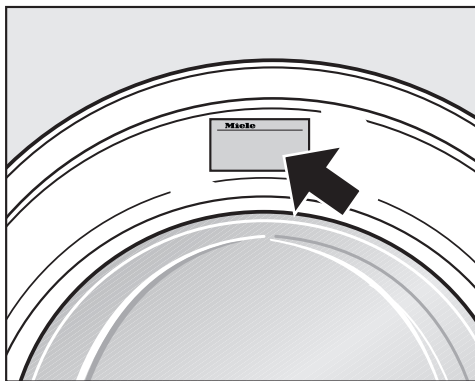

## Garantie

La durée de garantie est de 2 ans.

Pour de plus amples informations, veuillez consulter les conditions de garantie fournies.

## Commander des accessoires

Les accessoires de ce lave-linge séchant sont disponibles chez les revendeurs Miele ou au SAV Miele.

## Base de données EPREL

À partir du 1er mars 2021, des informations sur l'étiquetage énergétique et les exigences en matière d'écoconception seront disponibles dans la base de données européenne sur les produits (EPREL). Pour accéder à la base de données sur les produits, utilisez le lien <https://eprel.ec.europa.eu/>. Vous serez invité(e) à saisir la référence du modèle.

La référence du modèle figure sur la plaque signalétique.

**Miele** Made in xxx

Mod.: XXXxxx

M-Nr.: xxxxxxxx Type: XXxx-X

Nr.: xxxxxxxx

Miele Service  
[www.miele.com/service](http://www.miele.com/service)

# Symboles d'entretien

Lavage	
Les degrés indiqués dans la cuve indiquent la température maximale à laquelle vous pouvez laver les articles.	
	Rythme de lavage normal
	Rythme de lavage doux
	Rythme de lavage très doux
	Lavage à la main
	Non lavable

## Exemple pour la sélection de programme

Programme	Symboles d'entretien
ECO 40-60	
Coton	
Synthétique	
Délicat	
Laine	

Séchage	
	Température normale
	Température réduite
	Séchage en tambour interdit

Repassage au fer et à la calandre	
	env. 200 °C
	env. 150 °C
	env. 110 °C Le repassage à la vapeur peut provoquer des dommages irréversibles.
	Repassage au fer et à la calandre interdit

Nettoyage professionnel	
	Nettoyage avec solvants chimiques. Les lettres correspondent aux produits de nettoyage.
	Nettoyage à l'eau
	Nettoyage chimique interdit

Blanchiment	
	Tous les agents de blanchiment oxydants sont autorisés
	Blanchiment à l'oxygène uniquement
	Blanchiment interdit

# Installation

## Vue de face

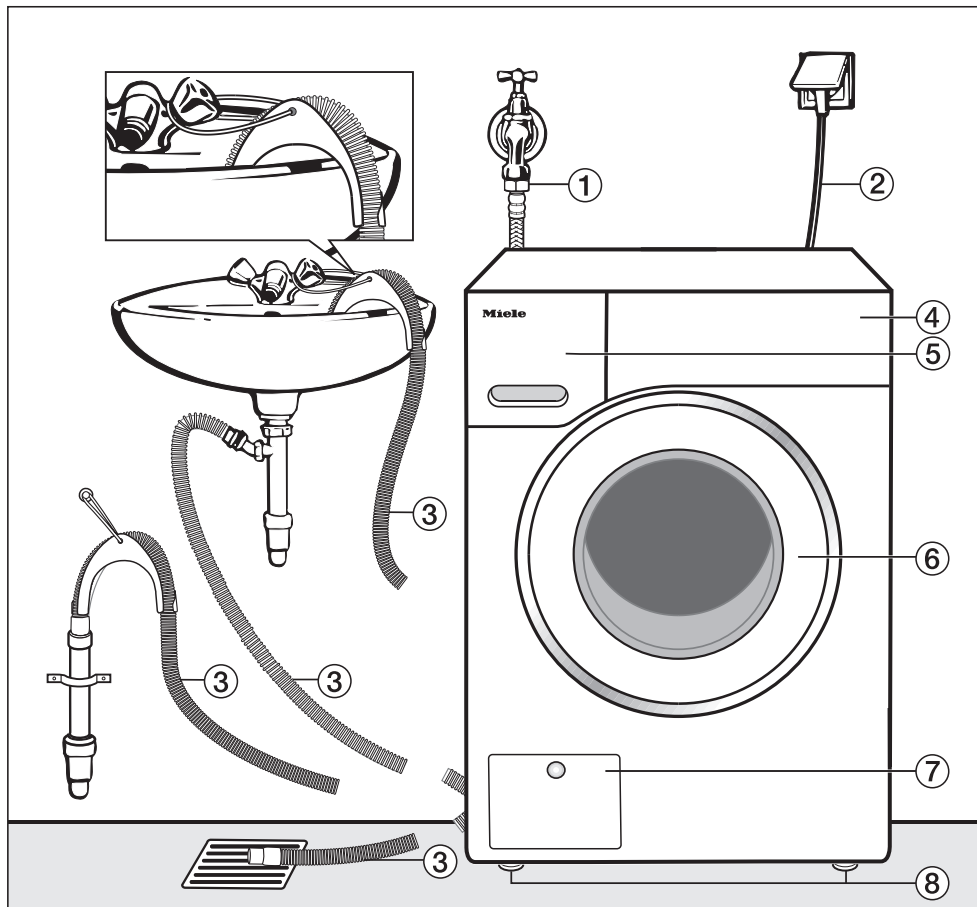

- ① Tuyau d'arrivée d'eau (WPM, Water-Control Metal, tuyau à armature métallique)
- ② Raccordement électrique
- ③ Tuyau de vidange avec crosse pivotante (amovible) et les différentes évacuations possibles de l'eau
- ④ Bandeau de commande
- ⑤ Bac à produits
- ⑥ Porte
- ⑦ Trappe d'accès au filtre de vidange, à la pompe de vidange et au système de déverrouillage d'urgence
- ⑧ 4 pieds réglables en hauteur

## Vue de l'arrière

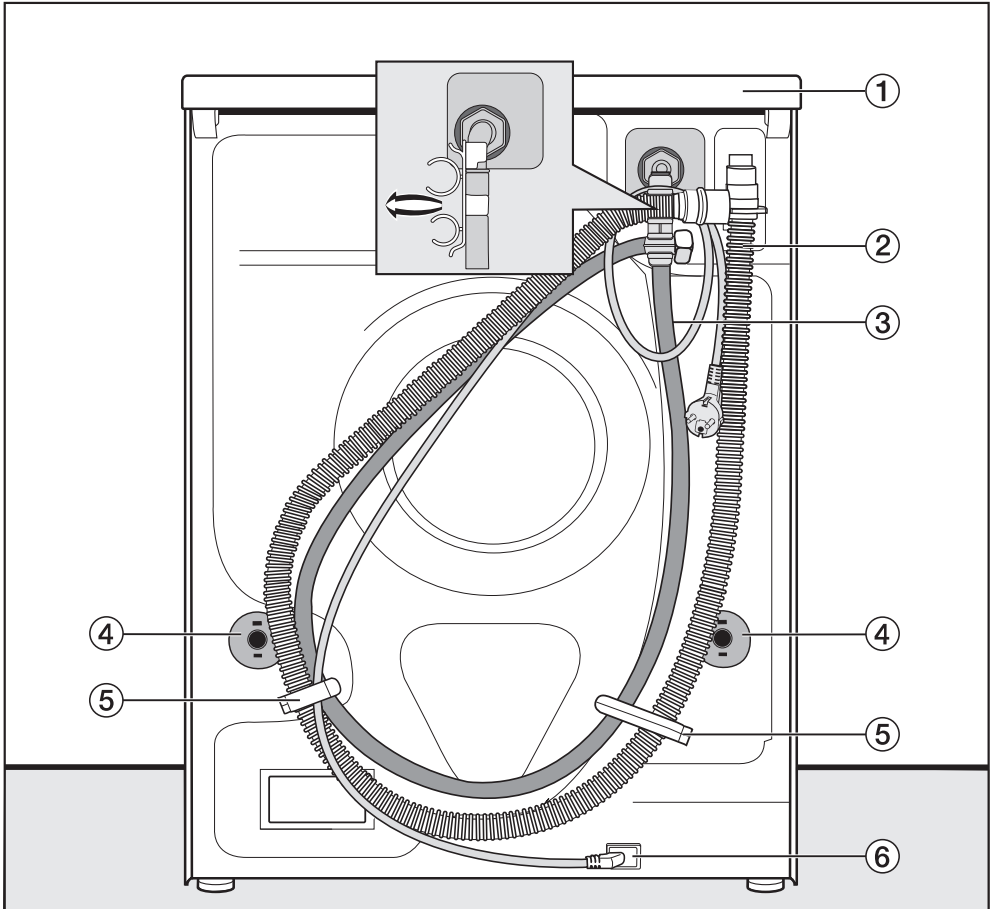

- ① Couvercle en saillie avec poignées de transport
- ② Tuyau de vidange
- ③ Tuyau d'arrivée d'eau
- ④ Sécurités avec tiges de transport
- ⑤ Fixations de transport pour tuyaux d'arrivée d'eau et de vidange
- ⑥ Raccordement électrique

# Installation

## Lieu d'installation

La surface de montage la mieux adaptée est un sol en béton. Contrairement à un plancher en bois ou à un sol "souple", il ne transmet pratiquement pas de vibrations lors de l'essorage.

Attention :

- Installez le lave/sèche-linge bien d'aplomb et veillez à ce qu'il soit stable.
- Évitez d'installer le lave-/sèche-linge sur des revêtements de sol souples, sans quoi l'appareil risque de vibrer pendant l'essorage.

Règles à respecter en cas d'installation sur un plancher en bois :

- Placez le lave/sèche-linge sur une planche en bois (59 x 70 x 3 cm minimum). Ce panneau doit être vissé sur autant de poutres que possibles, et pas uniquement sur les lattes du plancher.

**Conseil :** Installez le lave/sèche-linge si possible dans un angle de la pièce, c'est là que la stabilité du plancher est la meilleure.

⚠ Risque de blessures provoquées par un lave-/sèche-linge non sécurisé.

En cas d'installation sur un socle déjà existant (en béton ou en maçonnerie), le lave-/sèche-linge risque de tomber du socle pendant l'essorage. Sécurisez le lave-/sèche-linge avec un étrier de fixation (accessoire en option).

## Transport du lave-/sèche-linge sur le lieu d'installation

⚠ Risque de blessure provoquée par un couvercle non fixé.

Dans certaines circonstances, la fixation arrière du couvercle peut devenir cassante. Le couvercle peut s'arracher lors du transport.

Veillez à la bonne fixation du couvercle avant de transporter l'appareil.

- Portez le lave-/sèche-linge par les pieds avant et le rebord arrière du couvercle.

## Démonter les sécurités de transport

### Retirer la tige de transport gauche

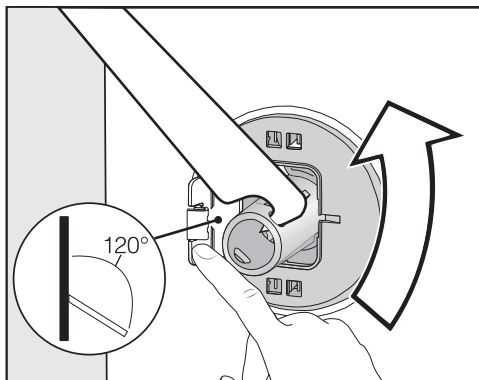

- Appuyez la trappe vers l'extérieur et tournez la tige de transport de gauche de 90° avec la clé à fourche fournie, et

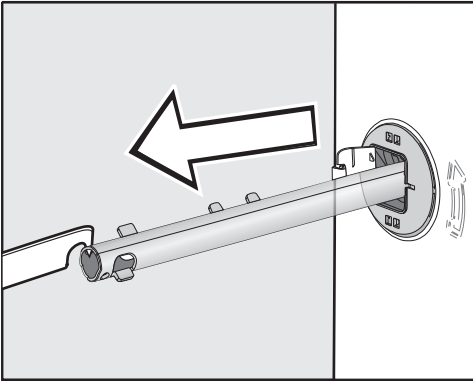

- retirez la tige de transport.

## Retirer la tige de transport droite

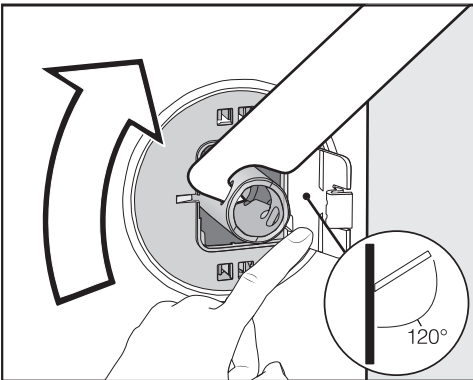

- Appuyez la trappe vers l'extérieur et tournez la tige de transport de gauche de  $90^\circ$  avec la clé à fourche fournie, et

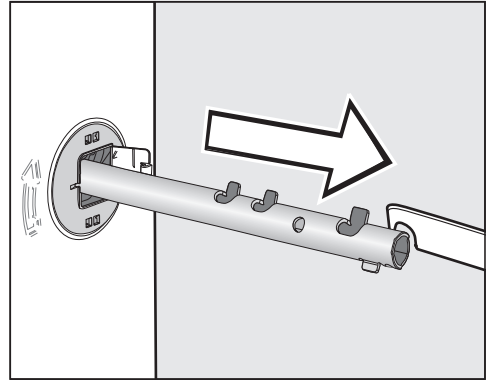

- retirez la tige de transport.

## Boucher les trous

⚠ Risque de blessure au contact des arêtes vives.  
Ne mettez jamais les mains dans des orifices non obstrués, vous risquez de vous blesser.  
Obstruez les orifices après avoir enlevé les sécurités de transport.

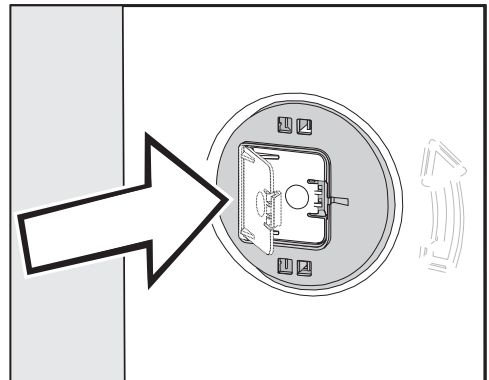

- Appuyez fermement sur les caches jusqu'à ce qu'ils s'enclenchent.

# Installation

## Montage des sécurités de transport

⚠ Dommages liés à un transport incorrect.

Le lave-/sèche-linge peut être endommagé s'il est transporté sans sécurités de transport.

Conservez la sécurité de transport. Elle doit être remontée avant le transport du lave-/sèche-linge (par exemple pour un déménagement).

### Ouvrir les trappes

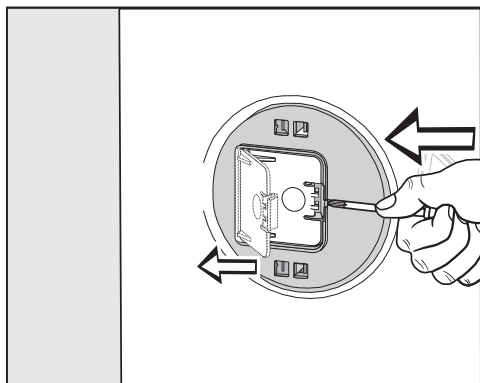

- À l'aide d'un objet pointu, par ex. un tournevis étroit, appuyez contre l'ergot.

La trappe s'ouvre.

### Installer les tiges de transport

- L'installation s'effectue dans l'ordre inverse du démontage.

**Conseil :** Soulevez légèrement le tambour, les tiges de transport peuvent être enfoncées plus facilement.

## Encastrement sous un plan de travail

Le montage et le démontage du jeu d'encastrement\* doivent être effectués par un professionnel.

- Un **jeu d'encastrement\*** est nécessaire. La tôle jointe au jeu d'encastrement vient remplacer le couvercle du lave-/sèche-linge. Le montage de la tôle de protection est indispensable pour des raisons de sécurité électrique.
- L'arrivée et l'évacuation d'eau ainsi que le raccordement électrique doivent être installés à proximité du lave-/sèche-linge et être facilement accessibles.

Des instructions de montage sont jointes au jeu d'encastrement.

\* Accessoires en option



## Ajuster le lave-linge séchant

Le lave-linge séchant doit être bien d'aplomb et reposer sur ses quatre pieds pour pouvoir fonctionner correctement.

Une installation non conforme augmente la consommation d'eau et d'énergie, et le lave-linge séchant risque de se déplacer.

### Dévisage et blocage des pieds par contre-écrou

L'équilibrage du lave-/sèche-linge s'effectue au moyen de ses quatre pieds à visser. La machine quitte l'usine avec les pieds vissés à fond.

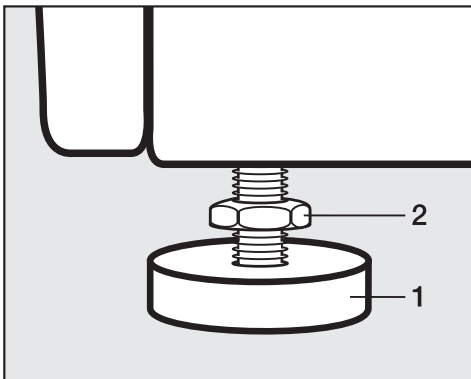

- Desserrez le contre-écrou **2** dans le sens des aiguilles d'une montre au moyen de la clé à fourche fournie. Dévissez le contre-écrou **2** avec le pied **1**.

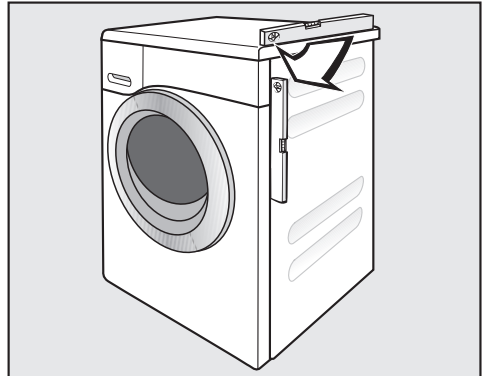

- Vérifiez avec un niveau à bulles que le lave-/sèche-linge est bien d'aplomb.
- Maintenez le pied **1** avec une pince multiprise. Resserrez le contre-écrou **2** contre la carrosserie à l'aide de la clé à fourche.

**⚠** Dommages liés à un lave-/sèche-linge mal ajusté.

Si les pieds ne sont pas bloqués, le lave-/sèche-linge risque de se déplacer.

Serrez les quatre contre-écrous des pieds à fond contre la carrosserie. Vérifiez également que les pieds n'ont pas été dévissés lors de l'ajustement.

# Installation

---

## Le système Aquasécurité

Le système Aquasécurité Miele garantit une protection parfaite contre les dégâts des eaux liés à l'utilisation du lave-linge séchant.

Ce système se compose des éléments suivants :

- le tuyau d'arrivée d'eau
- l'électronique, la protection contre les fuites et la sécurité anti-débordement
- le tuyau de vidange

### Le tuyau d'arrivée d'eau

- Protection contre l'éclatement de la vanne de sécurité

Le tuyau d'arrivée d'eau présente une pression d'éclatement supérieure à 14'000 kPa (140 bars).

- Gaine de protection du tuyau d'arrivée d'eau

Le tuyau d'arrivée d'eau est enveloppé d'une armature métallique tissée telle une "seconde peau" qui le protège des dommages.

## L'électronique et la carrosserie

- Bac collecteur

L'eau s'écoulant suite à des fuites dans le lave-/sèche-linge sera récupérée dans le bac collecteur. Un interrupteur à flotteur ferme les vannes d'arrivée d'eau. Toute arrivée d'eau supplémentaire est bloquée. L'eau se trouvant dans la cuve est vidangée.

- La sécurité anti-débordement

Ce dispositif évite que le lave-/sèche-linge ne déborde suite à une arrivée d'eau incontrôlée. Dès que le niveau d'eau dépasse une certaine hauteur, la pompe de vidange s'enclenche et l'eau est vidangée de manière contrôlée.

### Tuyau de vidange

Le tuyau de vidange est protégé par un système d'aération. Cela permet d'éviter que le lave-linge séchant ne soit vidé par un effet de siphon.

## Arrivée d'eau

 Risque sanitaire et dommages dus à l'arrivée d'eau impropre.

La qualité de l'arrivée d'eau doit satisfaire à la prescription d'eau potable du pays respectif dans lequel est utilisé le lave-linge.

Raccordez toujours le lave-linge à de l'eau potable.

Le lave-/sèche-linge peut être raccordé à une conduite d'eau potable sans clapet antiretour, car sa construction est conforme aux normes DIN applicables.

La pression de l'eau doit être comprise entre 100 kPa et 1'000 kPa. Si la pression est supérieure à 1'000 kPa, l'installation d'un réducteur de pression est indispensable.

Un robinet d'eau avec raccord fileté de 3/4" est nécessaire pour le raccordement. Si vous ne disposez pas d'un robinet d'eau, faites monter le lave-/sèche-linge par un installateur agréé sur le réseau d'eau potable.

Le raccord fileté est sous pression. Vérifiez l'étanchéité du raccordement en ouvrant lentement le robinet d'eau. Modifiez la position du joint et du raccord fileté en cas de fuite d'eau.

Ce lave-/sèche-linge n'est **pas** conçu pour un raccordement à l'eau chaude.

Le filtre placé dans l'écrou fileté à l'extrémité libre du tuyau d'arrivée d'eau protège l'électrovanne d'arrivée d'eau.

Ne retirez pas ce tamis.

## Accessoire : rallonge de tuyau

Un tuyau à gaine métallique de 1,5 m de long est disponible comme accessoire en option auprès de votre agent Miele ou du service après-vente.

## Maintenance

En cas de remplacement, utilisez exclusivement un tuyau d'origine Miele présentant une pression d'éclatement supérieure à 14'000 kPa (140 bars).

# Installation

## Vidange

Le bain lessiviel est vidangé par une pompe de vidange d'une hauteur de refoulement de 1 m. Pour ne pas entraver la vidange, posez le tuyau sans plis. La crosse peut être accrochée à l'extrémité du tuyau. Si nécessaire, le tuyau peut être rallongé jusqu'à 5 m. Les accessoires sont disponibles auprès d'un revendeur Miele ou du service après-vente Miele.

Pour des hauteurs d'évacuation supérieures à 1 m (hauteur de refoulement max. 1,8 m), vous pouvez vous procurer une pompe de vidange de rechange auprès d'un revendeur Miele ou du service après-vente Miele. Pour des hauteurs d'évacuation supérieures à 1 m, le tuyau peut être rallongé jusqu'à 2,5 m. Les accessoires sont disponibles auprès d'un revendeur Miele ou du service après-vente Miele.

### Possibilités de vidange :

1. Suspension dans un lavabo ou un évier :

Attention :

- Bloquez le tuyau pour qu'il ne glisse pas.
- Si l'eau est vidangée dans un lavabo, elle doit s'écouler suffisamment vite. Sinon, elle risque de déborder ou une partie de l'eau pourrait être à nouveau aspirée dans le lave-linges séchant

2. Raccordement à un tuyau d'évacuation en plastique avec manchon en caoutchouc (siphon non indispensable).

3. Évacuation dans un écoulement au sol (puits d'écoulement).
4. Raccordement à un lavabo avec raccord en plastique.

### Raccordement à un lavabo

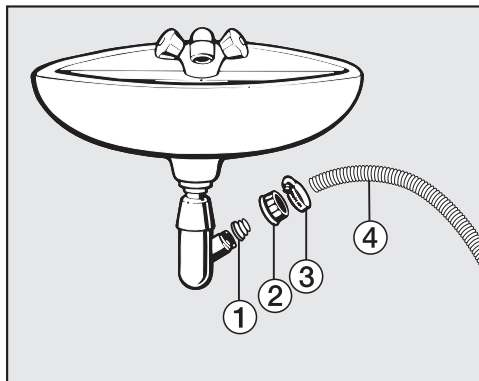

- ① Adaptateur
- ② Écrou-raccord du lavabo
- ③ Collier de serrage
- ④ Extrémité du tuyau

- Fixez l'adaptateur ① avec l'écrou-raccord du lavabo ② sur le siphon du lavabo.
- Enfilez l'extrémité du tuyau ④ sur l'adaptateur ①.
- À l'aide d'un tournevis, vissez le collier de serrage ③ à fond, juste derrière l'écrou-raccord du lavabo.

## Raccordement électrique

Le lave-/sèche-linge est livré de série avec une fiche de raccordement, "prêt à brancher" dans une prise de sécurité.

Installez le lave-/sèche-linge de sorte que la prise soit facilement accessible. Si la prise n'est pas facilement accessible, vérifiez qu'un dispositif de sectionnement de chacun des pôles est prévu sur l'installation.

 Risque d'incendie en cas de surchauffe.

Le fonctionnement du lave-/sèche-linge sur des multiprises et des rallonges peut entraîner une surcharge des câbles.

Pour des raisons de sécurité, n'utilisez pas de rallonge ni de multiprises.

L'installation électrique doit satisfaire aux prescriptions en vigueur.

Pour des raisons de sécurité, nous recommandons l'utilisation d'un disjoncteur différentiel (RCD) du type  de l'installation domestique associée pour le raccordement électrique du lave-/sèche-linge.

Un câble d'alimentation réseau abîmé ne doit être remplacé que par un câble réseau spécial du même type (disponible auprès du SAV Miele). Pour des raisons de sécurité, seul un professionnel qualifié ou le SAV Miele doit se charger du remplacement.

Le mode d'emploi ou la plaque signalétique vous indique la puissance de raccordement et la protection électrique adaptée. Comparez ces informations avec les données du câble d'alimentation électrique sur place.

En cas de doute, contactez un électricien professionnel.

Le fonctionnement temporaire ou permanent sur un système d'alimentation électrique autonome ou non synchrone au réseau (comme les réseaux autonomes, les systèmes de secours) est possible. La condition préalable au fonctionnement est que le système d'alimentation électrique corresponde aux spécifications de la norme EN 50160 ou similaire.

Les mesures de protection prévues dans l'installation domestique et dans ce produit Miele doivent également être assurées dans leur fonction et leur mode de fonctionnement en fonctionnement isolé ou en fonctionnement non synchrone au réseau ou être remplacées par des mesures équivalentes dans l'installation. Comme décrit, par exemple, dans la publication actuelle de VDE-AR-E 2510-2.

## Caractéristiques techniques

---

Hauteur	850 mm
Largeur	596 mm
Profondeur	637 mm
Profondeur avec porte ouverte	1'055 mm
Hauteur pour installation sous plan	820 (+8/-2) mm
Largeur pour installation sous plan	600 mm
Poids	env. 97 kg
Capacité de charge lavage	8,0 kg de linge sec
Capacité de charge séchage	5,0 kg de linge sec
Tension de raccordement	voir plaque signalétique
Puissance de raccordement	voir plaque signalétique
Fusible	voir plaque signalétique
Consommations	voir chapitre Consommations
Pression minimale de l'eau courante	100 kPa (1 bar)
Pression maximale de l'eau courante	1'000 kPa (10 bar)
Longueur du tuyau d'arrivée	1,55 m
Longueur du tuyau de vidange	1,50 m
Longueur du câble de raccordement	2,00 m
Hauteur max. de refoulement	1,00 m
Longueur max. de refoulement	5,00 m
Diodes électroluminescentes LED	Classe 1
Marques d'homologation	voir plaque signalétique
Consommation en mode arrêt	0,30
Mode veille avec maintien de la connexion au réseau	0,60
Bande de fréquence du module Wi-Fi	2,4000 GHz – 2,4835 GHz
Puissance d'émission maximale du module Wi-Fi	< 100 mW

## Déclaration de conformité

Par la présente, Miele déclare que ce lave-linge est conforme à la directive 2014/53/UE.

Le texte intégral de la déclaration de conformité UE est disponible à l'une des adresses suivantes :

- Produits, Téléchargements, sur [www.miele.ch/fr/c/index.htm](http://www.miele.ch/fr/c/index.htm)
- Service après-vente, Demande d'informations, Modes d'emploi, sur [www.miele.ch/fr/c/prospectus-instructions-385.htm](http://www.miele.ch/fr/c/prospectus-instructions-385.htm) en saisissant le nom du produit ou la référence

# Consommations

Programmes	Charge kg	Énergie kWh	Eau litres	Durée H:min.	Température <sup>1</sup> °C	Humidité résiduelle %	Vitesse de rotation tr/min
<b>Lavage</b>							
ECO 40-60*	8,0	0,80	60	3:39	35	44	1600
	4,0	0,30	52	2:39	28	43	1600
	2,0	0,20	28	2:29	25	46	1600
Coton	8,0	1,35	57	2:29	54	50	1600
	8,0	0,35	72	2:39	20	50	1600
Synthétique	3,5	0,32	47	1:59	30	30	1200
Express <sup>3</sup>	3,5	0,33	30	0:20	27	60	1200
Laine	2,0	0,23	35	0:39	-	-	-
QuickPower	4,0	0,58	40	0:49	-	-	-
<b>Lavage et séchage</b>							
ECO 40-60* Séchage normal	5,0	3,30	85	6:29	30	0	1600
	2,5	1,60	43	3:59	24	0	1600

\* Programme de contrôle de la conformité avec la législation de l'UE sur l'écoconception 2019/2023 et l'étiquetage énergétique conformément au règlement n°2019/2014

<sup>1</sup> Température maximale du linge atteinte lors du lavage principal.

<sup>2</sup> Programme 20 °C pour le linge en coton peu sale.

<sup>3</sup> Option *Quick* activée

## Remarque pour les clients

Les consommations peuvent différer des valeurs indiquées en fonction de la pression d'eau, de la dureté de l'eau, de la température de l'eau, de la température ambiante, du type et de la quantité de linge, des variations de tension du réseau et des options sélectionnées.



Les réglages vous permettent d'adapter l'électronique du lave-linge séchant à vos besoins. Vous pouvez modifier ces réglages à tout moment.

## Ouvrir le menu Réglages

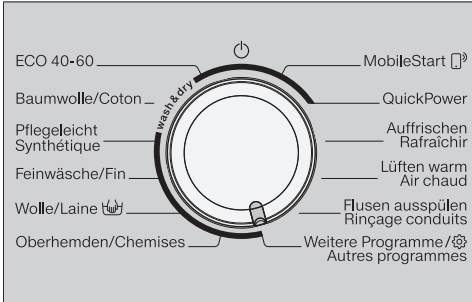

- Tournez le sélecteur de programme sur *Autres programmes*.



- Effleurez les touches sensibles ∨ ou ∧ jusqu'à ce que l'écran indique :



- Confirmez avec la touche sensible OK.



Vous vous trouvez à présent dans le sous-menu *Réglages*.

## Sélectionner les réglages

- Effleurez la touche sensible ∨ ou ∧ jusqu'à ce que le réglage souhaité s'affiche à l'écran.

- La touche sensible ∨ fait défiler la liste de sélection vers le bas.
- La touche sensible ∧ permet de faire défiler la liste de sélection vers le haut.

- Effleurez la touche sensible OK pour modifier le réglage affiché.

## Éditer un réglage

- Lorsque vous effleurez la touche sensible ∨ ou ∧, les différentes options disponibles pour ce réglage s'affichent.

Le réglage sélectionné est marqué d'une coche ✓.

- Si la sélection souhaitée est affichée à l'écran, effleurez la touche sensible OK pour l'activer.

## Terminer le réglage

- Tournez le sélecteur de programme.

# Réglages

## Langue

Vous pouvez choisir entre plusieurs langues pour l'affichage.

Le drapeau  placé après le mot *Langue* sert de point de repère, au cas où l'utilisateur ne comprendrait pas la langue qui a été sélectionnée.

La langue sélectionnée est enregistrée.

## Volume sign. sonore

L'avertisseur sonore vous indique que le programme est terminé. Vous pouvez régler le volume du signal sonore sur sept niveaux différents.

Les niveaux sont représentés par un diagramme en barres. Le niveau le plus bas indique que le signal sonore est désactivé.

## Bip de validation

L'effleurement des touches est confirmé par un signal sonore. Vous disposez de sept positions de réglage du volume de bip de touches.

Les niveaux sont représentés par un diagramme en barres. Le niveau le plus bas indique que le bip de touches est désactivé.

## Mélodie d'accueil

Vous disposez de 7 positions de réglage du volume du signal d'accueil.

Les niveaux sont représentés par un diagramme en barres. Le niveau le plus bas indique que la tonalité d'accueil est désactivée.

## Code verrouillage

Le code PIN vous permet de protéger votre lave-/sèche-linge contre toute utilisation par des tiers non autorisés.

### Sélection

#### - activer

Votre code est 125 et peut être activé. Lorsque le code PIN est activé, il doit être entré après avoir enclenché le lave-/sèche-linge pour pouvoir utiliser ce dernier.

#### - désactiver

Si vous souhaitez utiliser le lave-/sèche-linge sans saisir de code. Cette option apparaît seulement si le code PIN est activé.

#### - modifier

Vous pouvez choisir un code.

Si vous oubliez votre code PIN, seul le SAV Miele peut déverrouiller le lave-/sèche-linge.

Notez le nouveau code PIN.

## Unité température

La température peut être indiquée en °C/Celsius ou en °F/Fahrenheit.

Réglage d'usine : °C + tr/min.

## Luminosité

La luminosité de l'écran et des touches sensibles dans le bandeau de commande peut être réglée selon sept niveaux.

### Sélection

- Luminosité affichage

Permet de régler la luminosité de l'écran.

- Touches "on"

Permet de régler la luminosité des touches sensibles activées.

- Touches lum.variable

Permet de régler la luminosité des touches sensibles activables.

**Conseil :** Veillez à garder un contraste marqué entre les touches sensibles activées et les touches sensibles activables. Un contraste marqué facilite la commande.

## Info programme

Vous pouvez choisir quelle information s'affiche à l'écran après avoir sélectionné un programme.

### Sélection

- Nom programme

L'écran affiche le nom du programme pendant quelques secondes.

- Prog. + charge max (réglage d'usine)

L'écran affiche le nom du programme et la charge maximale pendant quelques secondes.

- désactivé

L'écran bascule directement vers l'affichage principal (température, vitesse d'essorage et durée du programme) après avoir sélectionné un programme.

## Mémoire

Le lave-/sèche-linge enregistre les derniers réglages d'un programme (température, vitesse d'essorage et certaines options) après le démarrage du programme.

Lorsque ce programme de lavage est de nouveau sélectionné, le lave-/sèche-linge affiche les réglages mémorisés.

Dans le réglage d'usine, Mémoire est désactivé.

# Réglages

## Prélavage sup. coton

Si vous avez des exigences particulières concernant le prélavage, vous pouvez en prolonger la durée de base fixée à 25 minutes.

### Sélection

- normal (réglage d'usine)

Le temps de prélavage est de 25 minutes.

- + 6 min

Le temps de prélavage est de 31 minutes.

- + 9 min

Le temps de prélavage est de 34 minutes.

- + 12 min

Le temps de prélavage est de 37 minutes.

## Durée de trempage

Vous pouvez régler la durée de trempage entre 30 minutes et 6 heures.

Vous pouvez moduler la durée par paliers de 30 minutes. La durée choisie sera appliquée dès sélection de l'option *Trempage*.

La durée par défaut est de 0:30 h.

## Fonction délicat

Lorsque la fonction Délicat est activée, le déplacement du tambour est réduit. Des textiles peu sales peuvent être ainsi lavés plus en douceur.

Le rythme délicat peut être activé pour les programmes *Coton* et *Synthétique*.

Si la fonction Délicat est activée, tous les cycles de lavage desdits programmes utiliseront la fonction Délicat.

Réglage d'usine : rythme délicat désactivé.

## Réduc température

L'eau présente un point d'ébullition plus bas en altitude. À partir d'une altitude de 2'000 m, Miele recommande d'activer la réduction de la température pour éviter "l'ébullition de l'eau". La température maximale est réduite à 80 °C, même lorsqu'une température plus élevée est sélectionnée.

Réglage d'usine : réduction de la température désactivée.

## Hydro plus

Vous pouvez augmenter la quantité d'eau utilisée dans les programmes de lavage.

### Sélection

- Niveau d'eau (réglage d'usine)  
Le niveau d'eau (davantage d'eau) est augmenté lors du lavage et du rinçage.
- Rinçage suppl.  
Un rinçage supplémentaire est effectué.
- Niveau+rinç sup  
Le niveau d'eau est augmenté lors du lavage et du rinçage et un rinçage supplémentaire est effectué.

## Niveau Hydro plus

Lorsque l'option *Hydro plus* est activée, quatre paliers vous sont proposés pour augmenter le niveau d'eau.

### Sélection

- normal (réglage d'usine)
- plus ∅
- plus ∅∅
- plus ∅∅∅

## Niveau rinçage max.

Le niveau d'eau lors du rinçage peut toujours être réglé sur la valeur maximale.

Cette fonction est importante pour les personnes allergiques, afin d'obtenir le meilleur résultat de rinçage. La consommation d'eau augmente.

Réglage d'usine : fonction désactivée.

## Refroidissement bain

À la fin du lavage principal, de l'eau est rajoutée dans le tambour pour refroidir le bain lessiviel.

Le refroidissement du bain lessiviel s'effectue lors de la sélection du programme Coton et d'une température de 70 °C et plus.

Activation du refroidissement du bain lessiviel :

- pour éviter tout risque d'ébouillantage si le tuyau de vidange est accroché à un lavabo ou un évier,
- dans les bâtiments non pourvus d'un tuyau d'évacuation conforme à la norme DIN 1986

Réglage d'usine : refroidissement du bain désactivé.

# Réglages

---

## Pression faible

Si la pression d'eau est faible, le lave-/sèche-linge interrompt le programme avec le message d'anomalie : arrivée d'eau.

Si la pression d'eau est faible, ce réglage peut être sélectionné pour garantir une arrivée d'eau adéquate.

Pression faible est activé en usine.

## Miele@home

Configurez la connexion du lave-/sèche-linge à un réseau Wi-Fi domestique.

### Sélection

#### - Installation

Ce message apparaît uniquement si le lave-/sèche-linge n'est pas encore connecté à un réseau Wi-Fi.

Pour plus d'informations, consultez le chapitre "Première mise en service".

#### - Désactiver

Ce réglage n'est visible que si Miele@home est activé.

La configuration Miele@home est conservée, la fonction Wi-Fi est désactivée.

#### - Activation

Ce réglage n'est visible que si Miele@home est désactivé.

La fonction Wi-Fi est réactivée.

#### - Etat de connexion

Ce réglage n'est visible que si Miele@home est activé.

L'écran affiche la qualité de réception du Wi-Fi, le nom du réseau et l'adresse IP.

#### - Nouvelle installation

Ce réglage n'est visible que si Miele@home est configuré.

La connexion au réseau Wi-Fi est réinitialisée, vous pouvez la reconfigurer.

#### - retour réglage usine

Ce réglage n'est visible que si Miele@home est configuré.

Le Wi-Fi est désactivé et la connexion au réseau Wi-Fi est réinitialisée au réglage d'usine.

Réinitialisez la configuration réseau si vous éliminez, vendez le lave-/sèche-linge ou si vous mettez en service un lave-/sèche-linge d'occasion. Cela permet de garantir que vous avez supprimé toutes les données personnelles et que le précédent propriétaire ne puisse plus avoir accès au lave-/sèche-linge.

Pour pouvoir réutiliser Miele@home, vous devez effectuer une nouvelle installation.

## Commande distance

Le réglage **Commande distance** est seulement visible si la fonction **Miele@home** a été configurée et activée.

Si vous avez installé l'App Miele sur votre terminal mobile, vous pouvez vérifier l'état de votre lave-/sèche-linge partout où vous vous trouvez et l'allumer à distance.

Vous pouvez commander également le lave-/sèche-linge à distance via le programme *MobileStart*.

Vous pouvez désactiver le paramètre **Commande distance** si vous ne souhaitez plus commander votre lave-/sèche-linge avec votre terminal mobile.

Il est également possible d'annuler un programme via l'App si la fonction **Commande distance** n'est pas activée.

Avec la touche "Démarrage différé", configurez une plage horaire durant laquelle vous souhaitez démarrer votre lave-/sèche-linge puis lancez le démarrage différé (voir chapitre "Démarrage différé/SmartStart").

Vous pouvez démarrer le lave-/sèche-linge dans le créneau horaire enregistré par vos soins en envoyant un signal. Si vous n'avez envoyé aucun signal jusqu'à l'heure de départ la plus tardive possible, le lave-/sèche-linge démarre automatiquement.

Réglage d'usine : commande à distance désactivée.

## SmartGrid

Le réglage **SmartGrid** est seulement visible si la fonction **Miele@home** a été configurée et activée.

Grâce à cette fonction, vous pouvez faire démarrer automatiquement votre lave-/sèche-linge aux heures creuses.

Quand vous activez **SmartGrid**, la touche *Démarrage différé* a une nouvelle fonction.

Configurez **SmartStart** avec la touche "Démarrage différé" (voir chapitre "Départ différé/SmartStart"). Le lave-/sèche-linge se met en marche dans le créneau horaire indiqué par vos soins dès la réception d'un signal envoyé par votre fournisseur d'énergie. Si vous n'avez reçu aucun signal de départ jusqu'à l'heure de départ la plus tardive, le lave-/sèche-linge démarre automatiquement.

Réglage d'usine : fonction **SmartGrid** désactivée.

# Réglages

## RemoteUpdate

L'option de menu RemoteUpdate n'est visible et sélectionnable que si les conditions préalables à l'utilisation de Miele@home sont remplies (voir chapitre "Première mise en service", section "Miele@home").

La fonction RemoteUpdate (mise à jour à distance) permet de mettre à jour le logiciel de votre lave-/sèche-linge. Si une mise à jour est disponible pour votre lave-sèche-linge, ce dernier la téléchargera automatiquement. L'installation d'une mise à jour ne s'effectue pas automatiquement mais doit être démarrée manuellement par vos soins.

Même si vous n'installez pas de mise à jour, vous pouvez utiliser votre lave-/sèche-linge comme d'habitude. Miele recommande néanmoins d'installer les mises à jour.

### Mise en marche/arrêt

RemoteUpdate est activé par défaut. Une mise à jour disponible est téléchargée automatiquement et doit être démarrée manuellement par vos soins.

Désactivez RemoteUpdate si vous ne souhaitez pas télécharger automatiquement les mises à jour.

## Déroulement de RemoteUpdate

Des informations sur le contenu et les conséquences d'une mise à jour sont disponibles sur l'App Miele.

Un message s'affiche dès qu'une mise à jour du logiciel est disponible.

Vous pouvez installer immédiatement la mise à jour ou reporter l'installation à plus tard. La question est posée en remettant le lave-/sèche-linge en marche.

Si vous ne souhaitez pas installer la mise à jour, désactivez RemoteUpdate.

La mise à jour peut prendre plusieurs minutes.

Attention :

- Tant que vous ne recevez pas de notification, aucune mise à jour n'est disponible.
- Une fois qu'une mise à jour à distance est installée, vous ne pouvez pas revenir à une version précédente.
- N'éteignez pas le lave-/sèche-linge pendant les mises à jour. Cela risquerait d'interrompre la mise à jour à distance et d'empêcher son installation.
- Certaines mises à jour du logiciel ne peuvent être réalisées que par le service après-vente Miele.



## Prot. antiplacage

Afin de réduire la probabilité de formation d'un anneau de linge, il est possible de limiter le nombre de tours pour l'essorage final.

Le réglage Prot. antiplacage n'est compatible qu'avec le lavage et séchage continu.

### Sélection

- désactivé (réglage d'usine)
- 1200 tr/min
- 1100 tr/min
- 1000 tr/min
- 900 tr/min

## Choix param.séchag

Vous pouvez choisir quelle information s'affiche à l'écran après avoir sélectionné Séchage et Lavage et séchage.

### Sélection

- désactivé

L'écran bascule directement vers l'affichage principal (température, vitesse d'essorage et durée du programme) après avoir sélectionné un programme.

- toujours (Réglage d'usine)

L'écran affiche les paramètres de séchage réglés pendant quelques secondes, si Séchage ou Lavage et séchage sont sélectionnés.

- Séchage seul

L'écran affiche les paramètres de séchage réglés pendant quelques secondes, si Séchage est sélectionné.

# Réglages

---

## Paliers de séchage

Si besoin est, vous pouvez modifier les niveaux de séchage pour les programmes *Coton*, *Synthétique* et *Automatic +*.

Le degré de séchage est représenté par un diagramme en barres :

- peu de barres = plus sec
- plus de barres = plus humide

## Prolongation du temps de refroidissement

Vous pouvez prolonger la phase de refroidissement avant que le programme de séchage se termine. Le refroidissement du linge sera plus perceptible. L'extension n'est exécutée que si une étape de séchage est sélectionnée. L'extension du temps de refroidissement n'est pas active dans le temps de séchage.

La durée de refroidissement supplémentaire peut être échelonnée entre 0 min. (réglage usine) et 18 min.

## Droits d'auteur et licences pour le module de communication

Miele utilise son propre logiciel ou un logiciel tiers non couvert par une licence open source, pour faire fonctionner et contrôler le module de communication. Le présent logiciel/les composants de logiciel sont soumis à des droits d'auteur. Les droits d'auteur détenus par Miele et des tiers doivent être respectés.

De plus, ce module de communication contient des composants logiciels distribués sous licence open source. Vous pouvez consulter les composants open source inclus ainsi que les avis de droit d'auteur correspondants, les copies des conditions de licence applicables et toute autre information localement via IP et un navigateur web (*http://<ip adresse>/Licenses*). Les dispositions de responsabilité et de garantie des conditions de licence open source qui y figurent ne s'appliquent qu'à l'égard des ayants droit respectifs.

Des lessives, produits d'entretien des textiles, additifs et produits d'entretien des appareils sont disponibles pour ce lave-linge. Tous ces produits sont adaptés aux lave-linge Miele.

Vous pouvez les commander ainsi que d'autres produits intéressants sur Internet sur [shop.miele.ch](http://shop.miele.ch) ou auprès du service après-vente Miele et de votre revendeur Miele.

## Lessives

### UltraWhite (lessive en poudre)

- Résultats parfaits à 20/30/40/60/95 °C
- Une blancheur éclatante grâce à une formule puissante avec oxygène actif
- Élimination efficace des taches, même à basse température

### UltraColor (lessive liquide)

- Excellents résultats de lavage à 20/30/40/60 °C
- Avec formule protectrice des couleurs pour un éclat resplendissant
- Élimination efficace des taches, même à basse température

### UltraColor Sensitive (lessive liquide)

- Pour le linge de couleur, particulièrement doux pour la peau
- Sans parfums ni colorants
- Propriétés écologiques certifiées par l'écolabel Le Cygne Blanc

### Lessive pour linge délicat WoolCare (lessive liquide)

- Pour la laine, la soie et tout le linge délicat
- Complexe d'entretien spécial à base de protéines de blé, avec formule de protection des couleurs
- Excellents résultats de lavage à 20/30/40/60 °C

# Lessives et produits d'entretien

---

## Lessives spéciales

Les lessives spéciales sont disponibles en capsules pour un dosage unique pratique.

### Capsules Sport

- Pour les textiles synthétiques
- Neutralise les odeurs grâce à son absorbeur d'odeurs intégré
- Empêche toute charge électrostatique des vêtements
- Préserve la forme et la fonction respirante des textiles synthétiques

### Capsules DownCare

- Pour les duvets
- Préserve l'élasticité et les propriétés respirantes des duvets
- Lavage efficace et soin en douceur grâce à la lanoline
- Les plumes et les duvets ne s'agglomèrent pas et gardent leur légèreté

### Capsules WoolCare

- Lessive pour la laine et les textiles délicats
- Complexe d'entretien spécial à base de protéines de blé
- Technologie de protection des fibres contre le feutrage
- Formule de protection des couleurs pour un lavage en douceur

### Capsules Outdoor

- Lessive spéciale pour les vêtements fonctionnels haut de gamme

- Protège les fonctions de membrane des vêtements fonctionnels de grande qualité
- Préserve la forme et la fonction respirante des textiles synthétiques
- Neutralise les odeurs grâce à son absorbeur d'odeurs intégré

### Capsules UltraDark

- Lessive spéciale pour les textiles noirs et foncés
- Formule de protection des couleurs pour un lavage en douceur
- Effet anti-bouloches : empêche les vêtements de ternir
- Préserve durablement l'intensité des couleurs et l'éclat

### Capsules CottonRepair

- Lessive spéciale pour textiles en coton
- Rafraîchit visiblement les textiles en un seul lavage
- Formule spéciale de Miele avec technologie Novozymes
- Élimine les bouloches, ravive l'intensité des couleurs et leur éclat
- Utiliser au maximum 1 à 2 fois par an par pièce de linge

### Capsules SilkCare

- Lessive textiles délicats pour la soie et le linge fin
- Complexe d'entretien spécial à base de protéines de soie
- Préserve la surface satinée des textiles en soie
- Nettoyage en douceur pour la protection des fibres de soie

## Produits d'entretien des textiles

Les produits d'entretien des textiles sont disponibles en capsules pour un dosage pratique à l'unité.

### Capsules d'adoucissant

- Adoucissant pour un parfum de fraîcheur
- Pureté du linge, parfum frais et propreté en profondeur
- Pour un linge moelleux
- Empêche toute charge électrostatique des vêtements

### Capsules Impraprotect

- Imperméabilisant pour vêtements de sport et de pluie
- Imperméabilisation efficace contre l'eau, le vent et les salissures
- Préserve les propriétés respirantes des textiles

## Additifs

Les additifs sont disponibles en capsules pour un dosage unique pratique.

### Capsules Booster

- Anti-taches avec un effet détachant maximal
- Technologie d'enzymes contre les taches tenaces
- Idéal pour le linge blanc et de couleur
- Pour des résultats de lavage impeccables, même à basse température

## Entretien de l'appareil

### Détartrant

- Élimine les dépôts de calcaire importants
- Doux grâce à l'acide citrique naturel
- Protège les thermo-plongeurs, tambours et autres éléments

### IntenseClean

- Pour une hygiène parfaite de votre lave-linge
- Élimine les graisses, bactéries et mauvaises odeurs
- Nettoyage en profondeur efficace

### Tablettes anti-calcaire

- Réduit la dose de lessive nécessaire avec une eau très calcaire
- Moins de dépôts de lessive sur les tissus
- Moins de produits chimiques déversés dans les eaux usées



**Miele AG**

Limmatstrasse 4  
8957 Spreitenbach

**Miele SA**

Sous-Riette 23  
1023 Crissier

Tél. 0848 848 048  
[www.miele.ch/contact](http://www.miele.ch/contact)

[www.miele.ch](http://www.miele.ch)

WTI 300-60 CH

fr-CH

M.-Nr. 12 171 890 / 01