

Instrucciones de instalación y funcionamiento Parrilla a gas

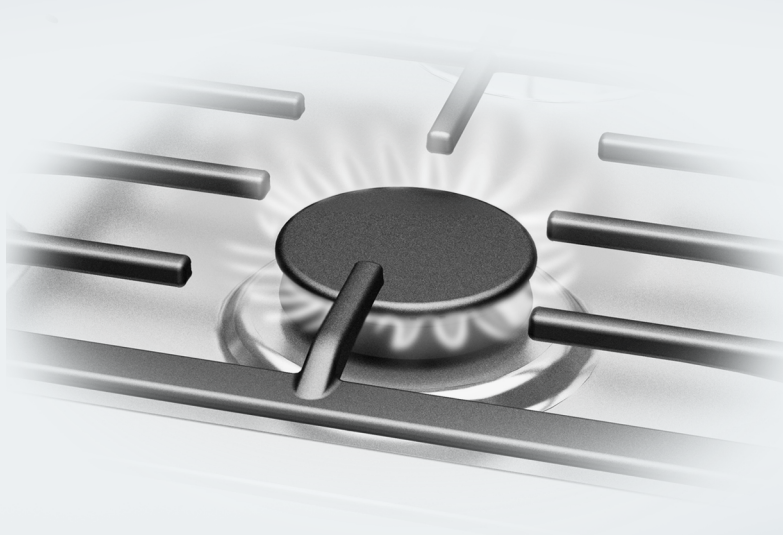

Es **imprescindible** leer las instrucciones de funcionamiento e instalación antes de la configuración, instalación y puesta en funcionamiento. Esto previene tanto lesiones personales como daños en el electrodoméstico.

INSTRUCCIONES IMPORTANTES DE SEGURIDAD

⚠ ADVERTENCIA: si no se sigue la información en este manual exactamente, puede ocurrir un incendio o explosión que ocasione daños a la propiedad, lesiones personales o la muerte.

- No utilice ni almacene gasolina u otros líquidos o gases combustibles cerca de este o cualquier otro aparato.
- **QUÉ HACER SI HUELE A GAS**
 - No intente encender cualquier aparato.
 - No toque ningún interruptor eléctrico.
 - No use ningún teléfono dentro de su edificio.
 - Llame de inmediato a su proveedor de gas desde el teléfono de un vecino. Si- ga las instrucciones del proveedor de gas.
 - Si no puede localizar a su proveedor de gas, llame al departamento de bombe- ros.
- La instalación y el servicio deberán ser realizados por un instalador calificado, una agencia de servicios calificada o su proveedor de gas.
- Nota para el instalador:
proporcione estas instrucciones de instalación al consumidor para el inspector local de instalaciones de gas/eléctricas.

⚠ ADVERTENCIA: nunca desatienda la sección de cocción de la superficie su- perior de este aparato durante su funcionamiento.

- No seguir esta frase de advertencia puede ocasionar un incendio, explosión o pe- ligro de quemadura que podría causar daños a la propiedad, lesiones personales o la muerte.
- Si ocurre un incendio, manténgase alejado del aparato y llame de inmediato al de- partamento de bomberos.

NO INTENTE EXTINGUIR UN FUEGO DE ACEITE/GRASA CON AGUA.



INSTRUCCIONES IMPORTANTES DE SEGURIDAD.....	2
INSTRUCCIONES IMPORTANTES DE SEGURIDAD.....	5
Medidas para la protección del medio ambiente	15
Generalidades.....	16
Tu parrilla	16
Perillas de control.....	17
Quemador.....	19
Accesorios incluidos	20
Puesta en servicio inicial.....	21
Primera limpieza de la parrilla.....	21
Primera puesta en funcionamiento de la parrilla	21
Batería de cocina	22
Consejos para el ahorro de energía	24
Funcionamiento.....	25
Encendido del aparato.....	25
Ajuste de la llama	26
Apagado.....	26
Dispositivos de seguridad.....	27
Limpieza y cuidado	28
Limpieza de la parrilla de acero inoxidable	29
Limpieza de las rejillas	29
Limpieza de las perillas.....	29
Limpieza del quemador	30
Ensamble del quemador.....	30
Preguntas frecuentes.....	32
Accesorios opcionales.....	34
Servicio Post-Venta.....	35
Contacto en caso de falla.....	35
Garantía	35
Instalación	36
INSTRUCCIONES IMPORTANTES DE SEGURIDAD PARA LA INSTALACIÓN.....	36
Distancias de seguridad.....	37
Información sobre la instalación	38
Dimensiones de la instalación.....	39
KM 2355.....	39
Instalación	40

Indice

Conexión del gas	43
Valores del quemador	46
Conexión eléctrica.....	47

INSTRUCCIONES IMPORTANTES DE SEGURIDAD

Esta parrilla cumple con todos los requisitos de seguridad nacionales y locales relevantes. Sin embargo, el uso inapropiado puede causar lesiones personales y daños materiales.

Lea detenidamente las instrucciones operativas y de instalación antes de utilizar la parrilla. Estas instrucciones incluyen información importante sobre la seguridad, el uso y el mantenimiento. Esto previene tanto lesiones personales como daños en la parrilla.

Al instalar la parrilla, Miele le recomienda expresa y encarecidamente que lea y siga las instrucciones en “Instalación”, así como en las “INSTRUCCIONES IMPORTANTES DE SEGURIDAD”.

Miele no se hará responsable por lesiones o daños causados por el incumplimiento de estas instrucciones.

Conserve estas instrucciones en un lugar seguro y páselas a cualquier futuro propietario.

Uso

- ▶ La parrilla está diseñada para uso doméstico y en entornos de trabajo similares.
- ▶ La parrilla no está diseñada para ser usada al aire libre.
- ▶ La parrilla está diseñada solo para uso doméstico para preparar alimentos y mantenerlos calientes. Cualquier otro uso puede ser peligroso.
- ▶ Las personas (incluidos los niños) que carezcan de capacidades físicas, sensoriales o mentales, o de experiencia con el aparato, no lo deben utilizar sin la supervisión o las instrucciones de una persona responsable.

INSTRUCCIONES IMPORTANTES DE SEGURIDAD

Niños

- ▶ No deje a niños sin supervisión: No se debe dejar a los niños solos o sin supervisión en el área donde está instalado el aparato. No permita que se sienten o paren sobre ninguna parte del aparato.
- ▶ Asegúrese de supervisar a los niños que se encuentren cerca de la parrilla y no les permita que jueguen con ella.
- ▶ La parrilla se calienta durante su uso y permanece caliente durante un tiempo después de haberla apagado. Mantenga a los niños lejos del aparato hasta que se enfríe y no haya riesgo de quemaduras.
- ▶ Peligro de quemaduras. No almacene nada que pudiera despertar el interés de un niño en áreas de almacenamiento arriba o detrás de la parrilla. De lo contrario, los niños podrían verse tentados a trepar por la placa de cocción.
- ▶ Riesgo de quemaduras o escaldaduras. Gire las asas de ollas y mangos sartenes hacia dentro para que los niños no puedan jalar de ellas hacia abajo y quemarse.
- ▶ Peligro de asfixia. Asegúrese de que las envolturas de plástico, las bolsas, etc. se desechen de manera segura y se mantengan lejos del alcance de los niños.

INSTRUCCIONES IMPORTANTES DE SEGURIDAD

Seguridad técnica

► La instalación, las reparaciones y el trabajo de mantenimiento deberán ser realizados por un técnico de servicio autorizado por Miele en conformidad con todas las normas de seguridad nacionales y locales y con las instrucciones de instalación provistas. Comuníquese con el Departamento de Servicio Técnico de Miele para efectuar revisiones, reparaciones o ajustes. Las reparaciones y otros trabajos realizados por personas no autorizadas pueden ser peligrosos y pueden anular la garantía.

► Mantenimiento por el usuario: No repare ni reemplace ninguna parte del aparato a menos que se recomiende específicamente en las instrucciones. Los trabajos de servicio deberán ser realizados únicamente por un técnico calificado.

► El daño a la parrilla puede comprometer su seguridad. Revise la parrilla en busca de daños visibles. No use la parrilla si está dañada.

► Es posible el funcionamiento temporal o permanente en un sistema de suministro de energía autosuficiente o no sincronizado con la red (como redes autónomas, sistemas de respaldo). Un requisito previo para el funcionamiento es que el sistema de suministro de energía cumpla con las especificaciones de las normas oficiales.

Las medidas de protección previstas en la instalación doméstica y en este producto de Miele deberán quedar también garantizadas en su función y funcionamiento tanto en funcionamiento aislado como en funcionamiento no sincronizado con la red, o bien ser sustituidas por medidas equivalentes en la instalación.

► La seguridad eléctrica de la placa de cocción quedará garantizada solamente si está conectada a un sistema de toma de tierra instalado de forma reglamentaria. Este requisito básico de seguridad debe cumplirse. En caso de duda, haga que un técnico electricista revise la instalación de la casa.

► Instalación correcta: Asegúrese de que un técnico competente realice la instalación y la conexión a tierra del aparato.

► Compruebe sin falta la coincidencia de los datos de conexión (frecuencia y tensión) indicados en la ficha técnica de la placa de cocción con los de la instalación eléctrica de la vivienda para evitar que se produzcan daños en el aparato.

Compárelos antes de conectarlo. En caso de duda, consulte a un técnico electricista.

INSTRUCCIONES IMPORTANTES DE SEGURIDAD

- ▶ Los dispositivos de varios enchufes o los cables de prolongación no garantizan la seguridad necesaria (peligro de incendio). No conecte la placa de cocción a la red eléctrica con este tipo de dispositivos.
- ▶ Por razones de seguridad, la parrilla solo se puede utilizar una vez que se haya instalado completamente.
- ▶ No se puede utilizar esta placa de cocción en lugares inestables (p. ej. embarcaciones).
- ▶ El contacto con los cables eléctricos o cualquier modificación que se realice en la instalación eléctrica o mecánica de la parrilla puede suponer graves riesgos para su seguridad, así como deteriorar el correcto funcionamiento del aparato.
Bajo ninguna circunstancia abra la carcasa de la parrilla.
- ▶ Las reparaciones no realizadas por técnicos de servicio autorizados de Miele anularán la garantía.
- ▶ Los componentes defectuosos deben sustituirse solo por partes originales de Miele. Solo con estas piezas se puede garantizar la seguridad del aparato según lo previsto por el fabricante.
- ▶ La placa de cocción no está indicada para funcionar con un reloj programador externo o con un sistema de control a distancia.
- ▶ La conexión al suministro de gas debe ser realizada por un técnico de servicio calificado de conformidad con los reglamentos de seguridad locales y nacionales vigentes (consulte “Instalación - Conexión de gas”). Si la clavija ha sido retirada o el cable de alimentación no está provisto de una clavija, un técnico de servicio calificado debe conectar la parrilla al suministro eléctrico (consulte “Instalación - Conexión eléctrica”).
- ▶ Si el cable eléctrico está dañado, únicamente por un técnico de servicio calificado debe reemplazarlo (consulte “Instalación - Conexión eléctrica”).
- ▶ Durante la instalación, el mantenimiento y la reparación, el aparato debe estar completamente desconectado del suministro eléctrico. El suministro de gas debe estar cerrado. Asegúrese de que sea así siguiendo estos pasos:
 - retire el fusible
 - “active” el disyuntor, o
 - desconecte la unidad. Tire de la clavija, no del cable.
 - Cierre el suministro de gas.

INSTRUCCIONES IMPORTANTES DE SEGURIDAD

► Peligro de descarga eléctrica.

Si la parrilla de gas tiene algún defecto, apague de inmediato el aparato y suspenda su uso. Desconéctela del suministro de energía y de gas. Comuníquese con el Servicio Técnico.

► Si la parrilla está instalada detrás de un gabinete (por ejemplo, una puerta), no cierre la puerta del gabinete mientras la parrilla esté en funcionamiento. El calor y la humedad pueden acumularse detrás de la puerta del gabinete si se cierra. Esto puede provocar daños a la parrilla, a la unidad de alojamiento y al piso. Deje la puerta del gabinete abierta hasta que la parrilla se haya enfriado por completo.

► Pida a su instalador que le muestre la ubicación de la válvula de cierre de gas y los fusibles o el panel de disyuntores en su departamento o casa. Asegúrese de saber cómo y dónde desconectar el suministro de gas y de energía de su parrilla.

INSTRUCCIONES IMPORTANTES DE SEGURIDAD

Uso correcto

► La parrilla de gas se calienta durante su uso y permanece caliente durante un tiempo después de haberla apagado. No toque el aparato si existe la posibilidad de que aún esté caliente.

ADVERTENCIA

NUNCA use esta parrilla como calentador de áreas para calentar o templar la habitación. Hacerlo podría producir envenenamiento por monóxido de carbono y sobrecalentamiento del aparato.

► No deje la parrilla sin supervisión cuando esté cocinando con alta potencia. Los alimentos derramados producirán humo y ocasionarán salpicaduras que pueden incendiar la parrilla. Hacerlo podría producir envenenamiento por monóxido de carbono y sobrecalentamiento del aparato.

► El aceite y la grasa pueden prenderse fuego si se sobrecalientan. Nunca deje el aparato sin supervisión cuando cocine con aceite o grasa. Si el aceite o la grasa se prenden fuego, no trate de apagar las llamas con agua.

Apague la parrilla y sofoque las llamas con una tapa o una manta ignífuga adecuadas.

► Sofoque el incendio o las llamas con un agente extintor de polvo químico seco o un extinguidor de tipo espuma.

► Las llamas pueden prender fuego los filtros de grasa de la ventilación de la campana. No flambee debajo de la ventilación de la campana.

► Cuando se calientan botes de spray, líquidos que arden fácilmente o materiales inflamables, estos pueden arder. Asegúrese de no colocar objetos inflamables directamente debajo de la placa de cocción. Las cajas para cubiertos que pudieran encontrarse cerca deberán ser de un material termorresistente.

► Nunca caliente un utensilio de cocina vacío.

► No use la parrilla para calentar ni conservar alimentos en recipientes cerrados, como latas o frascos sellados, ya que se puede acumular presión en el recipiente y hacer que explote.

► Si la parrilla está cubierta, si aún está caliente o si se encendió involuntariamente, hay peligro de que el material de la tapa se prenda fuego, explote o se derrita. Nunca cubra la parrilla con una tabla, un trapo o una lámina protectora.

INSTRUCCIONES IMPORTANTES DE SEGURIDAD

- ▶ Cuando el aparato se enciende inadvertidamente o por error, o cuando hay calor residual presente, existe el riesgo de que los elementos metálicos se calienten. Otros materiales pueden fundirse o incendiarse cuando el aparato está encendido. No almacene artículos en la cubierta.
- ▶ Puede quemarse con una parrilla caliente. Al cocinar en el aparato, proteja las manos usando agarraderas para ollas resistentes al calor o guantes para horno. Use solo guantes o agarraderas para ollas secos. Los productos textiles mojados o húmedos conducen el calor más eficazmente y producen vapor, lo que puede causar quemaduras. Asegúrese de mantener todos los productos textiles alejados de las llamas de gas. No utilice toallas para platos, trapos muy grandes u otros materiales similares.
- ▶ Cuando utilice un electrodoméstico cerca de la parrilla, p. ej. una batidora de mano, tenga cuidado de que el cable eléctrico no entre en contacto con la parrilla caliente. Esto podría dañar el aislamiento del cable.
- ▶ Los utensilios de cocina hechos de plástico o papel de aluminio se derriten a altas temperaturas. No utilice utensilios de plástico o papel aluminio.
- ▶ Presionar la perilla genera una chispa en el encendedor. No presione la perilla mientras esté limpiando o tocando la parrilla o un quemador cerca de un encendedor.
- ▶ Una campana de ventilación instalada arriba de la parrilla se puede dañar o incendiarse como resultado del calor intenso. No use los quemadores sin utensilios de cocina.
- ▶ Solo encienda los quemadores luego de ensamblar adecuadamente todas sus partes.
- ▶ Si el utensilio de cocina es demasiado pequeño, no se apoyará adecuadamente sobre la rejilla del quemador. Si el utensilio de cocina es demasiado grande, el calor emitido por el fondo del utensilio puede dañar la encimera, las paredes con poca resistencia al calor (p. ej., paredes con paneles) o algunas partes de la parrilla de gas.
- ▶ Asegúrese de que las llamas del quemador no sobresalgan por debajo del utensilio de cocina.
- ▶ Solo utilice utensilios de cocina con un fondo lo suficientemente grueso. De lo contrario, la parrilla de gas podría dañarse.
- ▶ Utilice siempre las rejillas del quemador suministradas con la parrilla de gas. Nunca coloque utensilios directamente sobre el quemador.

INSTRUCCIONES IMPORTANTES DE SEGURIDAD

- ▶ Instale las rejillas de los quemadores hacia arriba para evitar rayaduras en la parrilla.
- ▶ Almacenamiento dentro o sobre el aparato: No se deben almacenar materiales inflamables dentro del horno o cerca de la superficie de la parrilla.
- ▶ Remueva todas las salpicaduras de grasa y otros residuos inflamables (alimentos) que hayan caído sobre la parrilla de gas. Representan un riesgo de incendio.
- ▶ Evite que líquidos o alimentos que contengan sal se derramen en la parrilla. Si caen alimentos o líquidos salados sobre la parrilla, se deben quitar en cuanto sea posible para evitar el riesgo de corrosión.
- ▶ El uso de una parrilla de gas hace que se acumule calor, humedad y productos de combustión en el área donde está instalada. Asegúrese de que su cocina esté bien ventilada, en especial cuando use el aparato: mantenga abiertos todos los medios de ventilación naturales o instale un sistema mecánico de ventilación (p. ej. una campana de ventilación).
- ▶ Si la parrilla se usa por periodos de tiempo prolongados, puede ser necesario tener una ventilación adicional del área, p. ej., abrir ventanas o puertas o hacer funcionar la ventilación al valor más alto.
- ▶ No utilice ollas ni cacerolas grandes que cubran varios quemadores. El calor acumulado puede dañar la cocina.
- ▶ Si la parrilla de gas no ha sido usada por un largo tiempo, asegúrese de limpiarla bien y hacerla revisar por un técnico autorizado antes de volver a utilizarla.
- ▶ Asegúrese de que el sistema de encendido esté limpio y seco para permitir que los quemadores enciendan y funcionen adecuadamente.
- ▶ ¡Peligro de incendio! Las prendas de vestir holgadas o colgantes se pueden prender fuego. Asegúrese de usar ropa adecuada cuando cocine. No permita que las prendas de vestir holgadas o los materiales inflamables entren en contacto con los quemadores mientras estén en uso.
- ▶ Cuando haya terminado de cocinar, asegúrese de que los quemadores estén apagados revisando la posición de las perillas.
- ▶ Las rejillas, la tapa del quemador, las partes inferiores del quemador y cualquier otra parte ubicada cerca de la llama del quemador, aún pueden estar muy calientes luego de cocinar y pueden causar quemaduras. No toque estas partes cuando utilice la parrilla.

INSTRUCCIONES IMPORTANTES DE SEGURIDAD

- ▶ El viento puede volar cortinas sobre la parrilla, ocasionando que se incendien. Si la parrilla está instalada cerca de una ventana, no utilice cortinas largas.
- ▶ Solo ciertos tipos de utensilios de cocina de vidrio, cerámica u otro esmalte se pueden usar en una parrilla a gas sin romperse como resultado de cambios de temperatura repentinos.
- ▶ Las esponjas o los trapos mojados pueden causar quemaduras producidas por el vapor caliente si se utilizan para limpiar alimentos derramados sobre un quemador caliente. Algunos limpiadores pueden emanar vapores peligrosos si se aplican sobre una superficie caliente. Tenga cuidado cuando limpie la parrilla.

INSTRUCCIONES IMPORTANTES DE SEGURIDAD

Limpieza y cuidado

- ▶ No utilice un limpiador a vapor para limpiar la parrilla. El vapor podría llegar hasta los componentes eléctricos y ocasionar un cortocircuito.
- ▶ Miele garantizará suministrar partes de repuesto funcionales por un mínimo de 10 años, y hasta 15 años después de su parrilla sea descontinuada.

GUARDE ESTAS INSTRUCCIONES Y REVÍSELAS PERIÓDICAMENTE.

Medidas para la protección del medio ambiente

Eliminación de los materiales de empaque

La caja de cartón y los materiales de empaque protegen el aparato durante su transporte. Fueron diseñados para ser reciclables y biodegradables.

Asegúrese de que los envoltorios de plástico, las bolsas, etc. se desechen de manera segura y se mantengan lejos del alcance de los niños. Peligro de asfixia.

Eliminación de su aparato viejo

Los aparatos eléctricos y electrónicos contienen materiales valiosos. También contienen ciertas sustancias que fueron esenciales para el buen funcionamiento y el uso correcto de este equipo. Utilizar estos materiales de manera inadecuada desechándolos en la basura doméstica puede ser perjudicial para su salud y el medio ambiente. Por lo tanto, no deseché su antiguo aparato en la basura doméstica y siga los reglamentos locales sobre desecho adecuado.



Consulte con las autoridades locales, proveedores o Miele sobre el desecho y reciclaje de aparatos eléctricos y electrónicos. Miele no asume ninguna responsabilidad respecto a la eliminación de datos personales dejados en el aparato que se deseche. Asegúrese de mantener su aparato antiguo alejado de menores de edad hasta que sea retirado. Siga los requerimientos de seguridad para aparatos que se puedan volter o que representen un peligro de atrapamiento.

Generalidades

Tu parrilla

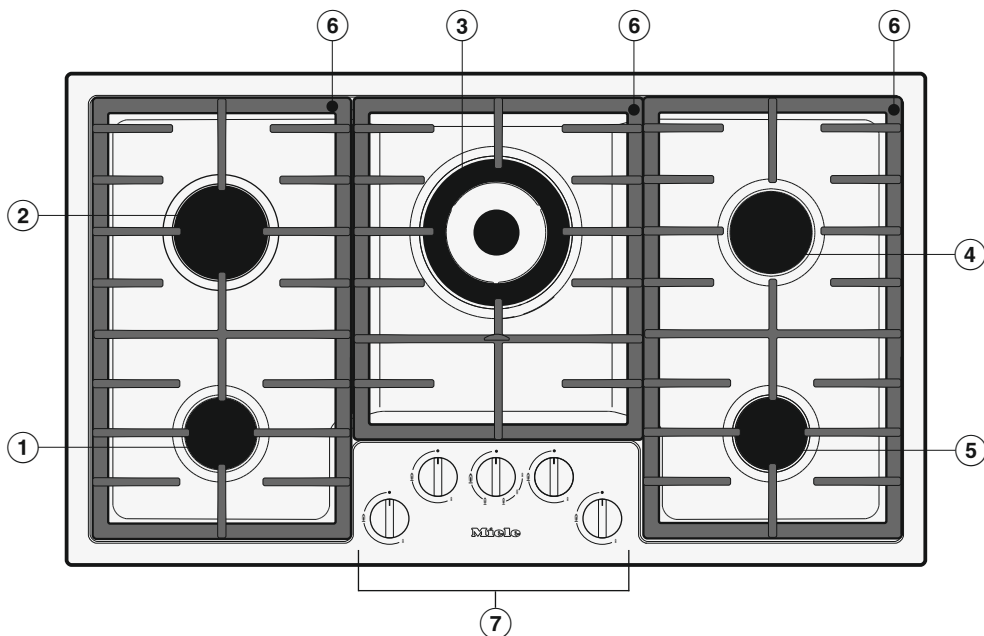

- ① Quemador de ahorro energético
- ② Quemador de potencia
- ③ Quemador wok
- ④ Quemador normal
- ⑤ Quemador normal
- ⑥ Rejillas
- ⑦ Perillas para quemadores

Perillas de control

Quemador wok

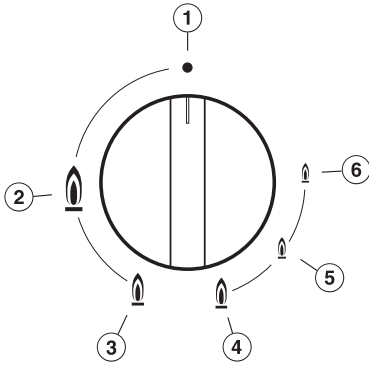

- ① • Quemador apagado
El suministro de gas está apagado
- ② 🔥 Llama más fuerte
Los quemadores exterior e interior están en el ajuste más alto
- ③ 🔥 Llama fuerte
El quemador exterior está en el ajuste más bajo, el quemador interior está en el ajuste más alto
- ④ 🔥 Posición de sobre-encendido
El quemador exterior está encendido cambiando del ajuste más bajo al ajuste más alto
- ⑤ 🔥 Llama débil
El quemador exterior está apagado, el quemador interior está en el ajuste más alto
- ⑥ 🔥 Llama más débil
El quemador exterior está apagado, el quemador interior está en el ajuste más bajo

Generalidades

Quemadores de ahorro energético, normal y de potencia

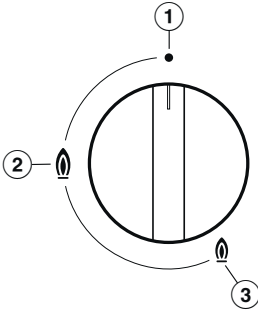

- ① • Quemador apagado
El suministro de gas está apagado
- ② 🔥 Llama fuerte
El quemador está en el ajuste más alto
- ③ 🔥 Llama débil
El quemador está en el ajuste más bajo

Quemador

Quemador wok

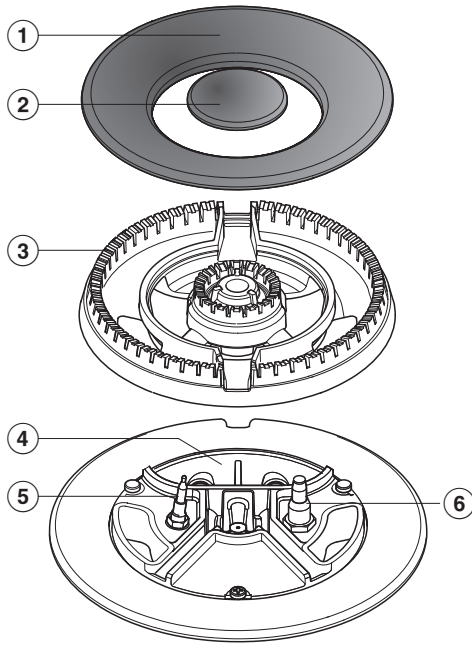

- ① Tapa del quemador exterior
- ② Tapa del quemador interior
- ③ Cabecial del quemador
- ④ Base del quemador
- ⑤ Dispositivo de seguridad de encendido
- ⑥ Encendedor

Quemadores de ahorro energético, normal y de potencia

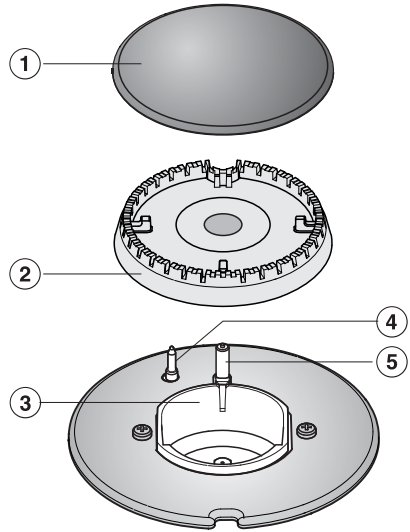

- ① Tapa del quemador
- ② Cabecial del quemador
- ③ Base del quemador
- ④ Dispositivo de seguridad de encendido
- ⑤ Encendedor

Generalidades

Accesorios incluidos

Los accesorios provistos con su aparato, así como una variedad de accesorios opcionales, pueden adquirirse a través de Miele (consulte “Accesorios opcionales”).

Anillo para wok



El anillo para wok suministrado con su aparato se puede usar en ocasiones cuando se requiere una estabilidad adicional. Es particularmente apropiado para sartenes wok con bases redondas.

Salvamanteles combinado



Para utensilios de cocina pequeños y grandes (consulte “Utensilios de cocina”).

Primera limpieza de la parrilla

- Antes de utilizar el aparato por primera vez, límpielo con un paño húmedo y, a continuación, séquelo.
- Limpie todas las partes extraíbles del quemador con una esponja suave y una solución de agua tibia y una pequeña cantidad de jabón líquido para vajillas. Luego de limpiarlas, seque bien las partes y vuelva a ensamblar los quemadores (consulte “Limpieza y cuidado”).

Primera puesta en funcionamiento de la parrilla

Los componentes de metal tienen un recubrimiento protector. Usar la parrilla por primera vez produce un olor y posiblemente también un vapor.

El olor, así como los posibles vapores producidos, no indican que el aparato esté conectado incorrectamente o que presente algún defecto y no son perjudiciales para su salud.

Batería de cocina

- Selecciona utensilios de cocina que se adapten al tamaño del quemador: diámetro grande = quemador grande
Diámetro pequeño = quemador pequeño
- Un quemador wok es particularmente apropiado para sartenes wok. No permitas que la base del sartén wok entre en contacto con el quemador. Debe haber un espacio de al menos 1 cm (3/8") entre el quemador y la base del sartén.
- A diferencia de los utensilios de cocina que se utilizan sobre una parrilla eléctrica, la parte inferior de los utensilios de cocina que se utilizan sobre una parrilla a gas no debe ser plana para ofrecer una cocción eficaz.
- Al comprar utensilios de cocina, ten en cuenta que el diámetro indicado suele ser el de la parte superior, no el de la base.
- Todos los utensilios de cocina resistentes al calor son aptos para su uso.
- Son preferibles los utensilios de cocina con una base gruesa, ya que distribuyen el calor de forma más uniforme. Los utensilios de cocina con una base fina pueden hacer que los alimentos se sobrecalienten en algunos sectores. Para evitar esto, revuelve los alimentos frecuentemente.
- Ubica siempre los utensilios de cocina sobre las rejillas suministradas. No pongas utensilios de cocina directamente sobre el quemador.
- Ubica los utensilios de cocina sobre las rejillas de modo tal que no se vuelquen. Incluso cuando el utensilio de cocina se ha colocado de forma correcta, siempre existe la posibilidad de que se incline ligeramente.



- No uses utensilios de cocina con bases con bordes pronunciados.

Aro para wok

- Usa el aro para wok suministrado para dar estabilidad adicional a los utensilios de cocina, especialmente a los woks con base redonda.
- Ubica el aro para wok en el soporte del sartén de modo que quede bien asentado en su posición y no pueda moverse (consulta el diagrama).

Salvamanteles combinado

El salvamanteles combinado deberá utilizarse si

- Deseas utilizar utensilios de cocina pequeños. De este modo, el utensilio de cocina se mantendrá estable sobre el quemador y no se inclinará.
- Emplea utensilios de cocina grandes en el quemador wok de una parrilla empotrada (consulta el diagrama). Esto minimiza la probabilidad de dañar la cubierta y/o decolorar la superficie de acero inoxidable.

Consejos para el ahorro de energía

- Siempre que sea posible, mantenga las ollas y las cacerolas tapadas al cocinar. Esto ayuda a reducir la pérdida innecesaria de calor.

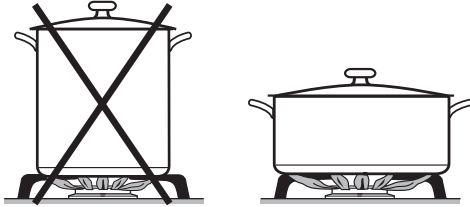

- Es preferible utilizar utensilios de cocina anchos y poco profundos antes que utensilios estrechos y profundos, ya que se calientan más rápido.
- Cocine con la menor cantidad de agua posible.
- Una vez que el agua haya hervido o el aceite/la grasa alcancen la temperatura para freír, reduzca el ajuste de la potencia.
- Utilice una olla a presión para reducir el tiempo de cocción.

 Peligro de incendio debido a los alimentos sobrecalentados.

La comida desatendida puede sobrecalentarse y quemarse.

No deje la cubierta de vitrocerámica sin supervisión cuando esté en funcionamiento.

Encendido del aparato

- Presiona la perilla y gírala en el sentido contrario a las agujas del reloj hasta el símbolo de la llama grande. El encendedor hará “clic” y encenderá el gas.

Al activar la perilla, se produce automáticamente una chispa en todos los quemadores. Esto es normal y no indica una falla.

- Cuando se vea una llama, mantenga la perilla presionada de 5 a 10 segundos, y luego suéltela.
- Si el quemador no se enciende, gira la perilla hacia el • quemador apagado. Ventila la habitación o espera al menos 1 minuto antes de volver a intentarlo. Al realizar otro intento de encendido, puede ser necesario presionar la perilla durante más tiempo.
- Si el quemador no se enciende la segunda vez, vuelve a girar la perilla hacia el • quemador apagado y consulta “Preguntas frecuentes”.

Encendido durante un corte de energía

Si se produce un corte de energía, la llama se puede encender manualmente.

- Presione la perilla de control correspondiente y gire hacia la izquierda hasta el símbolo de llama grande.
- Mantenga la perilla de control presionada y encienda el gas en el quemador con un cerillo.
- Mantenga la perilla de control presionada por otros 5 a 10 segundos y después suéltela.

Funcionamiento

Ajuste de la llama

Los quemadores se pueden ajustar variablemente entre las configuraciones de llama mínima y máxima.

Debido a que los extremos de la llama son mucho más calientes que su centro, las puntas de las llamas deben permanecer debajo del utensilio de cocina. Las puntas de la llama que sobresalgan por los laterales del utensilio emiten calor innecesario dentro de la habitación y pueden dañar las manijas del utensilio de cocina, lo que aumenta el riesgo de sufrir lesiones.

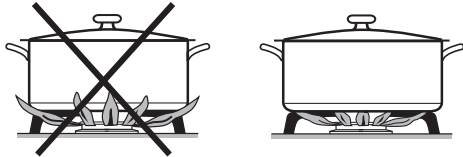

- Ajuste la llama para que nunca se expanda por los laterales de los utensilios.

Características visuales de las llamas de gas

	Llamas amarillas Llame al Servicio de Atención al Cliente.
	Puntas amarillas en el cono externo Es normal para gas LP
	Llamas azul pálido posiblemente con puntas amarillas en el cono interno Es normal para gas natural

Apagado

- Gira la perilla en el sentido de las agujas del reloj hasta el • quemador apagado.

Esto detiene el flujo de gas y la llama se apaga.

Seguridad de encendido

Tu parrilla está equipada con un control de seguridad de encendido. Si se extingue una llama de gas, por ejemplo, por alimentos que se derramen al hervir o por una corriente de aire, se apaga el suministro de gas. Esto evita que el gas sea liberado. Si giras la perilla hacia el

- quemador apagado, el quemador está listo para usarse nuevamente.

El control de seguridad de encendido funciona con independencia de la alimentación eléctrica. Esto significa que seguirá funcionando si la parrilla se utiliza durante un corte de energía.

Limpieza y cuidado

 Peligro de quemaduras debido a superficies calientes.

La superficie de la parrilla, las rejillas y los quemadores seguirán calientes después de usarse.

Deje que la parrilla se enfríe antes de limpiarla.

 Riesgo de daño debido al ingreso de humedad.

El vapor de un aparato limpiador a vapor podría llegar a los componentes eléctricos y ocasionar un cortocircuito.

No utilice un limpiador a base de vapor para limpiar la parrilla.

Si se utilizan agentes limpiadores no adecuados, todas las superficies se pueden decolorar o dañar. Todas las superficies pueden sufrir rayaduras.

Quite inmediatamente todos los residuos de agentes limpiadores.

No limpie con objetos puntiagudos afilados o abrasivos.

El derrame de alimentos al hervir puede ocasionar que los componentes del quemador se decoloren.

Quite inmediatamente toda la suciedad y las salpicaduras de sal y azúcar.

Presionar la perilla genera una chispa en el encendedor. No presione la perilla mientras esté limpiando o tocando la parrilla o un quemador cerca de un encendedor.

Agentes limpiadores no adecuados

Para evitar daños a las superficies del aparato, no utilice lo siguiente:

- agentes limpiadores que contengan sodio, alcalinos, amoníaco, ácidos o cloruros
 - agentes limpiadores que contengan agentes descalcificantes
 - quitamanchas o eliminadores de óxido
 - agentes limpiadores abrasivos, como limpiadores abrasivos líquidos o en polvo, piedra pómez
 - agentes limpiadores que contengan solventes
 - limpiador de lavavajillas
 - limpiadores de horno y asador en aerosol
 - limpiadores de vidrio
 - cepillos o esponjas duras y abrasivas (p. ej., estropajos para ollas) o esponjas que ya se hayan utilizado y todavía contengan agentes limpiadores abrasivos
 - esponjas borradoras
- Se debe limpiar la parrilla completa después de cada uso.
 - Primero ablande cualquier suciedad rebelde.
 - Seque la parrilla después de usar agua para limpiarla. Esto ayuda a prevenir depósitos de cal.

Limpeza de la parrilla de acero inoxidable

 Riesgo de daños por objetos puntiagudos.

El sello entre la parrilla y la encimera puede sufrir daños.

No use objetos puntiagudos para limpiar.

 Daños debidos a la suciedad.

La suciedad, particularmente los alimentos o líquidos salados y el aceite de oliva, puede ocasionar daños si se deja en las superficies impresas por un periodo prolongado.

Quite inmediatamente esta suciedad.

 Daños debido a una limpieza incorrecta.

Los limpiadores para acero inoxidable borran los símbolos impresos.

No use limpiadores para acero inoxidable sobre símbolos impresos.

- Limpie la parrilla de acero inoxidable con una solución de agua caliente y un poco de jabón líquido lavaplatos aplicado con una esponja suave. Primero ablande cualquier suciedad rebelde. Si es necesario, se puede utilizar la parte rugosa de una esponja de cocina.
- Finalmente, seque con un paño suave y limpio.

Limpeza de las rejillas

- Retire las rejillas.
- Limpie las rejillas en un lavavajillas o con una solución de agua caliente y un poco de jabón líquido lavaplatos aplicado con una esponja suave. Primero ablande cualquier suciedad rebelde.
- Seque las rejillas completamente con un paño limpio.

Limpeza de las perillas

Las perillas no son aptas para el lavavajillas.

Las perillas deben limpiarse solo a mano.

Las perillas se pueden decolorar si no se limpian regularmente.

Limpia las perillas después de cada uso.

- Limpia las perillas con una esponja suave, agua caliente y un poco de jabón líquido lavaplatos.

Limpieza y cuidado

Limpieza del quemador

No lave ninguna parte del quemador en un lavavajillas.

La superficie de la tapa del quemador se volverá mate con el tiempo. Esto es muy normal y no es indicativo de daños a la tapa del quemador.

- Se debe desmantelar el quemador y luego limpiarlo solo a mano usando una solución de agua caliente y un poco de jabón líquido lavaplatos aplicada con una esponja suave.
- Quite toda suciedad de las aberturas para llamas.

⚠ Riesgo de explosión.

Las aberturas para llamas bloqueadas pueden ocasionar una acumulación peligrosa de gas en la base de la parrilla que se podría encender y ocasionar una explosión. Esto puede ocasionar daños al aparato y lesiones.

Asegúrese de que las aberturas para llamas estén limpias en todo momento.

- Las partes del quemador que no se pueden quitar se deben limpiar con un paño húmedo solamente.
- El encendedor y el dispositivo de seguridad de encendido se deben limpiar con mucho cuidado usando un paño muy bien exprimido.

No permita que el encendedor se moje. Si se moja no producirá chispas.

- Finalmente, seque todo completamente con un paño limpio. Asegúrese de que las aberturas de llamas estén completamente secas.

Ensamble del quemador

Ensamble de los quemadores de ahorro energético, de potencia y normales

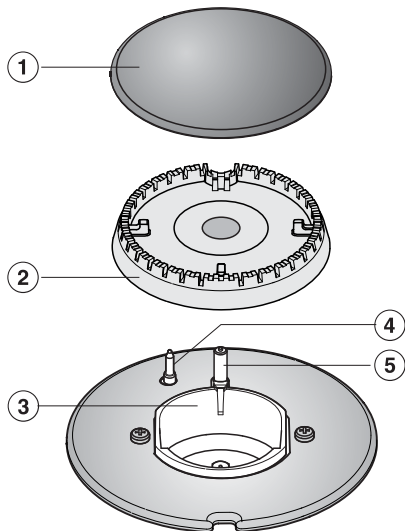

- Coloca el cabezal del quemador ② sobre la base del quemador ③ de manera que el termopar ④ y el encendedor ⑤ se extiendan a través de sus orificios respectivos en el cabezal del quemador. El cabezal del quemador debe encajar correctamente en su lugar haciendo clic.
- Ubica la tapa del quemador ① extendida sobre el cabezal del quemador ②. Si se coloca correctamente, la tapa del quemador no debe deslizarse.

Asegúrate de que todas las partes del quemador se vuelvan a ensamblar en la secuencia correcta.

Ensamble del quemador wok

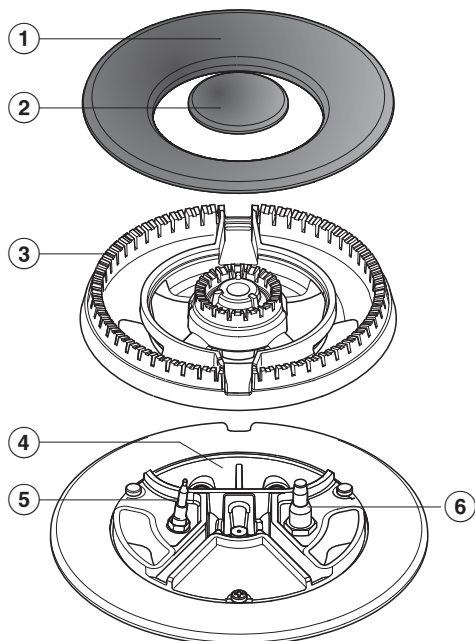

- Coloca el cabezal del quemador ③ sobre la base del quemador ④ de manera que el termopar ⑤ y el encendedor ⑥ se extiendan a través de sus orificios respectivos en el cabezal del quemador. El cabezal del quemador debe encajar correctamente en su lugar haciendo clic.
- Después ubica las tapas de los quemadores ① y ② en su posición.

Asegúrate de que todas las partes del quemador se vuelvan a ensamblar en la secuencia correcta.

Comprobación de las propiedades de calentamiento

- Encienda todos los quemadores para comprobar que estén funcionando correctamente:
 - La llama no se debe apagar en el ajuste más bajo ni cuando se gire la perilla rápidamente del ajuste más alto al más bajo.
 - En el ajuste más alto, la llama debe tener un núcleo visible y distintivo.

Preguntas frecuentes

Muchos errores y fallas de funcionamiento, que pueden ocurrir en el uso diario, pueden solucionarse fácilmente. Puede ahorrar tiempo y dinero en muchos casos, ya que no necesita ponerse en contacto con el Servicio Técnico de Miele.

Puede encontrar información que le ayudará a que usted mismo corrija las fallas en www.miele.com/service.

Las siguientes tablas están diseñadas para ayudarlo a encontrar la causa de un mal funcionamiento o una falla y resolverlo.

Problema	Causa y solución
Los quemadores no encienden la primera vez que se usa la parrilla de gas o tras un período prolongado de inactividad.	<p>Es posible que haya aire en el conducto de gas.</p> <ul style="list-style-type: none"> ■ Trate de encender nuevamente el quemador, intentándolo varias veces de ser necesario.
El quemador no se enciende después de varios intentos.	<p>Existe un falla técnica.</p> <ul style="list-style-type: none"> ■ Gira todas las perillas en el sentido de las agujas del reloj hasta la • posición de quemador apagado y desconecta la parrilla de la fuente de alimentación durante unos segundos. <p>El quemador no están ensamblado adecuadamente.</p> <ul style="list-style-type: none"> ■ Ensambla el quemador correctamente. <p>La válvula de cierre del gas está cerrada.</p> <ul style="list-style-type: none"> ■ Abre la válvula de cierre del gas. <p>El quemador está mojado y/o sucio.</p> <ul style="list-style-type: none"> ■ Limpia y seca el quemador. <p>Los orificios para llamas están tapados y/o mojados.</p> <ul style="list-style-type: none"> ■ Limpia y seca los orificios para llamas.
La llama de gas se apaga después de encenderla.	<p>Las llamas no tocan el dispositivo de seguridad de encendido y el quemador no se calienta lo suficiente: Las partes del quemador no están colocadas correctamente.</p> <ul style="list-style-type: none"> ■ Ensamble los componentes del quemador correctamente. <p>El termopar está sucio.</p> <ul style="list-style-type: none"> ■ Quite la suciedad y el hollín.

Preguntas frecuentes

Problema	Causa y solución
La forma/el color de la llama de gas cambian.	Las partes del quemador no están en la posición adecuada. ■ Coloque las partes del quemador correctamente.
	La tapa del quemador o los orificios de la tapa del quemador están sucios. ■ Quite cualquier resto de suciedad.
La llama de gas se apaga durante el uso.	Las partes del quemador no están en la posición adecuada. ■ Ensamble los componentes del quemador correctamente.
El encendedor no funciona adecuadamente.	El disyuntor del sistema de cableado del edificio se ha desconectado. ■ Si es necesario, comuníquese con un técnico de servicio calificado o con el Servicio Técnico para solicitar asistencia.
	Hay residuos de alimentos pegados entre el encendedor y la tapa del quemador. El termopar está sucio. ■ Quite toda suciedad (consulte “Limpieza y cuidado”).

Accesorios opcionales

Miele cuenta con una variedad de accesorios útiles así como también con productos de limpieza y acondicionamiento para su aparato.

Puede solicitar fácilmente estos productos en la tienda en línea de Miele.

Estos productos también se pueden obtener del Servicio Técnico de Miele (consulte el final de estas instrucciones de funcionamiento) o a través de su proveedor de Miele.

Limpiadores de cerámicos y acero inoxidable de 250 ml

Elimina la suciedad persistente, la cal y los residuos de aluminio.

Contacto en caso de falla

Si ocurriera una falla que usted no puede solucionar por sí mismo, póngase en contacto con su distribuidor de Miele o con el Servicio de Atención al Cliente de Miele.

Puede reservar una visita del Servicio de Atención al Cliente de Miele en www.miele.com.mx/service.

La información de contacto para el Servicio de Atención al Cliente de Miele se puede encontrar al final de este documento.

Al comunicarse con el Servicio de Atención al Cliente de Miele, indique el identificador de modelo y el número de serie (SN) de su aparato. Ambos datos se pueden encontrar en la placa informativa.

Garantía

La duración de la garantía es de 2 años.

Para obtener información adicional, consulte el folleto de garantía adjunto.

Instalación

INSTRUCCIONES IMPORTANTES DE SEGURIDAD PARA LA INSTALACIÓN

 Riesgo de sufrir daños causados por una instalación incorrecta.
La instalación incorrecta puede ocasionar daños a la parrilla.
Solo un especialista calificado debe instalar la parrilla.

 Daño por caída de objetos.
Tenga cuidado de no dañar la parrilla al instalar gabinetes o una campana de ventilación arriba de la misma.
Instale los gabinetes y la campana de ventilación antes de instalar la parrilla.

- ▶ La habitación donde se instale la parrilla debe cumplir con todos los reglamentos de seguridad y reglamentos de construcción locales y nacionales correspondientes.
- ▶ Los contrachapados de la encimera deben estar tratados con pegamento termorresistente (100 °C), para que no se desprendan ni se deformen. También los listones terminales de la pared deben ser termorresistentes.
- ▶ La placa de cocción no deberá montarse por encima de frigoríficos, lavavajillas, lavadoras ni secadoras.
- ▶ No se debe instalar una parrilla a gas directamente junto a una freidora con grasa profunda ya que las llamas de gas podrían encender la grasa en la freidora. Es esencial mantener una distancia de por lo menos 30.0 cm entre estos dos aparatos.
- ▶ Al instalar la parrilla, asegúrese que el tubo de gas y el cable eléctrico no puedan entrar en contacto con partes calientes de aparatos.
- ▶ El cable eléctrico y cualquier tubo de conexión de gas flexible se deben instalar de modo tal que no entren en contacto con ninguna parte móvil dentro de la cocina (p. ej., un cajón) y no puedan quedar atrapados.
- ▶ Cumpla con las distancias de seguridad que se mencionan en las siguientes páginas.

Distancias de seguridad

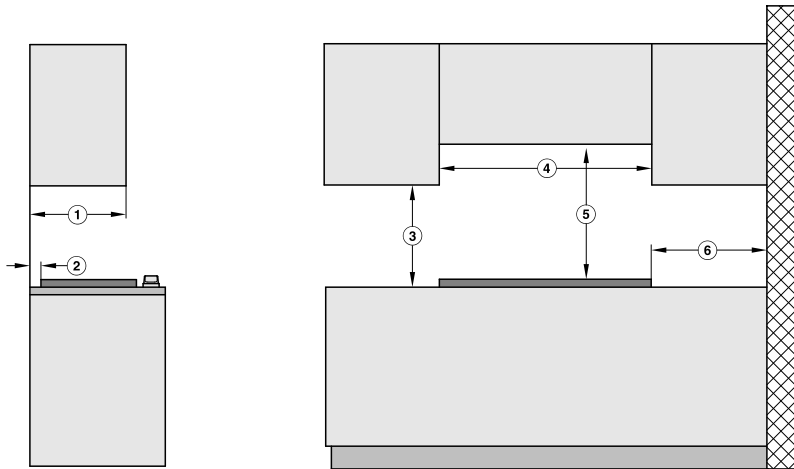

Posición	Medida	Descripción
①	13" (330 mm)	Profundidad máxima de la pared del gabinete
②	2" (50 mm)	Distancia mínima a la pared posterior
③	18" (457 mm)	Distancia mínima de seguridad al borde inferior del gabinete adyacente
④	≥ ancho de la parrilla	Consulta "Instalación Dimensiones de la instalación"
⑤	30" (762 mm) ¹	Distancia mínima de seguridad entre la parte superior de la superficie de la parrilla y la parte inferior de una superficie combustible sin protección.
⑥	5 7/8" (150 mm)	Distancia mínima a una pared lateral

¹ Se debe mantener la distancia mínima de seguridad indicada por el fabricante de la campana entre la parrilla y la campana arriba de esta. Consulta las instrucciones de instalación de la campana para conocer estas medidas de seguridad.

Si existe más de un aparato debajo de una campana (por ejemplo, una parrilla a gas y una parrilla eléctrica) y tienen distintas distancias mínimas de seguridad, mantén siempre la distancia mayor.

Instalación

Información sobre la instalación

Una parrilla empotrada solo es adecuada para su instalación en encimeras de piedra natural (granito, mármol), madera maciza y azulejos. Algunos modelos también son adecuados para su instalación en encimeras de cristal: estos se indican con la correspondiente nota en “Instalación: Dimensiones de instalación”. Si utilizas una encimera de cualquier otro material, revisa primero con el fabricante de la encimera que es adecuada para instalar una parrilla empotrada.

La anchura interior del mueble bajo el aparato debe ser al menos tan ancha como el recorte interior de la encimera (véase “Instalación: Dimensiones de instalación”), para que la parrilla pueda accederse fácilmente por debajo tras la instalación y pueda retirarse la mitad inferior de la carcasa para su mantenimiento. Si la parte inferior de la parrilla no resulta fácilmente accesible tras la instalación, deberá retirarse cualquier sellador utilizado para poder levantar la parrilla del recorte en caso necesario.

Encimeras de piedra natural

La parrilla se coloca directamente en el recorte.

Encimeras de madera maciza, encimeras de azulejos, encimeras de cristal

La parrilla se fija dentro del recorte con listones de madera. El bastidor debe colocarse en el lugar de instalación y no se entrega con el aparato.

Tira de sellado

Desmantelar la parrilla para fines de servicio puede dañar la tira de sellado debajo del borde de la parrilla.

Siempre reemplace la tira de sellado antes de volver a instalar la parrilla.

Dimensiones de la instalación

Todas las dimensiones se indican en mm y cm

KM 2355

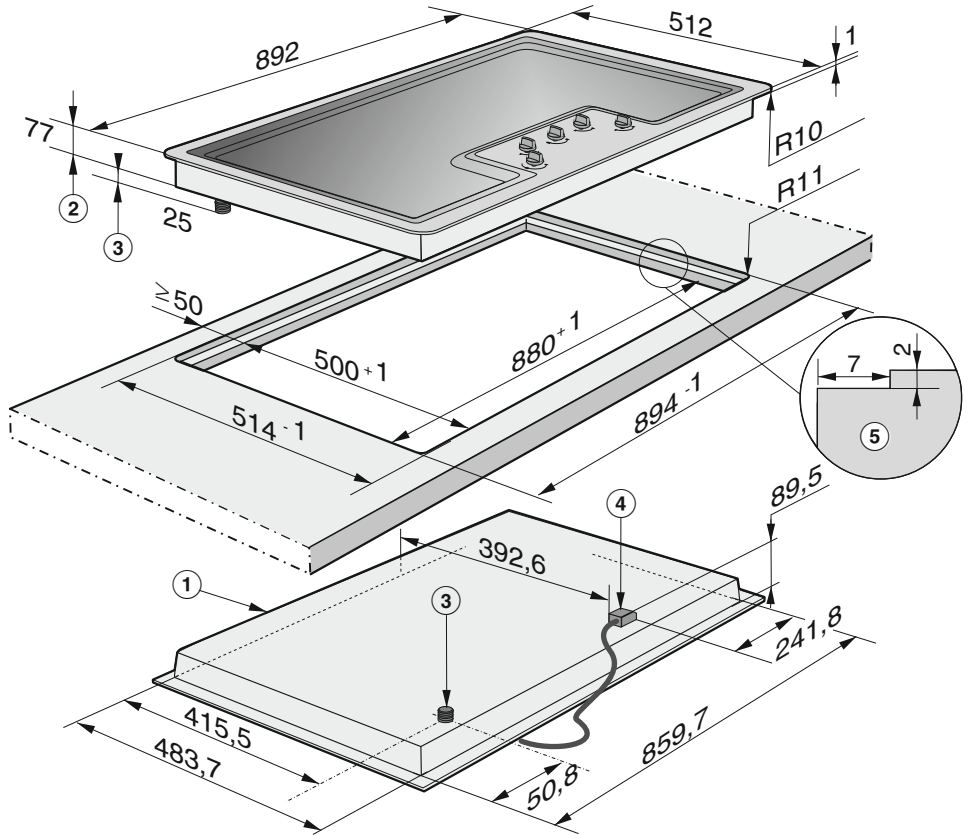

- ① Adelante
- ② Altura de la parrilla
- ③ Conexión del gas R 1/2" - ISO 7-1 (DIN EN 10226)
- ④ Caja de conexiones de suministro eléctrico con cable de alimentación
Cable de alimentación L = 1.2 m
- ⑤ Recorte escalonado para encimeras de piedra natural
Observa los diagramas detallados para las dimensiones del recorte en encimeras de piedra natural.

Instalación

Instalación

Encimeras de granito y mármol

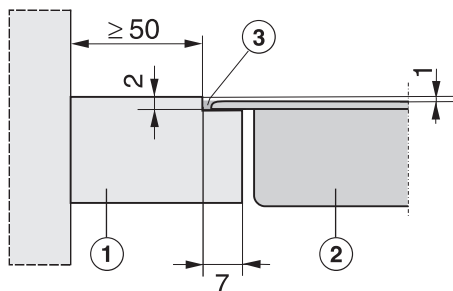

- ① Encimera
- ② Parrilla
- ③ Hueco

Como la placa de cocción y el recorte de la encimera están sujetos a una cierta tolerancia dimensional, la anchura del hueco ③ puede variar.

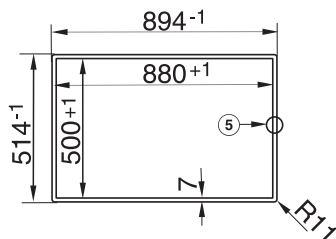

- ⑤ Recorte escalonado

Encimera de madera maciza/baldosa

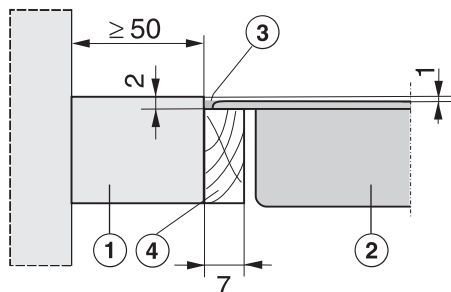

- ① Encimera
- ② Parrilla
- ③ Hueco
- ④ Marco de madera 7 mm (1/4") (no se incluye con el aparato)

Como la placa de cocción y el recorte de la encimera están sujetos a una cierta tolerancia dimensional, la anchura del hueco ③ puede variar.

Preparación de la encimera

- Realiza el recorte de la encimera tal y como se muestra en los diagramas de la placa de cocción y de la encimera. Recuerda mantener las distancias mínimas de seguridad (consulta “Instalación – Distancias de seguridad”).
- Encimeras de madera maciza y con mosaico:
Fija el marco de madera ④ 2 mm (1/16”) por debajo del borde superior de la encimera.

Instalación de la parrilla

- Pasa el cable de alimentación del aparato por el recorte de la encimera.
- Centra la parrilla en la abertura.
- Conecta la parrilla al suministro de energía eléctrica (consulta “Instalación – Conexión eléctrica”).
- Conecta la parrilla al suministro de gas (consulta “Instalación, conexión de gas”).
- Fija la encimera (consulta “Instalación: Fijación de la encimera”).
- Comprueba que la parrilla funciona (consulta “Instalación: Comprobación del funcionamiento”).
- Sella el hueco restante ③ con un sellador de silicona resistente al calor hasta al menos 320 °F (160 °C).

Un sellador inadecuado puede dañar la piedra natural.

En el caso de encimeras y baldosas de piedra natural, utilice únicamente sellador de silicona especialmente formulado para piedra natural.

Siga las instrucciones del fabricante.

Instalación

Aseguramiento de la parrilla

Los soportes son adecuados para asegurar la parrilla en una instalación de embone al ras o sobresaliente. Las ilustraciones muestran la parrilla asegurada en una instalación sobresaliente.

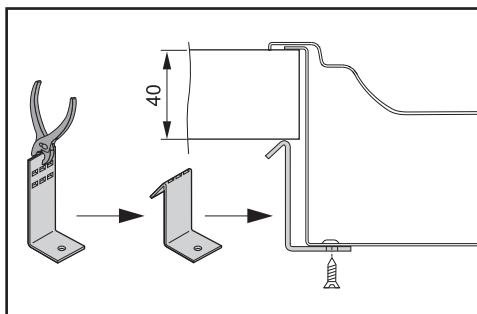
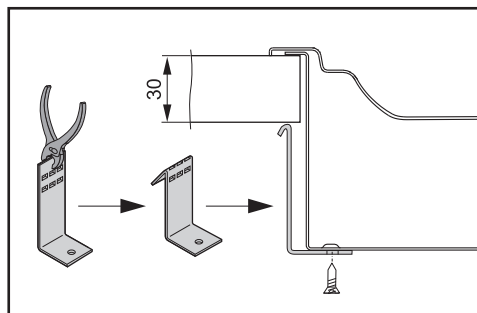
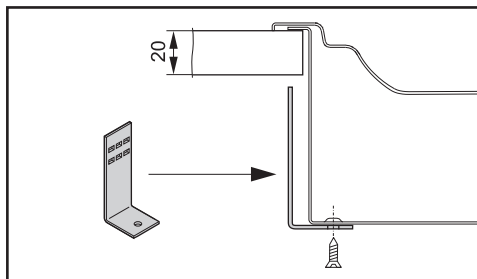

- Asegure la parrilla usando los soportes que se proporcionan.

Comprobación del funcionamiento adecuado

- Después de instalar el aparato, encienda todos los quemadores para comprobar que estén funcionando correctamente:
 - La llama no se debe apagar en el ajuste más bajo ni cuando se gire la perilla rápidamente del ajuste más alto al más bajo.
 - En el ajuste más alto, la llama debe tener un núcleo visible y distintivo.

Conexión del gas

 La conexión al suministro de gas deberá ser realizada únicamente por un técnico debidamente autorizado. Este técnico es responsable del funcionamiento adecuado en el lugar de la instalación.

El aparato debe conectarse con su propia válvula de cierre. La válvula de cierre debe quedar accesible y visible luego de abrir una puerta del gabinete, de ser necesario.

La conexión de gas se puede hacer a gas natural o propano, según el modelo. Consulte a su compañía de gas qué tipo de gas utiliza y compárelo con las especificaciones de la placa de información.

El aparato no está conectado a un orificio de ventilación. Durante la configuración e instalación del aparato, cumpla con todos los requisitos de instalación correspondientes, en especial los que se refieren a las medidas de ventilación adecuadas.

Disponga las conexiones de gas de forma tal que no se calienten o dañen con el funcionamiento del aparato. En particular, asegúrese de que las mangueras de gas y los accesorios de conexión del aparato no entren en contacto con emanaciones calientes de gas

La manguera de gas y el cable eléctrico podrían resultar dañados por partes calientes en el aparato. Asegúrese de que la manguera de gas y el cable eléctrico no entren en contacto con partes calientes en el aparato.

Las líneas de conexión flexibles pueden dañarse si se colocan en lugares inadecuados. Ajuste las líneas de conexión flexibles de modo tal que no entren en contacto con ninguna parte móvil dentro de la cocina (p. ej., un cajón) y no queden expuestas al desgaste por manipulación.

Desconecte el aparato y la válvula de cierre del suministro de gas antes de realizar una prueba de presión de gas a una presión superior a 1/2 psi (3.5 kPA). Cierre la válvula de cierre del suministro de gas antes de realizar una prueba de presión de gas a una presión menor o igual a 1/2 psi (3.5 kPA).

Las líneas de gas que no estén correctamente selladas pueden producir pérdidas de gas y por consiguiente una explosión. Selle todas las líneas de gas con un sellador para roscas adecuado.

Se deben realizar pruebas de ajuste de los sellos del aparato según las especificaciones del fabricante.

La conexión de gas debe realizarse según las normas locales o, si no hubiera normas locales.

Instalación

La presión de gas no debe ser inferior o superior a ciertos valores.

Asegúrese de que el flujo ascendente de la presión de gas del controlador de presión no supere los $\frac{1}{2}$ psi (3.5 kPA) para gas natural y propano.

Asegúrese de que la presión de suministro de gas mínima sea de una columna de agua de 6" para gas natural y a una columna de agua de 11" para gas propano.

La conexión de gas del aparato está diseñada para gas natural o gas propano, según el modelo solicitado.

Si el aparato no está equipado con la conexión correcta para el tipo de gas en su hogar, comuníquese con su vendedor de Miele.

Regulador de presión de gas

El regulador de presión incluido corresponde al tipo de gas del aparato. Verifica antes de instalar.

La presión ajustada es:
gas natural 4" columna de agua.
Gas LP 10" columna de agua

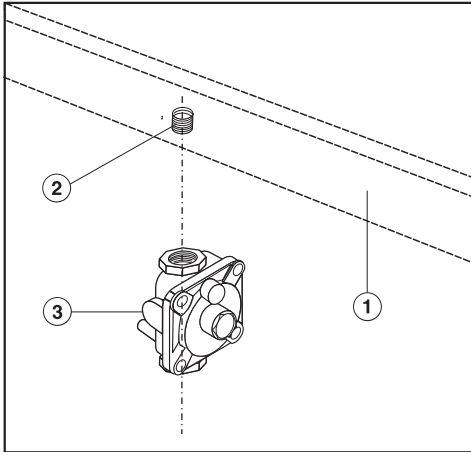

- ① Electrodoméstico
- ② Conexión del gas de 1/2" NPT
- ③ Regulador

El regulador debe instalarse como se muestra en el diagrama cuando conectes el aparato Miele a su conexión de gas. El regulador se ha adaptado por Miele para que cumpla todos los requerimientos reglamentarios de seguridad. El regulador debe quedar fácilmente accesible luego de instalar el aparato.

Se puede usar una manguera flexible de acero aprobada por la AGA o la CGA entre la conexión de gas y el regulador. Esta manguera flexible permite levantar y sacar el aparato de la abertura para mantenimiento o reparación. Revisa para asegurarte de que no haya cajones, puertas o similares que hagan contacto con esta manguera flexible.

Fuga de gas debido a un regulador inadecuado.

Usa únicamente el regulador suministrado por Miele.

Si tienes cualquier duda, comunícate con el Servicio de Atención al Cliente de Miele.

Prueba de fuga

- Tras conectar el aparato, revise que no haya fugas de gas en todos los accesorios, por ejemplo, con agua jabonosa.

Instalación

Valores del quemador

Valores nominales

Quemador	Tipo de gas	kW	BTU/h
Quemador de ahorro energético	Gas natural	1.14	3,900
	Propano líquido	0.88	3,000
Quemador normal	Gas natural	1.73	5,900
	Propano líquido	1.76	6,000
Quemador de potencia	Gas natural	2.87	9,800
	Propano líquido	2.78	9,500
Wok	Gas natural	3.81	13,000
	Propano líquido	4.40	15,000
Total	Gas natural	11.3	38,500
	Propano líquido	11.6	39,500

Conexión eléctrica

ATENCIÓN:

Durante la instalación, el mantenimiento y la reparación, el aparato debe estar desconectado del suministro eléctrico. Estará completamente aislado del suministro eléctrico si se han retirado los fusibles (cuando corresponda), se ha desconectado el disyuntor principal o se ha desenchufado el cable eléctrico del tomacorriente de pared.

No corte la clavija del cable de alimentación. Si la clavija no embona en el tomacorriente, haga que un electricista instale un tomacorriente adecuado.

El tomacorriente debe quedar fácilmente accesible luego de instalar el aparato.

El trabajo realizado por personas no autorizadas puede causar daños considerables a los usuarios. Miele no puede hacerse responsable por ningún daño que ocurra como resultado de dicho trabajo.

Los trabajos de instalación, reparación y mantenimiento solo deben ser realizados por un técnico de servicio autorizado por Miele.

Para evitar producir daños al aparato, la información (voltaje y frecuencia) que aparece en la placa de información debe corresponder al suministro eléctrico del edificio.

Compare esta información antes de conectar el aparato. Si tiene alguna duda, consulte a un electricista calificado.

La clavija debe insertarse en un tomacorriente adecuado que haya sido instalado y conectado a tierra de acuerdo con todos los reglamentos locales aplicables.

Para garantizar la seguridad eléctrica de este aparato, debe existir continuidad entre el aparato y un sistema de conexión a tierra efectivo. Es imperativo cumplir con este requerimiento de seguridad básico. Ante cualquier duda, llame a un electricista calificado para que revise el sistema eléctrico de la vivienda.

Los trabajos de instalación, reparación y mantenimiento deben ser realizados únicamente por un electricista calificado y autorizado de Miele según las regulaciones locales.

Instalación

Cable eléctrico y clavija

El aparato está equipado con un cable eléctrico flexible y una clavija de tres puntas con conexión a tierra para su protección contra riesgo de choque eléctrico. La clavija se debe insertar en un tomacorriente conectado a tierra adecuadamente.

- **No** corte ni retire la punta de conexión a tierra de esta clavija.

Salida total

Consulte la placa de información

Información de conexión

La información de conexión se proporciona en la placa de información. Asegúrese que esta coincida con el suministro eléctrico doméstico.

- **Importante:** guarde estas instrucciones para uso del inspector de instalaciones eléctricas locales.

MIELE S.A. de C.V.

MIELE EXPERIENCE CENTER

Julio Verne 11

Colonia POLANCO IV SECCION

Alcaldía Miguel Hidalgo

C.P. 11550, Cd. de México

800 MIELE 00

info@miele.com.mx

www.miele.com.mx

www.shop.miele.com.mx

Dirección del fabricante

Miele & Cie. KG

Carl-Miele-Straße 29

33332 Gütersloh

Alemania

KM 2355

es-MX

M.-Nr. 12 930 630 / 01